

olivetti



OFX 9700

INSTRUKCJA OBSŁUGI



555702pl

PUBLIKACJA WYDANA PRZEZ:

Olivetti S.p.A.

Gruppo Telecom Italia

Via Jervis, 77 - 10015 Ivrea (ITALY)

www.olivetti.com

Copyright © 2009, Olivetti

Wszelkie prawa zastrzeżone

Znak umieszczony na produkcie potwierdza że produkt ten spełnia podstawowe wymagania jakościowe.



Producent zastrzega sobie prawo do modyfikacji produktu opisanego w niniejszych instrukcjach w każdym momencie i bez uprzedzenia.

Wszelkie prawa zastrzeżone. Żadna część niniejszego dokumentu nie może być powielana, lub przesłana w jakiegokolwiek formie lub w jakikolwiek sposób, elektroniczny lub mechaniczny, włącznie z kopiowaniem kserograficznym, wpisywaniem do pamięci lub do innych systemów do przechowywania i zapisu danych, bez uprzedniej pisemnej zgody edytora.

Drogi kliencie

Dla własnego bezpieczeństwa i wygody zachęcamy do zapoznania się z rozdziałem **Bezpieczeństwo**, strona 1.

Poprzez zakup tego urządzenia wielofunkcyjnego wybrali Państwo wysokiej jakości produkt marki OLIVETTI. To urządzenie może wykonywać różne funkcje i zadania w nowoczesnym biurze.

To urządzenie pozwala na skanowanie, w skali szarości oraz w kolorze, a także na wydruk i kopiowanie w skali szarości. Urządzenie wielofunkcyjne OFX 9700 można podłączyć do komputera klasy PC z zainstalowanym systemem operacyjnym firmy Microsoft (Windows 98SE/ME/2000/XP/Vista 32-bit).

W celu wykorzystania urządzenia wielofunkcyjnego OFX 9700 jako drukarki należy zainstalować dostarczone oprogramowanie. Ponadto można używać urządzenia do skanowania, edycji i zapisywania dokumentów przy wykorzystaniu komputera PC. Komunikacja z komputerem jest możliwa poprzez bezprzewodowy adapter WLAN (wyposażenie dodatkowe).

Sieć WLAN jest dostępna opcjonalnie po zakupie oryginalnego adaptera WLAN, dostępnego u sprzedawcy. Szczegółowe informacje na ten temat są dostępne na naszej stronie internetowej: www.olivetti.com.

Dzięki nawigacji i wielozadaniowym dostępie to urządzenie oferuje potężne możliwości, łatwość obsługi i użytkowania.

Urządzenie wielofunkcyjne OFX 9700 posiada wbudowany skaner o rozdzielczości 600 dpi oraz monochromatyczna drukarkę laserową o szybkości wydruku 16 stron na minutę. Oprogramowanie Companion Suite Pro LL pozwala na używanie urządzenia OFX 9700 z komputerem PC jako skanera i drukarki. Pozwala także na łatwe zarządzanie urządzeniem wielofunkcyjnym.

Materiały eksploatacyjne

Patrz sekcja **Dane materiałów eksploatacyjnych**, strona 67.

Sposób pobierania dokumentu	28	Podłączenie USB	45
Tanie połączenia	28	Połączenie bezprzewodowe	46
Tryb odbioru	29	<i>Odinstalowywanie oprogramowania</i>	46
Odbiór bez papieru	29	Nadzorowanie urządzenia wielofunkcyjnego	47
Ilość kopii	29	<i>Sprawdzanie połączenia między komputerem a urządzeniem wielofunkcyjnym</i>	47
Odbiór na faks lub PC	29	MF Director	48
Zmniejszanie odebranych faksów	29	<i>Wygląd</i>	48
Parametry techniczne	30	<i>Aktywacja narzędzi i aplikacji</i>	48
Drukowanie przewodnika po ustawieniach	31	MF Monitor	48
Drukowanie logów	31	<i>Wygląd</i>	48
Drukowanie listy ustawień	31	<i>Wyświetl stan materiałów eksploatacyjnych</i>	48
Blokada	31	<i>Scan to / Skanuj do</i>	49
<i>Blokada klawiatury</i>	32	Możliwości programu Companion Suite Pro LL	49
<i>Blokada numerów</i>	32	<i>Analiza dokumentu</i>	49
<i>Blokada SMS</i>	32	Analiza z funkcją Scan to	49
Odczyt liczników	32	Analiza z oprogramowania zgodnego ze standardem TWAIN	50
<i>Licznik wysłanych stron</i>	32	Oprogramowanie do rozpoznawania tekstu (OCR)	50
<i>Licznik odebranych stron</i>	32	<i>Drukowanie</i>	50
<i>Licznik zeskanowanych stron</i>	32	Drukowanie na urządzeniu wielofunkcyjnym	50
<i>Licznik wydrukowanych stron</i>	32	Książka adresowa	50
Wyświetl stan materiałów eksploatacyjnych	32	<i>Dodanie kontaktu do książki adresowej urządzenia</i>	50
Kalibracja skanera	33	<i>Dodanie grupy do książki adresowej urządzenia</i>	51
Gry i zabawy	34	<i>Zarządzanie książką adresową</i>	51
Sudoku (zależnie od modelu)	34	Modyfikacja kontaktu	51
<i>Wydrukować planszę</i>	34	Modyfikacja grupy	51
<i>Wydrukować rozwiązanie planszy</i>	34	Usunięcie kontaktu lub grupy	51
Książka adresowa	35	Wydruk książki adresowej	51
Tworzenie karty	35	<i>Importowanie lub eksportowanie książki adresowej</i>	51
Tworzenie listy	35	Import książki adresowej	51
Modyfikacja karty	35	Zapis książki adresowej	52
Usuń kartę	35	Komunikacja faksowa	52
Wydruk książki adresowej	35	<i>Prezentacja okna Faks</i>	52
Sieć WLAN	36	<i>Wysyłanie faksu</i>	52
Rodzaj sieci bezprzewodowej	36	Wysyłanie faksu z dysku twardego lub urządzenia	52
<i>Sieć radiowa typu infrastructure</i>	36	Wysyłanie faksu z programu	53
<i>Sieć radiowa typu ad-hoc</i>	36	<i>Odbieranie faksu</i>	53
Sieci radiowe (WLAN)	36	<i>Kontrola i nadzór faksów</i>	53
Podłączanie adaptera WLAN	37	Skrytka nadawcza	54
Skonfiguruj sieć	37	Pamięć faksów wysłanych (elementy wysłane)	54
<i>Tworzenie lub ponowne przyłączenie do sieci</i>	37	Log wysyłki	54
<i>Przeglądanie lub zmiana ustawień sieci</i>	37	Log odbioru	54
<i>Przykład konfiguracji sieci AD-HOC</i>	39	<i>Parametry faksu</i>	54
<i>Konfiguracja urządzenia wielofunkcyjnego</i>	39	Dostęp do parametrów faksu	54
<i>Ustawianie komputera</i>	39	Opis zakładki Rejestri i raporty	54
<i>Ustawianie komputera</i>	39	Opis zakładki Parametry faksu	55
Karta pamięci USB	40	Strona tytułowa	55
Używanie karty pamięci USB	40	Tworzenie strony tytułowej	55
<i>Drukowanie dokumentów</i>	40	Opis zakładki Strona tytułowa	56
Wydruk listy plików zapisanych na karcie pamięci USB	40	Tworzenie modelu strony tytułowej	56
Wydruk plików znajdujących się na karcie pamięci	40	Wiadomości SMS	58
<i>Usuwanie plików zapisanych na karcie pamięci</i>	41	<i>Prezentacja okna SMS</i>	58
Analiza zawartości karty pamięci USB	41	<i>Wysyłanie wiadomości SMS</i>	59
Zapisywanie dokumentu w pamięci karty USB	41	<i>Nadzór i kontrola wiadomości SMS</i>	59
Włączanie/wyłączanie automatycznego usuwania plików na karcie pamięci USB	42	Skrytka nadawcza	59
Funkcje PC	43	Log wysyłki	59
Wprowadzenie	43	Pamięć faksów wysłanych (elementy wysłane)	60
Wymagania	43	<i>Parametry wiadomości SMS</i>	60
Instalacja	43	Dostęp do parametrów wiadomości SMS	60
<i>Instalacja oprogramowania na komputerze PC</i>	43	Opis zakładki Rejestri i raporty	60
<i>Podłączanie</i>	45		

Konserwacja	61
Obsługa	61
<i>Informacje ogólne</i>	61
<i>Wymiana kasety z tonerem</i>	61
<i>Problemy z kartami</i>	61
Czyszczenie	62
<i>Czyszczenie systemu odczytującego skanera</i>	62
Czyszczenie drukarki	62
<i>Czyszczenie zewnętrznych części drukarki</i>	62
Problemy z drukarką	62
<i>Wiadomości o błędach</i>	62
Blokada papieru	63
Problem ze skanerem	63
Inne problemy	64
Niepowodzenie połączenia	64
<i>Wysyłanie z podajnika</i>	64
<i>Wysyłanie z pamięci</i>	64
<i>Kody błędów połączenia</i>	64
<i>Kody ogólne</i>	64
Parametry	66
<i>Parametry fizyczne</i>	66
<i>Parametry elektryczne</i>	66
<i>Parametry operacyjne</i>	66
<i>Parametry peryferii</i>	66
<i>Dane materiałów eksploatacyjnych</i>	67

Bezpieczeństwo

Wskazówki bezpieczeństwa

Przed podłączeniem urządzenia do zasilania należy upewnić się że gniazdko zasilające spełnia wymagania opisane na etykiecie informacyjnej umieszczonej na urządzeniu (napięcie, natężenie, częstotliwość). Urządzenie powinno być podłączone do jednofazowej sieci zasilania. Urządzenie nie powinno być ustawiane na gołej ziemi.

Baterie i akumulatory, opakowania i urządzenia elektryczne oraz elektroniczne powinny być wyrzucane zgodnie z opisem zawartym w części ŚRODOWISKO niniejszej instrukcji.

Zależnie od typu urządzenia kabel zasilający może być jedynym sposobem zasilania urządzenia w energię elektryczną. Zachowanie poniższego zalecenia jest niezbędne: urządzenie powinno być podłączone do gniazdka znajdującego się w jego pobliżu. Gniazdko musi być łatwo dostępne.

Urządzenie jest dostarczane z przewodem zasilającym wyposażonym we wtyk uziemiający. Ważne jest aby urządzenie było podłączone do gniazdka z bolcem uziemiającym podłączonym do sieci ochronnej budynku.

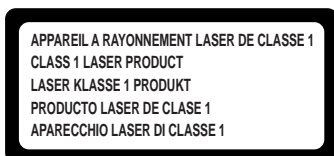

Naprawa-konserwacja: Do przeprowadzania napraw i konserwacji niezbędny jest wykwalifikowany specjalista. Żadna część wewnętrzna nie powinna być naprawiana przez użytkownika. Aby zapobiec porażeniu prądem elektrycznym użytkownik nie powinien wykonywać poniższych czynności. W przypadku otwarcia lub usunięcia pokryw może nastąpić ryzyko:

- Narażenie oka na działanie promieniowania laserowego może spowodować nieodwracalne uszkodzenia.
- Kontakt z częściami urządzenia znajdującymi się pod napięciem może spowodować porażenie prądem elektrycznym.

W celu ustalenia warunków instalacji i użytkowania należy skorzystać do rozdziału **Instalacja**, strona 6.

Lokalizacja etykiet ostrzegawczych na urządzeniu

Ze względów bezpieczeństwa, na urządzeniu w miejscach wskazanych poniżej umieszczono etykiety ostrzegawcze. Ze względów bezpieczeństwa nie należy dotykać tych powierzchni w czasie usuwania zablokowanego papieru lub wymiany tonera.

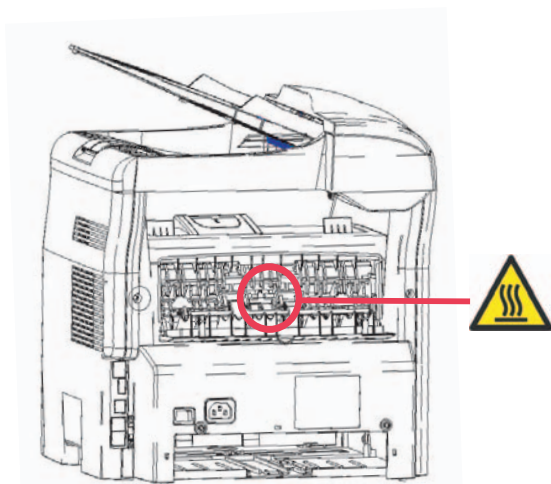
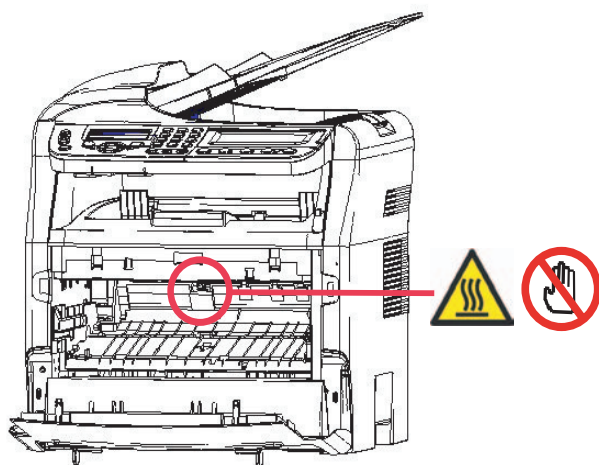

CAUTION	Hot surface avoid contact
ATTENTION	Surface chaude Évitez tout contact
ACHTUNG	Heiße Oberfläche Kontakt vermeiden
ATTENZIONE	Superficie calda Evitare il contatto
PRECAUCIÓN	No tocar. Zona muy caliente.
VOORZICHTIG	Heet oppervlak vermijd contact
FÖRSIKTIGT	Het yta. Rör ej.
FORSIGTIG	Varm overflade, undgå berøring
FORSIKTIG	Varm overflate, unngå kontakt
OSTRZEŻENIE	Gorąca powierzchnia nie dotykać
CAUTION	Superficie quente Evitar contacto
POZOR	Horký povrch nedotýkat se
FIGYELEM	Ne érintse meg a forró felületeket!
TÄRKEÄÄ	Kuuma pinta älä koske.
ОСТОРОЖНО	Горячая поверхность Избегайте контакта
注意	表面高温、请勿接触。
注意	表面高温請勿碰觸
고온주의	표면이 뜨거우므로 만지지 않도록 주의하십시오.
注意	表面が熱くなっていますので触らないでください。

Symbole na wyłączniku zasilania

Zgodnie z normą IEC 60417, urządzenie jest wyposażone w następujące symbole na wyłączniku zasilania :

- | oznacza WŁĄCZENIE ;
- ○ oznacza WYŁĄCZENIE.

Deklaracja zgodności

Uwaga do użytkowników w krajach EU

Urządzenie **CE** spełnia wymagania dyrektywy R&TTE 1999/5/CE.

Bezpieczeństwo użytkownika zgodnie z dyrektywą 73/23/CE. Zakłócenia elektromagnetyczne zgodnie z dyrektywą 89/336/CE.

Producent zapewnia że urządzenia s produkowane zgodnie z II dodatkiem dyrektywy 1999/5/CE.

Środowisko

Ochrona środowiska jest ważnym zagadnieniem dla producenta. Producent zobowiązuje się do ochrony środowiska w całym cyklu eksploatacji produktu - od produkcji przez sprzedaż, użytkowanie i ponowne wykorzystanie.

Opakowanie



Obecność logo (zielony punkt) oznacza, że producent wspiera krajowe organizacje specjalizujące się w ponownym wykorzystaniu opakowań.

Aby ułatwić ponowne wykorzystanie opakowań należy postępować zgodnie z lokalnymi sposobami sortowania tego typu odpadów.

Baterie i akumulatory

Jeśli produkt zawiera baterie lub akumulatory, po zużyciu powinny być zwracane do lokalnego centrum kolekcji tego typu odpadów.

Produkt



Przekreślony kosz na produkcie wskazuje że jest to urządzenie elektryczne lub elektroniczne.

Prawo europejskie wymaga aby produkt utylizować w:

- Centrach zakupu, w przypadku zakupu podobnego sprzętu.
- W dostępnych centrach składowania odpadów (wysypisko, itp.).

Przez postępowanie zgodnie z tymi zasadami bierzesz udział w ponownym użytkowaniu zużytego sprzętu elektrycznego i elektronicznego, co może mieć pozytywny wpływ na środowisko i ludzkie zdrowie.

Licencja oprogramowania

ZAPOZNAJ SIĘ DOKŁADNIE Z WSZYSTKIMI TERMINAMI I WARUNKAMI UŻYTKOWANIA NINIEJSZEJ LICENCJI PRZED OTWARCIEM KOPERTY ZAWIERAJĄCEJ OPROGRAMOWANIE. OTWARCIE KOPERTY STANOWI ZNAK ŻE WSZYSTKIE TERMINY I WARUNKI NINIEJSZEJ LICENCJI ZOSTAŁY ZAAKCEPTOWANE.

W przypadku nieakceptowania licencji nie otwarte opakowanie oprogramowania należy zwrócić sprzedawcy wraz z innymi częściami produktu. Koszt zakupu produktu zostanie zwrócony. Zwrot nie zostanie uwzględniony jeśli opakowanie płyty CD będzie naruszone, lub brakować będzie niektórych komponentów lub żądanie zwrotu nastąpi później niż po 10 dniach od daty otrzymania produktu znajdującej się na rachunku.

Definicja

Oprogramowanie oznacza programy i ich dokumentację.

Licencja

- Ta licencja zezwala na użytkowanie oprogramowania na komputerach połączonych w sieci lokalnej. Oprogramowanie może służyć jedynie do drukowania na jednym urządzeniu wielofunkcyjnym, nie można użyczać ani oddawać nikomu licencji na użytkowanie tego oprogramowania.
- Dozwolone jest wykonanie kopii bezpieczeństwa oprogramowania.
- Licencja nie posiada prawa wyłączności ani prawa przeniesienia.

Własność

Producent zachowuje własność oprogramowania. Licencja obejmuje jedynie własność płyty CD. Nie można zmieniać, dopasowywać, dekompilować, tłumaczyć ani tworzyć kopii żadnej dostarczonej części, wypożyczać ani sprzedawać oprogramowania ani dokumentacji. Każde prawo własności nie wymienione w tym dokumencie stanowi własność producenta lub dostawcy.

Czas trwania

Ta licencja jest aktywna aż do czasu jej anulowania. Licencja może zostać anulowana przez zniszczenie oprogramowania, dokumentacji i jakiegokolwiek istniejącej kopii oprogramowania. Licencja ulega anulowaniu w przypadku nieprzebrzegania jej zapisów. W przypadku anulowania licencji należy zniszczyć wszystkie kopie oprogramowania i jego dokumentacji.

Gwarancja

Oprogramowanie jest dostarczane "as is" bez żadnej gwarancji poprawności jego działania do szczególnych zadań; wszelkie ryzyko wynikające z działania i wydajności tego oprogramowania ponosi kupujący. W przypadku wadliwego działania oprogramowania wszelkie naprawy i konserwacja są przeprowadzane na koszt kupującego.

Właściciel licencji korzysta z następujących gwarancji: płyta CD-ROM, na której zostało zapisane oprogramowanie posiada gwarancję na brak wad materiałowych lub produkcyjnych pod warunkiem zachowania warunków użytkowania, na okres 90 dni od daty zakupu podanej na rachunku. W przypadku uszkodzenia płyty CD w przypadku wypadku losowego lub błędnego użytkowania płyta CD nie zostanie wymieniona na gwarancji.

Odpowiedzialność

Jedyną odpowiedzialnością producenta i/lub sprzedawcy jest wymiana płyty CD na warunkach określonych w gwarancji pod warunkiem dostarczenia uszkodzonej płyty CD wraz z kopią rachunku. Producent nie jest odpowiedzialny za straty spowodowane brakami w wykonaniu oprogramowania.

Rozwój

W stałym procesie rozwoju producent zastrzega prawo do modyfikowania oprogramowania bez powiadamiania kupującego. W przypadku użytkowania oprogramowania zmodyfikowanego własnoręcznie producent zastrzega sobie prawo do zablokowania dostępu do poprawek.

Zastosowane prawo

Ze względu na stały rozwój technologii producent zastrzega sobie prawo do zmiany parametrów technicznych produktu i/lub zaprzestania produkcji bez wcześniejszego powiadomienia kupującego. Wszelkie znaki towarowe są prawną własnością odpowiednich podmiotów prawnych.

Zastrzeżone znaki towarowe

Ze względu na stały rozwój technologii Olivetti zastrzega sobie prawo do zmiany parametrów technicznych produktu i/lub zaprzestania produkcji bez wcześniejszego powiadomienia. Companion Suite Pro jest zastrzeżonym znakiem towarowym Olivetti.

Adobe® i produkty Adobe® wymienione są zastrzeżonymi znakami towarowymi Adobe Systems Incorporated.

PaperPort11SE jest zastrzeżonym znakiem towarowym ScanSoft.

Microsoft® Windows® 98, Microsoft® Windows® Millennium, Microsoft® Windows NT®, Microsoft® Windows 2000®, Microsoft® Windows XP®, Microsoft® Windows Vista®, i każdy inny wymieniony produkt firmy Microsoft® jest zarejestrowanym znakiem towarowym firmy Microsoft Corporation w Stanach Zjednoczonych i/lub innych krajach.

Wszystkie inne marki i wymienione znaki towarowe są własnością swoich właścicieli.

Informacje zawarte w instrukcji obsługi mogą ulec zmianie bez uprzedniego powiadomienia.

Zakaz kopiowania

Nie kopiuj i nie drukuj dokumentów, których kopiowanie jest zabronione.

Drukowanie i kopiowanie następujących dokumentów jest zwykle zabronione przez prawo:

- banknoty ;
- czeki ;
- obligacje ;
- depozyty ;
- weksle ;
- paszporty ;
- prawo jazdy.

Podana lista nie jest wyczerpująca. W razie wątpliwości dotyczących legalności kopiowania lub drukowania niektórych dokumentów należy zwrócić się do radcy prawnego.

Instalacja

Warunki umiejscowienia

Wybór odpowiedniego umiejscowienia zapewnia bezawaryjną pracę urządzenia. Odpowiednie miejsce powinno posiadać następujące cechy:

- Pomieszczenie powinno być dobrze wentylowane.
- Upewnij się że wloty powietrza umieszczone po obu bokach urządzenia nie są zakryte. Urządzenie powinno mieć po 30 cm wolnego miejsca od każdego obiektu w celu zapewnienia łatwego dostępu do pokryw.
- Należy upewnić się że w miejscu instalacji nie występuje emisja amoniaku ani innych gazów organicznych.
- Uziemione gniazdo zasilające (sprawdź uwagi o bezpieczeństwie w rozdziale **Bezpieczeństwo**) powinno być umieszczone blisko urządzenia i powinno zapewniać łatwy dostęp.
- **Należy się upewnić że urządzenie nie jest wystawione na działanie bezpośrednich promieni słonecznych.**
- Należy się upewnić że urządzenie nie znajduje się na drodze strumienia powietrza wytwarzanego przez klimatyzację, ogrzewanie lub system wentylacji ani w obszarze w którym występują duże różnice temperatur oraz wilgotności.
- Należy wybrać stabilną poziomą powierzchnię, na której urządzenie nie będzie narażone na wstrząsy.
- Nie należy umieszczać urządzenia na podłodze (patrz zalecenia bezpieczeństwa w rozdziale **Bezpieczeństwo**).
- **W pobliżu urządzenia nie powinny znajdować się przedmioty, które mogłyby zasłonić jego otwory wentylacyjne.**
- Nie umieszczać urządzenia w pobliżu zasłon lub innych łatwopalnych przedmiotów.
- Należy wybrać lokalizację gdzie nie występują rozbryzgi wody lub innych płynów.
- Należy się upewnić, że miejsce jest suche, czyste i wolne od kurzu.



Należy się upewnić, że urządzenie jest umieszczone w dobrze wentylowanym pomieszczeniu. Działająca drukarka wytwarza niewielką ilość ozonu. Niemiły zapach może wydobywać się z drukarki, jeśli będzie użytkowana intensywnie w słabo wentylowanym pomieszczeniu. Dla bezpiecznego użytkowania urządzenie należy umieścić w pomieszczeniu o dobrej wentylacji.

Zalecane środki ostrożności

Przy użytkowaniu urządzenia należy wziąć pod uwagę następujące środki ostrożności.

Ośrodek użytkowania:

- Temperatura: 10 °C do 32 °C z maksymalną zmianą o 10 °C na godzinę.
- Wilgotność: 15 do 80 % średniej wilgotności (bez skraplania), z maksymalną zmianą o 20 % na godzinę.

Urządzenie:

Poniższa część opisuje środki ostrożności przy użytkowaniu urządzenia:

- Nie wyłączać urządzenia ani nie otwierać pokryw podczas drukowania.
- Nie używać gazu ani łatwopalnych cieczy ani przedmiotów wytwarzających pole magnetyczne w pobliżu urządzenia.
- Podczas wyciągania kabla zasilającego z kontaktu należy trzymać za wtyczkę, nie ciągnąć za kabel. Uszkodzony kabel sprawia ryzyko pożaru lub porażenia elektrycznego.
- Nie dotykać kabla zasilającego mokrymi rękami. Może wystąpić ryzyko porażenia elektrycznego.
- Zawsze wyłączać kabel zasilający z kontaktu podczas przenoszenia urządzenia. W przeciwnym przypadku kabel zasilający może ulec uszkodzeniu i powodować ryzyko wystąpienia pożaru lub porażenia prądem elektrycznym.
- Zawsze wyłączać kabel zasilający z kontaktu przed planowaną dłuższą przerwą w użytkowaniu urządzenia.
- Nie kłaść przedmiotów na kabel zasilający, nie ciągnąć ani nie zginać go. Może to spowodować ryzyko pożaru lub porażenia prądem elektrycznym.

- Należy upewnić się, że urządzenie nie stoi na kablu zasilającym ani komunikacyjnym innego urządzenia. Należy także się upewnić, że żaden przewód ani kabel nie dostał się w wewnętrzne mechanizmy urządzenia. Może wystąpić ryzyko pożaru lub porażenia prądem elektrycznym.
- Należy upewnić się że urządzenie jest odłączone od źródła prądu przed podłączeniem lub odłączeniem kabla komunikacyjnego (należy używać ekranowanych kabli sygnałowych).
- Nie należy usuwać żadnych części ani osłon umocowanych na stałe. Urządzenie zawiera obwody wysokiego napięcia. Jakikolwiek kontakt z tymi obwodami stanowi ryzyko porażenia prądem elektrycznym.
- Nie należy modyfikować urządzenia. Może to spowodować ryzyko pożaru lub porażenia prądem elektrycznym.
- Zwracać uwagę, aby spinacze, zszywki, lub inne małe metalowe przedmioty nie dostały się do wnętrza urządzenia przez otwory wentylacyjne lub inne. Takie przedmioty mogą spowodować ryzyko pożaru lub porażenia prądem elektrycznym.
- Należy zapobiegać rozlewaniu wody lub innych płynów na urządzenie lub w pobliżu urządzenia. Jakikolwiek kontakt urządzenia z wodą lub płynem może spowodować ryzyko pożaru lub porażenia prądem elektrycznym.
- W przypadku dostania się do wnętrza urządzenia płynu lub małego, metalowego przedmiotu należy urządzenie niezwłocznie wyłączyć, odłączyć od zasilania i skontaktować się ze sprzedawcą. W przeciwnym przypadku może wystąpić ryzyko pożaru lub porażenia prądem elektrycznym.
- W przypadku nadmiernego nagrzewania, dymu, niecodziennego zapachu lub hałasów należy urządzenie wyłączyć, odłączyć od zasilania i niezwłocznie skontaktować się ze sprzedawcą. W przeciwnym przypadku może wystąpić ryzyko pożaru lub porażenia prądem elektrycznym.
- Unikać użytkowania urządzenia podczas burzy; może to spowodować ryzyko porażenia prądem elektrycznym spowodowane wyładowaniami atmosferycznymi.
- Nie przemieszczać urządzenia w czasie drukowania.
- Unieść urządzenie podczas przemieszczania.

Zalecenia dotyczące papieru

Wkładanie papieru do podajnika

- Papier musi być włożony stroną do zadrukowania ku dołowi, oraz stykać się z bocznym oraz tylnym ogranicznikiem, aby zapobiec problemom związanym z zasilaniem i zatykaniem.
- Ilość załadowanego papieru nie może przekroczyć znacznika załadowania. W innym przypadku może to spowodować problemy z zasilaniem lub zaklinowanie się papieru.
- Papier do podajnika należy wkładać kiedy podajnik jest pusty. Dodanie papieru może spowodować pobieranie po dwie kartki.
- Podczas wyjmowania podajnika, należy go zawsze chwytać dwoma rękoma, aby zapobiec jego upadkom.
- Jeśli używany papier był już zadrukowany przez urządzenie lub inną drukarkę jakość wydruku może nie być zadowalająca.

Posługiwanie się papierem

- Wyrównać papier przed drukowaniem. Zagięcie nie może przekraczać 10 mm.
- Papier musi być przechowywany w warunkach niskiej wilgotności, aby zapobiec błędom przy podawaniu papieru lub błędom przy wydruku obrazów.

Kontrola wilgotności

- Nigdy nie używać wilgotnego papieru lub papieru, który znajdował się w otwartym opakowaniu.
- Po otwarciu opakowania, papier należy przechowywać w plastikowym worku.
- Papier z falowanym brzegiem, papier pofalowany, papier marszczony lub każdy inny niestandardowy papier nie może być używany.

Używanie kopert

- Używać tylko podajnika ręcznego.
- Zalecany obszar wydruku powinien mieć margines 15 mm od początkowej krawędzi oraz po 10 mm od lewej, prawej i końcowej krawędzi.
- Kilka ciągłych linii może być nadrukowanych na części, która jest zagięta.
- Koperty, które nie są rekomendowane mogą być nieprawidłowo zadrukowane (patrz punkt **Parametry peryferii**, strona 66).
- Wyrównać kopertę ręką przed włożeniem do drukarki.
- W przypadku występowania zmarszczek na szerszej krawędzi koperty druga strona może zostać nieprawidłowo zadrukowana. Na przedniej stronie można uzyskać wydruk rozmazany lub niewyraźny.
- Kopertę należy przygotować doginając jej krawędzie i usuwając powietrze ze środka. Następnie kopertę należy umieścić we właściwej pozycji, aby zapobiec zaginaniu i deformacjom.

Zalecenia dotyczące tonera

- Nigdy nie kłaść tonera na jego krawędzi.
- Nigdy nie trzymać tonera do góry nogami.

Przód

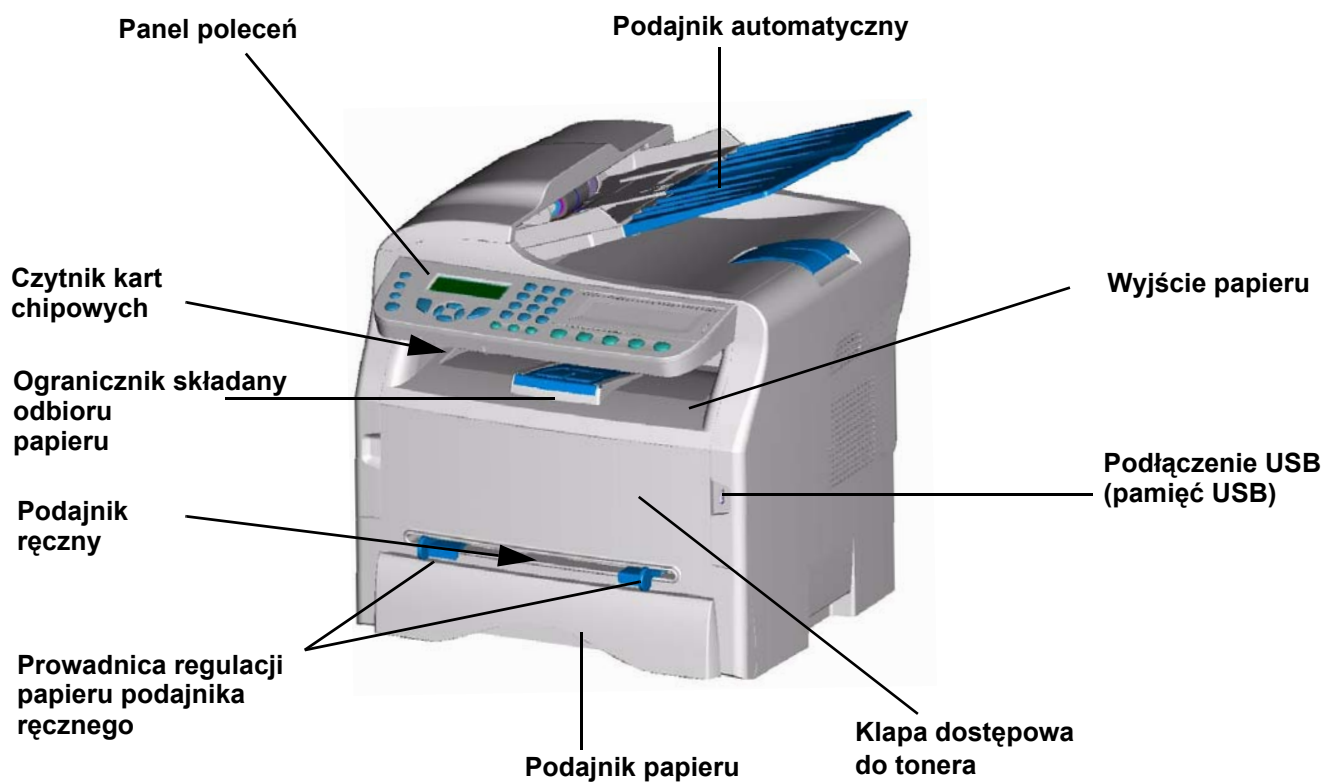

Panel tylny

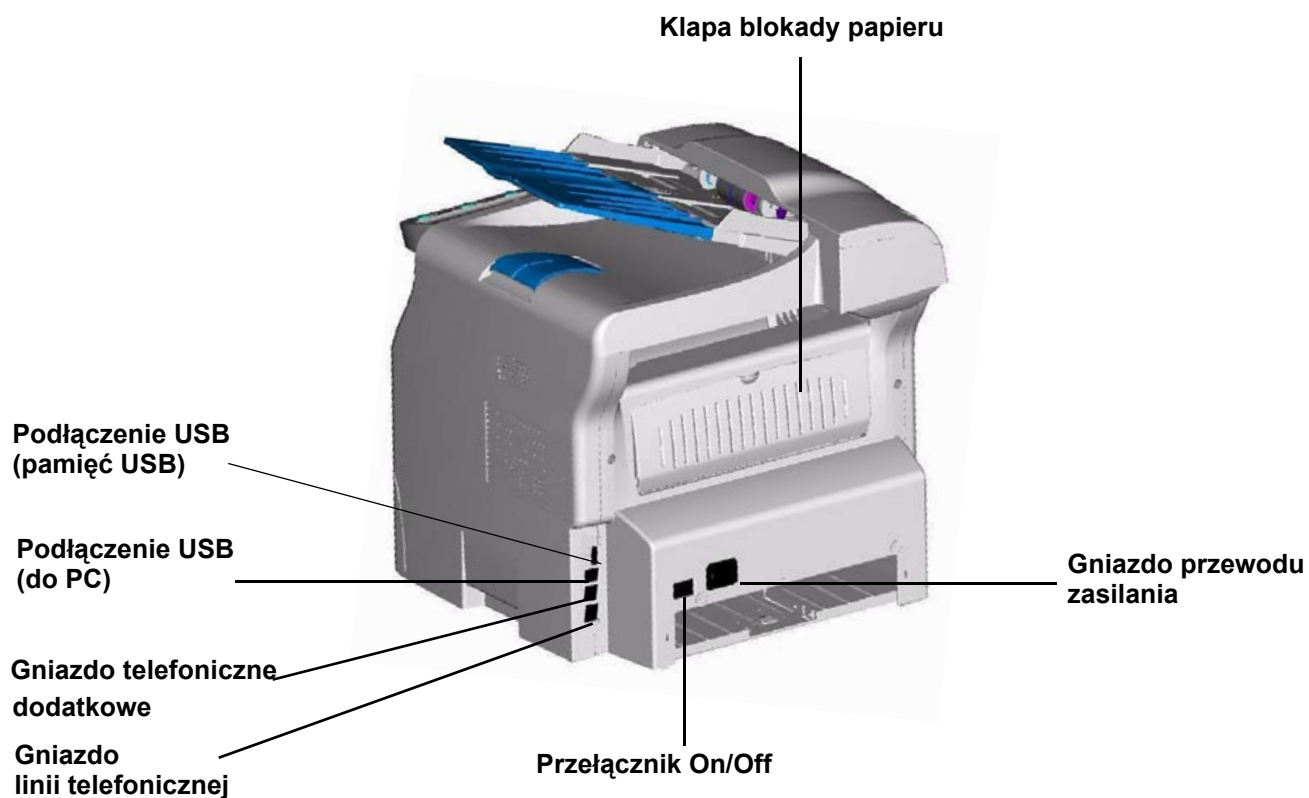

Panel poleceń

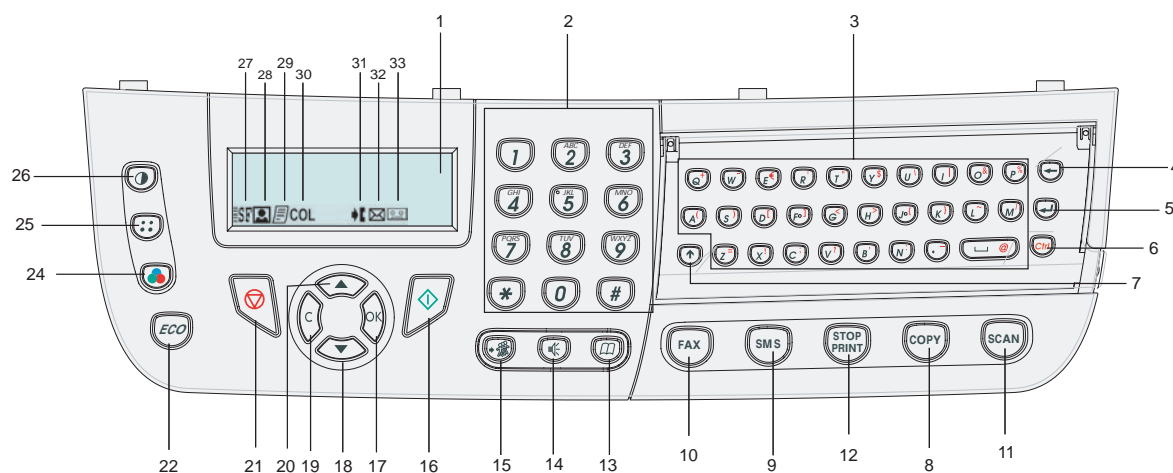

1. Ekran.
2. Klawiatura numeryczna
3. Klawiatura alfabetyczna.
4. Przycisk : usuwa znak umieszczony z lewej strony kursora.
5. Przycisk : przenosi kursor do następnej linii.
6. Przycisk **Ctrl**: dostęp do znaków specjalnych.
7. Przycisk : przycisk Shift.
8. Przycisk **COPY**: kopia dokumentu.
9. Przycisk **SMS**: wysła **SMS** (Short Message Service).
10. Przycisk **FAX**: wysłanie faksu.
11. Przycisk **SCAN**: analiza dokumentu dla komputera lub nośnika (np. przenośnej pamięci USB).
12. Przycisk **STOP PRINT**: zatrzymaj proces drukowania z komputera.
13. Przycisk : dostęp do książki adresowej i numerów skróconych.
14. Przycisk : ręczne "podniesienie słuchawki", sprawdzanie sygnału w czasie wysyłania faksu.
15. Przycisk : przesyłanie do kilku adresatów (fax lub SMS).
16. Przycisk : Zatwierdzenie.
17. Przycisk **OK**: potwierdza aktualne zaznaczenie.
18. Przycisk : dostęp do menu i nawigacja w dół menu.
19. Przycisk **C**: powrót do poprzedniego menu i korekta wprowadzonych danych.
20. Przycisk : nawigacja w górę menu.
21. Przycisk : zatrzymuje aktualne działanie.
22. Przycisk **ECO**: ustawia opóźnienie aktywacji.
23. Przycisk : drukowanie przewodnika po ustawieniach.
24. Przycisk : wybór trybu działania skanowania kolorowego.
25. Przycisk : wybór rozdzielczości skanowania.
26. Przycisk : ustawienie kontrastu.
27. Ikona : rozdzielczość bardzo dobra.
28. Ikona : rozdzielczość foto.
29. Ikona : rozdzielczość dobra.
30. Ikona **COL**: tryb kolorowy.
31. Ikona : aktywność linii telefonicznej.
32. Ikona : tryb faks.
33. Ikona : tryb automatycznej sekretarki.

Sposób poruszania się po menu

Wszystkie funkcje i ustawienia urządzenia są identyfikowane i dostępne w menu. Na przykład, wydruk listy funkcji jest identyfikowany przez menu **51** (zawiera listę menu, podmenu i ich numery identyfikacyjne).

Istnieją dwie metody dostępu do menu: krok po kroku lub bezpośredni.

Wydruk listy funkcji za pomocą metody **krok po kroku** :

- 1 Naciśnij ▼ .
- 2 Użyj przycisków ▼ lub ▲ do poruszania się po menu i wybrania **5 - DRUKOWANIE**. Potwierdź przyciskiem **OK**.
- 3 Użyj przycisków ▼ lub ▲ do poruszania się po menu **DRUKOWANIE** i wybierz **51 - LISTA FUNKCJI**. Potwierdź przyciskiem **OK**.

Wydruk listy funkcji za pomocą metody **dostęp bezpośredni** :

- 1 Naciśnij ▼ .
- 2 Wpisz **51** z klawiatury numerycznej, aby wydrukować listę funkcji.

Zawartość opakowania

Opakowanie powinno zawierać poniższe pozycje:

Urządzenie wielofunkcyjne



Panel poleceń

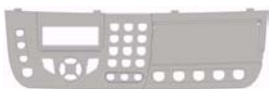

1 toner



1 instrukcję oraz 1 płytę instalacyjną CD

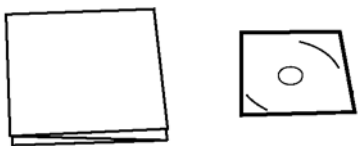

1 przewód zasilający



1 przewód telefoniczny



1 kartę inicjalizacyjną

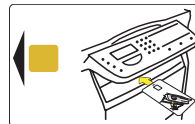

Instalacja urządzenia

- 1 Odpakuj urządzenie.
- 2 Zainstaluj urządzenie z zachowaniem wskazówek bezpieczeństwa wymienionych na początku tej instrukcji, strona 1.
- 3 Usuń wszelkie naklejki zabezpieczające z urządzenia.
- 4 Usuń folię zabezpieczającą ekran urządzenia.
- 5 Umieścić panel poleceń z przodu urządzenia, włożyć panel poleceń w odpowiedni slot (A).

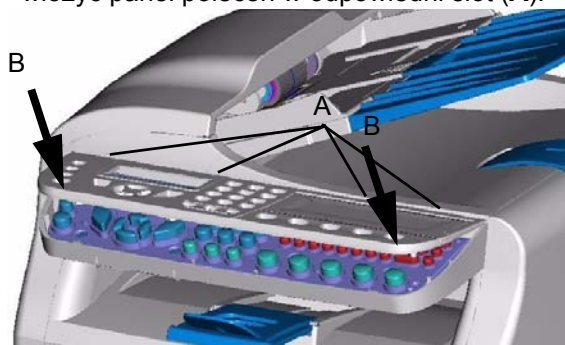

- 6 Nacisnąć przednią część panelu poleceń (B), aby go zatrzasać.

Zakładanie podajnika dokumentów

- 1 Umocować podajnik dokumentów wsuwając jego dwa występy (B) w otwory (A) przewidziane do tego celu.



Wkładanie papieru do podajnika



Przed włożeniem papieru, patrz punkt **Zalecenia dotyczące papieru**, strona 7.

To urządzenie współpracuje z wieloma rozmiarami oraz rodzajami papieru (patrz punkt **Dane materia³ów eksploatacyjnych**, strona 67).



Gramatura papieru powinna mieścić się być pomiędzy **60 a 105g/m**.

- 1 Wyjmij kompletnie kasetę podajnika papieru.



- 2 Dociśnij dolny panel dopóki nie wskoczy na miejsce.

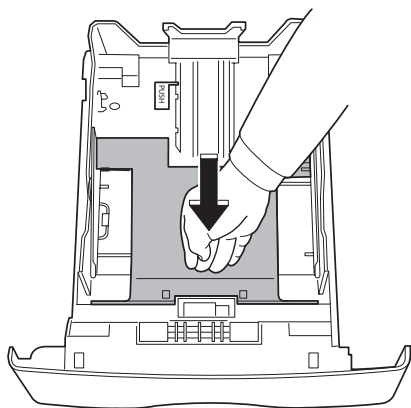

- 3 Ustaw tylny ogranicznik kasety podajnika poprzez naciśnięcie dźwigni "PUSH" (A). Po czym dopasuj boczne prowadnice do rozmiaru papieru naciskając dźwignię (B) umieszczoną na lewej prowadnicy. Dopasuj prowadnicę długości papieru poprzez naciśnięcie dźwigni (C).

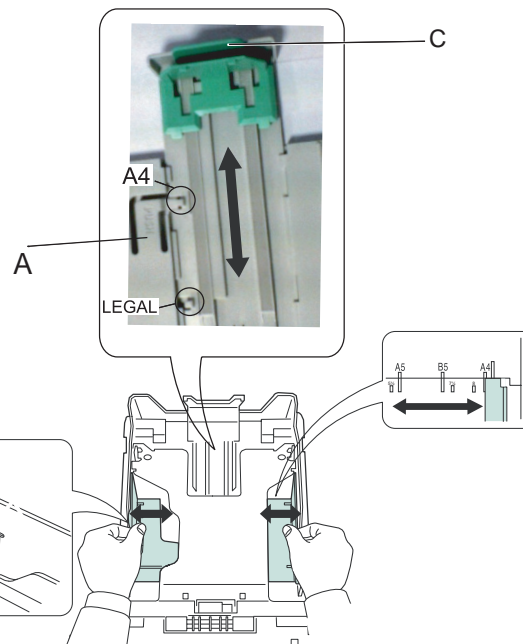

- 4 Weź stos papieru, wyciągnij go i wyrównaj na płaskiej powierzchni.

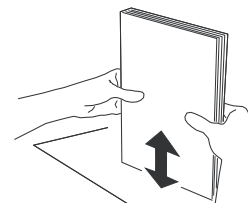

- 5 Włóż stos papieru do kasety podajnika (200 arkuszy dla papieru o gramaturze 80 g/m).
- 6 Włóż kasetę podajnika z powrotem na miejsce.

Instalacja kasety

- 1 Stań naprzeciw urządzenia.
- 2 Pchnij lewą i prawą zapadkę i pociągnij je w tym samym czasie do siebie.



- 3 Odpakuj nowy wkład drukujący. Delikatnie obróć go w dłoniach 5 do 6 razy, aby toner został równomiernie rozmieszczony wewnątrz wkładu drukującego. Dokładne obrócenie wkładu umożliwi wydrukowanie maksymalnej liczby kopii.



- 4 Włóż toner w przegrodę pchając go dopóki nie zaskoczy na miejsce (w dół zgodnie z poniższym rysunkiem).



- 5 Zamknąć pokrywę.

Ogranicznik podajnika papieru

Dopasuj ogranicznik odbioru papieru, w zależności od formatu dokumentu do wydrukowania. Nie zapomnij o uniesieniu części składanej ogranicznika w celu zapobieżenia wypadaniu kartek.



Uruchamianie urządzenia

Podłączenie urządzenia



Przed podłączeniem urządzenia do zasilania należy zapoznać się z **Wskazówkami bezpieczeństwa**, strona 1.

- 1 Podłączyć końcówkę przewodu telefonicznego do urządzenia, drugą końcówkę należy podłączyć do gniazdka telefonicznego.



- 2 Upewnij się, że główny wyłącznik jest w pozycji "wyłączony" (pozycja O).
- 3 Podłącz przewód zasilający do urządzenia. Podłącz kabel zasilający do gniazdka.



- 4 Naciśnij główny wyłącznik, aby włączyć urządzenie (pozycja I).
- 5 Po fazie inicjalizacji **WAITING FOR INIT CARD** zostaje wyświetlone na ekranie. Włóż dostarczoną kartę do czytnika kart.

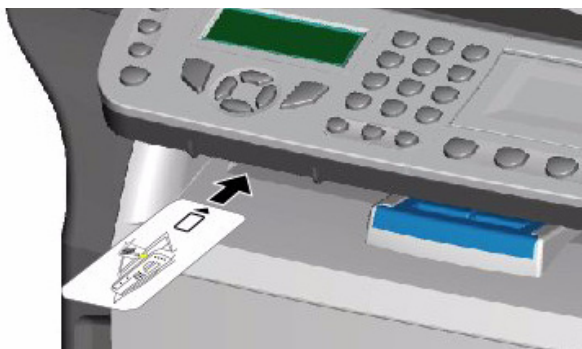

- 6 Po fazie analizy **INIT. OK - REMOVE CARD** zostaje wyświetlone na ekranie. Usuń kartę inicjalizacyjną z czytnika.
- 7 Domyślnie urządzenie jest ustawione do użytkownika w Wielkiej Brytanii z językiem wyświetlacza ustawionym na język angielski. w celu zmiany tego ustawienia, patrz punkt **Kraj**, strona 27.
- 8 Ustawienie daty i czasu urządzenia, patrz punkt **Ustawienie daty i czasu**, strona 27.

Używanie ręcznego podajnika papieru



Przed włożeniem papieru, patrz punkt **Zalecenia dotyczące papieru**, strona 7.

Ręczny podajnik pozwala na używanie różnych rodzajów papieru o większej gramaturze niż te, które można używać w kasecie podajnika papieru (patrz punkt **Dane materia³ów eksploatacyjnych**, strona 67).

Ręcznie można podawać tylko jeden arkusz lub kopertę.



Można używać papieru o gramaturze pomiędzy **52 a 160 g/m**.

- 1 Rozszerz prowadnice ręcznego podajnika do maksimum.



- 2 Włóż arkusz lub kopertę do ręcznego podajnika.
 - 3 Dopasuj prowadnice do prawej i lewej krawędzi arkusza lub koperty.
-



Przed uruchomieniem drukowania, sprawdź czy wybrany format papieru jest zgodny z formatem wybranym na drukarce (patrz **Kopiowanie**, strona 16).

Kopiowanie

Urządzenie pozwala na sporządzenie jednej lub wielu kopii.

Możliwe jest także ustawienie wielu parametrów w celu dopasowania wyglądu kopii.



Proste kopiowanie

W tym przypadku stosowane są ustawienia domyślne.

- Umieść dokument w podajniku automatycznym, stroną do kopiowania skierowaną w górę.
- Naciśnij dwukrotnie przycisk . Dokument zostanie skopiowany z wykorzystaniem domyślnych ustawień.

Kopiowanie w trybie oszczędzania tonera

Tryb ekonomiczny umożliwia zmniejszenie ilości zużywanego tonera na stronę i zmniejszenie kosztów wydruku. Podczas używania tego trybu, zużycie tonera jest zredukowane, a druk jest jaśniejszy.

- Umieść dokument w podajniku automatycznym, stroną do kopiowania skierowaną w górę.
- Naciśnij przycisk .
- Naciśnij przycisk .

Kopiowanie zaawansowane

Kopiowanie zaawansowane pozwala na ustawienie parametrów kopiowania.

- Umieść dokument w podajniku automatycznym, stroną do kopiowania skierowaną w górę.



Po wykonaniu 1 kroku, możesz wprowadzić liczbę kopii bezpośrednio za pomocą klawiatury numerycznej. Następnie naciśnij przycisk **OK**, aby potwierdzić wybór. Następnie wykonaj 4 krok.

- Naciśnij przycisk .
- Wprowadź liczbę kopii i potwierdź przyciskiem **OK**.
- Wybierz podajnik papieru **AUTOMATYCZNIE** lub **RĘCZNY POD.** przyciskami \blacktriangle oraz \blacktriangledown , po czym potwierdź przyciskiem **OK**.

- Wybierz przyciskami \blacktriangle lub \blacktriangledown opcję wydruku (patrz przykłady poniżej) zależnie od wybranego trybu analizy:
 - mozaika (skaner ADF): **1 strona na 1**, **2 strony na 1** lub **4 strony na 1**.
 Zatwierdź przyciskiem **OK**.

Kopia - MOZAIKA

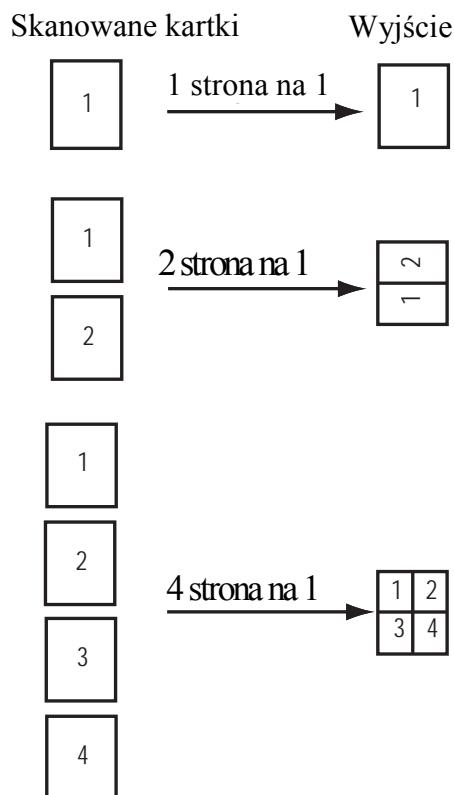

- Dopasuj wymagany stopień powiększenia pomiędzy **25 %** a **400 %** przyciskami \blacktriangle oraz \blacktriangledown , po czym potwierdź przyciskiem **OK** (opcja dostępna tylko w trybie kopiowania **1 strona na 1**).
- Dopasuj obszar źródłowy przyciskami \blacktriangle oraz \blacktriangledown na klawiaturze numerycznej, po czym potwierdź przyciskiem **OK**.
- Wybierz podajnik papieru **DRAFT**, **AUTO**, **JAKOŚĆ TEKST** lub **FOTO** przyciskami \blacktriangle lub \blacktriangledown , a następnie zatwierdź przyciskiem **OK**.
- Dopasuj poziom kontrastu przyciskami \blacktriangle oraz \blacktriangledown , po czym potwierdź przyciskiem **OK**.
- Dopasuj poziom jaskrawości przyciskami \blacktriangle oraz \blacktriangledown , po czym potwierdź przyciskiem **OK**.
- Wybierz rodzaj papieru **NORM.**, **GRUBY** przyciskami \blacktriangle oraz \blacktriangledown , po czym potwierdź przyciskiem **OK**.

Specjalne ustawienia kopiowania

Ustawienia zmienione w tym menu stają się **domyślnymi ustawieniami** po ich zatwierdzeniu.



Jeśli jakość kopii nie jest zadowalająca można wykonać kalibrację (patrz punkt **Kalibracja skanera**, strona 33).

Ustawienia rozdzielczości

Parametr **ROZDZIELCZOŚĆ** pozwala na ustawienie rozdzielczości kopiowania.

▼ 841 - ZAAWANSOWANE/KOPIA/ROZDZIEL.

- Wybierz rozdzielczość za pomocą przycisków ▲ lub ▼ zgodnie z tabelą poniżej :

Parametr	Znaczenie
DRATF	Niska rozdzielczość.
AUTO	Rozdzielczość standardowa do dokumentów zawierających tekst i grafikę.
JAKOSC TEKST	Rozdzielczość dostosowana do dokumentów tekstowych.
FOTO	Rozdzielczość dostosowana do dokumentów zawierających zdjęcia.

- Potwierdź wybór rozdzielczości przyciskiem **OK**.



Rozdzielczość można także ustawić naciskając przycisk .

Ustawienie powiększenia

Parametr **ZOOM** umożliwia zmniejszenie lub powiększenie powierzchni dokumentu poprzez wybór obszaru źródłowego oraz stopnia powiększenia dokumentu pomiędzy 25 do 400 %.

▼ 842 - ZAAWANSOWANE/KOPIA/ZOOM

- Wprowadź żądany poziom powiększenia za pomocą klawiatury numerycznej lub wybierz jedną z predefiniowanych wartości za pomocą przycisków ▲ i ▼.
- Potwierdź wybór naciskając przycisk **OK**.

Parametry kopii sortowanej

▼ 843 - ZAAWANSOWANE/KOPIA/SORTOWANIE

Parametr **SORTOWANIE** umożliwia wybór kopii sortowanych i nie sortowanych. Potwierdź wybór naciskając przycisk **OK**.

Zmiana obszaru źródłowego

Możliwa jest także zmiana obszaru źródłowego.

Poprzez wprowadzenie nowych wartości dla X oraz Y w mm ($X < 209$ i $Y < 280$), obszar źródłowy ulega zmianie w

sposób pokazany na poniższym rysunku.

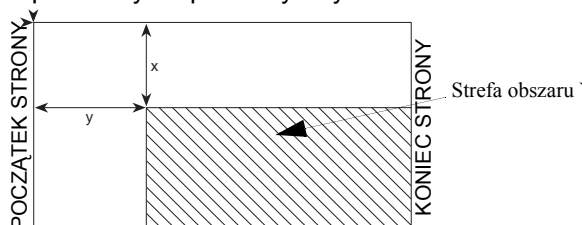



▼ 844 - ZAAWANSOWANE/KOPIA/ORYGINAL

- Wybierz współrzędne X oraz Y przyciskami ▲ oraz ▼.
- Ustaw współrzędne przyciskami ▲ oraz ▼, po czym potwierdź wybór przyciskiem **OK**.

Ustawienie kontrastu

Parametr **KONTRAST** pozwala na ustawienie kontrastu kopii.

▼ 845 - ZAAWANSOWANE/KOPIA/KONTRAST

- Ustaw pożądany poziom kontrastu przyciskami ▲ oraz ▼, po czym potwierdź wybór przyciskiem **OK**.
- Można także bezpośrednio ustawić pożądany poziom kontrastu, bez użycia Menu 845, naciskając wielokrotnie przycisk  dopóki nie zostanie osiągnięty pożądany poziom kontrastu.
- Wyjdź z menu używając przycisku .

Ustawienie jasności

Parametr **JASNOSC** pozwala na rozjaśnienie lub przyciemnienie dokumentu.

▼ 846 - ZAAWANSOWANE/KOPIA/JASNOSC

- Ustaw pożądany poziom jasności używając przycisków ▲ oraz ▼.
- Potwierdź wybór naciskając przycisk **OK**.
- Wyjdź z menu używając przycisku .

Ustawienie typu papieru

▼ 851 - ZAAWANSOWANE/SKANER/ DRUKAR./ PAPIER

- Wybierz używany typ papieru **NORM.** lub **GRUBY** przyciskami ▲ oraz ▼.
- Potwierdź wybór naciskając przycisk **OK**.
- Wyjdź z menu używając przycisku .

Wybór podajnika papieru

Wybór opcji **Automatyczny** może mieć dwa znaczenia, zależnie od formatu papieru określonego dla podajników. W poniższej tabeli opisano poszczególne ustawienia.

	Podajnik domyślny	Podajnik do kopiowania
Ten sam format papieru dla podajników	AUTOMATYCZNY	Wybór między podajnikiem głównym a podajnikiem ręcznym.
	RĘCZNY	Używany jest podajnik ręczny.
Inny format papieru dla podajników	AUTOMATYCZNY	Używany jest podajnik główny.
	RĘCZNY	Używany jest podajnik ręczny.

▼ 852 - ZAAWANSOWANE/SKANER/ DRUKAR./ TACA PAPIER

- Wybierz używany podajnik papieru **AUTOMATYCZNY** lub **RĘCZNY**, używając przycisków ▲ oraz ▼.
- Potwierdź naciskając przycisk **OK**.
- Wyjdź z menu, używając przycisku .

Ustawienia marginesów podczas skanowania skanerem ADF

Umożliwia przesunięcie bocznych marginesów dokumentu w lewo lub prawo podczas skanowania.

▼ 853 - ZAAWANSOWANE/SKANER/ DRUKAR./ MARGINES ADF

- Ustaw wartość przesunięcia w lewo / prawo (w krokach co 0,5 mm) przyciskami ▲ oraz ▼.
- Potwierdź naciskając przycisk **OK**.
- Wyjdź z menu używając przycisku .

Ustawienia marginesów podczas wydruku

Umożliwia przesunięcie bocznych marginesów dokumentu w lewo lub prawo podczas wydruku.

▼ 855 - ZAAWANSOWANE/SKANER/ DRUKAR./ MARG. DRUKAR.

- Ustaw wartość przesunięcia w lewo / prawo (w krokach co 0,5mm) przyciskami ▲ oraz ▼.
- Potwierdź naciskając przycisk **OK**.
- Wyjdź z menu używając przycisku .

Ustawienia górnych i dolnych marginesów wydruku

Umożliwia przesunięcie bocznych marginesów dokumentu w górę lub w dół podczas wydruku.

▼ 856 - ZAAWANSOWANE/SKANER/ DRUKAR./ NAGLOWEK

- Ustaw wartość przesunięcia w górę / dół (w krokach co 0,5 mm) przyciskami ▲ oraz ▼.
- Potwierdź naciskając przycisk **OK**.
- Wyjdź z menu używając przycisku .

Formatowanie konfiguracji papieru

Za pomocą tego menu można określić domyślny format papieru dla podajnika ręcznego i głównego. Można również skonfigurować domyślną szerokość skanowania.

▼ 857 - ZAAWANSOWANE/SKANER/ DRUKAR./ FORMAT PAP.

- Wybierz podajnik papieru, dla którego chcesz określić domyślny format papieru za pomocą przycisków ▲ i ▼.
- Potwierdź naciskając przycisk **OK**.
- Wybierz format papieru za pomocą przycisków ▲ lub ▼, według wskazań poniższej tabeli:

Podajnik papieru	Dostępny format papieru
POD. RĘCZNY	A4, A5, Legal, Letter
POD. AUTOM	A4, A5, Legal, Letter
SKANER	LTR/LGL i A4

- Potwierdź naciskając przycisk **OK**.
- Wyjdź z menu, używając przycisku .

Faks

Ten rozdział opisuje wszystkie funkcje związane z obsługą i konfiguracją faksu. Obejmuje ona również część opisująca skrytki faksowe.

Wysyłanie faksów

Wydruk strony tytułowej

Drukowanie strony tytułowej
Strona tytułowa znajduje się w terminalu. Aby wysłać faks używając tej strony tytułowej, można ją wydrukować w każdej chwili i uzupełnić własnymi informacjami.

- 1 Wybrać **30 - FAKS / STR. TYTUŁOWA**.
- 2 Wybrać : **301 - MIEJSCOWY**, aby wydrukować stronę tytułową zależnie od kraju skonfigurowanego w terminalu, **302 – MIĘDZYNAR.**, aby wydrukować dwujęzyczną stronę tytułową w języku kraju skonfigurowanego w terminalu oraz w języku angielskim. "/" jest separatorem oddzielającym oba języki.



Jeżeli język angielski jest skonfigurowany w terminalu to strona tytułowa będzie wydrukowana jedynie w języku angielskim.



Przykład międzynarodowej strony tytułowej :

FAX

A / TO :	FAX :
DE / FROM :	TELEPHONE :
DATE :	PAGES :

OBJET / SUBJECT

Wysyłanie natychmiastowe

- 1 Umieść dokument w podajniku automatycznym, stroną do kopiowania skierowaną w górę.
 - 2 Wpisz numer faksu adresata lub wybierz tryb wybierania i naciśnij przycisk .
- Ikona  miga w czasie fazy nawiązywania komunikacji z adresatem, zapala się na stałe kiedy oba fakсы się połączą.
- 3 Na końcu wysłania, wyświetla się ekran początkowy.

Wysyłanie zaawansowane

Ta funkcja umożliwi wysłanie dokumentu w innym czasie.

W celu zaprogramowania wysłania opóźnionego, należy podać numer adresata, czas wysłania, typ podajnika i ilość stron.



W czasie wysłania w trybie "Wysyłania opóźnionego", należy upewnić się, że dokument jest ustawiony w prawidłowym kierunku.

Zaprogramowanie wysłania opóźnionego :

- 1 Umieść dokument w podajniku automatycznym, stroną do kopiowania skierowaną w górę.
- 2 Wybierz **31 - FAKS / WYSYŁANIE FAX**.
- 3 Wprowadź numer adresata, do którego chcesz zaprogramować wysłanie opóźnione lub wybierz tryb wybierania i zatwierdź przyciskiem **OK**.
- 4 Obok bieżącego czasu wpisz godzinę, o której dokument ma zostać wysłany i zatwierdź przyciskiem **OK**.
- 5 Wyreguluj kontrast, jeżeli zachodzi potrzeba i naciśnij **OK**.
- 6 Wybierz sposób pobierania, **PODAJNIK** lub **PAMIEC** i naciśnij **OK**.
- 7 Wpisz ilość stron wysłanego dokumentu i naciśnij **OK**.

Dokument jest zapisywany i zostanie wysłany o zaprogramowanej godzinie.



Wysyłanie z kontrolą wybierania

Ta funkcja oferuje możliwość sprawdzenia, dzięki głośnikowi, przebiegu wybierania w czasie wysyłania faksu. W tym przypadku, prędkość maksymalna wysyłania jest ograniczona do 14400 bps.

Ta funkcja umożliwia, na przykład :

- sprawdzenie, czy faks odbiorcy nie jest zajęty i wybranie momentu kiedy linia będzie wolna w celu uruchomienia wysyłania dokumentu ;
- sprawdzenie przebiegu połączenia, w przypadku niepewnego numeru, itd.

Ręczne wybieranie :

- 1 Umieść dokument w podajniku automatycznym, stroną do kopiowania skierowaną w górę.
- 2 Naciśnij przycisk .
- 3 Wpisz numer rozmówcy.
Po usłyszeniu tonu faksu, linia jest wolna i można uruchomić wysyłanie.
- 4 Naciśnij przycisk , aby uruchomić wysyłanie dokumentu.



Jeżeli urządzenie jest ustawione na drukowanie raportów wysyłki (Raport wysyłania, strona 28), miniatura pierwszej strony wysłanego dokumentu nie pojawi się w raporcie i pojawi się informacja o ręcznym wysłaniu.

Odbieranie faksu

Parametry odbierania faksów zależą od skonfigurowanych ustawień urządzenia. Dzięki poniższym ustawieniom można dostosować opcje drukowania otrzymanych faksów:

- Tryb odbioru, strona 29.
- Odbiór bez papieru, strona 29.
- Ilość kopii, strona 29.
- Odbiór na faks lub PC, strona 29.
- Zmniejszanie odebranych faksów, strona 29.
- Parametry techniczne, strona 30.



Drukowanie na papierze formatu A5 jest niemożliwe.

W poniższej tabeli opisano, do którego odbiornika są drukowane otrzymane fakсы, zależnie od podajnika domyślnego oraz formatu papieru w obu podajnikach.

Jako podajnik domyślny ustawiono podajnik **ręczny**:

Format papieru podajnika ręcznego	Format papieru podajnika głównego	Czynność
A4, Letter i Legal	A4, Letter i Legal	Faks jest drukowany do podajnika ręcznego.
A4, Letter i Legal	A5	Faks jest drukowany do podajnika ręcznego.
A5	A4, Letter i Legal	Na ekranie jest wyświetlany komunikat o błędzie. W podajniku ręcznym jest papier o niewłaściwym formacie.
A5	A5	Na ekranie jest wyświetlany komunikat o błędzie. W podajniku ręcznym jest papier o niewłaściwym formacie.

Jako podajnik domyślny ustawiono podajnik **Automatyczny**:

Format papieru podajnika ręcznego	Format papieru podajnika głównego	Czynność
A4, Letter i Legal	A4, Letter i Legal	Faks jest drukowany do podajnika wybranego automatycznie.
A4, Letter i Legal	A5	Na ekranie jest wyświetlany komunikat o błędzie. W podajniku automatycznym jest papier o niewłaściwym formacie.
A5	A4, Letter i Legal	Faks jest drukowany do podajnika głównego.
A5	A5	Na ekranie jest wyświetlany komunikat o błędzie. W podajniku automatycznym jest papier o niewłaściwym formacie.

Przekazanie faksu

Istnieje możliwość przesłania polecenia z Twojego urządzenia (urządzenie wysyłające) przekazania dokumentu, to znaczy przesłania dokumentu do adresatów za pośrednictwem faksu zdalnego i według konkretnej listy wysyłkowej.

W tym celu faks wysyłający i faks zdalny muszą być wyposażone w funkcję przekazania.
W celu przesłania faksu należy dostarczyć zdalnemu faksowi dokument do przekazania i numer listy wysyłkowej. Zdalny faks przesyła dokument do wszystkich adresatów z listy wysyłkowej.
Po włączeniu przesyłania i po odebraniu dokumentu przez faks zdalny, dokument jest drukowany przed przesłaniem do wszystkich adresatów z listy.

Włączenie przekazania z urządzenia:

- 1 Umieść dokument w podajniku automatycznym, stroną do kopiowania skierowaną w górę.
- 2 Wybierz ▼ **37 - FAKS / BROADCAST**.
- 3 Wprowadź numer faksu zdalnego, dla którego chcesz zaprogramować wysłanie opóźnione lub wybierz tryb wybierania i zatwierdź przyciskiem **OK**.
- 4 Wprowadź numer listy wysyłkowej, którą ma wykorzystać faks zdalny i zatwierdź przyciskiem **OK**.
- 5 Można wprowadzić obok bieżącej godziny, godzinę o której ma zostać wysłany dokument, a następnie zatwierdzić przyciskiem **OK**.
- 6 Można wybrać typ podajnika, **PODAJNIK** lub **PAMIEC** i zatwierdzić przyciskiem **OK**.
- 7 Można wprowadzić ilość stron wysłanego dokumentu.

Dokument w podajniku jest wysyłany natychmiast lub później (zależnie od wyboru) na faks zdalny, który wykonuje dalsze przesyłanie.

Automatyczne odbieranie faksów

Automatyczne odbieranie faksów umożliwia zachowanie w pamięci wszystkich faksów bez ich drukowania po odbiorze.

Kontrolka  umożliwia sprawdzenie stanu automatycznego odbierania:

- Zapalona: faks nie zawiera dokumentów w pamięci, automatyczne odbieranie jest włączone.
- Miga: faks zawiera dokumenty w pamięci lub odbiera faks.
- Zgaszona: pamięć jest pełna, urządzenie nie może odbierać dokumentów.

Poufność odbieranych dokumentów może być zapewniona przez zastosowanie 4 cyfrowego kodu dostępu. Po zarejestrowaniu, kod dostępu jest wymagany przy:

- włączaniu lub wyłączaniu automatycznej sekretarki ;
- drukowaniu wiadomości faksowych znajdujących się w pamięci faksu.

Zapisanie kodu dostępu do automatycznej sekretarki

▼ **383 - FAKS / ODBIOR POUFNY / KOD ODPOW.**

- 1 Wpisz wymagany kod (4 cyfry, różne od 0000) i zatwierdź przyciskiem **OK**.
- 2 Wyjdź z menu używając przycisku .

Włączanie lub wyłączanie automatycznej sekretarki

▼ **382 - FAKS / ODBIOR POUFNY / WLACZENIE**

- 1 Jeżeli w faksie został zapisany kod dostępu, wprowadź go i zatwierdź przyciskiem **OK**.
- 2 Wybierz odpowiednią opcję **Z** lub **BEZ** i zatwierdź wybór przyciskiem **OK**.
- 3 Wyjdź z menu używając przycisku .

Drukowanie wiadomości faksowych zapisanych w pamięci



Drukowanie na papierze formatu A5 jest niemożliwe.

▼ **381 - FAKS / ODBIOR POUFNY / DRUKUJ**

- 1 Jeżeli w faksie został zapisany kod dostępu, wprowadź go i zatwierdź przyciskiem **OK**.

Odebrane dokumenty znajdujące się w pamięci są drukowane.

Przekierowanie faksu

Ta funkcja umożliwia przekierowanie odebranych faksów do kontaktu zapisanego w książce adresowej. Umożliwia również automatyczne drukowanie wszystkich przekierowanych dokumentów.

Aby użyć tej funkcji, należy wykonać dwie operacje:

- 1 Włączyć przekierowanie.
- 2 Określić adres przekierowania faksu.

Włączenie przekierowania

▼ **391 - FAKS / PRZEKAZY / WLACZENIE**

- 1 Za pomocą przycisków ▼ lub ▲ nawigatora, wybierz opcję **Z** zatwierdź przyciskiem **OK**.
- 2 Wyjdź z menu używając przycisku .



Jeżeli wybierzesz BEZ, menu 392 i 393 nie wyświetlają się w liście podczas wydruku (patrz Określenie odbiorcy przekierowania, strona 22, Drukowanie przekierowanych dokumentów, strona 22 i Drukowanie przewodnika po ustawieniach, strona 31).

Określenie odbiorcy przekierowania

▼ 392 - FAKS / PRZEKAZY / ADRESAT



Upewnij się, że adresat istnieje w książce adresowej (patrz **Książka adresowa**, strona 35).

- 1 Za pomocą przycisków ▼ lub ▲ wybierz adresata w książce adresowej i zatwierdź przyciskiem **OK**.
- 2 Wyjdź z menu używając przycisku .

Drukowanie przekierowanych dokumentów

▼ 393 - FAKS / PRZEKAZY / KOPIA

- 1 Za pomocą przycisków ▼ lub ▲ nawigatora ustaw parametr **Z** lub **BEZ** opcji **KOPIA** (wydruk odebranych dokumentów).
- 2 Potwierdź naciskając przycisk **OK**.
- 3 Wyjdź z menu używając przycisku .

Przekierowanie faksu do pamięci USB

Ta funkcja umożliwia przekierowanie odebranych faksów do pamięci USB podłączonej do urządzenia. Pamięć USB staje się pamięcią odbioru urządzenia. Przekierowane fakсы są zapisywane w pamięci USB w formacie **Tiff** i są nazywane w następujący sposób:

"FAXRRMMDDHHMMSS" gdzie RRMDDHHMMSS odpowiada dacie i godzinie odbioru faksu. Istnieje również możliwość automatycznego wydrukowania dokumentów przekierowanych do pamięci USB przez włączenie tej funkcji w menu **052 DRUKUJ DOK**.

Włączenie przekierowania



Przed włączeniem funkcji, należy podłączyć pamięć USB.

▼ 051 - NOSNIK / ARCHIWIZACJA FAKSU / WLACZENIE

- 1 Za pomocą przycisków ▼ lub ▲ nawigatora, wybierz opcję **Z** zatwierdź przyciskiem **OK**.
- 2 Wyjdź z menu używając przycisku .

Drukowanie przekierowanych dokumentów



Drukowanie na papierze formatu A5 jest niemożliwe.

▼ 052 - NOSNIK / ARCHIWIZACJA FAKSU / DRUKUJ

- 1 Za pomocą przycisków ▼ lub ▲, wybierz opcję kopii **Z** w celu automatycznego drukowania przekierowanych dokumentów.
- 2 Potwierdź naciskając przycisk **OK**.
- 3 Wyjdź z menu używając przycisku .

Kolejka oczekiwania na wysłanie

Ta funkcja umożliwia uzyskanie podsumowania wszystkich dokumentów oczekujących na wysłanie, w tym dokumentów do pobrania, dokumentów z wysłaniem opóźnionym, itd.

Funkcja umożliwia :

- **natychmiastowe** wysłanie faksu;
- **przeglądanie** lub **modyfikację** kolejki oczekiwania. W kolejce oczekiwania, dokumenty są opisane w następujący sposób :
kolejny numer w kolejce oczekiwania / status dokumentu / numer telefonu adresata. Status dokumentu może być następujący :
 - **EMI** : wysłanie,
 - **RED** : przesyłanie,
 - **DEP** : do pobrania,
 - **REL** : pobrany,
 - **BAL** : wysłanie do skrytki,
 - **BAS** : odbiór ze skrytki,
 - **COM** : w trakcie realizacji,
 - **SMS** : wysłanie SMS.
- **usuwanie** oczekującego polecenia wysłania ;
- **wydruk dokumentu** z pamięci, oczekującego na wysłanie lub do pobrania ;
- **wydruk kolejki oczekiwania**, w celu uzyskania stanu każdego dokumentu oczekującego :
 - numer w kolejce,
 - numer lub nazwa adresata dokumentu,
 - przewidywany czas wysłania (faks),
 - typ operacji dotyczącej dokumentu : wysłanie z pamięci, wysłanie opóźnione, pobranie.
 - ilość stron dokumentu,
 - rozmiar dokumentu (procentowa wartość zajmowanej pamięci).

Natychmiastowe wysłanie oczekującego faksu

▼ 61 - POLECENIA / WYKONAJ

- 1 Wybierz dokument z kolejki oczekiwania i zatwierdź wybór przyciskami **OK** lub , aby natychmiast wysłać wybrany faks.

Przeglądanie lub modyfikacja kolejki oczekiwania

▼ 62 - POLECENIA / MODYFIKUJ

- 1 Wybierz dokument z kolejki oczekiwania i zatwierdź wybór przyciskiem **OK**.
- 2 Możesz zmienić parametry wysyłki, następnie zatwierdź zmiany naciskając przycisk .

Usuwanie faksu z kolejki oczekiwania

▼ 63 - POLECENIA / ANULUJ

- 1 Wybierz dokument z kolejki oczekiwania i zatwierdź wybór przyciskiem **OK**.

Wydruk dokumentu z kolejki oczekiwania lub dokumentu do pobrania

▼ 64 - POLECENIA / DRUKUJ

- 1 Wybierz dokument z kolejki oczekiwania i zatwierdź wybór przyciskiem **OK**.

Drukowanie kolejki oczekiwania

▼ 65 - POLECENIA / DRUKUJ LISTE



Dokument podsumowujący nazywany ****LISTA POLECEN**** jest drukowany.

Przerwanie bieżącego wysyłania

Przerwanie bieżącego wysyłania jest możliwe bez względu na jego typ, ale przerwanie jest różne zależnie od tego czy wysyłka jest przeznaczona dla jednego lub wielu odbiorców.

- Przy wysyłaniu do jednego odbiorcy z pamięci, dokument jest usuwany z pamięci.
- Przy wysyłaniu do wielu odbiorców, tylko adresat do którego właśnie jest wysyłany dokument jest usuwany z kolejki oczekiwania.

Przerwanie bieżącego wysyłania :

- 1 Naciśnij przycisk . Komunikat wymagający potwierdzenia przerwania przez naciśnięcie przycisku , wyświetla się na ekranie.
- 2 Naciśnij przycisk , aby zatwierdzić przerwanie wysyłania.

Jeżeli urządzenie jest ustawione na wydruk raportu wysyłki, drukowany jest raport wysyłki, wskazując, że przerwanie połączenia zostało wymuszone przez operatora.

Skrytka faksu

Istnieją 32 skrytki (BAL) umożliwiające przesyłanie dokumentów z zachowaniem poufności, dzięki zastosowaniu kodu dostępu (nazywanego kodem skrytki), do każdego odbiorcy dysponującego odpowiednim faksem.

Każda skrytka jest identyfikowana numerem, od 00 do 31. Skrytka 00 jest ogólnie dostępna. Jest zarządzana bezpośrednio przez urządzenie umożliwiając zapisywanie wiadomości sekretarki automatycznej faksu po jej włączeniu. Nie można z niej korzystać bezpośrednio.

Skrytki 01 do 31 są prywatne. Każda z nich jest zabezpieczona hasłem. Można je wykorzystywać do odbierania faksów z zachowaniem poufności.

Aby uzyskać dostęp i użyć skrytki, należy ją najpierw utworzyć i przydzielić nazwę i kod skrytki (jeżeli zachodzi potrzeba).

Po utworzeniu można :

- zmienić parametry istniejącej skrytki ;
- wydrukować zawartość skrytki, tylko jeżeli skrytka zawiera jeden lub kilka dokumentów (wyświetlana gwiazdka obok nazwy danej skrytki). Skrytka, której zawartość została wydrukowana zostaje pusta ;
- usunąć skrytkę, tylko jeżeli skrytka jest włączona i pusta ;
- wydrukować listę skrytki faksu.

Odbieranie i wysyłanie z wykorzystaniem skrytki może odbywać się w sposób poufny.

Przy umieszczaniu, skrytki są dostępne bez kodu skrytki i każdy dokument umieszczony w skrytce jest dodawany do istniejących.

Przy pobieraniu, skrytki są dostępne tylko z kodem skrytki.

Istnieje możliwość umieszczania i pobierania dokumentów z skrytki:

- umieszczenie dokumentu w skrytce faksu ;
- wysyłanie w celu umieszczenia dokumentu w skrytce zdalnego faksu ;
- pobieranie dokumentów z skrytki faksu zdalnego.

Tworzenie skrytki

▼ 71 - SKRYTKI / UTWORZ

- 1 Za pomocą przycisków ▼ lub ▲, wybierz wolną skrytkę (identyfikowana napisem **WOLNA**) lub wprowadź bezpośrednio numer wolnej skrytki. Potwierdź wybór przyciskiem **OK**.
- 2 Wybierz opcję **KOD DOSTĘPU** w celu przydzielenia kodu dostępu i zatwierdź wybór przyciskiem **OK**. Wartość 0000 wyświetla się automatycznie.
- 3 Wpisz wybrany kod i zatwierdź przyciskiem **OK**.
- 4 Wybierz opcję **NAZWA SKRYTKI** i zatwierdź wybór przyciskiem **OK**.
- 5 Wpisz nazwę skrytki (maksymalnie 20 znaków) i zatwierdź przyciskiem **OK**. Skrytka jest utworzona.
- 6 Aby utworzyć inną skrytkę, naciśnij przycisk **C** i rozpocznij od etapu 1.
- 7 Aby opuścić menu naciśnij przycisk .

Modyfikacja istniejącej skrytki

▼ 71 - SKRYTKI / UTWORZ

- 1 Za pomocą przycisków ▼ lub ▲, wybierz skrytkę lub wpisz bezpośrednio numer skrytki. Zatwierdź przyciskiem **OK**.
- 2 Wpisz, jeżeli istnieje kod dostępu skrytki i zatwierdź przyciskiem **OK**.
- 3 Za pomocą przycisków ▼ lub ▲, wybierz menu **KOD DOSTĘPU** lub **NAZWA SKRYTKI**, a następnie potwierdź wybór przyciskiem **OK**.

- 4 Wykonaj niezbędne zmiany i zatwierdź przyciskiem **OK**.
- 5 Naciśnij przycisk **OK**, aby kontynuować zmiany lub  , aby opuścić menu.

Wydruk zawartości skrytki

▼ 73 - SKRYTKI / DRUKUJ



Istnieje możliwość wydrukowania zawartości skrytki, jeżeli zawiera ona dokumenty. Gwiazdka przed nazwą skrytki oznacza, że zawiera ona dokumenty.

- 1 Za pomocą przycisków ▼ lub ▲ , wybierz skrytkę lub wpisz bezpośrednio numer skrytki. Zatwierdź przyciskiem **OK**.
- 2 Wpisz, jeżeli istnieje kod dostępu do skrytki i zatwierdź przyciskiem **OK**.

Wszystkie dokumenty zawarte w skrytce są drukowane i skrytka jest opróżniana.

Usunięcie skrytki



Przed rozpoczęciem, upewnij się że skrytka jest pusta. Wydrukować obowiązkowo zawartość.

▼ 74 - SKRYTKI / USUWAJ

- 1 Za pomocą przycisków ▼ lub ▲ , wybierz skrytkę lub wpisz bezpośrednio numer skrytki. Zatwierdź przyciskiem **OK**.
- 2 Wpisz, jeżeli istnieje kod dostępu do skrytki i zatwierdź przyciskiem **OK**.
- 3 Potwierdź usunięcie naciskając przycisk **OK**.

Skrytka jest usuwana i dodawana do listy wolnych skrytek.

Drukowanie listy skrytek

▼ 75 - SKRYTKI / DRUKUJ LISTE

Urządzenie drukuje szczegółową listę utworzonych skrytek.

Umieszczenie faksu w skrytce

- 1 Umieść dokument w podajniku automatycznym, stroną do kopiowania skierowaną w górę.
- 2 Wybierz ▼ 72 - SKRYTKI / ZDEPONUJ i zatwierdź przyciskiem **OK**.
- 3 Za pomocą przycisków ▼ lub ▲ , wybierz skrytkę lub wpisz bezpośrednio numer skrytki. Zatwierdź przyciskiem **OK**.

Dokument umieszczony w podajniku jest zapisywany w wybranej skrytce.

Wysyłanie faksu do skrytki zdalnego faksu

- 1 Umieść dokument w podajniku automatycznym, stroną do kopiowania skierowaną w górę.
- 2 Wybierz ▼ 35 - FAKS / WYSLANIE MBX. i zatwierdź przyciskiem **OK**.
- 3 Wpisz numer adresata, na którego skrytce ma zostać zdeponowany dokument lub wybierz tryb wybierania i zatwierdź przyciskiem **OK**.
- 4 Wpisz numer skrytki adresata i zatwierdź wybór przyciskiem **OK**.
- 5 Jeżeli chcesz opóźnić wysyłkę, wpisz obok godziny odpowiedni czas i zatwierdź przyciskiem **OK**.
- 6 jeżeli chcesz zmienić typ pobierania dokumentu do wysłania, zaznacz jedną z opcji **PODAJNIK** lub **PAMIEC** i zatwierdź przyciskiem **OK**.
- 7 Jeżeli chcesz, możesz podać liczbę stron dokumentu do wysłania i zatwierdź wybór przyciskiem **OK**.

W przypadku wysłania natychmiastowego dokument jest wysyłany.

W przypadku wysłania opóźnionego dokument jest zapisywany w pamięci i wysłanie następuje o wybranej godzinie.

Pobieranie faksu ze skrytki faksu zdalnego

▼ 36 - FAKS / POLLING MBX



Sprawdź najpierw zgodność zdalnego faksu.

- 1 Wpisz numer adresata, z którego skrytki ma zostać pobrany dokument lub wybierz tryb wybierania i zatwierdź przyciskiem **OK**.
- 2 Wpisz numer skrytki adresata i zatwierdź wybór przyciskiem **OK**.
- 3 Wpisz kod dostępu do skrytki i zatwierdź przyciskiem **OK**.
- 4 Jeżeli chcesz opóźnić pobranie, wpisz obok godziny odpowiedni czas i zatwierdź przyciskiem **OK**.

Po połączeniu z faksem zdalnym, natychmiast lub w wyznaczonym czasie, dokument lub dokumenty zawarte w skrytce zdalnego faksu są odbierane na Twoim faksie.

Wysłanie i pobranie faksu

Możesz umieścić dokument w **Depozycie** w Twoim faksie, udostępniając go rozmówcy korzystającemu z funkcji **Pobierania**. Twój rozmówca może w ten sposób pobrać faks dokumentu, który został zdeponowany na Twoim faksie.

Aby zaprogramować zdeponowanie dokumentu, należy określić jego typ:

- **Pojedynczy**, może być pobrany tylko jeden raz z pamięci lub podajnika ;
- **Wielokrotny** może być pobrany wiele razy, z pamięci.

Aby zaprogramować pobranie, należy zdefiniować kontakt pobrania, a następnie zależnie od pobrania można :

- uruchomić pobranie natychmiastowe ;
- zaprogramować pobranie opóźnione przez określenie godziny ;
- uruchomić pobranie od kilku adresatów, natychmiastowe lub opóźnione.

Wysłanie dokumentu

- 1 Umieść dokument w podajniku automatycznym, stroną do kopiowania skierowaną w górę.
- 2 Wybierz **▼ 34 - FAKS / OCZEK NA TX** i zatwierdź przyciskiem **OK**.
- 3 Wybierz typ deponowania, zgodnie z tabelą poniżej :



Menu	Procedura
POJEDYNCZY	<ol style="list-style-type: none"> 1 Wybierz PODAJNIK lub PAMIĘĆ. 2 Wyreguluj kontrast, jeżeli zachodzi potrzeba i naciśnij OK. 3 Wprowadź ilość stron dokumentu, który ma zostać zdeponowany.
WIELOKROTNY	<ol style="list-style-type: none"> 1 Wyreguluj kontrast, jeżeli zachodzi potrzeba i naciśnij OK. 2 Wprowadź ilość stron dokumentu, który ma zostać zdeponowany.

- 3 Potwierdź wybór przyciskiem **OK**.

Pobranie wysłanego dokumentu

▼ 33 - FAKS / OCZEK NA RX

- 1 Wpisz numer adresata, z którego skrytki ma zostać pobrany dokument lub wybierz tryb wybierania. Możesz pobrać kilka dokumentów używając przycisku .
- 2 Zależnie od typu pobrania należy :

Wybór	Procedura
Pobranie natychmiastowe	<ol style="list-style-type: none"> 1 Naciśnij przycisk .
Pobranie opóźnione	<ol style="list-style-type: none"> 1 Naciśnij przycisk OK. 2 Obok bieżącego czasu wpisz godzinę, o której dokument ma zostać pobrany i zatwierdź przyciskiem .

SMS

Przycisk **SMS** urządzenia umożliwia wysyłanie wiadomości SMS do adresatów. SMS ("Short Message Service") jest usługą dla krótkich wiadomości tekstowych przeznaczonych do komunikacji z telefonami komórkowymi lub innymi terminalami zgodnymi z SMS.

Ilość znaków w jednej wiadomości jest zależna od operatora i kraju, z którego wysyła się SMS (np.: Francja 160 znaków, Włochy 640 znaków).

Usługa SMS jest dostępna zależnie od kraju i operatora.



Usługa SMS wykorzystuje specjalną taryfikację.

Konfiguracja parametrów SMS

Prezentacja nadawcy

Ten parametr umożliwia wyświetlanie nazwy lub numeru nadawcy przy wysyłaniu wiadomości SMS.

▼ 41 - SMS/NADAWCA

- Wybierz opcję **Z** lub **BEZ** prezentacji nadawcy za pomocą przycisków ▲ lub ▼.
- Potwierdź wybór przyciskiem **OK**.
- Wyjdź z menu używając przycisku

Serwer SMS

Ten parametr umożliwia wprowadzenie numeru serwera SMS. Ten numer jest dostarczany przez operatora.

▼ 421 - SMS/INIC. SMS/SERWER

- Wpisz numer serwera za pomocą klawiatury numerycznej.
- Potwierdź wybór przyciskiem **OK**.
- Wyjdź z menu używając przycisku

Wysyłanie wiadomości SMS

- Naciśnij przycisk **SMS**.
- Wpisz tekst wiadomości SMS za pomocą klawiatury numerycznej.
 - do wprowadzania dużych liter użyj przycisku ;
 - do przemieszczania się w polu wprowadzania użyj przycisków ▼ i ▲ ;
 - do przemieszczania się wyraz po wyrazie, naciśnij przycisk **Ctrl** i jeden z przycisków ▼ lub ▲ nawigacji ;
 - aby przejść do następnej linii naciśnij przycisk
 - aby usunąć znak (przemieszczając kursor w lewo), użyj przycisku lub **C**.
- Zatwierdź przyciskiem **OK**.
- Wybierz adresata wiadomości. Wpisz numer adresata (telefon komórkowy lub inne urządzenie zgodne z SMS) w następujący sposób :
 - wpisz numer za pomocą klawiatury numerycznej ;
 - wpisz pierwsze litery nazwy adresata ;
 - naciśnij przycisk do momentu wyświetlenia adresata (adresaci są zapisani w kolejności alfabetycznej).
- Wiadomość SMS może być wysłana do jednego adresata lub do kilku adresatów. Wysyłanie wiadomości SMS :
 - do jednego adresata, zatwierdź przyciskiem **OK**.
 - do kilku adresatów, naciśnij przycisk i wpisz numer następnego adresata. Powtarzaj etap do wprowadzenia ostatniego adresata (10 maksimum).
- Zatwierdź wprowadzanie adresatów przyciskiem **OK**.

WYSYLANIE WIADOMOŚCI SMS wyświetla się na ekranie w czasie wysyłania wiadomości SMS, trwa wysyłanie wiadomości SMS.

- Jeżeli **SMS** wyświetla się na ekranie, oznacza to, że wysyłanie SMS jest w trybie oczekiwania, nowa próba zostanie podjęta za kilka minut. Wysłanie natychmiastowe lub anulowanie, **patrz punkt Kolejka oczekiwania na wysłanie, strona 22**.
- Aby sprawdzić, czy wysyłanie wiadomości SMS odbywa się poprawnie, można wydrukować log wysyłki (patrz punkt **Drukowanie logów**, strona 31).

Ustawienia

Ustawienia można dopasować do własnych potrzeb. Ten rozdział zawiera opisy poszczególnych funkcji.

Można wydrukować przewodnik po ustawieniach i listę ustawień tego urządzenia.



Urządzenie jest stale ulepszane, nowe funkcje stają się dostępne co jakiś czas. By być na bieżąco z nowymi funkcjami odwiedź stronę www.olivetti.com aby pobrać uaktualnienia.

Ustawienie daty i czasu

Istnieje możliwość zmiany daty i czasu urządzenia wielofunkcyjnego w dowolnym momencie.

▼21 - USTAWIENIA / DATA/CZAS

- 1 Naciśnij przycisk ▼, wprowadź **21** używając klawiatury. Potwierdź za pomocą **OK**.
- 2 Wpisz kolejno cyfry odpowiadające dacie i godzinie.

Na przykład dla 8 listopada 2005 godzina 9h33, naciśnij **0 8 1 1 0 5 0 9 3 3**), a następnie zatwierdź **OK**.

- 3 Wyjdź z menu używając przycisku .

Wprowadzenie numeru i nazwy urządzenia

Urządzenie wielofunkcyjne oferuje możliwość dodawania na wszystkich faksach wprowadzonego numeru i nazwy.



Parametr **NAGŁÓWEK Tx** musi być ustawiony na **Z** (patrz punkt **Parametry techniczne**, strona 30).

▼22 - USTAWIENIA/ NUMER/NAZWA

- 1 Naciśnij przycisk ▼, wprowadź **22** używając klawiatury. Potwierdź za pomocą **OK**.
- 2 Wpisz własny numer telefonu (20 cyfr maks.). Potwierdź za pomocą **OK**.
- 3 Wpisz nazwę (20 znaków maks.). Potwierdź za pomocą **OK**.
- 4 Wyjdź z menu używając przycisku .

Rodzaj sieci

Faks można podłączyć do sieci publicznej lub sieci prywatnej z centralą automatyczną (PABX). Należy zdefiniować rodzaj sieci.

Wybór rodzaju sieci :

▼251 - USTAWIENIA / SIEC TELEFON. / RODZAJ SIECI

- 1 Wybierz odpowiednią opcję **PABX** lub **PSTM** i zatwierdź wybór przyciskiem **OK**.
- 2 Wyjdź z menu używając przycisku .

Dane geograficzne

Te parametry umożliwiają używanie urządzenia w różnych krajach z wykorzystaniem parametrów wstępnych i z różnymi językami.

Kraj

Przez wybór kraju ustawia się :

- parametry jego publicznej sieci telefonicznej ;
- domyślny język.

Wybór kraju :

▼201 - USTAWIENIA / DANE GEOGRAF. / KRAJ

- 1 Wybierz odpowiednią opcję i zatwierdź wybór przyciskiem **OK**.
- 2 Wyjdź z menu używając przycisku .



Jeżeli żadna opcja w zaproponowanej liście nie jest odpowiednia, wybrać opcję "INNA".

Sieć telekomunikacyjna

Ten parametr umożliwia ręczne określenie rodzaju sieci telefonicznej w kraju, w celu umożliwienia komunikacji urządzenia w publicznej sieci telefonicznej zgodnie z obowiązującymi normami.

Domyślnie kraj ustawiony w ▼201 - USTAWIENIA / DANE GEOGRAF. / KRAJ określa automatycznie rodzaj publicznej sieci telefonicznej używanej w danym kraju.



Ten parametr różni się od parametru **RODZAJ SIECI**, który umożliwia wybór między siecią publiczną i siecią prywatną.

Ręczny wybór rodzaju używanej publicznej sieci telefonicznej :

▼202 - USTAWIENIA / DANE GEOGRAF. / SIEC

- 1 Wybierz odpowiednią opcję i zatwierdź wybór przyciskiem **OK**.
- 2 Wyjdź z menu używając przycisku .



Jeżeli żadna opcja w zaproponowanej liście nie jest odpowiednia, wybrać opcję "INNA".

Ustawianie języka menu

Można wybrać język dla wyświetlanych menu. Domyślnym językiem dla menu jest język angielski.

▼203 - USTAWIENIA / DANE GEOGRAF. / JEZYK

- 1 Naciśnij przycisk ▼, wprowadź **203** używając klawiatury i zatwierdź **OK**.
- 2 Wybierz pożądaną język używając przycisków ▼ lub ▲, a następnie potwierdź przyciskiem **OK**.
- 3 Wyjdź z menu używając przycisku .

Prefiks lokalny

Ta funkcja jest używana w przypadku instalacji faksu w sieci prywatnej, "za" firmową centralą automatyczną. Umożliwia zaprogramowanie automatycznego dodawania **prefiksu lokalnego** (do określenia), umożliwiające w ten sposób automatyczne wyjście z sieci formowej pod warunkiem, że :

- numery wewnętrzne firmy, na które prefiks nie ma wpływu są numerami krótszymi od **długości minimalnej** (na przykład 10 cyfr we Francji) ;
- numery zewnętrzne, dla których prefiks jest obowiązkowy, są numerami dłuższymi lub równymi **długości minimalnej** (na przykład 10 cyfr we Francji).

Programowanie prefiksu lokalnego faksu obejmuje dwa etapy :

- określenie **długości minimalnej** (lub równej) zewnętrznych numerów telefonicznych ;
- określenie **prefiksu lokalnego** wyjścia z firmowej sieci telefonicznej. Ten prefiks jest automatycznie dodawany po wybraniu numeru zewnętrznego.



W przypadku definiowania prefiksu lokalnego, nie należy dodawać go do pamięci w książce adresowej : prefiks będzie automatycznie dodawany do każdego numeru.

Prefiks

▼252 - USTAWIENIA / SIEC TELEFON. / PREFIKS

- 1 Określ minimalną długość prefiksu, możesz zmienić wartość domyślną numerów zewnętrznych i zatwierdź przyciskiem **OK**.
Długość minimalna musi zawierać się między 1 i 30.
- 2 Wpisz prefiks wyjścia z firmowej sieci telefonicznej (maksymalnie 5 znaków) i naciśnij **OK**.
- 3 Wyjdź z menu używając przycisku .

Raport wysyłania

Istnieje możliwość drukowania **raportu wysyłania** dla komunikacji przez sieć telefoniczną (RTC). Istnieje kilka kryteriów dotyczących drukowania raportów :

- z, raport jest drukowany kiedy wysłanie odbyło się poprawnie lub zostało odrzucone (dla każdego polecenia wysyłki powstaje jeden raport) ;
- **BEZ**, brak wydruku raportu, ale faks rejestruje w logu wysyłki wszystkie wysyłki ;
- **ZAWSZE**, raport jest drukowany przy każdej próbie wysłania ;
- **PRZY BIĘDZIE**, raport jest drukowany tylko kiedy próba wysłania została zakończona niepowodzeniem i polecenie wysłania zostało anulowane.

Z każdym raportem wysyłki z pamięci jest automatycznie zapisywana miniatura pierwszej strony dokumentu.

Wybór typu raportu :

▼231 - USTAWIENIA / WYSLIJ / RAPORT WYS.

- 1 Wybierz odpowiednią opcję z, **BEZ**, **ZAWSZE** lub **PRZY BIĘDZIE** i zatwierdź wybór przyciskiem **OK**.
- 2 Wyjdź z menu używając przycisku .

Sposób pobierania dokumentu

Można wybrać sposób pobierania dokumentu podczas wysyłania :

- z **pamięci**, wysyłanie odbywa się po zapisaniu w pamięci i wybraniu numeru. Umożliwia szybsze odzyskanie oryginału.
- z **podajnika** skanera, wysyłanie odbywa się po wybraniu numeru. Umożliwia wysyłanie dużych dokumentów (których wielkość może przekraczać pojemność pamięci).

Wybór sposobu pobierania dokumentu :

▼232 - USTAWIENIA / WYSLIJ / WYS. Z PAMIECI

- 1 Wybierz odpowiednią opcję **PAMIĘĆ** lub **PODAJNIK** i zatwierdź wybór przyciskiem **OK**.
W trybie podajnika, raport wysyłania nie będzie zawierał miniatur.
- 2 Wyjdź z menu używając przycisku .

Tanie połączenia

Ta funkcja umożliwia opóźnienie wysłania faksu do "okresu tanich połączeń" i zredukować koszty.

Tanie połączenia, określone dla okresu z najniższą stawką w sieci telefonicznej (okres tanich połączeń) są zaprogramowane domyślnie od 19h00 do 07h30. Istnieje możliwość zmiany tego zakresu.

Zmiana tanich połączeń :

▼233 - USTAWIENIA / WYSLIJ / TANIE POL.

- 1 Wprowadź nowe godziny tanich połączeń i naciśnij **OK**.

Używanie tanich połączeń:

▼32 - FAKS / TANIA TRANSM.

- 1 Wpisz numer adresata i naciśnij **OK**.
- 2 Wybierz **SKAN B&W** lub **SKAN KOLOROW**.

- 3 Wyreguluj kontrast, jeżeli zachodzi potrzeba i naciśnij **OK**.
- 4 Wybierz sposób pobierania, **PODAJNIK** lub **PAMIEC** i naciśnij **OK**.
- 5 Wpisz ilość stron wysyłanego dokumentu i naciśnij **OK**.

Tryb odbioru

Po podłączeniu aparatu zewnętrznego (telefonu, sekretarki) do gniazdka wtyczkowego terminala EXT albo do złożonego łącznika telefonicznego, funkcja ta pozwala na wybranie aparatu odbierającego fakсы i / albo wiadomości głosowe.

Można wybrać następujące tryby odbioru :

- **MANUALNY** : terminal nie odbierze automatycznie żadnego dokumentu. Po odebraniu telefonu na tym aparacie telefonicznym i stwierdzeniu, że wysłany jest faks, należy nacisnąć przycisk  terminala by odebrać faks.
- **FAKS** : odbieranie faksu następuje za każdym razem ;
- **ODPOW. FAXU** : odbiór faksu następuje automatycznie na urządzeniu, odbiór połączenia włącza się automatycznie na urządzeniu zewnętrznym.
Nacisnąć przycisk #0 aparatu telefonicznego, aby anulować przechwytywanie faksu

Wybór trybu odbioru :

▼241 - USTAWIENIA / ODBIOR / TRYB

- 1 Wybierz odpowiednią opcję i zatwierdź wybór przyciskiem **OK**.
- 2 Wyjdź z menu używając przycisku .
- 3

Jeżeli telefon jest podłączony do gniazdka wtyczkowego terminala EXT albo do złożonego łącznika telefonicznego, doradzone jest włączenie MANUALNY trybu odbioru.

Jeśli po odebraniu telefonu na tym aparacie telefonicznym słychać szczególny sygnał podłączania faksu, można nacisnąć przycisk

 terminala albo przycisk #7 aparatu telefonicznego, aby przyjąć faks.

Odbiór bez papieru

Faks umożliwia zaakceptowanie lub odrzucenie odbioru dokumentów kiedy drukarka nie jest dostępna (brak papieru ...).

Jeżeli drukarka nie jest dostępna, można wybrać jeden z **dwóch trybów** odbioru :

- tryb odbioru **BEZ PAPIERU**, fakсы są zapisywane w pamięci ;
- tryb odbioru **Z PAPIEREM**, faks odrzuca rozmowy przychodzące.

Wybór trybu odbioru :

▼242 - USTAWIENIA / ODBIOR / PAP. ODBIOR

- 1 Wybierz odpowiednią opcję z **PAPIEREM** lub **BEZ PAPIERU** i zatwierdź wybór przyciskiem **OK**.
- 2 Wyjdź z menu używając przycisku .



Brak papieru jest sygnalizowany sygnałem dźwiękowym i komunikatem na ekranie. Odebrane fakсы są zapisywane w pamięci (migająca ikona ) w celu ich wydrukowania po uzupełnieniu papieru.

Ilość kopii

Istnieje możliwość wydrukowania odebranych dokumentów w kilku egzemplarzach (1 do 99).

ustawienie ilości egzemplarzy dla każdego odebranego dokumentu :

▼243 - USTAWIENIA / ODBIOR / LICZBA KOPII

- 1 Wprowadź liczbę kopii i potwierdź przyciskiem **OK**.
- 2 Wyjdź z menu używając przycisku .

Przy każdym odbiorze dokumentu, faks drukuje określoną ilość kopii.

Odbiór na faks lub PC

To menu w połączeniu z oprogramowaniem na komputerze PC (dostarczone oprogramowanie lub opcja w zależności od modelu) umożliwia wybór urządzenia odbierającego dokumenty :

- faks,
- PC,
- komputer PC, jeżeli jest dostępny, w innym przypadku faks.

▼244 - USTAWIENIA / ODBIOR / ODBIOR PC

Więcej informacji, patrz punkt **Funkcje PC**, strona 43.

Zmniejszanie odebranych faksów

To menu umożliwia zmniejszenie odebranych faksów celem ich wydruku. To ustawienie może być skonfigurowane automatycznie lub ręcznie.

Tryb automatyczny:

Ustawienie go powoduje automatyczne zmniejszanie odebranych faksów.

Aby ustawić tryb automatyczny:

▼246 - USTAWIENIA / ODBIÓR / ZMNIJSZANIE

- Wybierz polecenie **Automatyczne**, a następnie naciśnij przycisk **OK**.
- Wydź z menu, używając przycisku .

Tryb ręczny:

Dostępna skala zmniejszenia to 70 do 100 %. w przypadku próby wyboru ustawienia poza tą skalą, urządzenie sygnalizuje błąd dźwiękiem. Wybrane ustawienie zmniejszenia będzie stosowane podczas drukowania otrzymanych dokumentów, niezależnie od używanego formatu papieru.

Aby ustawić tryb ręczny:

▼246 - USTAWIENIA / ODBIÓR / ZMNIJSZANIE

- Wybierz polecenie **USTAWIONE**, a następnie naciśnij przycisk **OK**.
- Wprowadź wartość zmniejszenia (między 70 i 100), a następnie naciśnij przycisk **OK**.
- Aby wyjść z menu, naciśnij przycisk .

Parametry techniczne

Urządzenie posiada parametry ustawione fabrycznie. Istnieje możliwość dostosowania ustawień dokładnie do własnych potrzeb.

Ustawienie parametrów technicznych :

▼29 - USTAWIENIA / TECHNICZNE

- Wybierz dany parametr i zatwierdź go przyciskiem **OK**.
- Za pomocą przycisków ▲ lub ▼, zmień ustawienie parametru korzystając z tabeli poniżej, następnie zatwierdź go przyciskiem **OK**.

Parametr	Znaczenie
1 - Tryb skanowania	Domyślna wartość rozdzielczości wysyłanych dokumentów.
2 - Nagłówek Tx	Jeżeli ten parametr jest włączony, wszystkie dokumenty odbierane przez adresatów będą posiadały nagłówek zawierający nazwę, numer, datę i liczbę stron. Uwaga: w przypadku wysyłania faksu z podajnika, nagłówek nie zostanie dodany do dokumentu odbieranego przez adresata.

Parametr	Znaczenie
3 - Prędkość Tx	Wybór prędkości wysyłania faksu. Jeżeli jakość linii telefonicznej jest dobra (dostosowana, bez pogłosu), komunikacja zwykle odbywa się z maksymalną prędkością. Czasami konieczne jest ograniczenie prędkości w przypadku niektórych połączeń.
4 - Zabezp. echa	Jeżeli ten parametr jest aktywny, pogłos linii będzie tłumiony w przypadku połączeń na duże odległości.
6 - Tryb EPT	W przypadku niektórych połączeń (satelitarne), pogłos linii może utrudniać komunikację.
7 - Wyśw. komunik.	Wybór między wyświetlaniem prędkości komunikacji i numeru strony w czasie transmisji.
8 - Oszcz. energii	Wybór czasu do włączenia czuwania. Po upływie określonego czasu (w minutach) bezczynności urządzenia lub w wybranym zakresie godzinowym urządzenie przechodzi w stan czuwania.
10 - Nagłówek Rx	Jeżeli ten parametr jest aktywny, wszystkie dokumenty odebrane na urządzeniu będą drukowane z nagłówkiem zawierającym nazwę i numer nadawcy (jeżeli są dostępne) oraz z datą wydruku i ilością stron.
11 - Prędkość Rx	Wybór prędkości odbioru faksu. Jeżeli jakość linii telefonicznej jest dobra (dostosowana, bez pogłosu), komunikacja zwykle odbywa się z maksymalną prędkością. Czasami konieczne jest ograniczenie prędkości w przypadku niektórych połączeń.
12 - Dzwonki	Ilość dzwonków powodujących automatyczne włączenie urządzenia.
13 - Odrzuć rozmiar	Parametr Odrzuć rozmiar dotyczy tylko wydruku odebranych faksów. Rozmiar dokumentu może być większy niż format załadowanego papieru. Ten parametr określa dopuszczalną liczbę linii dokumentu. Dłuższe dokumenty są drukowane na kolejnych stronach. Gdy dokument jest krótszy, pozostałe linie są usuwane. Po wybraniu opcji Z szerokość granicy jest ustawiana na 3 centymetry. Po wybraniu opcji Bez szerokość granicy jest ustawiana na 1 centymetr.

Parametr	Znaczenie
20 - E.C.M. (korekta błędów)	Po włączeniu, ten parametr umożliwia korygowanie błędów komunikacyjnych w przypadku linii z zakłóceniami. Ten parametr jest przydatny w przypadku linii słabej jakości lub z wysokim poziomem szumów. W tym wypadku czas przesyłania ulega wydłużeniu.
80 - Oszcz. tonera	Rozjaśnia wydruki umożliwiając oszczędzanie tonera
91 - Błęd. prz. czasu	Okres oczekiwania przed usunięciem dokumentu w czasie drukowania po wystąpieniu błędu drukarki w trybie drukowania z komputera PC.
92 - Czek. prz. czas.	Czas oczekiwania na dane pochodzące z komputera PC przed usunięciem zadania w trybie drukowania z komputera PC.
93 - Zmień format	Zmiana formatu strony. Można wydrukować dokument w formacie LETTER na papierze formatu A4 ustawiając ten parametr na LETTER/A4.
96 - Numer kl. WEP	Menu umożliwiające ustawienie ilości autoryzowanych kluczy WEP (między 1 i 4).

- ilość stron wysyłanych lub odbieranych,
- czas trwania połączenia,
- wynik wysyłania lub odbioru : opis **POPRAWNY** w przypadku poprawności przebiegu, **lub** kod informacji dla połączeń specjalnych (odczyt, połączenie ręczne, itd.),
- przyczyna niepowodzenia połączenia (na przykład : adresat nie odebrał połączenia).

Drukowanie logów :

- 1 Naciśnij przycisk **▼** i wpisz **52** używając klawiatury numerycznej.

Rozpocznie się drukowanie listy logów.



Logi wysyłania i odbioru drukują się na tej samej stronie.

Drukowanie listy ustawień



Drukowanie na papierze formatu A5 jest niemożliwe.

- 1 Naciśnij przycisk **▼** i wpisz **54** używając klawiatury numerycznej.

Rozpocznie się drukowanie listy ustawień.

Blokada

Ta funkcja zapobiega dostępowi do urządzenia przez osoby niepowołane. Przed każdym użytkowaniem urządzenia wymagane będzie wprowadzenie kodu dostępu. Po każdym użyciu urządzenie samoczynnie zablokuje klawiaturę.

Przedtem konieczne będzie wprowadzenie kodu dostępu.



Jeśli kod był już wcześniej ustawiony konieczne będzie wprowadzenie starego kodu przed wprowadzeniem nowego.

▼ 811 - ZAAWANSOWANE / BLOKADA / KOD BLOKOWAN

- 1 Naciśnij przycisk **▼**, wprowadź **811** używając klawiatury numerycznej.
- 2 Wprowadź kod dostępu (4 cyfry) używając klawiatury, potwierdź przyciskiem **OK**.
- 3 Wprowadź ponownie kod dostępu (4 cyfry) używając klawiatury, potwierdź przyciskiem **OK**.
- 4 Wyjdź z menu używając przycisku .

Drukowanie przewodnika po ustawieniach



Drukowanie na papierze formatu A5 jest niemożliwe.

- 1 Naciśnij przycisk **▼** i wpisz **51** używając klawiatury numerycznej.

Rozpocznie się drukowanie przewodnika po funkcjach.

Drukowanie logów



Drukowanie na papierze formatu A5 jest niemożliwe.

Logi wysyłania i odbioru ostatnich 30 połączeń (wysyłanie i odbieranie) wykonane faksem.

Drukowanie automatyczne jest uruchamiane co 30 połączeń. W dowolnym momencie można wymusić wydruk.

Każdy log (wysyłania lub odbioru) zawiera, w tabeli, następujące informacje :

- data i godzina wysłania lub odbioru dokumentu,
- identyfikator rozmówcy,
- tryb wysyłania (normalny, dobry, bardzo dobry lub Foto),

Blokada klawiatury

Przed każdym użyciem urządzenia niezbędne będzie wpisanie kodu dostępu.

▼ 812 - ZAAWANSOWANE / BLOKADA / BLOKADA KŁAW

- 1 Naciśnij przycisk ▼, wprowadź **812** używając klawiatury.
- 2 Wprowadź kod dostępu i zatwierdź go używając przycisku **OK**.
- 3 Używając przycisków ▼ lub ▼ wybierz **Z** i potwierdź przyciskiem **OK**.
- 4 Wyjdź z menu używając przycisku .

Blokada numerów

Ta funkcja umożliwi blokadę wybierania i powoduje wyłączenie klawiatury. Wysyłanie jest możliwe tylko z numerów zawartych w książce adresowej.

Przejdź do menu blokady :

▼ 813 - ZAAWANSOWANE / BLOKADA / NUMER BLOK.

- 1 Wpisz 4-cyfrowy kod blokowania za pomocą klawiatury numerycznej.
- 2 Potwierdź naciskając przycisk **OK**.
- 3 Używając przycisków ▲ lub ▼ wybierz opcję **TYLKO KIERUN**.
- 4 Potwierdź naciskając przycisk **OK**.
- 5 Wyjdź z menu używając przycisku .

Blokada SMS

Ta funkcja blokuje dostęp do usługi SMS.

Przejdź do menu blokady SMS :

▼ 815 - ZAAWANSOWANE / BLOKADA / BLOKADA SMS

- 1 Wpisz 4-cyfrowy kod blokowania za pomocą klawiatury numerycznej.
- 2 Potwierdź naciskając przycisk **OK**.
- 3 Używając przycisków ▲ lub ▼ wybierz opcję **Z**.
- 4 Potwierdź naciskając przycisk **OK**.
- 5 Wyjdź z menu używając przycisku .

Odczyt liczników

W każdej chwili można sprawdzić stan liczników aktywności.

Można uzyskać dostęp do następujących liczników :

- ilość wysłanych stron ;
- ilość odebranych stron ;
- ilość zeskanowanych stron ;
- ilość wydrukowanych stron.

Licznik wysłanych stron

Dostęp do licznika :

▼ 821 - ZAAWANSOWANE / LICZNIKI / WYSLANYCH

- 1 Naciśnij przycisk ▼, wprowadź **821** używając klawiatury.
- 2 Na ekranie pojawi się liczba wysłanych stron.
- 3 Wyjdź z menu używając przycisku .

Licznik odebranych stron

Dostęp do licznika :

▼ 822 - ZAAWANSOWANE / LICZNIKI / ODEBRANYCH

- 1 Naciśnij przycisk ▼, wprowadź **822** używając klawiatury.
- 2 Na ekranie pojawi się liczba odebranych stron.
- 3 Wyjdź z menu używając przycisku .

Licznik zeskanowanych stron

Dostęp do licznika :

▼ 823 - ZAAWANSOWANE / LICZNIKI / SKANY

- 1 Naciśnij przycisk ▼, wprowadź **823** używając klawiatury.
- 2 Na ekranie pojawi się liczba zeskanowanych stron.
- 3 Wyjdź z menu używając przycisku .

Licznik wydrukowanych stron

Dostęp do licznika :

▼ 824 - ZAAWANSOWANE / LICZNIKI / WYDRUKI STR.

- 1 Naciśnij przycisk ▼, wprowadź **824** używając klawiatury.
- 2 Na ekranie pojawi się liczba wydrukowanych stron.
- 3 Wyjdź z menu używając przycisku .

Wyświetl stan materiałów eksploatacyjnych

W każdej chwili można sprawdzić pozostałą ilość tonera. Wynik pokazany jest w postaci procentowej.

▼ 86 - ZAAWANSOWANE / MENU ZUZYCIA

- 1 Naciśnij przycisk ▼, wprowadź **86** używając klawiatury.
- 2 Na ekranie zostanie wyświetlona dostępna ilość tonera w postaci procentowej.
- 3 Wyjdź z menu używając przycisku .

Kalibracja skanera

Tą operację należy wykonywać gdy jakość kopiowanych dokumentów jest niezadowalająca.

▼ 80 - ZAAWANSOWANE / KALIBRACJA

- 1** Umieść biały arkusz w podajniku skanera.
- 2** Naciśnij przycisk ▼, wprowadź **80** używając klawiatury i zatwierdź **OK**.
- 3** Kalibracja skanera jest wykonywana automatycznie.
- 4** Po zakończeniu kalibracji urządzenie powraca do stanu gotowości.

Gry i zabawy

Sudoku (zależnie od modelu)

Sudoku to łamigłówki pochodzenia japońskiego. Gra składa się z planszy podzielonej na dziewięć obszarów o wymiarach 3x3 pola. Zależnie od poziomu trudności, mniej lub więcej liczb jest już wcześniej wpisanych na początku z gry. Celem gry jest rozmieszczenie liczb od 1 do 9 w kratkach tak aby każda liczba pojawiła się tylko raz w każdym rzędzie, w każdej kolumnie i w każdym z dziewięciu kwadratów. Istnieje tylko jedno rozwiązanie.

Wydrukować planszę

- 1 Nacisnąć na ▼, 5 i OK.
- 2 Wybrać **SUDOKU** za pomocą przycisku ▼ oraz ▲.
- 3 Potwierdzić za pomocą OK.
- 4 Wybrać **DRUK PLANSZY** za pomocą przycisku ▼ oraz ▲.
- 5 Wybrać poziom trudności **ŁATWE, ŚREDNIE, TRUDNE, SZATAŃSKIE** za pomocą przycisku ▼ oraz ▲.
- 6 Potwierdzić za pomocą OK.
- 7 Wybrać wymaganą planszę wpisując jej numer za pomocą klawiatury cyfrowej (1 do 100).
- 8 Potwierdzić za pomocą OK.
- 9 Wybrać liczbę wymaganych przykładów wpisując liczbę 1 do 9 za pomocą klawiatury liczbowej.
- 10 Potwierdzić za pomocą OK.
- 11 Plansza zostanie wydrukowana zgodnie z wymaganą ilością.

Wydrukować rozwiązanie planszy

- 12 Nacisnąć na ▼, 5 i OK.
- 13 Wybrać **SUDOKU** za pomocą przycisku ▼ oraz ▲.
- 14 Potwierdzić za pomocą OK.
- 15 Wybrać **WYDRUK ROZW** za pomocą przycisku ▼ oraz ▲.
- 16 Wybrać poziom trudności **ŁATWE, ŚREDNIE, TRUDNE, SZATAŃSKIE** za pomocą przycisku ▼ oraz ▲.
- 17 Potwierdzić za pomocą OK.
- 18 Wybrać wymaganą planszę wpisując jej numer za pomocą klawiatury cyfrowej (1 do 100).
- 19 Potwierdzić za pomocą OK.
- 20 Wybrać liczbę wymaganych przykładów wpisując liczbę 1 do 9 za pomocą klawiatury liczbowej.
- 21 Potwierdzić za pomocą OK.
- 22 Rozwiązanie planszy zostanie wydrukowane zgodnie z wymaganą ilością.

Książka adresowa

Istnieje możliwość stworzenia książki adresowej przez zapisanie kart adresatów i tworzenie grup adresatów. Istnieje możliwość zapisania do 250 kart, które można połączyć w 20 grup adresatów.

Dla każdej karty lub grupy, można tworzyć, przeglądać, modyfikować, usuwać zawartość kart. Istnieje możliwość wydrukowania książki adresowej.

Istnieje również możliwość utworzenia i zarządzania książką telefoniczną z zestawu PC. Patrz rozdział **Funkcje PC**, strona 43.

Tworzenie karty

▼ 11 - KS. ADRESOWA/NOWY KONTAKT

- 1 Naciśnij przycisk ▼ , wprowadź 11 używając klawiatury.
- 2 Wpisz **NAZWA** adresata za pomocą klawiatury alfanumerycznej (maksymalnie 20 znaków), zatwierdź za pomocą **OK**.
- 3 Wpisz **TEL.** adresata za pomocą klawiatury numerycznej (maksymalnie 30 cyfr), zatwierdź za pomocą **OK**.
- 4 Wybierz **WPIS NR** w książce telefonicznej za pomocą klawiatury numerycznej lub zatwierdź zaproponowany numer **OK**.
- 5 Wybierz **KLAW. SKOJARZ**, jeżeli chcesz przydzielić klawisz skrót. Pojawia się pierwsza dostępna litera, użyj przycisków ▼ lub ▲ , aby wybrać inną literę. Zatwierdź **OK**.
- 6 Wybierz **SZYBKOSC** wysyłania faksów z jednej z podanych wartości 2400, 4800, 7200, 9600, 12000, 14400 i 33600 za pomocą przycisków ▼ lub ▲ , zatwierdź **OK**.
w przypadku linii telefonicznej dobrej jakości zaleca się wybranie prędkości maksymalnej.



Jeżeli urządzenie wielofunkcyjne jest podłączone do centrali automatycznej (PABX), można zaprogramować pauzę po wybraniu prefiksu. Wstaw znak "/" po prefiksie.

Tworzenie listy

▼ 12 - KS. ADRESOWA/NOWA LISTA

- 1 Naciśnij przycisk ▼ , wprowadź 12 używając klawiatury.
- 2 Wpisz **NAZWA** listy za pomocą klawiatury alfanumerycznej (maksymalnie 20 znaków), zatwierdź za pomocą **OK**.
- 3 **LISTA**: wybierz istniejące karty adresatów do utworzenia listy za pomocą przycisków ▼ lub ▲ . Przy każdym wyborze karty, potwierdź **OK**.
- 4 Wybierz **WPIS NR** przydzielony do listy za pomocą klawiatury numerycznej lub zatwierdź zaproponowany numer **OK**.



Listy są identyfikowane w książce adresowej przez obecność litery L w nawiasie obok nazwy.

Modyfikacja karty

▼ 13 - KS. ADRESOWA/MODYFIKUJ

- 1 Naciśnij przycisk ▼ , wprowadź 13 używając klawiatury.
- 2 Za pomocą przycisków ▼ lub ▲ , przewiń książkę adresową i zaznacz kartę do modyfikacji naciskając przycisk **OK**.
- 3 Zmień wybrane pole lub pola w karcie adresata i zatwierdź każdą zmianę pola przyciskiem **OK**.

Usuń kartę

▼ 14 - KS. ADRESOWA/ANULUJ

- 1 Naciśnij przycisk ▼ , wprowadź 14 używając klawiatury.
- 2 Za pomocą przycisków ▼ lub ▲ , przewiń książkę adresową i zaznacz kartę do usunięcia naciskając przycisk **OK**.
- 3 Potwierdź usunięcie naciskając ponownie **OK**.
- 4 Postępuj identycznie przy usuwaniu innych kart.

Wydruk książki adresowej



Drukowanie na papierze formatu A5 jest niemożliwe.

▼ 15 - KS. ADRESOWA/DRUKUJ

- 1 Naciśnij przycisk ▼ , wprowadź 15 używając klawiatury.

Książka adresowa jest drukowana w kolejności alfabetycznej.

Sieć WLAN

Można podłączyć urządzenie do komputera PC lub sieci za pomocą połączenia bezprzewodowego (WLAN lub Wireless Local Area Network).



W przypadku użytkowania sieci bezprzewodowej należy mieć na uwadze, że działanie urządzeń medycznych, pomiarowych oraz systemów zabezpieczeń może zostać zakłócone przez transmisje radiowe. We wszystkich przypadkach należy stosować się do zaleceń bezpieczeństwa.

Przy użyciu adaptera WLAN można podłączyć urządzenie wielofunkcyjne jako drukarkę sieciową w sieci bezprzewodowej. Adapter WLAN można zamówić w wydziale zamówień. Dodatkowe informacje: www.olivetti.com.

Rodzaj sieci bezprzewodowej

Sieć bezprzewodowa lub WLAN (Wireless Local Area Network) jest utworzona gdy co najmniej dwa urządzenia komunikują się ze sobą w sieci z wykorzystaniem fal radiowych (fale o wysokiej częstotliwości). Transmisja w takich sieciach odbywa się w standardach 802.11b oraz 802.11g. Zgodnie z wytycznymi budowy, sieć może być typu infrastructure lub ad-hoc.

Sieć radiowa typu infrastructure

W sieci typu infrastructure urządzenia komunikują się między sobą z użyciem głównego punktu dostępowego (bramy lub routera). Wszelkie dane są wysyłane do punktu dostępowego (bramy lub routera) skąd są rozsyłane do punktów docelowych.

WLAN - Punkt dostępowy

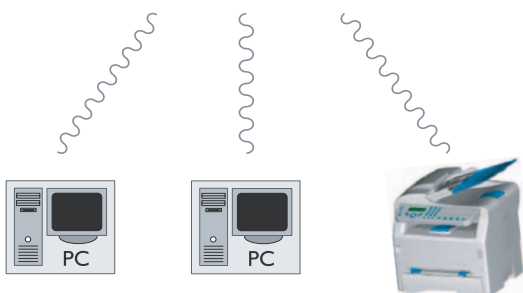

Sieć radiowa typu ad-hoc

W sieci ad-hoc urządzenia łączą się ze sobą bezpośrednio, bez pośrednictwa punktu dostępowego. Prędkość transmisji wewnątrz sieci ad-hoc jest taka jak prędkość najwolniejszego połączenia wewnątrz sieci. Prędkość jest również zależna od odległości pomiędzy urządzeniami a także od przeszkód, takich jak podłogi i ściany.



Sieci radiowe (WLAN)

Do włączenia urządzenia bezprzewodowego do sieci radiowej (WLAN) wymagane są trzy kroki:

- 1 Konfiguracja sieci na komputerze PC.
- 2 Ustawienie parametrów urządzenia wielofunkcyjnego aby mogło działać w sieci.
- 3 Po prawidłowym ustawieniu parametrów urządzenia wielofunkcyjnego należy zainstalować na komputerze oprogramowanie Companion Suite LL zawierające niezbędne sterowniki drukarki.

Komputer PC i wszystkie urządzenia muszą mieć takie same ustawienia sieci jak urządzenie wielofunkcyjne. Wszystkie szczegółowe informacje wymagane do działania urządzenia wielofunkcyjnego w sieci, takie jak nazwa sieci (SSID), rodzaj sieci radiowej, klucz WEP, adres IP oraz maska podsieci muszą być zgodne ze specyfikacją sieci.



Ustawienia można sprawdzić na komputerze lub punkcie dostępowym.

W celu uzyskania informacji jak zmienić ustawienia komputera PC należy sprawdzić instrukcję użytkownika karty WLAN. W przypadku dużych sieci należy skontaktować się z osobą zarządzającą siecią.



Gwarancją doskonałej łączności jest używanie zatwierdzonych adapterów w połączeniu z komputerem.

Najnowsze sterowniki drukarki razem z listą zatwierdzonych adapterów oraz dodatkowe informacje są dostępne na stronie internetowej: www.olivetti.com

Podłączanie adaptera WLAN

To urządzenie wielofunkcyjne można podłączyć do sieci poprzez użycie adaptera WLAN instalowanego w porcie USB.

Adapter sieci bezprzewodowej tego urządzenia wielofunkcyjnego domyślnie działa w sieci zgodnej ze standardem IEEE 802.11g. Może jednak być użytkowany również w sieci zgodnej ze standardem IEEE 802.11b



Przy podłączaniu urządzenia wielofunkcyjnego do sieci można używać jedynie zatwierdzonych adapterów. Wykorzystanie innych adapterów może spowodować uszkodzenie urządzenia.

Niezależnie od tego czy urządzenie ma działać w sieci typu Infrastructure czy ad-hoc wymagane jest ustawienie parametrów sieci i bezpieczeństwa (na przykład SSID oraz klucz WEP). Parametry muszą być zgodne z parametrami sieci.

- 1 Włóż adapter WLAN do portu USB w urządzeniu wielofunkcyjnym.



Skonfiguruj sieć



Zalecana jest konfiguracja sieci WLAN przez osobę zaznajomioną z konfiguracją urządzeń informatycznych.

Tworzenie lub ponowne przyłączenie do sieci

Przed rozpoczęciem użytkowania adaptera WLAN z urządzeniem wielofunkcyjnym należy ustawić sieć WLAN w celu prawidłowego rozpoznania urządzenia.

Urządzenie wyświetla instrukcje prowadzące krok po kroku przez ustawianie parametrów sieci bezprzewodowej!

▼ 281 - USTAWIENIA/WLAN/ KONFIGUR.

- 1 Naciśnij przycisk ▼, wybierz menu **USTAWIENIA** używając przycisków ▼ lub ▲ następnie potwierdź przyciskiem **OK**.
- 2 Wybierz **WLAN** używając przycisków ▼ lub ▲ następnie potwierdź przyciskiem **OK**.
- 3 Wybierz **KONFIGUR.** używając przycisków ▼ LUB ▲ i potwierdź przyciskiem **OK**.
- 4 Wybierz **NOWA SIEĆ** używając przycisków ▼ lub ▲, następnie potwierdź przyciskiem **OK**.



Jeśli wybierzesz istniejącą sieć kroki 5 oraz 6 są przeprowadzane automatycznie.

- 5 Gdy na ekranie pojawi się komunikat **SSID** należy wpisać nazwę sieci używając klawiatury numerycznej, po uzyskaniu wymaganej nazwy sieci (maksymalnie 32 znaki) należy potwierdzić ją klawiszem **OK**.
- 6 **TRYB "AD-HOC"** lub **TRYB INFRA.** wyświetlają się na ekranie. Patrz początek rozdziału przy wykonywaniu wyboru. Wybierz jeden z trybów i potwierdź przyciskiem **OK**.
 - W przypadku wybrania TRYBU AD-HOC, wyświetla się podmenu **KANAŁ**. Wpisz cyfry od 1 do 13 i zatwierdź **OK**.
- 7 **BEZ ZABEZP** lub **Z ZABEZPIECZ** wyświetla się na ekranie. Wybierz odpowiednią opcję i zatwierdź **OK**.
 - Jeżeli wybierzesz **Z ZABEZP**, wyświetli się menu **KLUCZ WEP 1**. Wpisz numer klucza (1 do 4 maksymalnie), którego używasz w sieci.



Numerzy kluczy WEP są konfigurowalne w menu:

▼ 29 - USTAWIENIA/TECHNICZNE/NUMER KL. WEP

- 8 **KONF. IP: RECZ.** lub **KONF. IP: AUTO** wyświetlają się na ekranie. W przypadku ręcznej konfiguracji sieci należy wprowadzić następujące ustawienia zgodnie z następnym akapitem: **ADRES IP**, **MASKA PODSIECI** oraz **BRAMKA**.
- 9 Po wykonaniu wymienionych kroków nastąpi powrót do menu głównego **KONFIGUR.**
- 10 Wyjdź z menu używając przycisku 

Przeglądanie lub zmiana ustawień sieci

Każde z ustawień sieci może zostać zmienione przy zmianie konfiguracji sieci.

▼ 2822 - USTAWIENIA/WLAN/PARAMETRY/ ADRES IP

- 1 Naciśnij przycisk ▼, wybierz menu **USTAWIENIA** używając przycisków ▼ lub ▲ następnie potwierdź przyciskiem **OK**.
- 2 Wybierz **WLAN** używając przycisków ▼ lub ▲

następnie potwierdź przyciskiem **OK**.

- 3 Wybierz **PARAMETRY** używając przycisków ▼ lub ▲ następnie potwierdź przyciskiem **OK**.
- 4 Wybierz **ADRES IP** używając przycisków ▼ lub ▲, następnie potwierdź przyciskiem **OK**.
- 5 Adres IP pojawi się na ekranie w formacie **000.000.000.000**. Wprowadź nowy adres IP urządzenia i potwierdź przyciskiem **OK**.
- 6 Wyjdź z menu używając przycisku .

▼ 2823 - USTAWIENIA/WLAN/PARAMETRY/MASKA PODSIECI

- 1 Naciśnij przycisk ▼, wybierz menu **USTAWIENIA** używając przycisków ▼ lub ▲ następnie potwierdź przyciskiem **OK**.
- 2 Wybierz **WLAN** używając przycisków ▼ lub ▲ następnie potwierdź przyciskiem **OK**.
- 3 Wybierz **PARAMETRY** używając przycisków ▼ lub ▲ następnie potwierdź przyciskiem **OK**.
- 4 Wybierz **MASKA PODSIECI** używając przycisków ▼ lub ▲, następnie potwierdź przyciskiem **OK**.
- 5 Maskę podsieci zostanie wyświetlona na ekranie w formacie **000.000.000.000**. Wprowadź nową maskę podsieci urządzenia i potwierdź przyciskiem **OK**.
- 6 Wyjdź z menu używając przycisku .

▼ 2824 - USTAWIENIA/WLAN/PARAMETRY/BRAMA

- 1 Naciśnij przycisk ▼, wybierz menu **USTAWIENIA** używając przycisków ▼ lub ▲ następnie potwierdź przyciskiem **OK**.
- 2 Wybierz **WLAN** używając przycisków ▼ lub ▲ następnie potwierdź przyciskiem **OK**.
- 3 Wybierz **PARAMETRY** używając przycisków ▼ lub ▲ następnie potwierdź przyciskiem **OK**.
- 4 Wybierz **BRAMA** używając przycisków ▼ lub ▲ następnie potwierdź przyciskiem **OK**.
- 5 Adres bramy pojawi się na ekranie w formacie **000.000.000.000**. Wprowadź nową bramę urządzenia i potwierdź przyciskiem **OK**.
- 6 Wyjdź z menu używając przycisku .

▼ 2825 - USTAWIENIA/WLAN/PARAMETRY/SSID

- 1 Naciśnij przycisk ▼, wybierz menu **USTAWIENIA** używając przycisków ▼ lub ▲ następnie potwierdź przyciskiem **OK**.
- 2 Wybierz **WLAN** używając przycisków ▼ lub ▲ następnie potwierdź przyciskiem **OK**.
- 3 Wybierz **PARAMETRY** używając przycisków ▼ lub ▲ następnie potwierdź przyciskiem **OK**.
- 4 Wybierz **SSID** używając przycisków ▼ lub ▲ następnie potwierdź przyciskiem **OK**.
- 5 Na ekranie pojawi się nazwa sieci. Wprowadź nową nazwę i potwierdź przyciskiem **OK**.
- 6 Wyjdź z menu używając przycisku .

▼ 2826 - USTAWIENIA/WLAN/PARAMETRY/TRYB

- 1 Naciśnij przycisk ▼, wybierz menu **USTAWIENIA** używając przycisków ▼ lub ▲ następnie potwierdź przyciskiem **OK**.
- 2 Wybierz **WLAN** używając przycisków ▼ lub ▲ następnie potwierdź przyciskiem **OK**.
- 3 Wybierz **PARAMETRY** używając przycisków ▼ lub ▲ następnie potwierdź przyciskiem **OK**.
- 4 Wybierz **TRYB** używając przycisków ▼ lub ▲ następnie potwierdź przyciskiem **OK**.
- 5 Na ekranie pojawi się symbol >>, wskazujący aktualnie aktywny tryb pracy sieci.
- 6 Wybierz jeden z trybów i potwierdź przyciskiem **OK**.
 - W przypadku wybrania TRYBU AD-HOC, wyświetla się podmenu **KANAŁ**. Wpisz cyfry od 1 do 13 i zatwierdź **OK**.
- 7 Wyjdź z menu używając przycisku .



W sieci AD-HOC urządzenia łączą się ze sobą bezpośrednio, bez pośrednictwa punktu dostępowego. Prędkość transmisji wewnątrz sieci AD-HOC jest taka jak prędkość najwolniejszego połączenia wewnątrz sieci. Prędkość jest również zależna od odległości pomiędzy urządzeniami a także od przeszkód, takich jak podłogi i ściany.

▼ 2827 - USTAWIENIA/WLAN/PARAMETRY/BEZPIECZ.

Ten parametr pozwala na zabezpieczenie sieci.

- 1 Naciśnij przycisk ▼, wybierz menu **USTAWIENIA** używając przycisków ▼ lub ▲ następnie potwierdź przyciskiem **OK**.
- 2 Wybierz **WLAN** używając przycisków ▼ lub ▲ następnie potwierdź przyciskiem **OK**.
- 3 Wybierz **PARAMETRY** używając przycisków ▼ lub ▲ następnie potwierdź przyciskiem **OK**.
- 4 Wybierz **BEZPIECZ.** używając przycisków ▼ lub ▲ następnie potwierdź przyciskiem **OK**.
- 5 Wybierz **Z** lub **BEZ** następnie potwierdź przyciskiem **OK**.
 - W przypadku wybrania **Z**, należy wpisać hasło.
 - Przy konfiguracji 64 bit hasło musi mieć długość 5 znaków.
 - Przy konfiguracji 128 bit hasło musi mieć długość 13 znaków.



Hasło może być również wprowadzone w systemie szesnastkowym. W takim przypadku :

- Przy konfiguracji 64 bit hasło musi zawierać 10 znaków szesnastkowych.
- Przy konfiguracji 128 bit hasło musi zawierać 26 znaków szesnastkowych.

- 6 Wyjdź z menu używając przycisku .

▼ 2828 - USTAWIENIA/WLAN/PARAMETRY/NAZWA HOSTA

Ustawienie nazwy pozwala na łatwą identyfikację urządzenia wielofunkcyjnego w sieci poprzez ustawienie specyficznej nazwy (na przykład "IMP-NETWORK-1").

- 1 Naciśnij przycisk ▼, wybierz menu **USTAWIENIA** używając przycisków ▼ lub ▲ następnie potwierdź przyciskiem **OK**.
- 2 Wybierz **WLAN** używając przycisków ▼ lub ▲ następnie potwierdź przyciskiem **OK**.
- 3 Wybierz **PARAMETRY** używając przycisków ▼ lub ▲ następnie potwierdź przyciskiem **OK**.
- 4 Wybierz **NAZWA** używając przycisków ▼ lub ▲, następnie potwierdź przyciskiem **OK**.
- 5 Wprowadź pożądaną nazwę (maksymalnie 15 znaków), następnie potwierdź przyciskiem **OK**.
- 6 Wyjdź z menu używając przycisku 

Po poprawnym ustawieniu parametrów połączenia należy zainstalować sterownik drukarki sieciowej "Laser Pro LL Network" na komputerze. Zajrzyj do akapitu **Po³¹czenie bezprzewodowe**, strona 46.

Przykład konfiguracji sieci AD-HOC

Przykładowa konfiguracja sieci AD-HOC, bez ustawień bezpieczeństwa z wykorzystaniem poniższych parametrów:

- nazwa sieci: "dom"
- tryb sieci: "ad-hoc"
- kanał: "1"
- adres IP komputera: "169.254.0.1"
- maska podsieci komputera: "255.255.0.0"
- adres bramy komputera: "0.0.0.0"
- adres IP urządzenia wielofunkcyjnego: "169.254.0.2"
- maska podsieci urządzenia wielofunkcyjnego: "255.255.0.0"
- brama urządzenia wielofunkcyjnego: "0.0.0.0"

Konfiguracja urządzenia wielofunkcyjnego

- 1 Włóż adapter WLAN do portu USB w urządzeniu wielofunkcyjnym.
- 2 Naciśnij przycisk ▼, wybierz menu **USTAWIENIA** używając przycisków ▼ lub ▲ następnie potwierdź przyciskiem **OK**.
- 3 Wybierz **WLAN** używając przycisków ▼ lub ▲ następnie potwierdź przyciskiem **OK**.
- 4 Wybierz **KONFIGUR.** używając przycisków ▼ lub ▲ i potwierdź przyciskiem **OK**.
- 5 Wybierz **NOWA SIEĆ** używając przycisków ▼ lub ▲, następnie potwierdź przyciskiem **OK**.
- 6 Na ekranie pojawi się komunikat **SSID**, wprowadź nazwę "dom" używając klawiatury numerycznej, następnie potwierdź przyciskiem **OK**.
- 7 Wybierz **TRYB AD-HOC**, następnie potwierdź przyciskiem **OK**.
- 8 Wprowadź "1" w pole oznaczone **KANAŁ**, następnie potwierdź przyciskiem **OK**.

- 9 Wybierz **BEZ ZABEZP.**, następnie potwierdź przyciskiem **OK**.
- 10 Wybierz **KONF. IP: RECZNA**, następnie potwierdź przyciskiem **OK**.
- 11 Wprowadź "169.254.0.2" w pole oznaczone **ADRES IP**, następnie potwierdź przyciskiem **OK**.
- 12 Wprowadź "255.255.0.0" w pole oznaczone **MASKA PODSIECI**, następnie potwierdź przyciskiem **OK**.
- 13 Wprowadź "0.0.0.0" w pole oznaczone **BRAMA** następnie potwierdź przyciskiem **OK**.
- 14 Po wykonaniu wymienionych kroków nastąpi powrót do menu głównego **KONFIGUR.**
- 15 Wyjdź z menu używając przycisku 

Po zakończeniu konfiguracji sieci diody LED na adapterze WLAN powinny być włączone. Następnym krokiem jest ustawienie sieci na komputerze.

Ustawianie komputera

Na tym etapie konfiguracji należy postępować zgodnie z instrukcjami dostarczonymi przez producenta adaptera WLAN aby dowiedzieć się w jaki sposób podłączyć komputer PC do sieci o nazwie "dom".

- 1 W razie potrzeby zainstaluj oprogramowanie karty USB WLAN na komputerze PC.
- 2 Włóż adapter WLAN do portu USB w komputerze PC.
- 3 Użyj oprogramowania adaptera WLAN w celu wykrycia sieci.
- 4 Po wykryciu sieci "dom" należy podłączyć się do niej.
- 5 Następnie należy skonfigurować połączenie WLAN na komputerze.



Aby uzyskać pomoc w konfiguracji komputera PC, należy postępować zgodnie z akapitem opisującym ustawianie parametrów połączenia w instrukcji producenta adaptera WLAN.

- 6 Aby skonfigurować sieć należy skonfigurować element **Protokół internetowy (TCP/IP)** dla połączenia WLAN, które zostało właśnie utworzone. Jeśli ten element został ustawiony aby automatycznie pobierać adres IP należy ustawić ręcznie adres IP ("169.254.0.1" w naszym przypadku), maskę podsieci ("255.255.0.0" w naszym przypadku) oraz domyślną bramę ("0.0.0.0" w naszym przypadku).
- 6 Zatwierdź.

Karta pamięci USB

Można podłączyć kartę pamięci USB do slotu w przedniej części urządzenia. Pliki zapisane w formacie TXT, TIFF oraz JPG zostaną przeanalizowane i będzie możliwe wykonanie następujących czynności :

- wydruk plików zapisanych na karcie pamięci USB ;
- usunięcie plików z karty pamięci USB ;
- analiza zawartości karty pamięci USB ;
- skanowanie dokumentu do karty pamięci USB ;
- Archiwizacja faksu (zob. rozdział **Przekierowanie faksu do pamięci USB, strona 22**).

Używanie karty pamięci USB



Kartę pamięci USB należy wkładać zgodnie z kierunkiem wkładania. Nie odłączaj karty pamięci USB w czasie trwania odczytu lub zapisu.



Drukowanie dokumentów



Drukowanie na papierze formatu A5 jest niemożliwe.

Możesz wydrukować pliki lub listę plików zapisanych na karcie pamięci USB.

Wydruk listy plików zapisanych na karcie pamięci USB

▼ 01 - NOSNIK/DRUKUJ DOK./LISTA

- 1 Włóż kartę pamięci USB do slotu w przedniej części urządzenia. Na ekranie powinien pojawić się komunikat **ANALIZUJ NOSNIK**.

- 2 Wybierz **DRUKUJ DOK.** używając przycisków ▼ lub ▲ i potwierdź używając przycisku **OK**.
- 3 Wybierz **LISTA** za pomocą przycisków ▼ lub ▲ i potwierdź **OK**.
- 4 Lista zostaje wydrukowana w tabeli, z podanymi szczegółowymi informacjami :
 - numer kolejny pliku, zaczynając od 1 ;
 - nazwa pliku z rozszerzeniem ;
 - data ostatniego zapisu pliku ;
 - rozmiar pliku w kilobajtach.

Wydruk plików znajdujących się na karcie pamięci

▼ 01 - NOSNIK/DRUKUJ DOK./PLIK

- 1 Włóż kartę pamięci USB do slotu w przedniej części urządzenia. Na ekranie powinien pojawić się komunikat **ANALIZUJ NOSNIK**.
- 2 Wybierz **DRUKUJ DOK.** używając przycisków ▼ lub ▲ i potwierdź używając przycisku **OK**.
- 3 Wybierz **PLIK** za pomocą przycisków ▼ lub ▲ i potwierdź **OK**.
- 4 Do wyboru są trzy sposoby wydruku plików :
 - **WSZYSTKIE**, aby wydrukować wszystkie pliki zapisane na karcie pamięci USB. Wybierz **WSZYSTKIE** za pomocą przycisków ▼ lub ▲ i potwierdź **OK**. Wydruk rozpocznie się automatycznie
 - **SERIA**, aby wydrukować kolejno pliki zapisane na karcie pamięci USB. Wybierz **SERIA** za pomocą przycisków ▼ lub ▲ i potwierdź **OK**. **PIERWSZY PLIK** oraz nazwa pierwszego odczytanego pliku pojawi się na ekranie. Wybierz przyciskami ▼ lub ▲ pierwszy plik serii do wydruku i potwierdź **OK**. Gwiazdka (*) pojawi się po lewej stronie nazwy pliku. **OSTATNI PLIK** PLIK pojawi się na ekranie, dokonaj wyboru przyciskami ▼ lub ▲, a następnie potwierdź wybór używając przycisku **OK**. Gwiazdka (*) pojawi się po lewej stronie nazwy pliku. Naciśnij przycisk . Na ekranie pojawi się komunikat **LICZBA KOPII**, wprowadź pożądaną liczbę kopii używając klawiatury numerycznej i potwierdź używając przycisku **OK**. Wybierz format wydruku : **A4** lub **10X15** i potwierdź **OK**. Wybierz format wydruku : **GRUBSZY** lub **NORMALNY** i potwierdź za pomocą **OK**. Drukowanie jest uruchamiane.
 - **WYBÓR**, aby wydrukować jeden lub kilka plików zapisanych na karcie pamięci USB. Wybierz plik do wydruku używając przycisków ▼ lub ▲, a następnie potwierdź wybór używając przycisku **OK**. Gwiazdka (*) pojawi się po lewej stronie nazwy pliku. Powtórz operację dla pozostałych plików do wydrukowania.

Naciśnij przycisk . Na ekranie pojawi się komunikat **LICZBA KOPII**, wprowadź pożądaną liczbę kopii używając klawiatury numerycznej i potwierdź używając przycisku **OK**.
Wybierz format wydruku : **A4** lub **10X15** i potwierdź **OK**.
Wybierz format wydruku : **GRUBSZY** lub **NORMALNY** i potwierdź za pomocą **OK**.
Drukowanie jest uruchamiane.

5 Wyjdź z menu używając przycisku .

Usuwanie plików zapisanych na karcie pamięci

Możesz usunąć pliki umieszczone na karcie pamięci

▼ 06 - NOSNIK/USUN/MANUALNY

- 1 Włóż kartę pamięci USB do slotu w przedniej części urządzenia. Na ekranie powinien pojawić się komunikat **ANALIZUJ NOSNIK**.
- 2 Wybierz **USUŃ** za pomocą przycisków ▼ lub ▲ i potwierdź **OK**.
- 3 Wybierz **MANUALNY** za pomocą przycisków ▼ lub ▲ i potwierdź **OK**.
- 4 Do wyboru są trzy sposoby usuwania plików:
 - **WSZYSTKIE**, aby usunąć wszystkie pliki zapisane na karcie pamięci USB.
Wybierz **WSZYSTKIE** za pomocą przycisków ▼ lub ▲ i potwierdź **OK**.
Nastąpi powrót do poprzedniego menu.
 - **SERIA**, aby usunąć kolejno pliki zapisane na karcie pamięci USB.
Wybierz **SERIA** za pomocą przycisków ▼ lub ▲ i potwierdź **OK**.
PIERWSZY PLIK - nazwa pierwszego odczytanego pliku pojawi się na ekranie.
Wybierz przyciskami ▼ lub ▲ pierwszy plik serii do wydruku i potwierdź **OK**. Gwiazdka (*) pojawi się po lewej stronie nazwy pliku.
OSTATNI PLIK wyświetla się na ekranie.
Wybierz przyciskami ▼ lub ▲ pierwszy plik serii do usunięcia i potwierdź **OK**. Gwiazdka (*) pojawi się po lewej stronie nazwy pliku.

Naciśnij przycisk .
Nastąpi powrót do poprzedniego menu.

- **WYBÓR**, aby usunąć jeden lub kilka plików zapisanych na karcie pamięci USB.
Wybierz plik do usunięcia używając przycisków ▼ lub ▲, następnie potwierdź wybór używając przycisku **OK**. Gwiazdka (*) pojawi się po lewej stronie nazwy pliku. Powtórz operację dla pozostałych plików do usunięcia.

Naciśnij przycisk .
Nastąpi powrót do poprzedniego menu.

5 Wyjdź z menu używając przycisku .

Analiza zawartości karty pamięci USB

Po okresie bezczynności urządzenie powróci do głównego menu. Można ponownie odczytać zawartość karty pamięci USB. W tym celu należy postępować zgodnie z poniższymi wskazówkami.

▼ 07 - NOSNIK/ANALIZUJ NOSNIK

- 1 Naciśnij przycisk ▼, wprowadź **07** używając klawiatury.
- 2 Rozpocznie się analiza zawartości karty pamięci USB.
- 3 Możesz teraz wydrukować lub usunąć pliki zapisane na karcie pamięci USB, zgodnie z procedurami opisanymi w poprzednich rozdziałach. Patrz poprzednie rozdziały.

Zapisywanie dokumentu w pamięci karty USB

Ta funkcja umożliwia skanowanie i zapisanie dokumentu bezpośrednio w folderze SCAN na karcie pamięci USB. Folder SCAN jest tworzony przez program.

Przed skanowaniem dokumentu, należy upewnić się, że w karcie pamięci USB jest wystarczająca ilość miejsca. Jeżeli tak nie jest, można:

- usunąć ręcznie pliki, zob. rozdział **Usuwanie plików zapisanych na karcie pamięci**, strona 41, lub
- włączyć opcję usuwającą automatycznie najstarsze pliki znajdujące się w folderze SCAN, zob. rozdział **W³¹czenie/wy³¹czenie automatycznego usuwania plików na karcie pamięci USB**, strona 42.



- 1 Umieść dokument w podajniku automatycznym, stroną do kopiowania skierowaną w górę.
- 2 Włóż kartę pamięci USB do slotu USB urządzenia wielofunkcyjnego.
Rozpocznie się analiza zawartości karty pamięci USB.
Po skończeniu analizy zostanie wyświetlone menu **NOŚNIK**.
- 3 Wybierz funkcję **SKANUJ** do używając przycisków ▲ lub ▼, następnie potwierdź wybór przyciskiem **OK**.

Ta funkcja jest również dostępna w dwa inne sposoby:

- poprzez naciśnięcie przycisku **SKANUJ** na płycie czołowej urządzenia i następnie wybranie opcji **SKANUJ-NA-NOŚNIK**.
- Lub przez naciśnięcie przycisku ▼, a następnie przez wpisanie **03** na klawiaturze numerycznej.



- 4 Wybierz tryb **B&W** lub **KOLOR** za pomocą przycisków ▲ lub ▼ i zatwierdź przyciskiem **OK**.
- 5 Używając klawiatury alfanumerycznej wpisz nazwę pliku (do 20 znaków) i potwierdź przyciskiem **OK**.
- 6 Wybierz format skanowanego pliku: **OBRAZ** lub **PLIK PDF** i zatwierdź przyciskiem **OK**, aby rozpocząć skanowanie i zapis. Format pliku **OBRAZ** pozwala na zapisanie pliku jako zdjęcia. Natomiast format pliku **PDF** pozwala na zapis cyfrowych dokumentów.

W celu włączenia tej opcji należy wykonać następujące czynności:

▼ **0621 - NOSNIK / USUN / AUTOMAT./ TRYB_SKAN**

- 1 Wybierz **Z** za pomocą przycisków ▲ lub ▼ i zatwierdź przyciskiem **OK**.

W celu wyłączenia tej opcji należy wykonać następujące czynności:

▼ **0621 - NOSNIK / USUN / AUTOMAT./ TRYB_SKAN**

- 1 Wybierz **BEZ** za pomocą przycisków ▲ lub ▼ i zatwierdź przyciskiem **OK**.

Format **OBRAZ**, w przypadku wybrania:

- **B&W**, obraz zostanie zapisany w formacie **TIFF** ;
- **KOLOR**, obraz zostanie zapisany w formacie **JPEG**.

Rozdzielczość obrazu może zostać wybrana i zapisana na kluczu **USB**, rozdzielczość w trybie **KONSPEKT** jest wybrana domyślnie.



nacisnąc kolejno na przycisk  i wybrać wymaganą rozdzielczość.

- W trybie **CZARNO-BIAŁY** :

- Ikona  : rozdzielczość tekstowa.

- Ikona  : rozdzielczość graficzna.

- Ikona  : rozdzielczość automatyczna.

- W trybie **KOLOROWY** :

- Ikona  : rozdzielczość tekstowa.

• - Ikona  : rozdzielczość automatyczna.

Przycisk startowy  pozwala na natychmiastowe zeskanowanie dokumentu i zapis używając parametrów domyślnych.

Włączanie/wyłączanie automatycznego usuwania plików na karcie pamięci USB

Po włączeniu ta opcja powoduje automatyczne usuwanie najstarszych plików z folderu **SCAN** na karcie pamięci w celu zapisania nowych zeskanowanych plików kiedy ilość wolnego miejsca nie jest wystarczająca.



Ta opcja nie działa kiedy folder **SCAN** jest pusty, a karta pamięci jest zapelniona. W takim przypadku należy usunąć ręcznie pliki w celu zwolnienia miejsca, zob. rozdział **Usuwanie plików zapisanych na karcie pamięci**, strona 41.

Funkcje PC

Wprowadzenie

Oprogramowanie **COMPANION SUITE PRO** pozwala na podłączenie komputera PC ze zgodnym urządzeniem wielofunkcyjnym.

Używając komputera PC jest możliwe:

- zarządzanie urządzeniem wielofunkcyjnym, dostosowywanie jego opcji do indywidualnych potrzeb ;
- wydruk dokumentów na urządzeniu wielofunkcyjnym z poziomu używanych programów ;
- skanowanie dokumentów kolorowych, w stopniach szarości lub czarno-białych i edycja ich w komputerze lub przetwarzanie na tekst z użyciem oprogramowania do rozpoznawania tekstu (OCR),

Wymagania

Minimalne wymagania dla komputera PC:

Obsługiwane systemy operacyjne:

- Windows 98SE ;
- Windows Millennium ;
- Windows 2000 z zainstalowanym Service Packiem 3 ;
- Windows XP (Home i Pro) ;
- Windows Vista 32-bit.

Procesor:

- 500 MHz dla Windows 98SE ;
- 800 MHz dla Windows Me oraz 2000 ;
- 1 GHz dla Windows XP (Home i Pro) ;
- 1 GHz dla Windows Vista 32-bit.

Napęd CD-ROM.

Wolny port USB.

600 MB dostępnego miejsca na dysku twardym.

Pamięć RAM:

- minimum 128 MB dla Windows 98, Me i 2000 ;
- minimum 192 MB dla Windows XP (Home i Pro) ;
- 1 GHz dla Windows Vista 32-bit.

Instalacja

Instalacja oprogramowania na komputerze PC

Zaloguj się jako ADMINISTRATOR w Windows 2000 lub XP.

- 1 Umieść płytę CD z oprogramowaniem w napędzie CD-ROM.
- 2 Proces instalacji rozpocznie się w sposób automatyczny. Jeżeli proces instalacji nie uruchomi się automatycznie, należy dwukrotnie kliknąć plik **setup.exe** znajdujący się w katalogu głównym CD-ROM.
- 3 Na ekranie pojawi się okno zatytułowane **COMPANION SUITE PRO LL**. W tym oknie można zainstalować i odinstalować oprogramowanie, uzyskać dostęp do przewodników po oprogramowaniu lub przeglądać zawartość płyty CD.
- 4 Przesuń kursor nad napis **INSTALACJA OPROGRAMOWANIA** i potwierdź klikając lewym przyciskiem myszy.
- 5 Pojawi się ekran instalacji oprogramowania. Przesuń kursor myszy nad napis **PEŁNA** i potwierdź klikając lewym klawiszem myszy.

PEŁNA instalacja kopiuje na dysk twardy oprogramowanie wymagane do poprawnego działania pakietu Companion Suite Pro :

- Companion Suite Pro (oprogramowanie do zarządzania urządzeniem wielofunkcyjnym, sterowniki drukarki, skanera,...) ;
- Adobe Acrobat Reader ;
- PaperPort.



Możliwe, że już jesteś posiadaczem poprzedniej wersji oprogramowania zawartego na płycie CD.

*W takim przypadku wybierz **DOSTOSOWANY** tryb instalacji, wybierz oprogramowanie, które ma zostać zainstalowane na dysku twardym i potwierdź swój wybór.*

Następne dwa ekrany pojawiają się tylko w przypadku, gdy wersja programu Windows Installer zainstalowana na komputerze jest niższa niż 2.0.

Instalacja jest kontynuowana, na ekranie wyświetlony jest postęp instalacji.



Możesz zatrzymać instalację oprogramowania klikając na przycisk **PRZERWANIE INSTALACJI**.

Po części wyszukiwania i analizy komponentów komputera i urządzenia wielofunkcyjnego komputer powinien zostać uruchomiony powtórnie w celu zastosowania zmian.
Kliknij na przycisk **OK**.

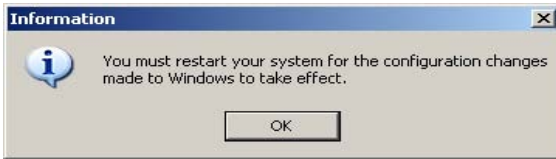

6 Po ponownym uruchomieniu komputera ekran kreatora InstallShield pokazuje postęp przygotowania do instalacji.

Przygotowanie może zostać przerwane w każdej chwili przez naciśnięcie przycisku **ANULUJ**.

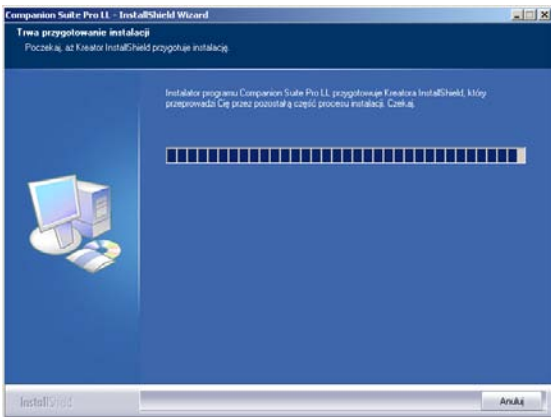

7 Ekran powitania wyświetla się.

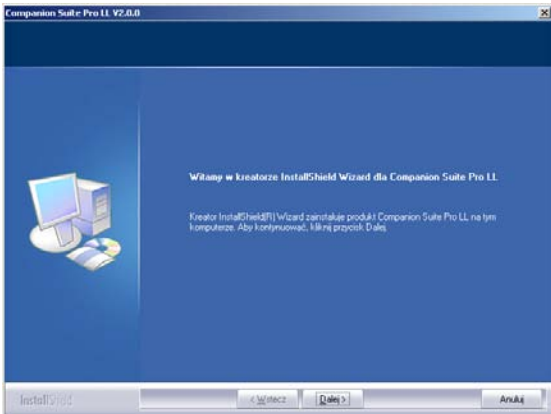

8 Kliknij przycisk **DALEJ** w celu rozpoczęcia instalacji pakietu **COMPANION SUITE PRO** na Twoim komputerze.

9 Aby kontynuować instalację, należy obowiązkowo przeczytać i zaakceptować umowę licencyjną.

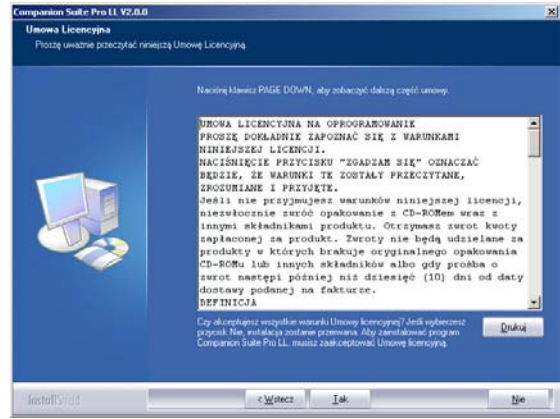

10 Kliknij przycisk **TAK**.

11 Kliknij przycisk **DALEJ**.

12 Można rozpocząć właściwy proces instalacji.

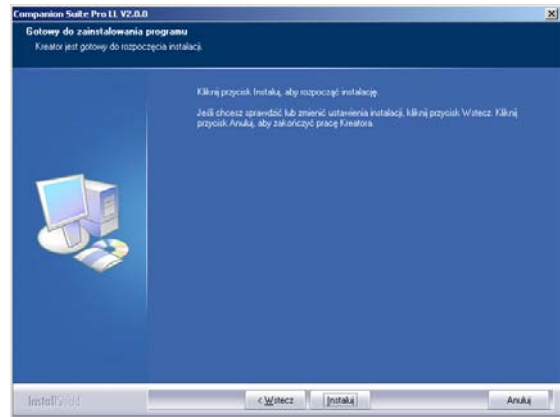

13 Kliknij przycisk **INSTALUJ**.

14 Ekran informuje o postępie instalacji.

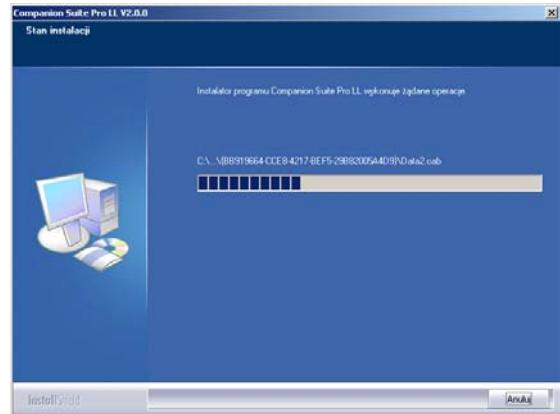

15 Oprogramowanie **COMPANION SUITE PRO** zostało zainstalowane na tym komputerze.

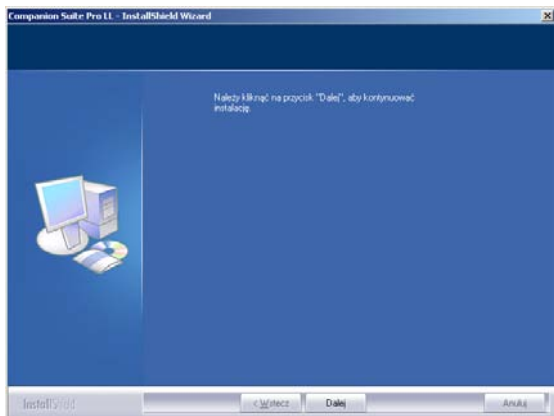

16 Kliknij na przycisk **KONTYNUUJ** w celu zainstalowania narzędzi oraz oprogramowania PaperPort SE, które zostały dostarczone w pakiecie.

17 Po zakończeniu instalacji zalecane jest ponowne uruchomienie komputera w celu aktualizacji plików systemowych.

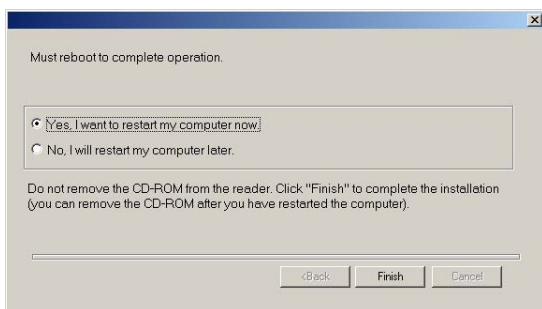

18 Po dokonaniu wyboru należy kliknąć przycisk **ZAKOŃCZ**.

19 Pakiet **COMPANION SUITE PRO** został zainstalowany na tym komputerze.

Można uruchomić oprogramowanie zarządzające urządzeniem wielofunkcyjnym przez wybranie opcji w menu **START > Programy > COMPANION SUITE > COMPANION SUITE PRO LL > MF DIRECTOR** lub klikając na ikonę programu **MF DIRECTOR** umieszczoną na pulpicie.



*Jest możliwe zainstalowanie drukarki sieciowej bez instalacji oprogramowania Companion Suite Pro w Windows 2000, XP oraz Vista. Należy wybrać opcję **START > USTAWIENIA > DRUKARKI I FAKSY**, wybrać **DODAJ DRUKARKĘ** i wykonywać polecenia wyświetlane na ekranie.*

Podłączanie

Upewnij się, że urządzenie wielofunkcyjne jest wyłączone i że płyta CD Companion Suite Pro jest włożona do napędu.

Podłączenie USB

Podłączenie pomiędzy komputerem PC, a urządzeniem wielofunkcyjnym powinno być wykonane z użyciem ekranowanego kabla zgodnego ze standardem USB 2.0 nie dłuższego niż 3 metry.

Zalecana jest instalacja oprogramowania Companion Suite Pro przed podłączeniem kabla USB do komputera.



Jeśli podłączysz kabel USB przed instalacją oprogramowania Companion Suite Pro system rozpoznawania nowego sprzętu (plug and play) automatycznie rozpocznie instalację sterowników urządzenia, należy postępować zgodnie z instrukcjami pojawiającymi się na ekranie. Może wyświetlić okno z zapytaniem o lokalizację sterowników, w tym wypadku należy wybrać płytę CD-ROM.

1 Zlokalizować złącza kabla USB i podłączyć je w następujący sposób :

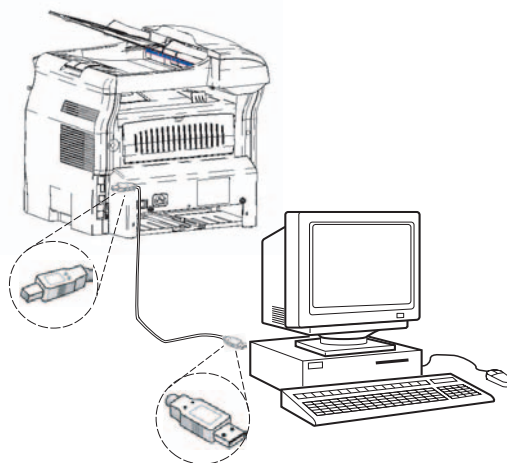

- 2 Wyłącz urządzenie wielofunkcyjne. Pojawi się okno kreatora dodawania nowego sprzętu.
- 3 Kliknij przycisk **DALEJ**.
- 4 Wybierz **AUTOMATYCZNIE WYSZUKAJ NAJLEPSZY STEROWNIK (ZALECANE)**. Kliknij przycisk **DALEJ**.
- 5 Wybierz lokalizację, w której system ma szukać sterowników. Zaznaczone powinno być wyłącznie pole wyboru **NAPĘDY CD**. Kliknij przycisk **DALEJ**. Wyszukiwanie sterownika zajmuje parę sekund.
- 6 Okno informuje że sterownik został odnaleziony. Kliknij przycisk **DALEJ**.
- 7 Ekran informuje że oprogramowanie pośredniczące w interpretacji XML zostało zainstalowane. Kliknij przycisk **ZAKOŃCZ**. Pojawi się okno kreatora dodawania nowego sprzętu.
- 8 Kliknij przycisk **DALEJ**.
- 9 Wybierz **AUTOMATYCZNIE WYSZUKAJ NAJLEPSZY STEROWNIK (ZALECANE)**. Kliknij przycisk **DALEJ**.
- 10 Wybierz lokalizację, w której system ma szukać sterowników. Zaznaczone powinno być wyłącznie pole wyboru **NAPĘDY CD**. Kliknij przycisk **DALEJ**. Wyszukiwanie sterownika zajmuje parę sekund.

- 11 Okno informuje że sterownik został odnaleziony. Kliknij przycisk **DALEJ**.
- 12 Ekran informuje że oprogramowanie **COMPANION SUITE PRO F@X ACTIVITIES** zostało zainstalowane. Kliknij przycisk **ZAKOŃCZ**.

Urządzenie wielofunkcyjne jest teraz w pełni gotowe do wykonywania wydruków oraz skanowania.

Połączenie bezprzewodowe



W celu wykonania tej operacji powinno zostać zainstalowane oprogramowanie Companion Suite Pro LL.

- 1 Uruchom program **MF DIRECTOR** klikając ikonę na pulpicie lub wybierając z menu **START > PROGRAMY > COMPANION SUITE COMPANION SUITE > PRO LL > DODAJ DRUKARKĘ**.
- 2 Kliknij przycisk **DALEJ** w celu uruchomienia procedury instalacji.

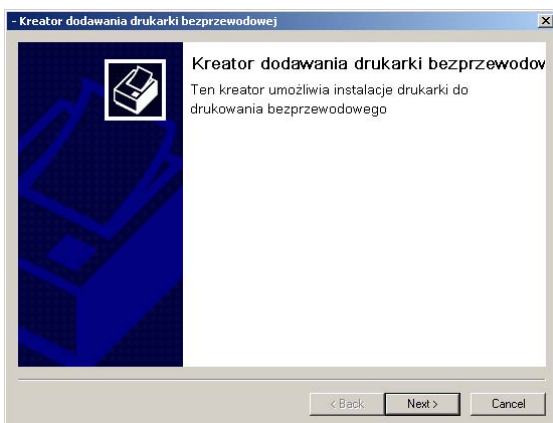

- 3 Następny ekran pokazuje listę zgodnego sprzętu dostępnego w sieci.

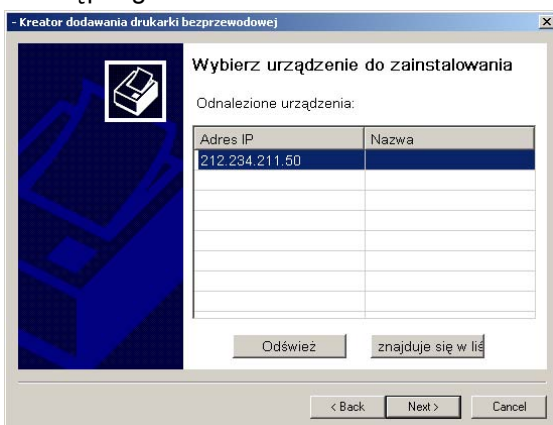

Można ponownie przeszukać sieć ponownie klikając przycisk **ODŚWIEŻ**.

Komentarz: Istnieje możliwość, że urządzenie peryferyjne nie pojawi się w liście. W takim przypadku należy kliknąć przycisk **NIE NA LIŚCIE**. Pojawi się następujące okno :

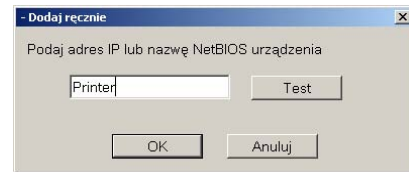

Wpisz adres IP lub nazwę NetBIOS urządzenia, które chcesz dodać. Można przetestować połączenie między urządzeniem a komputerem PC klikając na przycisk **TEST**. Kliknij na przycisk **OK**.

- 4 Wybierz z listy sprzęt do dodania. Kliknij przycisk **DALEJ**.
- 5 Następne okienko wyświetla możliwości drukarki wybranej do zainstalowania. Kliknij przycisk **DALEJ**.

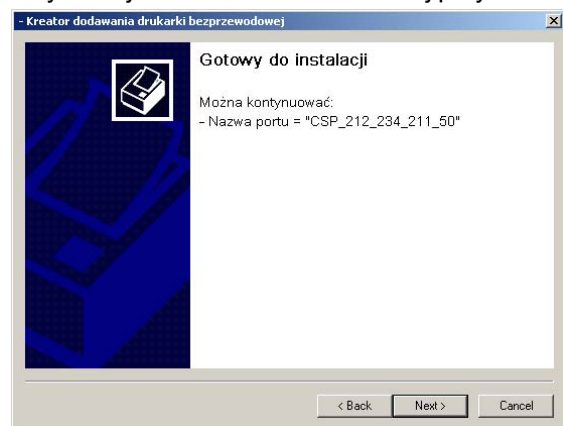

- 6 Po udanym ukończeniu instalacji pojawi się okno informujące o zakończeniu procesu. Kliknij przycisk **ZAKOŃCZ**.

Odinstalowywanie oprogramowania

- 1 Uruchom program deinstalacyjny z menu **START > PROGRAMY > COMPANION SUITE > COMPANION SUITE PRO LL > ODINSTALUJ**. Pojawi się ekran przygotowania.

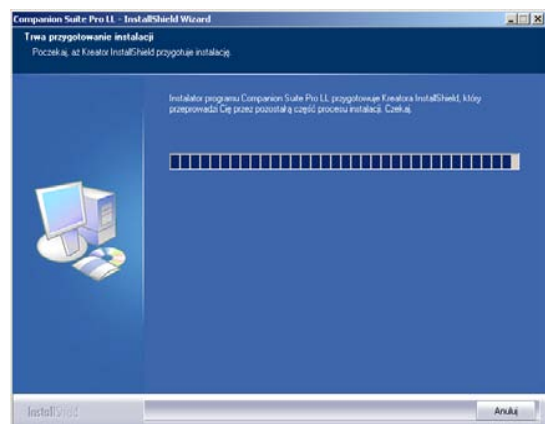

- 2 Kliknij przycisk **Usuń** i potwierdź swój wybór klikając przycisk **DALEJ**.

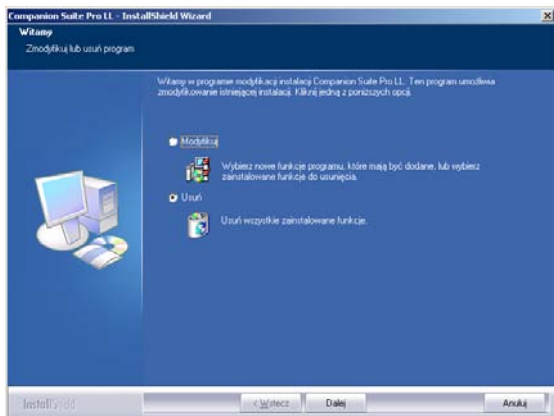

- 3 Pojawi się ekran potwierdzenia. Kliknij przycisk **OK** w celu usunięcia pakietu **COMPANION SUITE PRO LL**.

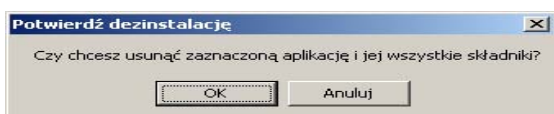

- 4 Pojawi się ekran przygotowania. Możesz anulować proces deinstalacji klikając przycisk **ANULUJ**.

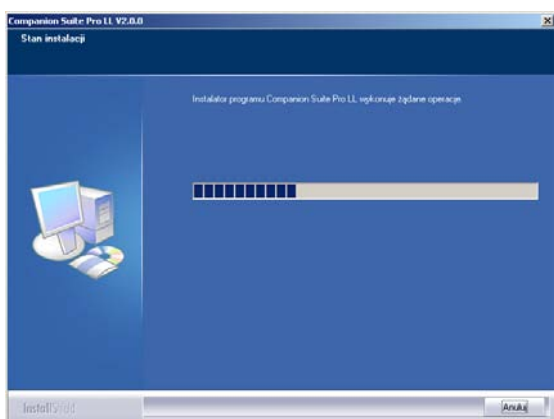

- 5 Po zakończeniu deinstalacji zalecane jest ponowne uruchomienie komputera. Zamknij wszystkie uruchomione aplikacje, wybierz opcję **TAK, CHCĘ TERAZ URUCHOMIĆ KOMPUTER PONOWNIE** i kliknij przycisk **ZAKOŃCZ**.

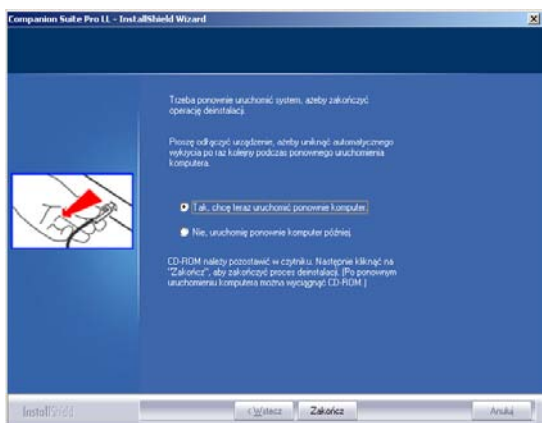

Nadzorowanie urządzenia wielofunkcyjnego

Zainstalowane oprogramowanie zawiera dwie aplikacje do zarządzania urządzeniem wielofunkcyjnym, **MF DIRECTOR** oraz **MF MONITOR**, które pozwalają na:

- sprawdzenie połączenia między urządzeniem wielofunkcyjnym, a komputerem PC ;
- kontrolować stan operacji wykonywanych przez urządzenie wielofunkcyjne ;
- kontrolować stan materiałów eksploatacyjnych w urządzeniu wielofunkcyjnym ;
- uzyskać szybki dostęp do aplikacji edytora grafiki, OCR, itp.

Aby zarządzać urządzeniem wielofunkcyjnym, należy uruchomić program **MF DIRECTOR** klikając ikonę na pulpicie lub wybierając z menu **START > PROGRAMY > COMPANION SUITE > COMPANION SUITE PRO LL > COMPANION DIRECTOR**.

Sprawdzanie połączenia między komputerem a urządzeniem wielofunkcyjnym

Aby sprawdzić, czy połączenie między urządzeniami jest poprawne należy uruchomić program **MF MONITOR** klikając ikonę umieszczoną na pulpicie i sprawdzić czy informacje wyświetlane w programie są zgodne z informacjami wyświetlanymi na ekranie urządzenia wielofunkcyjnego (np. data).

MF Director

Ten interfejs graficzny pozwala na uruchomienie narzędzi i oprogramowania służącego do zarządzania urządzeniem wielofunkcyjnym.

Wygląd

Uruchom program klikając na ikonę **MF DIRECTOR** umieszczoną na pulpicie lub z menu **START > PROGRAMY > COMPANION SUITE > COMPANION SUITE PRO LL > COMPANION DIRECTOR**.



DOMYŚLNIE MF Director jest wyświetlany jako ciemnoniebieski zaokrąglony kształt. Możesz zmienić jego kształt i kolor przez kliknięcie prawym klawiszem myszy.

Aktywacja narzędzi i aplikacji

Graficzny interfejs **COMPANION SUITE PRO** pozwala na uruchomienie następujących narzędzi i oprogramowania :

- uzyskanie **POMOCY** z aktualnej dokumentacji ;
- uruchomienie oprogramowania **PAPERPORT** (Doc Manager).

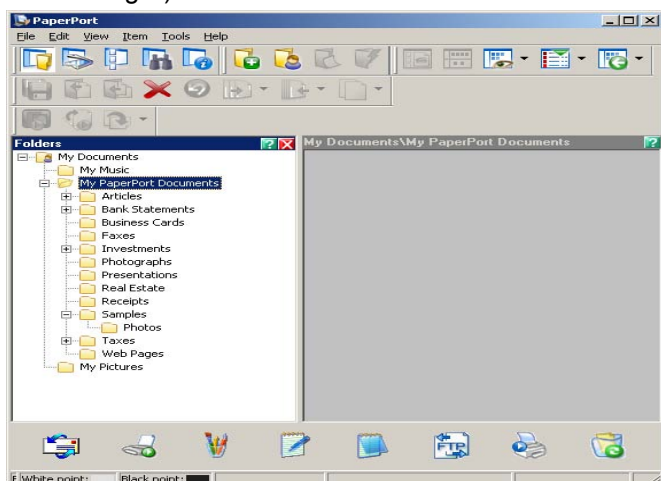

Aby uruchomić oprogramowanie zawarte w pakiecie **COMPANION SUITE PRO** należy umieścić kursor myszy nad ikoną reprezentującą to oprogramowanie i nacisnąć lewy przycisk myszy.

MF Monitor

Wygląd

Uruchom program przez kliknięcie ikony **MF MONITOR** umieszczonej na pulpicie lub w menu **START > PROGRAMY > COMPANION SUITE > COMPANION SUITE PRO LL > COMPANION - MONITOR**.

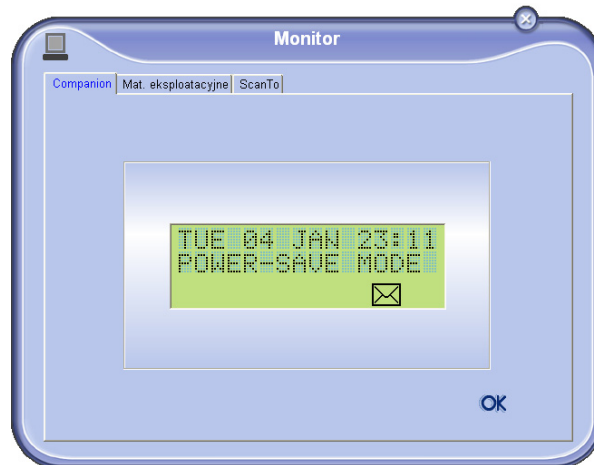

Na tym ekranie możesz kontrolować informacje lub konfigurować urządzenie wielofunkcyjne używając zakładek :

- **COMPANION**: Wyświetla ekran urządzenia wielofunkcyjnego ;
- **MATERIAŁY EKSPLOATACYJNE**: Wyświetla stan materiałów eksploatacyjnych ;
- **SCAN TO (SKANUJ DO)**: Parametry trybu skanowania i rozdzielczości. Te parametry określają sposób skanowania po naciśnięciu przycisku **SCAN** na urządzeniu.

Wyświetl stan materiałów eksploatacyjnych

Następujące informacje są dostępne w zakładce **MATERIAŁY EKSPLOATACYJNE** :

- aktualny stan materiałów eksploatacyjnych ;
- ilość wydrukowanych stron ;
- ilość zeskanowanych stron.

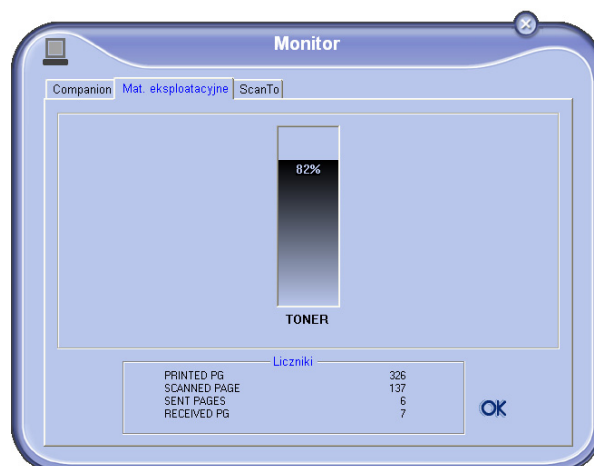

Scan to / Skanuj do

Ustawienia wykonane na tej zakładce stają się ustawieniami domyślnymi dla skanera.

Komentarz: Funkcja **SCAN TO (SKANUJ DO)** może być użyta tylko gdy aplikacja **MF MONITOR** jest uruchomiona.

- 1 Wybierz zakładkę **SCAN TO (SKANUJ DO)**.
- 2 Wybierz jeden z poniższych trybów:
 - kolor ;
 - skala szarości ;
 - monochromatyczny.
- 3 Wybierz rozdzielczość skanera (72 dpi do 4800 dpi).
- 4 Potwierdź wybór klikając na przycisk **OK**.



Możliwości programu Companion Suite Pro LL

Analiza dokumentu

Analiza dokumentu może być przeprowadzona na dwa sposoby :

- przez funkcję **SCAN TO (SKANUJ DO)** (program dostępny z okna **MF DIRECTOR** lub z przycisku **SCAN** na urządzeniu) ;
- lub bezpośrednio z programu zgodnego ze standardem TWAIN.

Analiza z funkcją Scan to

- 1 Uruchom program klikając na ikonę **MF DIRECTOR** umieszczoną na pulpicie lub z menu **START > PROGRAMY Companion Suite> COMPANION SUITE PRO LL> COMPANION DIRECTOR**.

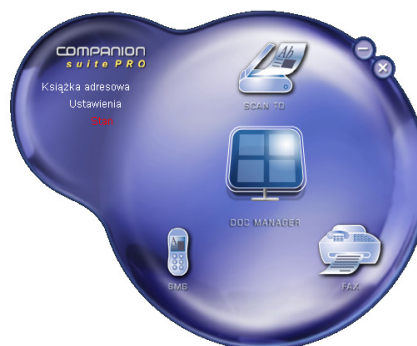

- 2 Kliknij lewym przyciskiem myszy na obrazku przedstawiającym funkcję **SCAN TO (SKANUJ DO)** lub naciśnij przycisk **SCAN** na urządzeniu.
- 3 Możesz śledzić postęp skanowania na ekranie.



- 4 Po zakończeniu skanowania zeskanowany obraz pojawia się w oknie **PAPERPORT**.

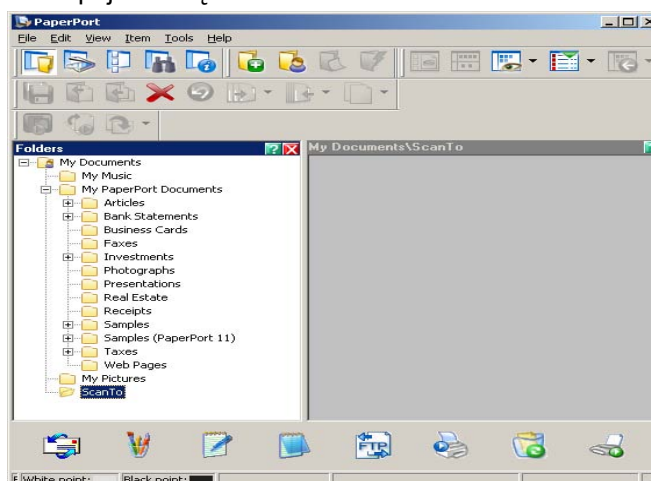



Jeśli oprogramowanie **PAPERPORT** nie jest zainstalowane na komputerze zeskanowany obraz zostanie zapisany na pulpicie w formacie TIFF.

Analiza z oprogramowania zgodnego ze standardem TWAIN

- 1 Uruchom edytor graficzny i wybierz opcję pobierania obrazów. Pojawi się okno analizy dokumentu.
- 2 Ustaw parametry (kontrast, rozdzielczość,...) przed uruchomieniem skanowania.
- 3 Gdy dokument zostanie zeskanowany można go zapisać lub edytować.

Oprogramowanie do rozpoznawania tekstu (OCR)

Funkcja rozpoznawania tekstu pozwala na uzyskanie pliku z danymi dla aplikacji biurowych z wydrukowanego dokumentu lub obrazu.

Rozpoznawanie tekstu działa jedynie dla drukowanych znaków, takich jak wydruk drukarki lub tekst maszynowy. Część tekstu pisana ręcznie (np. podpis) może być zaznaczona jako grafika w celu wykluczenia z procesu rozpoznawania tekstu.

Przy domyślnej instalacji urządzenia rozpoznawanie tekstu jest wykonywane przy przeciągnięciu zeskanowanego dokumentu z okna PaperPort na ikonę Notatnika.



W celu uzyskania dalszych informacji na temat tego produktu należy skonsultować się z pomocą on-line.

Drukowanie

Możliwość drukowania przy użyciu połączenia USB lub WLAN.

Sterownik drukarki **LASER PRO LL** jest domyślnie instalowany podczas instalacji oprogramowania. Pozwala na wydruk dokumentów na urządzeniu przez połączenie USB.

Sterownik drukarki **LASER PRO LL NETWORK** pozwala na wydruk przez połączenie bezprzewodowe. Ten sterownik jest instalowany przy dodawaniu drukarki sieciowej.

Drukowanie na urządzeniu wielofunkcyjnym

Wydruk dokumentu na urządzeniu wielofunkcyjnym z komputera nie różni się od drukowania w systemie Windows :

- 1 Wybierz polecenie **DRUKUJ** z menu **PLIK** aktualnie otwartej aplikacji.

- 2 Wybierz drukarkę **LASER PRO LL**, aby wydrukować przez połączenie USB LUB **DRUKARKĘ LASER PRO LL NETWORK**, aby wydrukować przez połączenie WiFi.



Drukarka **LASER PRO LL** zostaje ustawiona jako domyślna podczas instalacji oprogramowania **COMPANION SUITE PRO**.

Książka adresowa

Książka adresowa umożliwia zapisanie numerów telefonicznych najczęstszych rozmówców. Ta funkcja ułatwia wprowadzanie numeru rozmówcy w momencie wysyłania SMS lub faksu. W razie konieczności można wydrukować listę numerów zapisanych w książce adresowej.

Istnieje również możliwość tworzenia grup kontaktów w książce adresowej. W taki sposób, można pogrupować kontakty z tej samej firmy lub usługi, do których najczęściej wysyła się dokumenty.

Dodanie kontaktu do książki adresowej urządzenia

- 1 Kliknij odnośnik **KSIĄŻKA ADRESOWA** w oknie **COMPANION DIRECTOR**. Książka adresowa wyświetla się na ekranie.

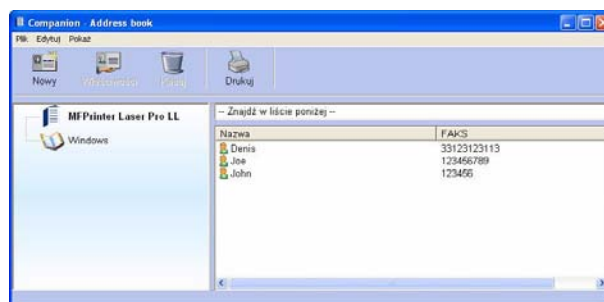

- 2 Wybierz książkę adresową urządzenia.
- 3 Kliknij **NOWY** i zaznacz **KONTAKT** w wyświetlanym menu. Okno wprowadzania danych kontaktu wyświetla się.

- 4 Wprowadź nazwę kontaktu, numer faksu lub GSM, prędkość transmisji faksu, klawisz skrót. Kliknij na przycisk **OK**.

Nowy kontakt zostaje dodany do listy.

Dodanie grupy do książki adresowej urządzenia

- 1 Kliknij odnośnik **Książka ADRESOWA** w oknie **COMPANION - DIRECTOR**.

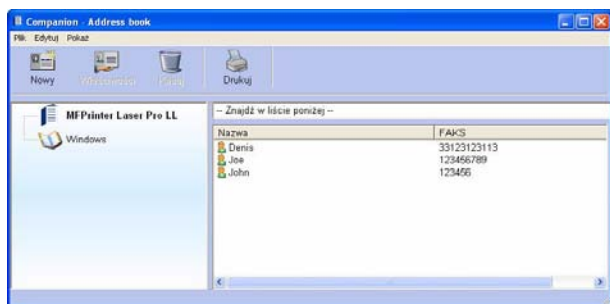

- 2 Wybierz książkę adresową urządzenia.
- 3 Kliknij **NOWY** i zaznacz **GRUPA** w wyświetlanym menu.



- 4 Wprowadź nazwę grupy. Grupa może składać się z kontaktów z książki adresowej lub z nowych kontaktów.

1 przypadek: kontakty pochodzą z książki adresowej.
Kliknij przycisk **WYBIERZ KONTAKTY**.

Okno wyboru wyświetla się.

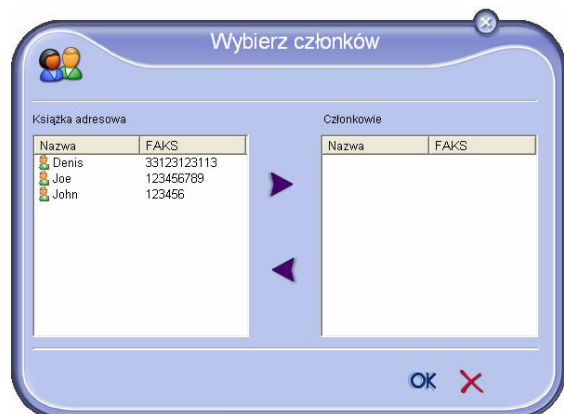

Wybierz kontakt lub grupę w polu **Książka ADRESOWA**, naciśnij przycisk ► (możesz kliknąć dwa razy kontakt w celu dodania go do grupy).
Naciśnij **OK**.

2 przypadek: dodawanie nowych kontaktów.
Naciśnij przycisk **NOWY**, a następnie wprowadź dane nowego kontaktu.

- 5 Po uzupełnieniu grupy, naciśnij **OK**.
Nowa grupa zostaje dodana do listy.

Zarządzanie książką adresową

W książce adresowej można :

- wyszukać kontakt lub grupę przez wprowadzenie pierwszych liter nazwiska ;
- zmodyfikować kartę kontaktu lub grupy ;
- usunąć kontakt lub grupę z książki adresowej ;
- wydrukować listę kontaktów z książki adresowej.

Modyfikacja kontaktu

- 1 Wybierz za pomocą myszy kontakt, który ma zostać zmodyfikowany.
- 2 Kliknij przycisk **WŁAŚCIWOŚCI**.
- 3 Wykonaj niezbędne zmiany.
- 4 Kliknij na przycisk **OK**.

Modyfikacja grupy

- 1 Wybierz za pomocą myszy grupę, która ma zostać zmodyfikowana.
- 2 Kliknij przycisk **WŁAŚCIWOŚCI**.
- 3 Wykonaj niezbędne zmiany.
- 4 Kliknij na przycisk **OK**.

Usunięcie kontaktu lub grupy

- 1 Wybierz za pomocą myszy nazwę kontaktu lub nazwę grupy do usunięcia.
- 2 Kliknij na przycisk **USUŃ**.



Po usunięciu kontaktu z książki adresowej, jest on automatycznie usuwany z grupy.

Wydruk książki adresowej

- 1 Kliknij przycisk **DRUKUJ**.
Lista z książki adresowej jest drukowana na urządzeniu (jeżeli żaden kontakt nie zostanie zaznaczony).

Importowanie lub eksportowanie książki adresowej

Import książki adresowej

Import książki adresowej umożliwia automatyczne przesłanie książki adresowej z jednego urządzenia peryferyjnego do innego, bez ręcznego wprowadzania kontaktów w urządzeniu docelowym.

Książki adresowe można importować z pliku o formacie EAB. Pliki EAB są generowane w czasie wykonywania eksportu.

- 1 Wybierz **IMPORTUJ** w menu **PLIK** w oknie **Książki ADRESOWEJ**.
- 2 Wybierz plik do importu i naciśnij **OTWÓRZ**.

Zapis książki adresowej

Ta operacja umożliwia zapisanie książki adresowej w pliku o formacie EAB.

- 1 Wybierz **EKSPORTUJ** w menu **PLIK** w oknie **Książki ADRESOWEJ**.
- 2 Wpisz nazwę pliku i zaznacz katalog docelowy, następnie naciśnij **ZAPISZ**.

Komunikacja faksowa

Komunikacja faksowa umożliwia :

- wysyłanie dokumentów faksem, z wykorzystaniem skanera urządzenia, z twardego dysku komputera PC lub z aplikacji biurowej ;
- odbieranie faksów ;
- kontrolowanie komunikacji za pomocą różnych usług: skrytka nadawcza, skrytka odbiorcza, elementy wysłane, log wysyłki i log odbioru.

Parametry umożliwiają zmianę zachowania urządzenia podczas komunikacji faksowej. Istnieje możliwość modyfikacji parametrów w celu dostosowania komunikacji faksowej do własnych potrzeb (patrz punkt **Parametry faksu**, strona 54).

Prezentacja okna Faks

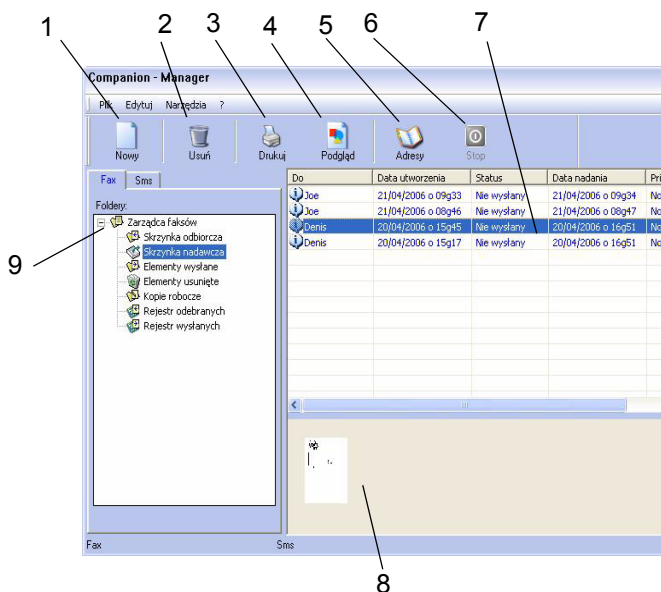

Oznaczenie	Działanie
1	Tworzenie nowego faksu.
2	Usunięcie faksu z jednego z katalogów faksu. Z wyjątkiem katalogów LOG WYSYŁKI i LOG ODBIORU , dla których polecenie powoduje usunięcie całego logu.
3	Wydruk faksu z jednego z katalogów faksu.
4	Wyświetlenie faksu w oknie podglądu.
5	Dostęp do książki adresowej.
6	Przerwanie wysyłania faksu (aktywne tylko dla skrytki nadawczej).
7	Wyświetlenie wszystkich faksów w zaznaczonym katalogu faksu.
8	Podgląd faksów.
9	Katalogi faksu.

Wysyłanie faksu

Wysyłanie faksu z dysku twardego lub urządzenia

- 1 Kliknij ikonę w oknie **MF DIRECTOR**.
- 2 Kliknij **Nowy**, a następnie **FAX**.

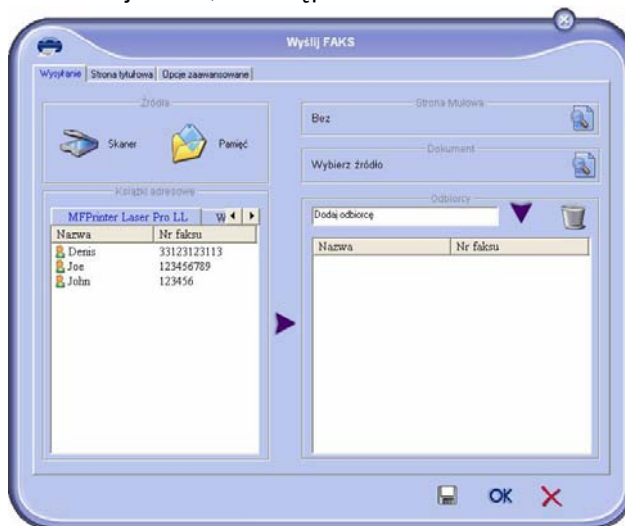

- 3 Wybierz pole **RÓDŁO** :
 - **SKANER** w przypadku dokumentu na papierze ;
 - **PAMIĘĆ** w przypadku pliku znajdującego się na dysku twardym (plik musi być w formacie TIFF lub FAX).
- 4 Wysłanie faksu do kontaktu :
 - wprowadź numer w polu **ADRESACI** i naciśnij przycisk .
 - wybierz kontakt (lub grupę) z jednej z list w polu **Książki ADRESOWEJ** i naciśnij przycisk .

Powtórz czynność tyle razy ile jest to niezbędne (użyj przycisku do usunięcia kontaktu z listy adresatów).

- 5 Ewentualnie ustaw opcje zaawansowane (wysyłka opóźniona i rozdzielczość), w zakładce **OPCJE ZAAWANSOWANE** :

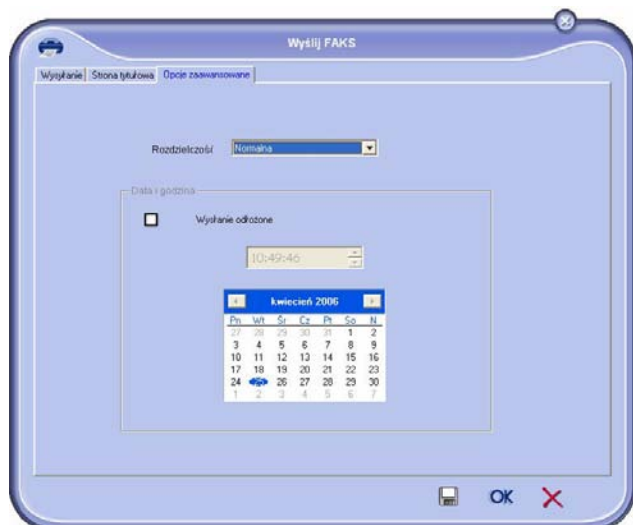

- 6 Aby dołączyć stronę tytułową, wybierz zakładkę, **STRONA TYTUŁOWA**, a następnie zaznacz pole **ZE STRONĄ TYTUŁOWĄ**. Wybierz stronę tytułową, którą chcesz dołączyć w rozwijanym menu lub utwórz nową (patrz punkt **Strona tytułowa**, strona 55).
- 7 Kliknij **OK**, aby wysłać faks do wybranych kontaktów.

Możesz sprawdzić, w razie potrzeby, polecenie wysłania w skrytce nadawczej.

Wysyłanie faksu z programu

Ta metoda umożliwia bezpośrednie wysłanie dokumentu utworzonego w aplikacji biurowej bez konieczności wykonania wydruku.

- 1 W aplikacji biurowej należy wybrać **PLIK > DRUKUJ**.

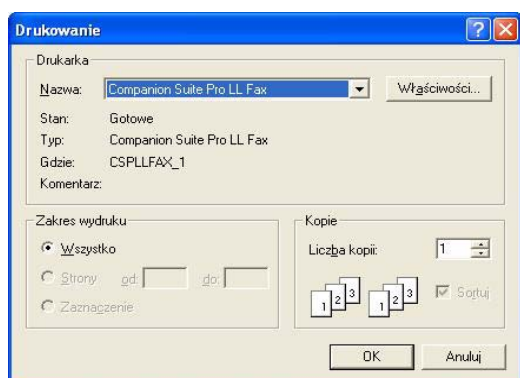

- 2 Wybierz drukarkę **COMPANION SUITE PRO LL FAX** i naciśnij **OK**. Okno wysyłania faksu wyświetla się.

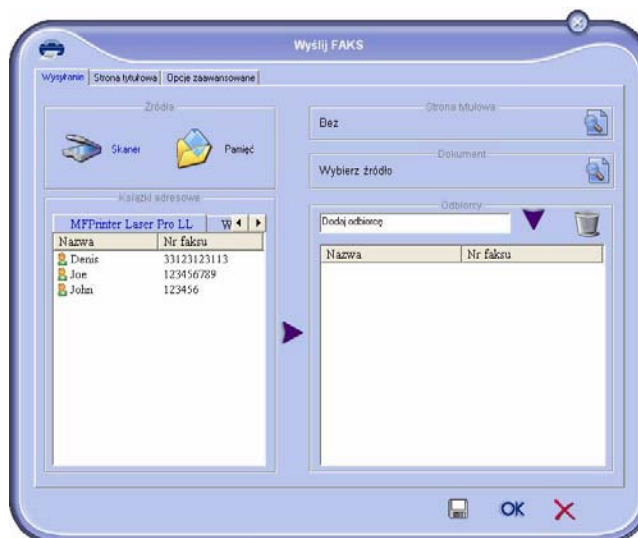

- 3 Wysłanie faksu do kontaktu :
 - wprowadź numer w polu **ADRESACI** i naciśnij przycisk .
 - wybierz kontakt (lub grupę) z jednej z list w polu **Książki ADRESOWEJ** i naciśnij przycisk .

Powtórz czynność tyle razy ile jest to niezbędne (użyj przycisku do usunięcia kontaktu z listy adresatów).

- 4 Ewentualnie ustaw opcje zaawansowane (wysyłka opóźniona i rozdzielczość), w zakładce **OPCJE ZAAWANSOWANE**.
- 5 Aby dołączyć stronę tytułową, wybierz zakładkę, **STRONA TYTUŁOWA**, a następnie zaznacz pole **ZE STRONĄ TYTUŁOWĄ**. Wybierz stronę tytułową, którą chcesz dołączyć w rozwijanym menu lub utwórz nową (patrz punkt **Strona tytułowa**, strona 55).
- 6 Kliknij **OK**, aby wysłać faks do wybranych kontaktów.

Możesz sprawdzić, w razie potrzeby, polecenie wysłania w skrytce nadawczej.

Odbieranie faksu

Okna **MF MANAGER** i **MF DIRECTOR** informują za pomocą różnych komunikatów o odbiorze faksu. Ikona wyświetla się w dolnej części okna **MF MANAGER**, a ikona pojawia się na pasku zadań.

Istnieje możliwość automatycznego drukowania faksów przy każdym odbiorze. W tym celu należy zdefiniować ten parametr (patrz punkt **Parametry faksu**, strona 54).

Kontrola i nadzór faksów

Kontrola i nadzór faksów odbywa się za pomocą:

- skrytka nadawcza ;
- skrytka odbiorcza ;
- pamięć faksów wysłanych (elementy wysłane) ;
- log wysyłki ;
- log odbioru.

Te usługi umożliwiają nadzorowanie działania urządzenia, zarówno wysyłki jak odbioru faksów.

Logi wysyłki i odbioru są drukowane automatycznie kiedy ich zawartość wypełnia stronę A4. Po wydruku automatycznym, urządzenie tworzy nowy log.

Skrytka nadawcza

Skrytka nadawcza faksów obejmuje :

- polecenia wysyłki ;
- opóźnione polecenia wysyłki ;
- polecenia stanowiące przedmiot jednej lub kilku prób wysyłki i które będą ponownie wysyłane ;
- polecenia, które zostały odrzucone (połączenie nie zostało nawiązane).

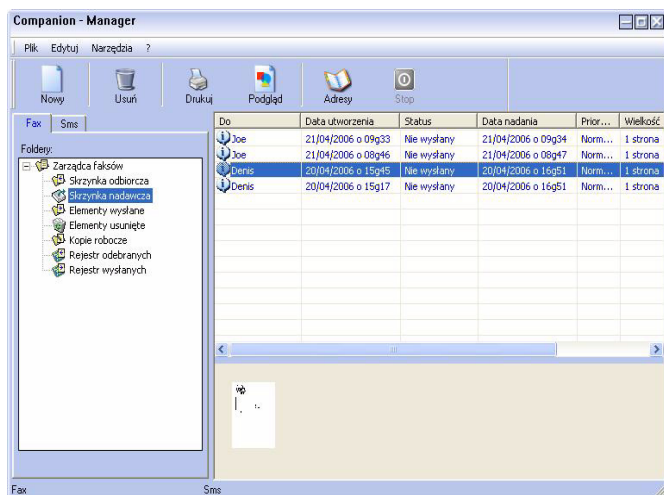

Polecenia są klasyfikowane w kolejności w jakiej zostały wykonane.

Polecenia odrzucone znajdują się na końcu listy, aby ułatwić dostęp do nich w przypadku konieczności ponownego wysłania (ponowne polecenie wysyłki) lub usunięcia.

Pamięć faksów wysłanych (elementy wysłane)

Pamięć faksów wysłanych umożliwia zachowanie wszystkich wysłanych faksów.

Informacje zawarte w pamięci faksów wysłanych:

- adresat faksu ;
- data utworzenia faksu ;
- data wysłania faksu ;
- wielkość faksu.

Log wysyłki

Log wysyłki umożliwia zachowanie historii komunikacji faksowej (zakończonych powodzeniem lub nie), która odbywała się z wykorzystaniem urządzenia. Log jest drukowany automatycznie po wypełnieniu strony A4.



Przycisk **Usuń** usuwa cały log, a nie tylko zaznaczone komunikaty.

Informacje zawarte w pamięci logu wysyłki:

- adresat faksu ;
- data wysłania faksu ;
- status faksu (wysłany, odrzucony, ...).

Log odbioru

log odbioru umożliwia zachowanie historii faksów odebranych przez urządzenie. Log jest drukowany automatycznie po wypełnieniu strony A4.



Przycisk **Usuń** usuwa cały log, a nie tylko zaznaczone komunikaty.

Informacje zawarte w pamięci logu odbioru:

- nadawca faksu ;
- data odbioru faksu ;
- status faksu.

Parametry faksu

Dostęp do parametrów faksu

- 1 Kliknij ikonę  w oknie **MF DIRECTOR**.
- 2 Wybierz **NARZĘDZIA > OPCJE > FAKS**.
- 3 Wykonaj niezbędne ustawienia korzystając z opisu parametrów poniżej i naciśnij **OK**.

Opis zakładki REJESTRI I RAPORTY

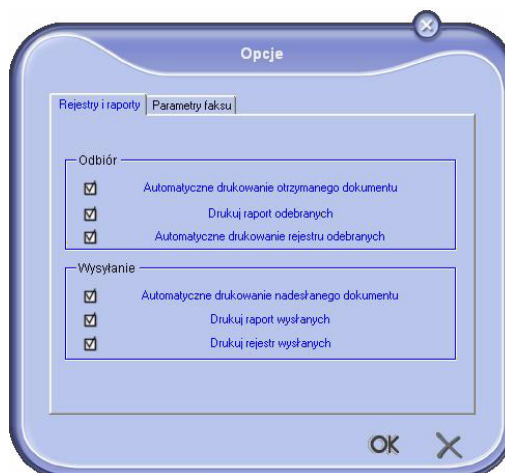

Pole	opis
Drukowanie automatyczne odebranego dokumentu	Faks jest automatycznie drukowany po odebraniu.
Drukowanie raportu z odbioru	Raport odbioru jest drukowany dla każdego odebranego faksu.
Wydruk logu odbioru	Log jest automatycznie drukowany kiedy zapełnia stronę A4.
Drukowanie automatyczne wysłanego dokumentu	Faks jest automatycznie drukowany po wysłaniu.
Drukowanie raportu wysyłki	Raport wysyłki jest drukowany po wysłaniu każdego faksu.
Drukowanie logu wysyłki	Log jest automatycznie drukowany kiedy zapełnia stronę A4.

Opis zakładki PARAMETRY FAKSU

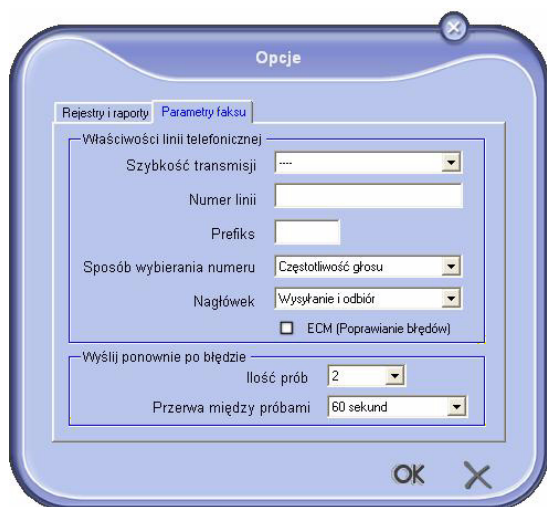

Pole	opis
Prędkość wysyłania	Domyślna prędkość wysyłania faksów.
Numer linii	Numer linii, do której jest podłączone urządzenie.
Prefiks wybierania	Prefiks wybierania będzie wstawiany automatycznie przed numerem.
Typ wybierania	Musi być ustawiony w zależności od typu centrali telefonicznej, do której jest podłączone urządzenie.

Pole	opis
Nagłówek	Dodaje linię identyfikacyjną połączenia (LIC) na wysyłanych lub odbieranych dokumentach.
ECM	Koryguje błędy komunikacji spowodowane zakłóceniami na linii. Ta opcja umożliwia zagwarantowanie odbioru całych dokumentów. Czas transmisji może wydłużyć się w przypadku zakłóceń na linii.
Ilość prób	Ilość prób podejmowanych przez urządzenie w przypadku niepowodzenia przy wysłaniu.
Przerwa między próbami	Czas między dwoma kolejnymi próbami wysyłki.

Strona tytułowa

Strona tytułowa stanowi część faksowanego dokumentu generowaną automatycznie przez urządzenie, na której znajdują się informacje dotyczące nadawcy, data i czas wysłania, komentarz, itd.

Taką stronę można wysłać samą lub jako element poprzedzający właściwy faks, ale w jednym połączeniu. Istnieje możliwość wysłania dokumentu ze stroną tytułową z samego urządzenia lub z komputera PC. W drugim przypadku, część informacji zawartych na stronie tytułowej może być wprowadzona przez użytkownika w czasie wydawania polecenia wysłania. Należy przygotować model strony tytułowej, aby móc ją wykorzystać do wysłania. Po utworzeniu modelu można go wykorzystać do dowolnej ilości wysyłanych faksów.

Urządzenie oferuje możliwość tworzenia i dostosowania kilku modeli stron tytułowych, które można dowolnie wybierać w czasie wysłania.

Tworzenie strony tytułowej



Należy przygotować model strony tytułowej, aby móc ją wykorzystać do wysłania.

- 1 W zakładce **STRONA TYTUŁOWA**, należy nacisnąć przycisk **NOWA**.
- 2 Wybierz model utworzonej strony w menu **PLIK**.

Okno z modelem strony wyświetla się:

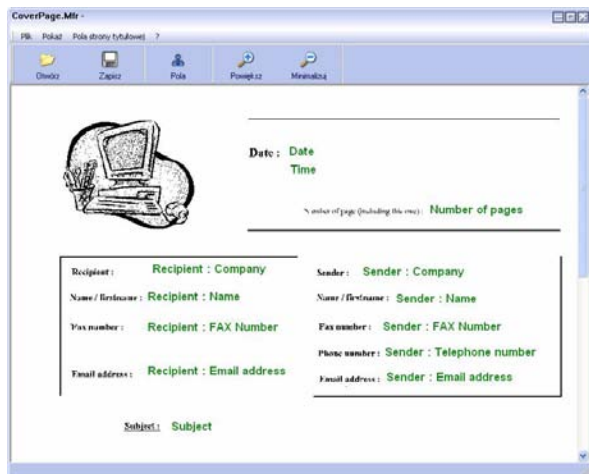

3 Kliknij ikonę , aby wyświetlić pola.

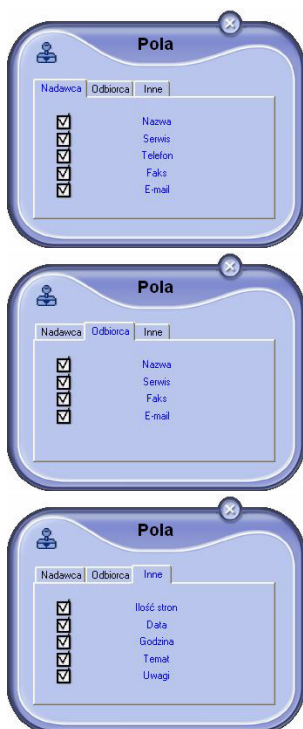

- Aby dodać pole postępuj w następujący sposób:
- Zaznacz pole, które chcesz wstawić zaznaczając je w liście pól. Na miejscu kursora pojawia się pieczęćka.
 - Kliknij przyciskiem w miejscu, gdzie chcesz wstawić pole.

Możesz dowolnie przemieszczać pole lub je powiększać.



Dostosuj rozmiar ramki pola, tak aby uzyskać czytelny tekst.

4 Po wstawieniu pól, zapisz stronę tytułową.

Tę stronę tytułową można wybrać w zakładce **STRONA TYTUŁOWA** w oknie wysyłania faksów.

Opis zakładki STRONA TYTUŁOWA

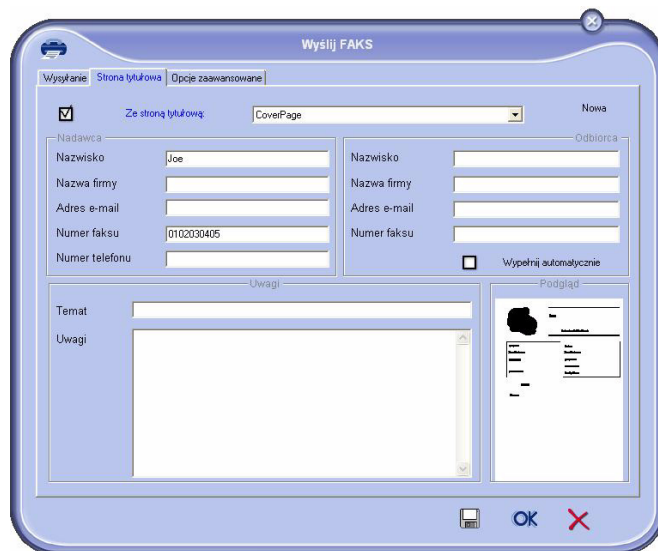

Pole	opis
Nazwa strony tytułowej	jest to nazwa strony domyślnej lub strona wybrana przez użytkownika.
Nadawca	Umożliwia wprowadzenie informacji o nadawcy.
Adresat: Nazwisko, Firma, Usługa.	Umożliwia wprowadzenie informacji o adresacie. Jeżeli słowo Auto znajduje się w jednym z pól, pole jest aktualizowane w czasie wysyłki, jeżeli adresat znajduje się w książce adresowej, ulubionych, grupie lub liście wysyłkowej.
Komentarz	Jest to okno posiadające wszystkie podstawowe funkcje edytora tekstu umożliwiające wprowadzenie tekstu na stronie tytułowej.
Podgląd modelu	Podgląd modelu umożliwia wyświetlenie strony tytułowej.

Tworzenie modelu strony tytułowej

Utworzenie strony tytułowej pozwala na stworzenie modelu, którego pola (numer faksu, komentarz, temat, itd.) będą wypełniane automatycznie przez aplikację Faks, zgodnie z informacjami dostarczonymi dla każdego adresata dokumentu.

Utworzenie modelu strony tytułowej odbywa się w dwóch etapach:

- **Pierwszy etap:** Utworzenie tła z logo i odpowiednim układem strony.
- **Drugi etap:** Dodanie pól, które mają być wyświetlane na stronie tytułowej : numer faksu, komentarz, temat, itd. Tak jak powyżej, te pola zostaną wypełnione przez aplikację Faks w momencie wysyłania.

W pierwszym etapie, istnieją dwie metody tworzenia tła :

- Opcja **(A)**: Przygotowanie tła w innej aplikacji (Word, Excel,...) ;

LUB

- Opcja **(B)**: Zeskanowanie kartki papieru zawierającej układ strony tytułowej.

Informacje szczegółowe dotyczące opcji **A** i **B**:

- Opcja **(A)**: Otworzyć wybrana aplikację w celu przygotowania tła (Word, Wordpad...). Przygotować tło, a następnie wydrukować je za pomocą drukarki **COMPANION SUITE FAX** (Faks Companion Suite). Okno dialogowe **MFSendFax** wyświetla się :

- Opcja **(B)**: Uruchom **MFMANAGER**, wybierz **NOWY FAKS** i zaznacz skaner jako źródło :

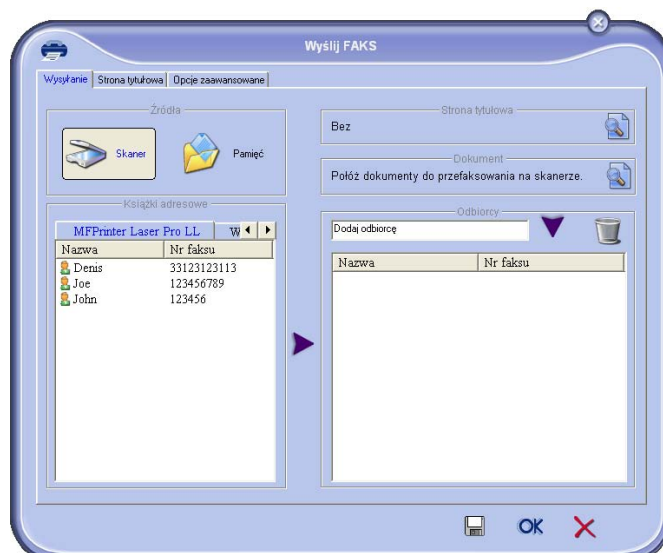

Dodaj adresatów do listy adresatów. kliknij zakładkę **OPCJE ZAAWANSOWANE** i zaznacz **WYSOKA ROZDZIELCZOŚĆ** :

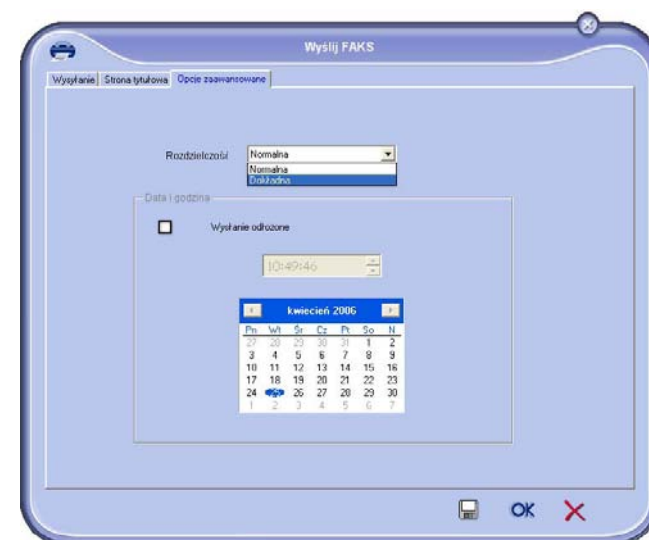

Następnie kliknij przycisk **ZAPISZ PROJEKT** w dolnym prawym rogu (📁). Tło jest tworzone w katalogu C:\Program Files\Companion Suite Pro LL \Documents\FAX\Temporary i posiada rozszerzenie pliku FAX.

Dla opcji **A** lub opcji **B**, uzyskuje się plik tła z rozszerzeniem FAX zapisaną w katalogu C:\Program Files\Companion Suite Pro LL\Documents\FAX\Temporary.

➔ W tym momencie można przejść do drugiego etapu polegającego na dostosowaniu pól strony tytułowej.

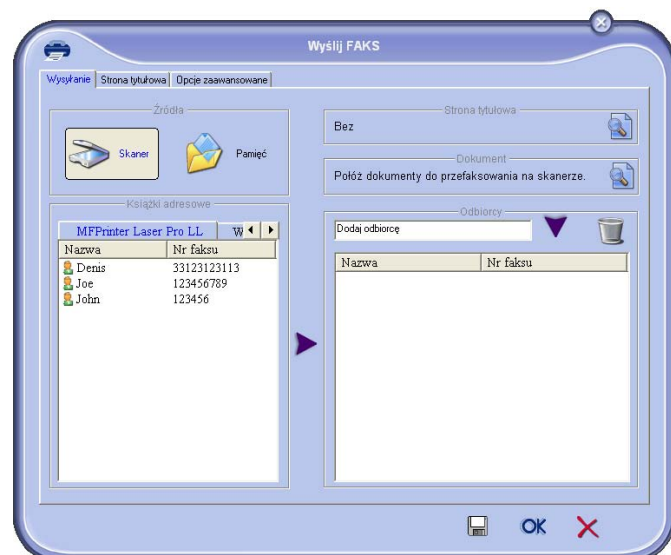

Dodaj adresatów do listy adresatów. kliknij zakładkę **OPCJE ZAAWANSOWANE** i zaznacz **WYSOKA ROZDZIELCZOŚĆ** :

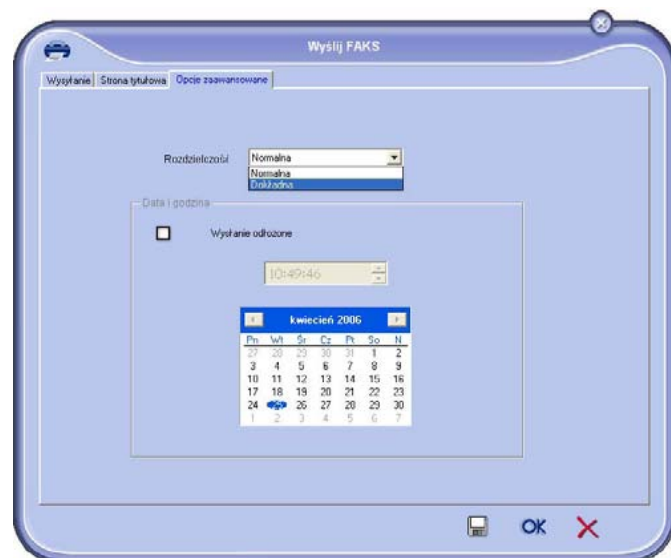

Następnie kliknij przycisk **ZAPISZ PROJEKT** w dolnym prawym rogu (📁). Tło jest tworzone w katalogu C:\Program Files\Companion Suite Pro LL \Documents\FAX\Temporary i posiada rozszerzenie pliku FAX.

Drugi etap:

Po utworzeniu tła w katalogu C:\Program Files\Companion Suite Pro LL \Documents\FAX\Temporary można dodać do niego wybrane pola strony tytułowej :

- (a) Uruchom **MFMANAGER**, wybierz **NOWY FAKS**, kliknij zakładkę **STRONA TYTUŁOWA** i kliknij pole **ZE STRONĄ TYTUŁOWĄ**.
- (b) Kliknij przycisk **NOWY**. Okno **TWORZENIE STRONY TYTUŁOWEJ** wyświetla się.
- (c) Kliknij przycisk **OTWÓRZ** w pasku narzędzi, ustaw typ plików na *.fax i przejdź do katalogu C:\Program Files\Companion Suite Pro LL \Documents\FAX\Temporary, który zawiera tło utworzone w pierwszym etapie.
- (d) Kliknij przyciski **PÓL** w pasku zadań. Wyświetla się okno umożliwiające dodanie pól do tła.
- (e) Kliknij przycisk **ZAPISZ**, aby zapisać model strony tytułowej i opuścić okno.
- (f) Okno **NOWY FAKS** wyświetla się. W tym momencie można wybrać model strony tytułowej. Klikając dwa razy podgląd w dolnym prawym rogu otwiera się drugie okno z podglądem strony tytułowej z polami wypełnionymi danymi adresata.

Wiadomości SMS

Wysyłanie wiadomości SMS odbywa się za pomocą modemu urządzenia wielofunkcyjnego.



Usługa SMS jest dostępna zależnie od kraju i operatora.

Zestaw PC umożliwia łatwe obsługiwanie wysyłania wiadomości SMS do pojedynczych adresatów lub do kilku adresatów równocześnie, dzięki listom wysyłkowym.

Kontrola wysyłania odbywa się za pomocą skrytki nadawczej, logu wysyłki i pamięci wysłanych wiadomości (elementy wysłane).

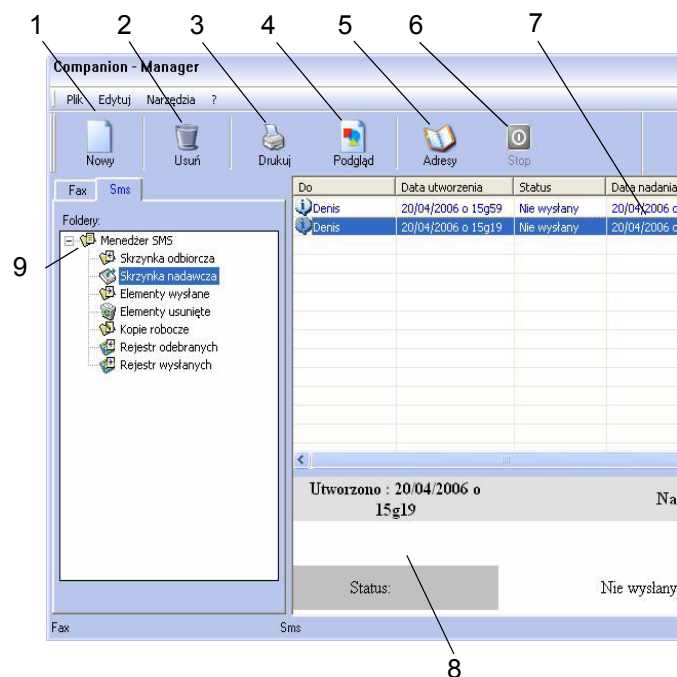
Prezentacja okna SMS



Oznaczenie	Czynność
1	Redagowanie wiadomości SMS.
2	Usuwanie wiadomości SMS z jednego lub kilku katalogów wiadomości SMS. Uwaga : w przypadku katalogu LOG WYSYŁKI , to polecenie powoduje usunięcie całego logu.
3	Wydruk wiadomości SMS z jednego lub kilku katalogów wiadomości SMS.
4	Wyświetlanie wiadomości SMS w oknie podglądu.
5	Przejdźcie do książki adresowej.
6	Przerwanie wysyłania wiadomości SMS (aktywne tylko dla skrytki nadawczej).

Oznaczenie	Czynność
7	Wyświetlanie wszystkich wiadomości SMS znajdujących się w wybranym katalogu Faks.
8	Podgląd wiadomości SMS.
9	Katalogi wiadomości SMS.

Wysyłanie wiadomości SMS

- 1 Kliknij ikonę SMS  w oknie **MF DIRECTOR**.
- 2 Kliknij **NOWA**, a następnie **SMS**.



- 3 Wpisz wiadomość w polu **TREŚĆ WIADOMOŚCI** przewidzianym do tego celu. Możesz użyć **przycisków** i ikon "smiley" znajdujących się z lewej strony pola w celu dostosowania swojej wiadomości lub automatycznego wstawienia daty i godziny.
- 4 Wysyłanie wiadomości SMS do kontaktu :
 - wpisz numer w polu **NUMER TELEFONU** w części **ADRESACI** i naciśnij przycisk .
 - wybierz kontakt (lub grupę) z jednej z książek adresowych w polu **LISTA KONTAKTÓW** i naciśnij przycisk .

Powtórz czynność tyle razy ile jest to niezbędne (użyj przycisku  do usunięcia kontaktu z listy adresatów).

- 5 Ustaw ewentualnie parametry zaawansowane (wysłanie opóźnione lub ustaw priorytet SMS), naciskając przycisk **PARAMETRY ZAAWANSOWANE** :



- 6 Kliknij **OK**, aby przesłać wiadomość SMS do wybranych kontaktów.

Możesz sprawdzić, w razie potrzeby, polecenie wysłania w skrytce nadawczej.

Nadzór i kontrola wiadomości SMS

Kontrola i nadzór wiadomości SMS odbywa się za pomocą:

- skrytki nadawczej ;
- pamięci faksów wysłanych (elementy wysłane) ;
- logu wysyłki.

Te usługi umożliwiają nadzorowanie działania urządzenia.

Log wysyłki jest drukowany automatycznie kiedy jego zawartość wypełnia stronę A4. Po wydruku automatycznym, urządzenie tworzy nowy log.

Skrytka nadawcza

Skrytka nadawcza wiadomości SMS obejmuje :

- polecenia wysyłki ;
- opóźnione polecenia wysyłki ;
- polecenia stanowiące przedmiot jednej lub kilku prób wysyłki i które będą ponownie wysyłane ;
- polecenia, które zostały odrzucone.

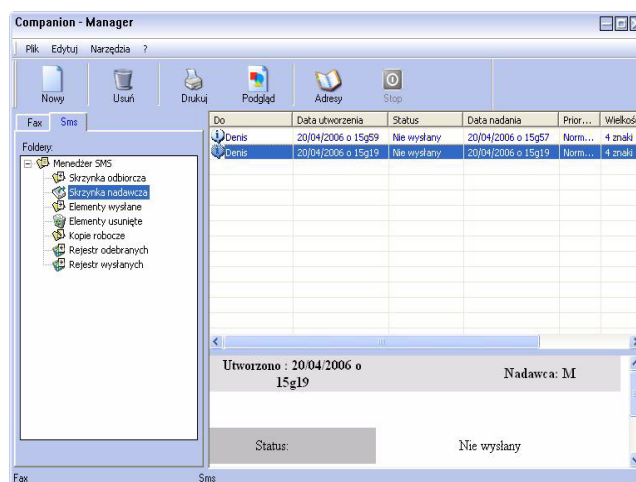

Log wysyłki

Log wysyłki umożliwia zachowanie historii komunikacji SMS-owej (zakończonych powodzeniem lub nie), która odbywała się z wykorzystaniem urządzenia. Log jest drukowany automatycznie po zapełnieniu strony A4.



Przycisk **Usuń** usuwa cały log, a nie tylko zaznaczone wiadomości.

Informacje zawarte w pamięci logu wysyłki:

- adresat SMS ;
- data wysłania SMS ;
- status SMS (wysłana, odrzucona, ...).

Pamięć faksów wysłanych (elementy wysłane)

Pamięć wysłanych wiadomości umożliwia zachowanie wszystkich wysłanych wiadomości SMS.

Informacje zawarte w pamięci faksów wysłanych:

- adresat SMS ;
- data utworzenia wiadomości SMS ;
- data wysłania SMS ;
- rozmiar wiadomości SMS.

Parametry wiadomości SMS**Dostęp do parametrów wiadomości SMS**

- 1 Kliknij ikonę SMS  w oknie **MF DIRECTOR**.
- 2 Wybierz **NARZĘDZIA > OPCJE > SMS**.
- 3 Wykonaj niezbędne ustawienia korzystając z opisu parametrów poniżej i naciśnij **OK**.

Opis zakładki REJESTRI I RAPORTY

Pole	Opis
Drukowanie automatyczne wysłanego dokumentu	SMS jest drukowany automatycznie po wysłaniu.
Drukowanie raportu wysyłki	Raport wysyłki jest drukowany po wysłaniu każdej wiadomości SMS.
Drukowanie logu wysyłki	Log jest automatycznie drukowany kiedy zapełnia stronę A4.

Konserwacja

Obsługa

Informacje ogólne



Dla własnego bezpieczeństwa powinieneś zapoznać się z zaleceniami bezpieczeństwa zawartymi w rozdziale **Bezpieczeństwo**, strona 1.

W celu upewnienia się że urządzenie jest użytkowane w odpowiednich warunkach wymagane jest okresowe czyszczenie części wewnętrznych.

Standardowe użytkowanie urządzenia wymaga stosowania się do poniższych zasad:

- Nigdy nie smarować urządzenia.
- Nie poddawać urządzenia działaniu wibracji.
- Nie otwierać pokrywy dostępu do kasety podczas drukowania.
- Nie demontować urządzenia.
- Nie używać papieru, który zbyt długo leżał w podajniku.

Wymiana kasety z tonerem

Urządzenie ma wbudowany system zarządzania materiałami eksploatacyjnymi. Określa on czy kasetka z tonerem jest bliska wyczerpania. W przypadku małej ilości tonera w kasecie na ekranie zostanie wyświetlony następujący komunikat.

TONER KOŃCZY SIĘ



Po wyświetleniu tego komunikatu możesz wymienić kasetę z tonerem.

Aby opuścić ten ekran, należy nacisnąć **OK**.

Aby wymienić kasetę z tonerem należy postępować według poniższych instrukcji.

Gdy na ekranie zostanie wyświetlony komunikat:

**BRAK TONERU
WYMIEN <OK>**

1 Naciśnij **OK**.

**OTWARTA
PRZEDNIA POKRYWA
WYMIEN TONER**

- 2 Stań naprzeciw urządzenia.
- 3 Naciśnij prawą i lewą stronę pokrywy i pociągnij ją do siebie.

- 4 Unieś i wyjmij kasetę z tonerem z urządzenia wielofunkcyjnego.
- 5 Odpakuj nową kasetę i umieść ją w slotcie w sposób pokazany poniżej.

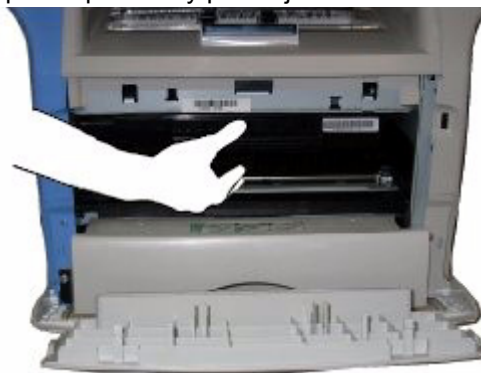

- 6 Zamknij pokrywę.
- 7 Pojawi się następujący komunikat:

**CZY WYMIENILES
TONER? <OK>**

Naciśnij **OK**.

- 8 Gdy pojawi się komunikat

**WŁOZ
KARTA TONERA**

włóż kartę dostarczoną razem z nową kasetą tonera zgodnie z poniższym rysunkiem.

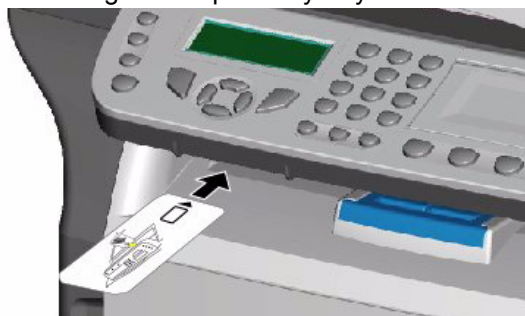

- 9 Pojawi się komunikat.

**PROSZĘ
CZekać**

Karta jest właśnie odczytywana.

**NOWY TONER
WYJMIJ KARTĘ**

Wyjmij kartę z czytnika, urządzenie jest gotowe do drukowania.

Problemy z kartami

Jeśli włożysz kartę która już była używana, urządzenie wyświetli komunikat:

**PROSZĘ
CZekać**

po czym,

**WYJMIJ KARTĘ
JUŻ ZUŻYTY**

Jeśli karta którą chcesz użyć jest uszkodzona urządzenie wyświetli komunikat:

**PROSZĘ
CZekać**

po czym,

**NIEZNANA KARTA
WYJMIJ KARTĘ**

Jeśli naciśnięty został przycisk **C** podczas odczytu karty urządzenie wyświetli komunikat:

**OPERACJA ANULOW.
WYJMIJ KARTĘ**

Czyszczenie

Czyszczenie systemu odczytującego skanera

Gdy na kopiach pojawia się jedna lub więcej pionowych linii konieczne jest wyczyszczenie szyby skanera.

- 1 Odblokuj dwa zaciski skanera :

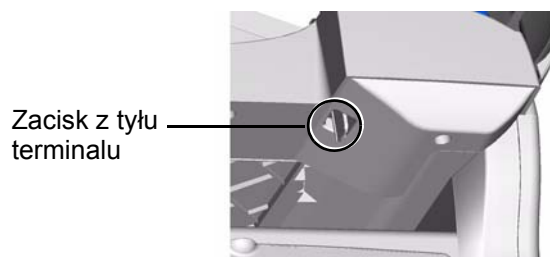
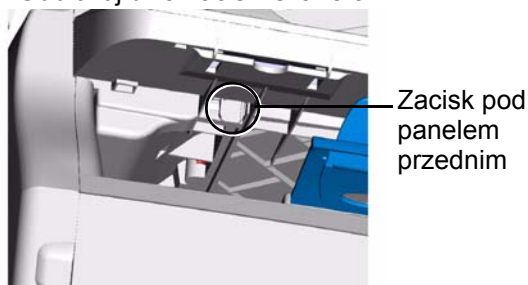

- 2 Unieś skaner, aby uzyskać dostęp do szyby analizy :



- 3 Wytrzyj szybę miękką ściereczką zwilżoną

roztworem alkoholu.

- 4 Zamknij pokrywę skanera i upewnij się, że zaciski są prawidłowo zamknięte.
- 5 Wykonaj kopię aby upewnić się że objawy ustąpiły.

Czyszczenie drukarki

Kurz, brud i skrawki papieru na wewnętrznych i zewnętrznych powierzchniach drukarki mogą wpłynąć na jej działanie. Te zabrudzenia powinny być regularnie usuwane.

Czyszczenie zewnętrznych części drukarki

Wyczyść zewnętrzne części drukarki miękką ściereczką zwilżoną roztworem detergentu.

Problemy z drukarką

Wiadomości o błędach

Gdy drukarka napotyka na któryś z problemów wskazanych poniżej, na ekranie zostaje wyświetlona odpowiadający mu komunikat.

Komunikat	Czynność
SPRAWDZ TONER	Sprawdź obecność kasety z tonerem w urządzeniu.
TONER KOŃCZY SIĘ	Wskazuje, że niedługo w urządzeniu zabraknie tonera.
UZUPELNIJ PAPIER	Włóż papier do podajnika.
ROZGRZEWANIE	Komunikat wyświetlany przy uruchamianiu urządzenia.
ZAMKNIJ POKRYWĘ DRUKARKI	Pokrywa drukarki jest otwarta, należy ją zamknąć.
BRAK TONERU WYMIEN <OK>	Należy wymienić kasetę z tonerem.
ZACIECIE PAPIERU WYJMIJ TONERU	Jeśli kartka papieru zablokuje się w urządzeniu należy. Wyjąć kasetę z tonerem i usunąć zablokowaną kartkę. Wyjąć tackę na dokumenty i usunąć zablokowaną kartkę papieru. Po czym otworzyć i ponownie zamknąć podajnik papieru.
ZACIECIE PAPIERU PODAJNIK ZEWN.	Jeśli kartka papieru zablokuje się w urządzeniu należy. Otworzyć klapę blokady papieru. Usunąć zablokowany arkusz. Po czym otworzyć i ponownie zamknąć podajnik papieru.
BRAK PAPIERU	Włóż papier do podajnika.

Blokada papieru

Podczas drukowania arkusz papieru może utknąć w drukarce lub w podajniku papieru powodując blokadę papieru.

W przypadku zablokowania się papieru w urządzeniu pojawia się następujący komunikat:

ZACIECIE PAPIERU PODAJNIK ZEWN.

- 1 Otwórz pokrywę zablokowanego papieru umieszczoną z tyłu urządzenia.
- 2 Usuń zablokowany arkusz papieru i zamknij pokrywę.

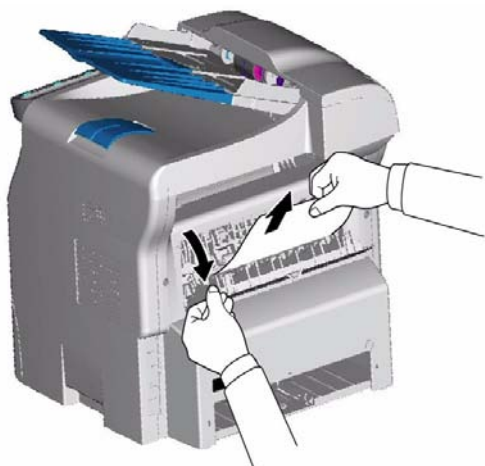

- 3 Otworzyć i ponownie zamknąć podajnik papieru. Drukarka powraca do normalnego działania automatycznie.



Jednostka utrwalająca może osiągnąć bardzo wysoką temperaturę podczas pracy. Aby uniknąć poparzenia należy nie dotykać niczego w tym rejonie.

W przypadku utknięcia papieru w podajniku papieru wyświetlony zostaje następujący komunikat:

ZACIECIE PAPIERU WYJMIJ TONER

- 1 Wyjąć kasetę z tonerem i sprawdzić czy arkusz papieru się zablokował.
- 2 Usunąć kartkę powodującą blokadę.
- 3 Wymienić kasetę z tonerem w urządzeniu lub wyjąć podajnik papieru i wyjąć kartkę powodującą problem.
- 4 Sprawdź, czy arkusze papieru w podajniku są

prawidłowo umieszczone.

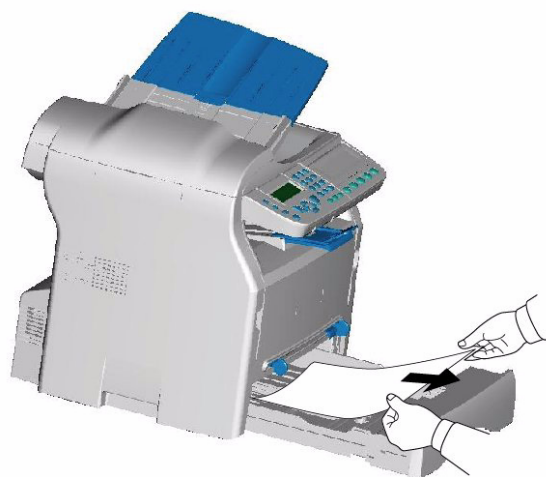

- 5 Umieść podajnik papieru na właściwym miejscu.

Problem ze skanerem

W przypadku zablokowania papieru w skanerze, pojawi się następujący komunikat:

WYJĄĆ DOKUMENT POTWIERDZIĆ <STOP>

- 1 Otworzyć pokrywę skanera.



- 2 Wyjąć papier powodujący problem bez rozrywania go. Pojawi się następujący komunikat:

ZAMKNIJ POKRYWĘ SKANERA

- 3 Zamknąć pokrywę skanera.

Inne problemy

Po włączeniu nic nie wyświetla się na ekranie.

Sprawdź połączenie pomiędzy kablem zasilającym, a gniazdkiem sieciowym.

Urządzenie nie wykrywa obecności dokumentu włożonego do skanera.

Komunikat DOKUMENT GOTOWY nie pojawia się na ekranie.

Na początku skanowania komunikat Wyjąć DOKUMENT pojawia się na ekranie.

- 1 Wyjąć dokument lub nacisnąć przycisk .
- 2 Sprawdzić, czy dokument nie jest zbyt gruby (maksymalnie 50 kartek papieru 80 g/m²).
- 3 Ustawić poprawnie kartki, jeżeli zachodzi potrzeba.
- 4 Przesunąć kartki do oporu.

Urządzenie nie odbiera faksów.

- 1 Sprawdzić podłączenie przewodu linii telefonicznej i obecność sygnału linii telefonicznej za pomocą przycisku .

Nastąpi wydrukowanie pustej strony.

- 1 Wykonać kopię dokumentu; jeżeli jest poprawna, urządzenie działa poprawnie.
- 2 Skontaktować się z adresatem, który wysłał faks, ponieważ prawdopodobnie włożył kartkę odwrotnie.

Nie można wysłać faksu.

- 1 Sprawdzić podłączenie linii telefonicznej.
- 2 Sprawdzić obecność sygnału naciskając przycisk .
- 3 Sprawdzić ustawienia i poprawne użycie prefiksu.

Niepowodzenie połączenia

W przypadku niepowodzenia połączenia, urządzenie informuje o ponownym wybraniu po godzinie.

Przykład wyświetlanego komunikatu :

Bieżąca godzina
Czas ponownej próby
wysłania

PT 12 GRU 20:13
0142685014 20:18

Wysyłanie z podajnika

Można wybrać między :

- oczekiwaniem na wysłanie o podanej godzinie,
- ponownym, natychmiastowym uruchomieniem przez

naciśnięcie przycisku , dokument jest cały czas włożony,

- anulowaniem wysłania przez naciśnięcie przycisku

. Aby wyjąć dokument należy ponownie nacisnąć

przycisk .

Wysyłanie z pamięci

Można wybrać między :

- oczekiwaniem na wysłanie o podanej godzinie,
- Ponownym, natychmiastowym wysłaniem z wykorzystaniem kolejki oczekiwania. W przypadku dokumentu składającego się z kilku stron, wysłanie następuje od strony, której wysłanie nie powiodło się,
- anulowaniem wysłania przez usunięcie polecenia w kolejce oczekiwania.

Urządzenie wykonuje automatycznie maksymalnie 5 ponownych prób. Nie wysłany dokument jest automatycznie usuwany z pamięci i raport wysyłki jest drukowany z kodem błędu i przyczyną niepowodzenia połączenia, (patrz kody błędów połączenia).

Kody błędów połączenia

Kody błędów połączenia znajdują się w logach i raportach wysyłki.

Kody ogólne

Kod 01 - Linia zajęta lub brak odpowiedzi faksu

Kod pojawia się po 6 próbach zakończonych niepowodzeniem. Wysyłanie należy ponowić w późniejszym czasie.

Kod 03 - Zatrzymanie operatora

Przerwanie połączenia przez operatora po naciśnięciu

przycisku .

Kod 04 - Wprowadzony numer jest nieprawidłowy

Wprowadzony numer za pomocą przycisku skrótu lub numer skrócony są nieprawidłowe, należy je sprawdzić (przykład : wysłanie opóźnione zostało zaprogramowane przyciskiem skrótu, który został usunięty).

Kod 05 - Błąd skanowania

Wystąpił błąd podczas skanowania, na przykład kartka zablokowała się.

Kod 06 - Drukarka nie jest dostępna

Wystąpił błąd drukarki : brak papieru, zablokowanie papieru, otwarcie pokrywy. W przypadku odbioru, ten błąd występuje tylko jeżeli odbiór bez papieru jest ustawiony na BEZ PAPIERU.

Kod 07 - Rozłączenie

Połączenie zostało przerwane (złe połączenie). Sprawdzić numer adresata.

Kod 08 - Jakość

Wysyłany dokument został źle odebrany. należy skontaktować się z adresatem w celu sprawdzenia, czy ponowne wysłanie dokumentu jest niezbędne. Zakłócenia mogły powstać w pustej części dokumentu.

Kod 0A - Brak dokumentu do pobrania

Nastąpiła próba pobrania dokumentu od nadawcy, ale dokument nie został przygotowany (brak dokumentu) lub hasło jest nieprawidłowe.

Kod 0B - Błędna liczba stron

Występuje różnica między podaną liczbą stron do wysłania i liczba wysłanych stron, sprawdź ilość stron dokumentu.

Kod 0C - Odebrany dokument jest nieprawidłowy

Poprosić nadawcę o sprawdzenie długości dokumentu (dokument jest zbyt długi, aby mógł zostać odebrany w całości).

Kod 0D - Dokument został przesłany nieprawidłowo

Poprosić nadawcę o ponowne przesłanie dokumentu.

Kod 13 - Zapelnienie pamieci

Urządzenie nie może odbierać dokumentów ponieważ pamięć jest pełna, za dużo odebranych, nie wydrukowanych dokumentów lub za dużo dokumentów oczekujących na wysłanie.

Wydrukować odebrane dokumenty lub wysłać natychmiast dokumenty oczekujące na wysłanie.

Kod 14 - Zapelnienie pamieci

Pamięć jest zapelniona odebranymi dokumentami.

Wydrukować odebrane dokumenty.

Kod 15 - Skrzynka nieznana Nr x

Dokument miał zostać przesłany do skrzynki adresata.

Podany numer skrzynki nie istnieje u adresata.

Kod 16 - Brak rozpowszechniania listy nr x

Dokument miał zostać rozesłany przez terminal zdalny, ale urządzenie nie zaprogramowało listy adresatów.

Kod 17 - Skrzynka nieznana Nr x

Dokument miał zostać przesłany do skrzynki adresata (BAL).

Podany numer BAL nie istnieje u adresata.

Kod 18 - Rozpowszechnianie nie jest możliwe

Dokument miał zostać rozesłany za pomocą urządzenia nie posiadającego funkcji rozsyłania.

Kod 19 - Przerwanie przez adresata

Przerwanie połączenia przez adresata (przykład : urządzenie próbuje połączyć się z Twoim, ale nie ma w nim dokumentu).

Kod 1A - Rozłączenie

Wysyłanie nie zostało rozpoczęte. Linia telefoniczna ma za wysoki poziom zakłóceń.

Kod 1B - Dokument został przesłany nieprawidłowo

Wysyłanie : powtórzyć wysyłanie

Odbiór : poprosić nadawcę o ponowne wysłanie dokumentu.

Kod 50 - Błąd serwera

Sprawdzić numer serwera SMS lub wystąpił błąd połączenia w czasie wysyłania danych.

Parametry

Parametry fizyczne

Wymiary: 412 x 447 x 386 mm
Waga: 13 kg

Parametry elektryczne

Zasilanie: Jedna faza 220-240 V - 50/60 Hz - 4,5 A
Pobór mocy: 12 W w trybie oszczędzania energii
16 W w trybie gotowości
340 W średnio podczas drukowania

Parametry operacyjne

Temperatura działania: Podczas pracy: + 10 °C do 32 °C
Akceptowany poziom wilgotności: Podczas pracy: 15 % do 80 % HR (bez skraplania)

Parametry peryferii

Drukarka

Typ: Laser (zwykły papier)
Rozdzielczość: 600 dpi
Prędkość: maksymalnie 16 stron na minutę^a
Czas rozgrzewania: 21 s
Czas wydruku pierwszej strony: 13 s

- a. Prędkość drukowania może zmieniać się w zależności od systemu operacyjnego, danych technicznych komputera, aplikacji, trybu połączenia (sieć, usb lub bezprzewodowo), formatu papieru i typu i rozmiaru pliku.

Kopiarka

Typ: Autonomiczna Czarno-biała
Prędkość kopiowania: Maksymalnie 16 stron na minutę
Rozdzielczość: 600 dpi
Kopiowanie wielokrotne: Maksymalnie 99 kopii
Zakres powiększenia: 25 % do 400 %

Skaner

Typ: Skaner kolorowy
Głębia kolorów: 36 bitów
Rozdzielczość: 600 dpi (optyczna)
2400 dpi (interpolowana)
Zgodność programowa: TWAIN
Największy format papieru: Letter

Podajniki papieru

Pojemność głównego podajnika papieru: 250 arkuszy maksymalnie (60 g/m²), 200 arkuszy maksymalnie (80 g/m²)
Pojemność tacki na wydruki: 50 arkuszy
Format papieru głównego podajnika: A4, A5, Legal, Letter
Format papieru podajnika ręcznego: Gramatura papieru od 60 do 105 g/m
A4, A5, Legal, Letter, B5, exec, A6
Gramatura papieru od 52 do 160 g/m

Połączenie z komputerem

Podręczny port USB 2.0 (połączenie PC)
Główny port USB 2.0 (połączenie WLAN, czytnik, czytnik kart pamięci USB)
System operacyjny: Windows 98 SE, 2000, ME, XP, Vista 32-bit

Dane materiałów eksploatacyjnych

Toner

Ref.

IM. UNIT OFX 9700

Parametry mogą ulec poprawie bez wcześniejszego powiadomienia.

