

olivetti



ISTRUZIONI PER L'USO



555702it

PUBBLICAZIONE EMESSA DA:

Olivetti S.p.A.

Gruppo Telecom Italia

Via Jervis, 77 - 10015 Ivrea (ITALY)

www.olivetti.com

Copyright © 2009, Olivetti

Tutti i diritti riservati

I requisiti qualitativi di questo prodotto sono attestati dall'apposizione della marcatura sul prodotto.



Il produttore si riserva il diritto di apportare modifiche al prodotto descritto in questo manuale in qualsiasi momento e senza alcun preavviso.

Tutti i diritti riservati. Nessuna parte di questo documento può essere riprodotto o trasmesso in qualsiasi forma o strumento, elettronico o meccanico, compresa la fotocopiatura, registrazione o altri, senza la preventiva autorizzazione scritta dell'editore.

Gentile cliente

Per sua comodità e sicurezza la invitiamo a leggere attentamente il capitolo **Sicurezza**, pagina 1 del manuale prima di qualsiasi utilizzo.

Acquistando questo terminale, Lei ha scelto un prodotto di alta qualità della marca OLIVETTI. Suo dispositivo è in grado di soddisfare le varie esigenze di ufficio moderno.

Questo prodotto le consente di scannerizzare a colori, di inviare e ricevere fax, di stampare e di copiare in bianco e nero. Può inoltre collegare questo apparecchio multifunzione OFX 9700 al vostro PC (Microsoft Windows 98SE/ME/2000/XP/Vista).

Installando il software allegato per utilizzare l'apparecchio multifunzione OFX 9700 come stampante. Inoltre, sarà possibile scannerizzare, modificare e registrare documenti, attraverso il PC. Per la comunicazione con un computer personale wireless può disporre di una connessione con adattatore Wireless Local Area Network (WLAN) (dispositivo opzionale).

WLAN è un'opzione che funziona unicamente con un adattatore originale che potete acquistare presso il vostro rivenditore. Per ulteriori informazioni, visitate il nostro sito Internet: www.olivetti.com.

Grazie al navigatore e all'accesso multitask, l'apparecchio multifunzione è potente pratico e facile da usare.

Il terminale multifunzione OFX 9700 presentato è dotato di uno scanner da 600 dpi e di una stampante laser in bianco e nero che offre una velocità di stampa di 16 ppm. Il software Companion Suite Pro LL incluso, consente di utilizzare il terminale OFX 9700 come scanner e come stampante da un computer personale e di gestire in modo completo il vostro terminale multifunzione.

Prodotti di consumo

Consultate la sezione **Caratteristiche dei prodotti di consumo**, pagina 67.

<i>Regolare la lingua di visualizzazione</i>	28	Configurazioni richieste	44
Prefisso locale	28	Installazione	44
<i>Prefisso</i>	28	<i>Installare il software sul PC</i>	44
Rapporto di emissione	28	<i>Collegamenti</i>	46
Tipo di caricamento dei documenti	28	Connessione USB	46
Fascia oraria economica	29	Connessione wireless	46
Modalità di ricezione	29	<i>Disinstallare il software dal PC</i>	47
Ricezione senza carta	29	Supervisione del terminale multifunzione	48
Numero di copie	29	<i>Verifica del collegamento fra il PC e il terminale multifunzione</i>	48
Ricezione Fax o PC	30	MF Director	48
Modo di riduzione dei fax ricevuti	30	<i>Presentazione grafica</i>	48
Parametri tecnici	30	<i>Attivazione delle utility e delle applicazioni</i>	48
Stampare la guida delle funzioni	31	MF Monitor	49
Stampare i giornali	31	<i>Presentazione grafica</i>	49
Stampare la lista delle regolazioni	31	<i>Visualizzare lo stato del consumabile</i>	49
Blocco	32	<i>Scan To</i>	49
<i>Blocco della tastiera</i>	32	Funzionalità Companion Suite Pro LL	49
<i>Blocco composizione numero</i>	32	<i>Analisi dei documenti</i>	49
<i>Blocco del servizio SMS</i>	32	Analisi con Scan To	49
Leggere i contatori	32	Analisi da un software compatibile TWAIN	50
<i>Contatore di pagine emesse</i>	32	Software per il riconoscimento di caratteri (OCR)	50
<i>Contatore di pagine ricevute</i>	32	<i>Stampa</i>	50
<i>Contatore di pagine scannerizzate</i>	32	Stampare sul terminale multifunzione	50
<i>Contatore di pagine stampate</i>	33	La rubrica	50
Visualizzare lo stato del consumabile	33	<i>Aggiungere un contatto nella rubrica del terminale</i>	51
Calibrare lo scanner	33	<i>Aggiungere un gruppo nella rubrica del terminale</i>	51
Rubrica telefonica	34	<i>Gestione della rubrica</i>	51
Creare una scheda	34	Modificare un contatto	52
Creare una lista	34	Modificare un gruppo	52
Modificare una scheda	34	Eliminare un corrispondente o un gruppo	52
Eliminare una scheda	34	Stampare la rubrica	52
Stampare la rubrica telefonica	34	<i>Importare o esportare una rubrica</i>	52
Giochi e divertimenti	36	Importare una rubrica	52
Sudoku (secondo il modello)	36	Registrazione della rubrica	52
Stampare una griglia	36	Comunicazione Fax	52
Stampare la soluzione di una grilla	36	<i>Presentazione della finestra Fax</i>	52
	36	<i>Mandare un fax</i>	53
Rete WLAN	37	Mandare un fax dal disco fisso o dal terminale	53
Tipo di rete radio	37	Mandare un fax da un'applicazione	53
<i>Rete radio infrastruttura</i>	37	<i>Ricevere un fax</i>	54
<i>Rete radio ad-hoc</i>	37	<i>Controllo dei fax</i>	54
Rete radio (WLAN)	37	La MailBox di invio	54
Collegare l'adattatore WLAN	38	La memoria di emissione (elementi inviati)	54
Configurare la rete	38	Il giornale di emissione	55
<i>Creare integrare una rete</i>	38	Il giornale di ricezione	55
<i>Consultare o modificare i parametri rete</i>	38	<i>Impostazioni Fax</i>	55
<i>Esempio di configurazione di una rete AD-HOC</i>	40	Accesso ai parametri Fax	55
<i>Configurazione del terminale multifunzione</i>	40	Descrizione del foglio Giornali e rapporti	55
<i>Configurazione del PC</i>	40	Descrizione del foglio Parametri Fax	55
Chiave memoria USB	41	Pagina iniziale	56
Uso di chiavi memoria USB	41	Creazione di una pagina iniziale	56
<i>Stampare i documenti</i>	41	Descrizione del foglio Pagina iniziale	57
Stampare la lista dei file presenti sulla chiave	41	Creare un modello di pagina iniziale	57
Stampare i file presenti sulla chiave	41	Comunicazione SMS	58
<i>Cancellare i file presenti sulla chiave</i>	42	<i>Presentazione della finestra SMS</i>	59
Analizzare il contenuto della chiave memoria USB	42	<i>Inviare un SMS</i>	59
Registrazione un documento su una chiave memoria USB	42	<i>Controllo degli SMS</i>	60
Attivare/disattivare l'eliminazione automatica dei file su una chiave memoria USB	43	La MailBox d'invio	60
Funzioni PC	44	Il giornale di emissione	60
Introduzione	44	La memoria di emissione (elementi inviati)	60
		<i>Parametri degli SMS</i>	60
		Accesso ai parametri SMS	60

Descrizione del foglio Giornali e rapporti	60
Riparazioni	61
Manutenzione	61
<i>Osservazioni generali</i>	61
<i>Sostituzione della cartuccia toner</i>	61
<i>Problemi con la carta a microchip</i>	61
Pulizia	62
<i>Pulizia dei dispositivi di lettura dello scanner</i>	62
Pulizia della stampante	62
<i>Pulizia delle superfici esterne della stampante</i>	62
<i>Problemi stampante</i>	62
<i>Messaggi di errore</i>	62
Inceppamento carta	63
Problemi scanner	63
Problemi vari	64
Comunicazioni fallite	64
<i>In caso di emissione a partire dall'alimentatore</i>	64
<i>In caso di emissione a partire dalla memoria</i>	64
<i>Codici chiamate fallite</i>	64
<i>Codici generali</i>	64
Caratteristiche	66
<i>Caratteristiche fisiche</i>	66
<i>Caratteristiche elettriche</i>	66
<i>Caratteristiche ambientali</i>	66
<i>Caratteristiche della periferica</i>	66
<i>Caratteristiche dei prodotti di consumo</i>	67
Informazione clienti	68

Sicurezza

Istruzioni di sicurezza

Prima di collegare l'unità alla rete elettrica, verificate che la presa di corrente che si intende usare sia conforme ai requisiti riportati sulla targhetta di identificazione (tensione, corrente, frequenza) posta sull'unità. L'apparecchio deve essere collegato ad uno schema di alimentazione di rete monofase. L'apparecchio non deve essere installato direttamente a terra.

Le pile, le batterie, gli imballaggi e i dispositivi elettrici e elettronici (EEE) devono essere smaltiti, conformemente alle istruzioni contenute nel capitolo AMBIENTE del presente manuale.

A seconda del modello può darsi che l'unica possibilità di sconnettere l'unità dalla rete elettrica sia quella di staccare la spina dalla presa di corrente. Rispettate perciò assolutamente le seguenti istruzioni: l'apparecchio deve essere collegato ad una presa di corrente situata in prossimità dello stesso. La presa di corrente deve essere sempre facilmente accessibile.

L'unità viene fornita con cavo elettrico dotato di una spina con messa a terra. La spina con messa a terra deve essere necessariamente inserita in una presa a muro con messa a terra di protezione.

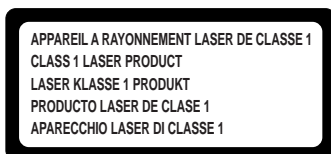

Riparazioni-manutenzione: Le operazioni di riparazione e manutenzione devono essere eseguite da personale qualificato. Nessuna riparazione dei componenti interni deve essere eseguita dall'utilizzatore. Al fine di evitare scariche elettriche, l'utilizzatore non deve eseguire alcuna di queste operazioni; infatti la rimozione del coperchio espone ad un doppio pericolo:

- i raggi laser possono colpire l'occhio e causare danni irreversibili,
- il contatto con parti sotto tensione può causare una scossa le cui conseguenze possono essere estremamente gravi.

Per le condizioni di installazione e le precauzioni d'utilizzo, consultate il capitolo **Installazione**, pagina 6.

Posizione sull'apparecchio delle etichette relative alla sicurezza

Per misura di sicurezza, sono state apposte etichette di avvertenza sull'apparecchio, nei punti indicati di seguito. Per sicurezza, non toccate le superfici quando eliminate un inceppamento di carta o quando sostituite la cartuccia toner.

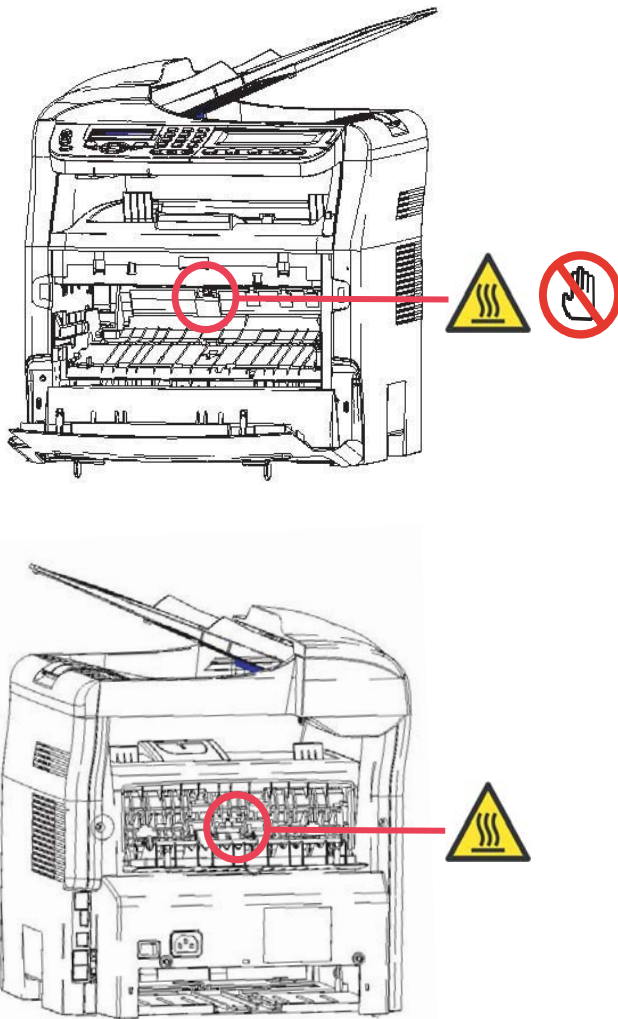

	 
CAUTION	Hot surface avoid contact
ATTENTION	Surface chaude Évitez tout contact
ACHTUNG	Heiße Oberfläche Kontakt vermeiden
ATTENZIONE	Superficie calda Evitare il contatto
PRECAUCIÓN	No tocar. Zona muy caliente.
VOORZICHTIG	Heet oppervlak vermijd contact
FÖRSIKTIGT	Het yta. Rör ej.
FORSIGTIG	Varm overflade, undgå berøring
FORSIKTIG	Varm overflate, unngå kontakt
OSTRZEŻENIE	Gorąca powierzchnia nie dotykać
CAUIDADO	Superficie quente Evitar contacto
POZOR	Horký povrch nedotýkat se
FIGYELEM	Ne érintse meg a forró felületeket!
TÄRKEÄÄ	Kuuma pinta älä koske.
ОСТОРОЖНО	Горячая поверхность Избегайте контакта
注意	表面高温, 请勿接触。
注意	表面高温請勿碰觸
고온주의	표면이 뜨거우므로 만지지 않도록 주의하십시오.
注意	表面が熱くなっています ので触らないでください。

Simboli dell'interruttore dell'alimentazione

In conformità con la norma IEC 60417, l'apparecchio utilizza i simboli d'interruttore dell'alimentazione seguenti :

- | significa ON ;
- ○ significa OFF.

Dichiarazione di conformità

Avviso per gli utenti in Paesi EU

Il simbolo **CE** attesta la conformità dei prodotti alle disposizioni della direttiva R&TTE 1999/5/CE.

Per la sicurezza degli utenti, conformemente alla direttiva 73/23/CEE. Per le perturbazioni elettromagnetiche, conformemente alla direttiva 89/336/CEE.

Il fabbricante attesta che i prodotti sono fabbricati in conformità con le disposizioni dell'ALLEGATO II della direttiva R&TTE 1999/5/CE.

Ambiente

La protezione dell'ambiente è una preoccupazione essenziale del fabbricante. Il fabbricante ha la volontà di usufruire di impianti rispettosi dell'ambiente ed ha scelto di integrare la dimensione ecologica nell'insieme del ciclo di vita dei propri prodotti, dalle fasi di fabbricazione, messa in servizio, utilizzo fino allo smaltimento.

L'imballaggio



La presenza del logo (punto verde) significa che viene versato un contributo ad un organismo ufficiale certificato per il miglioramento delle infrastrutture di raccolta e riciclaggio degli imballaggi.

Per facilitare il riciclaggio, rispettate le regole di raccolta differenziata vigenti localmente per questo tipo di rifiuti.

Le pile e batterie

Se il vostro prodotto contiene pile o batterie, esse devono essere depositate presso i punti di raccolta stabiliti.

Il prodotto



Il simbolo del contenitore di spazzatura su ruote barrato, riportato sul prodotto indica che quest'ultimo appartiene alla categoria delle apparecchiature elettriche ed elettroniche (AEE).



La normativa europea richiede che si proceda alla raccolta differenziata delle (AEE):

- Nei punti di vendita, in caso di acquisto di un'apparecchiatura equivalente.
- Nei punti di raccolta messi a disposizione localmente (Centri di raccolta dei rifiuti, discariche, ecc.)

In tal modo, partecipate al riciclaggio e alla valorizzazione dei rifiuti delle attrezzature elettriche o elettroniche che hanno potenziali impatti negativi sull'ambiente e sulla salute.

Lo smaltimento abusivo comporta l'applicazione delle sanzioni amministrative di cui all'articolo 50 e seguenti D. Lgs. n° 22/1997 ai sensi dell'art. 13 D.Lgs. 25 Luglio 2005 n°151.

Licenza del software

LEGGETE ATTENTAMENTE TUTTI I TERMINI E LE CONDIZIONI DELLA PRESENTE LICENZA PRIMA DI APRIRE LA BUSTA SIGILLATA CHE CONTIENE IL SOFTWARE. L'APERTURA DI QUESTA BUSTA IMPLICA CHE SI SONO ACCETTATI TUTTI I TERMINI E LE CONDIZIONI DELLA LICENZA.

Qualora non si accettassero i termini e le condizioni della licenza, si devono rinviare al rivenditore: l'imballaggio non aperto del CD-ROM e gli altri componenti del prodotto. Il prezzo versato per il prodotto vi sarà rimborsato. Non sarà effettuato nessun rimborso per i prodotti con imballaggio del CD-ROM manomesso o in assenza di componenti o qualora la richiesta di rimborso sia effettuata oltre dieci giorni a partire dalla data di consegna, di cui fa fede la copia della ricevuta.

Definizione

Il software indica i programmi e la documentazione associata.

Licenza

- La presente licenza consente l'utilizzo del software sui PC connessi alla rete locale. Avete il diritto di utilizzare il software per stampare esclusivamente su un singolo terminale multifunzione, non vi è consentito prestare o concedere a terzi il diritto per l'uso del software.
- Siete autorizzati ad eseguire una copia di backup.
- La presente licenza è non esclusiva e non trasferibile.

Proprietà

Il fabbricante o i propri fornitori conservano il diritto di proprietà del software. Diventate proprietari solo del CD-ROM. Non vi è consentito modificare, adattare, decompilare, creare opere derivate, noleggiare o vendere il software o la documentazione. Tutti i diritti che non siano stati espressamente concessi sono riservati al fabbricante o ai suoi fornitori.

Durata

La presente licenza rimane in vigore fino alla sua disdetta. La disdetta è valida mediante la distruzione del software e della documentazione e di tutte le relative copie. La presente licenza è automaticamente annullata in caso di inosservanza dei termini e condizioni della stessa. In caso di annullazione vi impegnate a distruggere tutte le copie del programma e della documentazione.

Garanzia

Il software viene fornito "tale e quale" senza garanzia alcuna, né espressa né implicita, ivi compreso, e non limitativamente, senza garanzia di adeguamento commerciale, né di attitudine per usi particolari; tutti i rischi relativi ai risultati e alle prestazioni del presente software vengono assunti dall'acquirente. Qualora il programma si rivelasse difettoso, tutti i costi di riparazione e di rimessa in stato operativo sono a carico dell'acquirente.

Il titolare della licenza usufruisce tuttavia della garanzia seguente: il CD-ROM su cui è registrato il software è garantito, senza difetto materiale o di fabbrica, nelle condizioni di uso e di funzionamento normali, per un periodo di novanta (90) giorni a partire dalla data di consegna, di cui fa fede la copia della ricevuta. Qualora il difetto del CD-ROM fosse causato da incidente o uso errato, il presente CD-ROM non è sostituito nell'ambito della garanzia.

Responsabilità

L'unica responsabilità del rivenditore e il vostro unico ricorso è la sostituzione del CD-ROM che non risponde alla garanzia e che è rinviato accompagnato da una copia della ricevuta. Il fabbricante e/o qualsiasi altro soggetto implicato nella progettazione, realizzazione, commercializzazione, consegna del programma non sarà responsabile dei danni diretti, indiretti o immateriali, come, a titolo d'esempio non limitativo, perdita di dati, perdita di tempo, perdita di esercizio, perdita di reddito, perdita di clienti, a causa dell'utilizzo o dell'impossibilità di utilizzare il programma stesso.

Evoluzione

Con l'obiettivo di migliorare costantemente il prodotto, il fabbricante si riserva il diritto di modificare le caratteristiche del software senza preavviso. In caso di evoluzione, la vostra licenza per l'uso non vi conferisce nessun diritto ad aggiornamenti gratuiti del software.

Legge applicabile

Data l'evoluzione permanente della tecnologia, il fabbricante si riserva il diritto di modificare le caratteristiche tecniche indicate, in qualsiasi momento, senza previo avviso e/o di interrompere la produzione del prodotto stesso. Tutti i nomi dei prodotti e delle marche che possono essere marche depositate dai rispettivi proprietari sono riconosciuti nelle presenti istruzioni.

Marche depositate

Data l'evoluzione della tecnologia, Olivetti si riserva il diritto di modificare le caratteristiche tecniche indicate per il presente prodotto, in qualsiasi momento, senza previo avviso e/o di interrompere la produzione dello stesso. Companion Suite Pro è una marca depositata da Olivetti.

Adobe® e i prodotti Adobe® citati sono marche depositate di Adobe Systems Incorporated.

PaperPort11SE è una marca depositata di ScanSoft.

Microsoft® Windows® 98, Microsoft® Windows® Millennium, Microsoft® Windows NT®, Microsoft® Windows 2000®, Microsoft® Windows XP®, Microsoft® Windows Vista® e tutti gli altri prodotti Microsoft® citati sono marche di Microsoft Corporation depositate e/o utilizzate negli Stati Uniti e/o in altri paesi.

Tutte le altre marche o nomi di prodotti citati a titolo di esempio o d'informazione sono marche depositate dai rispettivi proprietari.

Le informazioni contenute nel presente manuale d'istruzioni sono soggette a modifica senza preavviso.

Riproduzioni vietate

Non copiate e non stampate mai documenti la cui riproduzione è vietata dalla legge.

La stampa e la copia dei documenti seguenti sono generalmente vietate dalla legge:

- baconote ;
- assegni ;
- obbligazioni ;
- certificati di deposito ;
- titoli di credito ;
- passaporti ;
- patenti di guida.

L'elenco precedente viene indicato a titolo d'esempio non esaustivo. In caso di dubbio sulla legalità della copia o della stampa di certi documenti, chiedere il consiglio di un consulente legale.

Installazione

Condizioni di posizionamento

Scegliendo una posizione appropriata, si preserva la longevità del terminale. Verifichi che la posizione scelta presenti le seguenti caratteristiche:

- Scelga un luogo ben ventilato.
- Si assicuri di non ostruire le griglie di ventilazione situate sui lati sinistro e destro dell'apparecchio e di posizionare il terminale a circa 30 cm dagli oggetti circostanti per facilitare l'apertura dei coperchi.
- Si assicuri che il luogo scelto non presenti nessun rischio di emissione di ammoniaca o altri gas organici.
- La presa elettrica con messa a terra (vedere le istruzioni di sicurezza al capitolo **Sicurezza**) sulla quale si intende collegare l'apparecchio deve essere vicino ad esso e facilmente accessibile.
- **Si assicuri che il terminale non sia esposto direttamente ai raggi solari.**
- Si assicuri di non posizionare il terminale in una zona esposta a correnti d'aria generate da un sistema di condizionamento o di ventilazione, nè in una zona soggetta a grandi differenze di temperatura o di umidità.
- Scelga una superficie solida e orizzontale su cui il terminale non venga esposto a forti vibrazioni.
- Eviti di posizionare l'apparecchio direttamente a terra (consultare le norme riportate nel capitolo **Sicurezza**).
- **Posizionare il terminale lontano da qualsiasi oggetto che possa ostruire le griglie di ventilazione.**
- Eviti di posizionare il terminale in prossimità di tende o altri oggetti combustibili.
- Scelga un luogo privo di schizzi d'acqua o di qualsiasi altro liquido.
- Si assicuri che il luogo scelto sia asciutto, pulito e senza polvere.



Posizioni il terminale in un locale aerato in modo corretto. Il funzionamento della stampante genera una piccola quantità di ozono. Un odore sgradevole può essere percettibile se la stampante funziona in modo intenso in un locale non aerato in modo corretto. Per un utilizzo sicuro è pertanto opportuno posizionare il terminale in un locale ventilato in modo corretto.

Precauzioni per l'uso

Osservare le seguenti importanti precauzioni per l'uso del terminale.

Ambiente operativo:

- Temperatura : da 10 °C a 32 °C con escursione max di 10 °C all'ora.
- Umidità : dal 15 all' 80 % di umidità ambiente (senza condensa), con un'escursione max del 20 % all'ora.

Terminale:

La seguente sezione descrive le precauzioni da prendere per l'uso del terminale :

- Non spegnere e non aprire mai gli sportelli del terminale durante la stampa.
- Non utilizzare mai gas o liquidi infiammabili o oggetti che possono provocare campi magnetici a prossimità del terminale.
- Quando si scollega il cavo dell'alimentazione, afferrare sempre la spina evitando di tirare il cavo. Un cavo danneggiato rappresenta un rischio potenziale d'incendio o di scossa elettrica.
- Non toccare mai il cavo con le mani umide. Si rischia seriamente di prendere una scarica elettrica.
- Scollegare sempre il cavo dell'alimentazione prima di spostare il terminale altrimenti si rischia di danneggiare il cavo e di creare un rischio potenziale d'incendio o di scossa elettrica.
- Scollegare sempre il cavo dell'alimentazione quando si prevede di non utilizzare il terminale per un lungo periodo.
- Non posare mai oggetti sul cavo dell'alimentazione, non piegarlo e non strapparli. Ciò può rappresentare un rischio d'incendio o di scossa elettrica.
- Verificare sempre che il terminale non poggi sul cavo dell'alimentazione o sui cavi di comunicazione di qualsiasi altro apparecchio elettrico. Verificare anche che nessun cavo o cordone possa essere introdotto all'interno del meccanismo del terminale. Ciò esporrebbe a rischio di malfunzionamento del terminale e a rischio d'incendio.

- Verificare che la stampante sia spenta prima di collegare o scollegare un cavo d'interfaccia (utilizzare cavi d'interfaccia schermati).
- Non cercare mai di asportare un pannello o un coperchio fisso. Il terminale contiene dei circuiti ad alta tensione. Qualsiasi contatto con tali circuiti può generare in una scossa elettrica.
- Non cercare mai di modificare il terminale. Ciò può comportare un rischio d'incendio o di scossa elettrica.
- Verificare sempre che spilli, ganci o altri piccoli pezzi metallici non possano penetrare nel terminale attraverso le griglie di areazione o altre aperture. Ciò può comportare un rischio d'incendio o di scossa elettrica.
- Evitare che acqua o qualsiasi altro liquido venga versato sul terminale o in prossimità dello stesso. Qualsiasi contatto del terminale con acqua o liquidi può provocare un rischio d'incendio o di scossa elettrica.
- Se liquidi o pezzi metallici penetrano accidentalmente nel terminale, è necessario metterlo immediatamente fuori tensione scollegando il cavo dell'alimentazione e chiamare il rivenditore. Altrimenti, ciò può provocare un rischio d'incendio o di scossa elettrica.
- In caso di emissione di calore, fumo, odore insolito o rumore anomalo, mettere il terminale fuori tensione scollegando immediatamente il cavo dell'alimentazione e chiamare il rivenditore. Altrimenti, ciò può provocare un rischio d'incendio o di scossa elettrica.
- Evitare di utilizzare il terminale durante un "temporale elettrico", ciò può rappresentare un rischio di choc elettrico causato dal fulmine.
- Non spostare mai il terminale durante la stampa.
- Sollevare il terminale, per spostarlo.

Raccomandazioni per la carta

Alimentazione della carta nel vassoio principale

- Inserire sempre la carta con il lato da stampare verso l'alto e regolare le guide a seconda del formato carta utilizzato per evitare problemi di alimentazione e inceppamenti.
- La quantità di carta caricata non deve superare la capacità di alimentazione. In caso contrario, si potrebbero verificare problemi di alimentazione e di inceppamento della carta.
- Aggiungere la carta nel cassetto unicamente quando è vuoto. L'aggiunta di carta sulla pila può causare un problema di doppia alimentazione.
- Quando si toglie il vassoio della carta, si deve afferrarlo con entrambe le mani per evitare di lasciarlo cadere.
- Se si utilizza carta già stampata dal terminale o da un'altra stampante, la qualità della stampa può non essere ottima.

Manipolazione della carta

- Correggere le ondulazioni della carta prima della stampa. L'ondulazione (o curvatura) non deve eccedere 10 mm.
- Mantenere lo stock di carta con cura per evitare problemi di alimentazione di difetti di immagine causati da carta che è stata conservata in luoghi troppo umidi.

Controllo dell'umidità

- Non utilizzare mai carta umida o che sia rimasta in un pacchetto aperto.
- Dopo l'apertura della risma, conservare la carta in un sacchetto di plastica.
- Non utilizzare mai carta con gli orli ondulati, stropicciata o comunque danneggiata.

Utilizzo delle buste

- Utilizzare esclusivamente l'alimentatore manuale.
- La zona raccomandata deve essere il settore che esclude 15 mm dal bordo principale e 10 mm dai bordi sinistro, destro e posteriore.
- Qualche linea può essere aggiunta alla copia piena per eliminare le sovrapposizioni.
- La stampa può non essere corretta per le buste che sono fuori dalla zona di stampa (vedere il paragrafo **Caratteristiche della periferica**, pagina 66).
- Appiattare manualmente le buste curvate prima della stampa.
- Possono apparire delle pieghe sul bordo largo della busta. Sul verso si può ottenere un effetto sfuocato o una stampa meno nitida.
- Preparare la busta premendo in modo corretto sulla linea di piegatura dei quattro bordi, dopo aver fatto uscire l'aria dalla busta. Porre in seguito la busta in posizione corretta per evitare le pieghe e le deformazioni.

Raccomandazioni per la cartuccia toner

- Non posare mai la cartuccia toner sulla sua estremità.
- Non rovesciare mai la cartuccia toner.

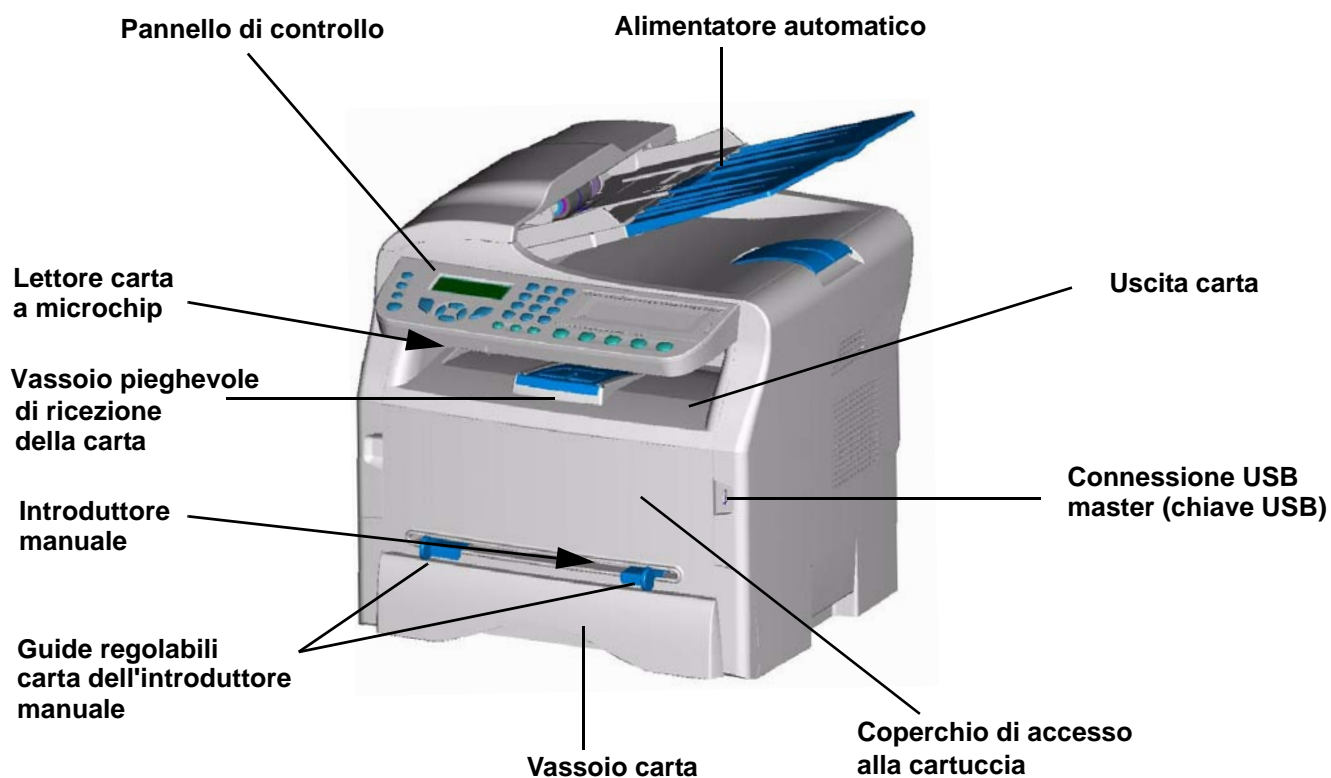
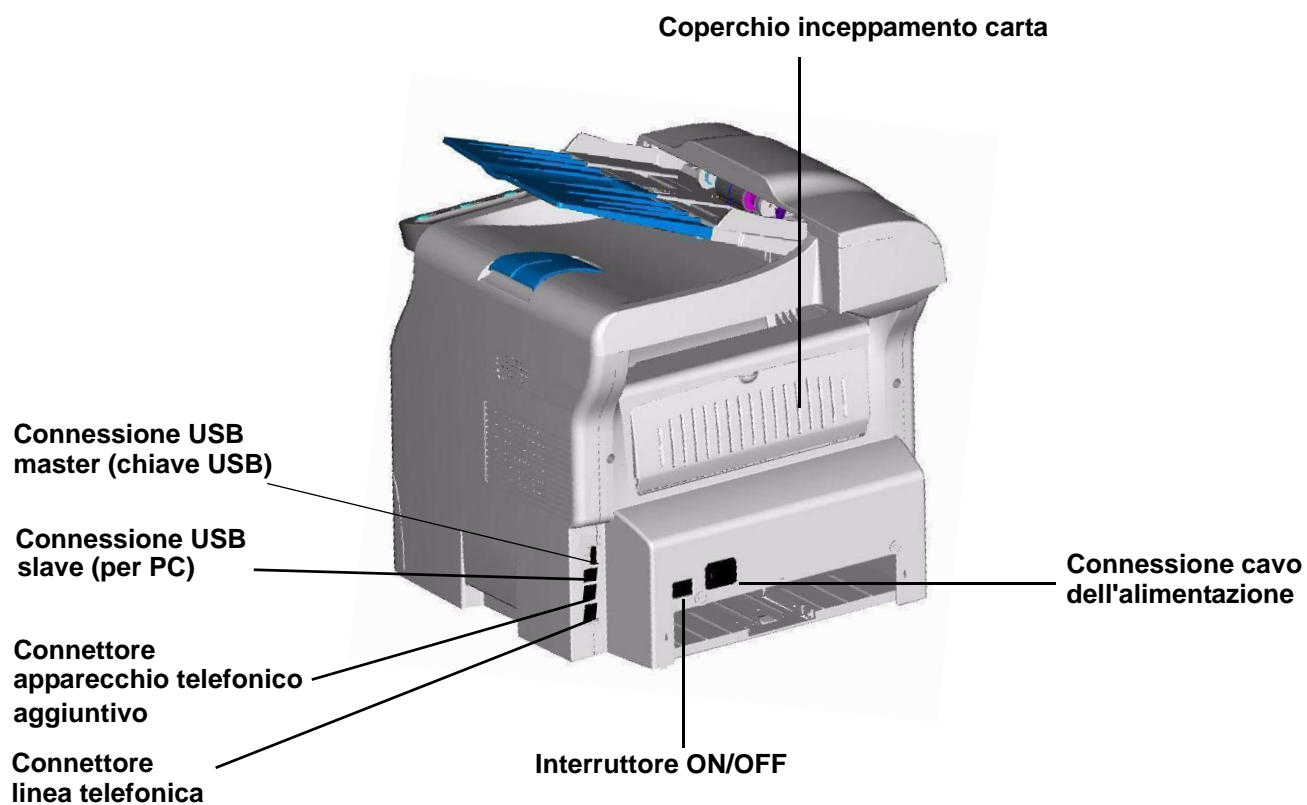
Descrizione del terminale**Lato frontale****Lato posteriore**

Pannello di controllo

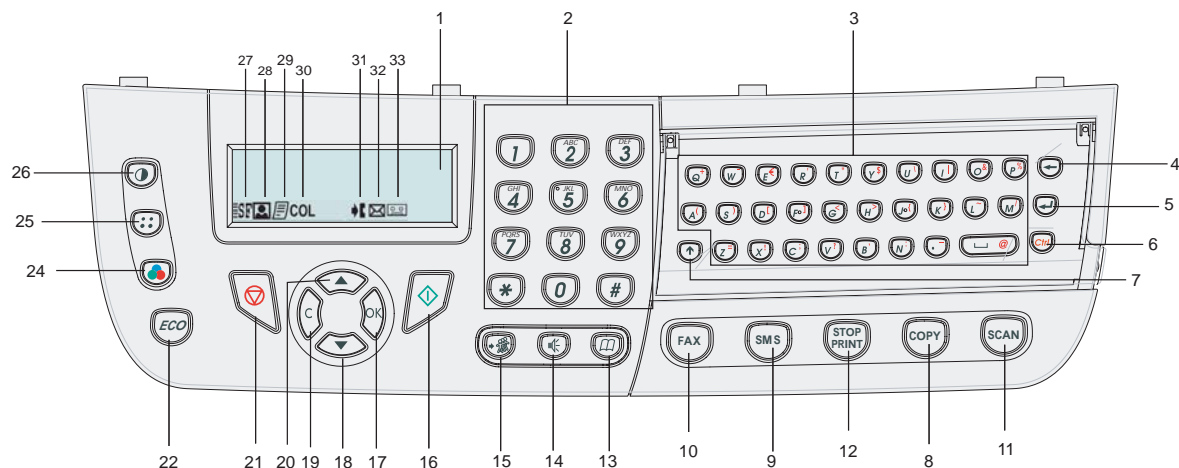

1. Schermo.
2. Tastiera numerica.
3. Tastiera alfabetica.
4. Tasto : cancella il carattere a sinistra del cursore.
5. Tasto : immissione o cambio riga.
6. Tasto **Ctrl** : immissione di caratteri speciali.
7. Tasto : tasto Shift.
8. Tasto **COPY** : copia locale.
9. Tasto **SMS** : invio di un **SMS** (Short Message Service).
10. Tasto **FAX** : invio di fax.
11. Tasto **SCAN** : scansione di un documento verso il PC o altro dispositivo (chiave USB).
12. Tasto **STOP PRINT** : arresto delle stampe da PC in corso.
13. Tasto : richiamo della rubrica e dell'elenco selezione abbreviata.
14. Tasto : collegamento manuale, ascolto del suono del fax durante l'invio di un fax.
15. Tasto : diffusione multidestinatario (fax o SMS).
16. Tasto : convalida.
17. Tasto **OK** : conferma della selezione indicata.
18. Tasto : richiamo del menù e scorrimento del menù verso il basso.
19. Tasto **C** : ritorno al menù precedente e correzione dell'immissione.
20. Tasto : scorrimento del menù verso l'alto.
21. Tasto : interruzione dell'operazione in corso.
22. Tasto **ECO** : imposta il tempo di attivazione.
23. Tasto : stampa della guida delle funzioni.
24. Tasto : selezione modalità scansione a colori.
25. Tasto : impostazione della risoluzione di scansione.
26. Tasto : impostazione contrasto.
27. Icona : risoluzione S.Alta.
28. Icona : risoluzione Foto.
29. Icona : risoluzione Alta.
30. Icona **COL** : modalità Colori.
31. Icona : attività sulla linea telefonica.
32. Icona : modalità Fax.
33. Icona : modalità Segreteria esterna.

Principio di navigazione nei menù

Tutte le funzioni e impostazioni del terminale sono identificate e accessibili a partire da menù. Per esempio, la stampa della guida delle funzioni è identificata dal menù **51** (la guida delle funzioni comprende la lista dei menù, sottomenù e relativi numeri di identificazione).

Due metodi consentono di accedere ai menù: passo a passo o accesso diretto.

Per stampare la guida delle funzioni con il metodo **passo a passo** :

- 1 Premere il tasto ▼ .
- 2 Utilizzare i tasti ▼ o ▲ per percorrere il menù quindi selezionare **5 - STAMPA**. Confermare con **OK**.
- 3 Utilizzare i tasti ▼ o ▲ per percorrere il menù **STAMPA** quindi selezionare **51 - GUIDA**. Confermare con **OK**.

Per stampare la guida delle funzioni con il metodo **accesso diretto** :

- 1 Premere il tasto ▼ .
- 2 Immettere **51**, mediante la tastiera numerica. per stampare direttamente a guida delle funzioni.

Contenuto dell'imballaggio

L'imballaggio contiene gli elementi elencati di seguito:

Apparecchio multifunzione



Piastra



1 cartuccia toner



1 guida all'installazione e 1 CD-Rom per installazione su PC

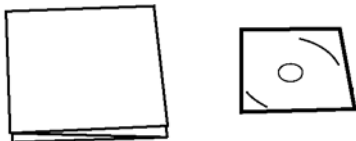

1 cavo alimentazione



1 cavo telefonico



1 carta d'inizializzazione

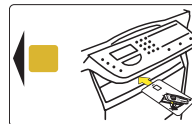

Installazione dell'apparecchio

- 1 Disimballare l'apparecchio
- 2 Installare l'apparecchio rispettando le istruzioni di sicurezza, pagina 1.
- 3 Rimuovere tutti gli adesivi dal terminale.
- 4 Rimuovere il film di protezione dello schermo.
- 5 Presentare la piastra davanti al terminale, inserire la piastra nei relativi agganci posteriori (A).

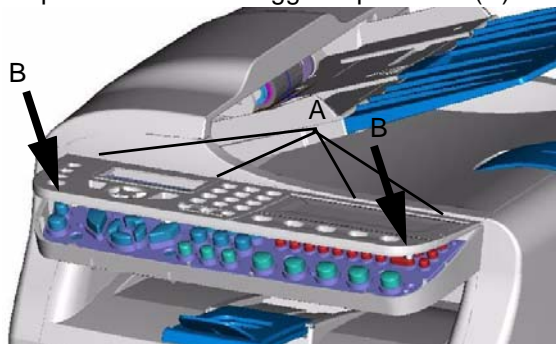

- 6 Premere sulla parte anteriore della piastra (B) per agganciarla.

Montaggio del vassoio di inserimento dei documenti

- 1 Fissare il vassoio dei documenti inserendo i due perni (B) negli appositi fori (A).

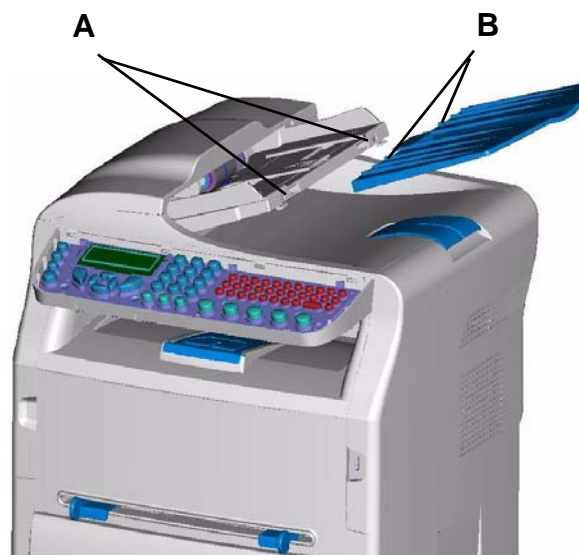

Inserimento della carta nel vassoio principale



Prima di inserire la carta, vedere il paragrafo **Raccomandazioni per la carta**, pagina 7.

L'apparecchio può utilizzare numerosi formati e tipi di carta (vedere il paragrafo **Caratteristiche dei prodotti di consumo**, pagina 67).



È possibile utilizzare carta con un peso compreso fra **60 e 105g/m²**.

- 1 Estrarre completamente il vassoio della carta.



- 2 Spingere il vassoio inferiore verso il basso fino ad agganciarlo.

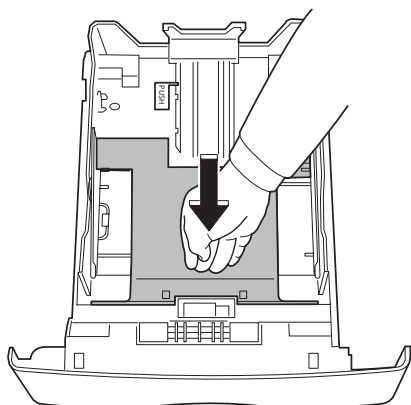

- 3 Regolare l'arresto situato dietro il vassoio spingendo la levetta "PUSH" (A). Quindi, regolare le guide laterali, secondo il formato della carta, spingendo la levetta (B), situata sulla guida sinistra. Regolare la guida longitudinale, secondo il formato della carta, spingendo la levetta (C).

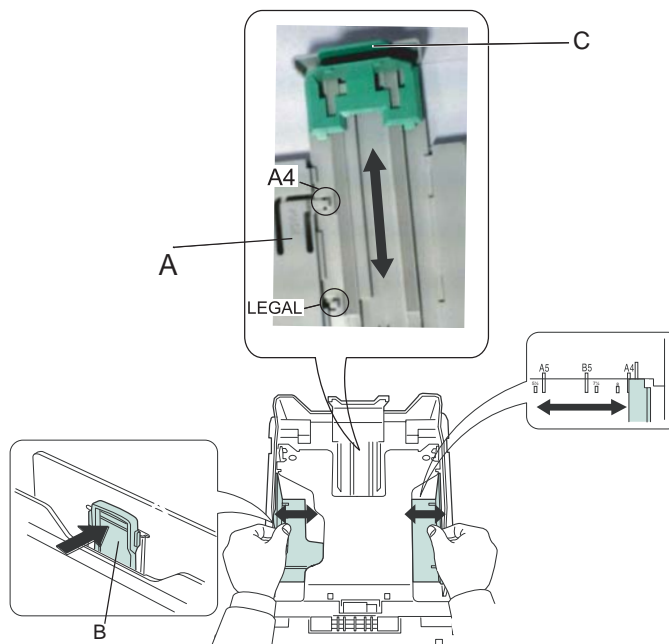

- 4 Prendere una pila di carta, sfogliarla e appiattirla su una superficie piana.

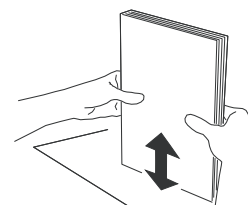

- 5 Porre la pila di carta nel vassoio (per esempio 200 fogli per carta da 80g/m²).
- 6 Rimettere il vassoio della carta nel relativo alloggiamento.

Installazione della cartuccia

- 1 Porsi di fronte all'apparecchio.
- 2 Prendere il lato destro e sinistro del coperchio e simultaneamente tirarlo verso di sé.



- 3 Eliminare l'imballaggio della cartuccia nuova. Ruotarla delicatamente 5 o 6 volte per distribuire il toner equamente nella cartuccia. Una rotazione attenta della cartuccia consentirà di ottenere il numero massimo di copie possibile per cartuccia.

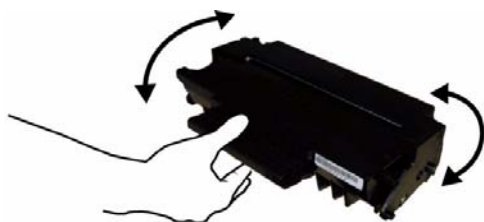

- 4 Inserire la cartuccia nel comparto spingendola a fondo, sino a farla scattare in posizione (ultimo movimento verso il basso).



- 5 Richiudere il coperchio.

Vassoio di ricezione carta

Regolare l'arresto di ricezione della carta, in funzione del formato del documento da stampare. Non dimenticare di spiegare la parte pieghevole dell'arresto per impedire che i fogli cadano.



Messa in servizio dell'apparecchio

Collegamento dell'apparecchio



Prima di collegare il cavo dell'alimentazione, consultare imperativamente i **Istruzioni di sicurezza**, pagina 1.

- 1 Collegare l'estremità del cavo di linea telefonica alla presa telefonica del terminale e l'altra estremità alla *presa telefonica*.



- 2 Verificare che l'interruttore ON/OFF sia sulla posizione "0" (OFF).
- 3 Collegare il cavo dell'alimentazione all'apparecchio. Collegare il cavo di alimentazione alla presa.



- 4 Premere il pulsante ON/OFF per accendere l'apparecchio (posizione I).
- 5 Dopo la fase di inizializzazione, **WAITING FOR INIT CARD** appare sullo schermo. Inserire la carta d'inizializzazione fornita, nel lettore di carta.

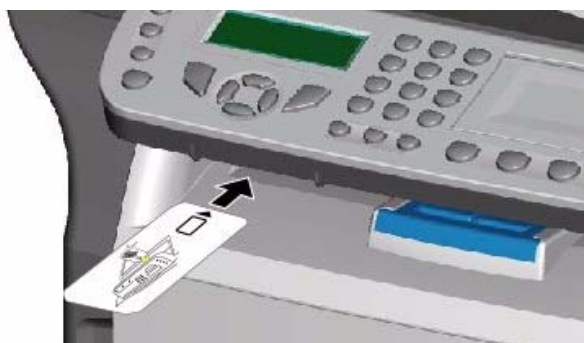

- 6 Dopo una fase di analisi, **INIT. OK - REMOVE CARD** appare sullo schermo. Estrarre la carta d'inizializzazione dal lettore.
- 7 Per default, il terminale è impostato per essere utilizzato in Inghilterra con interfaccia in inglese. Per modificare questo parametro, (vedere il paragrafo **Paese**, pagina 27).
- 8 Regolare la data e l'ora del terminale, vedere il paragrafo **Regolare la data e l'ora**, pagina 27.

Inserimento della carta nell'introduttore manuale



Prima di inserire la carta, vedere il paragrafo **Raccomandazioni per la carta**, pagina 7.

L'introduttore manuale permette di utilizzare formati di carta vari con un peso superiore a quello che è possibile utilizzare con il vassoio della carta (vedere il paragrafo **Caratteristiche dei prodotti di consumo**, pagina 67). Si può introdurre un singolo foglio o busta alla volta.



È possibile utilizzare carta con un peso compreso fra **52 e 160g/m²**.

- 1 Allargare le guide dell'introduttore manuale al massimo.



- 2 Inserire un foglio o una busta nell'introduttore manuale.
 - 3 Regolare le guide contro i bordi destro e sinistro del foglio o della busta.
-



Prima di lanciare una stampa, verificare che il formato di carta scelto sia compatibile con il formato selezionato sulla stampante (vedere **Copia**, pagina 16).

Copia

L'apparecchio vi offre la possibilità di eseguire delle copie in uno o più esemplari.

Inoltre, è possibile impostare numerosi parametri per ottenere copie conformi alle vostre esigenze.



Copia semplice

In questo caso saranno applicate le impostazioni predefinite.

- 1 Inserire il documento nell'alimentatore automatico, con il lato da copiare rivolto verso l'alto.
- 2 Premere due volte il tasto . La copia è realizzata secondo i parametri predefiniti.

Copia nella modalità Risparmio toner

La modalità ECO riduce la quantità di toner utilizzato nella pagina, riducendo in tal modo i costi di stampa. Utilizzando questa modalità si riduce il consumo di toner e la densità di stampa è minore.

- 1 Inserire il documento nell'alimentatore automatico, il lato da copiare rivolto verso l'alto.
- 2 Premere il pulsante .
- 3 Premere il pulsante .

Copia elaborata

La copia elaborata consente di eseguire delle impostazioni particolari per la copia in corso.

- 1 Inserire il documento nell'alimentatore automatico, il lato da copiare rivolto verso l'alto.



Dopo il passaggio 1, è possibile immettere direttamente il numero di copie con la tastiera alfanumerica e convalidare premendo il pulsante **OK**. Quindi, fare riferimento al passaggio 4.

- 2 Premere il tasto .
- 3 Immettere il numero di copie desiderate e convalidare con il tasto **OK**.
- 4 Scegliere il supporto carta SUPP AUTOMATICO o SUPP MANUALE, con i tasti \blacktriangle o \blacktriangledown , quindi convalidare con il tasto **OK**.

- 5 Scegliere con i tasti \blacktriangle o \blacktriangledown l'opzione di stampa (vedere esempi di seguito), in funzione della modalità di analisi scelta:
 - a mosaico (scanner ADF): **1 pagina su 1, 2 pagine su 1 o 4 pagine su 1**.
 Convalidare con il tasto **OK**.

Copia in MOSAICO

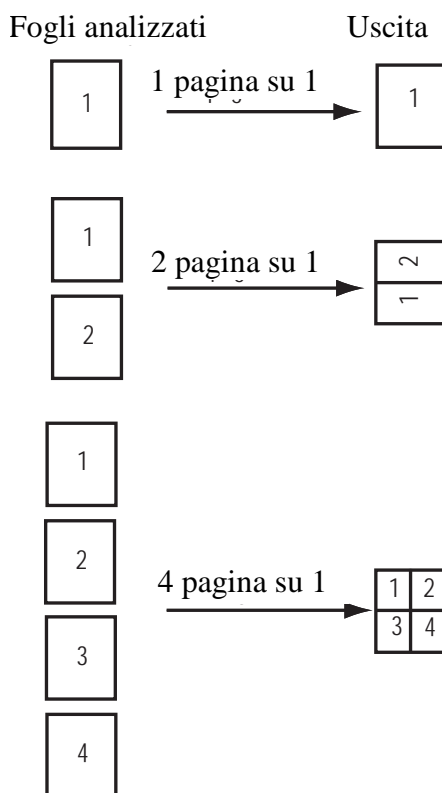

- 6 Regolare il valore dello zoom desiderato, dal **25% AL 400%**, con i tasti \blacktriangle o \blacktriangledown , quindi convalidare con il tasto **OK**.
- 7 Regolare il valore del origine desiderato con i tasti \blacktriangle o \blacktriangledown , quindi convalidare con il tasto **OK**.
- 8 Scegliere la risoluzione **BOZZA, AUTO, QUALITÀ TESTO** o **FOTO** (consultate il paragrafo **Impostazione della risoluzione**, pagina 17) con i tasti \blacktriangle o \blacktriangledown , quindi convalidare con il tasto **OK**.
- 9 Regolare il valore del contrasto desiderato con i tasti \blacktriangle o \blacktriangledown , quindi convalidare con il tasto **OK**.
- 10 Regolare il valore della luminosità desiderata con i tasti \blacktriangle o \blacktriangledown , quindi convalidare con il tasto **OK**.
- 11 Scegliere il tipo di carta **NORMALE, ETICHETTA**, con i tasti \blacktriangle o \blacktriangledown , quindi convalidare con il tasto **OK**.

Regolazioni particolari per la copia

Le impostazioni effettuate in questo menù diventano le **impostazioni predefinite** dell'apparecchio dopo la convalida.



Quando si consideri che la qualità della copia non è più soddisfacente, è possibile effettuare la calibrazione (consultate il paragrafo **Calibrare lo scanner**, pagina 33).

Impostazione della risoluzione

Il parametro **RISOLUZIONE** consente di impostare la risoluzione per le fotocopie.

▼ 841 - FUNZ. AVANZATE/COPIA/RISOLUZIONE

- 1 Scegliere la risoluzione con i tasti ▲ o ▼, secondo la tabella definita di seguito :

Parametro	Significato
BOZZA	Bassa risoluzione.
AUTO	Risoluzione standard per documenti che contengono testo e grafica.
QUALITÀ TESTO	Risoluzione adeguata a documenti che contengono testo.
FOTO	Risoluzione adeguata a documenti che contengono fotografie.

- 2 Convalidare la scelta premendo il tasto **OK**.



È inoltre possibile impostare la risoluzione premendo il tasto .

Impostare lo zoom

Il parametro **ZOOM** consente di ridurre o ingrandire una parte di un documento scegliendo l'origine e il valore dello zoom da applicare al documento, dal 25 al 400 %.

▼ 842 - FUNZ. AVANZATE/COPIA/ZOOM

- 1 Immettere il valore dello zoom con i tasti alfanumerici o sceglierlo tra i valori predefiniti utilizzando i pulsanti ▲ e ▼.
- 2 Convalidare la scelta premendo il tasto **OK**.

Impostare la copia assemblata

▼ 843 - FUNZ. AVANZATE/COPIA/ASSEMBLATO

Il parametro **ASSEMBLATO** vi consente di definire la scelta delle copie, assemblate o non assemblate. Selezionare la scelta e convalidare premendo il tasto **OK**.

Impostare l'origine dell'analisi

Se necessario, è possibile modificare l'origine dello scanner.

Immettendo nuovi valori per X e Y, espressi in mm (X <209 e Y <280), si sposta l'area di scansione come

indicato nella figura seguente.

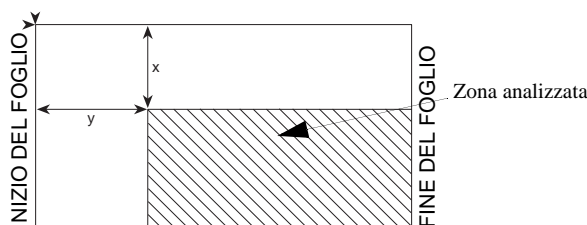



▼ 844 - FUNZ. AVANZATE/COPIA/ORIGINE

- 1 Selezionare le coordinate X e Y con i tasti ▲ o ▼.
- 2 Impostare le coordinate desiderate con i tasti ▲ o ▼, quindi convalidare la scelta con il tasto **OK**.

Impostazione del contrasto

Il parametro **CONTRASTO** consente di impostare il contrasto per le fotocopie.

▼ 845 - FUNZ. AVANZATE/COPIA/CONTRASTO

- 1 Impostare il contrasto desiderato con i tasti ▲ o ▼, quindi convalidare la scelta con il tasto **OK**.
- 2 È inoltre possibile regolare direttamente il contrasto con il tasto , premere più volte questo tasto fino al contrasto desiderato senza passare dal menù **845**.
- 3 Uscire dal menù premendo il tasto .

Impostazione della luminosità

Il parametro **LUMINOSITÀ** permette di rendere più chiaro o più scuro il documento originale.

▼ 846 - FUNZ. AVANZATE/COPIA/LUMINOSITÀ

- 1 Regolare la luminosità desiderata con i tasti ▲ o ▼.
- 2 Convalidare la scelta premendo il tasto **OK**.
- 3 Uscire dal menù premendo il tasto .

Impostazione del tipo di carta

▼ 851 - FUNZ. AVANZATE/SCAN. E STAMP/CARTA

- 1 Selezionare la carta **NORM.** o **ETICHETTA** che si utilizza mediante i tasti ▲ e ▼.
- 2 Convalidare la scelta premendo il tasto **OK**.
- 3 Uscire dal menù premendo il tasto .

Selezione del vassoio della carta

La selezione **Automatico** può avere due significati in base al formato della carta definito nei vassoi. Nella tabella che segue vengono illustrati i diversi casi.

	Vassoio predefinito	Vassoio per la copia
Stesso formato di carta nei vassoi	AUTOMATICO	Selezione tra il vassoio principale e il vassoio manuale.
	MANUALE	Viene utilizzato il vassoio manuale.
Diversi formati di carta nei vassoi	AUTOMATICO	Viene utilizzato il vassoio principale
	MANUALE	Viene utilizzato il vassoio manuale.

▼ 852 - FUNZ. AVANZATE/SCAN. E STAMP/ SUPP.

- 1 Selezionare il vassoio della carta **AUTOMATICO** o **MANUALE** mediante i tasti ▲ e ▼.
- 2 Convalidare la scelta premendo il tasto **OK**.
- 3 Uscire dal menù premendo il tasto .

Impostazione dei margini di analisi dello scanner sheetfeed

Permette di spostare i margini laterali del documento verso destra o verso sinistra durante la copia mediante lo scanner sheetfeed.

▼ 853 - FUNZ. AVANZATE/SCAN. E STAMP/ MARGINI S.F.

- 1 Regolare lo spostamento dei margini a sinistra / destra (a intervalli di 0,5 mm) mediante i tasti ▲ e ▼.
- 2 Convalidare la scelta premendo il tasto **OK**.
- 3 Uscire dal menù premendo il tasto .

Impostazione dei margini di stampa destro e sinistro

Permette di spostare i margini laterali del documento verso destra o verso sinistra durante la stampa.

▼ 855 - FUNZ. AVANZATE/SCAN. E STAMP/ MARG. STAMP.

- 1 Regolare lo spostamento dei margini a sinistra / destra (a intervalli di 0,5 mm) mediante i tasti ▲ e ▼.
- 2 Convalidare la scelta premendo il tasto **OK**.
- 3 Uscire dal menù premendo il tasto .

Impostazione dei margini di stampa superiore e inferiore

Permette di spostare i margini del documento verso l'alto o verso il basso durante la stampa.

▼ 856 - FUNZ. AVANZATE/SCAN. E STAMP/TOP STAMP.

- 1 Regolare lo spostamento dei margini in alto / basso (a intervalli di 0,5 mm) mediante i tasti ▲ e ▼.
- 2 Convalidare la scelta premendo il tasto **OK**.
- 3 Uscire dal menù premendo il tasto .

Impostazione del formato della carta

Il presente menu consente di impostare il formato predefinito della carta del vassoio manuale e del vassoio principale. È anche possibile impostare l'ampiezza di scansione predefinita.

▼ 857 - FUNZ. AVANZATE/SCAN. E STAMP/ PAPER FORMAT

- 1 Selezionare il vassoio della carta per cui definire un formato di carta predefinito utilizzando i pulsanti ▲ e ▼.
- 2 Convalidare la scelta premendo il tasto **OK**.
- 3 Scegliere il formato della carta con il pulsante ▲ o ▼, secondo la tabella definita di seguito:

Vassoio carta	Formato carta disponibile
MAN. TRAY	A4, A5, Legal e Letter
AUTO. TRAY	A4, A5, Legal e Letter
SCANNER	LTR/LGL e A4

- 4 Convalidare la scelta premendo il tasto **OK**.
- 5 Per uscire dal menu premere il pulsante .

Fax

Il presente capitolo descrive l'insieme delle funzioni per il trattamento e la configurazione dei fax.
Presenta anche la descrizione delle MailBox fax.

Trasmissione di un fax

Stampa della prima pagina

Un modello di prima pagina è già presente nel terminale. Per emettere un fax utilizzando questo modello di prima pagina, è possibile stamparlo in qualsiasi momento completandolo con le informazioni mancanti.

- 1 1 Selezionare **▼ 30 - FAX / PRIMA PAGINA**.
- 2 Selezionare :
 - 301 - LOCALE**, per stampare la prima pagina secondo il Paese configurato sul terminale,
 - 302 - INTERNAZ**, per stampare la prima pagina bilingue, quella del Paese configurato sul terminale e quella in inglese. Il separatore utilizzato tra le due lingue è il "/".





Nel caso il terminale fosse configurato in lingua inglese, la prima pagina stampata sarà solamente quella in inglese.

Esempio di prima pagina internazionale:

FAX

A / TO :	FAX :
DE / FROM :	TELEPHONE :
DATE :	PAGES :
OBJET / SUBJECT	

Trasmissione immediata

- 1 Inserire il documento nell'alimentatore automatico, con il lato da copiare rivolto verso l'alto.
 - 2 Comporre il numero di fax del destinatario o scegliere la modalità di composizione, quindi premere sul tasto  .
- L'icona  lampeggia durante la fase di chiamata del corrispondente, diventa fissa quando i fax comunicano.
- 3 Al termine dell'emissione, viene visualizzato lo schermo iniziale.

Trasmissione elaborata

Questa funzione permette di emettere un documento in un'ora diversa dall'ora corrente.

Per programmare la trasmissione in differita, si devono definire il numero del corrispondente, l'ora di avvio della trasmissione, il tipo di alimentazione e il numero di pagine del documento.



Per l'invio in modalità "Trasmissione differita", verificare che il documento sia posizionato nel senso corretto.

Per programmare la trasmissione differita di un documento:

- 1 Inserire il documento nell'alimentatore automatico, con il lato da copiare rivolto verso l'alto.
- 2 Selezionare **▼ 31 - FAX / EMISSIONE FAX**.
- 3 Immettere il numero di fax del destinatario per il quale si programma un'emissione differita o scegliere la modalità di composizione, quindi convalidare con il tasto **OK**.
- 4 Vicino all'ora corrente, immettere l'ora in cui si desidera emettere il documento, quindi convalidare con il tasto **OK**.
- 5 Regolare il contrasto se necessario e convalidare con il tasto **OK**.
- 6 Selezionare il tipo di caricamento che si desidera utilizzare **DA MEM.** o **DA ADF** e convalidare la scelta premendo il tasto **OK**.
- 7 Immettere se necessario il numero di pagine del documento che deve essere emesso e convalidare con il tasto **OK**.

Il documento viene memorizzato e sarà inviato all'ora programmata.

Trasmissione con controllo del numero

Questa funzione offre la possibilità di sentire, grazie all'altoparlante, la composizione del numero quando viene emesso un fax. In tal caso, la velocità massima di emissione sarà di 14400 bps.



Questa funzione consente, ad esempio :

- di sentire se il fax destinatario è occupato e quindi di scegliere il momento in cui la linea è libera per lanciare

l'emissione del documento ;

- di controllare lo svolgimento della comunicazione, in caso di numeri dubbi, ecc.

Per staccare manualmente la linea :

- 1 Inserire il documento nell'alimentatore automatico, con il lato da copiare rivolto verso l'alto.
- 2 Premere il tasto .
- 3 Immettere il numero del corrispondente. Non appena si sente la tonalità del fax, la linea è libera ed è possibile lanciare l'emissione.
- 4 Premere il tasto  per lanciare l'emissione del documento.



Se l'apparecchio è stato impostato per stampare un rapporto di trasmissione (Rapporto di emissione, pagina 28), la copia ridotta della prima pagina del documento emesso appare sul rapporto e indica che la comunicazione è in automatico.

Ricezione fax

La ricezione dei fax dipende dalle impostazioni dei parametri del terminale.

I seguenti parametri consentono di personalizzare la stampa dei fax ricevuti:

- **Modalità di ricezione**, pagina 29;
- **Ricezione senza carta**, pagina 29;
- **Numero di copie**, pagina 29;
- **Ricezione Fax o PC**, pagina 30;
- **Modo di riduzione dei fax ricevuti**, pagina 30;
- **Parametri tecnici**, pagina 30.



Non è possibile stampare su carta con formato A5.

Nelle tabelle che seguono vengono illustrati i vassoi utilizzati per stampare i fax ricevuti in base al vassoio predefinito e al formato della carta presente in entrambi i vassoi.

Vassoio predefinito impostato su **Manuale**:

Formato della carta nel vassoio manuale	Formato della carta nel vassoio principale	Azione
A4, Letter e Legal	A4, Letter e Legal	Il fax viene stampato sulla carta nel vassoio manuale.
A4, Letter e Legal	A5	Il fax viene stampato sulla carta nel vassoio manuale.

Formato della carta nel vassoio manuale	Formato della carta nel vassoio principale	Azione
A5	A4, Letter e Legal	Viene visualizzato un messaggio di errore. La carta presente nel vassoio manuale non è compatibile.
A5	A5	Viene visualizzato un messaggio di errore. La carta presente nel vassoio manuale non è compatibile.

Il vassoio predefinito è impostato su **Automatico**:

Formato della carta nel vassoio manuale	Formato della carta nel vassoio principale	Azione
A4, Letter e Legal	A4, Letter e Legal	Il fax viene stampato con la selezione automatica del vassoio.
A4, Letter e Legal	A5	Viene visualizzato un messaggio di errore. La carta presente nel vassoio automatico non è compatibile.
A5	A4, Letter e Legal	Il fax viene stampato sulla carta nel vassoio principale.
A5	A5	Viene visualizzato un messaggio di errore. La carta presente nel vassoio automatico non è compatibile.

Ridiffusione di Fax

È possibile, a partire dal terminale (iniziatore), richiedere la ridiffusione di un documento, vale a dire la trasmissione di un documento a corrispondenti mediante un fax remoto e secondo una lista di diffusione precisa.

A tal fine, il fax iniziatore e il fax remoto devono entrambi disporre della funzione ridiffusione.

Per questo si deve fornire a un fax remoto, il documento da trasmettere e il numero della lista di diffusione. Il fax remoto si incarica quindi dell'emissione del documento, verso tutti i corrispondenti che appartengono alla lista di ridiffusione indicata.

Una volta attivata la ridiffusione e non appena il documento è ricevuto dal fax remoto, il documento viene stampato prima di essere rimesso verso tutti i corrispondenti della lista.

Per attivare una ridiffusione dal terminale:

- 1 Inserire il documento nell'alimentatore automatico, il lato da copiare rivolto verso l'alto.
- 2 Selezionare **▼37 - FAX / RIDIFFUSIONE**.
- 3 Immettere il numero di fax remoto verso cui si attiva la ridiffusione o scegliere la modalità di composizione, quindi convalidare con il tasto **OK**.
- 4 Immettere il numero della lista di diffusione che il fax remoto deve utilizzare e convalidare con il tasto **OK**.
- 5 Vicino all'ora corrente, si può immettere l'ora in cui si desidera emettere il documento, quindi convalidare con il tasto **OK**.
- 6 Selezionare il tipo di caricamento che si desidera utilizzare **DA ADF** o **DA MEM.** e convalidare la scelta premendo il tasto **OK**.
- 7 Immettere se necessario il numero di pagine del documento che deve essere emesso.

Il documento presente nell'alimentatore viene emesso, immediatamente o ulteriormente (a scelta), verso il fax remoto che prenderà cura della ridiffusione.

Ricezione protetta

La ricezione protetta consente di mantenere confidenziali tutti i documenti in memoria e di non stamparli sistematicamente alla ricezione.

La spia  consente di conoscere lo stato della segreteria fax:

- Luce fissa: il fax non contiene documenti in memoria, la segreteria è attiva.
- Luce lampeggiante: il fax contiene documenti in memoria o sta ricevendo un fax.
- Spenta: memoria satura, il terminale non può più ricevere documenti.

La confidenzialità dei documenti ricevuti può essere protetta da un codice di accesso a quattro cifre. Una volta registrato il codice di accesso verrà richiesto per:

- attivare o disattivare la segreteria fax ;
- stampare i messaggi ricevuti nella memoria del fax.

Registrare un codice di accesso alla ricezione protetta

▼ 383 - FAX / RIC PROTETTA/PASSWORD

- 1 Immettere la password desiderata (4 cifre, diverse da 0000) e convalidare con il tasto **OK**.
- 2 Uscire dal menù premendo il tasto .

Attivare o disattivare la ricezione protetta

▼ 382 - FAX / RIC PROTETTA/ATTIVAZIONE

- 1 Se è stato registrato un codice di accesso alla ricezione protetta, si deve immettere e convalidare con il tasto **OK**.

- 2 Selezionare l'opzione desiderata **SÌ** o **NO** e convalidare la scelta premendo il tasto **OK**.

- 3 Uscire dal menù premendo il tasto .

Stampare i messaggi fax ricevuti in memoria



Non è possibile stampare su carta con formato A5.

▼ 381 - FAX / RIC PROTETTA/STAMPA

- 1 Se è stato registrato un codice di accesso alla segreteria fax, si deve immettere e convalidare con il tasto **OK**.

I documenti fax ricevuti in memoria sono stampati

Reinstradamento dei fax

Questa funzione consente di reinstradare i fax ricevuti verso un contatto della rubrica. Per utilizzare questa funzione si devono eseguire due operazioni:

- 1 Arrivare il reinstradamento.
- 2 Impostare l'indirizzo di reinstradamento del fax.

Attivare il reinstradamento

▼ 391 - FAX / REINSTRAD./ATTIVAZIONE

- 1 Mediante i tasti **▼** o **▲** scegliere l'opzione **SI** e convalidare con il tasto **OK**.
- 2 Uscire dal menù premendo il tasto .

*Se si sceglie **NO**, i menù **392** e **393** non appariranno nella lista della guida quando viene stampata (vedere **Definire il destinatario della reinstradamento**, pagina 21, **Stampare i documenti reinstradati**, pagina 22 e **Stampare la guida delle funzioni**, pagina 31).*



Definire il destinatario della reinstradamento



*Verificare che il destinatario esista nella rubrica (vedere **Rubrica telefonica**, pagina 34).*

▼ 392 - FAX / REINSTRAD./DESTINATARIO

- 1 Mediante i tasti **▼** o **▲** scegliere il destinatario nella rubrica e convalidare con il tasto **OK**.
- 2 Uscire dal menù premendo il tasto .

Stampare i documenti reinstradati

▼ 393 - FAX / REINSTRAD./COPIA

- 1 Mediante i pulsanti ▼ e ▲, scegliere l'opzione **COPIA** (stampa locale delle informazioni relative al dispositivo) **CON** o **SENZA**.
- 2 Convalidare la scelta premendo il tasto **OK**.
- 3 Uscire dal menù premendo il tasto .

Reinstradamento dei fax verso una chiave USB

Questa funzione consente di ridirigere i fax ricevuti verso una chiave USB connessa al terminale. Questa chiave USB funge da memoria di ricezione del terminale. I fax reinstradati vengono quindi registrati sulla chiave USB in formato **Tiff** e chiamati nel modo seguente: "FAXAAMMGGHHMMSS" in cui AAMMGGHHMMSS corrisponde alla data e all'ora di ricezione del fax. I documenti reinstradati verso la chiave USB possono anche essere stampati automaticamente attivando il menù **052 STAMPA**.

Attivare il reinstradamento



Collegare la chiave USB, prima di attivare la funzione

▼ 051 - MEDIA / ARCHIVIAZIONE FAX / ATTIVAZIONE

- 1 Mediante i tasti ▼ o ▲ del browser, scegliere l'opzione **CON** e confermare con il tasto **OK**.
- 2 Uscire dal menù mediante il tasto .

Stampare i documenti reinstradati



Non è possibile stampare su carta con formato A5.

▼ 052 - MEDIA / ARCHIVIAZIONE FAX / STAMPA

- 1 Mediante i tasti ▼ o ▲, scegliere l'opzione di copia **CON** per stampare automaticamente i documenti reinstradati.
- 2 Convalidare premendo il tasto **OK**.
- 3 Uscire dal menù mediante il tasto .

Fila d'attesa di emissione

Questa funzione permette di ottenere uno stato riassuntivo di tutti i documenti in attesa di emissione, compresi quelli in deposito, emissioni differite ecc. Consente di :

- **eseguire immediatamente** un'emissione in attesa;
- **consultare** o modificare la fila d'attesa
Nella fila d'attesa, i documenti sono in coda nel modo seguente :
numero d'ordine nella fila d'attesa/stato del

documento/numero di telefono del corrispondente:

Lo stato dei documenti può essere :

- **EMI** : emissione,
- **RID** : ridiffusione,
- **P.Tx** : Polling emissione,
- **P.RX** : Polling Ricezione,
- **MBOX** : emissione verso MailBox,
- **MBOX** : polling Rx da MailBox,
- **COM** : ordine in corso di esecuzione,
- **SMS** : invio SMS.
- **cancella** una richiesta d'emissione in attesa ;
- **stampa un documento** in memoria, in attesa o in polling ;
- **stampa la fila d'attesa**, per avere lo stato di ogni documento in attesa, ossia :
 - numero d'ordine nella fila,
 - numero o nome del destinatario del documento,
 - ora prevista per emissione (fax),
 - tipo di operazione relativa a un documento : emissione a partire dalla memoria, emissione differita, polling.
 - numero di pagine del documento,
 - dimensioni del documento (percentuale di spazio che occupa in memoria).

Eeguire immediatamente un'emissione in attesa

▼ 61 - FILE / ESEGUI

- 1 Selezionare il file desiderato nella fila d'attesa e convalidare la scelta con **OK** o  per eseguire immediatamente la richiesta di emissione selezionata.

Consultare o modificare la fila d'attesa

▼ 62 - FILE / MODIFICA

- 1 Selezionare il documento desiderato nella fila d'attesa e convalidare la scelta con il tasto **OK**.
- 2 I parametri della richiesta di emissione selezionata possono quindi essere modificati, convalidare poi le modifiche premendo il tasto .

Eliminare un'emissione in attesa

▼ 63 - FILE / CANCELLA

- 1 Selezionare il documento desiderato nella fila d'attesa e convalidare la scelta con il tasto **OK**.

Stampare un documento in attesa o in polling

▼ 64 - FILE / STAMPA FILE

- 1 Selezionare il documento desiderato nella fila d'attesa e convalidare la scelta con il tasto **OK**.

Stampare la fila d'attesa

▼ 65 - FILE / STAMPA LISTA



Si stampa un documento riassuntivo chiamato ****LISTA DEGLI ORDINI****.

Arresto di un'emissione in corso

L'arresto di un'emissione in corso è possibile con qualsiasi tipo di emissione, ma l'arresto è diverso per un'emissione monodestinatario o multidestinatario.

- Per un'emissione monodestinatario a partire dalla memoria, il documento viene cancellato dalla memoria.
- Per un'emissione multidestinatario, solo il destinatario la cui emissione è in corso al momento dell'arresto viene cancellato dalla lista d'attesa d'emissione.

Per arrestare un'emissione in corso :

- 1 Premere il tasto .
Appare sullo schermo un messaggio che richiede di confermare l'arresto premendo di nuovo il tasto .
- 2 Premere il tasto  per confermare l'arresto dell'emissione in corso.

Se l'apparecchio è impostato per stampare un rapporto di emissione, esso viene stampato indicando che l'arresto della comunicazione è stato richiesto dall'utente.

MailBox Fax

Si dispone di 32 MailBox Fax (MBOX) che consentono di trasmettere i documenti in perfetta confidenzialità, grazie ad un codice d'accesso (chiamato codice MBOX), a qualsiasi corrispondente che disponga di un fax compatibile.

Ogni MailBox è identificata da un numero, da 00 a 31. La MBox 00 è pubblica. È gestita direttamente dal terminale per registrare i messaggi della ricezione protetta quando viene attivata. Non può essere utilizzata dall'utente. Le MBox da 01 a 31 sono private. Ognuna di esse è protetta da una password. Possono essere utilizzate per ricevere dei documenti in modo confidenziale.

Per accedere e utilizzare una MBox, si deve crearla e attribuirle un nome e un codice MBox (se necessario). Una volta creata o create, è possibile :

- modificare le caratteristiche di una MBox esistente ;
- stampare il contenuto di una MBox, solo se la MBox contiene uno o più documenti (viene visualizzata una stella vicino alla MBox interessata). Una MBox il cui contenuto è stato stampato diventa vuota ;
- eliminare una MBox, solo se la MBox è stata inizializzata ed è vuota ;
- stampare la lista delle MBox del fax.

È possibile emettere e ricevere con una MBox in modo confidenziale.

In modalità polling Rx, le MBox sono accessibili senza codice e tutti i documenti depositati in una MBox si aggiungono ai documenti già presenti.

In polling Tx, le MBox sono accessibili solo con il codice MBox.

È possibile eseguire polling Tx e Rx di MBox:

- mettere un documento in deposito in una MBox del fax ;
- emettere un documento per polling Rx in una MBox di un fax remoto ;
- realizzare un polling Tx di un documento in una MBox di un fax remoto;

Creare una MBox

▼ 71 - MAILBOX / CREARE MBX

- 1 Con i tasti ▼ o ▲, selezionare una MBox libera (identificate dalla menzione **LIBERO**) o immettere direttamente il numero di una MBox libera. Convalidare la scelta con il tasto **OK**.
- 2 Selezionare l'opzione **CODICE MBX** per attribuirle un codice di accesso e convalidare la scelta premendo il tasto **OK**.
Viene visualizzato il valore 0000 automaticamente.
- 3 Immettere la password desiderata e convalidare con il tasto **OK**.
- 4 Selezionare l'opzione **NOME MBX** e convalidare la scelta con il tasto **OK**.
- 5 Immettere il nome della MBox desiderato (20 caratteri max) e convalidare con il tasto **OK**.
La MBox è creata.
- 6 Per creare un'altra MBox, premere il tasto **C** e ricominciare dalla tappa 1.
- 7 Uscire dal menù premendo il tasto .

Modificare una MBX esistente

▼ 71 - MAILBOX / CREA MBX

- 1 Con i tasti ▼ o ▲, selezionare la MBox desiderata o immettere direttamente il numero della MBox. Convalidare con il tasto **OK**.
- 2 Immettere, se esiste, la password della MBox e convalidare con il tasto **OK**.
- 3 Con i tasti ▼ o ▲, selezionare il menù desiderato **CODICE MBOX** o **NOME MBOX** quindi convalidare con il tasto **OK**.
- 4 Effettuare le modifiche desiderate e convalidare con il tasto **OK**.
- 5 Premere il tasto **OK** per continuare le modifiche o  per uscire dal menù.

Stampare il contenuto di una MBox

▼ 73 - MAILBOX /STAMPARE MBX



Si può stampare il contenuto di una MBox solo se contiene dei documenti. Una stella davanti al nome di una MBox indica che contiene dei documenti.

- 1 Con i tasti ▼ o ▲, selezionare la MBox desiderata o immettere direttamente il numero della MBox. Convalidare con il tasto **OK**.
- 2 Immettere, se esiste, la password della MBox e convalidare con il tasto **OK**.

Tutti i documenti contenuti nella MBox sono stampati e la MBox si vuota.

Eliminare una MBox



Prima di incominciare, verificare che la MBox sia vuota. Stampare previamente il contenuto: è consigliato.

▼ 74 - MAILBOX /CANCELL. MBX

- 1 Con i tasti ▼ o ▲, selezionare la MBox desiderata o immettere direttamente il numero della MBox. Convalidare con il tasto **OK**.
- 2 Immettere, se esiste, la password della MBox e convalidare con il tasto **OK**.
- 3 Convalidare l'eliminazione premendo il tasto **OK**.

La MBox è cancellata e si aggiunge alla lista delle MBox libere.

Stampare la lista delle MBox

▼ 75 - MAILBOX /STP LISTA MBX

Il terminale stampa la lista dettagliata delle MBox create.

Deposito del fax in una MBox

- 1 Inserire il documento nell'alimentatore automatico, il lato da copiare rivolto verso l'alto.
- 2 Selezionare ▼ 72 - MAILBOX / DEPOSITO MBX e convalidare con il tasto **OK**.
- 3 Con i tasti ▼ o ▲, selezionare la MBox desiderata o immettere direttamente il numero della MBox. Convalidare con il tasto **OK**.

Il documento posto nell'alimentatore è registrato nella MBox selezionata.

Emissione per polling Tx in una MBox di un fax remoto

- 1 Inserire il documento nell'alimentatore automatico, il lato da copiare rivolto verso l'alto.
- 2 Selezionare ▼ 35 - FAX / EMIS. A MBOX e convalidare con il tasto **OK**.
- 3 Immettere il numero di fax del destinatario verso il quale eseguite un polling Tx in una MBox o scegliere la modalità di composizione, quindi convalidare con il tasto **OK**.
- 4 Immettere il numero della MBox del destinatario e convalidare con il tasto **OK**.
- 5 Se si desidera differire l'emissione, immettere vicino all'ora corrente l'ora desiderata, quindi convalidare con il tasto **OK**.
- 6 Se si desidera modificare il tipo di caricamento per il documento da emettere, selezionare una delle opzioni **DA ADF.** o **DA MEM.** e convalidare con il tasto **OK**.
- 7 Immettere se necessario il numero di pagine del documento che deve essere emesso e convalidare con il tasto **OK**.

Nel caso di emissione immediata, il documento è emesso immediatamente.

Nel caso di emissione differita, il documento è registrato nella memoria e l'emissione sarà eseguita all'ora scelta.

Polling Rx di MBox di un fax remoto

▼ 36 - FAX / POLLING MBOX



Verificare previamente la compatibilità del fax remoto.

- 1 Immettere il numero del corrispondente da cui si desidera effettuare il polling Rx o scegliere la modalità di composizione, quindi convalidare con il tasto **OK**.
- 2 Immettere il numero della MBox del corrispondente e convalidare con il tasto **OK**.
- 3 Immettere la password della MBox e convalidare con il tasto **OK**.
- 4 Se si desidera differire l'ora del polling Rx, immettere vicino all'ora corrente l'ora desiderata, quindi convalidare con il tasto **OK**.

Non appena il fax remoto viene chiamato, subito o nell'ora differita, il o i documenti contenuti nella MBox del fax distante sono ricevuti dal fax richiedente.

Polling Tx e polling Rx di fax

Si può mettere un documento in **Polling Tx** nel fax, a disposizione di qualsiasi corrispondente che chiami mediante la funzione **Polling Rx**. Il o i corrispondenti possono ottenere a richiesta il fax di un documento che è stato previamente messo in deposito con la funzione polling Tx nel fax chiamato.

Per programmare il polling Tx di un documento è necessario definirne il tipo:

- **Singolo**, si può eseguire un solo polling Rx a partire dalla memoria o dall'alimentatore ;
- **Multiplo**, si possono eseguire più polling Rx a partire dalla memoria.

Per programmare il polling Rx, si deve definire il corrispondente del polling Rx, quindi, in funzione del polling Rx desiderato, è possibile :

- lanciare un polling Rx immediato ;
- programmare un polling Rx differito definendo l'ora scelta :
- lanciare un polling Rx di più corrispondenti, sia immediato sia differito.

Polling Tx di un documento

- 1 Inserire il documento nell'alimentatore automatico, il lato da copiare rivolto verso l'alto.
- 2 Selezionare **▼ 34 - FAX / POLLING TX** e convalidare con il tasto **OK**.
- 3 Selezionare il tipo di polling Tx secondo la tabella seguente :



Menù	Procedura
Semplice	<ol style="list-style-type: none"> 1 Selezionare DA ADF o DA MEM. 2 Regolare il contrasto se necessario e convalidare con il tasto OK. 3 Immettere il numero di pagine del documento che deve essere depositato.
Multiplo	<ol style="list-style-type: none"> 1 Regolare il contrasto se necessario e convalidare con il tasto OK. 2 Immettere il numero di pagine del documento che deve essere depositato.

- 3 Convalidare la scelta premendo il tasto **OK**.

Polling Rx di un documento messo in polling Tx

▼ 33 - FAX / POLLING RX

- 1 Immettere il numero del corrispondente da cui si desidera effettuare il polling Rx o scegliere la modalità di composizione.
Possono essere realizzati più polling Rx per ricevere dei documenti con il tasto .
- 2 In funzione del tipo di polling Rx da realizzare, è necessario :

Scelta	Procedura
Polling Rx immediato	<ol style="list-style-type: none"> 1 Premere il tasto .
Polling Rx differito	<ol style="list-style-type: none"> 1 Premere il tasto OK. 2 Vicino all'ora corrente, immettere l'ora in cui si desidera effettuare il polling Rx del documento, quindi convalidare con il tasto .

SMS

Grazie al tasto **SMS** il terminale consente di inviare SMS ai corrispondenti. Un SMS ("Short Message Service") è un servizio di messaggi corti, dedicato alla comunicazione verso i telefoni cellulari e altri terminali SMS compatibili.

Il numero di caratteri autorizzato per messaggio è variabile in funzione dell'operatore e del paese da cui si invia il messaggio SMS (ad esempio: Francia 160 caratteri, Italia 640 caratteri).

Il servizio SMS è disponibile in funzione dei paesi e degli operatori.



Il servizio SMS utilizza tariffe speciali.

Configurazione dei parametri SMS

Presentazione del mittente

Questo parametro consente di visualizzare il nome o il numero del mittente di un messaggio SMS.

▼ 41 - SERVIZIO SMS/MITTENTE

- 1 Selezionare l'opzione **SI** o **NO** presentazione del mittente, mediante i tasti **▲** o **▼**.
- 2 Convalidare la scelta premendo il tasto **OK**.
- 3 Uscire dal menù premendo il tasto .



Centro SMS di emissione

Questo parametro permette di immettere il numero del Server SMS di emissione. Questo numero è fornito dal provider

▼ 421 - SERVIZIO SMS/INIZ. SMS/SERVER

- 1 Immettere il numero del server di emissione con la tastiera numerica.
- 2 Convalidare la scelta premendo il tasto **OK**.
- 3 Uscire dal menù premendo il tasto .

Inviare un SMS

- 1 Premere il tasto **SMS**.
- 2 Immettere il testo del messaggio con la tastiera numerica.
 - per le maiuscole, utilizzare il tasto **↑** ;
 - per spostarsi nei campi, utilizzare i tasti **▼** o **▲** ;
 - per spostarsi nel testo da parola a parola, premere il tasto **Ctrl** e su uno dei tasti **▼** o **▲** del browser ;
 - per passare alla riga seguente, premere il tasto **↵**.
 - per cancellare un carattere (spostando il cursore verso sinistra), utilizzare il tasto **←** o **C**.
- 3 Convalidare con il tasto **OK**.
- 4 Selezionare il destinatario del messaggio. Definire il numero del destinatario (telefono cellulare o qualsiasi altro terminale SMS compatibile) mediante una delle scelte seguenti :
 - immettere il numero mediante la tastiera numerica ;
 - Immettere le prime lettere del nome del destinatario ;
 - premere il tasto  fino a far apparire i dati del destinatario (i corrispondenti sono in ordine alfabetico).
- 5 Un SMS può essere mono o multidestinatario. Per inviare un SMS :
 - a un destinatario, convalidare con il tasto **OK**.
 - a più destinatari, premere il tasto  e immettere il numero del destinatario seguente. Ripetere questa tappa fino all'ultimo destinatario (10 max).
- 6 Convalidare l'immissione del o dei destinatari con il tasto **OK**.

EMISSIONE SMS appare sullo schermo all'invio del messaggio SMS, l'invio dell'SMS è in corso.

- Se **SMS** appare sullo schermo, significa che l'invio è in attesa e che un nuovo tentativo sarà effettuato fra qualche minuto. Per eseguire immediatamente o eliminare questo invio, consultate il paragrafo **Fila d'attesa di emissione**, pagina 22.
- Per verificare che l'invio del messaggio è avvenuto in modo corretto, si può stampare il giornale delle emissioni (consultate il paragrafo **Stampare i giornali**, pagina 31).

Parametri/ Impostazioni

È possibile regolare il terminale secondo i propri bisogni e utilizzo. Il presente capitolo descrive le funzioni.

La guida delle funzioni e delle impostazioni disponibili può essere stampata.



Lo sviluppo del terminale è in evoluzione permanente e regolarmente vengono messe a disposizione nuove funzionalità.

Per usufruire dell' ultime evoluzioni, visitare il sito: www.olivetti.com per scaricare gli aggiornamenti più recenti.

Regolare la data e l'ora

La data e l'ora del terminale possono essere regolate in qualsiasi momento.

▼21 - IMPOSTAZIONI / DATA/ORA

- 1 Premere il tasto ▼, immettere **21** mediante la tastiera. Confermare con **OK**.
- 2 Immettere quindi le cifre corrispondenti alla data e all'ora giuste.

Per esempio per l'8 novembre 2005 alle 9:33, premere **0 8 1 1 0 5 0 9 3 3**) quindi confermare con **OK**.

- 3 Uscire dal menù premendo il tasto .

Immettere il numero e il nome del terminale

Il terminale multifunzione offre la possibilità di stampare su tutti i Fax emessi il nome e il numero che sono stati registrati.



Il parametro **TESTATA EMISSIONE** deve essere impostato su **SI** (consultate il paragrafo **Parametri tecnici**, pagina 30).

▼22 - IMPOSTAZIONI / NUMERO/NOME

- 1 Premere il tasto ▼, immettere **22** mediante la tastiera. Confermare con **OK**.
- 2 Immettere il numero di telefono corrispondente al terminale (20 cifre max.). Confermare con **OK**.
- 3 Immettere il proprio nome (20 caratteri max). Confermare con **OK**.
- 4 Uscire dal menù premendo il tasto .

Tipo di rete

Si può collegare il fax sia ad una rete telefonica pubblica sia ad una rete privata costruita ad esempio con un auto commutatore telefonico (PABX). Si deve definire il tipo di rete interessata.

Per selezionare il tipo di rete :

▼251 - IMPOSTAZIONI / RETE TELEFONO/TIPO RETE

- 1 Selezionare l'opzione desiderata **PRIVATA O PUBBLICA** e convalidare la scelta premendo il tasto **OK**.
- 2 Uscire dal menù premendo il tasto .

Impostazioni geografiche

Questi parametri consentono di utilizzare il terminale in vari paesi preimpostati e in varie lingue.

Paese

Scegliendo un paese, si inizializzano :

- i parametri della relativa rete telefonica pubblica ;
- la relativa lingua predefinita.

Per selezionare il paese :

▼201 - IMPOSTAZIONI / GEOGRAFICO/PAESE

- 1 Selezionare l'opzione desiderata e convalidare la scelta premendo il tasto **OK**.
- 2 Uscire dal menù premendo il tasto .



Nel caso nessuna delle opzioni proposte dovesse risultare adeguata, selezionare "ALTRO".

Rete telecomunicazioni

Questo parametro consente di specificare manualmente il tipo di rete telefonica pubblica di un paese, perchè il terminale possa comunicare sulla rete pubblica del paese selezionato, conformemente alle norme in vigore.

Per default, il paese impostato in ▼201 - IMPOSTAZIONI / GEOGRAFICO / PAESE definisce automaticamente il tipo di rete telefonica pubblica da utilizzare nel paese interessato.



Questo parametro è diverso dal parametro **TIPO RETE** che consente di scegliere fra una rete telefonica pubblica e una rete privata.

Per selezionare manualmente il tipo di rete telefonica pubblica da utilizzare :

▼202 - IMPOSTAZIONI / GEOGRAFICO/RETE

- 1 Selezionare l'opzione desiderata e convalidare la scelta premendo il tasto **OK**.

- 2 Uscire dal menù premendo il tasto 



Nel caso nessuna delle opzioni proposte dovesse risultare adeguata, selezionare "ALTRO".

Regolare la lingua di visualizzazione

È possibile selezionare un'altra lingua per i menù. Per default, il terminale utilizza l'inglese.

▼203 - IMPOSTAZIONI / GEOGRAFICO/LINGUA

- 1 Premere il tasto ▼, immettere **203** mediante la tastiera, confermare con **OK**.
- 2 Scegliere la lingua con i tasti ▼ o ▲ e confermare con **OK**.
- 3 Uscire dal menù premendo il tasto 

Prefisso locale

Questa funzione è utilizzata quando il fax è installato su una rete privata, dietro un autocommutatore telefonico aziendale. Consente di programmare l'aggiunta automatica di un **prefisso locale** (da definire), per uscire automaticamente da questa rete telefonica privata, a condizione che:

- i numeri interni dell'azienda, per i quali il prefisso è utile, siano numeri corti, inferiori alla **lunghezza minima** (ad esempio 10 cifre in Francia) ;
- i numeri esterni, per i quali il prefisso è obbligatorio, siano numeri lunghi, uguali o superiori alla **lunghezza minima** (ad esempio 10 cifre in Francia).

La programmazione del prefisso locale del fax comprende due fasi:

- definire la lunghezza **lunghezza minima** (o uguale) dei numeri di telefono esterni all'azienda ;
- definire il **prefisso locale** di uscita dalla rete telefonica aziendale. Questo prefisso sarà inserito automaticamente quando sarà composto un numero esterno all'azienda.



Se viene definito un prefisso locale, non deve essere inserito nei numeri memorizzati nella rubrica : si aggiungerà automaticamente ad ogni numero.

Prefisso

▼252 - IMPOSTAZIONI / RETE TELEFONO / PREFISSO

- 1 Definire la lunghezza minima del prefisso, si può modificare il valore predefinito dei numeri esterni all'azienda e convalidare con il tasto **OK**. Questa lunghezza minima deve essere compresa fra 1 e 30.
- 2 Immettere il prefisso locale di uscita dalla rete telefonica aziendale (5 caratteri max) e convalidare

con il tasto **OK**.

- 3 Uscire dal menù premendo il tasto 

Rapporto di emissione

Si può stampare un **rapporto di emissione** per le comunicazioni attraverso la rete telefonica (RTC).

Esiste la scelta fra più criteri per la stampa dei rapporti:

- **CON**, viene emesso un rapporto quando l'emissione si è svolta in modo corretto o quando è definitivamente abbandonata (con un unico rapporto per domanda di emissione) ;
- **SENZA**, nessun rapporto, tuttavia il fax immette nel giornale di emissione tutte le emissioni eseguite ;
- **SISTEMATICO**, viene stampato un rapporto ad ogni tentativo di emissione ;
- **SU FALLIMENTO**, viene stampato un rapporto solo quando i tentativi di emissione sono falliti e la domanda di emissione è completamente abbandonata.

A ogni rapporto di emissione a partire dalla memoria, viene automaticamente associata l'immagine ridotta della prima pagina del documento.

Per selezionare il tipo di rapporto :

▼231 - IMPOSTAZIONI / EMISSIONE / RAPPORTO TX

- 1 Selezionare l'opzione desiderata **CON**, **SENZA**, **SISTEMATICO** o **SU FALLIMENTO** e convalidare la scelta premendo il tasto **OK**.
- 2 Uscire dal menù premendo il tasto 

Tipo di caricamento dei documenti

Si può scegliere il tipo di caricamento dei documenti per l'emissione :

- a partire dalla **memoria**, l'emissione sarà eseguita solo dopo la memorizzazione del documento e la composizione del numero. Permette di recuperare più rapidamente gli originali.
- a partire dal **caricatore**, dello scanner sheetfeed, l'emissione sarà eseguita dopo la composizione del numero. Consente l'invio di documenti voluminosi (le cui dimensioni possono superare la capacità della memoria).

Per selezionare il tipo di caricamento dei documenti :

▼232 - IMPOSTAZIONI / EMISSIONE / TX MEMORIA

- 1 Selezionare l'opzione desiderata **MEMORIA** o **CARICATORE** e convalidare la scelta premendo il tasto **OK**.
In modalità Caricatore, il rapporto di emissione non comporterà l'immagine ridotta della prima pagina.
- 2 Uscire dal menù premendo il tasto 

Fascia oraria economica

Questa funzione consente di differire l'emissione di un fax alle ore a "tariffa economica" riducendo il costo delle comunicazioni.

La **fascia oraria economica**, definito sulle reti telefoniche, è preimpostato dalle ore 19:00 alle ore 07:30. Tuttavia, è possibile modificarlo..

Per **modificare** la fascia oraria economica :

▼233 - IMPOSTAZIONI / EMISSIONE / FASCIA ECO

- 1 Immettere gli orari della nuova fascia oraria economica e convalidare con il tasto **OK**.

Per **utilizzare** la fascia oraria economica:

▼32 - FAX / EMISSIONE ECO

- 1 Immettere il numero del destinatario e convalidare con il tasto **OK**.
- 2 Regolare il contrasto se necessario e convalidare con il tasto **OK**.
- 3 Selezionare il tipo di caricamento che si desidera utilizzare **DA MEM.** o **DA ADF** e convalidare la scelta premendo il tasto **OK**.
- 4 Immettere se necessario il numero di pagine del documento che deve essere emesso e convalidare con il tasto **OK**.

Modalità di ricezione

Questa funzione consente, quando è stato collegato un apparecchio esterno (telefono, segreteria telefonica) collegato alla presa EXT ou presa cicogna del terminale, di selezionare l'apparecchio che riceve i Fax e/o i messaggi vocali.

Esiste la scelta fra le modalità di ricezione seguenti :

- **MANUALE** :il terminale non riceve nessun documento in automatico. Se alzando il ricevitore del telefono si constata che si sta ricevendo un fax premere il tasto  del terminal per consentire la ricezione del fax.
- **FAX** : la ricezione Fax scatta sistematicamente sul terminale ;
- **RX PROTETTA** : la ricezione Fax scatta automaticamente sul terminale, la ricezione della comunicazione telefonica scatta automaticamente sull'apparecchio esterno.
Premere i tasti #0 del proprio telefono per annullare il rilevamento di un fax.

Per selezionare la modalità di ricezione :

▼241 - IMPOSTAZIONI / RICEZIONE / MODO DI RX

- 1 Selezionare l'opzione desiderata e convalidare la scelta premendo il tasto **OK**.

- 2 Uscire dal menù premendo il tasto .

Se un telefono è collegato alla presa EXT del proprio terminale o alla presa cicogna, consigliamo di regolare la modalità di ricezione su **MANUALE**.



Al momento della chiamata, alzando il ricevitore di questo telefono si sente la tipica tonalità dei fax in arrivo.

Premere il tasto  del proprio terminale o i tasti #7 del telefono per accettare il fax.

Ricezione senza carta

Il fax offre la possibilità di accettare o di rifiutare la ricezione di documenti quando la stampante non è disponibile (assenza di carta...).

Quando la stampante del fax non è disponibile, esiste la scelta fra **le due modalità di ricezione** seguenti :

- modalità di ricezione **SENZA CARTA**, il fax registra nella memoria i Fax ricevuti ;
- modalità di ricezione **CON CARTA**, il fax rifiuta le chiamate in entrata.

Per selezionare la modalità di ricezione :

▼242 - IMPOSTAZIONI / RICEZIONE / RICEZIONE

- 1 Selezionare l'opzione desiderata **CON CARTA O SENZA CARTA** e convalidare la scelta premendo il tasto **OK**.
- 2 Uscire dal menù premendo il tasto .



L'assenza di carta è indicata da un segnale acustico e da un messaggio sullo schermo. I Fax ricevuti sono conservati in memoria (icona  lampeggiante) per essere stampati non appena la carta sarà disponibile.

Numero di copie

Si possono stampare i documenti ricevuti in più copie (da 1 a 99).

Per impostare il numero di copie di ogni documento ricevuto :

▼243 - IMPOSTAZIONI / RICEZIONE / NUMERO COPIE

- 1 Immettere il numero di copie desiderate e convalidare con il tasto **OK**.
- 2 Uscire dal menù premendo il tasto .

Ad ogni ricezione di documento, il fax stamperà il numero di copie che è stato definito.

Ricezione Fax o PC

Questo menù associato ad un software adeguato presente sul PC (fornito o opzionale secondo i modelli) consente di selezionare l'apparecchio che riceve i documenti :

- il Fax,
- il PC,
- il PC se è disponibile altrimenti il Fax.

▼244 - IMPOSTAZIONI / RICEZIONE / RX PC-FAX

Per informazioni complementari, consultate il paragrafo **Funzioni PC**, pagina 44.

Modo di riduzione dei fax ricevuti

Il presente menu consente di ridurre i fax ricevuti per la stampa. La regolazione può essere automatica o manuale.

Modo automatico:

Il presente modo ridimensiona automaticamente i fax ricevuti.

Per impostare il modo automatico:

▼246 - IMPOSTAZIONI / RICEZIONE / REDUCTION

- 1 Selezionare **Automatico** e confermare premendo **OK**.
- 2 Uscire dal menu premendo il pulsante .

Modo manuale:

Viene proposta una riduzione tra il 70 e il 100 %. Oltre tali valori, il terminale segnala un errore. La riduzione fissa verrà utilizzata per la stampa dei documenti ricevuti indipendentemente dal formato della carta utilizzato.

Per selezionare la modalità manuale:

▼246 - IMPOSTAZIONI / RICEZIONE / REDUCTION

- 1 Selezionare **FIXED** e confermare premendo **OK**.
- 2 Immettere un valore di riduzione (tra 70 e 100) e confermare premendo **OK**.
- 3 Uscire dal menu premendo il pulsante .

Parametri tecnici

Il terminale è già preimpostato quando lo ricevette. Tuttavia, è possibile regolare il terminale secondo i propri bisogni specifici modificando i parametri tecnici.

Per regolare i parametri tecnici :

▼29 - IMPOSTAZIONI / P.TECNICI

- 1 Selezionare il parametro desiderato e convalidare con il tasto **OK**.
- 2 Mediante i tasti ▲ o ▼, modificare la regolazione del parametro scelto seguendo le indicazioni della

tabella seguente, quindi convalidare con il tasto **OK**.

Parametro	Significato
1 - Risoluzione	Valore predefinito della risoluzione d'analisi dei documenti da emettere.
2 - Intest. in TX	Se questo parametro è attivo tutti i documenti ricevuti dai corrispondenti saranno stampati con una testata che comprende il nome e il numero del mittente, la data e il numero di pagine del documento. Attenzione: se viene inviato un fax dal caricatore di documenti, la testata del documento non apparirà sul documento ricevuto dal corrispondente.
3 - Velocità TX	Scelta della velocità di emissione fax. Se la qualità della linea telefonica è buona (adatta, senza eco) le comunicazioni si effettuano generalmente a velocità massima. Tuttavia, può essere necessario limitare la velocità di emissione per certe comunicazioni.
4 - Protez.eco	Se questo parametro è attivo, l'eco della linea sarà attenuato per le comunicazioni a distanza elevata.
6 - Protez.eco	Per certe chiamate a distanza elevata (satellitari), l'eco sulla linea può rendere la comunicazione difficile.
7 - Info su lcd	Scelta fra la visualizzazione della velocità di comunicazione e il numero della pagina in corso di emissione.
8 - Eco Energia	Scelta del timeout per la messa in stand by dell'apparecchio Al termine della temporizzazione (in minuti) di NON utilizzo o per un intervallo a scelta, l'apparecchio si mette in stand by.
10 - Intest Rx	Se questo parametro è attivo tutti i documenti ricevuti dal terminale saranno stampati con una testata che comprende il nome e il numero del mittente (se disponibili), la data della stampa mediante il terminale e il numero di pagine del documento.
11 - Velocità Rx	Scelta della velocità di ricezione fax. Se la qualità della linea telefonica è buona (adatta, senza eco) le comunicazioni si effettuano generalmente a velocità massima. Tuttavia, può essere necessario limitare la velocità di ricezione per certe comunicazioni.

Parametro	Significato
12 - No squilli	Numero di squilli prima che l'apparecchio scatti automaticamente.
13 - Discard size	Il parametro Discard Size definisce soltanto la stampa dei fax ricevuti. Il numero di righe di un documento può essere troppo elevato per la stampa sul formato di carta presente. Questo parametro definisce la soglia oltre la quale le righe extra vengono stampate in una seconda pagina. Al di sotto di tale soglia, le righe extra vengono eliminate. Scegliendo Con , la soglia impostata è di 3 centimetri. Scegliendo Senza , la soglia impostata è di 1 centimetro.
20 - E.C.M (correzione errore)	Attivo, questo parametro permette di correggere gli errori di comunicazione causati da disturbi della linea. Questo parametro è utile quando le linee non sono di buona qualità o disturbate. Tuttavia, i tempi di emissione possono essere più lunghi.
80 - Risparmi toner	Chiarisce le stampe per economizzare l'inchiostro della cartuccia toner
91 - Timeout err.	Tempo di attesa prima della soppressione del documento in corso di stampa in seguito ad un errore della stampante in modalità stampa da PC.
92 - Timeout attesa	Tempo di attesa dei dati in provenienza dal PC prima della soppressione del compito di stampa.
93 - Sostit. formato	Modifica del formato di pagina. Consente di stampare un documento in formato LETTER su pagine A4 regolando questo parametro su LETTER/A4.
96 - WEP key nbr	Menù che permette di dichiarare il numero di chiavi WEP autorizzate (fra 1 e 4).

Stampare la guida delle funzioni



Non è possibile stampare su carta con formato A5.

- 1 Premere il tasto **▼** e immettere **51** mediante il blocco numerico

La stampa della guida delle funzioni è lanciata.

Stampare i giornali



Non è possibile stampare su carta con formato A5.

I giornali di emissione e di ricezione comprendono le ultime 30 comunicazioni (in emissione e in ricezione) realizzate dal fax.

Una stampa automatica dei giornali sarà lanciata ogni 30 comunicazioni. Tuttavia, si può richiederne la stampa in qualsiasi momento.

Ciascun giornale (emissione o ricezione) contiene, in una tabella, le informazioni seguenti :

- la data e l'ora di emissione o di ricezione del documento,
- identificazione del corrispondente,
- modalità di emissione (Normale, alta, SALta o Foto),
- numero di pagine emesse o ricevute,
- durata della comunicazione,
- risultato dell'emissione o della ricezione ; definito **CORRETTO** quando la comunicazione si è svolta in modo corretto,
 - o codice d'informazione per le comunicazioni particolari (polling Rx, comunicazione manuale, ecc),
- causa di fallimento della comunicazione (per esempio : Il corrispondente non stacca).

Per stampare i giornali :

- 1 Premere il tasto **▼**, immettere **52** mediante il blocco numerico.

La stampa della lista dei giornali è lanciata.



I giornali di emissione e di ricezione si stampano sulla stessa pagina.

Stampare la lista delle regolazioni



Non è possibile stampare su carta con formato A5.

- 1 Premere il tasto **▼**, immettere **54** mediante il blocco numerico.

La stampa della lista delle regolazioni è lanciata.

Blocco

Questa funzione permette di vietare l'accesso all'apparecchio alle persone non autorizzate. Una password sarà richiesta ogni volta che una persona desidera utilizzare l'apparecchio. Dopo ogni utilizzo, l'apparecchio si blocca automaticamente.

Si deve immettere previamente un codice di bloccaggio.



Se è già stato registrato un codice, si deve immettere tale codice prima di definirne uno nuovo.

▼ 811 - FUNZ. AVANZATE/PROTEZ/COD. BLOCCO

- 1 Premere il tasto ▼, immettere **811** mediante la tastiera numerica.
- 2 Immettere il codice di blocco (4 cifre) mediante la tastiera, confermare con **OK**.
- 3 Immettere di nuovo il codice di blocco (4 cifre) mediante la tastiera, confermare con **OK**.
- 4 Uscire dal menù premendo il tasto .

Blocco della tastiera

Si deve immettere il codice previamente a qualsiasi uso del terminale.

▼ 812 - FUNZ. AVANZATE/PROTEZ/BLOCCO TASTI

- 1 Premere il tasto ▼, immettere **812** mediante la tastiera.
- 2 Immettere il codice di blocco e confermare con **OK**.
- 3 Mediante i tasti ▼ o ▼ scegliere **Si** e confermare con **OK**.
- 4 Uscire dal menù premendo il tasto .

Blocco composizione numero

Questa protezione blocca la composizione del numero e i tasti numerici diventano inattivi. Le emissioni sono autorizzate solo a partire da numeri appartenenti alla rubrica.

Per accedere al menù di protezione della composizione del numero :

▼ 813 - FUNZ. AVANZATE/PROTEZ./BLOCCO NUM.

- 1 Immettere il codice di bloccaggio (4 cifre) mediante la tastiera numerica.
- 2 Convalidare la scelta premendo il tasto **OK**.
- 3 Mediante i tasti ▲ o ▼ scegliere **SOLO ELENCO**.
- 4 Convalidare la scelta premendo il tasto **OK**.
- 5 Uscire dal menù premendo il tasto .

Blocco del servizio SMS

Questa funzione blocca l'accesso al servizio SMS.

Per accedere al menù di protezione del servizio SMS :

▼ 815 - FUNZ. AVANZATE/PROTEZ/BLOCCO SMS

- 1 Immettere il codice di blocco (4 cifre) mediante la tastiera numerica.
- 2 Convalidare la scelta premendo il tasto **OK**.
- 3 Mediante i tasti ▲ o ▼ scegliere l'opzione **Si**.
- 4 Convalidare la scelta premendo il tasto **OK**.
- 5 Uscire dal menù premendo il tasto .

Leggere i contatori

I contatori di attività dell'apparecchio possono essere consultati in qualsiasi momento.

Si possono consultare i contatori seguenti :

- numero di pagine emesse ;
- numero di pagine ricevute ;
- numero di pagine scannerizzate ;
- numero di pagine stampate.

Contatore di pagine emesse

Per consultare questo contatore di attività :

▼ 821 - FUNZ. AVANZATE/CONTATORI/PAGINE IN TX

- 1 Premere il tasto ▼, immettere **821** mediante la tastiera.
- 2 Il numero di pagine emesse appare sullo schermo.
- 3 Uscire dal menù premendo il tasto .

Contatore di pagine ricevute

Per consultare questo contatore di attività :

▼ 822 - FUNZ. AVANZATE/CONTATORI/ PAGINE IN RX

- 1 Premere il tasto ▼, immettere **822** mediante la tastiera.
- 2 Il numero di pagine ricevute appare sullo schermo.
- 3 Uscire dal menù premendo il tasto .

Contatore di pagine scannerizzate

Per consultare questo contatore di attività :

▼ 823 - FUNZ. AVANZATE/CONTATORI/ PAG SCANSION

- 1 Premere il tasto ▼, immettere **823** mediante la tastiera.
- 2 Il numero di pagine scannerizzate appare sullo schermo.
- 3 Uscire dal menù premendo il tasto .

Contatore di pagine stampate

Per consultare questo contatore di attività :

▼ 824 - FUNZ. AVANZATE/CONTATORI/ PAG STAMPATE

- 1 Premere il tasto ▼ , immettere **824** mediante la tastiera.
- 2 Il numero di pagine stampate appare sullo schermo.
- 3 Uscire dal menù premendo il tasto .

Visualizzare lo stato del consumabile

La quantità di inchiostro rimanente nella cartuccia può essere consultata in qualsiasi momento. Questa valutazione è definita in percentuale.

▼ 86 - FUNZ. AVANZATE/CONSUMABILI

- 1 Premere il tasto ▼ , immettere **86** mediante la tastiera.
- 2 La percentuale di toner disponibile appare sullo schermo.
- 3 Uscire dal menù premendo il tasto .

Calibrare lo scanner

Quando si considera che la qualità dei documenti non è più soddisfacente, è possibile effettuare la calibrazione.

▼ 80 - FUNZ. AVANZATE/CALIBRAZIONE

- 1 Inserire un foglio bianco nello scanner sheetfeed.
- 2 Premere il tasto ▼ , immettere **80** mediante la tastiera, confermare con **OK**.
- 3 Lo scanner viene attivato e la calibratura si esegue automaticamente.
- 4 Al termine della calibratura, il terminale ritorna in stand by.

Rubrica telefonica

Si può costituire una rubrica memorizzando le schede dei corrispondenti e creare dei gruppi di corrispondenti. Si possono memorizzare fino a 250 schede che possono essere raggruppate in 20 gruppi di corrispondenti.

Per ogni scheda o gruppo, si può creare, consultare, modificare, cancellare il contenuto delle schede. La rubrica può essere stampata.

Inoltre, è possibile, creare e gestire la rubrica telefonica dal kit PC. Consultare il capitolo **Funzioni PC** pagina 44.

Creare una scheda

▼ 11 - RUBRICA / NUOVO CONTAT

- 1 Premere il tasto ▼, immettere **11** mediante la tastiera.
- 2 Immettere il **NOME** del corrispondente mediante la tastiera alfanumerica (20 caratteri max) e confermare con **OK**.
- 3 Immettere il **NUMERO DI FAX** del corrispondente mediante la tastiera numerica (30 cifre max) e confermare con **OK**.
- 4 Immettere il **NUM. SCHEDA** del corrispondente mediante la tastiera numerica o confermare il numero proposto e confermare con **OK**.
- 5 Selezionare **CON T. SINGOLO** se si desidera associare un tasto breve a questa scheda. La prima lettera disponibile appare. Utilizzare i tasti ▼ o ▲, per scegliere un'altra lettera. Confermare con **OK**.
- 6 Scegliere la **VELOCITÀ** di emissione dei Fax inviati fra i valori 2400, 4800, 7200, 9600, 12000, 14400 e 33600 con i tasti ▼ o ▲, confermare con **OK**. Per una linea telefonica di buona qualità, si consiglia la velocità massima.



Se l'apparecchio multifunzione è collegato a un autocommutatore (PABX), si può programmare una pausa dopo il prefisso di uscita. Immettere il carattere "/" dopo il prefisso.

Creare una lista

▼ 12 - RUBRICA / NUOVA LISTA

- 1 Premere il tasto ▼, immettere **12** mediante la tastiera.
- 2 Immettere il **NOME** del corrispondente mediante la tastiera alfanumerica (20 caratteri max) e confermare con **OK**.
- 3 **COMPOS. GRUPPO**: scegliere fra le schede esistenti i corrispondenti che comporranno la lista, mediante i tasti ▼ o ▲. Confermare ogni scelta di scheda con **OK**.
- 4 Scegliere il **NUMERO ATTRIBUITO** alla lista mediante la tastiera numerica o confermare il numero proposto e confermare con **OK**.



Le liste sono identificate nella rubrica dalla presenza della lettera L fra parentesi vicino al nome.

Modificare una scheda

▼ 13 - RUBRICA / MODIFICA

- 1 Premere il tasto ▼, immettere **13** mediante la tastiera.
- 2 Con i tasti ▼ o ▲, sfogliare la rubrica telefonica e selezionare la scheda premendo il tasto **OK**.
- 3 Modificare il o i campi desiderati nella scheda del corrispondente e convalidare ogni modifica di campo con il tasto **OK**.

Eliminare una scheda

▼ 14 - RUBRICA/CANCELLA

- 1 Premere il tasto ▼, immettere **14** mediante la tastiera.
- 2 Con i tasti ▼ o ▲, sfogliare la rubrica telefonica e selezionare la scheda da cancellare premendo il tasto **OK**.
- 3 Confermare l'eliminazione premendo di nuovo **OK**.
- 4 Ripetere l'operazione per le altre schede da cancellare.

Stampare la rubrica telefonica



Non è possibile stampare su carta con formato A5.

▼ 15 - RUBRICA/STAMPA

- 1 Premere il tasto ▼, immettere **15** mediante la tastiera.

La rubrica è stampata in ordine alfabetico.

Giochi e divertimenti

Sudoku (secondo il modello)

Sudoku è un gioco enigmistico giapponese. Il gioco si presenta come una griglia di tre quadrati per tre, ripartiti in 3 zone per 3. A seconda del grado di difficoltà, all'inizio del gioco, sono già iscritte un numero maggiore o minore di cifre. Scopo del gioco è di ripartire le cifre da 1 a 9 nelle caselle in modo che ogni cifra appaia una sola volta in ciascuna delle file, delle colonne e dei nove blocchi. Esiste esclusivamente un'unica soluzione.

Stampare una griglia

- 1 Premere su ▼, 5 e OK.
- 2 Selezionare SUDOKU con i tasti ▼ o ▲.
- 3 Confermare **OK**.
- 4 Selezionare STP GRIGLIA con i tasti ▼ o ▲.
- 5 Selezionare il grado di difficoltà FACILE, MEDIO, DIFFICILE, DIABOLICO con i tasti ▼ o ▲.
- 6 Confermare **OK**.
- 7 Scegliere la griglia desiderata digitandone il numero corrispondente sulla tastiera numerica (1 a 100).
- 8 Confermare **OK**.
- 9 Scegliere il numero di copie che si desiderano digitando una cifra da 1 a 9 sulla tastiera numerica..
- 10 Confermare **OK**.
- 11 La griglia viene stampata secondo la quantità voluta.

Stampare la soluzione di una grilla

- 1 Premere su ▼, 5 e OK.
- 2 Selezionare SUDOKU con i tasti ▼ o ▲.
- 3 Confermare **OK**.
- 4 Selezionare STP GRIGLIA con i tasti ▼ o ▲.
- 5 Selezionare il grado di difficoltà FACILE, MEDIO, DIFFICILE, DIABOLICO con i tasti ▼ o ▲.
- 6 Confermare **OK**.
- 7 Scegliere la griglia desiderata digitandone il numero corrispondente sulla tastiera numerica (1 a 100).
- 8 Confermare **OK**.
- 9 Scegliere il numero di copie che si desiderano digitando una cifra da 1 a 9 sulla tastiera numerica.
- 10 Confermare **OK**.
- 11 La griglia viene stampata secondo la quantità voluta.

Rete WLAN

Il terminale può essere collegato a un PC o a una rete mediante una connessione wireless (WLAN o Wireless Local Area Network).



Attenzione, in caso di utilizzo in modalità wireless, certe attrezzature mediche sensibili o di sicurezza possono essere perturbate dalle radiofrequenze dell'apparecchio. In ogni caso, si consiglia di rispettare le raccomandazioni di sicurezza.

Se si dispone di un adattatore WLAN, si può integrare il terminale come stampante di rete in una rete radio. Questa funzionalità è operativa solo con l'adattatore originale che è possibile acquistare presso il vostro rivenditore. Per informazioni complementari: www.olivetti.com.

Tipo di rete radio

Si parla di una rete radio o WLAN quando almeno due computer, stampanti o altri apparecchi aggiuntivi comunicano fra loro in una rete mediante onde radio (onde ad alta frequenza). La trasmissione dei dati in rete è basata sulle norme 802.11b e 802.11g. In funzione della struttura della rete, si parla di una rete a infrastruttura o di una rete ad-hoc.

Rete radio infrastruttura

In una rete a infrastruttura, più apparecchi comunicano attraverso un punto di accesso centrale (gateway, router). Tutti i dati sono inviati al punto di accesso centrale e ridistribuiti a partire dallo stesso.

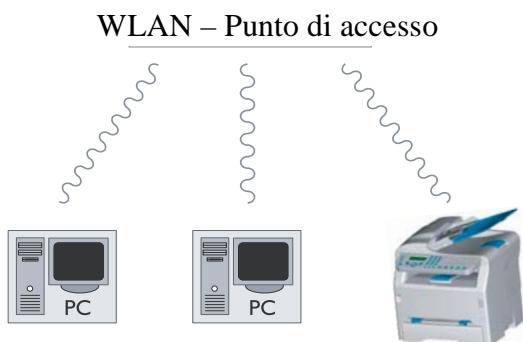

Rete radio ad-hoc

In una rete ad-hoc, più apparecchi comunicano direttamente fra loro senza passare da un punto di accesso centrale. La velocità di trasmissione in tutta la rete radio ad-hoc dipende dalla connessione più lenta nella rete stessa. La velocità di trasmissione dipende dalla distanza e dagli ostacoli, come pareti o soffitti, fra il trasmettitore e il ricevitore.

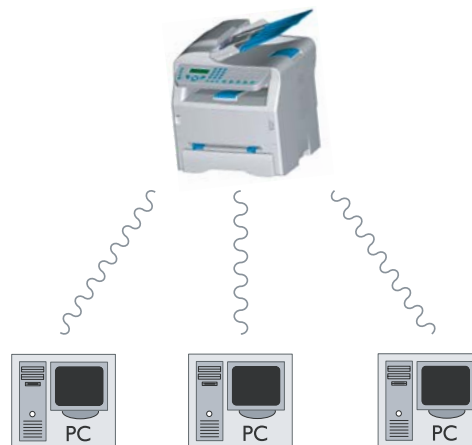

Rete radio (WLAN)

Sono necessarie tre fasi per integrare il terminale in una rete radio (WLAN).

- 1 Configurare la rete al PC.
- 2 Impostare il terminale perchè possa funzionare in rete.
- 3 Dopo aver impostato l'apparecchio, installare il software Companion Suite LL sul PC con i driver di stampante richiesti.

È necessario che il PC e tutti gli altri apparecchi siano impostati sulla stessa rete del terminale multifunzione. Tutte le indicazioni richieste per l'impostazione dell'apparecchio, come il nome della rete (Service-Set-ID o SSID), il tipo di rete radio, la chiave WEP, l'indirizzo IP o subnet mask, devono corrispondere alle indicazioni della rete.



Tali indicazioni sono disponibili sul PC o sul punto di accesso (router).

Per sapere come impostare il PC, consultare il manuale per l'uso dell'adattatore WLAN. Per le reti estese, consultate l'amministratore della rete.



Una comunicazione perfetta è garantita se si utilizza anche sul PC un adattatore originale. I driver più recenti per l'adattatore originale e altre informazioni sono disponibili sul nostro sito Internet: www.olivetti.com.

Collegare l'adattatore WLAN

Il terminale appartiene a una nuova generazione di terminali che possono essere integrati in una rete WLAN a partire da una chiave USB WLAN.

L'adattatore della rete radio del terminale trasmette i dati con il protocollo radio IEEE 802.11g. Può anche essere integrato in una rete IEEE 802.11b esistente.

Per il collegamento al terminale, utilizzare esclusivamente l'adattatore originale. Gli altri adattatori di emissione e di ricezione possono danneggiare l'apparecchio.

Che si utilizzi il terminale in una rete a infrastruttura o ad-hoc, si devono eseguire alcune impostazioni di rete e di sicurezza (SSID e chiave WEP per esempio). I parametri devono corrispondere alle indicazioni della rete.

- 1 Collegare la chiave USB WLAN alla porta USB del terminale.



Configurare la rete

Le modifiche della configurazione della rete WLAN devono essere eseguite da personale con una buona conoscenza della configurazione IT esistente.

Creare integrare una rete

Prima di qualsiasi uso di un adattatore WLAN sul terminale, si devono immettere i parametri che permetteranno al terminale di essere riconosciuto sulla rete WLAN.

Una procedura semplice è disponibile sul terminale per indicare passo a passo le operazioni per la creazione della rete: è necessario seguirla!

▼ 281 - IMPOSTAZIONI / WLAN/ CONFIG ASS

- 1 Premere ▼, selezionare il menù **IMPOSTAZIONI** mediante i tasti ▼ o ▲ e confermare con **OK**.
- 2 Selezionare **WLAN** con i tasti ▼ o ▲ e confermare con **OK**.
- 3 Selezionare **CONFIG ASS** mediante i tasti ▼ o ▲ e confermare con **OK**.
- 4 Selezionare **NUOVA RETE** con i tasti ▼ o ▲ e confermare con **OK**.



Se si sceglie una rete esistente, le fasi 5 e 6 sono effettuate automaticamente.

- 5 **SSID** appare sullo schermo, immettere il nome della rete mediante la tastiera numerica premendo successivamente i tasti fino ad ottenere il nome voluto (32 caratteri max.) e confermare con **OK**.
- 6 **MOD. AD HOC** o **MOD. INFRA.** appaiono sullo schermo. Consultare l'inizio del capitolo per effettuare la scelta.
Selezionare una delle modalità e confermare con **OK**.
 - Se viene scelta la MODALITÀ AD-HOC, il sottomenù **CANALE** appare. Selezionare una cifra fra 1 e 13 e confermare con **OK**.
- 7 **SENZA SICUREZZA** o **CON SICUREZZA** appaiono sullo schermo.
Selezionare l'opzione desiderata e confermare con **OK**.
 - Se si sceglie **CON SICUREZZA** il sottomenù **CHIAVE WEP 1** appare. Immettere il numero di chiavi (da 1 a 4 max) che si utilizzano sulla rete.



Il numero di chiavi WEP è configurabile nel menù:

▼ 29 - IMPOSTAZIONI/P TECNICI/WEP KEY NBR

- 8 **CONF IP: MANU** o **CONF. IP: AUTO** appaiono sullo schermo.
Se si sceglie la configurazione manuale, consultare il paragrafo seguente per impostare i parametri **INDIRIZZO IP**, **SUBNET MASK** e **GATEWAY**.
- 9 Al termine della procedura, tornare al menù principale **CONFIG. ASS**.
- 10 Uscire dal menù premendo il tasto .

Consultare o modificare i parametri rete

Ciascun parametro della rete può essere modificato in funzione dell'evoluzione della rete stessa.

▼ 2822 - IMPOSTAZIONI / WLAN/PARAMETRI/ INDIRIZZO IP

- 1 Premere ▼, selezionare il menù **IMPOSTAZIONI** mediante i tasti ▼ o ▲ e confermare con **OK**.
- 2 Selezionare **WLAN** con i tasti ▼ o ▲ e confermare con **OK**.
- 3 Selezionare **PARAMETRI** con i tasti ▼ o ▲ e confermare con **OK**.

- 4 Selezionare **INDIRIZZO IP** con i tasti ∇ o \blacktriangle e confermare con **OK**.
- 5 Il numero dell'indirizzo IP appare con il formato **000.000.000.000**. Immettere il nuovo indirizzo IP del terminale con il formato proposto e confermare con **OK**.
- 6 Uscire dal menù premendo il tasto .

▼ 2823 - IMPOSTAZIONI / WLAN/PARAMETRI/ SUBNET MASK

- 1 Premere ∇ , selezionare il menù **IMPOSTAZIONI** mediante i tasti ∇ o \blacktriangle e confermare con **OK**.
- 2 Selezionare **WLAN** con i tasti ∇ o \blacktriangle e confermare con **OK**.
- 3 Selezionare **PARAMETRI** con i tasti ∇ o \blacktriangle e confermare con **OK**.
- 4 Selezionare **SUBNET MASK** con i tasti ∇ o \blacktriangle e confermare con **OK**.
- 5 Il numero di SUBNET MASK appare con il formato **000.000.000.000**. Immettere il nuovo subnet mask del terminale con il formato proposto e confermare con **OK**.
- 6 Uscire dal menù premendo il tasto .

▼ 2824 - IMPOSTAZIONI / WLAN/PARAMETRI/ GATEWAY

- 1 Premere ∇ , selezionare il menù **IMPOSTAZIONI** mediante i tasti ∇ o \blacktriangle e confermare con **OK**.
- 2 Selezionare **WLAN** con i tasti ∇ o \blacktriangle e confermare con **OK**.
- 3 Selezionare **PARAMETRI** con i tasti ∇ o \blacktriangle e confermare con **OK**.
- 4 Selezionare **GATEWAY** con i tasti ∇ o \blacktriangle e confermare con **OK**.
- 5 Il numero del gateway appare con il formato **000.000.000.000**. Immettere il nuovo gateway del terminale con il formato proposto e confermare con **OK**.
- 6 Uscire dal menù premendo il tasto .

▼ 2825 - IMPOSTAZIONI / WLAN/PARAMETRI/SSID

- 1 Premere ∇ , selezionare il menù **IMPOSTAZIONI** mediante i tasti ∇ o \blacktriangle e confermare con **OK**.
- 2 Selezionare **WLAN** con i tasti ∇ o \blacktriangle e confermare con **OK**.
- 3 Selezionare **PARAMETRI** con i tasti ∇ o \blacktriangle e confermare con **OK**.
- 4 Selezionare **SSID** con i tasti ∇ o \blacktriangle e confermare con **OK**.
- 5 Il nome della rete appare sullo schermo. Immettere il nuovo nome della rete e confermare con **OK**.
- 6 Uscire dal menù premendo il tasto .

▼ 2826 - IMPOSTAZIONI / WLAN/PARAMETRI/ MODALITÀ

- 1 Premere ∇ , selezionare il menù **IMPOSTAZIONI** mediante i tasti ∇ o \blacktriangle e confermare con **OK**.
- 2 Selezionare **WLAN** con i tasti ∇ o \blacktriangle e confermare con **OK**.
- 3 Selezionare **PARAMETRI** con i tasti ∇ o \blacktriangle e confermare con **OK**.
- 4 Selezionare **MODALITÀ** con i tasti ∇ o \blacktriangle e confermare con **OK**.
- 5 Il carattere **>>** indica la modalità attiva della rete.
- 6 Selezionare una delle modalità e confermare con **OK**.
 - Se viene scelta la MODALITÀ AD-HOC, il sottomenù **CANALE** appare. Selezionare una cifra fra 1 e 13 e confermare con **OK**.
- 7 Uscire dal menù premendo il tasto .



In una rete ad-hoc, gli apparecchi comunicano direttamente fra loro senza passare da un punto di accesso centrale (gateway, router). La velocità di trasmissione in tutta la rete radio ad-hoc dipende dalla connessione più lenta nella rete stessa. La velocità di trasmissione dipende dalla distanza e dagli ostacoli, come pareti o soffitti, fra il trasmettitore e il ricevitore.

▼ 2827 - IMPOSTAZIONI / WLAN/PARAMETRI/ SICUREZZA

Questo parametro consente di rendere sicura la rete.

- 1 Premere ∇ , selezionare il menù **IMPOSTAZIONI** mediante i tasti ∇ o \blacktriangle e confermare con **OK**.
- 2 Selezionare **WLAN** con i tasti ∇ o \blacktriangle e confermare con **OK**.
- 3 Selezionare **PARAMETRI** con i tasti ∇ o \blacktriangle e confermare con **OK**.
- 4 Selezionare **SICUREZZA** con i tasti ∇ o \blacktriangle e confermare con **OK**.
- 5 Scegliere **SI** o **NO** e confermare con **OK**.
 - Se si sceglie **SI**, immettere una password.
 - In una configurazione di sicurezza a 64 bits, la password deve comportare esattamente 5 caratteri.
 - In una configurazione di sicurezza a 128 bits, la password deve comportare esattamente 13 caratteri.



Si possono immettere anche password in esadecimale. In tal caso :

- Per una configurazione di sicurezza a 64 bits, la password deve comportare esattamente 10 caratteri esadecimale.
- Per una configurazione di sicurezza a 128 bits, la password deve comportare esattamente 26 caratteri esadecimale.

- 6 Uscire dal menù premendo il tasto .

▼ 2828 - IMPOSTAZIONI / WLAN/PARAMETRI/ HOSTNAME

L'hostname consente di identificare il terminale sulla rete da un PC (ad esempio con il nome "STAMP-RETE-1").

- 1 Premere ▼, selezionare il menù **IMPOSTAZIONI** mediante i tasti ▼ o ▲ e confermare con **OK**.
- 2 Selezionare **WLAN** con i tasti ▼ o ▲ e confermare con **OK**.
- 3 Selezionare **PARAMETRI** con i tasti ▼ o ▲ e confermare con **OK**.
- 4 Selezionare **HOSTNAME** con i tasti ▼ o ▲ e confermare con **OK**.
- 5 Immettere il nome voluto (15 caratteri max) e confermare con **OK**.
- 6 Uscire dal menù premendo il tasto .

Una volta configurata la connessione di rete, si deve installare il driver di stampante rete **Laser Pro LL Network** sul PC per poter stampare i documenti. Consultare il paragrafo **Connessione wireless**, pagina 46.

Esempio di configurazione di una rete AD-HOC

Esempio di configurazione di una rete AD-HOC senza sicurezza con i parametri seguenti:

- nome della rete: "home"
- tipo radio "ad-hoc"
- canale: "1"
- indirizzo IP del PC: "169.254.0.1"
- Subnet mask del PC: "255.255.0.0"
- gateway del PC: "0.0.0.0"
- indirizzo IP del terminale multifunzione: "169.254.0.2"
- Subnet mask del terminale multifunzione: "255.255.0.0"
- gateway del terminale multifunzione: "0.0.0.0"

Configurazione del terminale multifunzione

- 1 Inserire la chiave USB WLAN nel connettore USB del terminale multifunzione.
- 2 Premere ▼, selezionare il menù **IMPOSTAZIONI** mediante i tasti ▼ o ▲ e confermare con **OK**.
- 3 Selezionare **WLAN** con i tasti ▼ o ▲ e confermare con **OK**.
- 4 Selezionare **CONFIG ASS.** mediante i tasti ▼ o ▲ e confermare con **OK**.
- 5 Selezionare **NUOVA RETE** con i tasti ▼ o ▲ e confermare con **OK**.
- 6 **SSID** appare sullo schermo, immettere "**home**" con i tasti numerici e confermare con **OK**.
- 7 Selezionare la modalità **MOD. AD HOC** e confermare con **OK**.
- 8 Immettere **1**, nel campo **CANALE** e confermare con **OK**.
- 9 Selezionare **SENZA SICUREZ** e confermare con **OK**.
- 10 Selezionare **CONF. IP: MANU** e confermare con **OK**.

- 11 Immettere "**169.254.0.2**", nel campo **INDIRIZZO IP** e confermare con **OK**.
- 12 Immettere "**255.255.0.0**" nel campo **SUBNET MASK** e confermare con **OK**.
- 13 Immettere "**0.0.0.0**" nel campo **GATEWAY** e confermare con **OK**.
- 14 Al termine della procedura, tornare al menù principale **CONFIG ASS.**
- 15 Uscire dal menù premendo il tasto .

Una volta configurata la rete, la spia led della chiave USB WLAN deve essere accesa.

Ora è necessario configurare il PC.

Configurazione del PC

Per questa operazione, consultare la documentazione del costruttore della chiave USB WLAN per aiutarvi nella ricerca e nella connessione alla rete "home".

- 1 Installare, se necessario, il software della chiave USB WLAN sul PC.
- 2 Inserire la chiave USB WLAN in una porta USB del PC.
- 3 Dal software della chiave USB WLAN effettuare un'individuazione di rete.
- 4 Aderire alla rete "**home**" quando la rete è stata individuata.
- 5 Configurare ora la connessione rete WLAN del PC.



Consultare la sezione dedicata alla configurazione di una connessione nella documentazione del fabbricante, per eseguire le operazioni di questa fase.

Si deve configurare il componente **Protocollo Internet (TCP/IP)** della connessione WLAN creata. Se tale componente è configurato per ottenere un indirizzo IP automatico, si deve passare in modalità manuale per configurare l'indirizzo TCP/IP ("169.254.0.1" nell'esempio), il subnet mask ("255.255.0.0" nell'esempio) e il gateway predefinito ("0.0.0.0" nell'esempio).

- 6 Convalidare.

Chiave memoria USB

È possibile collegare una chiave memoria USB sul pannello frontale del terminale. I file registrati in formato TXT, TIFF o JPEG saranno analizzati e potranno essere eseguite le operazioni seguenti :

- stampare i file registrati presenti sulla chiave memoria USB ;
- eliminare i file registrati presenti sulla chiave memoria USB ;
- lanciare un'analisi del contenuto della chiave memoria USB inserita ;
- digitalizzare un documento verso la chiave USB ;
- archiviazione dei fax ricevuti sulla chiave USB (consultate il paragrafo **Reinstradamento dei fax verso una chiave USB**, page 22).

Uso di chiavi memoria USB



Inserire sempre la chiave memoria USB rispettando il senso di introduzione.
Non scollegare mai la chiave memoria USB mentre un'operazione di lettura o di scrittura è in corso.



Stampare i documenti



Non è possibile stampare su carta con formato A5.

Si possono stampare i file registrati o la lista dei file presenti sulla chiave memoria USB.

Stampare la lista dei file presenti sulla chiave

▼ 01 - MEDIA/STAMPA DOC./LISTA

- 1 Inserire la chiave memoria USB sul pannello frontale del terminale rispettando il senso di introduzione.
ANALYSE MEDIA appare sullo schermo.
- 2 Selezionare **STAMPA DOC.** con i tasti ▼ o ▲ e confermare con **OK**.
- 3 Selezionare **LISTA** con i tasti ▼ o ▲ e confermare con **OK**.
- 4 La lista dei file si stampa in una tabella con le informazioni seguenti :
 - i file analizzati sono ordinati in ordine crescente uno per uno ;
 - il nome dei file con la relativa estensione ;
 - la data dell'ultima registrazione dei file;
 - il peso dei file in KB;

Stampare i file presenti sulla chiave

▼ 01 - MEDIA/STAMPA DOC./FILE

- 1 Inserire la chiave memoria USB sul pannello frontale del terminale rispettando il senso di introduzione.
ANALYSE MEDIA appare sullo schermo.
- 2 Selezionare **STAMPA DOC.** con i tasti ▼ o ▲ e confermare con **OK**.
- 3 Selezionare **FILE** con i tasti ▼ o ▲ e confermare con **OK**.
- 4 Esistono tre possibilità per stampare i file :
 - **TUTTO**, per stampare tutti i file presenti sulla chiave memoria USB
Selezionare **TUTTO** con i tasti ▼ o ▲ e confermare con **OK**. La stampa si avvia automaticamente.
 - **SERIE**, per stampare una serie di file presenti sulla chiave memoria USB
Selezionare **SERIE** con i tasti ▼ o ▲ e confermare con **OK**.
PRIM. FILE e il primo file ordinato appaiono sullo schermo. Selezionare con i tasti ▼ o ▲ il primo file della serie da stampare e confermare con **OK**. Una stella (*) appare a sinistra del file.
ULT. FILE appare sullo schermo, selezionare con i tasti ▼ o ▲ l'ultimo file della serie da stampare e confermare con **OK**. Una stella (*) appare a sinistra del file.

Premere il tasto .

N. COPIE appare sullo schermo, immettere la quantità di copie volute mediante i tasti numerici e confermare con **OK**.

Selezionare il formato di stampa : **A4** o **10X15** e confermare con **OK**.

Selezionare il formato di stampa : **ETICHETTA** o **NORMALE** e confermare con **OK**. La stampa si avvia.

- **SELEZIONE**, per stampare uno o più file presenti sulla chiave memoria USB. Selezionare con i tasti \blacktriangledown o \blacktriangle il file da stampare e confermare con **OK**. Una stella (*) appare a sinistra del file. Ripetere l'operazione per gli altri file da stampare.

Premere il tasto .

N. COPIE appare sullo schermo, immettere la quantità di copie volute mediante i tasti numerici e confermare con **OK**.

Selezionare il formato di stampa : **A4** o **10X15** e confermare con **OK**.

Selezionare il formato di stampa : **ETICHETTA** o **NORMALE** e confermare con **OK**. La stampa si avvia.

- 5 Uscire dal menù premendo il tasto .

Cancellare i file presenti sulla chiave

Si possono cancellare dei file presenti sulla chiave memoria USB.

▼ 06 - MEDIA/ELIMINA/MANUALE

- 1 Inserire la chiave memoria USB sul pannello frontale del terminale rispettando il senso di introduzione.
ANALYSE MEDIA appare sullo schermo.
- 2 Selezionare **ELIMINA** con i tasti \blacktriangledown o \blacktriangle e confermare con **OK**.
- 3 Selezionare **MANUALE** con i tasti \blacktriangledown o \blacktriangle e confermare con **OK**.
- 4 Esistono tre possibilità per cancellare i file:
 - **TUTTO**, per cancellare tutti i file presenti sulla chiave memoria USB. Selezionare **TUTTO** con i tasti \blacktriangledown o \blacktriangle e confermare con **OK**. Si ritorna al menù precedente.
 - **SERIE**, per cancellare una serie di file presenti sulla chiave memoria USB. Selezionare **SERIE** con i tasti \blacktriangledown o \blacktriangle e confermare con **OK**.
PRIM. FILE e il primo file ordinato appaiono sullo schermo. Selezionare con i tasti \blacktriangledown o \blacktriangle il primo file della serie da cancellare e confermare con **OK**. Una stella (*) appare a sinistra del file.
ULT. FILE appare sullo schermo. Selezionare con i tasti \blacktriangledown o \blacktriangle l'ultimo file della serie da cancellare e confermare con **OK**. Una stella (*) appare a sinistra del file.

Premere il tasto .

Si ritorna al menù precedente.

- **SELEZIONE**, per cancellare uno o più file presenti sulla chiave memoria USB. Selezionare con i tasti \blacktriangledown o \blacktriangle il file da cancellare e confermare con **OK**. Una stella (*) appare a sinistra del file. Ripetere l'operazione per gli altri file da cancellare.

- Premere il tasto .
- Si ritorna al menù precedente.

- 5 Uscire dal menù premendo il tasto .

Analizzare il contenuto della chiave memoria USB

Dopo un periodo di inattività, il terminale torna al menù principale. Si può visualizzare di nuovo il contenuto della chiave memoria USB. A tal fine si procede come segue.

▼ 07 - MEDIA/ANALYSE MEDIA

- 1 Premere il tasto \blacktriangledown , immettere **07** mediante la tastiera.
- 2 L'analisi della chiave memoria USB è lanciata.
- 3 Si possono stampare o cancellare i file riconosciuti presenti sulla chiave memoria USB. Consultare i capitoli precedenti.

Registrare un documento su una chiave memoria USB

Questa funzione consente di digitalizzare e salvare un documento direttamente nella cartella SCAN su una chiave memoria USB. La cartella SCAN viene creata dall'applicazione.

Prima di digitalizzare un documento, accertarsi che la chiave memoria USB disponga di spazio su disco sufficiente. In caso contrario, è possibile:

- eliminare manualmente i file, consultate il paragrafo **Cancellare i file presenti sulla chiave**, pagina 42, oppure
- attivare l'opzione che consente di eliminare in modo automatico i file più vecchi contenuti nella cartella SCAN, consultate il paragrafo **Attivare/disattivare l'eliminazione automatica dei file su una chiave memoria USB**, pagina 43.



- 1 Inserire il documento nell'alimentatore automatico, con il lato da copiare rivolto verso l'alto.
- 2 Inserire la chiave memoria USB nel connettore USB del terminale multifunzione. L'analisi della chiave memoria USB è lanciata. Una volta l'analisi terminata, il menù **MEDIA** è visualizzato.
- 3 Selezionare **SCAN TO** con i tasti \blacktriangle o \blacktriangledown , quindi convalidare con il tasto **OK**.

Si può accedere a questa funzione in altri due modi:



- premendo il tasto **SCAN** del pannello del terminale, quindi selezionando **SCAN-TO-MEDIA**.
- premendo il tasto \blacktriangledown dallo schermo di stand by quindi immettendo **03** sulla tastiera numerica.

- 4 Scegliere la modalità **BIANCO&NERO** o **COLORI**, con i tasti ▲ o ▼, quindi convalidare con il tasto **OK**.
- 5 Mediante la tastiera alfanumerica, attribuire un nome al file di scan (fino a 20 caratteri) e convalidare con **OK**.
- 6 Scegliere il formato di scan fra **IMMAGINE** e **PDF**, quindi convalidare con il tasto **OK** per lanciare lo scan e la registrazione del documento.
IMMAGINE consente di avere un file in tutto simile ad una semplice foto. **PDF** è un formato per la creazione di documenti informatici.



In formato **IMMAGINE**, se è stata selezionata la modalità:

- **BIANCO&NERO**, l'immagine viene registrata in formato **TIFF** ;
- **COLORE**, l'immagine viene registrata in formato **JPEG**.

Possibile anche scegliere una risoluzione di immagine da numerizzare su una chiave di memoria USB, la risoluzione **BOZZA** è predefinita.



Premendo, in seguito, il tasto  selezionare la risoluzione voluta.

- Numerizzazione **BIANCO&NERO** :
 - Icona :  risoluzione Testo.
 - Icona :  risoluzione Foto.
 - Icona :  risoluzione Auto.
- Numerizzazione **COLORE** :
 - Icona :  risoluzione Testo.
 - Icona :  risoluzione Auto.

Per attivare questa opzione, procedere come segue:

▼ **0621 - MEDIA / ELIMINA / AUTOMATICO/ MODO_SCAN**

- 1 Selezionare **SI** con i pulsanti ▲ o ▼, quindi confermare con il pulsante **OK**.

Per disattivare questa opzione, procedere come segue:

▼ **0621 - MEDIA / ELIMINA / AUTOMATICO/ MODO_SCAN**

- 1 Selezionare **NO** con i pulsanti ▲ o ▼ quindi confermare con il pulsante **OK**.

Il tasto invio  consente di lanciare immediatamente lo scan e di inviare verso il supporto un file con i parametri definiti nel formato di analisi.

Attivare/disattivare l'eliminazione automatica dei file su una chiave memoria USB

Se attivata, questa opzione elimina automaticamente i file più vecchi contenuti nella cartella **SCAN** sulla chiave memoria USB per poter salvare un nuovo documento digitalizzato quando lo spazio su disco è insufficiente.



Questa opzione è inutile quando la cartella **SCAN** è vuota e la chiave memoria è piena. In questo caso è necessario eliminare manualmente i file per liberare spazio su disco, consultate il paragrafo **Cancellare i file presenti sulla chiave**, pagina 42.

Funzioni PC

Introduzione

Il software **COMPANION SUITE PRO** vi consente di collegare un computer personale a un terminale multifunzione compatibile.

A partire dal PC, è possibile:

- gestire un terminale multifunzione, configurarlo secondo le proprie esigenze ;
- stampare i documenti sul terminale multifunzione a partire dalle applicazioni consuete ;
- scannerizzare documenti a colori, in sfumature di grigio o in bianco e nero, rettificarli sul PC o trasformarli in testo mediante il software di riconoscimento dei caratteri (OCR),

Configurazioni richieste

Il PC deve presentare almeno le caratteristiche seguenti:

Sistemi operativi supportati:

- Windows 98SE ;
- Windows Millennium ;
- Windows 2000 con Service Pack 3 minimo ;
- Windows XP (Home e Pro);
- Windows Vista 32-bit.

Un processore da:

- 500 MHz per Windows 98SE ;
- 800 MHz per Windows Me e 2000 ;
- 1 GHz per Windows XP (Home e Pro);
- 1 GHz per Windows Vista 32-bit.

Un lettore CD-ROM.

Una porta USB disponibile.

Uno spazio disco disponibile di 600 MB per l'installazione.

Una RAM di:

- 128 MB min. per Windows 98, Me e 2000 ;
- 192 MB min. per Windows XP (Home e Pro);
- 1 Go per Windows Vista 32-bit.

Installazione

Installare il software sul PC

Aprire una sessione **AMMINISTRATORE** per gli ambienti Windows 2000 e XP.

- 1 Aprire il lettore CD-ROM, porre il CD-ROM d'installazione e richiudere il lettore.
- 2 La procedura d'installazione si lancia automaticamente. Se la procedura d'installazione non si lancia automaticamente, fare un doppio clic sul file setup.exe situato alla radice del CD-ROM.
- 3 Una schermata intitolata **COMPANION SUITE PRO LL** appare sullo schermo. Vi permette di installare il software, di disinstallarli, di accedere alle guide utente dei prodotti o di esplorare il contenuto del CD-ROM.
- 4 Porre il cursore su **INSTALLAZIONE DEI PRODOTTI** e convalidare con il tasto sinistro del mouse.
- 5 La schermata d'installazione dei prodotti appare. Porre il cursore su **COMPLETA** e convalidare con il tasto sinistro del mouse.

L'installazione **COMPLETA** copia sul disco fisso i software necessari all'esecuzione corretta del kit Companion Suite Pro, cioè :

- Companion Suite Pro (software di gestione del terminale, driver di stampa, scanner,...) ;
- Adobe Acrobat Reader ;
- PaperPort.



È possibile che si disponga già di versioni di uno dei software presenti sul CD-ROM d'installazione.

In tal caso utilizzare **PERSONALIZZATA**, selezionare i software che si desidera installare sul disco fisso e convalidare la scelta.

Le due schermate seguenti appaiono unicamente se la versione di Windows installata è inferiore a 2.0.

L'installazione continua, una finestra ne indica il progresso.



È possibile interrompere l'installazione dei programmi, cliccando il pulsante **ARRESTA L'INSTALLAZIONE**.

Dopo una fase di ricerca e di analisi dei componenti del PC e del terminale multifunzione, è necessario riavviare il PC perchè le modifiche siano considerate.

Cliccare **OK**.

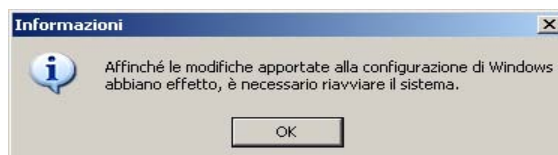

- 6 Dopo il riavvio del PC, la schermata InstallShield Wizard visualizza il progresso della preparazione dell'assistente.

È sempre possibile interrompere la procedura cliccando il pulsante **ANNULLA**.

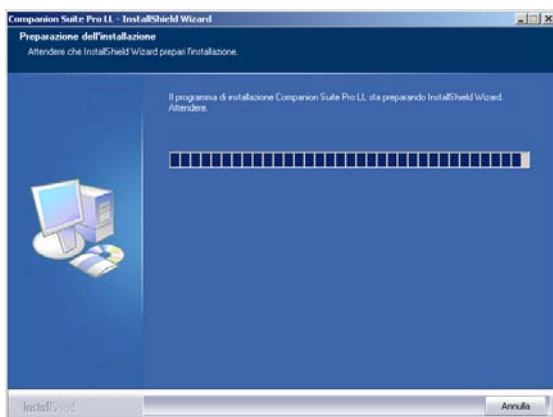

- 7 La schermata principale appare.

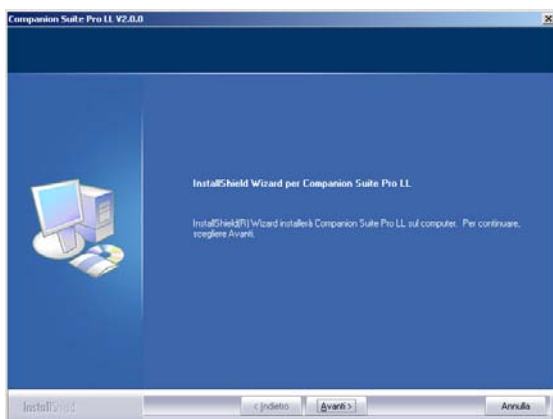

- 8 Cliccare **SEGUENTE** per lanciare l'installazione del kit **COMPANION SUITE PRO** sul PC.
- 9 Per proseguire l'installazione, si deve necessariamente leggere ed accettare il contratto di licenza proposto.

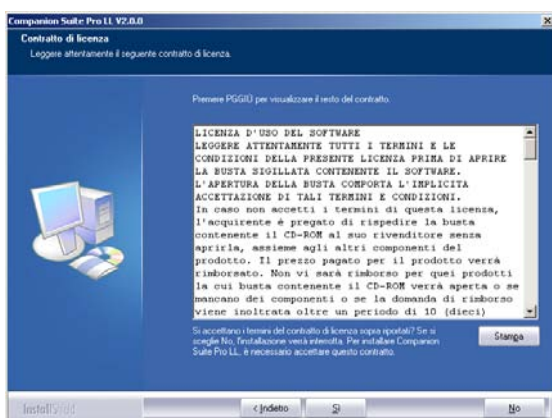

- 10 Cliccare **Si**.
- 11 Cliccare **SEGUENTE**.

- 12 L'installazione finale è pronta per essere lanciata.

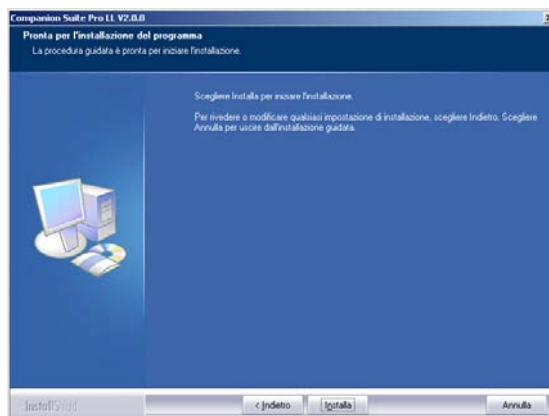

- 13 Cliccare **INSTALLA**.
- 14 Una finestra indica il progresso dell'installazione.

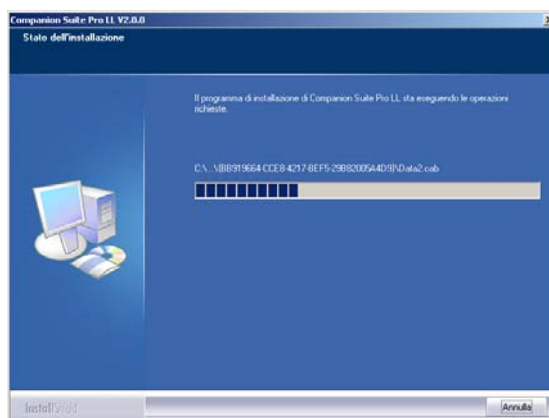

- 15 Il software **COMPANION SUITE PRO** è installato sul PC.

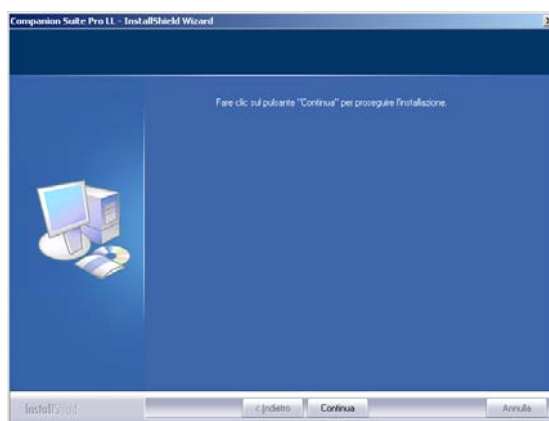

- 16 Cliccare **CONTINUA** per copiare le utility e il software PaperPort SE associato al kit.
- 17 Al termine dell'installazione, si deve riavviare il PC per l'aggiornamento dei file di sistema.

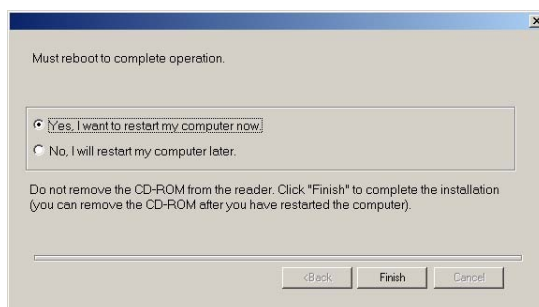

- 18 Selezionare la scelta e cliccare **FINE**.

19 Il kit **COMPANION SUITE PRO** è installato con successo sul PC.

È possibile lanciare i software di gestione del terminale multifunzione dal menù **AVVIO > Programmi > COMPANION SUITE > COMPANION SUITE PRO LL > MF DIRECTOR** o cliccando l'icona **MF DIRECTOR** sul desktop.



*Sotto Windows 2000, XP e Vista, è possibile aggiungere stampanti della LAN senza installare il software Compagnion Suite Pro. Dal menù **AVVIO > IMPOSTAZIONI > STAMPANTI E FAX** di Windows, selezionare **AGGIUNGI STAMPANTE** e seguire le indicazioni sullo schermo.*

Collegamenti

Verificare che il terminale multifunzione sia fuori tensione e che il CD-ROM Companion Suite Pro sia previamente inserito nel lettore.

Connessione USB

Il collegamento fra il PC e il terminale deve essere realizzato mediante un cavo USB 2.0, schermato e con una lunghezza massima di 3 metri.

Si raccomanda di installare il software Companion Suite Pro per primo sul PC e quindi allacciare il cavo USB al terminale.



Se si allaccia il cavo USB prima di installare Companion Suite Pro, il sistema di riconoscimento dei software (Plug and Play) individua automaticamente l'aggiunta di un nuovo hardware. Per lanciare l'installazione dei driver del terminale, seguire le istruzioni che appaiono sullo schermo. Una finestra può domandare dove sono situati i driver, in tal caso di deve indicare il CD-ROM d'installazione.

- 1 Individuare i connettori del cavo USB e collegarli nel modo seguente :

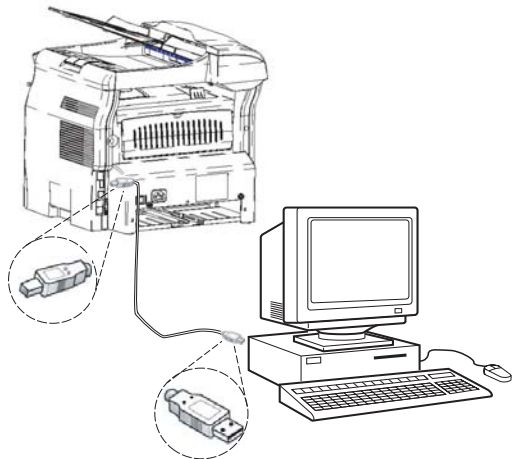

- 2 Mettere in tensione il terminale multifunzione. La finestra dell'assistente per l'aggiunta di un nuovo hardware appare.
- 3 Cliccare il pulsante **SEGUENTE**.

- 4 Selezionare **CERCA IL DRIVER ADEGUATO ALLA PERIFERICA (RACCOMANDATO)**. Cliccare il pulsante **SEGUENTE**.
- 5 Selezionare l'ubicazione in cui il sistema deve cercare il driver. Deve essere spuntata solo la casella **LETTORI CD-ROM**. Cliccare il pulsante **SEGUENTE**. La ricerca dura alcuni minuti.
- 6 Una finestra indica che il driver è stato trovato. Cliccare il pulsante **SEGUENTE**.
- 7 Una schermata indica che il software XML interface è stato installato. Cliccare il pulsante **FINE**.
La finestra dell'assistente per l'aggiunta di hardware appare.
- 8 Cliccare il pulsante **SEGUENTE**.
- 9 Selezionare **CERCA IL DRIVER ADEGUATO ALLA PERIFERICA (RACCOMANDATO)**. Cliccare il pulsante **SEGUENTE**.
- 10 Selezionare l'ubicazione in cui il sistema deve cercare il driver. Deve essere spuntata solo la casella **LETTORI CD-ROM**. Cliccare il pulsante **SEGUENTE**. La ricerca dura alcuni minuti.
- 11 Una finestra indica che il driver è stato trovato. Cliccare il pulsante **SEGUENTE**.
- 12 Una schermata indica che il software **COMPANION SUITE PRO F@X ACTIVITIES** è stato installato. Cliccare il pulsante **FINE**.

Si può quindi utilizzare il terminale multifunzione per stampare o scannerizzare i documenti.

Connessione wireless



Il software Companion Suite Pro LL deve essere installato per eseguire questa operazione.

- 1 Lanciare l'applicazione **MF DIRECTOR** cliccando l'icona presente sul desktop o dal menù **AVVIO > PROGRAMMI > COMPANION SUITE > COMPANION SUITE PRO LL > AGGIUNGI STAMPANTE**.
- 2 Cliccare il pulsante **SEGUENTE** per lanciare la procedura d'installazione

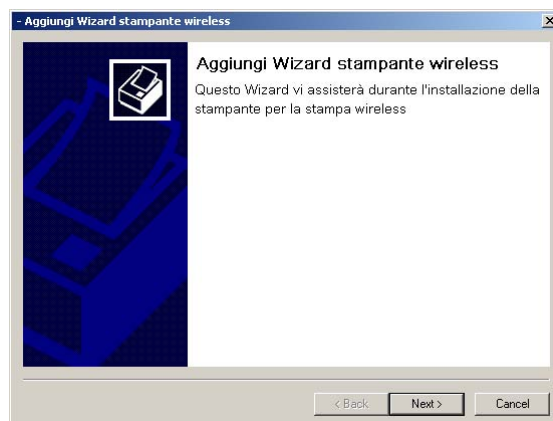

- 3 La schermata seguente indica la lista delle periferiche compatibili individuate sulla rete.

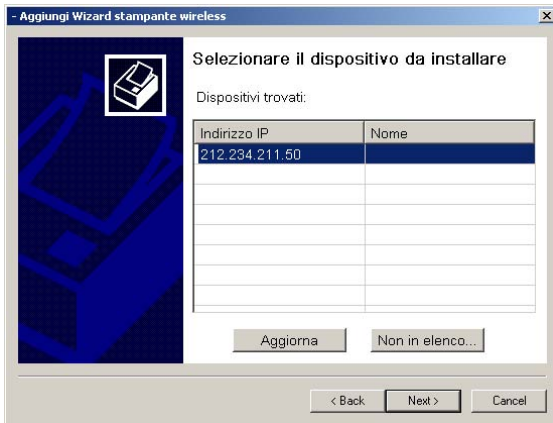

È possibile effettuare una nuova ricerca sulla rete cliccando il pulsante **AGGIORNA**.

Osservazione: È possibile che una periferica non appaia nella lista. In tal caso, cliccare il pulsante **NON IN ELENCO**. La finestra seguente viene visualizzata :

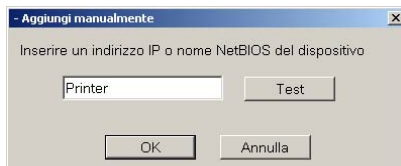

Immettere l'indirizzo IP o il nome NetBIOS della periferica che si desidera aggiungere. È possibile provare la connessione fra il PC e la periferica cliccando il pulsante **TEST**. Cliccare il pulsante **OK**.

- 4 Selezionare dalla lista la periferica che si desidera aggiungere. Cliccare il pulsante **SEGUENTE**.
- 5 La finestra seguente elenca le varie caratteristiche della stampante che si sta installando. Cliccare il pulsante **SEGUENTE**.

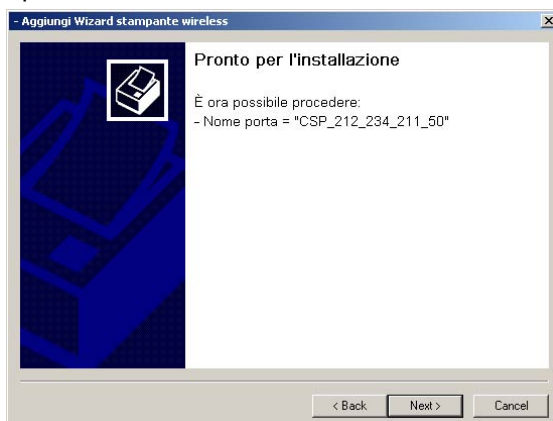

- 6 La finestra che indica che la procedura d'installazione è riuscita appare. Cliccare il pulsante **FINE**.

Disinstallare il software dal PC

- 1 Lanciare l'eliminazione dei programmi dal menù **AVVIO > PROGRAMMI > COMPANION SUITE > COMPANION SUITE PRO LL > DISINSTALLAZIONE**. Appare una schermata di preparazione.

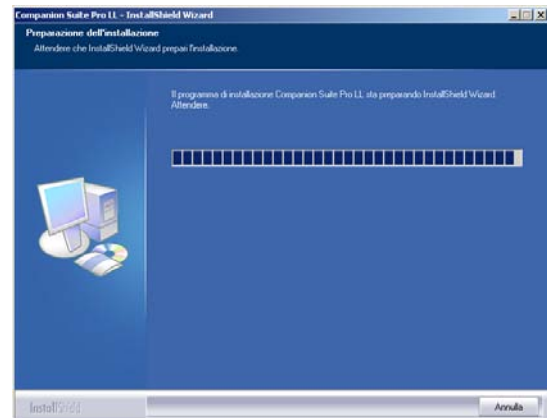

- 2 Selezionare **ELIMINA** e convalidare la scelta premendo il tasto **SEGUENTE**.

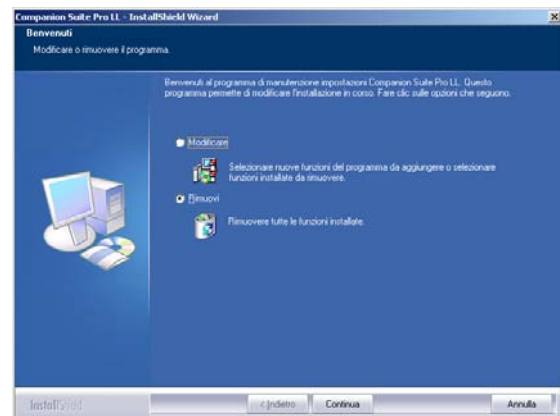

- 3 Appare una schermata di conferma. Cliccare **OK** per lanciare l'eliminazione del programma **COMPANION SUITE PRO LL**.



- 4 Appare una schermata di preparazione. È possibile annullare l'eliminazione premendo il tasto **ANNULLA**.

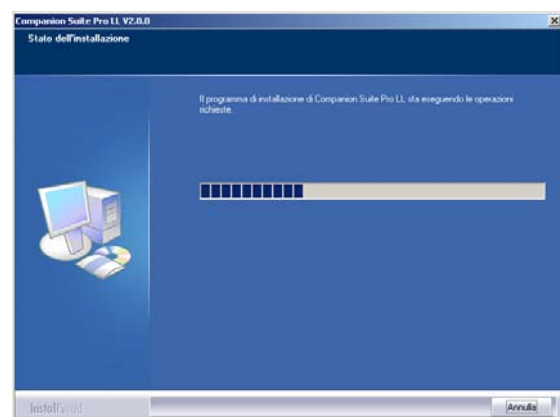

- 5 Al termine della procedura, è necessario riavviare il sistema. Chiudere tutti i programmi aperti, selezionare **Si**, **RIAVVIARE IL PC ORA** e cliccare **FINE**.

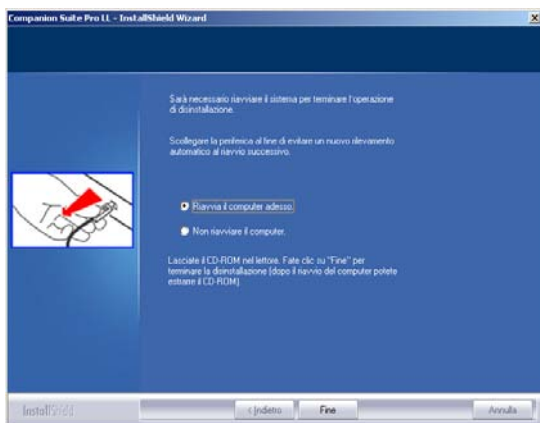

Supervisione del terminale multifunzione

Il software installato comprende due applicazioni per la gestione del terminale multifunzione, **MF DIRECTOR** e **MF MONITOR**, che vi consentono di:

- verificare che il terminale multifunzione è collegato al PC ;
- seguire graficamente l'attività del terminale multifunzione ;
- seguire lo stato dei consumabili del terminale multifunzione a partire dal PC ;
- accedere rapidamente alle applicazioni per la rettifica delle immagini, OCR, ecc..

Per gestire il terminale multifunzione, lanciare l'applicazione **MF DIRECTOR** cliccando l'icona presente sul desktop o dal menù **AVVIO > PROGRAMMI > COMPANION SUITE > COMPANION SUITE PRO LL > COMPANION - DIRECTOR**.

Verifica del collegamento fra il PC e il terminale multifunzione

Per verificare la connessione fra gli apparecchi, lanciare l'applicazione **MF DIRECTOR** cliccando l'icona presente sul desktop e verificare che presenti le stesse informazioni dello schermo del terminale multifunzione (la data per esempio).

MF Director

Questa interfaccia grafica, consente di lanciare le utility e i software per gestire il terminale multifunzione.

Presentazione grafica

Lanciare l'applicazione cliccando l'icona **MF DIRECTOR** presente sul desktop o dal menù **AVVIO > PROGRAMMI > COMPANION SUITE > COMPANION SUITE PRO LL > COMPANION - DIRECTOR**.



L'immagine predefinita di **MF DIRECTOR** è di forma rotonda di colore azzurro scuro. Con il tasto destro del mouse si può modificare la forma e il colore delle immagini visualizzate.

Attivazione delle utility e delle applicazioni

L'interfaccia grafica **COMPANION SUITE PRO** consente di lanciare le utility e i software seguenti :

- ottenere la **GUIDA** a partire dalla presente documentazione ;
- lanciare il software **PAPERPORT** (Doc Manager).

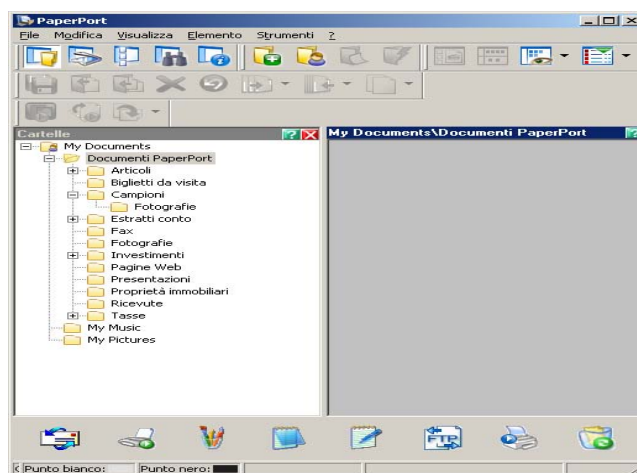

Per lanciare utility o software presenti nel kit **COMPANION SUITE PRO**, porre il cursore sull'elemento e cliccare il pulsante sinistro del mouse.

MF Monitor

Presentazione grafica

Lanciare l'applicazione cliccando l'icona **MF MONITOR** presente sul desktop o dal menù **AVVIO > PROGRAMMI > COMPANION SUITE > COMPANION SUITE PRO LL > COMPANION - MONITOR**.

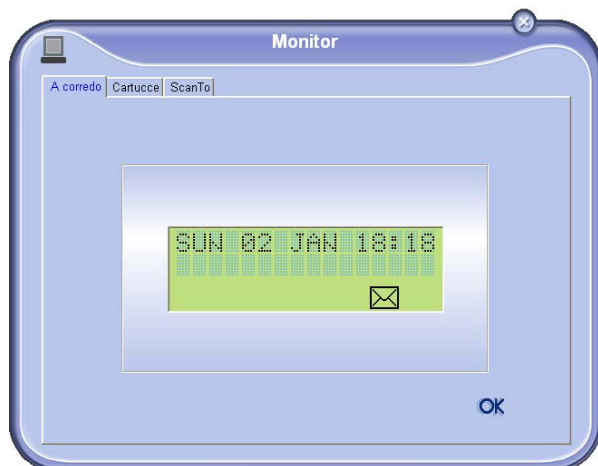

Da questa schermata è possibile controllare le informazioni o configurare il terminale multifunzione mediante i vari fogli :

- **COMPANION:** Presentazione della schermata del terminale multifunzione ;
- **PRODOTTI DI CONSUMO:** Visualizzazione dello stato dei consumabili ;
- **SCAN To:** Impostazione dei parametri Modalità di Scan e Risoluzione, questi parametri sono presi in considerazione quando si preme il pulsante **SCAN** del terminale.

Visualizzare lo stato del consumabile

Dal foglio **CONSUMABILI**, sono visualizzabili le informazioni seguenti :

- stato del consumabile in corso ;
- numero di pagine stampate ;
- numero di pagine scannerizzate.

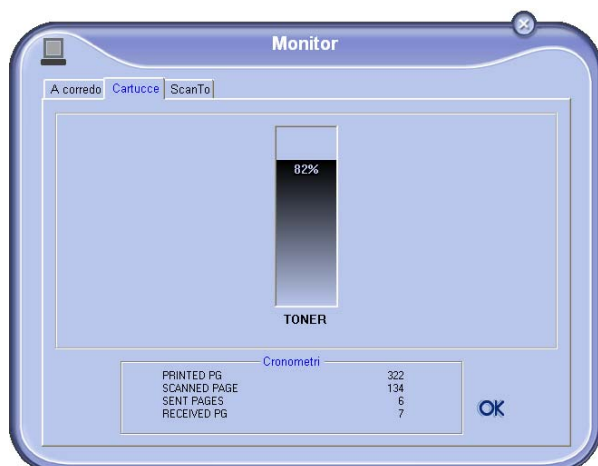

Scan To

Le impostazioni effettuate in questo foglio diventano le impostazioni predefinite dello scanner.

Osservazione: La funzione **SCAN To** è utilizzabile solo se l'applicazione **MF MONITOR** è lanciata.

- 1 Porre il cursore sul foglio **SCAN To**.
- 2 Selezionare la modalità desiderata fra le scelte proposte:
 - colori ;
 - sfumature di grigio ;
 - bianco e nero.
- 3 Selezionare la risoluzione dello scanner (da 72 dpi a 4800 dpi).
- 4 Convalidare la scelta premendo il tasto **OK**.



Funzionalità Companion Suite Pro LL

Analisi dei documenti

L'analisi di un documento può essere effettuata in due modi :

- con la funzione **SCAN To** accessibile dalla finestra **MF DIRECTOR** o con il pulsante **SCAN** del terminale) ;
- direttamente a partire da un'applicazione compatibile con la norma TWAIN.

Analisi con Scan To

- 1 Lanciare l'applicazione cliccando l'icona **MF DIRECTOR** presente sul desktop o dal menù **AVVIO > PROGRAMMI > COMPANION SUITE > COMPANION SUITE PRO LL > COMPANION - DIRECTOR**.



- 2 Cliccare con il tasto sinistro del mouse l'illustrazione grafica **SCANTO** o premere il pulsante **SCAN** del terminale.
- 3 Uno schermo consente di seguire la digitalizzazione in corso.

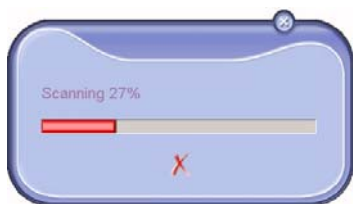

- 4 Al termine della digitalizzazione, l'immagine scannerizzata appare nella finestra **PAPERPORT**.

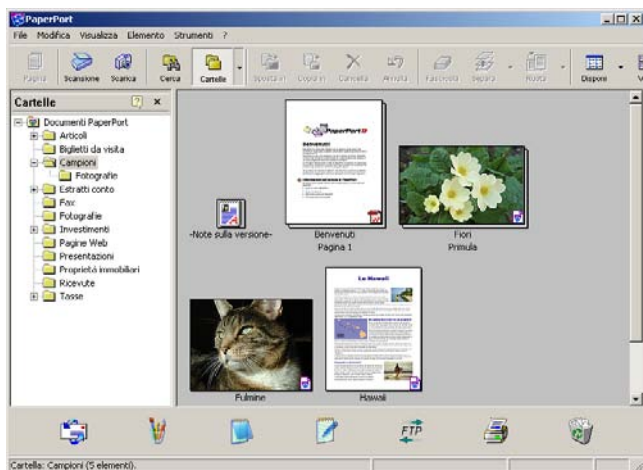

Se il software **PAPERPORT** non è installato sul PC, l'immagine digitale appare in formato TIFF, sul desktop.

Analisi da un software compatibile TWAIN

- 1 Lanciare l'applicazione di rettifica dell'immagine quindi eseguire il comando d'acquisizione. La schermata d'analisi del documento appare.
- 2 Regolare i parametri (contrasto, risoluzione...) prima di lanciare la digitalizzazione.
- 3 Dopo averlo digitalizzato, il documento può essere archiviato o rettificato.

Software per il riconoscimento di caratteri (OCR)

La funzione riconoscimento di caratteri consente di creare un file di dati supportato dai software d'ufficio a partire da un documento cartaceo o da un file immagine.

Il riconoscimento di caratteri si esegue solo su caratteri stampati, come gli output delle stampanti o testo dattilografato. Tuttavia, è possibile conservare un blocco di testo manoscritto (una firma, per esempio) circondandolo da una zona di tipo grafico.

Con l'ambiente del terminale e il riconoscimento di caratteri dal terminale, l'OCR si effettua mediante drag-and-drop da un documento PaperPort verso l'icona Notepad.



Per informazioni complementari sull'uso del software, consultare la guida contestuale del prodotto.

Stampa

È possibile stampare i documenti attraverso la connessione USB o la connessione wireless WLAN.

Il driver di stampa **LASER PRO LL** è preinstallato sul PC, al momento dell'installazione del software. Consente di stampare i documenti sul terminale attraverso la connessione USB.

Il driver di stampa **LASER PRO LL NETWORK** consente di stampare attraverso la connessione wireless. Questo driver viene installato quando si aggiunge una stampante di rete.

Stampare sul terminale multifunzione

Per stampare sul terminale a partire dal PC, si procede come per qualsiasi stampa in ambiente Windows :

- 1 Utilizzare il comando **STAMPA** dal menù **FILE** dell'applicazione aperta sullo schermo.
- 2 Selezionare la stampante **LASER PRO LL** per stampare attraverso la connessione USB o **LASER PRO LL NETWORK** per stampare attraverso la connessione wireless WLAN.



La stampante **LASER PRO LL** diventa la stampante predefinita, al momento dell'installazione del software **COMPANION SUITE PRO**.

La rubrica

La rubrica consente di memorizzare i numeri di chiamata dei corrispondenti abituali. Questa funzione ha lo scopo di facilitare l'immissione del numero del contatto durante la richiesta di emissione di SMS o di fax. È possibile stampare l'elenco dei numeri memorizzati nella rubrica.

Inoltre, è possibile creare dei gruppi composti da corrispondenti a partire dalla rubrica. In tal modo, è possibile raggruppare un insieme di corrispondenti, di una stessa azienda o di uno stesso servizio, per esempio, a cui si inviano frequentemente documenti comuni.

Aggiungere un contatto nella rubrica del terminale

- 1 Cliccare il link **RUBRICA** della finestra **COMPANION DIRECTOR**.
La rubrica viene visualizzata.

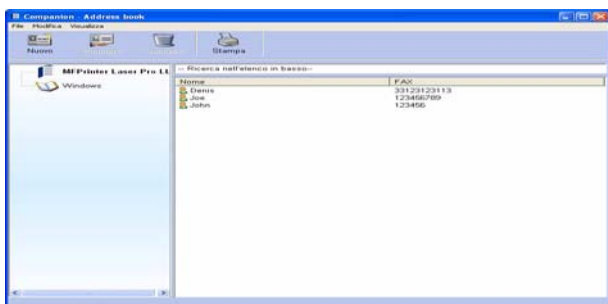

- 2 Selezionare la rubrica del terminale.
- 3 Cliccare **NUOVO** e selezionare **CONTATTO** nel menù visualizzato.
Viene visualizzata la finestra per l'immissione delle informazioni del contatto.



- 4 Immettere il nome del contatto, il numero di fax o di GSM, la velocità di trasmissione del fax con il contatto, il tasto singolo associato. Cliccare **OK**.

Il nuovo contatto viene aggiunto alla rubrica.

Aggiungere un gruppo nella rubrica del terminale

- 1 Cliccare il link **RUBRICA** della finestra **COMPANION DIRECTOR**.

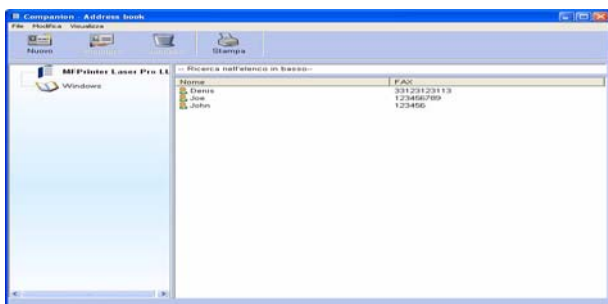

- 2 Selezionare la rubrica del terminale
- 3 Cliccare **NUOVO** e selezionare **GRUPPO** nel menù

visualizzato.



- 4 Immettere il nome del gruppo. Il gruppo può essere composto da contatti della rubrica o da nuovi contatti.

Caso 1: i componenti fanno parte della rubrica. Cliccare il pulsante **SELEZIONARE I MEMBRI**.

Viene visualizzata la finestra di selezione.



Selezionare un corrispondente o un gruppo nella zona **RUBRICA**, premere il pulsante ► (è anche possibile cliccare un corrispondente per aggiungerlo al gruppo).
Premere **OK**.

Caso 2: aggiunta di nuovi contatti.
Premere il pulsante **NUOVO** quindi immettere le informazioni del nuovo contatto.

- 5 Quando il gruppo è completo, premere **OK**.
Il nuovo gruppo viene aggiunto alla lista.

Gestione della rubrica

A partire dalla rubrica, è possibile :

- cercare un corrispondente o un gruppo, immettendo le prime lettere del nome ;
- modificare la scheda di un corrispondente o di un gruppo ;
- eliminare un corrispondente o un gruppo dalla rubrica ;
- stampare la lista dei corrispondenti della rubrica.

Modificare un contatto

- 1 Selezionare con il mouse il contatto da modificare.
- 2 Cliccare il pulsante **PROPRIETÀ**.
- 3 Effettuare le modifiche necessarie.
- 4 Cliccare il pulsante **OK**.

Modificare un gruppo

- 1 Selezionare, con il mouse, il gruppo da modificare.
- 2 Cliccare il pulsante **PROPRIETÀ**.
- 3 Effettuare le modifiche necessarie.
- 4 Cliccare il pulsante **OK**.

Eliminare un corrispondente o un gruppo

- 1 Selezionare con il mouse il nome del corrispondente o del gruppo da eliminare.
- 2 Cliccare il pulsante **CANCELLA**.



Quando un contatto viene eliminato dalla rubrica, è automaticamente eliminato da tutti i gruppi a cui apparteneva.

Stampare la rubrica

- 1 Cliccare il pulsante **STAMPA**.
La lista della rubrica si stampa sul terminale (se nessun contatto è selezionato).

Importare o esportare una rubrica

Importare una rubrica

L'importazione di una rubrica consente di trasferire automaticamente la rubrica da una periferica a un'altra, senza dover immettere i contatti uno per uno nella periferica di destinazione.

Le rubriche possono essere importate a partire da un file in formato EAB. I file EAB sono generati effettuando un'esportazione.

- 1 Selezionare **IMPORTA** nel menù **FILE** della finestra **RUBRICA**.
- 2 Selezionare il file da importare, quindi premere **APRI**.

Registrazione della rubrica

Questa operazione consente di salvare la rubrica in un file in formato EAB.

- 1 Selezionare **ESPORTA** nel menù **FILE** della finestra **RUBRICA**.
- 2 Immettere il nome del file e selezionare la cartella di destinazione, quindi premere **SALVA**.

Comunicazione Fax

La comunicazione fax consente di :

- emettere documenti per fax, dallo scanner del terminale, dal disco fisso del PC o da un'applicazione d'ufficio ;
- ricevere documenti per fax ;
- effettuare il controllo delle comunicazioni, mediante vari servizi: la casella invio (MBox Tx), la casella ricezione (Mbox Rx), gli elementi inviati, il giornale emissione e il giornale ricezione.

Varie impostazioni consentono di modificare il comportamento del terminale rispetto alla comunicazione fax. È quindi possibile modificare i parametri per adeguare la comunicazione fax ai bisogni (consultate il paragrafo **Impostazioni Fax**, pagina 55).

Presentazione della finestra Fax

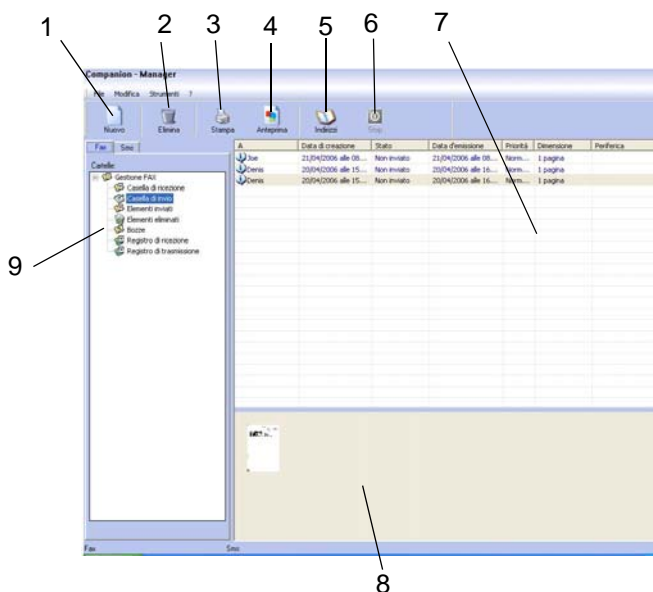

Riferimento	Azione
1	Creare un nuovo invio di fax.
2	Eliminare un fax da una delle cartelle della gestione dei Fax. Eccetto per le cartelle GIORNALE EMISSIONI e GIORNALE RICEZIONI per i quali questo comando elimina il giornale completo.



Riferimento	Azione
3	Stampare un fax da una delle cartelle della gestione dei Fax.
4	Visualizzare un fax con la finestra Anteprima.
5	Accedere alla rubrica.
6	Interrompere l'emissione di un fax (attivo unicamente per la casella invio).
7	Visualizzare l'insieme dei fax presenti nella cartella selezionata nella gestione dei Fax.
8	Anteprima dei fax.
9	Cartelle del sistema gestione dei Fax.

Mandare un fax

Mandare un fax dal disco fisso o dal terminale

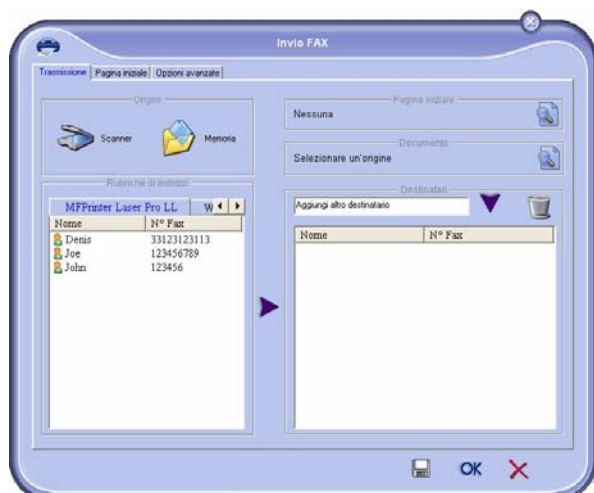
- 1 Cliccare l'icona  della finestra **MF DIRECTOR**.
- 2 Cliccare **Nuovo** quindi **FAX**.



- 3 Selezionare nella zona **ORIGINI** :
 - **SCANNER** se il documento è in formato cartaceo ;
 - **MEMORIA** se il documento è un file situato sul disco fisso (il file deve avere il formato TIFF o FAX).
- 4 Per inviare il fax a un corrispondente :
 - immettere il numero nel campo **DESTINATARI** e premere il pulsante .
 - selezionare il corrispondente (o gruppo) a partire da una rubrica, nel campo **RUBRICA** e premere il pulsante .

Ripetere l'operazione tutte le volte necessarie (utilizzare il pulsante  per eliminare un corrispondente nella lista dei destinatari).

- 5 Regolare eventualmente le funzioni avanzate (invio differito e risoluzione), nel foglio **OPZIONI**

AVANZATE :

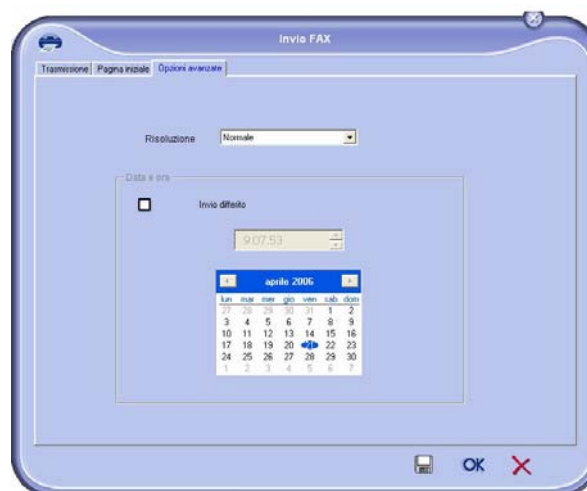

- 6 Per aggiungere una pagina iniziale, selezionare il foglio **PAGINA INIZIALE** quindi spuntare la casella **CON PAGINA INIZIALE**. Selezionare la pagina iniziale che si desidera aggiungere dal menù scorrevole o crearne una nuova (consultate il paragrafo **Pagina iniziale**, pagina 56).
- 7 Cliccare **OK** per trasmettere il fax al o ai corrispondenti selezionati.

È possibile consultare, se necessario, la richiesta di emissione nella MBox invio.

Mandare un fax da un'applicazione

Questo metodo consente di emettere direttamente un documento creato con un'applicazione di ufficio senza stamparlo.

- 1 Dall'applicazione di ufficio, selezionare **FILE > STAMPA**.

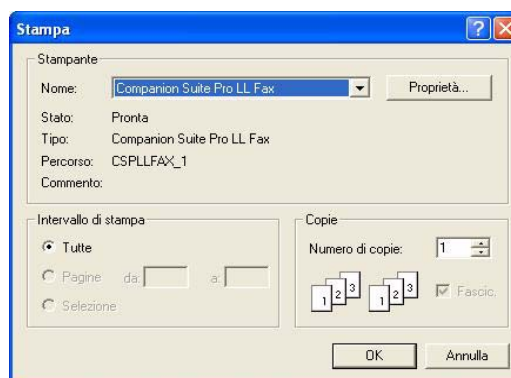

- 2 Selezionare la stampante **COMPANION SUITE PRO LL FAX** e premere **OK**.
La finestra d'emissione di fax appare.

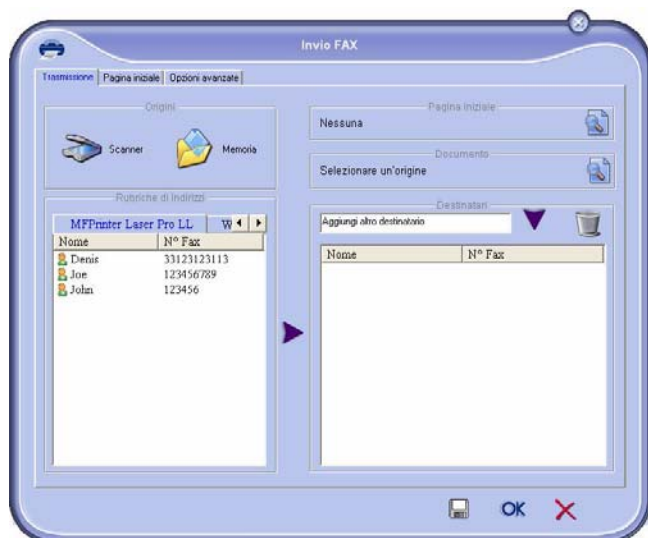

- 3 Per inviare il fax a un corrispondente :
 - immettere il numero nel campo **DESTINATARI** e premere il pulsante .
 - selezionare il corrispondente (o gruppo) a partire da una rubrica, nel campo **RUBRICA** e premere il pulsante .
 Ripetere l'operazione tutte le volte necessarie (utilizzare il pulsante per eliminare un corrispondente nella lista dei destinatari).
- 4 Regolare eventualmente le funzioni avanzate (invio differito e risoluzione), nel foglio **OPZIONI AVANZATE**
- 5 Per aggiungere una pagina iniziale, selezionare il foglio **PAGINA INIZIALE** quindi spuntare la casella **CON PAGINA INIZIALE**. Selezionare la pagina iniziale che si desidera aggiungere dal menù scorrevole o crearne una nuova (consultate il paragrafo **Pagina iniziale**, pagina 56).
- 6 Cliccare **OK** per trasmettere il fax al o ai corrispondenti selezionati.

È possibile consultare, se necessario, la richiesta di emissione nella Mail Box di invio.

Ricevere un fax

Le finestre **MF MANAGER** e **MF DIRECTOR** testimoniano, mediante vari messaggi, della ricezione di un Fax. L'icona

appare nella parte inferiore della finestra **MF**

MANAGER e l'icona appare sulla barra dei compiti.

È possibile stampare automaticamente i fax ad ogni ricezione. A tal fine si deve definire questo parametro (consultate il paragrafo **Impostazioni Fax**, pagina 55).

Controllo dei fax

Il controllo delle comunicazioni fax è eseguito mediante:

- Mbox di invio ;
- Mbox ricezione ;
- memoria di emissione (elementi inviati) ;
- giornale di emissione ;
- giornale di ricezione.

Questi servizi consentono di conoscere esattamente l'attività del terminale rispetto alla comunicazione, in emissione e in ricezione.

I giornali di emissione e di ricezione si stampano automaticamente quando il contenuto corrisponde ad una pagina A4. Dopo la stampa automatica, il terminale crea un nuovo giornale.

La MailBox di invio

La MBox invio fax raccoglie :

- le richieste in corso di emissione ;
- le richieste di emissione in differita ;
- le domande che hanno avuto uno o più tentativi di emissione e che saranno tentate di nuovo ;
- le domande che hanno avuto un fallimento di emissione (chiamate interrotte).

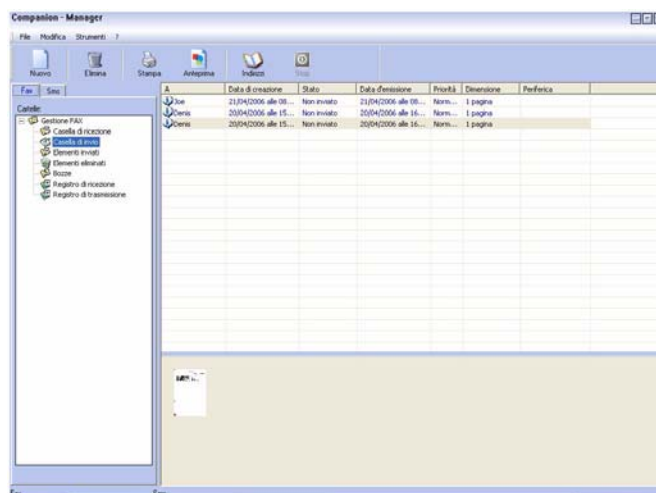

Le domande sono classificate nell'ordine in cui saranno eseguite.

Le domande fallite sono classificate alla fine della lista, per essere più accessibili se si desidera effettuarle di nuovo (domanda di nuova emissione) o eliminarle.

La memoria di emissione (elementi inviati)

La memoria emissione vi consente di conservare l'insieme dei fax che sono stati emessi.

Le informazioni contenute nella memoria di emissione sono:

- il destinatario del Fax ;
- la data di creazione del Fax ;
- la data di emissione del Fax ;
- la dimensione del Fax.

Il giornale di emissione

Il giornale di emissione consente di conservare lo storico delle comunicazioni fax (riuscite e fallite) che il terminale ha trattato. Il giornale viene stampato automaticamente quando le informazioni corrispondono ad una pagina A4.



Il pulsante **CANCELLA** elimina tutto il giornale e non solo un messaggio o una selezione di messaggi.

Le informazioni contenute nel giornale di emissione sono:

- il destinatario del Fax ;
- la data di emissione del Fax ;
- lo stato del fax (inviato, fallito ...).

Il giornale di ricezione

Il giornale di ricezione consente di conservare lo storico dei fax che il terminale ha ricevuto. Il giornale viene stampato automaticamente quando le informazioni corrispondono ad una pagina A4.



Il pulsante **CANCELLA** elimina tutto il giornale e non solo un messaggio o una selezione di messaggi.

Le informazioni contenute nel giornale di ricezione sono:

- il mittente del Fax ;
- la data di ricezione del Fax ;
- lo stato del Fax.

Impostazioni Fax

Accesso ai parametri Fax

- 1 Cliccare l'icona  della finestra **MF DIRECTOR**.
- 2 Selezionare **STRUMENTI > OPZIONE > FAX**.
- 3 Effettuare le regolazioni necessarie secondo le descrizioni seguenti e convalidare con **OK**.

Descrizione del foglio GIORNALI E RAPPORTI

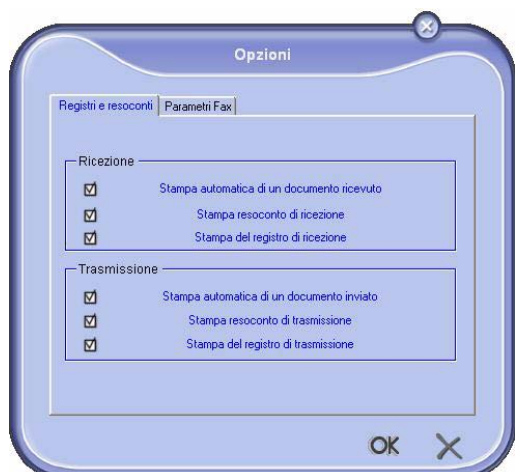

Campo	designazione
Stampa automatica di un documento ricevuto	Il fax viene stampato automaticamente al ricevimento.
Stampa di un rapporto di ricezione	Un rapporto di ricezione viene stampato per ogni fax ricevuto.
Stampa del giornale ricezione	Il giornale viene stampato automaticamente quando le informazioni corrispondono ad una pagina A4.
Stampa automatica di un documento emesso	Il fax viene stampato automaticamente all'emissione.
Stampa di un rapporto di emissione	Un rapporto di emissione viene stampato per ogni fax emesso.
Stampa del giornale di emissione	Il giornale viene stampato automaticamente quando le informazioni corrispondono ad una pagina A4.

Descrizione del foglio PARAMETRI FAX

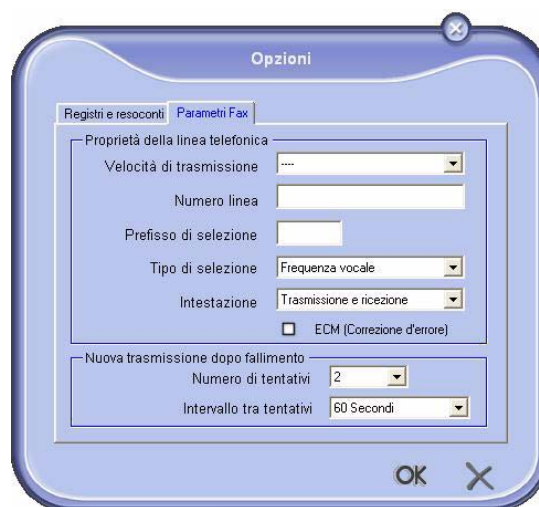

Campo	designazione
Velocità di emissione	Velocità d'emissione dei fax predefinita.
Numero di linea	Numero della linea a cui è collegato il terminale.
Prefisso	Questo prefisso sarà inserito automaticamente davanti al numero prima dell'emissione su questa linea.
Tipo di composizione del numero	Si deve impostare in funzione del tipo di centrale telefonica a cui è collegato il terminale.

Campo	designazione
Intestazione	Fa apparire una Linea d'Identificazione della Comunicazione (LIC) sui documenti che si emettono o sui documenti che si ricevono.
ECM	Corregge gli errori di comunicazione causati da disturbi della linea. Questa opzione garantisce l'integrità dei documenti ricevuti. Tuttavia, le durate di comunicazione possono essere lunghe in caso di linea disturbata.
Numero di tentativi	Numero di tentativi che deve effettuare il terminale in caso di emissione fallita.
Intervallo fra i tentativi	Durata fra due tentativi di emissione.

Pagina iniziale

La pagina iniziale è una parte del documento Fax generata automaticamente dal terminale in cui appaiono le informazioni relative al mittente, al destinatario, alla data e all'ora di deposito per l'emissione, un commento, ecc.

Tale pagina può essere emessa sola o davanti ad un documento Fax, ma con la stessa comunicazione. È possibile emettere un documento con pagina iniziale dal terminale multifunzione o dal PC. In quest'ultimo caso, una parte delle informazioni contenute nella pagina iniziale può essere fornita dall'utente, al momento della domanda di emissione. È necessario creare un modello di pagina iniziale prima di poter effettuare l'emissione che la utilizza. Tuttavia, una volta creato, il modello di pagina iniziale può servire per un'infinità di emissioni.

Il terminale offre la possibilità di creare e personalizzare più modelli di pagina iniziale che si potranno scegliere per le emissioni.

Creazione di una pagina iniziale





È necessario creare un modello di pagina iniziale prima di poter effettuare l'emissione che la utilizza.

- 1 Dal foglio **PAGINA INIZIALE**, premere il pulsante **Nuovo**.
- 2 Selezionare il modello di pagina iniziale che si è creato a partire dal menù **FILE**.

La finestra che contiene il modello di pagina iniziale

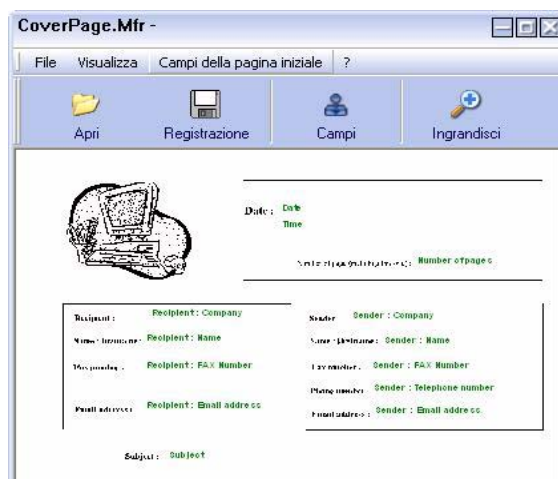
che si è creato appare:



- 3 Cliccare l'icona  per far apparire l'insieme dei campi.



Per aggiungere un campo seguire le indicazioni seguenti:

- Selezionare il campo da inserire selezionandolo nell'insieme di campi. Un tampone appare al posto del cursore del mouse.
- Cliccare il punto del modello in cui si desidera inserire il campo.

È possibile spostare e ingrandire il campo a volontà.



Regolare la dimensione del quadro dei campi per ottenere testi leggibili.

- 4 Una volta inseriti i campi, registrare la pagina iniziale.

Questa pagina iniziale potrà essere selezionata nel foglio **PAGINA INIZIALE** della finestra di emissione Fax.

Descrizione del foglio PAGINA INIZIALE

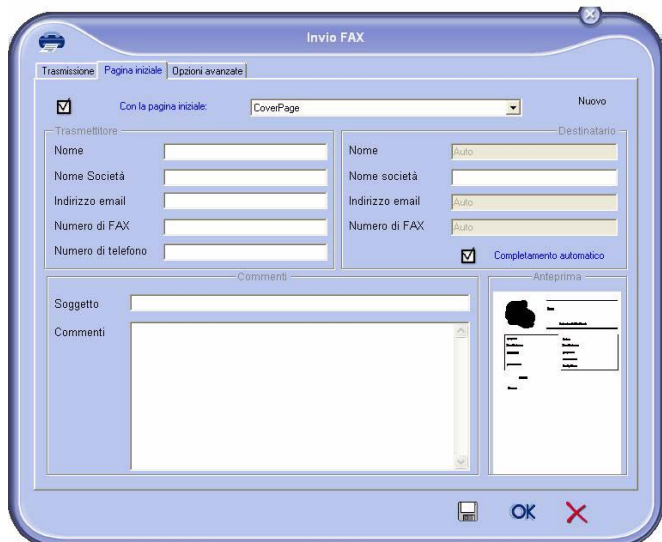

Campo	designazione
Nome della pagina iniziale	Si tratta del nome della pagina preselezionata o si deve scegliere una pagina che interessa.
Mittente	Si possono immettere le informazioni relative al mittente.
Destinatario: Nome, Società, Servizio.	Si possono immettere le informazioni relative al destinatario. Se la parola Auto è presente in uno dei campi, il campo viene aggiornato al momento dell'emissione se il destinatario fa parte della rubrica, dei preferiti, di un gruppo o di una lista di diffusione.
Commento	È una finestra che comprende tutte le funzioni di base di un elaboratore di testi che permette di inserire un testo che sarà trasmesso sulla pagina iniziale.
Anteprima del modello	L'anteprima consente di visualizzare la pagina iniziale che vuole inviare.

Creare un modello di pagina iniziale

Creare una pagina iniziale significa creare un modello i cui campi (numero di fax, commenti, soggetto, ecc) saranno completati automaticamente dall'applicazione Fax, secondo le informazioni fornite per ogni destinatario di un documento.

La creazione del modello di pagina iniziale si effettua in due fasi:

- **Prima fase:** Creare un'immagine di sfondo con il logo e l'impostazione desiderata.
- **Seconda fase:** Aggiungere i campi che si desidera inserire sulla pagina iniziale : numero di Fax, commento, soggetto eccetera. Come indicato precedentemente, questi campi saranno ripresi dell'applicazione Fax al momento dell'emissione.

Per la prima fase, esistono due metodi per creare un'immagine di sfondo :

- Opzione **(A)**: Preparare questa immagine di sfondo in un'altra applicazione (come Word, Excel,...) ;
- o
- Opzione **(B)**: Scannerizzare una pagina che contenga l'impostazione della pagina iniziale.

Dettagli sulle Opzioni **A e B**:

- Opzione **(A)**: Aprire l'applicazione per creare lo sfondo della pagina (Word, Wordpad...). Comporre l'immagine di sfondo quindi stampare questo documento sulla stampante **COMPANION SUITE FAX** (Fax di Companion Suite). La finestra di dialogo **MFSendFax** è visualizzata :

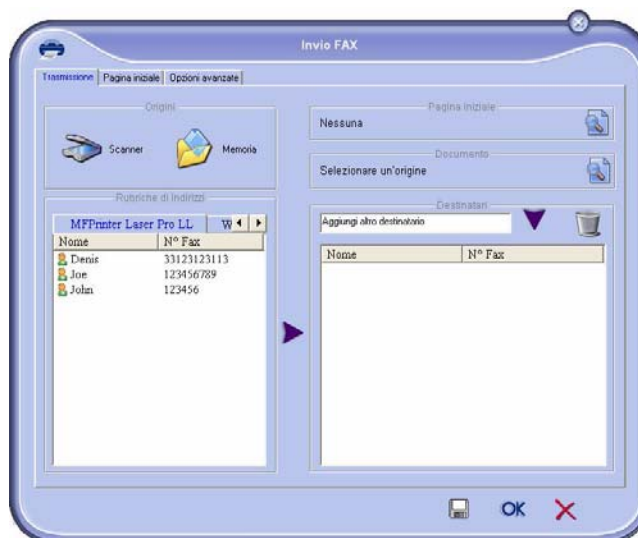

Aggiungere dei destinatari alla lista dei destinatari. Cliccare il foglio **OPZIONI AVANZATE** e selezionare **RISOLUZIONE ALTA** :

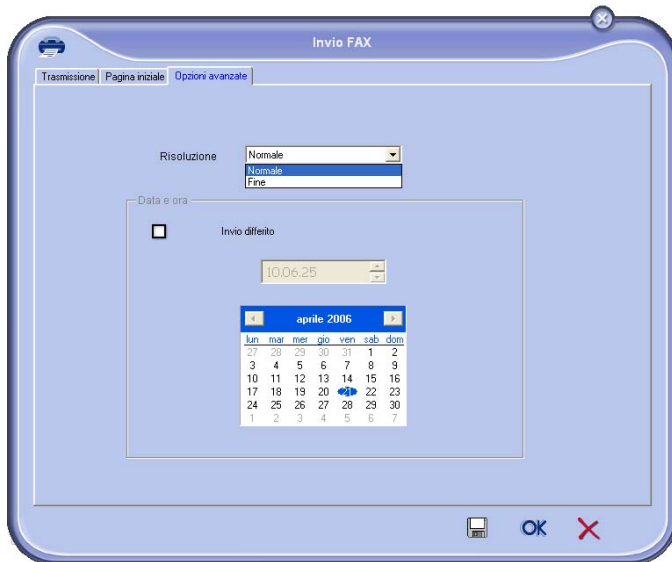

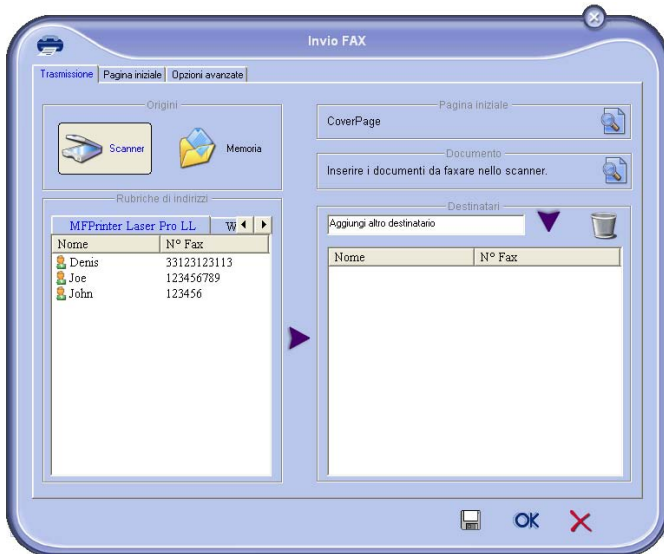

Cliccare il pulsante **REGISTRA PROGETTO** nella parte inferiore destra (). L'immagine di sfondo viene registrata nella cartella C:\Program Files\Companion Suite Pro LL \Documents\FAX\Temporary e comporta un'estensione di file .FAX.

- Opzione (B): Lanciare **MFMANAGER**, selezionare **Nuovo FAX** e selezionare lo scanner come origine :

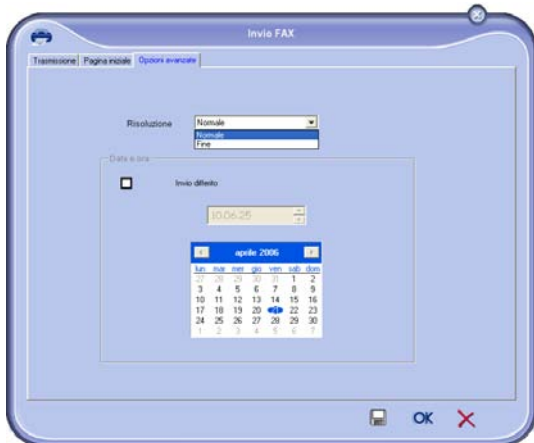

Aggiungere dei destinatari alla lista dei destinatari. Cliccare il foglio **OPZIONI AVANZATE** e selezionare **RISOLUZIONE ALTA** :



Cliccare il pulsante **REGISTRA PROGETTO** nella parte inferiore destra (). L'immagine di sfondo viene registrata nella cartella C:\Program Files\Companion Suite Pro LL \Documents\FAX\Temporary e comporta un'estensione di file .FAX.

Che si scelga l'opzione **A** o l'opzione **B**, si ottiene un'immagine di sfondo con l'estensione FAX, registrata nella cartella C:\Program Files \Companion Suite Pro LL\Documents\FAX\Temporary.

→ Si può passare dunque alla seconda fase, la personalizzazione dei campi della pagina iniziale.

Per la seconda fase:

Registrata l'immagine di sfondo nella cartella C:\Program Files\Companion Suite Pro LL \Documents\FAX\Temporary, si possono aggiungere i campi desiderati sull'immagine di sfondo della pagina iniziale :

- Lanciare **MFMANAGER**, selezionare **NUOVO FAX**, cliccare il foglio **PAGINA INIZIALE** e spuntare la casella **CON PAGINA INIZIALE**.
- Cliccare il pulsante **NUOVO**. Viene visualizzata la finestra **CREAZIONE DELLA PAGINA INIZIALE**.
- Cliccare il pulsante **APRI** nella barra strumenti, passare il file filtro in *.fax e sfogliare fino alla cartella C:\Program Files\Companion Suite Pro LL \Documents\FAX\Temporary che contiene l'immagine di sfondo creata nella prima fase.
- Cliccare il pulsante **CAMPI** nella barra degli strumenti. Si apre una finestra che consente di aggiungere i campi sull'immagine di sfondo.
- Cliccare il pulsante **SALVA** per registrare il modello della pagina iniziale e uscire dalla finestra.
- Viene visualizzata la finestra **NUOVO FAX**. È quindi possibile scegliere il modello di pagina iniziale desiderato. Facendo un doppio clic sull'anteprima nella parte inferiore destra, si apre un'altra finestra che visualizza la pagina iniziale in cui i campi saranno completati con le informazioni relative al destinatario.

Comunicazione SMS

L'invio di SMS si effettua mediante il modem del terminale multifunzione.



Il servizio SMS è disponibile in funzione dei paesi e degli operatori.

Il Kit PC consente di realizzare facilmente gli invii semplici o multidestinatario mediante i gruppi di diffusione.

Il controllo delle comunicazioni di emissione avviene mediante la MBox invio, il giornale di emissione e la memoria di emissione (elementi inviati).

Presentazione della finestra SMS

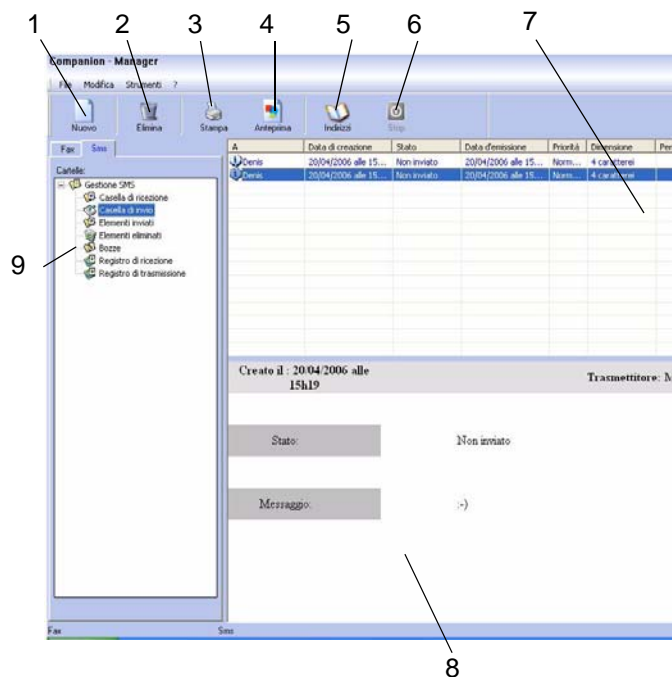

Riferimento	Azione
1	Comporre un SMS.
2	Eliminare un SMS da una delle cartelle della gestione degli SMS Attenzione : per la cartella GIORNALE EMISSIONI , questo comando elimina il giornale completo.
3	Eliminare un SMS da una delle cartelle della gestione degli SMS
4	Visualizzare un SMS con la finestra Anteprima.
5	Accedere alla rubrica.
6	Interrompere l'emissione di un SMS (attivo unicamente per la MBox invio).
7	Visualizzare l'insieme degli SMS presenti nella cartella selezionata nella gestione degli SMS.
8	Anteprima degli SMS.
9	Cartelle del sistema gestione degli SMS.

Inviare un SMS

- 1 Cliccare l'icona SMS  della finestra **MF DIRECTOR**.

- 2 Cliccare **Nuovo** quindi **SMS**.

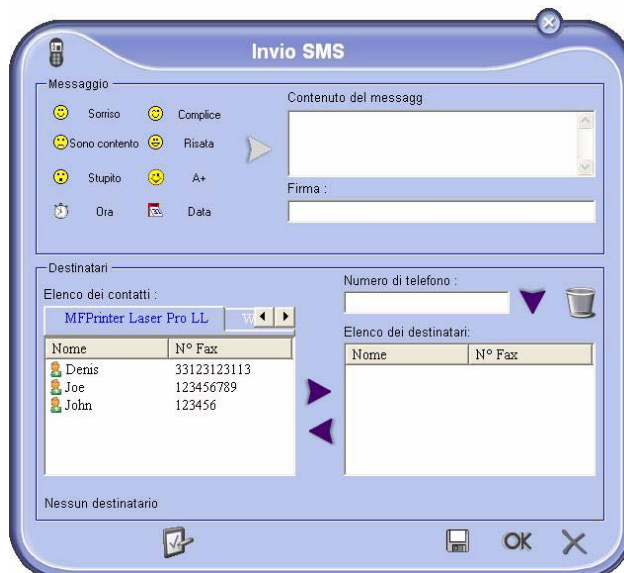

- 3 Immettere il messaggio nel campo **CONTENUTO DEL MESSAGGIO** previsto a tal fine.

Si possono utilizzare i **pulsanti** e gli "**smiley**" situati a sinistra del campo di immissione per personalizzare il messaggio o inserirvi in modo automatico la data e l'ora.

- 4 Per inviare l'SMS a un corrispondente :
 - immettere il numero nel campo **NUMERO DI TELEFONO** della parte **DESTINATARI** e premere il pulsante ▼.
 - selezionare un corrispondente (o gruppo) a partire da una rubrica, nel campo **LISTA DEI CONTATTI** e premere il pulsante ►.

Ripetere l'operazione tutte le volte necessarie (utilizzare il pulsante  per eliminare un corrispondente nella lista dei destinatari).

- 5 Impostare eventualmente le funzioni avanzate (invio differito o dare un livello di priorità all'SMS), premendo il pulsante nel foglio **PARAMETRI AVANZATI**



- 6 Cliccare **OK** per trasmettere l'SMS al o ai corrispondenti selezionati.

È possibile consultare, se necessario, la richiesta di emissione nella MBox invio.

Controllo degli SMS

Il controllo delle comunicazioni SMS è eseguito mediante:

- MBox di invio ;
- memoria di emissione (elementi inviati) ;
- giornale di emissione.

Questi servizi consentono di conoscere esattamente l'attività del terminale rispetto alla comunicazione.

Il giornale di emissione si stampa automaticamente quando il contenuto corrisponde ad una pagina A4. Dopo la stampa automatica, il terminale crea un nuovo giornale.

La MailBox d'invio

La MailBox invio SMS raccoglie :

- le richieste in corso di emissione ;
- le richieste di emissione in differita ;
- le domande che hanno avuto uno o più tentativi di emissione e che saranno tentate di nuovo ;
- le domande che hanno avuto un fallimento.

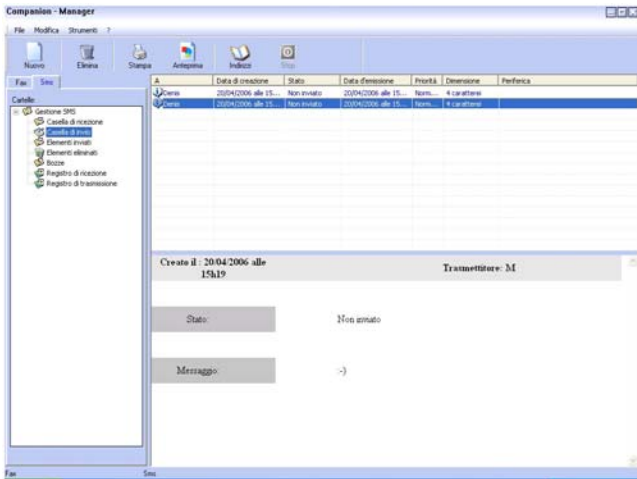

Il giornale di emissione

Il giornale di emissione consente di conservare lo storico delle comunicazioni SMS (riuscite e fallite) che il terminale ha trattato. Il giornale viene stampato automaticamente quando le informazioni corrispondono ad una pagina A4.



Il pulsante **CANCELLA** elimina tutto il giornale e non solo un messaggio o una selezione di messaggi.

Le informazioni contenute nel giornale di emissione sono:

- il destinatario dell'SMS ;
- la data di emissione dell'SMS ;
- lo stato dell'SMS (inviato, fallito ...).

La memoria di emissione (elementi inviati)

La memoria emissione vi consente di conservare l'insieme degli SMS che sono stati emessi.

Le informazioni contenute nella memoria di emissione sono:

- il destinatario dell'SMS ;
- la data di creazione dell'SMS ;
- la data di emissione dell'SMS ;
- la dimensione dell'SMS.

Parametri degli SMS

Accesso ai parametri SMS

- 1 Cliccare l'icona SMS  della finestra **MF DIRECTOR**.
- 2 Selezionare **STRUMENTI > OPZIONE > SMS**.
- 3 Effettuare le regolazioni necessarie secondo le descrizioni seguenti e convalidare con **OK**.

Descrizione del foglio GIORNALI E RAPPORTI



Campo	Designazione
Stampa automatica di un documento emesso	L'SMS viene stampato automaticamente all'emissione.
Stampa di un rapporto di emissione	Un rapporto di emissione viene stampato per ogni SMS emesso.
Stampa del giornale di emissione	Il giornale viene stampato automaticamente quando le informazioni corrispondono ad una pagina A4.

Riparazioni

Manutenzione

Osservazioni generali



Per la vostra sicurezza, consultare necessariamente le norme di sicurezza riportate al capitolo **Sicurezza**, pagina 1.

Per garantire le migliori condizioni di utilizzo dell'apparecchio, si consiglia di procedere periodicamente alla pulizia interna.

L'uso normale dell'apparecchio implica il rispetto delle regole seguenti:

- Non cercare mai di lubrificare l'apparecchio.
- Non sottoporre l'apparecchio a vibrazioni.
- Non aprire mai il coperchio di accesso alla cartuccia in corso di stampa.
- Non cercare mai di smontare l'apparecchio.
- Non utilizzare mai carta che sia rimasta troppo a lungo nel vassoio della carta.

Sostituzione della cartuccia toner

Il terminale è dotato di un sistema di gestione del consumabile utilizzato. Indica quando la cartuccia sta per finire. Il messaggio seguente appare sul display del terminale.

**TONER IN
ESAURIM**



Sarà possibile cambiare la cartuccia dopo la visualizzazione di questo messaggio.

Uscire dalla schermata premendo **OK**.

Per sostituire la cartuccia toner, procedere nel modo seguente.

Quando il display visualizza:

**TONER VUOTO
SOSTITUZ <OK>**

- 1 Premere il tasto **OK**.

**APRI COP. ANT.
SOSTITUZ. TONER**

- 2 Porsi di fronte all'apparecchio.
- 3 Premere il lato destro e sinistro del coperchio e simultaneamente tirarlo verso di sé.
- 4 Sollevare ed estrarre la cartuccia toner dal terminale multifunzione.

- 5 Eliminare l'imballaggio della cartuccia nuova e inserirla nel comparto come indicato nella figura seguente.

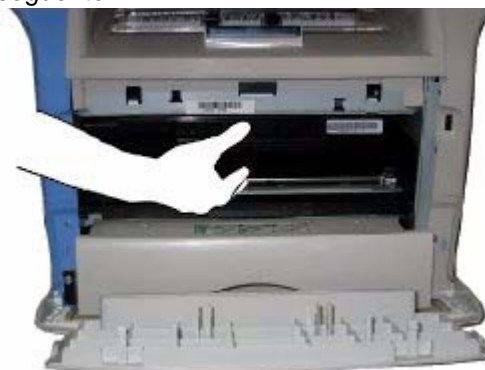

- 6 Richiudere il coperchio.
- 7 Il messaggio seguente viene visualizzato:

**È STATO CAMBIATO
IL TONER ? <OK>**

Premere **OK**.

- 8 Appena appare il messaggio,

**INSERIRE LA
SCHEDA TONER**

inserire la carta a microchip fornita con la cartuccia nuova, come indicato nella figura seguente.

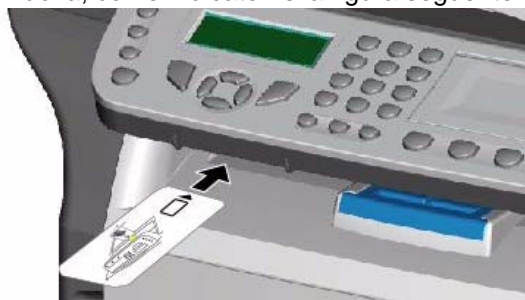

- 9 Un messaggio di attesa viene visualizzato.

**PREGO
ATTENDERE**

La carta a microchip viene letta

**NUOVO TONER
RIMUOVERE SCHEDA**

Togliere la carta a microchip dal lettore, il terminale è pronto di nuovo per stampare.

Problemi con la carta a microchip

Se viene utilizzata una carta già utilizzata, il terminale visualizza:

**PREGO
ATTENDERE**

quindi,

**RIMUOVERE SCHEDA
GIÀ USATA**

Se viene utilizzata una carta già difettosa, il terminale

visualizza:

**PREGO
ATTENDERE**

quindi,

**CARTA SCONOSCIUT
RIMUOVERE SCHEDA**

Se si preme il tasto **C** durante la lettura della carta a microchip, il terminale visualizza:

**AZIONE ANNULLATA
RIMUOVERE SCHEDA**

Pulizia

Pulizia dei dispositivi di lettura dello scanner

Se appaiono uno o più tratti neri sulle copie, pulire il vetro dello scanner.

- 1 Sbloccare i due perni dello scanner :

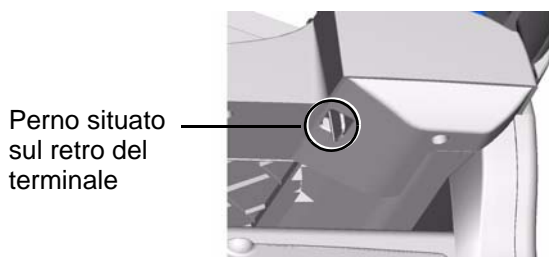
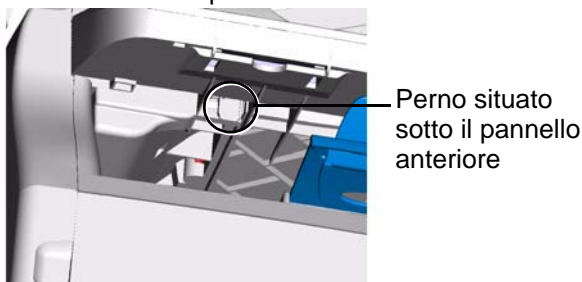

- 2 Sollevare lo scanner per accedere alla superficie di scansione :



- 3 Pulire il vetro con un panno morbido senza pelucchi inumidito di alcool isopropilico.

- 4 Chiudere il cover dello scanner e assicurarsi che i perni siano posizionati correttamente.
- 5 Eseguire una copia per verificare che i sintomi siano spariti.

Pulizia della stampante

La presenza di polvere, sporco e pezzetti di carta sulle superfici esterne e all'interno della stampante possono nuocere al funzionamento della stessa. Deve essere pulita regolarmente.

Pulizia delle superfici esterne della stampante

Pulire le superfici esterne della stampante con un panno morbido inumidito di detergente neutro.

Problemi stampante

Messaggi di errore

Quando la stampante incontra uno dei problemi seguenti, il messaggio corrispondente appare sul display del terminale.

Messaggio	Azione
VERIFICARE TONER	Verificare la presenza della cartuccia toner nel terminale.
APPRO. FINE TONER	Segnala la fine prossima del consumabile.
INSERIRE CARTA	Aggiungere carta nel vassoio della carta.
PRERISCALDAMENTO	Messaggio visualizzato all'accensione del terminale.
CHIUDERE COPERCHIO STAMPANTE	Il coperchio frontale del terminale è aperto, bisogna chiuderlo.
TONER VUOTO SOSTITUIRE <OK>	Sostituire la cartuccia toner.
VERIFICARE CARTA TOGLIERE TONER	Un foglio è inceppato nel terminale. Estrarre la cartuccia toner e togliere il foglio inceppato. Estrarre il vassoio carta e togliere il foglio inceppato. Quindi aprire e richiudere il coperchio consumabile.
VERIFICARE CARTA ESTERNA	Un foglio è inceppato nel terminale. Aprire il coperchio inceppamento carta. Estrarre il foglio inceppato. Quindi aprire e richiudere il coperchio consumabile.

Messaggio	Azione
CARTA FINITA	Aggiungere carta nel vassoio della carta.

Inceppamento carta

Durante la stampa, è possibile che un foglio si inceppi nella stampante o il vassoio della carta provocando un bloccaggio.

In caso di inceppamento carta nel terminale, appare il messaggio seguente:

FOGLI INCEPPATI ESTERNO

- 1 Aprire il coperchio inceppamento carta situato dietro il terminale.
- 2 Estrarre il foglio inceppato e richiudere il coperchio.

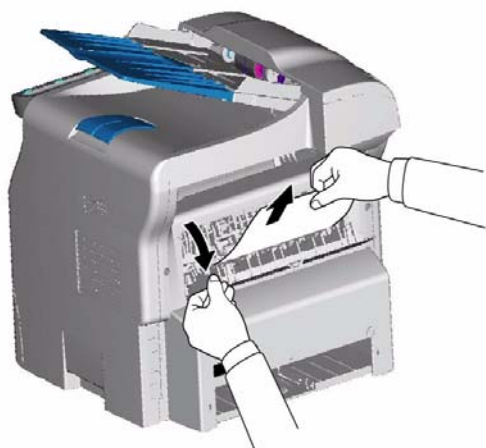

- 3 Quindi aprire e richiudere il coperchio consumabile.
La stampante si riavvia automaticamente.



L'unità di fusione può raggiungere una temperatura molto alta durante il funzionamento. Per evitare qualsiasi ferita, non toccare quest'area.

In caso di inceppamento carta, appare il messaggio seguente:

FOGLI INCEPPATI RIMUOVERE TONER

- 1 Estrarre la cartuccia toner e verificare che non vi sia foglio inceppato.
- 2 Estrarre il foglio che provoca l'inceppamento.
- 3 Riporre la cartuccia toner nel terminale o estrarre il vassoio carta e togliere il foglio inceppato.

- 4 Assicurarsi che i fogli nel vassoio siano posizionati in modo corretto.



- 5 Rimettere il vassoio della carta nel terminale.

Problemi scanner

In caso di inceppamento carta nello scanner sheetfeed, appare il messaggio seguente:

TOGLIERE DOCUMENTO CONFERMARE <STOP>

- 1 Aprire il coperchio analisi dello scanner.



- 2 Togliere la carta responsabile dell'inceppamento senza strapparla.
Il messaggio seguente viene visualizzato:

CHIUDERE IL COPERCHIO DELLO SCANNER

- 3 Chiudere il coperchio analisi dello scanner.

Problemi vari

All'accensione, il display non visualizza niente.

Verificare l'allacciamento del cavo di alimentazione alla presa rete.

Il terminale non individua la presenza del documento che è stato inserito nello scanner sheetfeed.

Il messaggio DOCUMENTO PRONTO non appare sul display.

All'inizio e in corso di analisi, TOGLIERE DOCUMENTO appare sul display.

- 1 Togliere il documento o premere il tasto .
- 2 Verificare che il documento non sia troppo spesso (capacità max. 50 fogli di carta da 80 g/m²).
- 3 Scollare i fogli se necessario.
- 4 Far avanzare i fogli fino in fondo.

Il terminale non riceve i fax.

- 1 Verificare l'allacciamento del cavo telefonico e la presenza della tonalità di linea, mediante il tasto .

Si riceve una pagina bianca.

- 1 Eseguire una fotocopia di un documento qualsiasi, se è corretta, il terminale funziona normalmente.
- 2 Contattare il corrispondente che ha inviato il fax, ha forse inserito il proprio documento al rovescio.

Non è possibile emettere.

- 1 Verificare l'allacciamento del cavo della linea telefonica.
- 2 Verificare la presenza della tonalità di linea, mediante il tasto .
- 3 Verificare la programmazione e l'uso corretto del prefisso.

Comunicazioni fallite



In caso di fallimento della comunicazione, il terminale avverte di una richiamata automatica differita.

Esempio di messaggio visualizzato :

Ora corrente	VEN 12 DIC 20:13
Ora del nuovo tentativo di emissione	0142685014 20:18

In caso di emissione a partire dall'alimentatore

Esiste la scelta fra :

- attendere che l'emissione sia eseguita all'ora indicata,
- rilanciare l'emissione subito premendo il tasto , il documento deve essere ancora presente,
- abbandonare l'emissione premendo il tasto . Per evacuare il documento, premere di nuovo il tasto .

In caso di emissione a partire dalla memoria

Esiste la scelta fra :

- attendere che l'emissione sia eseguita all'ora indicata,
- rilanciare l'emissione subito passando dalla coda in attesa di emissione. Nel caso di documenti di più pagine, l'emissione sarà eseguita a partire dalla pagina in cui il fallimento della comunicazione si è prodotto,
- abbandonare l'emissione eliminando il comando corrispondente nella coda in attesa di emissione.

Il terminale effettua un massimo di 5 richiamate automatiche. Il documento non trasmesso è automaticamente eliminato dalla memoria e viene stampato un rapporto di emissione con un codice di chiamata fallita e la causa del fallimento, (vedere i codici comunicazioni fallite).

Codici chiamate fallite

I codici chiamate fallite appaiono nei giornali e nei rapporti di emissione.

Codici generali

Codice 01 - Occupato o nessuna risposta fax

Questo codice appare dopo 6 tentativi falliti. Si deve rilanciare l'emissione successivamente.

Codice 03 - Arresto operatore

Arresto della comunicazione decisa dall'operatore

premendo il tasto .

Codice 04 - Numero programmato non valido

Numero registrato in singolo tasto o numero abbreviato non validi, verificare (Esempio : un'emissione in differita è stata programmata con un tasto singolo e tale tasto è stato eliminato).

Codice 05 - Errore analisi

Si è verificato un problema nel punto in cui è posto il documento da emettere, il foglio si è inceppato, ad esempio.

Codice 06 - Stampante non disponibile

Si è verificato un problema nella sezione stampante:: carta finita, inceppamento, apertura del coperchio. Nel caso di ricevimento, l'incidente appare solo se il parametro ricevimento senza carta è posizionato su SENZA CARTA.

Codice 07 - Sconnessione

La comunicazione è stata interrotta (comunicazione scadente). Verificare il numero chiamato.

Codice 08 - Qualità

Il documento emesso è stato ricevuto male. Contattare il corrispondente per sapere se è necessario rinviargli il documento. Il disturbo può essere intervenuto in una zona non utile del documento.

Codice 0A - Nessun documento dal polling RX

Si è tentato di ricevere un documento da un corrispondente ma quest'ultimo non ha preparato il proprio documento (nessun polling TX) o la password di accesso è errata.

Codice 0B - Numero di pagine errato

Esiste una differenza fra il numero di pagine indicato durante la preparazione per l'emissione e il numero di pagine emesse, verificare il numero di pagine del documento.

Codice 0C - Documento ricevuto errato

Chiedere al corrispondente di verificare la lunghezza del suo documento (è troppo lungo per poter essere ricevuto tutto intero).

Codice 0D - Documento trasmesso male

Chiedere al corrispondente di emettere di nuovo il suo documento.

Codice 13 - Memoria satura

Il terminale non può più ricevere poichè la memoria è piena, ci sono troppi documenti ricevuti non stampati o troppi documenti in attesa di emissione.

Stampare i documenti ricevuti e eliminare o emettere in modalità immediata i documenti in attesa di emissione.

Codice 14 - Memoria satura

Saturazione della memoria dei documenti ricevuti. Stampare i documenti ricevuti.

Code 15 - MBOX sconosciuta N. x

Volete emettere un documento verso la MBOX di un corrispondente. Il numero della MBOX indicato non esiste per questo corrispondente.

Codice 16 - Non ridiffusione lista N. x

Si è richiesto la ridiffusione di un documento da un terminale remoto ma quest'ultimo non ha programmato la lista di destinatari richiesta.

Code 17 - MBOX sconosciuta N. x

Volete recuperare un documento da una MBOX di un corrispondente.

Il numero della MBOX indicato non esiste per questo corrispondente.

Codice 18 - Ridiffusione impossibile

Si è richiesto la ridiffusione di un documento da un terminale che non dispone della funzionalità per la ridiffusione.

Codice 19 - Arresto corrispondente

Arresto della comunicazione da parte del corrispondente (Esempio : un terminale vuole ricevere documenti dal terminale corrente, ma non ci sono documenti nel polling).

Codice 1A - Sconnessione

L'emissione non è iniziata. La linea telefonica è troppo disturbata.

Codice 1B - Documento trasmesso male

In caso di emissione : rilanciare l'emissione.

In caso di ricezione : chiedere al corrispondente di emettere di nuovo il suo documento.

Codice 50 - Errore server

Verificare il numero del server SMS impostato o se si sia verificato un errore di comunicazione durante la trasmissione dei dati.

Caratteristiche

Caratteristiche fisiche

Dimensioni : 412 x 447 x 386 mm
 Peso: 13 kg

Caratteristiche elettriche

Alimentazione elettrica : Monofase 220-240 V - 50/60 Hz - 4,5 A
 Consumo elettrico: 12 W tipico in stand by
 16 W tipico in stand by
 340 W in media durante la stampa

Caratteristiche ambientali

Temperatura ambiente per il funzionamento : In funzionamento : +Da 10 °C a 32 °C.
 Tasso di umidità autorizzata: In funzionamento: Dal 15 % all'80 % HR (senza condensa).

Caratteristiche della periferica

Stampante

Tipo: Laser (su carta normale).
 Risoluzione: 600dpi
 Velocità: 16 ppm max.^a
 Tempo di preriscaldamento : 21s
 Tempo di stampa della prima pagina : 13s

- a. La velocità di stampa può variare in funzione del sistema operativo, delle specifiche del computer, dell'applicazione, della connessione (rete, usb o wireless), del formato della carta ed anche del tipo e della dimensione del file.

Copiatrice

Tipo: Autonoma in bianco e nero.
 Velocità di copia: 16 ppm max.
 Risoluzione: 600 dpi
 Copie multiple: 99 pagine max.
 Intervallo di zoom: Dal 20% al 400%:

Scanner

Tipo: Scanner a colori
 Profondità di colore: 36 bit
 Risoluzione: 600 dpi (ottico)
 2400 dpi (interpolato)
 Compatibilità software: TWAIN
 Formato di carta max.: Letter

Supporti di stampa

Capacità vassoio carta principale : 250 fogli max. (60 g/m²), 200 fogli max. (80 g/m²),
 Capacità vassoio di recupero: 50 fogli
 Formato della carta per il vassoio principale: A4, A5, Legal, Letter
 Carta da 60 a 105 g/m²
 Formato della carta per la stampa manuale: A4, A5, Legal, Letter, B5, Exec, A6
 Carta da 52 a 160 g/m²

Collegamento PC

Porta USB 2.0 slave (collegamento PC)
 Porta USB 2.0 master (collegamento Wlan, lettura, lettura dispositivo memoria USB))
 Sistema operativo: Windows 98 SE, 2000, ME, XP, Vista 32-bit

Caratteristiche dei prodotti di consumo

Cartuccia toner

Riferimento

IM. UNIT OFX 9700

Le specifiche sono soggette a modifica per perfezionamento senza preavviso.

Informazione clienti

Come parte integrante del nostro sforzo costante per la soddisfazione della nostra clientela, tutti i prodotti sono stati progettati per la facilità d'uso e l'affidabilità. In ogni caso, potrebbero esserci occasioni in cui si verifica la necessità di richiedere aiuto per alcune funzioni o per l'installazione corretta del Vostro apparecchio.

Se, dopo aver consultato le Istruzioni per l'uso, fosse ancora necessaria l'assistenza, contattare il Call Center. Il nostro personale altamente specializzato è in grado di garantirVi il massimo dal Vostro apparecchio.

