

olivetti



HASZNÁLATI KÉZIKÖNYV



555702hu

A KIADVÁNYT KIBOCSÁTJA:

Olivetti S.p.A.

Gruppo Telecom Italia

Via Jervis, 77 - 10015 Ivrea (ITALY)

www.olivetti.com

Copyright © 2009, Olivetti

Minden jog fenntartva

**E termék minőségi követelményeknek
való megfelelését a rajta elhelyezett jelzés
tanúsítja.**



A gyártó fenntartja a jogot arra, hogy az e kézikönyvben ismertetett terméken bármikor és mindenfajta előzetes értesítés nélkül, módosításokat hajtson végre.

Minden jog fenntartva. A kiadó előzetes írásos hozzájárulása nélkül tilos az anyag egészének vagy részeinek bármilyen formában és eszközzel, elektronikus vagy mechanikus módszerrel történő másolása és terjesztése, beleértve a fénymásolási eljárással végzett másolást, rögzítést és egyébeket.

Tisztelt vásárló

Használat előtt saját biztonsága érdekében, kérjük, olvassa el figyelmesen ezt a fejezetet **Biztonság**, oldal 1.

E multifunkciós termék megvásárlásával, ön egy OLIVETTI márkájú minőségi terméket választott. A gép egy modern irodatechnikai berendezés jellemzőivel bír.

A készülék segítségével színesben szkennelhet, faxolhat, nyomtathat, valamint fekete-fehérben másolhat. A multifunkciós készüléket OFX 9700 csatlakoztathatja számítógépéhez (Microsoft Windows 98SE/ME/2000/XP /Vista 32-bit).

A multifunkciós készülék OFX 9700 nyomtatási funkciójának használatához telepítse a szoftvert. Számítógépe segítségével szkennelhet is, valamint szerkeszthet és elmenthet dokumentumokat is. Vezeték nélküli számítógéppel való kapcsolathoz Wireless Local Area Network (WLAN) adapter áll rendelkezésére (választható kiegészítő).

A WLAN opció kizárólag eredeti adapterrel működik, melyet viszonteladójától vásárolhat meg. További információért keresse fel honlapunkat: www.olivetti.com.

Böngészőjének és a többfunkciós hozzáférésnek köszönhetően a gép egyszerre nagyteljesítményű, felhasználóbarát és egyszerűen kezelhető.

A bemutatott multifunkciós terminál OFX 9700 600dpi felbontású szkennelvel és egy fekete-fehér lézernyomtatóval rendelkezik, melynek nyomtatási sebessége 16 oldal/perc. A Companion Suite Pro LL szoftver segítségével a multifunkciós terminált OFX 9700 számítógépéhez csatlakoztatott szkennerként és nyomtatóként használhatja. A szoftver lehetővé teszi a multifunkciós terminál kezelését is.

Fogyasztás

Tekintse meg a következő fejezetet: **Fogyasztási jellemzők**, oldal 69.

Áttekintés

| | | | |
|---|-----------|---|----|
| Tisztelt vásárló | 1 | | |
| Fogyasztás | 1 | | |
| Biztonság | 1 | | |
| Biztonsági utasítások | 1 | | |
| Biztonsági címkék helye a gépen | 2 | | |
| Feszültségmegszakító jelzések | 2 | | |
| Megfelelőségi nyilatkozat | 2 | | |
| Megjegyzés az EU országok felhasználói számára | 2 | | |
| Környezet | 3 | | |
| A csomagolás | 3 | | |
| Az elemek és az akkumulátorok | 3 | | |
| A termék | 3 | | |
| A szoftverhasználati engedély | 4 | | |
| Meghatározás | 4 | | |
| Licensz | 4 | | |
| Tulajdonjog | 4 | | |
| Időtartam | 4 | | |
| Garancia | 4 | | |
| Felelősség | 4 | | |
| Programfejlesztés | 4 | | |
| Betartandó törvények | 5 | | |
| Bejegyeztetett márkák | 5 | | |
| Tiltott másolatok | 5 | | |
| Telepítés | 6 | | |
| Elhelyezési feltételek | 6 | | |
| Használati óvintézkedések | 6 | | |
| Ajánlott papír | 7 | | |
| <i>Papírcsere a fő papíradagolóban</i> | 7 | | |
| <i>A papír kezelése</i> | 7 | | |
| <i>Páraszabályozás</i> | 7 | | |
| <i>Boríték használata</i> | 8 | | |
| Ajánlott toner kazetta | 8 | | |
| A terminál leírása | 9 | | |
| Kezelőpanel | 10 | | |
| <i>Navigációs elvek a menükben</i> | 11 | | |
| A csomagolás tartalma | 12 | | |
| A készülék telepítése | 12 | | |
| A lapadagoló elhelyezése vizsgálathoz | 12 | | |
| Papír behelyezése a fő papírtálcába | 13 | | |
| Toner kazetta cseréje | 13 | | |
| Papírútköztető | 14 | | |
| A készülék üzembehelyezése | 14 | | |
| <i>A készülék összekapcsolása</i> | 14 | | |
| Papír behelyezése a kézi lapadagolóba | 15 | | |
| Másolás | 16 | | |
| Egyszerű másolat | 16 | | |
| Másolás festéktakarékos üzemmódban | 16 | | |
| Beállított másolat | 16 | | |
| Egyedi beállítások a másolatnál | 17 | | |
| <i>Felbontás beállítása</i> | 17 | | |
| <i>Nagyítási paraméterek</i> | 17 | | |
| <i>Összeillesztett másolat beállítása</i> | 17 | | |
| <i>Eredeti vizsgálati paraméterek</i> | 17 | | |
| <i>Kontraszt beállítása</i> | 17 | | |
| <i>Fényerősség beállítása</i> | 17 | | |
| <i>Papírtípus beállítása</i> | 18 | | |
| <i>Papíradagolás kiválasztása</i> | 18 | | |
| <i>A szkennel vizsgált margóinak beállítása</i> | 18 | | |
| <i>Bal és jobb nyomtatási margók beállítása</i> | 18 | | |
| | | <i>Nyomtatási margók függőleges irányú beállítása</i> | 18 |
| | | <i>Papírfórmátum beállítása</i> | 18 |
| Fax | 19 | | |
| Fax küldése | 19 | | |
| <i>Előlap nyomtatása</i> | 19 | | |
| <i>Azonnali küldés</i> | 19 | | |
| <i>Választott idejű küldés</i> | 19 | | |
| <i>Tárcsázást figyelő küldés</i> | 19 | | |
| Fax fogadás | 20 | | |
| Fax továbbítás | 20 | | |
| Fax üzenetrögző | 21 | | |
| <i>Az üzenetrögző elérési kódjának mentése</i> | 21 | | |
| <i>Az üzenetrögző aktiválása és deaktiválása</i> | 21 | | |
| <i>Memóriába mentett beérkező fax üzenetek nyomtatása</i> | 21 | | |
| Faxok továbbküldése | 21 | | |
| <i>Továbbküldés aktiválása</i> | 21 | | |
| <i>A továbbküldés címzettjének meghatározása</i> | 22 | | |
| <i>Továbbküldött dokumentumok nyomtatása</i> | 22 | | |
| Fax átirányítása USB kulcsra | 22 | | |
| <i>Az átirányítás aktiválása</i> | 22 | | |
| <i>Átirányított dokumentumok kinyomtatása</i> | 22 | | |
| Várakozó dokumentumok | 22 | | |
| <i>Várakozó dokumentum azonnali küldése</i> | 22 | | |
| <i>Várakozók listájának megtekintése és módosítása</i> | 23 | | |
| <i>Várakozó küldés nyomtatása</i> | 23 | | |
| <i>Várakozó vagy félretett dokumentum nyomtatása</i> | 23 | | |
| <i>Várakozók nyomtatása</i> | 23 | | |
| Folyamatban lévő küldés leállítása | 23 | | |
| Bejövő faxok | 23 | | |
| <i>FIÓK létrehozása</i> | 23 | | |
| <i>Létező FIÓK módosítása</i> | 24 | | |
| <i>FIÓK tartalmának nyomtatása</i> | 24 | | |
| <i>FIÓK törlése</i> | 24 | | |
| <i>FIÓK-ok listájának nyomtatása</i> | 24 | | |
| <i>Félretett elemek a fax FIÓK-jában</i> | 24 | | |
| <i>Távoli fax FIÓK-jának letétjébe való küldés</i> | 24 | | |
| <i>Távoli fax FIÓK-jának felváltása</i> | 25 | | |
| Fax letét és váltás | 25 | | |
| <i>Dokumentum tárolása</i> | 25 | | |
| <i>Tárolt dokumentum fenntartása</i> | 25 | | |
| SMS | 26 | | |
| Az SMS paraméterek konfigurálása | 26 | | |
| <i>A küldő kijelzése</i> | 26 | | |
| <i>SMS küldési központ</i> | 26 | | |
| SMS küldése | 26 | | |
| Paraméterek/Beállítások | 27 | | |
| Dátum és idő beállítása | 27 | | |
| Üsse be a terminál számát és nevét | 27 | | |
| Hálózat típus | 27 | | |
| Földrajzi beállítások | 27 | | |
| <i>Országok</i> | 27 | | |
| <i>Telekommunikációs hálózat</i> | 27 | | |
| <i>Az üzenetek nyelvének beállítása</i> | 28 | | |
| Helyi előhívó | 28 | | |
| <i>Előhívó</i> | 28 | | |
| Küldési értesítő | 28 | | |
| Dokumentumok adagolásának módja | 28 | | |
| Gazdaságos időszáv | 29 | | |
| Fogadási mód | 29 | | |

| | | | |
|---|-----------|---|-----------|
| Papír nélküli fogadás | 29 | A többfunkciós terminál átvizsgálása | 48 |
| Másolatok száma | 29 | <i>A számítógép és a multifunkciós terminál közötti kapcsolat ellenőrzése</i> | 48 |
| Fogadás faxra vagy számítógépre | 30 | MF Director | 48 |
| Fogadott faxok csökkentésének módja | 30 | <i>Grafikus megjelenítés</i> | 48 |
| Technikai paraméterek | 30 | <i>Utilitáriusok és aplikációk aktiválása</i> | 48 |
| Kinyomtatja a funkció használati útmutatóját | 31 | MF Monitor | 49 |
| Értesítők nyomtatása | 31 | <i>Grafikus megjelenítés</i> | 49 |
| A beállítások listájának nyomtatása | 32 | <i>A fogyasztás állapotának képszerű bemutatása</i> | 49 |
| Lezárás | 32 | <i>Scan To</i> | 49 |
| <i>Billentyűzet lezárása</i> | 32 | A Companion Suite Pro LL funkciói | 49 |
| <i>Digitalizálás kódolása</i> | 32 | <i>Egy dokumentum elemzése</i> | 49 |
| <i>Az SMS szolgáltatás lezárása</i> | 32 | Scan To-val való elemzés | 49 |
| Megfigyelő eszközök felállítása | 32 | TWAIN-kompatibilis szoftverrel való elemzés | 50 |
| <i>Elküldött oldalakat számláló eszköz</i> | 32 | Karakterfelismerő szoftver (OCR) | 50 |
| <i>A fogadott oldalak számlálója</i> | 33 | <i>Nyomtatás</i> | 50 |
| <i>Szkennelt oldalak számlálója</i> | 33 | Nyomtatás a multifunkcionális gépen | 50 |
| <i>Nyomtatott oldalak számlálója</i> | 33 | Címjegyzék | 51 |
| Nyomtatófesték állapotának kijelzése | 33 | <i>Kontakt hozzáadása a terminál</i> | |
| A szkennер kalibrálása | 33 | <i>Címjegyzékéhez</i> | 51 |
| Játék és szórakozás | 34 | <i>Kontaktcsoport hozzáadása a terminál címjegyzékéhez</i> | 51 |
| Sudoku (típus szerint) | 34 | <i>A címjegyzék használata</i> | 52 |
| <i>Kinyomtatni egy játékrácsot</i> | 34 | Kontakt módosítása | 52 |
| <i>Kinyomtatni egy rács megoldását</i> | 34 | Csoport módosítása | 52 |
| Telefonkönyv | 35 | Kontakt vagy csoport törlése | 52 |
| Egyéni fájl készítése | 35 | A címjegyzék nyomtatása | 52 |
| Lista készítése | 35 | <i>Címadatbázis importálása vagy küldése</i> | 52 |
| Fájl módosítása | 35 | Címadatbázis importálása | 52 |
| Fájl törlése | 35 | Mentse el a címjegyzéket | 52 |
| A telefonkönyv nyomtatása | 35 | Fax kommunikáció | 53 |
| WLAN hálózat | 36 | <i>A Fax ablak megjelenése</i> | 53 |
| Rádióhálózat típusa | 36 | <i>Fax küldése</i> | 53 |
| <i>Infrastrukturális rádióhálózat</i> | 36 | Fax küldése lemezről vagy a terminálról | 53 |
| <i>Ad-hoc rádióhálózat</i> | 36 | Fax küldése alkalmazásból | 54 |
| Rádióhálózat (WLAN) | 36 | <i>Fax fogadása</i> | 54 |
| Csatlakoztassa a WLAN adaptert | 37 | <i>Faxok követése</i> | 55 |
| A hálózat konfigurálása | 37 | Kimenő faxok | 55 |
| <i>Hálózat létrehozása vagy hálózathoz való csatlakozás</i> | 37 | Küldési memória (elküldött elemek) | 55 |
| <i>A hálózati paraméterek megtekintése vagy megváltoztatása</i> | 38 | Küldési értesítő | 55 |
| <i>AD-HOC hálózat-konfigurálási példa</i> | 39 | Érkezési értesítő | 55 |
| <i>A többfunkciós terminál konfigurációja</i> | 39 | <i>A faxok tulajdonságai</i> | 56 |
| <i>A számítógép konfigurálása</i> | 40 | A faxtulajdonságok elérése | 56 |
| USB kulcsmemória | 41 | Értesítők és nyugták fül leírása | 56 |
| Az USB memória használata | 41 | A Fax paraméterekleírása | 56 |
| <i>Nyomtassa ki a dokumentumokat</i> | 41 | Fedlap | 57 |
| Fájlok listájának kinyomtatása | 41 | Fedlap készítése | 57 |
| A memórián levő fájlok nyomtatása | 41 | A Fedlapfül leírása | 58 |
| <i>A memórián levő fájlok törlése</i> | 42 | Fedlap minta készítése | 58 |
| Az USB memória tartalmának vizsgálata | 42 | SMS kommunikáció | 60 |
| Dokumentum mentése USB memóriára | 42 | <i>A SMS ablak megjelenése</i> | 60 |
| Az USB kulcsmemórián levő fájlok automatikus törlésének aktiválása/kikapcsolása | 43 | <i>SMS küldése</i> | 60 |
| Számítógép funkciók | 44 | <i>SMS követése</i> | 61 |
| Bevezető | 44 | Kimenő faxok | 61 |
| Szükséges konfigurációk | 44 | Küldési értesítő | 61 |
| Telepítés | 44 | Küldési memória (elküldött elemek) | 61 |
| <i>Telepítse a szoftvert számítógépére</i> | 44 | <i>Az SMS paramétereit</i> | 61 |
| <i>Kapcsolatok</i> | 46 | Az SMS tulajdonságok elérése | 61 |
| USB csatlakozás | 46 | Értesítők és nyugták fül leírása | 62 |
| Vezeték nélküli csatlakozás | 46 | Karbantartás | 63 |
| <i>Szoftver törlése a számítógépről</i> | 47 | Fenntartás | 63 |
| | | <i>Általánosságok</i> | 63 |
| | | <i>A festék-festékkazetta kicserélése</i> | 63 |
| | | <i>Nehézségek a chipkártyával</i> | 63 |
| | | Tisztítás | 64 |

| | |
|---|----|
| <i>A szkennel olvasási tartozékainak tisztítása</i> | 64 |
| A nyomtató tisztítása | 64 |
| <i>A nyomtató külső tisztítása</i> | 64 |
| Nyomtatási nehézségek | 64 |
| <i>Hibaüzenetek</i> | 64 |
| Papírtorlódás | 65 |
| Szkennel-használati nehézségek | 65 |
| Különbözö nehézségek | 66 |
| Kommunikációs balsiker | 66 |
| <i>Küldés adagolóról</i> | 66 |
| <i>Küldés memóriából</i> | 66 |
| <i>Kommunikációs hibakódok</i> | 66 |
| <i>Általános kódok</i> | 66 |
| Jellemzők | 68 |
| <i>Fizikai tulajdonságok</i> | 68 |
| <i>Elektromos tulajdonságok</i> | 68 |
| <i>Környezeti tulajdonságok</i> | 68 |
| <i>Perifériajellemzők</i> | 68 |
| <i>Fogyasztási jellemzők</i> | 69 |

Biztonság

Biztonsági utasítások

Mielőtt a konnektorba csatlakoztatná a készüléket, győződjön meg róla, hogy a konnektor megfelel a készüléken lévő címke előírásainak (feszültség, áram, hálózati frekvencia). A készüléket egyfázisú áramkörre kell csatlakoztatni. A készüléket nem kell földelni.

Az elemek és akkumulátorok, a csomagolás, az elektromos és elektronikai (EEE) berendezések selejtezésére vonatkozó instrukciókat a kézikönyv KÖRNYEZET című fejezetében találja meg.

E készüléktípus esetén az elektromos hálózatról való lecsatlakozás csak a konnektorból való kihúzással lehetséges, a következő előírások betartása kötelező: a készüléket olyan konnektorhoz csatlakoztassa, mely a közelében helyezkedik el. Fontos, hogy a konnektor legyen könnyen elérhető.

A készülék egy földelt csatlakozó kábellel van ellátva. A földelt csatlakozót egy fali konnektorhoz szükséges kapcsolni, amely rá van kötve az épület földelt hálózatára.

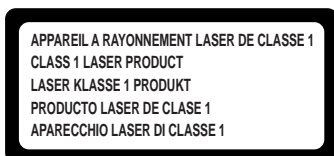

Javítás, karbantartás: Mindenfajta javítást és karbantartást szakemberrel végeztessen. A felhasználó semmilyen belső elemet nem javíthat. Az áramütés elkerülése végett bele se kezdjen ilyen jellegű műveletekbe, mivel a fedőelemek kinyitása és levétele kétszeres veszélyforrás.

- A lézer sugarak helyrehozhatatlan sérüléseket okozhatnak az emberi szemén.
- A feszültség alatt levő részekkel való érintkezés áramütést okozhat, amelynek nagyon súlyos következményei lehetnek.

A telepítési instrukciókhoz és használati óvintézkedésekhez, olvassa el a következő fejezetet **Telepítés**, oldal 6.

Biztonsági címkék helye a gépen

Biztonsági megfontolásból a címkék az alábbi helyeken található meg a készüléken. Biztonsága érdekében ne érintkezzen ezekkel a felületekkel papír torlódáskor a hiba elhárításakor vagy a toner kazetta cseréjekor.

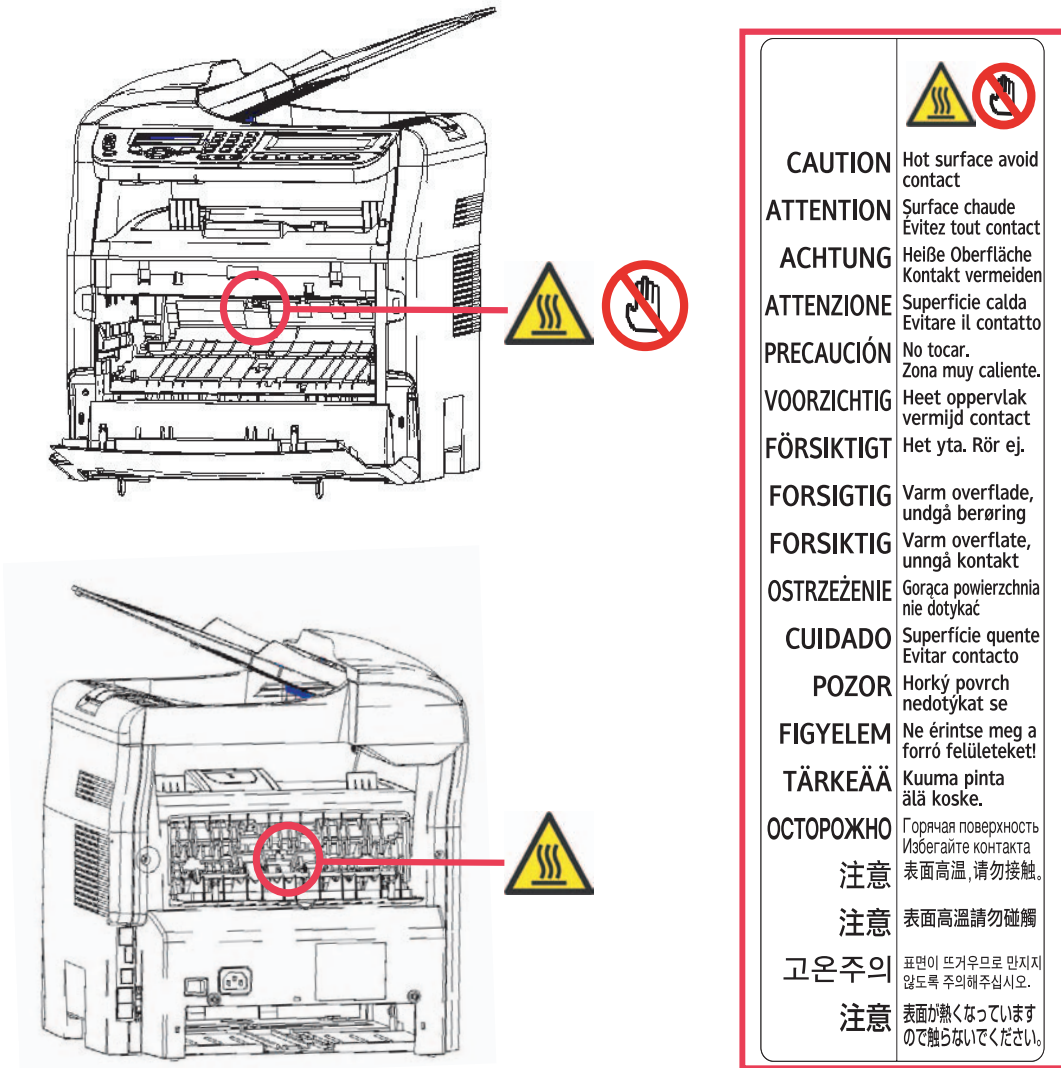

Feszültségmegszakító jelzések

Az IEC 60417 normának megfelelően, a készülék a következő feszültségmegszakító jelzéseket alkalmazza :

- | kijelzi az INDULÁS-t ;
- ○ kijelzi a MEGÁLL-ást.

Megfelelőségi nyilatkozat

Megjegyzés az EU országok felhasználói számára

A megjelölés **CE** igazolja, hogy a termékek megfelelnek az R&TTE 1999/5/CE direktíva előírásainak. A felhasználók biztonsága érdekében a 73/23/CE direktívának. Az elektromágneses zavarokat érintően a 89/336/CE direktívának. A gyártó kijelenti, hogy a termékek megfelelnek az R&TTE 1999/5/CE direktíva II. MELLÉKLETÉBEN foglaltaknak.

Környezet

A környezet megóvása a gyártó alapvető fontosságú célja. A gyártó célja a környezettudatosság kiterjesztése, így nagy figyelmet fordít a környezet megóvására termékei életciklusának teljes ideje alatt, kezdve a gyártástól a felhasználásig és a kiselejtezésig.

A csomagolás



A logó jelenléte (zöld pont) jelzi, hogy az újrafeldolgozási infrastruktúra és a csomagolások újrafelhasználását javítandó a gyártó a bejegyzett nemzeti szervezet felé adót folyósított.

Az újrafelhasználást megkönnyítendő, vegye figyelembe az ilyen típusú hulladék kezelésére vonatkozó helyi szabályozást.

Az elemek és az akkumulátorok

Ha az ön által választott termék elemmel vagy akkumulátorral működik, az ebből származó hulladék lerakása a feltüntetett gyűjtőpontokon lehetséges.

A termék



A terméken megtalálja a megfelelő szemetesláda jelzését, mely feltünteti, hogy a készülék elektromos vagy elektronikai berendezés.

Ezen a címen, az európai követelmények megszabják ezek szelektív begyűjtését:

- Árusítóhelyeken hasonló termék vásárlása esetén.
- A helyi gyűjtőtelepeken (hulladéktelep, szelektív gyűjtés, stb.)

Ilyen módon hozzájárulhat az Elektromos és Elektronikai Berendezések Hulladékának újrafelhasználásához és értékesítéséhez, amelynek potenciális hatásai lehetnek a környezetre és az emberi egészségre.

A szoftverhasználati engedély

OLVASSA EL FIGYELMESEN A JELEN LICENSZSZERZŐDÉS MINDEN PONTJÁT ÉS FELTÉTELÉT MIELŐTT KINYITNÁ A SZOFTVERT TARTALMAZÓ BORÍTÉKOT. A BORÍTÉK FELBONTÁSA A FELSOROLTAK ELFOGADÁSÁT JELENTI.

Abban az esetben, ha Ön nem fogadja el a licenzszerződés feltételeit, szolgáltatassa vissza felbontatlanul a CD-ROM-ot és minden más tartozékot az eladónak. Az ön által fizetett vásárlási árat visszakapja. A vásárlási ár visszafizetése nem lehetséges, ha a CD-ROM csomagolása fel van bontva, ha hiányoznak tartozékok vagy ha a visszafizetési kérelem a vásárlás utáni 10. nap lejáratá után történik, melyet a vásárlás blokkjával igazolhat.

Meghatározás

A szoftver megmutatja a programokat és a hozzátartozó dokumentációt.

Licenz

- Ez az engedély lehetővé teszi a szoftver használatát személyi számítógépeken, melyek helyi hálózathoz csatlakoznak. A szoftvert csak egy többfunkciós terminálhoz használhatja, a szoftvert haramdik félnek felhasználás céljából nem adhatja.
- Egy biztonsági másolat készítése engedélyezett.
- A liszensz nem átruházható.

Tulajdonjog

A gyártó vagy partnerei a szoftver kizárólagos tulajdonosai. A vásárló csak a CD-ROM tulajdonosa. A felhasználó a szoftvert és a dokumentációt nem módosíthatja, nem adaptálhatja, nem fordíthatja, anyagát nem használhatja fel, nem adhatja bérbé és nem adhatja el. Minden jog a gyártót és partnereit illeti meg.

Időtartam

Az engedély annak felmondásáig érvényes. Az engedélyezési szerződés megszűnik, ha a vásárló tönkreteszi a programot és a dokumentációt, valamint annak minden másolatát. Jelen engedély automatikusan megszűnik abban az esetben, ha az engedély pontjait a vevő megszegi. A licenzszerződés megszűnése esetén a program és a dokumentáció minden másolatának megsemmisítése kötelező.

Garancia

A szoftver mindenféle garancia nélküli: sem kifejezett, sem implicit szavatosság nem vonatkozik rá. Nem korlátozott, nem vonatkozik rá kereskedelmi adaptáció-garancia, sem különleges felhasználási alkalmassági garancia. Minden kockázatot a szoftver megvásárlója visel. Abban az esetben, ha a szoftver hibás, a javítási és üzembehelyezési költségek a vásárlót terhelik.

A szoftver vásárlójára a következő garancia vonatkozik: a CD-ROM, amelyen a szoftver található garanciális, amennyiben nem anyaghibás, illetve a használata az utasításoknak megfelelő volt. A garancia a vásárlástól számított 90. napig érvényes, melyet a vásárlási blokkal igazolhat. Ha a CD-ROM helytelen használat miatt romlik el, akkor a szavatosság ideje alatt sem lesz kicserélve.

Felelősség

A forgalmazó egyedüli felelőssége és a vásárló egyedüli fellebezési lehetősége az elismervény másolatával együtt visszaküldött hibás CD-ROM kicserélése. Sem a gyártó, sem aki hozzájárult a szoftver elkészítéséhez, eladásához vagy leszállításához nem lehet felelős a közvetlen vagy közvetett károkért vagy egyéb nemü károk, a program nem megfelelő használata és a felhasználó alkalmatlansága miatt, mint adatok elvesztése, idővesztesség, felhasználási jog elvesztése, haszonvesztesség, kliensek elvesztése.

Programfejlesztés

A haladás iránti érdeklődés által, a gyártó fenntartja magának a szoftver figyelmeztetés nélküli átalakításának jogát. A fejlődés esetében, a vevő felhasználási joga nem biztosítja az új program ingyen használatát is.

Betartandó törvények

A technika folyamatos fejlődése miatt, a gyártó fenntartja magának a termék meglévő technikai tulajdonságainak változtatásának jogát, mindenkor, előzetes figyelmeztetés nélkül és/vagy a termék gyártásának beszüntetése nélkül. Minden termék megnevezése és márkája amely be van jegyeztetve birtokosa által el van ismerve.

Bejegyeztetett márkák

A technika folyamatos fejlődése által Olivetti fenntartja magának ezen termék technikai tulajdonságainak változtatásának jogát, mindenkor, előzetes figyelmeztetés nélkül és/vagy a termék gyártásának beszüntetését. Companion Suite Pro a Olivetti által bejegyeztetett márka.

Adobe® és az említett Adobe® termékek az Adobe Systems Incorporated által bejegyeztetett márkák.

PaperPort11SE a ScanSoft által bejegyeztetett termék.

Microsoft® Windows 98®, Microsoft® Windows Millennium®, Microsoft® Windows NT®, Microsoft® Windows 2000®, Microsoft® Windows XP®, Microsoft® Windows Vista®, és minden más termék Microsoft® a felsorolt termékek a Microsoft levédett és használt márkái az Amerikai Egyesült Államokban és-vagy minden más országban.

Minden más példaként említett márka vagy termék megnevezése birtoklóik által be van jegyeztetve.

A használati utasításban szereplő információk előzetes figyelmeztetés nélkül megváltoztathatók.

Tiltott másolatok

Soha ne másoljon vagy nyomtasson olyan dokumentumot, melynek reprodukcióját törvény tiltja.

A következő dokumentumok nyomtatását vagy másolását általánosan tiltja a törvény:

- bankjegy ;
- bankutalvány ;
- kötvény ;
- betéti bizonylat ;
- államkölcson ;
- útlevel ;
- vezetői engedély.

A fenti lista nem teljes, csupán példákat tartalmaz. Amennyiben egyes dokumentumok másolásának vagy nyomtatásának legalitását illetően kérdései vannak, forduljon jogi szakemberhez.

Telepítés

Elhelyezési feltételek

Az optimális elhelyezéssel biztosíthatja a terminál élettartamát. Ellenőrizze, hogy a választott elhelyezkedés rendelkezik az alábbi tulajdonságokkal :

- Válasszon jól szellőző helyet.
- Győződjön meg róla, hogy hőt sugárzó gép nincs sem a berendezés bal, sem a jobb oldalán. Telepítéskor ellenőrizze, hogy a terminál minden más eszköztől legalább harminc centiméterrel helyezkedik el, annak érdekében, hogy könnyű legyen a fedelek felnyitása.
- Ellenőrizze, hogy a berendezést nem fenyegeti-e szalmiákszeszes kibocsátás vagy más szerves gáz.
- A földelt áramforrás (olvassa el az ide vonatkozó biztonsági utasításokat a következő fejezetben **Biztonság**), melyhez a terminált csatlakoztatni szeretné a berendezéshez közel kell essen, könnyen elérhető kell legyen.
- **Bizonyosodjon meg arról, hogy a terminál nincs kitéve közvetlen napsugárzásnak.**
- Ne helyezze el a berendezést olyan helyen, mely ki van téve légkondicionáló berendezés következtében fellépő légáramlatnak, forrásnak vagy ventilációnak, valamint kerülje az olyan tárgyak közelségét, melyek nagy hőt vagy párákat sugároznak.
- Válasszon egyenes és vízszintes felületet, melyen a berendezés nem lesz kitéve nagy rezgésnek.
- Ugyanakkor ne helyezze a készüléket a földre sem (olvassa el a biztonsági utasításokat a következő fejezetben **Biztonság**).
- **Ne helyezze a készüléket olyan tárgy közelébe, mely elzárja a légmozgás útját.**
- Ne helyezze a terminált falikárpit vagy más gyúlékony tárgy közelébe.
- Válasszon olyan helyet, ahol a víz és más folyékony anyagok nem veszélyeztetik a készüléket.
- Győződjön meg arról, hogy a választott hely száraz, tiszta és pormentes.



Helyezze jól szellőző helyre a terminált. A nyomtatási funkció kis mennyiségű ózón gázt generál. Intenzív működés közben a nyomtató kellemetlen szagot áraszt, mely rossz szellőzésű helyen érezhető. Biztos használathoz, helyezze a terminált jól szellőztethető helyre.

Használati óvintézkedések

Vegye figyelembe a fontos óvintézkedéseket a terminált működtetésekor.

Környezet:

- Hőmérséklet : 10 °C-tól 32 °C-ig óránként maximum 10 °C eltéréssel.
- Nedvesség : 15-től 80 %-ig terjedő környező páratartalom (kondenzáció nélkül), maximum 20 %-os óránkénti eltéréssel

Terminál:

Az alábbi óvintézkedéseket be kell tartani a terminál használatakor :

- Nyomtatás közben, ne húzza ki a terminált a konnektorból és soha ne nyissa ki a fedeleket sem.
- A készülék közelében soha ne használjon gázt vagy gyúlékony anyagokat, illetve olyan tárgyakat, melyek mágneses mezőt indukálhatnak.
- Amikor kihúzza a kábelt a konnektorból, mindig vigyázzon arra, hogy ne húzza ki a konnektort a falból. A sérült kábel potenciálisan magában hordozza a tűz és áramütés veszélyét.
- Soha ne érintse meg nedves kézzel a kábelt. Áramütés kockázata áll fenn.
- Mielőtt áthelyezné a készüléket, mindig húzza azt ki a konnektorból. Máskülönben fennáll a kábel sérülésének kockázata, mely tűz és áramütés veszélyét hordozza magában.
- Akkor húzza ki a készüléket a konnektorból, amikor hosszabb ideig nem szándékozik azt használni.
- Soha ne tegyen tárgyakat a kábelre, ne tegye semmi fölé és hajtogassa. Ezek tűz és áramütés veszélyét hordozzák magukban.

- Ellenőrizze, hogy a készülék ne legyen sem a saját kábelére, sem más elektromos eszköz kommunikációs kábelére helyezve. Ellenőrizze, hogy a terminálhoz semmilyen más kábel nem csatlakozik. Ezek a terminál rossz működéséhez vagy tűzhez vezethetnek.
- Győződjön meg arról, hogy a nyomtató nincs feszültség alatt, mikor bedug vagy kihúz egy interfész kábelt belőle (leárványolt interfész kábelt használjon).
- Soha ne próbáljon meg felnyitni a panelt vagy fix fedeleket. A terminál magasfeszültségű áramköröket tartalmaz. Az áramkörökkel való érintkezés áramütéshez vezethet.
- Soha ne próbálja meg módosítani a terminált. Ez tűz és áramütés veszélyét hordozza magában.
- Vigyázzon, hogy gémkapocs, iratkapocs vagy más kicsi fém eszköz ne kerüljön a terminálba a szellőző lyukakon vagy más réseken keresztül. Ezek a tárgyak tüzet és áramütést okozhatnak.
- Kerülje a terminál vízzel vagy más folyékony anyaggal való érintkezését. Az ezekkel való érintkezés tüzet és áramütést okozhatnak.
- Ha véletlenül folyadék vagy fém eszköz kerül a terminálba, azonnal kapcsolja le a feszültségről, húzza ki a készüléket a konnektorból és vegye fel a kapcsolatot az eladóval. Ellenkező esetben tűz és áramütés veszélye áll fenn.
- Ha a készülék forróságot, füstöt, szokatlan szagokat vagy nem normális zajokat bocsát ki, kapcsolja le a készüléket a feszültségről, húzza ki a konnektorból azonnal, majd vegye fel a kapcsolatot az eladóval. Ellenkező esetben tűz és áramütés veszélye áll fenn.
- „Elektromos vihar” esetén kerülje a készülék használatát, mert villámcsapás következtében áramütés veszélye áll fenn.
- Ne helyezze át a készüléket nyomtatás közben.
- Emelje fel a készüléket, ha át akarja helyezni.

Ajánlott papír

Papírcsere a fő papíradagolóban

- Helyezze a nyomtatandó papírt lefelé és hangolja össze a papírformátumokat annak érdekében, hogy elkerülje az adagolási problémákat és a papírok torlódását.
- Az adagolt papír mennyisége nem haladhatja meg az adagolási kapacitást. Ellenkező esetben adagolási problémák és papírtorlódás következhet be.
- Helyezzen papírt a tartóba, mikor kiürül. A halmozott papír következtében előfordulhat a kettős papírbevétel.
- A papírtálca kivételekor két kézzel fogja azt, hogy elkerülje annak leesését.
- Ha olyan papírt használ, melyre már a terminál nyomtatott vagy más nyomtatványt, a nyomtatási minőség nem biztos, hogy optimális lesz.

A papír kezelése

- Javítsa a papír gyűrődését nyomtatás előtt. A gyűrődés (vagy görbület) nem haladhatja meg a 10mm-t.
- Gondosan tárolja a papírt, hogy elkerülje az adagolási problémákat és a képhibákat, melyek a magas páratartalom miatt keletkeznek.

Páraszabályozás

- Soha ne használjon nedves papírt, melyet nyitott csomagban hagyott.
- A csomagolás felbontása után tárolja a papírt műanyag tárolóban.
- Soha ne használjon extrém módon hullámos papírt, gyűrött papírt vagy más rossz minőségű papírt.

Boríték használata

- Kizárólag kézi lapadagolót használjon.
- Az ajánlott zóna a boríték felső részétől 15mm, a bal, a jobb és az alsó oldaléltől 10mm távolság.
- Néhány sort még hozzáadhat a tele másolathoz, hogy kiküszöbölje a betűk egymásra csúszását.
- A boríték nyomtatások nem megfelelőek lehetnek, ha kicsúsznak az oldalak az ajánlott tartományból (olvassa el a következő paragrafust **Perifériaajellemzők**, oldal 68).
- Egyengesse ki a nyomtatás során behajlott borítékokat.
- Kis gyűrődések megjelenhetnek a boríték hosszú oldalán. A túloldalon használhatunk elmosódott effektust vagy kevésbé tiszta nyomtatást.
- A boríték négy oldala szélének helyes megnyomásával előkészítheti a borítékot, miután a levegő kinyomta belőle.. Majd helyezze a borítékot a megfelelő pozícióba elkerülve ezzel a gyűrődéseket és a deformációt.

Ajánlott toner kazetta

- Soha ne fordítsa az oldalára a toner kazettát.
- Soha ne fordítsa fel a toner kazettát.

Elülső oldal



Hátsó oldal

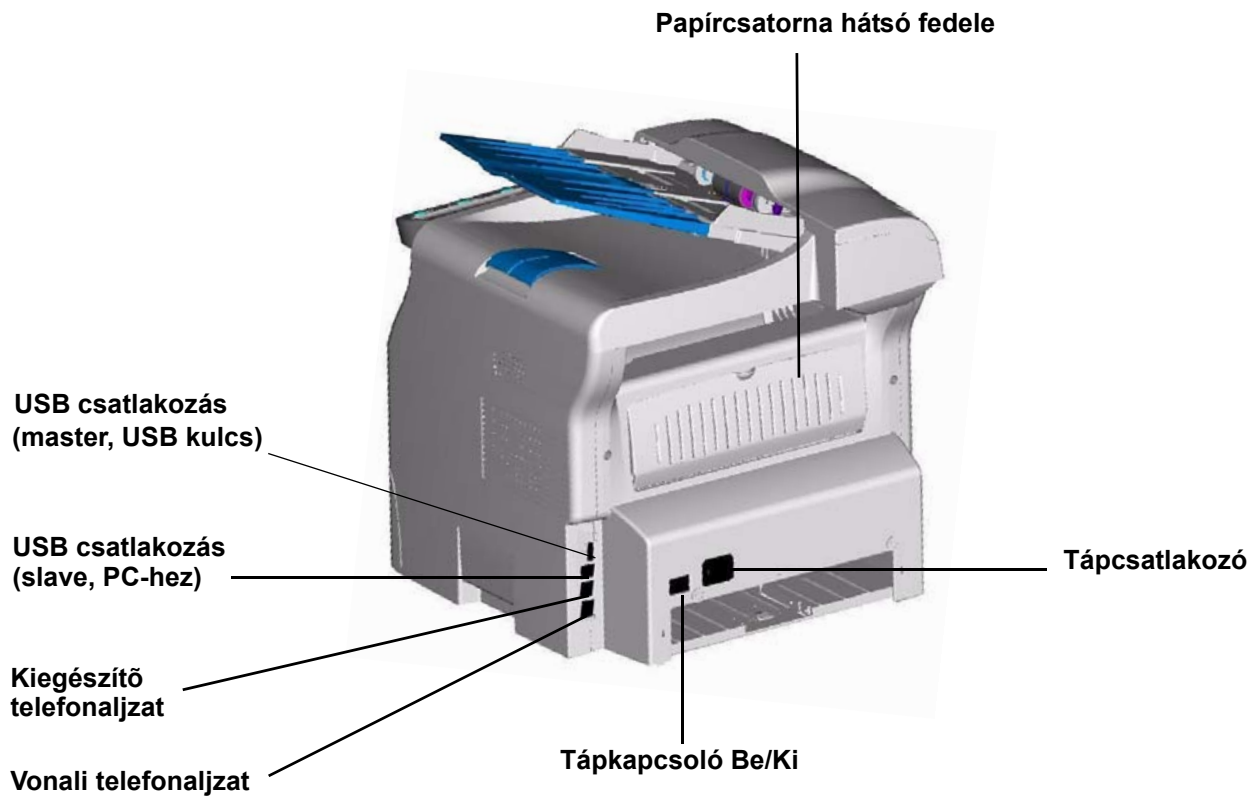

Kezelőpanel

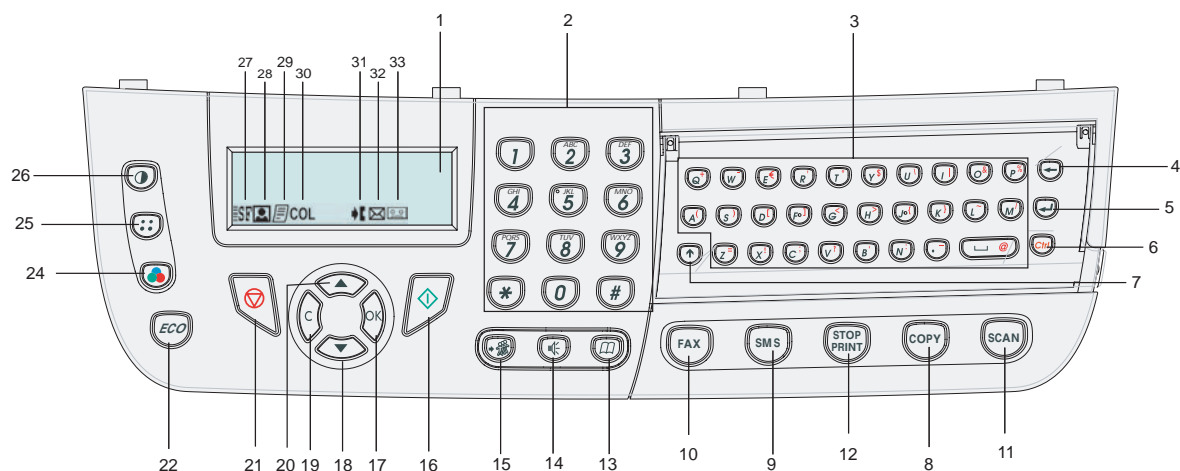

1. Képernyő.
2. Numerikus billentyűzet.
3. Alfabetikus billentyűzet.
4. Gomb : törli a kurzortól balra lévő karaktert.
5. Gomb : a következő vonalra ugrik.
6. Gomb **Ctrl** : speciális karakterekhez férhet hozzá.
7. Gomb : megnyomja a Shift-et.
8. Gomb **COPY** : helyi másolás.
9. Gomb **SMS** : egy **SMS** küldése (Short Message Service).
10. Gomb **FAX** : fax küldése.
11. Gomb **SCAN** : dokumentum analízis PC-re vagy médiára (USB kulcs).
12. Gomb **STOP PRINT (STOP NYOMTATÁS)** : a jelenlegi PC nyomtatás leáll.
13. Gomb : hozzáférés telefonkönyvhöz és gyorsszámokhoz.
14. Gomb : manuális tárcsázás, a tárcsahang meghallgatása fax küldésekor.
15. Gomb : több címzettes továbbítás (fax vagy SMS).
16. Gomb : Megerősítés.
17. Gomb **OK** : a megjelölt választás jóváhagyása.
18. Gomb : a menü és a navigáció elérése a lentebbi menükben.
19. Gomb **C** : visszatérés az előző menühöz és a gépelés javítása.
20. Gomb : navigáció a fentebbi menükben.
21. Gomb : a folyamatban lévő alkalmazás megállítása.
22. Gomb **ECO** : az aktiválás késleltetését szabályozza.
23. Gomb : kinyomtatja a funkció használati útmutatóját.
24. Gomb : színvizsgálati mód megválasztása.
25. Gomb : vizsgálati felbontás szabályozása.
26. Gomb : kontraszt beállítása.
27. Ikon : Szuperfinom felbontás.
28. Ikon : Fotó felbontás.
29. Ikon : Finom felbontás.
30. Ikon **COL** : Szín üzemmód.
31. Ikon : tevékenység a telefonvonalban.
32. Ikon : FAX üzemmód.
33. Ikon : Külső üzenetrögzítő üzemmód.

Navigációs elvek a menükben

A terminál összes funkciójának és beállításának leírása elérhető a menükben. Például a funkciók útmutatójának nyomtatását a következő menü **51** ismerteti (ez az útmutató mutatja be a menüket, almenüket és az azonosítási számokat).

Két módon juthat el a menükhöz: lépésről lépésre vagy direktben.

A funkciók útmutatásának nyomtatásához **lépésről lépésre** :

- 1 Nyomja meg a következőt ▼ .
- 2 Használja a gombokat ▼ vagy ▲ a menü átfutásához, majd válassza a következőt **5 - NYOMTATÁS**. Erősítse meg **OK**.
- 3 Használja a gombokat ▼ vagy ▲ a menü átfutásához **NYOMTATÁS** majd válassza a következőt **51-FUNKCIO LISTA**. Erősítse meg **OK**.

A funkciók útmutatásának nyomtatásához **direktben** :

- 1 Nyomja meg a következőt ▼ .
- 2 Üsse be **51** a numerikus billentyűzeten a funkciók útmutatójának direkt nyomtatásához.

A csomagolás tartalma

A csomagolás a következő elemeket tartalmazza:

Többfunkciós készülék



Előlap

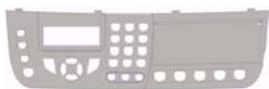

1 toner kazetta



1 telepítési útmutató és 1 PC-s installációs CD-ROM

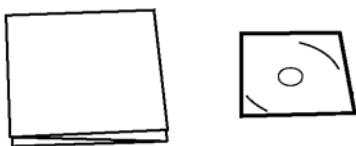

1 csatlakozó kábel



1 telefonos kábel



1 inicializáló kártya



A készülék telepítése

- 1 Csomagolja ki a készüléket.
- 2 Telepítse a készüléket a biztonsági figyelmeztetések figyelembevételével, oldal 1.
- 3 A terminálon lévő ragasztós anyagokat távolítsa el.
- 4 Távolítsa el a műanyag védőmatricát a képernyőről.
- 5 Helyezze az előlapot a terminál elé, illessze azt a helyére (A).

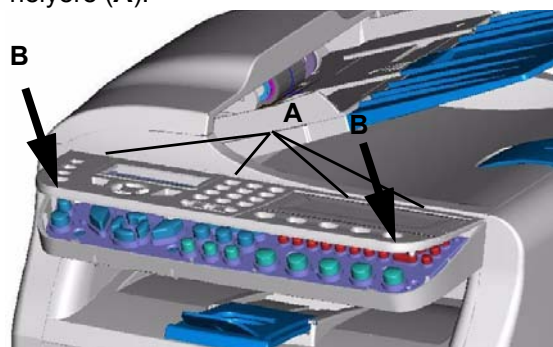

- 6 Nyomja meg az előlap elejét (B) a rögzítéshez.

A lapadagoló elhelyezése vizsgálathoz

- 1 Fixálja a dokumentum adagolót a két sarkantyú összeillesztésével (B) a megfelelő (A) nyílásokba.

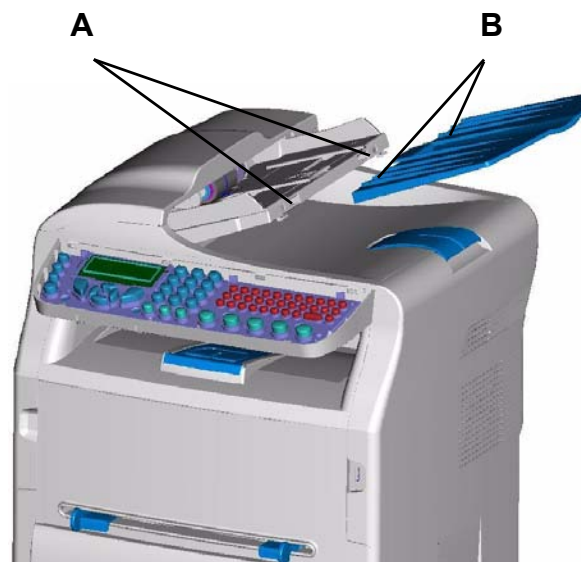

Papír behelyezése a fő papírtálcába



Papír behelyezése előtt, olvassa el a következő paragrafust **Ajánlott papír**, oldal 7.

A készülék számos formátumú és típusú papírt elfogad (olvassa el a következő paragrafust **Fogyasztási jellemzők**, oldal 69).



A következő súlyú papírok használata lehetséges **60 és 105g/m² között**.

- 1 Vegye ki teljesen a papírtálcát.

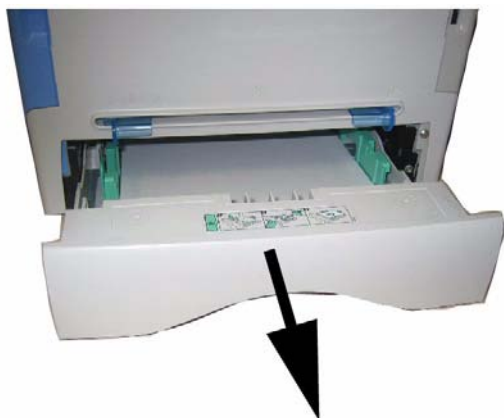

- 2 Nyomja az alsó tálcát lefelé amíg be ne pattan a helyére.

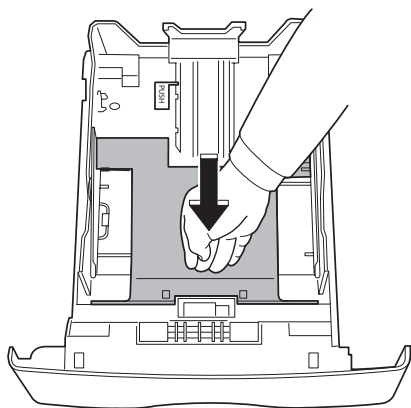

- 3 A „PUSH” kar (A) megnyomásával állítsa be a tálca végén lévő ütközőt. Majd az oldalsó papírütközőkkel állítsa be a papírméretet a bal oldali kar (B) megnyomásával. A hosszanti papírütközőkkel állítsa be a papírméretet a kar (C) megnyomásával.

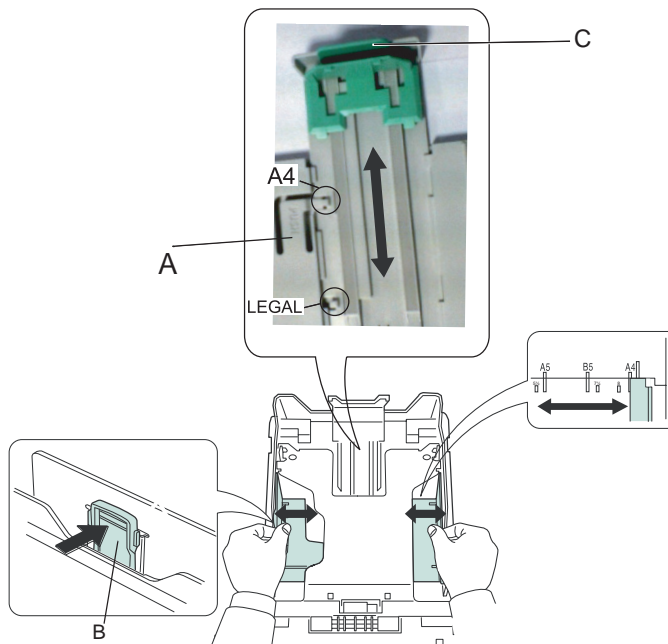

- 4 Vegyen egy köteg papírt, pörgesse át, majd egyengetse őket sima felületen.

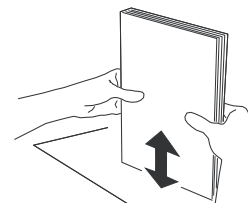

- 5 Helyezze a papírkupacot a tálcába (példul 200 lapot 80g/m² papírból).
- 6 Helyezze vissza a tálcát a helyére.

Toner kazetta cseréje

- 1 Álljon a készülékkel szembe.
- 2 Nyomja meg a fedél mindkét oldalát és húzza azt maga felé.



- 3 Csomagolja ki az új tonert.
Finoman forgassa meg a tonert 5-6 alkalommal, hogy a festék egyenletesen eloszoljon a patronban.
Az alapos forgatással hozhatja ki a legtöbb másolatot a tonerbol.



- 4 Helyezze a tonert a helyére ütközésig (utolsó lépés lefelé).



- 5 Zárja vissza a fedelet.

Papírütköztető

Állítsa be a papírütköztetőt a papír mérete szerint. Ne felejtse el az ütközhajtókat felemelni a lapok leesésének elkerülése végett.



A készülék üzembehelyezése

A készülék összekapcsolása



Mielőtt csatlakoztatná a gép, feltétlenül olvassa el a következőt
Biztonsági utasítások, oldal 1.

- 1 Csatlakoztassa a terminálhoz a telefonkábel egyik végét, a másikat pedig a fali telefonaljzatba.



- 2 Ellenőrizze, hogy a tápkapcsoló Be/Ki be van kapcsolva (0 pozíció).
3 Csatlakoztassa a kábelt a készülékhez.
Csatlakoztassa a kábelt a fal csatlakozóba.



- 4 Nyomja meg a Be/Ki gombot a készülék bekapcsolásához (1 pozíció).
5 Inicializálás után **WAITING FOR INIT CARD** megjelenik a képernyőn. Helyezze be az inicializáló kártyát a kártyaolvasóba.

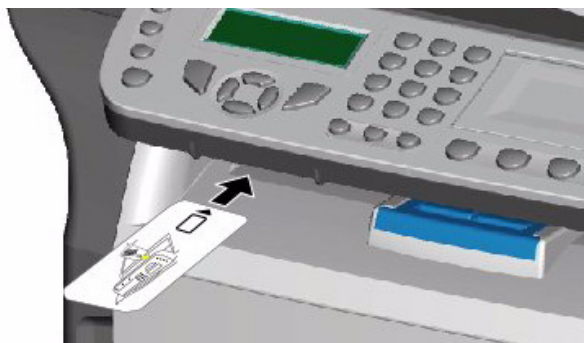

- 6 Vizsgálat után **INIT OK - REMOVE CARD** megjelenik a képernyőn. Vegye ki az inicializáló kártyát az olvasóból.
7 Gyárilag a terminál Angiára van beállítva, így angol nyelven jelennek meg az üzenetek a képernyőn. E paraméter módosításához olvassa el a következő paragrafust **Országok**, oldal 27.
8 Állítsa be a dátumot és az időt a terminálon olvassa el a következő paragrafust **Dátum és idő beállítása**, oldal 27.

Papír behelyezése a kézi lapadagolóba



Papír behelyezése előtt, olvassa el a következő paragrafust **Ajánlott papír**, oldal 7.

A kézi lapadagoló segítségével különböző papírformátumokat használhat, melyek súlya nagyobb lehet a papírtálcában használatosnál (olvassa el a következő paragrafust **Fogyasztási jellemzők**, oldal 69). Egyszerre csak egy lapot vagy borítékot helyezhet be.



A következő súlyú papírok használata lehetséges **52 és 160g/m² között**.

- 1 Állítsa maximumra a kézi lapadagoló méretét.



- 2 Helyezzen egy lapot vagy egy borítékot a kézi lapadagolóba.
- 3 Igazítsa a papírútközöket jobb és bal oldalon a laphoz vagy a borítékhoz.



Nyomtatás előtt ellenőrizze, hogy a választott papírformátum megegyezik-e a nyomtatón választott formátummal (lásd **Másolás**, oldal 16).

Másolás

Készüléke lehetővé teszi egy vagy több másolat készítését.

Számos paramétert is beállíthat a tetszése szerinti másolatokhoz.

Egyszerű másolat

Ebben az esetben a gép a gyári beállításoknak megfelelően működik.

- 1 Helyezze az automatikus adagolóba a dokumentumot úgy, hogy a másolandó felület felső része kerüljön a másolóval szembe.
- 2 Nyomja meg kétszer a billentyűt . A másolás a gyári paramétereknek megfelelően történik meg.

Másolás festéktakarékos üzemmódban

A takarékos üzemmódban csökken az oldalankénti festékfelhasználás, így a nyomtatási költség is. Ezzel az üzemmóddal csökkentheti a festékfelhasználást; a nyomtatás denzitása csökken.

- 1 Helyezze az automatikus adagolóba a dokumentumot úgy, hogy a másolandó felület felső része kerüljön a másolóval szembe.
- 2 Nyomja meg a  gombot.
- 3 Nyomja meg az  gombot.

Beállított másolat

Beállított másolat esetén lehetőség van a folyamatban lévő másolás paramétereinek beállításához.

- 1 Helyezze az automatikus adagolóba a dokumentumot úgy, hogy a másolandó felület felső része kerüljön a másolóval szembe.



Az 1. lépés után a számgombok segítségével határozza meg a másolni kívánt példányszámot, majd az **OK** gomb megnyomásával hagyja jóvá meg a beállítást. Folytassa a 4. lépéssel.

- 2 Nyomja meg a billentyűt .
- 3 Üsse be a másolni kívánt példányszámot, majd nyomja meg az **OK** gombot.
- 4 Válassza ki a papíradagolás módját **AUTOMATIKUS** vagy **MANUÁLIS** a következő gombok segítségével \blacktriangle vagy \blacktriangledown , majd nyomja meg az **OK** gombot.

- 5 A gombok segítségével válassza az \blacktriangle -ös vagy \blacktriangledown -os opciót a kívánt nyomtatási mód (az alábbiakban lehetőségek) alkalmazásához:
- mozaik (ADF szkennel) : **1 oldal 1 oldalon**, **2 oldal 1 oldalon** vagy **4 oldal 1 oldalon**.
Jóváhagyáshoz nyomja meg az **OK** gombot.

Másolás MOZAIK formátumban

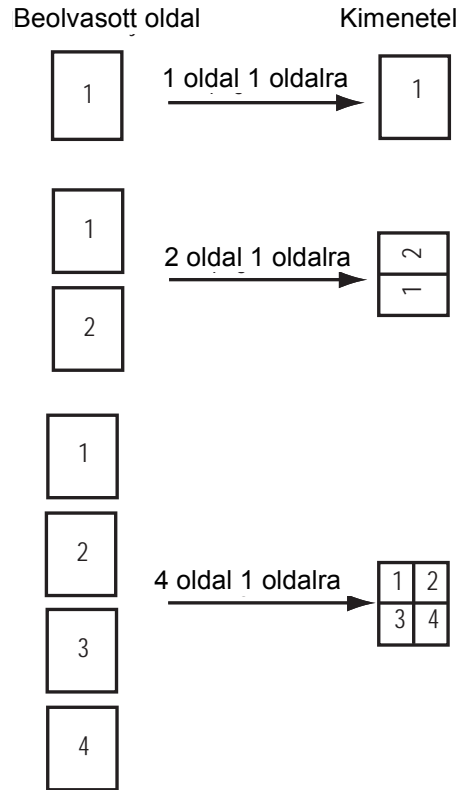

- 6 Állítsa be a kívánt nagyítási arányt **25%-TÓL 400%-IG** a következő gombok segítségével: \blacktriangle vagy \blacktriangledown , majd nyomja meg az **OK** gombot (csak **1 oldal 1 oldalon** másolási mód esetén áll rendelkezésre).
- 7 Adja meg a kívánt eredeti értékeket a numerikus billentyűzet \blacktriangle -ös vagy \blacktriangledown -os billentyűinek segítségével, majd nyomja meg az **OK** gombot.
- 8 Válassza a **DRAFT**, **AUTO**, **MINŐSÉG SZÖVEG** vagy **FOTO** a billentyűk segítségével \blacktriangle vagy \blacktriangledown , majd nyomja meg az **OK** gombot.
- 9 A kívánt kontraszt-értéket beállíthatja a következő billentyűkkel: \blacktriangle vagy \blacktriangledown , majd nyomja meg az **OK** gombot.
- 10 A kívánt fényerőt beállíthatja a következő billentyűkkel: \blacktriangle vagy \blacktriangledown , majd nyomja meg az **OK** gombot.
- 11 Válassza ki a papírtípust **NORMAL**, **VASTAG** a következő billentyűk segítségével \blacktriangle vagy \blacktriangledown , majd nyomja meg az **OK** gombot.

Egyedi beállítások a másolatnál

Az e menü segítségével végrehajtott beállítások válnak a készülék gyári beállításává azok jóváhagyása után.



Amennyiben a másolat minőségével nem elégedett, lehetősége van kalibrálásra (olvassa el a következő paragrafust **A szkennert kalibrálása**, oldal 33).

Felbontás beállítása

A **FELBONTÁS** funkció lehetővé teszi a másolat felbontásának beállítását.

▼ 841 – HALADO FUNKCIO/MASOLAS/FELBONTAS

- 1 Állítsa be a kívánt felbontást a következő billentyűk segítségével: ▲ vagy ▼ az alábbi táblázatban foglaltak szerint :

| Paraméter | Szignifikáció |
|----------------|--|
| DRAFT | Alacsony felbontás. |
| AUTO | Standard felbontás szöveges és grafikus dokumentumokhoz. |
| MINŐSÉG SZÖVEG | Hozzáadott felbontás szöveges dokumentumokhoz. |
| FOTO | Hozzáadott felbontás fényképes dokumentumokhoz. |

- 2 A választott funkciók jóváhagyásához nyomja meg az **OK** gombot.



A felbontást a gomb megnyomásával is beállíthatja .

Nagyítási paraméterek

A **NAGYÍTÁS** paraméter segítségével csökkentheti vagy növelheti egy dokumentum bizonyos részeit. Ehhez az eredeti és a kívánt nagyítási méret 25-től 400 %-ig történő beállítása szükséges.

▼ 842 – HALADO FUNKCIO/MASOLAS/NAGYITAS

- 1 Az alfanumerikus billentyűzet vagy az ▲-ös és ▼-os gombok előre meghatározott értékeinek segítségével állítsa be a kívánt nagyítási arányt.
- 2 Választása jóváhagyásához nyomja meg az **OK** gombot.

Összeillesztett másolat beállítása

▼ 843 – HALADO FUNKCIO/MASOLAS/ÖSSZERAKVA

Az **ÖSSZERAKVA** funkció segítségével megadhatja, hogy másolatai összeillesztettek-e vagy sem. Válassza a kívánt opciót, majd nyomja meg az **OK** gombot.

Eredeti vizsgálati paraméterek

Ha úgy kívánja, a szkennelés helye tetszés szerint változtatható.

A mm-ben megadott új X és Y értékek fényében (X < 209 és Y < 280) az alábbi táblázatban leírtaknak megfelelően a vizsgált zóna helye megváltozik.

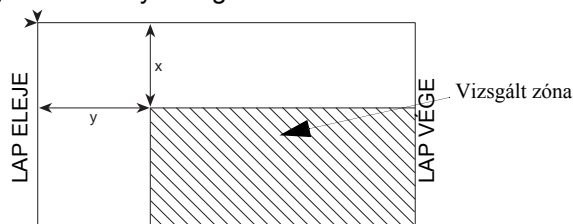



▼ 844 – HALADO FUNKCIO/MASOLAS/EREDET

- 1 Válassza ki az X és Y koordinátáit a következő billentyűk segítségével ▲ vagy ▼.
- 2 Állítsa be a kívánt koordinátákat a következő billentyűk segítségével ▲ vagy ▼, majd nyomja meg az **OK** gombot.

Kontraszt beállítása

A **KONTRASZT** funkció segítségével beállítható a másolat kontrasztja.

▼ 845 – HALADO FUNKCIO/MASOLAS/KONTRASZT

- 1 Állítsa be a kontrasztot a következő billentyűk segítségével ▲ és ▼, majd nyomja meg az **OK** gombot.
- 2 A kívánt kontrasztot a gomb megnyomásával is beállíthatja , nyomja egymás után ezt a gombot addig, míg eléri a kívánt kontrasztot; anélkül, hogy végighaladna a 845-ös Menün.
- 3 A gomb megnyomásával léphet ki ebből a menüből .

Fényerősség beállítása

A **FÉNYERŐSSÉG** opció lehetővé teszi az eredeti dokumentum világosítását és sötétítését.

▼ 846 – HALADO FUNKCIO/MASOLAS/FÉNYERŐSSÉG

- 1 Állítsa be a fényerősséget a következő billentyűk segítségével ▲ és ▼.
- 2 Választása jóváhagyásához nyomja meg az **OK** gombot.
- 3 A gomb megnyomásával léphet ki ebből a menüből .

Papírtípus beállítása

▼ 851 - HALADO FUNKCIO/SZKEN ÉS NYOMT/PAPÍR

- Válasszon papírt **NORMAL** vagy **VASTAG** melyeket a következő billentyűkkel választhat ki ▲ és ▼ .
- Beállításai jóváhagyásához nyomja meg az **OK** gombot.
- A gomb megnyomásával léphet ki ebből a menüből .

Papíradagolás kiválasztása

A papíradagolókon beállított papírformátumtól függően az **Automatikus** beállítás kétféleképpen működhet. A következő táblázat ismerteti az egyes eseteket.

| | Alapértelmezett adagoló | A másoláshoz használt adagoló |
|--|-------------------------|--|
| Az adagolók papírformátum beállítása megegyezik | AUTOMATIKUS | A fő papíradagoló vagy a kézi papíradagoló kiválasztása. |
| | KÉZI | A kézi papíradagoló a kiválasztott. |
| Az adagolók papírformátum beállítása nem egyezik meg | AUTOMATIKUS | A fő papíradagoló a kiválasztott. |
| | KÉZI | A kézi papíradagoló a kiválasztott. |

▼ 852 – HALADO FUNKCIO/SZKEN ÉS NYOMT/ PAPIR TALCA

- Válassza ki a papíradagolás módját **AUTOMATIKUS** vagy **MANUÁLIS** a következő billentyűk segítségével ▲ és ▼ .
- Választása jóváhagyásához nyomja meg az **OK** gombot.
- A  gomb megnyomásával kiléphet a menüből.

A szkennel vizsgált margóinak beállítása

A dokumentum oldalsó margóit jobbra, illetve balra is eltolhatja.

▼ 853 - HALADO FUNKCIO/SZKEN ÉS NYOMT/ S.F. MARGOK

- Állítsa be a bal oldali margót / majd a jobb oldali (ne 0,5 mm-rel) a következő billentyűk segítségével ▲ és ▼ .
- Választását jóváhagyásához nyomja meg az **OK** gombot.
- A gomb megnyomásával léphet ki ebből a menüből .

Bal és jobb nyomtatási margók beállítása

A dokumentum margóinak bal, illetve jobb irányba való elmozdítását teszi lehetővé nyomtatás közben.

▼ 855 - HALADO FUNKCIO/SZKEN ÉS NYOMT/ NYOMTAT. MARG

- Állítsa be a bal oldali margót / majd a jobb oldali (ne 0,5 mm-rel) a következő billentyűk segítségével ▲ és ▼ .
- Választása jóváhagyásához nyomja meg az **OK** gombot.
- A gomb megnyomásával léphet ki ebből a menüből .

Nyomtatási margók függőleges irányú beállítása

A dokumentum margóinak fel, illetve le irányba való elmozdítását teszi lehetővé nyomtatás közben.

▼ 856 - HALADO FUNKCIO/SZKEN ÉS NYOMT/ KESD NYOM

- Állítsa be a felső / alsó margót (ne 0,5 mm-rel) a következő billentyűk segítségével ▲ és ▼ .
- Választását jóváhagyásához nyomja meg az **OK** gombot.
- A gomb megnyomásával léphet ki ebből a menüből .

Papírformátum beállítása

A menü lehetővé teszi a kézi papíradagoló és a fő papíradagoló alapértelmezett papírformátumának beállítását. Az alapértelmezett szkennelési szélességet is beállíthatja.

▼ 857 – HALADO FUNKCIO/SZKEN ÉS NYOMT/ PAPIR TIPUS

- A ▲ és ▼ billentyűk segítségével válassza ki a papíradagolót, amelynek alapértelmezett papírformátumát beállítja.
- Választása jóváhagyásához nyomja meg az **OK** gombot.
- Állítsa be a kívánt papírformátumot a következő billentyűk segítségével: ▲ vagy ▼ az alábbi táblázatban foglaltak szerint:

| Papírtalca | Rendelkezésre álló papírformátum |
|--------------------|----------------------------------|
| KEZI TALCA | A4, A5, Legal, és Letter |
| AUTO. TALCA | A4, A5, Legal, és Letter |
| SZKENNER | LTR/LGL és A4 |

- Választása jóváhagyásához nyomja meg az **OK** gombot.
- A  gomb megnyomásával kiléphet a menüből.

Fax

Ez a fejezet tartalmazza a fax működési funkcióit és konfigurálásának menetét.

Talál egy olyan részt is, mely leírja a fax (posta)ládákkal kapcsolatos tudnivalókat.

Fax küldése

Előlap nyomtatása

A terminál memóriájában egy előlap található.

Ha a faxot ezzel az előlappal szeretné elküldeni, bármikor kinyomtathatja és kitöltheti a saját adataival.

- 1 1 Válassza **▼ 31 - FAX / ELŐLAP**.
- 2 Válassza :
301 - HELYI, hogy a terminálban konfigurált ország nyelvén írt előlapot nyomtasson ki,
302 - NEMZETKÖZI, kétnyelvű előlap kinyomtatásához: konfigurált ország nyelve és angol. A két nyelv közti válaszjel a "/".



Ha az angol a konfigurált nyelv a terminálon, az előlap csak angolul jelenik meg.

Példa nemzetközi előlapra:

FAX

| | |
|-------------------|-------------------|
| A / TO : | FAX : |
| DE / FROM : | TELEPHONE : |
| DATE : | PAGES : |
| OBJET / SUBJECT | |
| | |

Azonnali küldés

- 1 Helyezze az automatikus adagolóba a dokumentumot úgy, hogy a másolandó felület felső része kerüljön a másolóval szembe.
- 2 Írja be a címzett fax számát vagy válassza ki a tárcsázási üzemmódot, majd nyomja meg a

gombot .

Az ikon villog a kontakt hívása közben, mely akkor áll le, mikor a két fax készülék már kommunikál egymással.

- 3 Küldés után az kezdő képernyő jelenik meg.

Választott idejű küldés

Ez a funkció lehetővé teszi, hogy a dokumentumot másik időpontban küldhesse el.

E speciális küldés programozásához meg kell adnia a kontakt számát, a küldés idejét, a dokumentum adagolásának módját és az oldalak számát.



„Speciális küldés” mód használatakor, győződjön meg arról, hogy a dokumentum a megfelelő irányban helyezkedik el.

Dokumentum speciális küldésének programozásához :

- 1 Helyezze az automatikus adagolóba a dokumentumot úgy, hogy a másolandó felület felső része kerüljön a másolóval szembe.
- 2 Válassza a **▼ 31 - FAX / TOVABBITAS** opciót.
- 3 Írja be annak a kontaktnak a számát, akinek speciális küldés üzemmódban küldene dokumentumot vagy válasszon tárcsázási módot és hagyja azt jóvá **OK**.
- 4 A pillanatnyi időpont mellé írja be a dokumentum küldésének választott idejét és hagyja azt jóvá **OK**.
- 5 Szükség esetén állítsa be a kontrasztot és hagyja jóvá **OK**.
- 6 Válassza ki az adagolás módját, **ADAGOLO** vagy **MEMORIA** és hagyja jóvá **OK**.
- 7 Ha kívánja, küldés előtt beírhatja a dokumentum oldalainak számát, majd hagyja azt jóvá **OK**.

A dokumentum memorizálva és a programozott időpontban elküldésre kerül.



Tárcsázást figyelő küldés

E funkció segítségével a kihangosítónak köszönhetően hallhatja a fax küldésekor a tárcsázást. Ez esetben a küldés maximális sebessége 14400 bps.

E funkció segítségével például :

- hallhatja, hogy foglalt-e a hívott vonala, valamint kiválaszthatja azt az időpontot, amikor szabad a vonal küldemény fogadására ;
- ellenőrizheti a kommunikáció menetét bizonytalan telefonszám hívásakor, stb.

Kézi tárcsázáshoz :

- 1 Helyezze az automatikus adagolóba a dokumentumot úgy, hogy a másolandó felület felső része kerüljön a másolóval szembe.
- 2 Nyomja meg a következő gombot  .
- 3 Írja be a kontakt számát.
Amikor meg meghallja a távoli fax hangját, a vonal szabad, és megkezdheti a küldést.
- 4 Nyomja meg a gombot  a folyamatban lévő küldés megállításához.



Ha a készülék úgy van beállítva, hogy kinyomtassa a kapcsolatértékesítést (Küldési értesítő, oldal 28), az elküldött dokumentum első oldalának kicsinyített mása nem jelenik meg az értesítőn, viszont jelzi azt, hogy a kommunikáció manuális vezérlésű.

Fax fogadás

A fax fogadás a készülék paraméter beállításaitól függ. A következő paraméterek segítségével testre szabhatja a fogadott faxok nyomtatását:

- **Fogadási mód**, oldal 29;
- **Papír nélküli fogadás**, oldal 29;
- **Másolatok száma**, oldal 29;
- **Fogadás faxra vagy számítógépre**, oldal 30;
- **Fogadott faxok csökkentésének módja**, oldal 30;
- **Technikai paraméterek**, oldal 30.



A készülék nem nyomtat A5-ös papírformátumra.

A következő táblázatokban megtalálja, hogy a fogadott faxok nyomtatása során az alapértelmezett adagolótól és az egyes adagolók papírformátumaitól függően a készülék melyik papíradagolót használja.

Az alapértelmezett papíradagoló **Kézi**:

| A kézi papírtálca papírformátuma | A fő papírtálca papírformátuma | Működés |
|----------------------------------|--------------------------------|------------------------------------|
| A4, Letter és Legal | A4, Letter és Legal | A fax a kézi papíradagolóra kerül. |
| A4, Letter és Legal | A5 | A fax a kézi papíradagolóra kerül. |

| A kézi papírtálca papírformátuma | A fő papírtálca papírformátuma | Működés |
|----------------------------------|--------------------------------|---|
| A5 | A4, Letter és Legal | A kijelzőn hibaüzenet jelenik meg. A kézi papíradagoló formátuma nem kompatibilis. |
| A5 | A5 | A kijelzőn hibaüzenet jelenik meg. A kézi papíradagoló formátuma nem kompatibilis. |

Az alapértelmezett papíradagoló **Automatikus**:

| A kézi papírtálca papírformátuma | A fő papírtálca papírformátuma | Működés |
|----------------------------------|--------------------------------|---|
| A4, Letter és Legal | A4, Letter és Legal | A faxot a készülék papíradagoló automatikus kiválasztásával nyomtatja. |
| A4, Letter és Legal | A5 | A kijelzőn hibaüzenet jelenik meg. Az automatikus papíradagoló formátuma nem kompatibilis. |
| A5 | A4, Letter és Legal | A fax a fő papíradagolóra kerül. |
| A5 | A5 | A kijelzőn hibaüzenet jelenik meg. Az automatikus papíradagoló formátuma nem kompatibilis. |

Fax továbbítás

Kérheti egy dokumentum továbbküldését a terminálról, vagyis egy dokumentum távoli faxon keresztüli küldését egy címzettek tartalmazó lista alapján.

Ehhez a fax gépnek és a távoli faxnak is rendelkeznie kell továbbküldési funkcióval.

A továbbításhoz meg kell adnia a távoli faxnak a küldendő dokumentumot és a diffúziós lista számát. A távoli fax elkezd elküldeni a dokumentumot az összes kontaktnak, akik a listában szerepelnek.

Ha az továbbküldés aktivált és amint a dokumentum megérkezett a távoli faxra, a dokumentum azelőtt kinyomtatásra kerül, hogy az el lenne küldve a listán szereplő címzetteknek.

Terminálról való továbbküldés aktivizálása:

- 1 Helyezze az automatikus adagolóba a dokumentumot úgy, hogy a másolandó felület felső része kerüljön a másolóval szembe.
- 2 Válassza a **▼37 - FAX / CSOPORT ADAS** opciót.

- 3 Írja be annak a távoli fax számát, amely továbbküldi majd a dokumentumot vagy válassza ki a tárcsázási módot és hagyja azt jóvá **OK**.
- 4 Írja be a címzettek listájának számát, melyet a távoli fax használ majd fel és hagyja azt jóvá **OK**.
- 5 A pillanatnyi időpont mellé beírhatja a dokumentum küldésének választott idejét és hagyja azt jóvá **OK**.
- 6 Kiválaszthatja az adagolás módját **ADAGOLO** vagy **MEMORIA** majd hagyja azt jóvá **OK**.
- 7 Küldés előtt megadhatja a dokumentum oldalainak számát.

Az adagolóban lévő dokumentumot a gép azonnal vagy később (választásának megfelelően) elküldi a távoli faxnak, mely továbbítja azt.

Fax üzenetrögzítő

A fax üzenetrögzítő segítségével bizalmasan kezelheti a memóriában a dokumentumokat és nem szükséges a beérkezett faxok rendszeres nyomtatása.

A jelzőlámpa  segítségével nyomkövetheti a fax üzenetrögzítő állapotát :

- Folyamatosan világít: a fax nem tárol dokumentumot a memóriában, a rögzítő aktív.
- Villogó fény: a fax dokumentumot tárol a memóriában vagy fax érkezik rá.
- Nincs fény: a memória tele, a terminál nem tud több dokumentumot fogadni.

A dokumentumok bizalmas kezelése a 4 számjegyű belépési kód használatával biztosítható. Ha van ilyen mentett szám, minden alkalommal használni kell azt, amikor:

- aktiválja vagy deaktiválja a fax üzenetrögzítőt ;
- a fax memóriájában lévő fogadott faxokat kinyomtatja.

Az üzenetrögzítő elérési kódjának mentése

▼ 383 - FAX / FAX MEGVALASZ / VALASZOD

- 1 Üsse be a kívánt kódot (4 számjegy, ami nem 0000) és hagyja azt jóvá **OK**.
- 2 A gomb megnyomásával léphet ki ebből a menüből .

Az üzenetrögzítő aktiválása és deaktiválása

▼ 382 - FAX / FAX MEGVALASZ / AKTIVALAS

- 1 Amennyiben beállított belépési kódot, üsse be annak számát és hagyja azt jóvá **OK**.
- 2 Válassza a kívánt opciót **IGEN** vagy **NÉLKÜL** majd hagyja jóvá választását **OK**.
- 3 A gomb megnyomásával léphet ki ebből a menüből .

Memóriába mentett beérkező fax üzenetek nyomtatása



A készülék nem nyomtat A5-ös papírformátumra.

▼ 381 - FAX / FAX MEGVALASZ / NYOMTATAS

- 1 Amennyiben beállított belépési kódot, üsse be annak számát és hagyja azt jóvá **OK**.

A memóriába mentett dokumentumok kinyomtatva.

Faxok továbbküldése

A funkció segítségével a beérkezett faxokat továbbküldheti a telefonkönyv címzetteinek. Egyúttal lehetősége van automatikusan kinyomtatni a továbbküldött dokumentumokat.

E funkció használatához két műveletet kell elvégeznie :

- 1 Aktiválja a továbbküldést.
- 2 Határozza meg a fax címzettjét.

Továbbküldés aktiválása

▼ 391 - FAX / ATIRANYITAS / AKTIVALAS

- 1 A navigációs gombok segítségével ▼ vagy ▲ válassza az **IGEN** opciót és hagyja azt jóvá **OK**.
- 2 A gomb megnyomásával léphet ki ebből a menüből .



Ha a NÉLKÜL opciót választja, a következő menük 392 és 393 nem jelennek meg az útmutató listában annak nyomtatásakor (lásd A továbbküldés címzettjének meghatározása, oldal 22, Továbbküldött dokumentumok nyomtatása, oldal 22 és Kinyomtatja a funkció használati útmutatóját, oldal 31).

A továbbküldés címzettjének meghatározása

▼ 392 - FAX / ATIRANYITAS / CÍMZETT



Ellenőrizze, hogy a címzett szerepel a telefonkönyvben (olvassa el a következőt **Telefonkönyv, oldal 35**).

- 1 A következő gombok segítségével ▼ vagy ▲ válassza ki a címzettet a telefonkönyvben és hagyja azt jóvá **OK**.
- 2 A gomb megnyomásával léphet ki ebből a menüből .

Továbbküldött dokumentumok nyomtatása

▼ 393 - FAX / ATIRANYITAS / MASOLAS

- 1 A gombok segítségével ▼ vagy ▲ válassza az **IGEN** másolati opciót a továbbított dokumentumok automatikus kinyomtatásához.
- 2 Hagyja azt jóvá **OK**.
- 3 A gomb megnyomásával léphet ki ebből a menüből .

Fax átirányítása USB kulcsra

A funkció segítségével a fogadott faxokat átirányíthatja egy, a faxterminálhoz csatlakoztatott USB kulcsra. Ez a kulcs a terminál fogadási memóriájává válik.

Az átirányított faxok az USB kulcsra kerülnek eltárolásra **Tiff** formátumban, a fájl elnevezési módja a következő: "FAXÉHHNNÓÓPPMpMp" vagy "ÉÉHHNNÓÓPPMpMp", a vétel dátumának és idopontjának megfelelően.

Az USB kulcsra irányított dokumentumokat hasonlóképpen ki is tudja nyomtatni, a **052 NYOMTATÁS** menü aktiválásával.

Az átirányítás aktiválása



Aktiválás előtt csatlakoztassa az USB kulcsot!

▼ 051 - MÉDIA / FAX ARCHIVÁLÁS / AKTIVÁLÁS

- 1 A ▼ vagy ▲ nyilak segítségével válassza az **IGEN** másolási módot az átirányított dokumentumok automatikus kinyomtatásához.
- 2 Lépjen ki a menüből a  gomb megnyomásával.

Átirányított dokumentumok kinyomtatása



A készülék nem nyomtat A5-ös papírformátumra.

▼ 052 - MÉDIA / FAX ARCHIVÁLÁS / NYOMTATÁS

- 1 A ▼ vagy ▲, nyilak segítségével válassza az **IGEN** másolási módot az átirányított dokumentumok automatikus kinyomtatásához.
- 2 A jóváhagyáshoz nyomja meg az **OK** gombot.
- 3 Lépjen ki a menüből a  gomb megnyomásával.

Várakozó dokumentumok

A funkció segítségével megismerheti az összes küldésre váró dokumentum állapotát, azokat is, melyek félre vannak téve, speciális küldésre várnak, stb.

Segítségével :



- **azonnal elküldheti** a várakozó dokumentumot;
- **ellenőrizhetir** vagy **módosíthatja** a várakozó fájlt. A várakozók mappájában a dokumentumok a következő módon kódoltak : *sorszám a mappában / dokumentum-státusz / a kontakt telefonszáma.*

A dokumentumok státusza lehet :

- **KÜLD** : küldés,
 - **TOVÁBB** :továbbküldés,
 - **FÉLRE** :félretett,
 - **VÁLT** : váltott,
 - **FIÓK** : (posta)fiókba küldés,
 - **BAS** : (posta)fiókba váltás,
 - **PARANCS** :folyamatban lévő parancsteljesítés,
 - **SMS** : SMS küldés.
- **várakozó** dokumentum nyomtatási parancsa ;
 - **dokumentum nyomtatása** memóriából, várakozásból vagy félretételből ;
 - **a várakozók nyomtatása** a várakozó dokumentumok állapotának vizsgálatához a következők alapján :
 - sorszáma a mappában,
 - a dokumentum címzettjének száma és neve,
 - előrelátható küldési idő (fax),
 - a dokumentum küldésének módja : küldés memóriából, speciális küldés, félretéve.
 - a dokumentum oldalainak száma,
 - a dokumentum mérete (a memória hány százalékát foglalja el).

Várakozó dokumentum azonnali küldése

▼ 61 - PARANCSOK / VÉGREHAJTAS

- 1 A várakozó listájából válassza ki a kívánt dokumentumot és hagyja jóvá választását a  gombokkal **OK** vagy  a választott várakozó dokumentum azonnali küldéséhez.

Várakozók listájának megtekintése és módosítása

▼ 62 - PARANCSOK / MODOSITAS

- 1 Válassza ki a várakozók listájában a kívánt dokumentumot és hagyja jóvá választását **OK**.
- 2 A választott küldési parancsának paramétereit módosíthatja, majd hagyja jóvá a módosításokat a gomb megnyomásával .

Várakozó küldés nyomtatása

▼ 63 - PARANCSOK / MÉGSEM

- 1 Válassza ki a várakozók listájában a kívánt dokumentumot és hagyja jóvá választását **OK**.

Várakozó vagy félretett dokumentum nyomtatása

▼ 64 - PARANCSOK / NYOMTATAS

- 1 Válassza ki a várakozók listájában a kívánt dokumentumot és hagyja jóvá választását **OK**.

Várakozók nyomtatása

▼ 65 - PARANCSOK / LISTA NYOMTAT



A ****PARANCS LISTA**** nevű összefoglaló dokumentum kinyomtatásra kerül.

Folyamatban lévő küldés leállítás

A küldés módjától függetlenül lehetőség van a folyamatban lévő küldés leállítására, ám a leállítás különbözik egy és több címzett esetén.

- Memóriából végrehajtva, egy címzett esetén a dokumentum a memóriából kerül kinyomtatásra.
- Több címzett esetén a várakozók listájából csak az a címzett kerül kinyomtatásra, akinek a küldése közben történt a leállítás.

Folyamatban lévő küldés leállítása :

- 1 Nyomja meg a billentyűt . Egy üzenet jelenik meg a képernyőn, mely kéri, hogy erősítse meg a parancsot a gomb  újbóli megnyomásával.
- 2 Nyomja meg a gombot  a folyamatban lévő küldés megállításához.

Amennyiben készüléke úgy van beállítva, hogy nyomtasson küldési értesítőt, az nyomtatásra kerül, melyben jelzi, hogy a kezelő leállította a kommunikációt.

Bejövő faxok

32 (posta)fiókkal rendelkezik (FIÓK). Ezek segítségével az elérési kódnak köszönhetően (FIÓK kód) Ön bizalmasan elküldheti dokumentumait minden olyan kontaktnak, akinek az Önével kompatibilis fax készüléke van.

Minden FIÓK számmal azonosított, 00-tól 32-ig. A FIÓK 00 mindenki számára hozzáférhető. Ezt közvetlenül a terminál kezeli, ha aktivált, ide menti a faxüzeneteket. Ön ezt nem tudja használni.

A FIÓK 01-től 31-ig privát fiók. Mindegyikük jelszóval védett. Használhatja ezeket bizalmas dokumentumok fogadására.

FIÓK eléréséhez és használatához, előzőleg létre kell hozni a fiókot, el kell azt nevezni és FIÓK kóddal kell ellátni (ha szükségesnek látja).

Ha elkészült a fiók, lehetősége van :

- a létező FIÓK jellemzőinek módosításához ;
- a FIÓK tartalmának nyomtatására, amennyiben abban egy vagy több dokumentum található (egy csillag jelenik meg a FIÓK neve mellett). Ha a FIÓK tartalmát kinyomtatja, a fiók kiürül ;
- csak akkor tud FIÓK-ot törölni, ha az üres ;
- FIÓK lista nyomtatásra faxról.

A FIÓK-ba fogadhat és abból küldhet bizalmas anyagokat.

Félretett anyag esetében a FIÓK-ok FIÓK kód nélkül elérhetők; a FIÓK-ba félretett dokumentum hozzáadódik a küldendőkhoz.

Váltáskor, a FIÓK-ok csak FIÓK kóddal érhetők el.

Létrehozhat FIÓK letéteket és váltásokat.

- dokumentum félretétele a fax egy FIÓK-jában ;
- küldés egy távoli fax FIÓK-jába történő dokumentum-továbbításhoz ;
- dokumentumváltás egy távoli fax FIÓK-jában.

FIÓK létrehozása

▼ 71 - POSTAFIOKOK / PF. LÉTREHOZ

- 1 A gombok segítségével ▼ vagy ▲, válasszon egy szabad FIÓK-ot (felirat SZABAD) vagy üsse be a szabad FIÓK számát. Hagyja azt jóvá a gombbal **OK**.
- 2 Válassza az opciót **FIÓK KÓD** elérési kód hozzáadásához és hagyja jóvá választását **OK**. A 0000 érték automatikusan megjelenik.
- 3 Üsse be a választott kódot és hagyja azt jóvá **OK**.
- 4 Válassza az opciót **FIÓK NEVE** és hagyja jóvá választását a gombbal **OK**.
- 5 Üsse be a kívánt FIÓK nevet (max. 20 karakter) és hagyja azt jóvá a gombbal **OK**. A FIÓK létrejött.
- 6 Másik FIÓK létrehozásához, nyomja meg a gombot **C** és kezdje újból az 1. lépéssel.
- 7 A gomb megnyomásával léphet ki ebből a menüből .

Létező FIÓK módosítása

▼ 71 - POSTAFIÓKOK / PF. LÉTREHOZ

- 1 A gombok segítségével ▼ vagy ▲, válassza a kívánt FIÓK-ot vagy üsse be a FIÓK számát. Hagyja azt jóvá **OK**.
- 2 Ha létezik ilyen, üsse be a FIÓK elérési kódját és hagyja azt jóvá **OK**.
- 3 A gombok segítségével ▼ vagy ▲, válassza a kívánt menüt **FIÓK KÓD** vagy **FIÓK NÉV** majd hagyja jóvá választását a gombbal **OK**.
- 4 Válassza a kívánt paramétereket és hagyja azokat jóvá **OK**.
- 5 Nyomja meg a gombot **OK** a módosítások

folytatásához vagy  a menüből való kilépéshez.

FIÓK tartalmának nyomtatása

▼ 73 - POSTAFIÓKOK / PF. LÉTREHOZ



Amennyiben az tartalmaz dokumentumokat, kinyomtathatja a FIÓK tartalmát. Ha tartalmaz dokumentumot, a FIÓK neve mellett egy csillag található.

- 1 A gombok segítségével ▼ vagy ▲, válassza a kívánt FIÓK-ot vagy üsse be a FIÓK számát. Hagyja azt jóvá **OK**.
- 2 Ha létezik ilyen, üsse be a FIÓK elérési kódját és hagyja azt jóvá **OK**.

A FIÓK tartalma kinyomtatásra került, a FIÓK kiürül.

FIÓK törlése



Mielőtt elkezdené, győződjön meg arról, hogy a FIÓK üres. Tartalmát előzőleg feltétlenül nyomtassa ki.

▼ 74 - POSTAFIÓKOK / PF. TÖRLÉS

- 1 A gombok segítségével ▼ vagy ▲, válassza a kívánt FIÓK-ot vagy üsse be a FIÓK számát. Hagyja azt jóvá **OK**.
- 2 Ha létezik ilyen, üsse be a FIÓK elérési kódját és hagyja azt jóvá **OK**.
- 3 Erősítse meg a nyomtatást a gombbal **OK**.

A FIÓK törölve és hozzáadva a szabad FIÓK-ok listájához.

FIÓK-ok listájának nyomtatása

▼ 75 - POSTAFIÓKOK / PF. LIST. NYOM.

A terminál kinyomtatja a létrehozott részletes FIÓK listát.

Félretett elemek a fax FIÓK-jában

- 1 Helyezze az automatikus adagolóba a dokumentumot úgy, hogy a másolandó felület felső része kerüljön a másolóval szembe.
- 2 Válassza a következőt ▼ **72 - POSTAFIÓKOK / PF. LIST. NYOM.** és hagyja azt jóvá a gombbal **OK**.
- 3 A gombok segítségével ▼ vagy ▲, válassza a kívánt FIÓK-ot vagy üsse be a FIÓK számát. Hagyja azt jóvá **OK**.

Az adagolóba helyezett dokumentum a kiválasztott FIÓK-ba mentve.

Távoli fax FIÓK-jának letétjébe való küldés

- 1 Helyezze az automatikus adagolóba a dokumentumot úgy, hogy a másolandó felület felső része kerüljön a másolóval szembe.
- 2 Válassza a következőt ▼ **35 - FAX / POSTAFIÓK KÜLD.** és hagyja azt jóvá **OK**.
- 3 Írja be annak a kontaktnak a számát, akinek FIÓK-ba küldene félretett dokumentumot vagy válasszon tárcsázási módot és hagyja azt jóvá **OK**.
- 4 Üsse be a címzett FIÓK számát és nyomja meg a gombot **OK**.
- 5 Ha speciális küldést szeretne, írja be az aktuális időpont mellé a kívánt időpontot és hagyja azt jóvá **OK**.
- 6 Ha változtatni szeretné a küldendő dokumentum adagolási módját, válasszon az opciók közül **ADAGOLÓ** vagy **MEMÓRIA** majd hagyja azt jóvá **OK**.
- 7 Ha kívánja, küldés előtt beírhatja a dokumentum oldalainak számát és hagyja azt jóvá **OK**.

Azonnali küldés esetén a dokumentum azonnal elindul. Késleltetett küldéskor a dokumentum a memóriába mentődik és a választott időpontban onnan kerül küldésre.

Távoli fax FIÓK-jának felváltása

▼ 36 - FAX / LEOLVAS



Előbb ellenőrizze a távoli fax kompatibilitását.

- 1 Üsse be annak a kontaktnak a számát, akinek fenn szeretné tartani a FIÓK-ot vagy válassza ki a tárcsázási módot, majd hagyja azt jóvá **OK**.
- 2 Üsse be a címzett FIÓK számát és nyomja meg a gombot **OK**.
- 3 Üsse be a FIÓK elérési kódját és hagyja azt jóvá **OK**.
- 4 Ha késleltetett fiókváltást szeretne, írja be az aktuális időpont mellé a kívánt időpontot és hagyja azt jóvá **OK**.

Amint a távoli fax-szal megvan a kapcsolat (azonnal vagy később) a dokumentum(ok), melyek a távoli fax FIÓK-jában vannak, megérkeznek az Ön fax készülékére.

Fax letét és váltás

Lehetősége van dokumentumot **Tárolni** a fax készülékben, mely ezáltal rendelkezésére áll mindazon kontaktok számára a **Váltás** funkció segítségével. Kontaktja(i) kérheti(k) olyan dokumentum faxolását, melyet Ön előzőleg eltárolt készülékén.

A dokumentum tárolásának programozásához meg kell határozni annak típusát:

- **Egyszerű**, csak egy alkalommal lehetséges fenntartani memóriáról vagy adagolóról ;
- **Sokszoros** annyiszor lehetséges fenntartani, ahányszor kívánja, memóriából.

Fenntartás programozásához, meg kell határozni a személyt, aki számára a dokumentum fenn van tartva, majd a kívánt dokumentumnak megfelelően lehetősége van :

- a fenntartást azonnal elindítani ;
- késleltetett fenntartást beprogramozni a kívánt időpont meghatározásával ;
- több kontakt számára fenntartott dokumentum indítása, legyen az azonnal vagy késleltetett.

Dokumentum tárolása

- 1 Helyezze az automatikus adagolóba a dokumentumot úgy, hogy a másolandó felület felső része kerüljön a másolóval szembe.
- 2 Válassza a következőt ▼ **34 -FAX / LEHIVAS TX** és hagyja azt jóvá **OK**.
- 3 Válassza ki a tárolás típusát az alábbi táblázat alapján :



| Menü | Művelet |
|------------------|--|
| Egyszerű | <ol style="list-style-type: none"> 1 Válassza a következőt ADAGOLO vagy MEMORIA. 2 Szükség esetén állítsa be a kontrasztot és hagyja jóvá OK. 3 Üsse be a tárolni kívánt dokumentum oldalainak számát. |
| Sokszoros | <ol style="list-style-type: none"> 1 Szükség esetén állítsa be a kontrasztot és hagyja jóvá OK. 2 Üsse be a tárolni kívánt dokumentum oldalainak számát. |

- 3 Hagyja jóvá választását a következő gombbal **OK**.

Tárolt dokumentum fenntartása

▼ 33 - FAX / LEHIVAS TX

- 1 Üsse be annak a kontaktnak a számát, akinek fenntartja a dokumentumot vagy válassza ki a tárcsázás módját.
A gomb használatával több dokumentum fenntartására van lehetőség .
- 2 A fenntartás típusa szerint szükséges :

| Választás | Művelet |
|--------------------------------|---|
| Azonnali fenntartás | <ol style="list-style-type: none"> 1 Nyomja meg a billentyűt . |
| Késleltetett fenntartás | <ol style="list-style-type: none"> 1 Nyomja meg a gombot OK. 2 A pillanatnyi időpont mellé írja be a dokumentum fenntartásának választott idejét és hagyja azt jóvá . |

SMS

A terminál **SMS** gombjának köszönhetően SMS üzenetet küldhet kontaktjainak. Az SMS („Short Message Service”) olyan rövid üzenet, mely mobiltelefonokra és SMS fogadására alkalmas terminálra küldhető.

Az üzenetek megengedett karakterszáma annak az országnak a szolgáltatójától függ, ahonnan az SMS-t küldi (pl.: Franciaországban 160 karakter, Olaszországban 640.)

Az SMS szolgáltatás elérhetősége függ az egyes országoktól és kiszolgáltól.



Az SMS szolgáltatás tarifái speciálisak.

Az SMS paraméterek konfigurálása

A küldő kijelzése

Ez a paraméter lehetővé teszi a küldő nevének vagy számának kijelzését SMS küldésekor.

▼ 41 – SMS SZOLG / KÜLDŐ

- 1 Válassza az **IGEN** vagy **NÉLKÜL** opciót a küldő azonosításához a következő gombok segítségével ▲ vagy ▼.
- 2 Hagyja jóvá választását a következő gombbal **OK**.
- 3 A gomb megnyomásával léphet ki ebből a

menüből .

SMS küldési központ



Ez a paraméter lehetővé teszi az SMS küldési szerver számának megszerzését. Ezt a számot az elérést biztosító partnertől kaphatja meg.

▼ 421 – SMS SZOLG / KEZDŐ / SZERVER

- 1 Üsse be a küldés szerver számát a numerikus billentyűzet segítségével.
- 2 Hagyja jóvá választását a következő gombbal **OK**.
- 3 A gomb megnyomásával léphet ki ebből a

menüből .

SMS küldése

- 1 Nyomja meg a következő gombot **SMS**.
- 2 Üsse be az SMS szövegét a numerikus billentyűzet segítségével.
 - nagybetűhöz használja az **↑** billentyűt;
 - a mezőből való továbblépéshez használja a gombokat **▼** és **▲** ;
 - a szöveg minden egyes szaván való lépkedéshez, nyomja meg a gombot **Ctrl** és a navigáción a **▼** vagy **▲** gombokat ;
 - a következő sorhoz való lépéshez nyomja meg a gombot **↵** ;
 - karakter törléséhez (a bal oldalára helyezve a kurzort) használja az **←** vagy **C** gombokat.
- 3 Hagyja azt jóvá **OK**.
- 4 Válassza ki az üzenet címzettjét. Adja meg a címzett telefonszámát (mobilszám vagy SMS képes terminál) a következő lehetőségek közül választva :
 - üsse be a számot a numerikus billentyűzet segítségével ;
 - üsse be a címzett nevének kezdőbetűit ;
 - nyomja meg a gombot  amíg meg nem jelenik a kontakt neve (a kontaktok ábécésorrendbe rendezettek).
- 5 Az SMS-nek lehet egy, de lehet több címzettje is. SMS küldéséhez :
 - egy címzettnek, hagyja azt jóvá **OK**.
 - több címzettnek, nyomja meg a gombot  és írja meg a következő címzett számát. Ismételje a műveletet az utolsó címzett megadásáig (maximum 10 fő).
- 6 Hagyja jóvá a címzett(ek) listáját a következő gomb segítségével **OK**.

SMS KÜLDÉSE megjelenik a képernyőn az üzenet küldésekor, az SMS küldése folyamatban van.

- Ha az **SMS** megjelenik a képernyőn azt jelenti, hogy az üzenet várakozik és néhány perc múlva újabb küldési kísérlet indul. Azonnal küldési kísérlethez vagy a küldés törléséhez, olvassa el a következő paragrafust **Várakozó dokumentumok**, oldal 22.
- Az SMS sikeres elküldésének ellenőrzéséhez kinyomtathatja a küldési értesítőt (olvassa el a következő paragrafust **Értesítők nyomtatása**, oldal 31).

Paraméterek/ Beállítások

A terminál beállításait felhasználási szokásaihoz igazíthatja. Ebben a fejezetben találja meg a funkciók leírását.

A többfunkciós terminál funkcióit és elérhető beállításait kinyomtathatja.



A terminál fejlesztése folyamatos, így az újabb elérhető funkciók rendszeresen elérhetők.

Az újabb funkciók eléréséhez keresse fel a www.olivetti.com honlapot a frissítések letöltéséhez.

Dátum és idő beállítása

A többfunkciós terminálon bármikor beállíthatja a dátumot és az időt.

▼21 - BEALLITAS / DATUM / IDO

- 1 Nyomja meg a következőt ▼, üsse be a következőt **21** a billentyűzeten. Hagyja jóvá a következővel **OK**.
- 2 Egymást követően üsse be a számokat a kívánt dátumnak és időpontnak megfelelően.

Például: 2005. november 8., 9 óra 33-hoz üsse be ezeket **0 8 1 1 0 5 0 9 3 3**) majd hagyja jóvá **OK**.

- 3 A gomb megnyomásával léphet ki ebből a menüből .

Üsse be a terminál számát és nevét

Többfunkciós terminálja lehetővé teszi azon faxokra való nyomtatást, melyekhez elmentett szám vagy név tartozik.



A **FEJLÉC KÜLDÉSE** paraméter az **FEJLÉCCSEL** (olvassa el a következő paragrafust **Technikai paraméterek**, oldal 30) opcióval kerül beállításra.

▼22 - BEALLITAS / SZAM/NEV

- 1 Nyomja meg ▼, üsse be **22a** billentyűzet segítségével. Hagyja jóvá **OK**.
- 2 A terminálba üsse be a megfelelő telefonszámot (maximum 20 karakter). Hagyja jóvá **OK**.
- 3 Üsse be a nevét (maximum 20 karakter). Hagyja jóvá **OK**.
- 4 A gomb megnyomásával léphet ki ebből a menüből .

Hálózat típus

Fax készülékét csatlakoztathatja közüzemi telefonhálózathoz vagy olyan privát hálózathoz, mely automatikus telefonmegszakító berendezéssel rendelkezik (PABX). Meg kell határozni az Önnek megfelelő hálózati típust is.

A hálózat típus kiválasztásához :

▼ 251 - BEALLITAS / TEL. HALOZAT / HAL. TIPUS

- 1 Válassza a kívánt opciót **PRIVÁT** vagy **KÖZÜZEMI** majd hagyja jóvá **OK**.
- 2 A gomb megnyomásával léphet ki ebből a menüből .

Földrajzi beállítások

Ez a paraméter lehetővé teszi a terminál különböző előre beállított országokban való használatát különböző nyelveken.

Országok

Egy ország kiválasztásával beállítja :

- az ország közüzemi telefonhálózatának paramétereit ;
- az ország nyelvét.

Ország kiválasztásához :

▼201 - BEALLITAS / FÖLDRAJZI / ORSZAG

- 1 Válassza a kívánt opciót, majd hagyja jóvá **OK**.
- 2 A gomb megnyomásával léphet ki ebből a menüből .



Ha az ajánlott opciók közül egyik sem felel meg, válassza az "EGYÉB" opciót.

Telekommunikációs hálózat

Ez a paraméter lehetővé teszi az országhoz tartozó közüzemi telefonhálózat típusának manuális beállítását annak érdekében, hogy a terminál a választott hálózattal kommunikálni tudjon az érvényben lévő normáknak megfelelően.

Alapbeállítás szerint a beállított ország ▼201 - **BEALLITAS / FÖLDRAJZI / ORSZÁG** automatikusan meghatározza a használandó telefonhálózat típusát.



Ez a paraméter nem azonos a következővel **HAL. TIPUS**, mely a közüzemi telefonos hálózat és a privát hálózat közötti választás lehetőségét biztosítja.

A közüzemi telefonhálózat típusának manuális kiválasztásához :

▼202 - BEALLITAS / FÖLDRAJZI / HALOZAT

- 1 Válassza a kívánt opciót, majd hagyja jóvá **OK**.
- 2 A gomb megnyomásával léphet ki ebből a menüből .



Ha az ajánlott opciók közül egyik sem felel meg, válassza az "EGYÉB" opciót.

Az üzenetek nyelvének beállítása

A menük nyelvét megválaszthatja. A gyári beállítás értelmében a terminál angol nyelven kommunikál.

▼203 - BEALLITAS / FÖLDRAJZI / NYELV

- 1 Nyomja meg ▼, üsse be **203** a billentyűzetről hagyja jóvá **OK**.
- 2 Válassza ki a gombok segítségével a kívánt nyelvet ▼ vagy ▲ és hagyja jóvá **OK**.
- 3 A gomb megnyomásával léphet ki ebből a menüből .

Helyi előhívó

Ez a funkció akkor használatos, ha fax készüléke privát hálózatba van kapcsolva, mely automatikus telefonmegszakító berendezéssel rendelkezik. Segítségével lehetséges automatikus **helyi előhívószám** hozzáadása (meghatározandó), s melynek segítségével automatikus hálózatból való kilépésre van lehetőség abban az esetben, ha :

- a vállalat belső telefonszámjai (melyek esetében az előhívószám felesleges) rövidebbek, mint a **minimális hosszúság** (például 10 számjegy Franciaországban) ;
- a külső számok, melyek esetében az előhívószám kötelező hosszabbak vagy ugyanolyan hosszúak, mint a **minimális hosszúság** (például 10 számjegy Franciaországban).

Fax készülékhez a helyi előhívószámok programozása két lépésben történik :

- a vállalat külső telefonszámainak **minimális hosszúságának** (vagy azonos hosszának) meghatározása ;
- a vállalat telefonhálózati kimenetének **helyi előhívószáma** meghatározása. Ez az előhívó automatikusan adódik hozzá a vállalat külső telefonszámaihoz.



Ha meghatározza a helyi előhívót, ne illessze azt be a már elmentett számokhoz : az minden számhoz automatikusan hozzáadódik.

Előhívó

▼252 - BEALLITAS / TEL. HALOZAT / ELŐHÍVO

- 1 Határozza meg az előhívó minimális hosszát, melynek értékét a vállalat külső számainak hiányában meg tud változtatni, majd nyomja meg az **OK** gombot.
A minimális hossz 1 és 30 karakter között kell legyen.
- 2 Üsse be a vállalat telefonhálózat-kimenetének helyi előhívóját (maximum 5 karakter) és hagyja jóvá **OK**.
- 3 A gomb megnyomásával léphet ki ebből a menüből .

Küldési értesítő

Kinyomtathat egy **küldési értesítőt** mely a telefonos hálózaton lebonyolított kommunikációt mutatja meg (PSTN).

Az értesítők nyomtatásához számos kritérium közül választhat :

- **VAN**, az értesítő rendben lezajlott küldés közben vagy megszakított küldés esetén kerül kinyomtatásra (de csak egy értesítő van küldésenként) ;
- **NINCS**, nincs értesítőküldés, a fax készülék mégis jegyzi a sikeres küldésekről az értesítést ;
- **RENDSZERESEN**, minden küldési próbálkozásnál értesítőt nyomtat ;
- **HIBA ESETÉN**, csak abban az esetben nyomtat értesítőt, ha a küldési kísérlet nem sikerült vagy ha a küldési parancs megszűnik.

Memóriából nyomtatott minden értesítőhöz automatikusan csatolva van a dokumentum első oldalának kicsinyített képe.

Az értesítő típusának kiválasztásához :

▼231 - BEALLITAS / KÜLDÉS / JELENTES KÜLD

- 1 Válassza a kívánt opciót **VAN**, **NINCS**, **RENDSZERES** vagy **HIBA ESETÉN** és hagyja jóvá **OK**.
- 2 A gomb megnyomásával léphet ki ebből a menüből .

Dokumentumok adagolásának módja

Megválaszthatja a küldendő dokumentumok adagolásának módját :

- a **memóriából**, a küldés csak akkor indul, ha a dokumentum a memóriába elmentésre kerül és digitalizálják. Így könnyebben megtalálja az eredeti dokumentumokat.
- az **adagolóradagolás** szkenner esetén, a küldés a digitalizálás után indul. Ez nagy terjedelmű dokumentumok küldését teszi lehetővé (ennek nagyság meghaladhatja a memória nagyságát).

A dokumentumok adagolási módjának kiválasztásához :

▼232 - BEALLITAS / KÜLDÉS / MEMORIA KÜLD

- 1 Válassza a kívánt opciót **MEMÓRIA** vagy **ADAGOLÓ** majd hagyja jóvá **OK**.
Adagolás üzemmód esetén a küldési értesítőhöz nem tartozik kicsinyített kép.
- 2 A gomb megnyomásával léphet ki ebből a menüből .

Gazdaságos idősav

Ez a funkció lehetővé teszi fax küldés elhalasztását holt időben, ezzel csökkentve kommunikációs költségeit. A **gazdaságos idősav** kedvezőbben a tarifák a telefonos hálózaton („holt” időben). A gyári beállítás szerint ez 19:00-tól 7:30-ig tart. Lehetőség van az időintervallum módosításához.

A **gazdaságos idősav** módosításához :

▼233 - BEALLITAS / KÜLDÉS / TAKAREK

- 1 Üsse be az új gazdaságos idősavot és hagyja jóvá **OK**.

A **gazdaságos idősav** használatához :

▼32 - FAX / TAKAR. LEADAS

- 1 Üsse be a címzett számát, majd nyomja meg az **OK** gombot.
- 2 Szükség esetén állítsa be a kontrasztot és hagyja jóvá **OK**.
- 3 Válassza ki az adagolás módját, **ADAGOLÓ** vagy **MEMÓRIA** és hagyja jóvá **OK**.
- 4 Ha kívánja, küldés előtt beírhatja a dokumentum oldalainak számát, majd hagyja azt jóvá **OK**.

Fogadási mód

Ez a funkció a terminál külső készülékhez való csatlakoztatása esetén (telefon, üzenetrögzítő) az EXT konnektorra csatlakoztatott lehetővé teszi a választást aközött, hogy a készülék faxot és / vagy hangüzenetet fogadjon.

A következő fogadási módok közül választhat :

- **MANUÁLIS** : a terminál nem fogad automatikusan semmilyen dokumentumot. Ha felveszi a telefont és hallja a faxhangot, fogadásához meg kell nyomni a terminálon levő  gombot.
- **FAX** : a fax fogadás rendszeresen beindul a terminálon ;
- **FAX/ÜZENETRÖGZÍTŐ** : a fax fogadás automatikusan elindul a terminálon, a telefonos kommunikáció fogadása automatikusan elindul a külső készüléken.
Nyomja le a telefon #0 billentyűt, hogy törölje a fax felismerését.

A fogadási mód kiválasztásához :

▼241 - BEALLITAS / VÉTEL / MOD

- 1 Válassza a kívánt opciót, majd hagyja jóvá **OK**.
- 2 A gomb megnyomásával léphet ki ebből a menüből .

Ha a terminál EXT konnektorára vagy a telefoncsatlakozóra csatlakoztatott egy telefont, azt javasoljuk, hogy a készüléket kapcsolja **MANUÁLIS** üzemmódba.



Hívás esetén ezt a készüléket vette fel és hallja a jellegzetes faxhangot.

Ahhoz, hogy fogadja a faxot, megnyomhatja a terminálon levő  gombot vagy a telefon #7 billentyűt.

Papír nélküli fogadás

A fax készülék felajánlja a dokumentumok fogadását vagy visszautasítását, ha a nyomtató nem elérhető (nincs papír...).

Ha a faxnyomtató nem áll rendelkezésre, választhat két fogadási módozat közül :

- fogadási mód **PAPÍR NÉLKÜL**, a fax a memóriában eltárolja a küldeményt ;
- fogadási mód **PAPÍRRAL**, a készülék elutasítja a bejövő hívást.

A fogadási mód kiválasztásához :

▼242 - BEALLITAS / VETEL / PAPIR VETELE

- 1 Válassza a kívánt opciót **PAPÍRRAL** vagy **PAPÍR NÉLKÜL** és hagyja jóvá **OK**.
- 2 A gomb megnyomásával léphet ki ebből a menüből .

A papír hiányra hangjelzés és egy képernyőn megjelenő üzenet figyelmeztet.

A fogadott faxok is a memóriába kerülnek (villogó  ikon), hogy papír újbóli rendelkezésreállításakor nyomtatásra kerüljenek.



Másolatok száma

A fogadott faxokból több példányt is (1-től 99-ig) kinyomtathat.

A fogadott dokumentum példányszámának beállításához :

▼243 - BEALLITAS / VETEL / PELDANYSZAM

- 1 Üsse be a kívánt másolatok számát és hagyja azt jóvá **OK**.
- 2 A gomb megnyomásával léphet ki ebből a menüből .

Minden dokumentum fogadásánál annyi kinyomtatott példány születik, amennyit beállított.

Fogadás faxra vagy számítógépre

Ez a számítógépre telepíthető szoftver (tartozék vagy modellől függő opció) lehetővé teszi a dokumentum fogadását végrehajtó készülék kiválasztását :

- a fax
- a számítógép,
- ha a számítógép elérhető, máskülönben a fax.

▼244 - BEALLITAS / VETEL / PAPIR VETELE

További információért, olvassa el a következő paragrafust **Számítógép funkciók**, oldal 44.

Fogadott faxok csökkentésének módja

A menü lehetővé teszi, hogy a fogadott faxok méretét nyomtatás előtt csökkentse. A beállítás lehet automatikus vagy kézi.

Automatikus mód:

Az üzemmód a fogadott faxokat automatikusan átméretezi.

Az automatikus mód beállításához:

▼246 - BEALLITAS / VETEL / CSOKKENTES

- 1 Válassza az **Automatikus** opciót, és az **OK** gomb megnyomásával hagyja jóvá.

- 2 A  gomb megnyomásával léphet ki ebből a menüből.

Kézi mód:

A készülék a 70 és 100 % közötti csökkentést ajánlja. A tartományon kívül eső értékek beállítása során a készülék hangjelzést ad és hibát jelez. A készülék a papírfórmátumtól függetlenül a rögzített csökkentést alkalmazza a beérkezett dokumentumok nyomtatása során.

A kézi üzemmód beállításához:

▼246 - BEALLITAS / VETEL / CSOKKENTES

- 1 Válassza a **ROGZITETT** opciót, és az **OK** gomb megnyomásával hagyja jóvá.
- 2 Adja meg a csökkentési értéket (70 és 100% között) és az **OK.** gomb megnyomásával hagyja jóvá.

- 3 A  gomb megnyomásával léphet ki ebből a menüből.

Technikai paraméterek

A terminál fax fogadására már a gyári beállításoknak köszönhetően alkalmas. A technikai paraméterek beállításával azonban testre szabhatja ezeket.

A technikai beállításokhoz :

▼29 - BEALLITAS / TECHNIKAI

- 1 Válassza a kívánt paramétert és hagyja jóvá **OK**.
- 2 A következő gombok segítségével ▲ vagy ▼, módosítsa a kívánt paramétert (melynek eredménye a lentebb megjelenő táblázat látható), majd hagyja jóvá **OK**.

| Paraméter | Értesítés |
|---------------------------------|---|
| 1 – Vizsgáló mód | A küldendő dokumentumok vizsgáló felbontásának gyárilag meghatározott értéke. |
| 2 – Elküldött fejléc | Ha ez a paraméter aktív, az összes kimenő dokumentum olyan fejléccel ellátva kerül nyomtatásra, mely feltünteti az Ön nevét, telefonszámát, a dátumot és az oldalak számát. Figyelmeztetés: ha a dokumentum-adagolóról küld faxot, a küldési fejléc nem jelenik meg a dokumentumon. |
| 3 – Átviteli sebesség | Válassza meg a fax átviteli sebességét. Ha a telefonvonal minősége jó (szabályozott, visszhangmentes), a kommunikáció maximális sebességen zajlik. Azonban számos esetben szükséges az átviteli sebesség szabályozása. |
| 4 - Visszhangmentesítés | Ha ez a paraméter aktív, a visszhang távolsági kommunikáció esetén tompul. |
| 6 - Tengerentúl | Számos távolsági hívás esetén (műholdas kapcsolat), a visszhang megnehezítheti a kommunikációt. |
| 7 – Kommunikációs kiírás | Választás a kommunikációs sebesség és az átvitt oldalak számának feltüntetése között. |
| 8 - Energiamegtakarítás | A periféria készenlétkébe helyezése. A (percekben meghatározott) használaton KÍVÜLI készenléti időben vagy az Ön által meghatározott időszámban a periféria készenléti állapotba kerül. |

| Paraméter | Értesítés |
|---------------------------------------|--|
| 10 – Fogadási fejléc | Ha ez a paraméter aktív, a terminál által fogadott dokumentumok olyan fejléccel kerülnek kinyomtatásra, mely tartalmazza a feladó nevét és telefonszámát (ha elérhető ilyen adat), valamint az érkezés dátumát és az oldalak számát. |
| 11 Fogadási sebesség | Válassza meg a fax fogadási sebességét. Ha a telefonvonal minősége jó (szabályozott, visszhangmentes), a kommunikáció maximális sebességen zajlik. Azonban számos esetben szükséges a fogadási sebesség szabályozása. |
| 12 - Hangjelzések | Hangjelzések száma a készülék automatikus indításakor. |
| 13 – Elvetett méret | Az Elvetett méret paraméter a fogadott faxok nyomtatásának módját határozza meg. A dokumentum sorainak száma túl magas lehet a nyomtatási papírfórmátum számára. A paraméter meghatározza azt a határértéket, amely felett a további sorokat a készülék új lapra nyomtatja. A határérték alatti további sorokat a készülék törli. Ha a Határértékkel opciót választja, a határérték 3 cm. Ha a Határérték nélkül opciót választja, a határérték 1 cm. |
| 20 – ECM (Hibajavítás) | Aktív, ez a paraméter lehetővé teszi a zavaros telefonvonal miatt bekövetkezett kommunikációs hibák korrigálására. Ez a paraméter akkor hasznos, ha a vonalak gyenge minőségűek vagy zajosak. A küldési idő azonban hosszabb lehet. |
| 80 – Festékmegtakarítás | Világosítja a nyomtatványokat annak érdekében, hogy megspórolja a toner kazetta tintáját. |
| 91 – Időhalasztási hiba | Várakozási idő a dokumentum nyomtatása előtt, számítógépes nyomtatási mód esetén, nyomtatás közben bekövetkezett nyomtatóhiba miatt. |
| 92 - Nyomtatási várakozási idő | Az előbbiekből adódó várakozási idő a számítógépen lévő feladat kinyomtatása előtt. |
| 93 – Fórmátum kitöltése | Az oldal fórmátumának módosítása A LETTER/A4 paraméter beállításának segítségével A4-es oldalra LETTER fórmátumban nyomtathat. |
| 96 – WEP kulcsok száma | A menü segítségével meghatározhatja a WEP kulcsok számát (1 és 4 között). |

Kinyomtatja a funkció használati útmutatóját



A készülék nem nyomtat A5-ös papírfórmátumra.

- 1 Nyomja meg a következőt ▼ és üsse be az **51-et** a numerikus billentyűzetről.

A funkciók használati útmutatójának nyomtatása elindult.

Értesítők nyomtatása



A készülék nem nyomtat A5-ös papírfórmátumra.

A küldési és fogadási értesítők a fax utolsó 30 kommunikációs műveletet jelentik meg (küldésenként, fogadásenként). 30 kommunikációs műveletenként ezek automatikusan nyomtatásra kerülnek. Ettől függetlenül Ön bármikor kérheti ezek nyomtatását.

Minden értesítő (küldési vagy fogadási) egy táblázatban összefoglalja a következőket :

- a dokumentum küldésének vagy fogadásának dátumát és időpontját,
- a kontakt azonosítását,
- a küldés módját (Normál, Finom, Közepesen finom vagy Photo),
- az elküldött vagy fogadott oldalak számát,
- a kommunikáció időtartamát,
- a küldés vagy fogadás eredményét : a következőt jelzi **RENDBEN** ha minden rendben zajlott, **vagy** kódokban jelzi a kommunikációs jellegzetességeket (váltás, manuális kommunikáció, stb.),
- a kommunikációs hiba okát (például : a kontakt nem válaszol).

Az értesítők nyomtatásához :

- 1 Nyomja meg a következőt ▼ , üsse be a következőt **52** a numerikus billentyűzeten.

Az értesítők nyomtatása elindult.



A küldési és fogadási értesítők egy közös oldalon kerülnek nyomtatásra.

A beállítások listájának nyomtatása

ZAROLAS



A készülék nem nyomtat A5-ös papírfórmátumra.

- 1 Nyomja meg a következőt ▼, üsse be a következőt **54** a numerikus billentyűzeten.

A beállítások listájának nyomtatása elindult.

Lezárás

Ezzel a funkcióval letilthatjuk illetéktelen személyek géphez való hozzáférését. Minden belépéskor jelszót kér majd felhasználótól a készülék. Használat után a gép lezáródik.

Ehhez azonban meg kell adnia egy biztonsági kódot.



Ha egy kód már mentésre került, előbb üsse be azt, mielőtt használná az újat.

▼ 811 - HALADO FUNKCIO / ZAROLAS / ZAROLO KOD

- 1 Nyomja meg a következőt ▼, üsse be a következőt **811** a numerikus billentyűzeten.
- 2 Üsse be a biztonsági kódot (4 számjegy) a billentyűzeten, hagyja azt jóvá **OK**.
- 3 Üsse be az új kódot (4 számjegy) a billentyűzeten, hagyja azt jóvá **OK**.
- 4 A gomb megnyomásával léphet ki ebből a menüből .

Billentyűzet lezárása

Minden használat előtt be kell ütnie a biztonsági kódot.

▼ 812 - HALADO FUNKCIO / ZAROLA / BILL. ZAROLAS

- 1 Nyomja meg a következőt ▼, üsse be a következőt **812** a billentyűzeten.
- 2 Üsse be a kódot és hagyja jóvá **OK**.
- 3 A gombok segítségével ▼ vagy ▼ válassza a **KÓDDAL** és hagyja azt jóvá **OK**.
- 4 A gomb megnyomásával léphet ki ebből a menüből .

Digitalizálás kódolása

Ez a funkció lezárja a digitalizálást és a numerikus billentyűzetet. Csak a telefonkönyvben megjelenő számokra való küldések engedélyezettek.

A digitalizáció lezárása menü eléréséhez :

▼ 813 - HALADO FUNKCIO / ZAROLA / SZAM

- 1 Írja be a 4 számjegyű zárókodeket a numerikus billentyűzet segítségével.
- 2 Hagyja azt jóvá **OK**.
- 3 A gombok segítségével ▲ vagy ▼, válassza a **CSAK TELEFONKÖNYV** opciót.
- 4 Hagyja azt jóvá **OK**.
- 5 A gomb megnyomásával léphet ki ebből a menüből .

Az SMS szolgáltatás lezárása

Ez a funkció lezárja az SMS szolgáltatást.

Az SMS szolgáltatás lezárása menü eléréséhez :

▼ 815 - HALADO FUNKCIO / LARALAS / SMS LEZARASA

- 1 Írja be a 4 számjegyű zárókodeket a numerikus billentyűzet segítségével.
- 2 Hagyja azt jóvá **OK**.
- 3 A gombok segítségével ▲ vagy ▼, válassza a **KÓDDAL** opciót.
- 4 Hagyja azt jóvá **OK**.
- 5 A gomb megnyomásával léphet ki ebből a menüből .

Megfigyelő eszközök felállítása

Bármikor ellenőrizheti a készülék tevékenységét megfigyelő eszközöket.

A következő tevékenységek megfigyelő eszközeit ellenőrizheti :

- elküldött oldalak száma ;
- fogadott oldalak száma ;
- szkennelt oldalak száma ;
- nyomtatott oldalak száma.

Elküldött oldalakat számláló eszköz

Ezen eszköz ellenőrzéséhez :

▼ 821 - HALADO FUNKCIO / SZAMLALOK / KÜLDÖTT OLD.

- 1 Nyomja meg a következőt ▼, üsse be a következőt **821** a billentyűzeten.
- 2 Az elküldött oldalak száma megjelenik a képernyőn.
- 3 A gomb megnyomásával léphet ki ebből a menüből .

A fogadott oldalak számlálója

Ezen eszköz ellenőrzéséhez :

▼ 822 – HALADO FUNKCIO / SZAMLALOK / KAPPOTT OLDAL

- 1 Nyomja meg a következőt ▼ , üsse be a következőt **822** a billentyűzeten.
- 2 A fogadott oldalak száma megjelenik a képernyőn.
- 3 A gomb megnyomásával léphet ki ebből a menüből .

Szkennelt oldalak számlálója

Ezen eszköz ellenőrzéséhez :

▼ 823 – HALADO FUNKCIO / SZAMLALOK / BEOLVASOTT O

- 1 Nyomja meg a következőt ▼ , üsse be a következőt **823** a billentyűzeten.
- 2 A szkennelt oldalak száma megjelenik a képernyőn.
- 3 A gomb megnyomásával léphet ki ebből a menüből .

Nyomtatott oldalak számlálója

Ezen eszköz ellenőrzéséhez :

▼ 824 – HALADO FUNKCIO / SZAMLALOK / NYOMT. OLDAL

- 1 Nyomja meg a következőt ▼ , üsse be a következőt **824** a billentyűzeten.
- 2 A nyomtatott oldalak száma megjelenik a képernyőn.
- 3 A gomb megnyomásával léphet ki ebből a menüből .

Nyomtatófesték állapotának kijelzése

Bármikor ellenőrizheti a tintapatronban lévő festék mennyiségét. Ez az érték százalékban jelenik meg.

▼ 86 - HALADO FUNKCIO/KELLEKANYAGOK

- 1 Nyomja meg a következőt ▼ , üsse be a következőt **86** a billentyűzeten.
- 2 A tintapatronban lévő festék százalékos mennyisége megjelenik a képernyőn.
- 3 A gomb megnyomásával léphet ki ebből a menüből .

A szkennер kalibrálása

Ezt a műveletet akkor végezze el, ha a másolt dokumentumok minősége nem kielégítő.

▼ 80 - HALADO FUNKCIO/KALIBRALAS.

- 1 Helyezzen egy fehér lapot a lapadagolás lapolvasóba.
- 2 Nyomja meg a következőt ▼ , üsse be a következőt **80** a billentyűzet segítségével, hagyja azt jóvá **OK**.
- 3 A szkennер bekapcsol és a kalibrálás automatikusan megtörténik.
- 4 Kalibrálás után a terminál készenléti állapotba kerül.

Játék és szórakozás

Sudoku (típus szerint)

A Sudoku egy japán rejtélyjáték. A játék alapja egy kilencszer kilences négyzetrács, ami 3 x 3-as blokkokra van felosztva. A nehézségi fok szerint a játék kezdetén kevesebb vagy több szám van előre beírva a rácsba. A játék célja az, hogy a négyzetrácsot kitöltsük 1-től 9-ig számokkal oly módon, hogy egy sorban, egy oszlopban és egy blokkban csak egyszer szerepelhet egy szám.

Csak egy megoldás létezik.

Kinyomtatni egy játékrácsot

- 1 Nyomja le a ▼ , 5 és OK.
- 2 Válassza ki SUDOKU a billentyűkkel ▼ vagy ▲ .
- 3 Erősítse meg **OK**.
- 4 Válassza NYOMT RÁCS a billentyűkkel ▼ vagy ▲ .
- 5 Válassza ki a nehézségi fokot KÖNNYŰ, KÖZEPES, NEHÉZ, ÖRDÖGI SZINT a billentyűkkel ▼ vagy ▲ .
- 6 Erősítse meg **OK**.
- 7 Válassza ki az óhajtott rácsot a digitális billentyűzeten beütve a megfelelő számot (1 és 100 között).
- 8 Erősítse meg **OK**.
- 9 Válassza ki a példányszámot beütve egy számot 1 és 9 között a digitális billentyűzeten.
- 10 Erősítse meg **OK**.
- 11 A rács a kért példányszámban nyomtatódik ki.

Kinyomtatni egy rács megoldását

- 1 Nyomja le a ▼ , 5 és OK.
- 2 Válassza ki SUDOKU a billentyűkkel ▼ vagy ▲ .
- 3 Erősítse meg **OK**.
- 4 Válassza NYOMT MEGOLD a billentyűkkel ▼ vagy ▲ .
- 5 Válassza ki a nehézségi fokot KÖNNYŰ, KÖZEPES, NEHÉZ, ÖRDÖGI SZINT a billentyűkkel ▼ vagy ▲ .
- 6 Erősítse meg **OK**.
- 7 Válassza ki az óhajtott rácsot a digitális billentyűzeten beütve a megfelelő számot (1 és 100 között).
- 8 Erősítse meg **OK**.
- 9 Válassza ki a példányszámot beütve egy számot 1 és 9 között a digitális billentyűzeten.
- 10 Erősítse meg **OK**.
- 11 A megoldás a kért példányszámban nyomtatódik ki.

Telefonkönyv

Létrehozhat egy olyan telefonkönyvet, mely elraktározza a kontaktok adatait, valamint létrehozhat kontakt-csoportokat. Összesen 250 memóriahely programozására van lehetőség, melyekből további 20 kontakt-csoport létrehozása lehetséges.

Minden egyéni fájl vagy csoport tartalmát elkészítheti, módosíthatja, törölheti. Kinyomtathatja a telefonkönyvet.

Lehetősége van a számítógépről is telefonkönyv elkészítésére és kezelésére. Olvassa el a következő fejezetet **Számítógép funkciók**, oldal 44.

Egyéni fájl készítése

▼ 11 - KÖNYVTAR/UJ KONTAKT

- 1 Nyomja meg a következőt ▼ , üsse be a következőt **11** a billentyűzeten.
- 2 Írja be a következőt **NÉV** az alfanumerikus billentyűzet segítségével (maximum 20 karakter), hagyja azt jóvá **OK**.
- 3 Írja be a következőt **KONTAKT FAX SZÁMA** a numerikus billentyűzet segítségével (maximum 30 számjegy), hagyja azt jóvá **OK**.
- 4 Válassza a **REKORD SZAM** opciót a telefonkönyvben a numerikus billentyűzet segítségével vagy válassza a felajánlott számot és hagyja azt jóvá **OK**.
- 5 Válassza **BILLENTYUVEL** amennyiben kíván gyorsbillentyűt kapcsolni a fájlhoz. Az első elérhető betű megjelenik, használja a következő gombokat ▼ vagy ▲ másik betű kiválasztásához. Hagyja jóvá **OK**.
- 6 Válassza meg a faxküldési sebességet a következővel **SEBESSÉG** 2400, 4800, 7200, 9600, 12000, 14400 vagy 33600 értékre a következő gombokkal ▼ vagy ▲ , hagyja azt jóvá **OK**.
Jó minőségű telefonvonal esetében a maximális gyorsaság kiválasztásra ajánlott.



Amennyiben többfunkciós készüléke automatikus kapcsolóval (PABX) van csatlakoztatva, a kimeneti előhívó számozása után szünetet iktathat be. Helyezze a következő karaktert "I" az előhívó után.

Lista készítése

▼ 12 - KÖNYVTAR/UJ LISTA

- 1 Nyomja meg a következőt ▼ , üsse be a következőt **12** a billentyűzeten.
- 2 Írja be a következőt **NÉV** az alfanumerikus billentyűzet segítségével (maximum 20 karakter), hagyja azt jóvá **OK**.
- 3 **LISTA ÖSSZEALLIT** : a meglévő kontakt-fájlok között a következő gombok segítségével válogathat ▼ vagy ▲ .
Fájl kiválasztásánál hagyja azt jóvá **OK**.
- 4 Válassza a **CSATOLT SZÁM** opciót a listába a numerikus billentyűzet segítségével vagy fogadja el a felkínált számot, majd hagyja azt jóvá **OK**.



A listák sorrend szerint bekerülnek a telefonkönyvbe, a név mellett szerepel a kezdőbetű zárójelben (pl.: L betűs pontnál az L betű).

Fájl módosítása

▼ 13 - KÖNYVTAR/MODOSITAS

- 1 Nyomja meg a következőt ▼ , üsse be a következőt **13** a billentyűzeten.
- 2 A következő gombok segítségével ▼ vagy ▲ , tekintse át a telefonkönyvet és a következő gomb segítségével válassza ki a módosítandó fájlt **OK**.
- 3 Módosítsa a kontakt fájl-mezőit és minden mezőmódosítást hagyjon jóvá **OK**.

Fájl törlése

▼ 14 - KÖNYVTAR/MÉGSEM

- 1 Nyomja meg a következőt ▼ , üsse be a következőt **14** a billentyűzeten.
- 2 A következő gombok segítségével ▼ vagy ▲ , tekintse át a telefonkönyvet és válassza ki a következő gomb megnyomásával a törlendő fájlt **OK**.
- 3 Hagyja jóvá a törlést egy újabb gombnyomással a következőre **OK**.
- 4 A többi fájl törlésénél ugyanígy járjon el.

A telefonkönyv nyomtatása



A készülék nem nyomtat A5-ös papírformátumra.

▼ 15 - KÖNYVTAR/NYOMTATAS

- 1 Nyomja meg a következőt ▼ , üsse be a következőt **15** a billentyűzeten.

A telefonkönyv kinyomtatható, tartalma ábécésorrendben rangsorolva.

WLAN hálózat

A terminált csatlakoztathatja számítógépéhez vagy veteék nélküli hálózathoz (WLAN vagy Wireless Local Area Network).



Figyelmeztetés! A vezeték nélküli kapcsolat használatakor a készülék rádióhullámai zavart okozhatnak számos orvosi, különösen érzékeny vagy biztonsági berendezésben. Ezekben az esetekben különösen vegye figyelembe a biztonsági figyelmeztetéseket.

Ha rendelkezésére áll WLAN adapter, a terminált hálózati nyomtatóként használhatja rádió hálózatban. Ez a funkció kizárólag eredeti adapterrel működik, melyet az ajánlott szerviz központokban szerezhető be. További információért: www.olivetti.com.

Rádióhálózat típusa

Akkor beszélünk rádióhálózatról vagy WLAN-ról, amikor legalább két számítógép, nyomtató és/vagy hozzáadott készülék egymással kommunikál egy hálózatban rádióhullámok segítségével (magasfrekvenciájú hullámok). Az adatok átvitele a rádióhálózatban a 802.11b és a 802.11g normák közötti értékben mozog. Hálózat használata esetén infrastrukturális hálózatról vagy ad-hoc hálózatról beszélünk.

Infrastrukturális rádióhálózat

Ilyen hálózatban, számos készülék kommunikál egy központon keresztül (gateway - folyósó, út.) Minden adat a központon megy keresztül és onnan kerül továbbításra.

WLAN - elérési pont

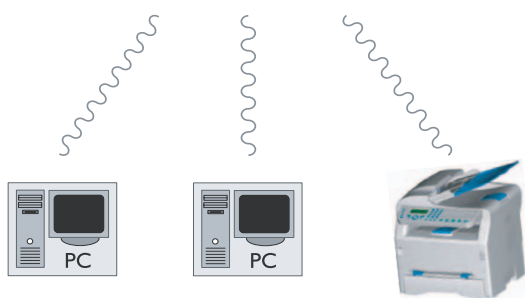

Ad-hoc rádióhálózat

Ilyen hálózatban, a készülékek közvetlenül kommunikálnak egymással, anélkül, hogy az adatok egy központon áthaladnának. Az átviteli sebesség az ad-hoc rádióhálózat egészében attól függ, milyen a hálózatban lévő legrosszabb kapcsolat. Az átviteli sebesség függ a térbeli távolságtól, miként az akadályok, a falaktól vagy plafonoktól a küldő és a fogadó között.

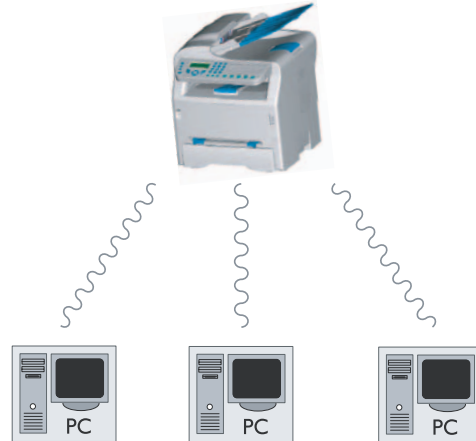

Rádióhálózat (WLAN)

A terminál rádióhálózathoz (WLAN) való csatlakoztatását három lépésben végezheti el:

- 1 Konfigurálja a hálózatot a számítógéphez.
- 2 Állítsa be számítógépét, hogy a hálózat működni tudjon.
- 3 A készülék beállítása után, telepítse a Companion SuiteLL szoftvert a számítógépére a nyomtató kalauz segítségével.

Fontos, hogy a számítógép és minden más alkalmazás ugyanahhoz a hálózathoz legyen csatlakoztatva, mint a többfunkciós terminál. Minden, a készülék beállításához megadott instrukció, mint például a hálózatok nevei (Service-Set-ID vagy SSID), a rádióhálózat típusa, WEP kulcs, IP cím vagy alhálózat meg kell feleljen a hálózati instrukcióknak.



Ezeket az útmutatásokat megtalálja számítógépén is vagy a hozzáférési központban.

A számítógép beállításának hogyanjához, olvassa el a WLAN adapter használati utasítását. Nagy hálózatok használatához forduljon a hálózat ügyintézőjéhez.



A tökéletes kommunikáció akkor biztosított, ha a számítógépen is eredeti adaptert használ. Internetes oldalunkon megtalálja a legfrissebb útmutatókat az eredeti adapterrel kapcsolatban, valamint további információkat: www.olivetti.com.

Csatlakoztassa a WLAN adaptert

A terminál egy újgenerációs terminál, melyet egy USB WLAN kulcs segítségével WLAN hálózathoz csatlakoztathat.

A terminál rádióhálózati adaptere rádió IEEE 802.11g protokollon továbbítja az adatokat. Az adaptert IEEE 802.11b hálózatba is csatlakoztathatja.



A terminál csatlakoztatásához kizárólag eredeti adaptert használjon. Más adó-vevő adapterek a készülék károsodásához vezethetnek.

Ha infrastrukturális, ha ad-hoc hálózathoz csatlakoztatja a terminált, be kell állítania számos hálózati és biztonsági paramétert (például SSID és WEP kulcs). A paramétereknek meg kell felelniük a hálózati utasításoknak.

- 1 Csatlakoztassa az USB WLAN kulcsot a terminál USB portjához.



A hálózat konfigurálása



A WLAN hálózat módosításához vegye igénybe hozzáértő személy segítségét.

Hálózat létrehozása vagy hálózathoz való csatlakozás

WLAN adapter alkalmazása előtt írja be azokat a paramétereket, melyek segítségével a WLAN hálózat felismeri majd terminálját.

Egy egyszerű alkalmazás elérhető a terminálon annak érdekében, hogy lépésről lépésre segítsen a hálózat létrehozásában. Kövesse az utasításokat!

▼ 281 - BEÁLLÍTÁS / WLAN / ASS KONFIG.

- 1 Nyomja meg a következőt ▼, válassza a menüt **BEÁLLÍTÁS** a gombok segítségével ▼ vagy ▲ és hagyja azt jóvá **OK**.
- 2 Válassza a **WLAN** opciót a gombok segítségével ▼ vagy ▲ et hagyja azt jóvá **OK**.
- 3 Válassza a következőt **ASS. KONFIG.** a következőgombokkal ▼ vagy ▲ és hagyja azt jóvá **OK**.
- 4 Válassza az **ÚJ HÁLÓZAT** opciót a gombokkal ▼ vagy ▲ és hagyja azt jóvá **OK**.



Ha létező hálózatot választ, az 5. és 6. lépések automatikusan megoldódnak.

- 5 **SSID** megjelenik a képernyőn, üsse be a numerikus billentyűzeten a hálózat nevét a gombok egymás utáni megnyomásával addig, amíg megtalálja a kívánt nevet (maximum 32 karakter) és hagyja azt jóvá **OK**.
- 6 **AD-HOC MOD** vagy **HALOZAT MOD** jelenik meg a képernyőn. Olvassa el a fejezet elejét a választáshoz. Válassza ki az egyiket üzemmódot és hagyja azt jóvá **OK**.
 - Ha az AD-HOC ÜZEMMÓD mellett dönt, a **CSATORNA** almenü jelenik meg. Üssön be egy számot 1 és 13 között és hagyja azt jóvá **OK**.
- 7 **BIZTONS. NÉLK** vagy **BIZTONSAGGAL** jelenik meg a képernyőn. Válassza a kívánt opciót és hagyja azt jóvá **OK**.
 - Ha a **BIZTONSAGGAL** opciót választja, a WEP KULCS 1 almenü jelenik meg. Üsse be a kulcsok számát (maximum 1 és 4 között), melyeket a hálózatban használni szeretne.



A WEP kulcs száma a menüben konfigurálandó:

▼ 29 – BEALLITAS/TECHNIKAI/WEP KULCS NB

- 8 **IP KONF. : KÉZI** vagy **IP KONF. : AUTO** megjelenik a képernyőn. Ha a manuális konfigurációt választja, olvassa el a következő bekezdést a következő paraméterek beállításához: IP CÍM, MSK SS RES. és HÍD.
- 9 A művelet végeztével, visszatér a következő főmenübe **ASS. KONFIG.**
- 10 A gomb megnyomásával léphet ki ebből a menüből .

A hálózati paraméterek megtekintése vagy megváltoztatása

Minden hálózati paramétert módosíthat a hálózat fejleszthetőségének köszönhetően.

▼ 2822 - BEALLITAS/WLAN/PARAMÉTEREK/IP CÍM

- 1 Nyomja meg a következőt ▼ , válassza a menüt **BEALLITAS** a gombok segítségével ▼ vagy ▲ és hagyja azt jóvá **OK**.
- 2 Válassza a **WLAN** opciót a gombok segítségével ▼ vagy ▲ et hagyja azt jóvá **OK**.
- 3 Válassza a **PARAMÉTEREK** opciót a gombok segítségével ▼ vagy ▲ et hagyja azt jóvá **OK**.
- 4 Válassza a **WLAN** opciót a gombok segítségével ▼ vagy ▲ et hagyja azt jóvá **OK**.
- 5 Az ön IP CÍM száma a következő formátumban jelenik meg **000.000.000.000**. Üsse be javasolt formátumnak megfelelően a terminál IP címét és hagyja azt jóvá **OK**.
- 6 A gomb megnyomásával léphet ki ebből a menüből .

▼ 2823 - BEALLITAS/WLAN/PARAMÉTEREK/ALHAL. MASZK

- 1 Nyomja meg a következőt ▼ , válassza a menüt **BEALLITAS** a gombok segítségével ▼ vagy ▲ és hagyja azt jóvá **OK**.
- 2 Válassza a **WLAN** opciót a gombok segítségével ▼ vagy ▲ et hagyja azt jóvá **OK**.
- 3 Válassza a **PARAMÉTEREK** opciót a gombok segítségével ▼ vagy ▲ et hagyja azt jóvá **OK**.
- 4 Válassza az **ALHAL MASZK** opciót a gombok segítségével ▼ vagy ▲ et hagyja azt jóvá **OK**.
- 5 Az ön alhálózati maszk száma a következő formátumban jelenik meg **000.000.000.000**. Üsse be a javasolt formátumnak megfelelően az új alhálózati maszkot és hagyja azt jóvá **OK**.
- 6 A gomb megnyomásával léphet ki ebből a menüből .

▼ 2824 - BEALLITAS/WLAN/PARAMÉTEREK/KAPUBEJARAT

- 1 Nyomja meg a következőt ▼ , válassza a menüt **BEALLITAS** a gombok segítségével ▼ vagy ▲ és hagyja azt jóvá **OK**.
- 2 Válassza a **WLAN** opciót a gombok segítségével ▼ vagy ▲ et hagyja azt jóvá **OK**.
- 3 Válassza a **PARAMÉTEREK** opciót a gombok segítségével ▼ vagy ▲ et hagyja azt jóvá **OK**.
- 4 Válassza az **ÚT** opciót a gombok segítségével ▼ vagy ▲ et hagyja azt jóvá **OK**.
- 5 Az ön út-száma a következő formátumban jelenik meg **000.000.000.000**. Üsse be a terminál új útját az ajánlott formátumnak megfelelően és hagyja azt jóvá **OK**.

- 6 A gomb megnyomásával léphet ki ebből a menüből .

▼ 2825 - BEALLITAS/WLAN/PARAMÉTEREK/SSID

- 1 Nyomja meg a következőt ▼ , válassza a menüt **BEALLITAS** a gombok segítségével ▼ vagy ▲ és hagyja azt jóvá **OK**.
- 2 Válassza a **WLAN** opciót a gombok segítségével ▼ vagy ▲ et hagyja azt jóvá **OK**.
- 3 Válassza a **PARAMÉTEREK** opciót a gombok segítségével ▼ vagy ▲ et hagyja azt jóvá **OK**.
- 4 Válassza az **SSID** opciót a gombok segítségével ▼ vagy ▲ et hagyja azt jóvá **OK**.
- 5 Az ön hálózatának neve megjelenik a képernyőn. Üsse be a hálózat új nevét és hagyja azt jóvá **OK**.
- 6 A gomb megnyomásával léphet ki ebből a menüből .

▼ 2826 - BEALLITAS/WLAN/PARAMÉTEREK/MOD

- 1 Nyomja meg a következőt ▼ , válassza a menüt **BEALLITAS** a gombok segítségével ▼ vagy ▲ és hagyja azt jóvá **OK**.
- 2 Válassza a **WLAN** opciót a gombok segítségével ▼ vagy ▲ et hagyja azt jóvá **OK**.
- 3 Válassza a **PARAMÉTEREK** opciót a gombok segítségével ▼ vagy ▲ et hagyja azt jóvá **OK**.
- 4 Válassza az **MOD** opciót a gombok segítségével ▼ vagy ▲ et hagyja azt jóvá **OK**.
- 5 A karakter >> a hálózat aktív üzemmódját mutatja.
- 6 Válassza az egyik üzemmódot és hagyja azt jóvá **OK**.
 - Ha az AD-HOC ÜZEMMÓD mellett dönt, a **CSATORNA** almenü jelenik meg. Üssön be egy számot 1 és 13 között és hagyja azt jóvá **OK**.
- 7 A gomb megnyomásával léphet ki ebből a menüből .



AD-HOC hálózatban a készülékek direktben kommunikálnak egymással, anélkül, hogy az adatok egy központon mennének keresztül (híd, router). AD-HOC rádióhálózatban az adatátviteli sebesség a hálózatban lévő legrosszabb minőségű kapcsolattól függ. Az átviteli sebesség függ a térbeli távolságtól, akadályoktól, mint például falak és plafonok a küldő és a fogadó között.

▼ 2827 - BEALLITAS/WLAN/PARAMÉTEREK/ BIZTONSAG

A paraméter segítségével biztonságossá teheti a hálózatot.

- 1 Nyomja meg a következőt ▼ , válassza a menüt **BEALLITAS** a gombok segítségével ▼ vagy ▲ és hagyja azt jóvá **OK**.
- 2 Válassza a **WLAN** opciót a gombok segítségével ▼ vagy ▲ et hagyja azt jóvá **OK**.
- 3 Válassza a **PARAMÉTEREK** opciót a gombok segítségével ▼ vagy ▲ et hagyja azt jóvá **OK**.
- 4 Válassza a **BIZTONSAG** opciót a gombok segítségével ▼ vagy ▲ et hagyja azt jóvá **OK**.
- 5 Válassza ki **IGEN** vagy **NÉLKÜL** és hagyja azt jóvá **OK**.

Ha az **IGEN** opciót választja, írja be a jelszót.

- Egy 64 bájtos biztonsági konfigurációban a jelszó pontosan 5 karakteres kell legyen.

- Egy 128 bájtos biztonsági konfigurációban a jelszó pontosan 13 karakteres kell legyen.

A jelszót hexadecimálisban is megadhatja.

Ebben az esetben :

- Egy 64 bájtos biztonsági konfigurációban a jelszó pontosan 10 hexadecimális karakteres kell legyen.

- Egy 128 bájtos biztonsági konfigurációban, a jelszó pontosan 26 hexadecimális karakteres kell legyen.



- 6 A gomb megnyomásával léphet ki ebből a menüből .

▼ 2828 - BEALLITAS/WLAN/PARAMÉTEREK/HAZI. GÉP NÉV

A gép neve lehetővé teszi azt, hogy számítógép segítségével azonosíthassa terminálját a hálózaton (például a „NYOMT.-HÁLÓZAT-1” névvel).

- 1 Nyomja meg a következőt ▼ , válassza a menüt **BEALLITAS** a gombok segítségével ▼ vagy ▲ és hagyja azt jóvá **OK**.
- 2 Válassza a **WLAN** opciót a gombok segítségével ▼ vagy ▲ et hagyja azt jóvá **OK**.
- 3 Válassza a **PARAMÉTEREK** opciót a gombok segítségével ▼ vagy ▲ et hagyja azt jóvá **OK**.
- 4 Válassza a **HAZI GÉP NÉV** opciót a gombok segítségével ▼ vagy ▲ et hagyja azt jóvá **OK**.
- 5 Üsse be a kívánt nevet (maximum 15 karakter) és hagyja azt jóvá **OK**.
- 6 A gomb megnyomásával léphet ki ebből a

menüből .

Ha a kapcsolat konfigurált, telepítenie kell a "**Laser Pro LL Network**" hálózati nyomtatási kalauzt a számítógépére, hogy dokumentumait kinyomtathassa. Olvassa el a következő bekezdést **Vezeték nélküli csatlakozás**, oldal 46.

AD-HOC hálózat-konfigurálási példa

Nem biztonságos AD-HOC hálózat-konfigurálási példa a következő paraméterekkel :

- hálózat neve: „ház”,
- rádió típus: „ad-hoc”,
- csatorna: "1"
- számítógép IP címe: "169.254.0.1"
- a számítógép alhálózati maszkja: "255.255.0.0"
- a számítógép útja: "0.0.0.0"
- a többfunkciós terminál IP címe: "169.254.0.2"
- a többfunkciós terminál alhálózati maszkja: "255.255.0.0"
- a többfunkciós terminál útja: "0.0.0.0"

A többfunkciós terminál konfigurációja

- 1 Csatlakoztassa az USB WLAN kulcsot a többfunkciós terminál USB csatlakozójához.
- 2 Nyomja meg a következőt ▼ , válassza a menüt **BEALLITAS** a gombok segítségével ▼ vagy ▲ és hagyja azt jóvá **OK**.
- 3 Válassza a **WLAN** opciót a gombok segítségével ▼ vagy ▲ et hagyja azt jóvá **OK**.
- 4 Válassza a következőt **ASS. KONFIG.** a következőgombokkal ▼ vagy ▲ és hagyja azt jóvá **OK**.
- 5 Válassza az **ÚJ HÁLÓZAT** opciót a gombokkal ▼ vagy ▲ és hagyja azt jóvá **OK**.
- 6 **SSID** jelenik meg a képernyőn, üsse be a következőt „otthon ” a numerikus billentyűzet segítségével és hagyja azt jóvá **OK**.
- 7 Válassza ki az üzemmódot **AD-HOC MOD** és hagyja azt jóvá **OK**.
- 8 Üsse be „1” a **CSATORNA** mezőbe és hagyja azt jóvá **OK**.
- 9 Válassza a **BIZTONSÁG NÉLKÜL** opciót és hagyja azt jóvá **OK**.
- 10 Válassza a következőt **IP KONF. : KÉZI** és hagyja azt jóvá **OK**.
- 11 Üsse be a következőt „169.254.0.2” az **IP CÍM** mezőbe és hagyja azt jóvá **OK**.
- 12 Üsse be a következőt „255.255.0.0” az **ALHAL. MASZK** mezőbe és hagyja azt jóvá **OK**.
- 13 Üsse be a következőt „0.0.0.0” az **ÚT** mezőbe és hagyja azt jóvá **OK**.
- 14 A művelet végeztével, visszatér a következő főmenübe **ASS. KONFIG.**
- 15 A gomb megnyomásával léphet ki ebből a menüből .

A hálózati konfigurálása után, az USB WLAN ledje világít. Most végezze el a számítógép konfigurálását.

A számítógép konfigurálása

Ehhez a művelethez olvassa el az *USB WLAN kulcs gyártójának dokumentációját, mely segítséget nyújt abban, hogy a „ház” hálózatot megtalálja és ahhoz csatlakozhasson.*

- 1 Ha szükséges, telepítse az USB WLAN kulcs szoftverét a számítógépre.
- 2 Csatlakoztassa az USB WLAN kulcsot a számítógép egyik USB portjához.
- 3 Az USB WLAN szoftverjének segítségével keressen rá a hálózatra.
- 4 Csatlakozzon a következő hálózathoz „ház” miután azt a gép megtalálta.
- 5 Most konfigurálja a számítógép WLAN hálózati kapcsolatát.



Ebben a műveletben segítségére lehet, ha elolvassa a gyártó dokumentációját a hálózati paraméterekről szóló fejezetében.

Konfigurálnia kell a **Protocol Internet (TCP/IP)** komponenst a létrehozott WLAN kapcsolatban. Ha ez a komponens már konfigurált, s automatikusan ehhez már IP cím kapcsolódott, manuális üzemmódba szükséges azt kapcsolnia a következők konfigurálásához: a TCP/IP cím („169.254.0.1” a példánkban), az alhálózat maszkja („255.255.0.0” a példánkban) és a gyári út („0.0.0.0” a példánkban).

- 6 Hagyja jóvá.

USB kulcsmemória

USB kulcsmemóriát csatlakoztathat a terminálhoz. A TXT, TIFF és JPEG formátumban elmentett fájlok vizsgálaton esnek át és Ön a következő alkalmazásokat működtetheti :

- az USB kulcsmemórián eltárolt fájlok nyomtatása ;
- az USB kulcsmemórián eltárolt fájlok törlése ;
- a behelyezett USB kulcsmemória tartalmának ellenőrzése ;
- az USB kulcsban való dokumentum digitalizálás;
- az USB-kulcsán fogadott faxok archiválása (olvassa el a következő paragrafust Fax átirányítása USB kulcsra, oldal 22).

Az USB memória használata



Mindig a megfelelő irányban helyezze be az USB memóriakulcsot.
Ne távolítsa el az USB-t olvasás vagy írás folyamata közben.



Nyomtassa ki a dokumentumokat



A készülék nem nyomtat A5-ös papírfórmátumra.

Kinyomtathatja az USB memórián található fájlokat vagy ezek listáját.

Fájlok listájának kinyomtatása

▼ 01 - MÉDIA/DOKUM. NYOMTATAS/LISTA

- 1 A megfelelő behelyezési irány figyelembételel csatlakoztassa az USB kulcsmemóriát a terminálhoz.
MÉDIA VIZSGALAS megjelenik a képernyőn.

- 2 Válassza ki a **DOKUM. NYOMTATAS** opciót a gombok segítségével ▼ vagy ▲ és hagyja azt jóvá **OK**.
- 3 Válassza ki a **LISTA** opciót a gombok segítségével ▼ vagy ▲ és hagyja azt jóvá **OK**.
- 4 A fájlok listája egy táblázatban kerül nyomtatásra a következő információk kíséretében :
 - a vizsgált fájlok növekvő sorrendben kerülnek indexálásra ;
 - a fájlok neve kiterjesztésükkel ;
 - a fájlok mentésének utolsó dátuma;
 - a fájlok nagysága Kbyte-ban.

A memórián levő fájlok nyomtatása

▼ 01 - MÉDIA/DOKUM. NYOMTATAS/FÁJL

- 1 Csatlakoztassa az USB kulcsmemóriát a terminálhoz figyelembe véve a csatlakoztatási irányt.
MÉDIA VIZSGALAS megjelenik a képernyőn.
- 2 Válassza ki a **DOKUM. NYOMTATAS** opciót a gombok segítségével ▼ vagy ▲ és hagyja azt jóvá **OK**.
- 3 Válassza a **FÁJL** opciót a gombok segítségével ▼ vagy ▲ és hagyja azt jóvá **OK**.
- 4 Három módon nyomtathatja ki a fájlokat :
 - **MINDET** az USB memórián szereplő összes fájl kinyomtatásához.
Válassza a **MINDET** opciót a gombok segítségével ▼ vagy ▲ és hagyja azt jóvá **OK**. A nyomtatás automatikusan elindul.
 - **SOROZAT** az USB memórián szereplő fájl sorozat kinyomtatásához.
Válassza a **SOROZAT** opciót a gombok segítségével ▼ vagy ▲ és hagyja azt jóvá **OK**.
ELSŐ FÁJL és az első kijelölt fájl megjelenik a képernyőn. Válassza ki a nyomtatandót a gombok segítségével ▼ vagy ▲ az első fájlt a sorozatból és hagyja azt jóvá **OK**. Egy csillag (*) jelenik meg a fájl bal oldalán.
UTOLSÓ FÁJL megjelenik a képernyőn, válasszon a gombok segítségével ▼ vagy ▲ a sorozat utolsó nyomtatandó fájlját és hagyja azt jóvá **OK**. Egy csillag (*) jelenik meg a fájl bal oldalán.
Nyomja meg a gombot .
PÉLDÁNYSZAM megjelenik a képernyőn, üsse be a kívánt példányszámot a numerikus billentyűzetről és hagyja azt jóvá **OK**.
Válassza ki a nyomtatási formátumot : **A4** vagy **10X15** és hagyja azt jóvá **OK**.
Válassza ki a nyomtatási formátumot : **VASTAG** vagy **NORMAL** és hagyja azt jóvá **OK**. A nyomtatás elindul.
 - **VÁLASZTÁS** az USB memórián szereplő egy vagy több fájl kinyomtatásához.
Válassza ki a gombok segítségével ▼ vagy ▲ a nyomtatandó fájlt és hagyja azt jóvá **OK**. Egy csillag (*) jelenik meg a fájl bal oldalán.

Ismételje meg a műveletet a többi nyomtatandó fájljal is.

Nyomja meg a gombot .

PÉLDANYSZAM megjelenik a képernyőn, üsse be a kívánt példányszámot a numerikus billentyűzetről és hagyja azt jóvá **OK**.

Válassza ki a nyomtatási formátumot : **A4** vagy **10X15** és hagyja azt jóvá **OK**.

Válassza ki a nyomtatási formátumot : **SŰRŰ** vagy **NORMÁL** és hagyja azt jóvá **OK**. A nyomtatás elindul.

- 5 A gomb megnyomásával léphet ki ebből a

menüből .

A memórián levő fájlok törlése

Letörölheti az USB memóriában található fájlokat.

▼ 06 - MÉDIA/TÖRÖL/KÉZI

- Csatlakoztassa az USB kulcsmemóriát a terminálhoz figyelve a helyes irányra.
MÉDIA VIZSGALAS megjelenik a képernyőn.
- Válassza ki a **TÖRÖL** opciót a gombok segítségével ▼ vagy ▲ és hagyja azt jóvá **OK**.
- Válassza ki a **KÉZI** opciót a gombok segítségével ▼ vagy ▲ és hagyja azt jóvá **OK**.
- Három lehetősége van az fájlok törlésére:
 - **MINDET** az USB memóriában levő összes fájl törléséhez.
Válassza a **MINDET** opciót a gombok segítségével ▼ vagy ▲ és hagyja azt jóvá **OK**. Visszatér az előző menühöz.
 - **SOROZAT** az USB memórián szereplő fájl sorozat kinyomtatásához.
Válassza a **SOROZAT** opciót a gombok segítségével ▼ vagy ▲ és hagyja azt jóvá **OK**.
ELSŐ FÁJL és az első kijelölt fájl megjelenik a képernyőn. Válassza ki a gombok segítségével ▼ vagy ▲ az első nyomtatandó fájlt a sorozatból és hagyja azt jóvá **OK**. Egy csillag (*) jelenik meg a fájl bal oldalán.
UTOLSÓ FÁJL megjelenik a képernyőn.
Válassza ki a gombok segítségével ▼ vagy ▲ az utolsó nyomtatandó fájlt a sorozatból és hagyja azt jóvá **OK**. Egy csillag (*) jelenik meg a fájl bal oldalán.

Nyomja meg a gombot .

Visszatér az előző menühöz.

- 5 A gomb megnyomásával lépjen ki a menüből .

Az USB memória tartalmának vizsgálata

Amennyiben egy adott ideig nem használja a terminált, az visszatér a főmenübe. Újra digitalizálhatja az USB memória tartalmát. Ehhez kövesse az alábbi utasításokat:

▼ 07 - MÉDIA/MÉDIA VIZSGALAS

- Nyomja meg ▼, üsse be **07a** billentyűzet segítségével.
- Az USB memória vizsgálata elindult.
- Kinyomtathatja vagy letörölheti az USB memórián felismert fájlokat. Olvassa el az előző fejezeteket.

Dokumentum mentése USB memóriára

Ezen funkció segítségével bedigitalizálhat egy dokumentumot és közvetlenül az USB memória SCAN könyvtárba mentheti el. A SCAN könyvtárat az alkalmazás hozza létre.

A dokumentum digitalizálása előtt győződjön meg arról, hogy az USB kulcsmemórián elegendő hely áll rendelkezésre. Ellenkező esetben a következőket teheti:

- letörölhet fájlokat, olvassa el a következő paragrafust **A memórián levő fájlok törlése**, oldal 42, vagy
- aktiválhatja a SCAN könyvtárban lévő legrégebbi fájlok automatikus törlését, olvassa el a következő paragrafust **Az USB kulcsmemórián lévő fájlok automatikus törlésének aktiválása/kikapcsolása**, oldal 43.



- Helyezze az automatikus adagolóba a dokumentumot úgy, hogy a másolandó felület felső része kerüljön a másolóval szembe.
- Helyezze a többfunkciós terminál USB csatlakozójába az USB memóriát. Az USB memória vizsgálata elindult. A vizsgálat végeztével a **MÉDIA** menü jelenik meg.
- Válassza a **SZKENNELÉS** opciót a gombok segítségével ▲ vagy ▼, majd hagyja azt jóvá az **OK** gomb megnyomásával.

Ugyanezt a funkciót két más módon is elérheti:

- a terminálon lévő **SZKEN** gomb megnyomásával, majd a **SZKEN MÉDIÁRA** opció kiválasztásával.
- A képernyőn lévő gomb megnyomásával ▼ majd a **03** leütésével a numerikus billentyűzeten.

- 4 Válassza a következő módot **FEKETE&FEHÉR** vagy **SZÍN** a gombok segítségével ▲ vagy ▼ és hagyja azt jóvá az **OK** gomb megnyomásával.
- 5 Az alfanumerikus billentyűzet segítségével adjon nevet a szkennelni kívánt fájlnek (maximum 20 karakter) és hagyja azt jóvá az **OK** gomb megnyomásával.
- 6 Válasszon szkennelési formátumot **KÉP** és **PDF**, és hagyja jóvá az **OK** gombbal a szkennelés elindításához és a dokumentum mentéséhez.
KÉP lehetővé teszi, hogy egy fájl olyan tulajdonságokkal bírjon, mint egy egyszerű fotó PDF egy informatikai dokumentum formátum.

A funkciót a következő módon aktiválhatja:

▼ **0621 - MÉDIA / TÖRÖL / AUTOMATIKUS/ SZKENNELŐ M**

- 1 Válassza ki az **IGEN**-t az ▲-ös vagy ▼-os gombbal, majd erősítse meg a választását az **OK** gombbal.

A funkciót a következő módon kapcsolhatja ki:

▼ **0621 - MÉDIA / TÖRÖL / AUTOMATIKUS/ SZKENNELŐ M**

- 1 Válassza ki a **NELKUL**-t az ▲-ös vagy ▼-os gombbal, majd erősítse meg a választását az **OK** gombbal.

Formátum **KÉP**, ha kiválasztotta:





- **FEKETE&FEHÉR**, a kép **TIFF** formátumban kerül elmentésre ;
- **SZÍNES**, a kép **JPEG** formátumban kerül elmentésre.

Kiválaszthatja az USB kulcsra digitalizálódó kép felbontását, alapértelmezés szerint a **PISZKOZAT** felbontás választódik ki.

Nyomja meg egymást követően többször a



 gombot és válassza ki az óhajtott felbontást.

- **FEKETE-FEHÉR** digitalizálás :
 - Ikon:  felbontás Szöveg.
 - Ikon:  felbontás Fotó.
 - Ikon:  felbontás Auto.
- **SZÍNES** digitalizálás:
 - Ikon:  felbontás Szöveg.
 - Ikon:  felbontás Auto.

Az kezdő gomb  lehetővé teszi a szkennelés azonnal indítását és olyan adathordozóra való küldését, melynek paraméterei a vizsgálati formátumban vannak meghatározva.

Az USB kulcsmemórián lévő fájlok automatikus törlésének aktiválása/ kikapcsolása

Ha ez a funkció aktiválásra került, és nincs elegendő hely, automatikusan letörli az USB kulcsmemória SCAN könyvtárából a legrégebbi fájlokat, hogy az újonnan digitalizált dokumentumot elmenthesse.



Ez a funkció nem lép működésbe, ha a SCAN könyvtár üres és az USB memória megtelt. Ez esetben kézzel kell törölnie fájlokat, hogy elegendő helyet szabadítson fel, olvassa el a következő paragrafust **A memórián levő fájlok törlése**, oldal 42.

Számítógép funkciók

Bevezető

A **COMPANION SUITE PRO** szoftver segítségével számítógépét kompatibilis többfunkciós terminálhoz csatlakoztathatja.

Számítógépéről a következő feladatokat tudja ellátni:

- többfunkciós terminál kezelése, melynek beállításait igényeinek megfelelően alakíthatja ;
- dokumentumok nyomtatása a többfunkciós terminálon megszokott felhasználói programjai használatával ;
- dokumentumok színes szkennelése szürkétől fekete-fehérig, dokumentum-retusálás, illetve a karakterfelismerő szofvernek (OCR) köszönhetően dokumentumok szöveggé transzformálása,

Szükséges konfigurációk

Az ön számítógépe minimum a következő konfigurációkkal kell rendelkezzen:

Felhasználási rendszerek:

- Windows 98SE ;
- Windows Millennium ;
- Windows 2000 minimum Service Pack 3-mal ;
- Windows XP (Home és Pro) ;
- Windows Vista 32-bit.

Processzor:

- 500 MHz Windows 98SE-hez ;
- 800 MHz Windows Me-hez és 2000-hez ;
- 1 GHz Windows XP-hez (Home et Pro) ;
- 1 GHz Windows Vista 32-bit.

CD-ROM olvasó.

Szabad USB port.

Az installáláshoz szükséges 600Mb-nyi szabad lemezkapacitás.

RAM memória:

- Minimum 128 Mb Windows 98-hoz, Me-hez és 2000-hez ;
- Minimum 192 Mb Windows XP-hez (Home és Pro) ;
- 1 GHz Windows Vista 32-bit.

Telepítés

Telepítse a szoftvert számítógépére

Nyisson egy ablakot **FELHASZNÁLÓ** a Windows 2000 és XP számára.

- 1 Nyissa ki a CD-ROM olvasót, helyezze bele a telepítő CD-ROM-ot, majd zárja vissza az olvasót.
- 2 A telepítés automatikusan elindul. Ha a telepítés nem indul el automatikusan, kattitsson kétszer **asetup.exe** fájlra, melyet a CD-ROM gyökérfiókban talál meg.
- 3 Egy **COMPANION SUITE PRO LL** nevű ablak jelenik meg. Ez az ablak segít a szoftverek telepítésében, a szoftverek telepítésének törlésében, a felhasználói útmutatók elérésében, illetve a CD-ROM tartalmának megismerésében.
- 4 Helyezze a kurzort a **TERMÉKEK TELEPÍTÉSE** menüpontra és kattintson rá a bal oldali egérgombbal.
- 5 Megjelenik a Termékek telepítése képernyő. Helyezze a kurzort a **TELJES** menüpontra és kattintson rá a bal oldali egérgombbal.

*A **TELJES** telepítésekor a merevlemezre azok a szoftverek kerülnek, melyek a Companion Suite Pro kit működéséhez szükségesek, vagyis :*

- Companion Suite Pro (terminálkezelési szoftver, nyomtatási kalauz, Szkenner,...) ;
- Adobe Acrobat Reader ;
- PaperPort.



*Előfordulhat, hogy a CD-ROM-on szereplő szoftverek valamelyikének (vagy egy verziójának) már előzőleg is birtokában volt. Ebben az esetben telepítse a **SZEMÉLYES** opciót, majd válassza ki azokat a szoftvereket, melyeket szeretne merevlemezére telepíteni.*

A következő két ablak kizárólag akkor jelenik meg, ha az ön Windows Installer verziója régebbi, mint a 2.0-ás.

A telepítés megkezdődik, egy ablak mutatja annak aktuális stádiumát.



A programok telepítését megszakíthatja a következő gombra való kattintással: **TELEPÍTÉS LEÁLLÍTÁSA**.

A számítógép és a multifunkciós terminál részeinek átvizsgálása után indítsa újra számítógépét a kívánt módosítások aktiválásához.

Nyomja meg az **OK** GOMBOT.



- 6 A számítógép újraindítása után megjelenik az InstallShield Wizard képernyője, mely jelzi a telepítési varázsló készenléti állapotát.

Bármikor leállíthatja a folyamatot a következő gomb megnyomásával: **TÖRLÉS**.

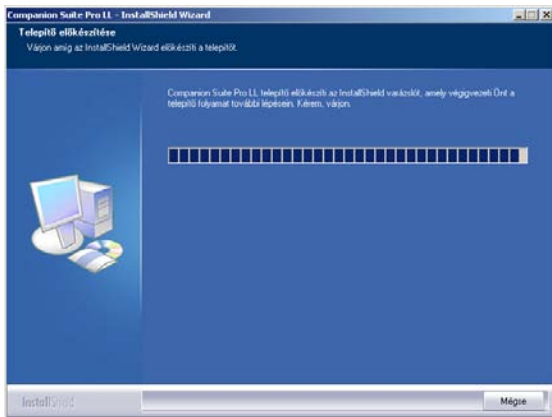

- 7 Megjelenik az üdvözlő ablak.

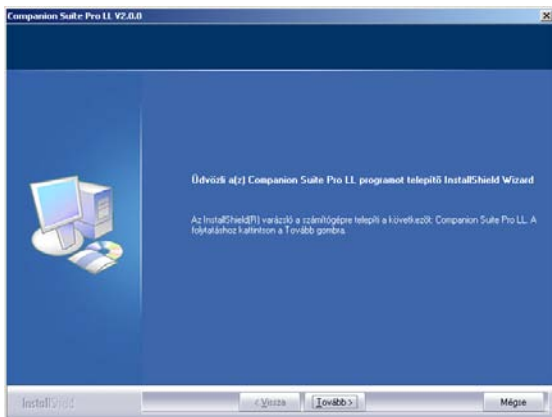

- 8 Nyomja meg a **KÖVETKEZŐ** opciót a **COMPANION SUITE PRO** telepítésének elindításához.

- 9 A telepítés folytatásához olvassa el, majd fogadja el a felhasználói szerződést.

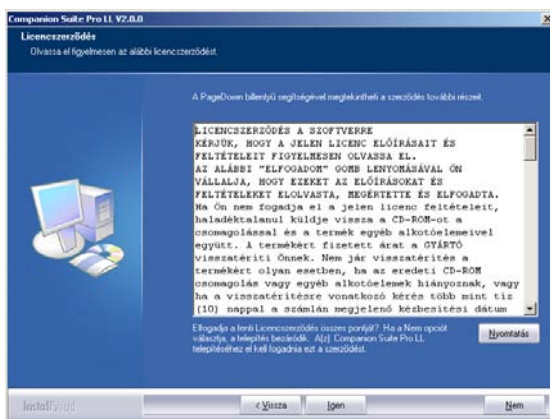

- 10 Nyomja meg az **IGEN** GOMBOT.

- 11 Nyomja meg a **KÖVETKEZŐ** gombot

- 12 A végleges telepítés bármikor indítható.

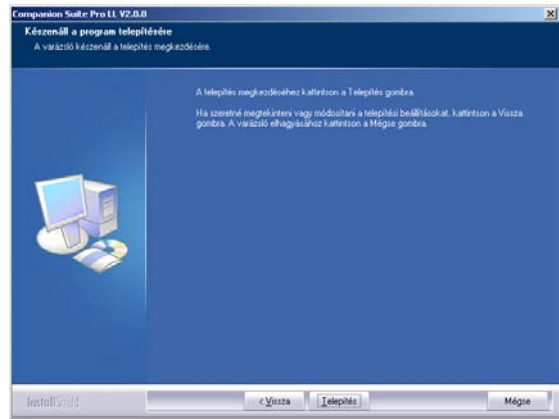

- 13 Nyomja meg a **TELEPÍTÉS** gombot.

- 14 Egy ablak mutatja a telepítés aktuális stádiumát.

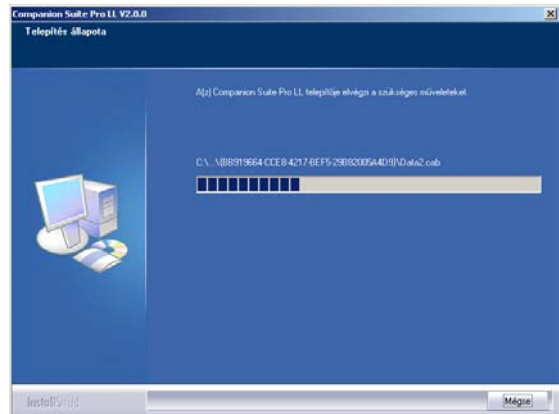

- 15 A **COMPANION SUITE PRO** szoftver a számítógépre van telepítve.

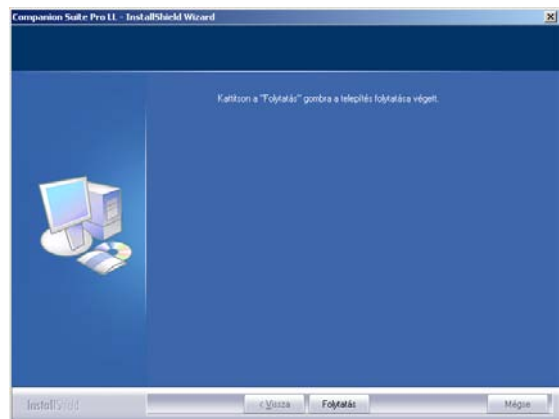

- 16 Nyomja meg a **FOLYTATÁS** gombot a kiegészítő anyagok és a PaperPort SE szoftver másolásához.

- 17 A telepítés végeztével számítógépét újra kell indítania a fájlrendszer frissítésének érdekében.

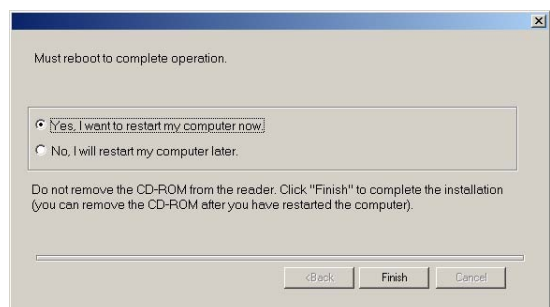

- 18 Válasszon a lehetőségek közül, majd nyomja meg a **BEFEJEZÉS GOMBOT**.
- 19 A **COMPANION SUITE PRO** kitet sikeresen telepítette számítógépére.

A többfunkciós terminál kezelési szoftvereit elindíthatja a menüből **INDÍTÁS > Programok > COMPANION SUITE > COMPANION SUITE PRO LL > MF DIRECTOR** vagy az Asztalon levő **MF DIRECTOR** ikonra kattintva.



*Windows 2000, XP és Vista esetében LAN nyomtatók hozzáadása lehetséges a Companion Suite Pro szoftver telepítése nélkül is. A Windows menüből **INDÍTÁS > PARAMÉTEREK > NYOMTATÓK ÉS FAXOK** válassza a **NYOMTATÓ HOZZÁADÁSA** opciót és kövesse a képernyőn megjelenő utasításokat.*

Kapcsolatok

Ellenőrizze, hogy a többfunkciós terminál nincs-e feszültség alatt és hogy a Companion Suite Pro CD-ROM az olvasóban van-e.

USB csatlakozás

A számítógépet és a többfunkciós terminált egy földelt, USB 2.0-ás kábel segítségével csatlakoztathatjuk, melynek maximális hosszúsága 3 méter lehet.

Tanácsos a Companion Suite Pro szoftvert azelőtt telepíteni a számítógépre, mielőtt csatlakoztatja a terminált.



Ha a Companion Suite Pro szoftver telepítése előtt csatlakoztatja az USB kábelt, a felismerő szoftver (Plug and Play) azt automatikusan új eszköz hozzáadásaként ismeri fel. A terminál útmutatók telepítésének elindításához kövesse a képernyőn megjelenő instrukciókat. Egy párbeszédablak kérdezi, hogy az útmutatók hol jelenjenek meg; ekkor szükséges a CD-ROM telepítésének indítása.

- 1 Azonosítsa az USB kábelcsatlakozókat és az alábbiakban leírt módon csatlakoztassa őket :

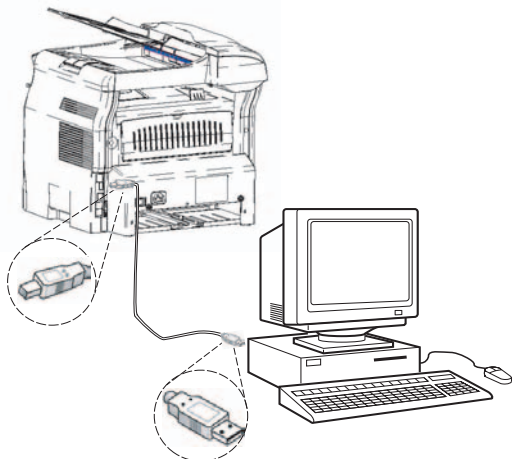

- 2 Helyezze a többfunkciós terminált feszültség alá. Egy ablak jelenik meg, mely új eszköz hozzáadását jelzi.

- 3 Nyomja meg a **KÖVETKEZŐ GOMBOT**.
- 4 Válassza ki az **ÚTMUTATÓ KERESÉSE SAJÁT PERIFÉRIÁHOZ (AJÁNLOTT)** Nyomja meg a **KÖVETKEZŐ GOMBOT**.
- 5 Válassza ki azt a helyet, ahol a gépnek keresnie kell az útmutatót. Csak a **CD-ROM OLVASÓK** opció legyen kiválasztva. Nyomja meg a **KÖVETKEZŐ GOMBOT**. A keresés néhány másodpercig eltarthat.
- 6 Egy ablak mutatja, hogy az útmutató megvan. Nyomja meg a **KÖVETKEZŐ GOMBOT**.
- 7 Egy ablak mutatja, hogy az XML szoftver interfész már telepítve van. Nyomja meg a **BEFEJEZÉS GOMBOT**.
Egy ablak jelenik meg, mely új eszköz hozzáadását jelzi.
- 8 Nyomja meg a **KÖVETKEZŐ GOMBOT**.
- 9 Válassza ki az **ÚTMUTATÓ KERESÉSE SAJÁT PERIFÉRIÁHOZ (AJÁNLOTT)** Nyomja meg a **KÖVETKEZŐ GOMBOT**.
- 10 Válassza ki azt a helyet, ahol a gépnek keresnie kell az útmutatót. Csak a **CD-ROM OLVASÓK** opció legyen kiválasztva. Nyomja meg a **KÖVETKEZŐ GOMBOT**. A keresés néhány másodpercig eltarthat.
- 11 Egy ablak mutatja, hogy az útmutató megvan. Nyomja meg a **KÖVETKEZŐ GOMBOT**.
- 12 Egy ablak mutatja, hogy a **COMPANION SUITE PRO F@X ACTIVITIES** szoftver fel van telepítve. Nyomja meg a **BEFEJEZÉS GOMBOT**.

Többfunkciós terminálját most már nyomtatásra és szkennelésre is használhatja.

Vezeték nélküli csatlakozás



Ehhez a művelethez szükséges a Companion Suite Pro LL szoftver telepítése.

- 1 Indítsa el az **MF DIRECTOR-T** az Asztalon lévő ikonra való kattintással vagy a menüből **START > PROGRAMOK > COMPANION SUITE > COMPANION SUITE PRO LL > NYOMTATÓ HOZZÁADÁSA**.
- 2 Nyomja meg a **KÖVETKEZŐ GOMBOT** a telepítés indításához.

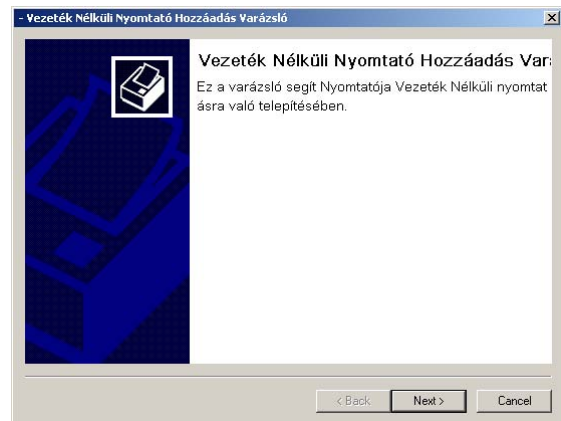

- 3 A következő képernyő a hálózaton keresztül felismert kompatibilis perifériák listáját tartalmazza.

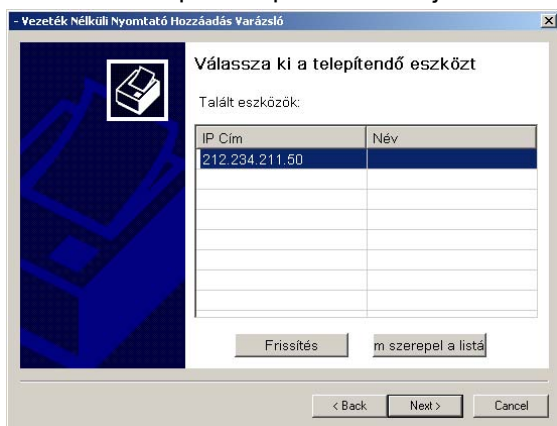

A **FRISSÍTÉS** kattintva lehetősége van egy újabb keresést elindítani.

Remarque : Előfordulhat, hogy egy periféria nem jelenik meg a listában. Ebben az esetben nyomja meg a **NINCS A LISTÁBAN OPCIÓT**. A következő ablak jelenik meg :

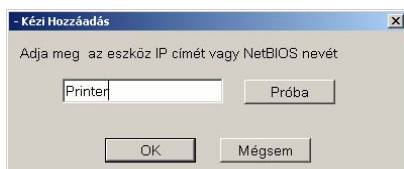

Adja meg a hozzáadni kívánt periféria IP címét vagy NetBIOS nevét. A számítógép és a periféria közötti kapcsolatot kipróbálhatja a következő gomb megnyomásával **TESZT**. Nyomja meg az **OK** gombot.

- 4 Válassza ki a hozzáadni kívánt perifériát a listából. Nyomja meg a **KÖVETKEZŐ GOMBOT**.
- 5 A megjelenő ablak megmutatja a telepíteni kívánt nyomtató tulajdonságait. Nyomja meg a **KÖVETKEZŐ GOMBOT**.

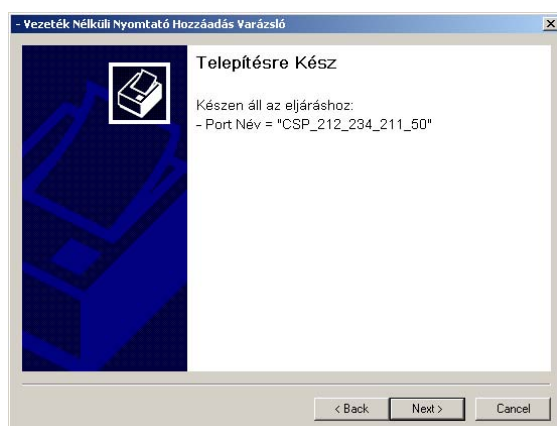

- 6 A megjelenő képernyő jelzi, hogy a telepítés sikerült. Nyomja meg a **BEFEJEZÉS GOMBOT**.

Szoftver törlése a számítógépről

- 1 Indítsa el a programok törlését a menüből **START > PROGRAMOK > COMPANION SUITE > COMPANION SUITE PRO LL > TÖRLÉS**. Egy előkészítő ablak jelenik meg.

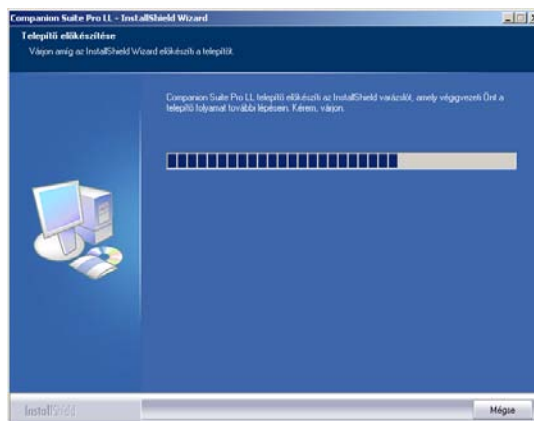

- 2 Válassza a **TÖRLÉS GOMBOT**, majd nyomja meg a **KÖVETKEZŐ GOMBOT**.

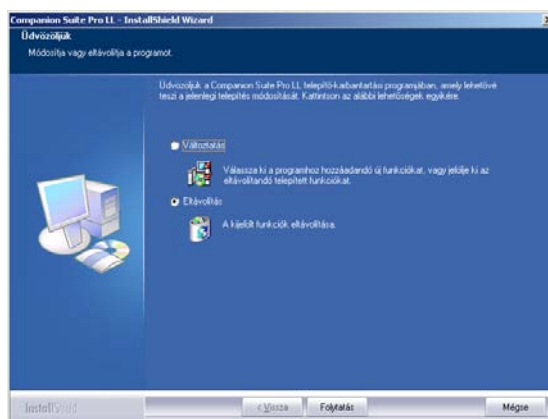

- 3 Egy jóváhagyó ablak jelenik meg. Nyomja meg az **OK** gombot a Companion Suite Pro LL program **TÖRLÉSÉNEK FOLYTATÁSÁHOZ**.



- 4 Egy előkészítő ablak jelenik meg. A törlést leállíthatja a **VISSZAVONÁS GOMB MEGNYOMÁSÁVAL**.

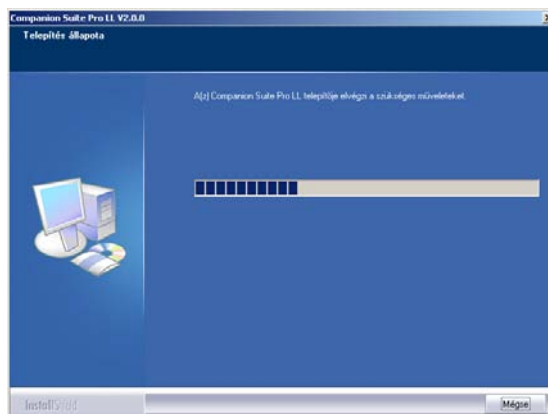

- 5 A folyamat végén indítsa újra számítógépét. Zárjon be minden nyitva lévő alkalmazást és válassza az **IGEN, MOST INDÍTOM ÚJRA A SZÁMÍTÓGÉPET** OPCIÓT és nyomja meg a **BEFEJEZÉS GOMBOT**.

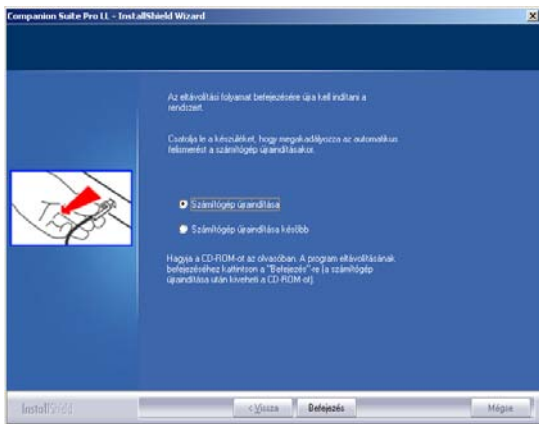

A többfunkciós terminál átvizsgálása

A telepített szoftver minden olyan alkalmazást tartalmaz, mely a többfunkciós terminál használatához szükséges **MF DIRECTOR** et **MF MONITOR**, melyek lehetővé teszik:

- hogy ellenőrizze, a számítógéphez megfelelően csatlakozik a többfunkciós terminál ;
- hogy grafikusan követhesse a többfunkciós terminál tevékenységét ;
- hogy számítógépéről nyomon követhesse a többfunkciós terminál fogyasztási paramétereit ;
- hogy könnyen elérhesse az olyan alkalmazásokat, mint például a képek retusálása OCR, stb.

A többfunkciós terminál használatához indítsa el az alkalmazást **MF DIRECTOR** az Asztalon lévő ikonra való kattintással vagy a menüből a **START > PROGRAMOK > COMPANION SUITE > COMPANION SUITE PRO LL > COMPANION - DIRECTOR**.

A számítógép és a multifunkciós terminál közötti kapcsolat ellenőrzése

A készülékek közötti megfelelő kapcsolat ellenőrzéséhez indítsa el az **MF MONITOR** szoftvert az Asztalon található ikon segítségével és ellenőrizze, hogy az ugyanazon információkkal rendelkeznek, mint amelyek a multifunkciós terminál képernyőjén megjelennek (például a dátum).

MF Director

Ez a grafikus Interface biztosítja a multifunkcionális gép irányítását.

Grafikus megjelenítés

Indítsa el az alkalmazást az **MF DIRECTOR** Asztalon található ikonjáról vagy a menüből **START > PROGRAMOK > COMPANION SUITE > COMPANION SUITE PRO LL > COMPANION - DIRECTOR**.



Gyárilag az **MF DIRECTOR** ikonja egy kör forma, amely sötétkék színű. Az egér jobb gombjának segítségével módosíthatja ennek formáját és színét.

Utilitáriusok és aplikációk aktiválása

A grafikus interfész **COMPANION SUITE PRO** lehetővé teszi utilitáriusok, valamint a következő szoftverek indítását:

- válassza ki a **SEGÍTSÉG** opciót az aktuális dokumentumnál ;
- indítsa el a **PAPERPORT SZOFTVERT** (Doc Manager).

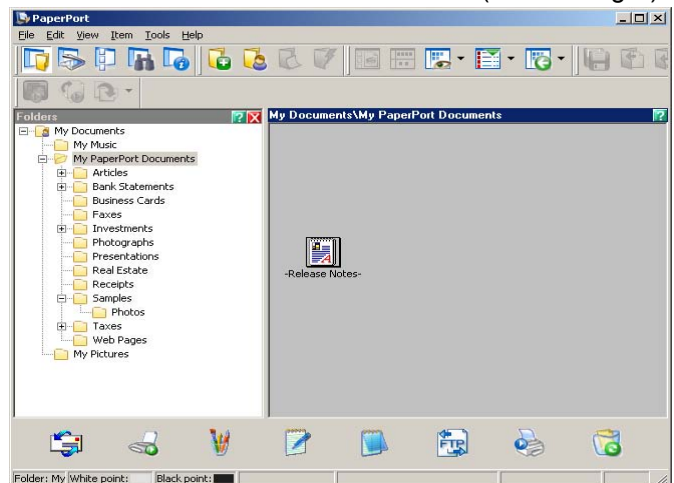

Egy alkalmazás vagy egy, a kit részét képező szoftver elindításához **COMPANION SUITE PRO**, helyezze alá a grafikus kurzort és nyomja le az egér bal gombját.

MF Monitor

Grafikus megjelenítés

Indítsa el az alkalmazást az ikonra kattitva, **MF MONITOR** melyet az Asztalon talál vagy a menüből **START > PROGRAMOK > COMPANION SUITE > COMPANION SUITE PRO LL > COMPANION - MONITOR**.

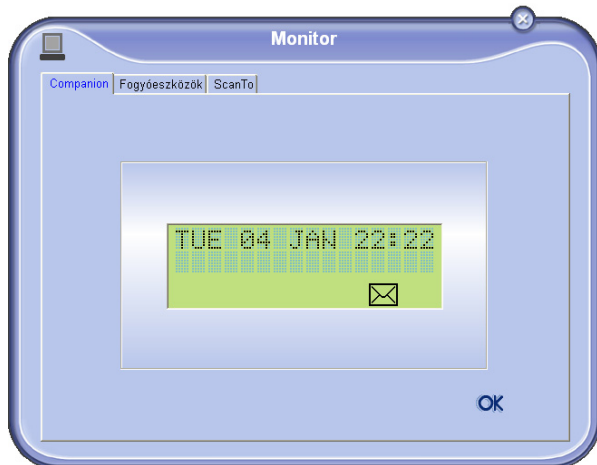

Ezen a képernyőn nyomon követheti az információkat vagy az opciók segítségével konfigurálhatja a többfunkciós terminált :

- **COMPANION:** A többfunkciós terminál képernyőjének megjelenése ;
- **FOGYASZTÁS:** A fogyasztás állapotának képszerű bemutatása ;
- **SCAN TO:** A Szkenelési mód és a Felbontás beállítása, ezek a paraméterek akkor válnak érvényessé, ha megnyomja a **SCAN** gombot a terminálon.

A fogyasztás állapotának képszerű bemutatása

A **FOGYASZTÁS**, fülből a következő információkat olvashatjuk ki :

- pillanatnyi fogyasztás ;
- nyomtatott oldalak száma ;
- szkennelt oldalak száma.

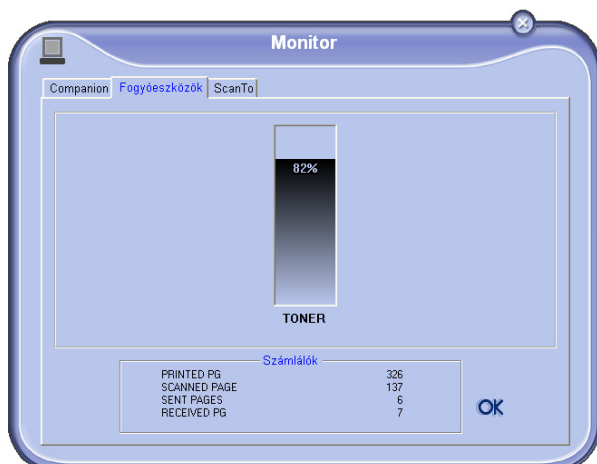

Scan To

A fülben eszközölt beállítások a szkennер alapbeállításai lesznek.

Remarque : A **SCAN TO** funkció kizárólag akkor használható, ha az **MF MONITOR** alkalmazás el van indítva.

- 1 Válassza a **SCAN TO FÜLET**.
- 2 Válassza ki a kívánt opciót az alábbiak közül:
 - szín ;
 - szürke árnyalatok ;
 - fehér-fekete.
- 3 Válassza ki a szkennер felbontását (72 dpi-tól 4800 dpi -ig).
- 4 Választása megerősítéséhez nyomja meg az **OK** gombot.



A Companion Suite Pro LL funkciói

Egy dokumentum elemzése

Dokumentum elemzése két különböző módon történhet :

- A **SCAN TO** funkcióval (az **MF DIRECTOR** ablakból elérhető vagy a **SCAN** gombbal a terminálról) ;
- közvetlenül egy TWAIN norma-kompatibilis alkalmazás segítségével.

Scan To-val való elemzés

- 1 Indítsa el az alkalmazást az **MF DIRECTOR** Asztalon található ikonjáról vagy a menüből **START > PROGRAMOK > COMPANION SUITE > COMPANION SUITE PRO LL > COMPANION - DIRECTOR**.



- 2 A bal egérgomb segítségével kattintson a grafikus illusztrációra **SCAN To** vagy nyomja meg a **SCAN** gombot a terminálon.
- 3 Egy ablak lehetővé teszi az aktuális digitalizáció figyelemmel követését.

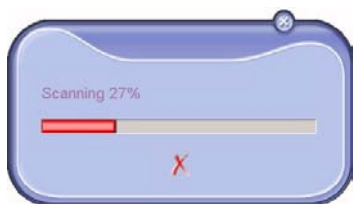

- 4 A digitalizálás végeztével a szkennelt kép megjelenik a **PAPERPORT ABLAKBAN**.

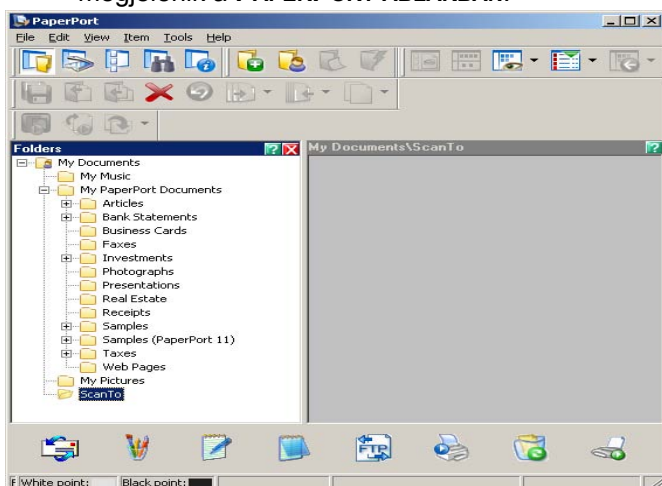

*Ha a **PAPERPORT** szoftver nincs a számítógépre feletelve a digitalizált kép az Asztalon jelenik meg TIFF formátumban.*

TWAIN-kompatibilis szoftverrel való elemzés

- 1 Indítsa el a képreusáló alkalmazást, majd mentse munkáját.
A dokumentum-elemző ablak megjelenik.
- 2 Állítsa be a paramétereket (kontraszt, felbontás,...) mielőtt megkezdje a digitalizálást.
- 3 Digitalizálást követően elmentheti vagy javíthatja a dokumentumot.

Karakterfelismerő szoftver (OCR)

A karakterfelismerő funkció segítségével írásos dokumentumokból és képekből olyan fájlt hozhat létre, melyeknek adatai az irodavezetést segítő szoftverek számára forrásanyagot jelenthetnek.

A karakterek felismerése csak nyomtatott anyagból lehetséges, mint például nyomtatott kiadvány vagy gépelt szöveg. Kézzel írott szövegrészek (például egy aláírás) megőrzésére is van azonban mód, ha a grafikus módra állítja be készülékét.

A terminál környezetével és a karakterfelismeréső terminálról történő kezelésével az OCR a Notepad ikon segítségével PaperPort dokumentumot hoz létre a Felemel/Lerak opciók alkalmazásával.



A szoftver használatával kapcsolatos egyéb információkért olvassa tovább figyelmesen a felhasználói kézikönyvet.

Nyomtatás

Lehetősége van dokumentumok nyomtatására mind USB kapcsolaton, mind vezeték nélküli WLAN kapcsolaton keresztül.

*A nyomtatási útmutató, a **LASER PRO LL** gyárilag, a szoftver installálásakor lett számítógépére telepítve. Segítségével a terminálon keresztül, USB kapcsolat révén nyomtathatja ki dokumentumait.*

*A nyomtatási útmutató, a **LASER PRO LL NETWORK** lehetővé teszi vezeték nélküli kapcsolat esetén is a nyomtatást. Az útmutatót akkor telepíti, amikor hálózati nyomtató hozzáadását kezdeményezi.*

Nyomtatás a multifunkcionális gépen

Számítógépről történő, terminálon eszközölt dokumentum-nyomtatásnál pontosan úgy kell eljárni, mint bármely Windows alatt történő nyomtatásnál. :

- 1 Használja a parancsokat **NYOMTATÁS** menüből **FÁJL** képernyőn lévő nyitott alkalmazásból.
- 2 Válassza ki a **LASER PRO LL** nyomtatót USB kapcsolaton keresztülli nyomtatáshoz **VAGY A LASER PRO LL NETWORK**-öt vezeték nélküli WLAN kapcsolaton keresztülli nyomtatáshoz.



*A **LASER PRO LL** nyomtató akkor válik alapértelmezett nyomtatóvá, mikor a **COMPANION SUITE PRO SZOFTVERT TELEPÍTI**.*

Címjegyzék

A **Címjegyzék** lehetővé teszi leggyakoribb hívói telefonszámainak memorizálását. Ez a funkció megkönnyíti a hívók azonosítását SMS vagy fax küldéskor/fogadásakor. Ha kívánja, kinyomtathatja az elmentett számokat.

A **Címjegyzékben** mentett hívók listájából meghatározott csoportokat hozhat létre. Így csoportosíthatja hívóit adott közösség vagy szolgáltatás tagjaiként, s így nekik egyszeri munkával elküldheti a közös dokumentumokat.

Kontakt hozzáadása a terminál Címjegyzékéhez

- 1 Nyomja meg a **CÍMJEGYZÉK OPCIÓT** a **COMPANION DIRECTOR ABLAKBAN**.
A **Címjegyzék** megjelenik a képernyőn.

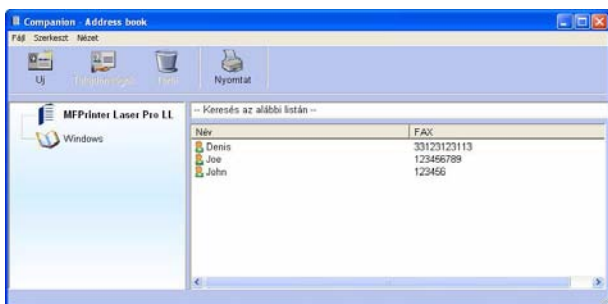

- 2 Válassza a terminál címjegyzékét.
- 3 Nyomja meg az **ÚJ GOMBOT** és válassza a **PARTNER OPCIÓT** a megjelenő menüben.
Megjelenik a kontakt adatainak ablaka.



- 4 Jegyezze be a kontakt nevét, fax vagy GSM számát, a fax átviteli sebességét, a hozzárendelt gyors hívó gombot. Nyomja meg az **OK GOMBOT**.
Az új kontakt megjelenik a listán.

Kontaktcsoport hozzáadása a terminál címjegyzékéhez

- 1 Nyomja meg a **CÍMJEGYZÉK OPCIÓT** a **COMPANION DIRECTOR ABLAKBAN**.

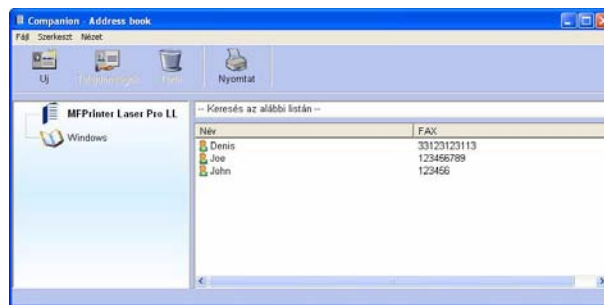

- 2 Válassza a terminál címjegyzékét.
- 3 Nyomja meg az **ÚJ GOMBOT** és válassza a **CSOPORT OPCIÓT** a megjelenő menüben.



- 4 Jegyezze fel a csoport nevét. A csoport tagjai lehetnek a címjegyzékben már szereplő kontaktok, de új kontaktok is.

első esetben : a kontaktok már szerepelnek a címjegyzékben
Nyomja meg a következő gombot **TAGOK KIVÁLASZTÁSA**.

A választható tagok listája megjelenik.

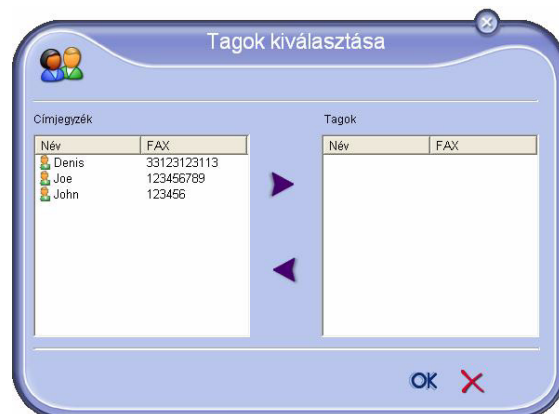

Válasszon egy partnert vagy a csoportot a **CÍMJEGYZÉK ZÓNÁBÓL**, nyomja meg a gombot ► (a kívánt partnerre kétszer kattintva is ugyanaz az eredmény).
Nyomja meg az **OK GOMBOT**.

második esetben : új kontaktok felvétele.
Nyomja meg az **ÚJ** gombot, majd vigye be az új kontaktok adatait.

- 5 Ha a csoporttal elkészült, nyomja meg az **OK GOMBOT**.

Az új csoport megjelenik a listán.

A címjegyzék használata

A címjegyzék segítségével lehetséges van :

- a nevek kezdőbetűje alapján kontaktok vagy csoportok megkeresése ;
- a kontakt vagy a csoport fájljának módosítása ;
- kontakt vagy csoport törlése a címjegyzékből ;
- kontaktok nyomtatása a címjegyzékből.

Kontakt módosítása

- 1 Válassza ki a az egér segítségével azt a kontaktot, melynek adatait szeretné megváltoztatni.
- 2 Nyomja meg a **TULAJDONSÁGOK GOMBOT**.
- 3 Hajtsa végre a szükséges módosításokat.
- 4 Nyomja meg az **OK GOMBOT**.

Csoport módosítása

- 1 Válassza ki a az egér segítségével azt a csoportot, melynek adatait szeretné megváltoztatni.
- 2 Nyomja meg a **TULAJDONSÁGOK GOMBOT**.
- 3 Hajtsa végre a szükséges módosításokat.
- 4 Nyomja meg az **OK GOMBOT**.

Kontakt vagy csoport törlése

- 1 Válassza ki az egér segítségével annak a kontaktoknak vagy csoportoknak a nevét, amelyet törölni szeretne.
- 2 Nyomja meg a **TÖRÖL GOMBOT**.



Amennyiben a címjegyzékből kontaktot töröl, az illető adatai automatikusan törlődnek azokból a csoportokból is, melyeknek tagja.

A címjegyzék nyomtatása

- 1 Nyomja meg a **NYOMTATÁS GOMBOT**.
A terminálon keresztül kerül kinyomtatására a címlista (amennyiben nincsen külön kijelölt kontakt).

Címadatbázis importálása vagy küldése

Címadatbázis importálása

A címadatbázis importálása lehetővé teszi az egyik perifériáról a másikra való automatikus címjegyzék-átvitelt anélkül, hogy a célperifériára egyesével kellene bevinni a kontaktok adatait.

Az adatok EAB formátumú fájlból importálhatók. Az EAB fájlok generálása küldés alkalmazásával lehetségesek.

- 1 Válassza az **IMPORTÁLÁS** opciót a **FÁJL** menüben, mely a **CÍMJEGYZÉK ABLAKÁBAN JELENIK MEG**.
- 2 Válassza ki azt a fájlt, melybe fogadni szeretné az adatokat, majd nyomja meg a **MEGNYITÁS OPCIÓT**.

Mentse el a címjegyzéket

Ez az alkalmazás lehetővé teszi a címjegyzék EAB formátumban való elmentését.

- 1 Válassza a **KÜLDÉS** opciót a **FÁJL MENÜBEN, MELY A CÍMJEGYZÉK ABLAKBAN TALÁLHATÓ**.
- 2 Nevezze el a fájlt és válassza ki a célmappát, majd nyomja meg a **MENTÉS GOMBOT**.

Fax kommunikáció

A fax kommunikáció lehetővé teszi :

- a terminál szkennere, a számítógép merevlemeze vagy más irodai alkalmazás segítségével faxon keresztüli dokumentumküldést ;
- fax dokumentumok fogadását ;
- különböző szolgáltatásoknak köszönhetően a kommunikáció nyomonkövetését; kimenő faxok, fogadott faxok, az elküldött faxok elemei, küldési értesítő és érkezési értesítő.

A beállított paraméterek lehetővé teszik a terminál fax kommunikációval szembeni viselkedését. Lehetséges ezen paraméterek megváltoztatása, fax kommunikációjához való igazítása (olvassa el a következő paragrafust **A faxok tulajdonságai**, oldal 56).

A Fax ablak megjelenése

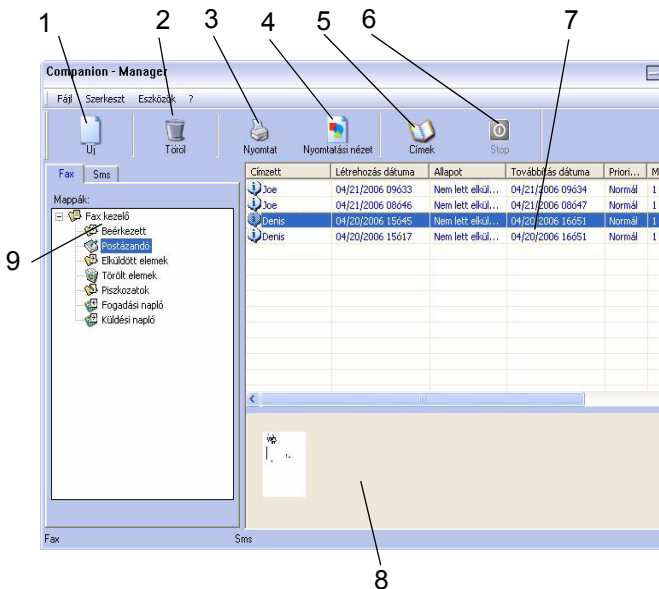



| Kijelölés | Működés |
|-----------|----------------------|
| 8 | Faxok észlelése. |
| 9 | A Fax-kezelő mappái. |

Fax küldése

Fax küldése lemezről vagy a terminálról

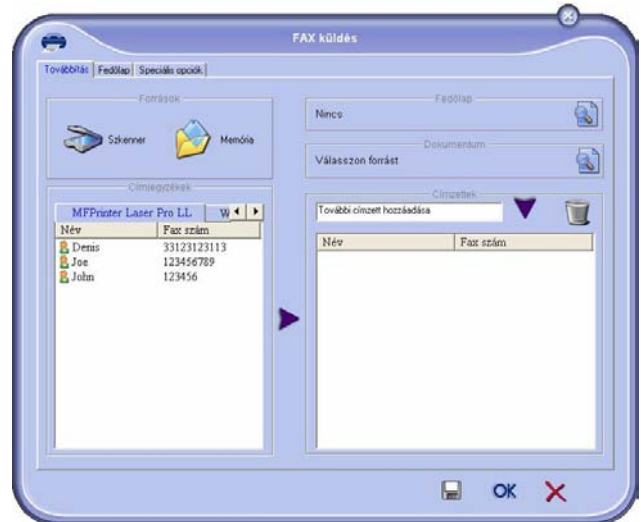
- 1 Kattintson a következő alkalmazás  ablakának ikonjára: **MF DIRECTOR**.
- 2 Nyomja meg az **ÚJ**, majd a **FAX** opciót.



- 3 Válasszon a **FORRÁSOK MENÜBŐL** :
 - **SZKENNER** amennyiben a dokumentum papír formátumú ;
 - **MEMÓRIA** amennyiben a dokumentum keménylemezre mentett számítástechnikai fájl (TIFF vagy FAX formátumú kell legyen).
- 4 Kontaktoknak való fax-küldéshez :
 - üsse be a telefonszámot a **CÍMZETT MEZŐBE** és nyomja meg a gombot .
 - válassza ki a kontaktot (vagy csoportot) a **CÍMJEGYZÉKBŐL** és nyomja meg a gombot .

Annyiszor ismételje meg a műveletet, ahányszor szükséges (használja a gombot  a kontakt címzettek listájából való törléséhez).

- 5 Esetleg speciális opciókat is beállíthat (megkülönböztetett küldemény és felbontás)

| Kijelölés | Működés |
|-----------|---|
| 1 | Új fax küldemény létrehozása |
| 2 | A Fax-kezelő program egy dossziéjából fax küldemény törlése. A KÜLDÉSI ÉRTEŚITŐ és az ÉRKEZÉSI ÉRTEŚITŐ DOSSZIÉ ESETÉBEN ez a parancs a mappa teljes tartalmát törli. |
| 3 | A Fax-kezelő program egy dossziéjából fax küldemény nyomtatása. |
| 4 | Fax képi megjelenítése az Észlelési ablak segítségével. |
| 5 | Címjegyzék elérése. |
| 6 | Fax küldés leállítása (kizárólag a kimenő faxok esetén aktív) |
| 7 | A Fax-kezelő kijelölt mappájában szereplő faxok megjelenítése. |

azSPECIALIS OPCIÓK FÜLÖN

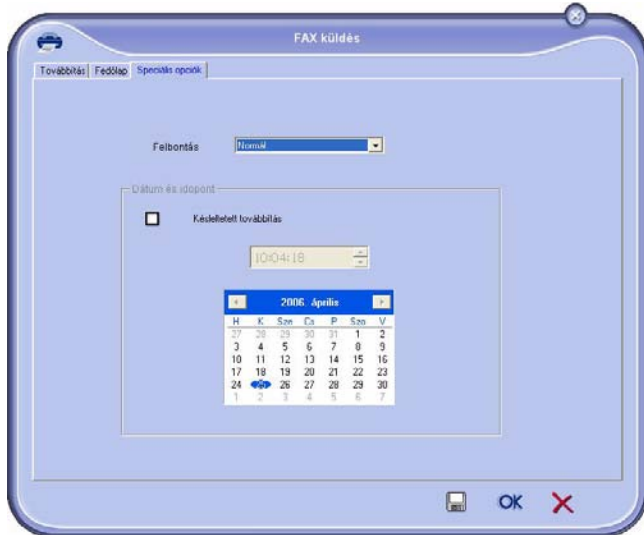

- 6 Fedlap csatolásához válassza a **FEDLAP FÜLET**, majd pipálja ki a **FEDLAPPAL MEZŐT**. Válassza ki a legördülő menüben a kívánt fedlapot vagy készítsen egy újat (olvassa el a következő paragrafust **Fedlap**, oldal 57).
- 7 Nyomja meg az **OK GOMBOT** a fax továbbításához a kiválasztott kontakt(ok)nak.

Ha kívánja, ellenőrizheti a küldést a kimenő üzenetek között.

Fax küldése alkalmazásból

Ez a metódus lehetővé teszi olyan dokumentumok direkt küldését, melyeket irodai alkalmazással készített; anélkül, hogy azokat előzőleg kinyomtatná.

- 1 Irodai alkalmazásából válassza a **FÁJL > NYOMTATÁS OPCIÓKAT**.

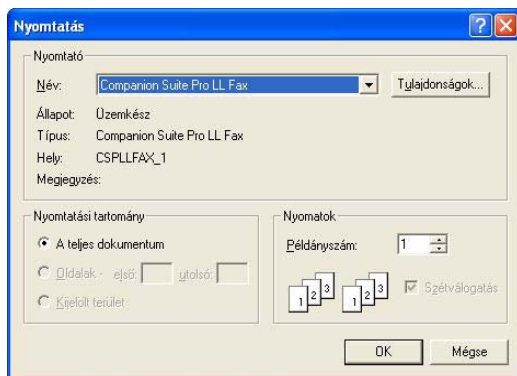

- 2 Válassza a következő nyomtatót **COMPANION SUITE PRO LL FAX** és nyomja meg az **OK** gombot. A fax küldése ablak megjelenik.

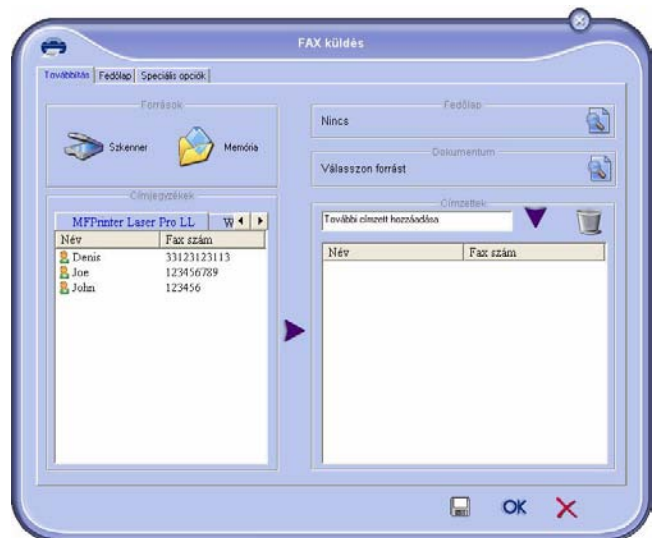



- 3 Kontaktoknak való fax-küldéshez :
 - üsse be a telefonszámot a **CÍMZETT MEZŐBE** és nyomja meg a gombot ▼.
 - válassza ki a kontaktot (vagy csoportot) a **CÍMJEGYZÉKBŐL** és nyomja meg a gombot ►.

Annyiszor ismételje meg a műveletet, ahányszor szükséges (használja a gombot ☒ a kontakt címzettek listájából való törléséhez).

- 4 Esetleg speciális opciókat is beállíthat (megkülönböztetett küldemény és felbontás) az **SPECIALIS OPCIÓK**.
- 5 Fedlap csatolásához válassza a **FEDLAP FÜLET**, majd pipálja ki a **FEDLAPPAL MEZŐT**. Válassza ki a legördülő menüben a kívánt fedlapot vagy készítsen egy újat (olvassa el a következő paragrafust **Fedlap**, oldal 57).
- 6 Nyomja meg az **OK GOMBOT** a fax továbbításához a kiválasztott kontakt(ok)nak.

Ha kívánja, ellenőrizheti a küldést a kimenő üzenetek között.

Fax fogadása

Az **MF MANAGER** et **MF DIRECTOR** ablakai különböző üzenetekkel jelzik fax érkezését. A következő alkalmazás ablakának alján  ikon jelenik meg **MF MANAGER** és szintúgy ikon  jelenik meg a Feladatlistán.

Minden fax fogadásakor lehetősége van üzeneteinek automatikus nyomtatására. Ehhez ezt a paramétert meg kell határoznia (olvassa el a következő paragrafust **A faxok tulajdonságai**, oldal 56).

Faxok követése

A fax kommunikáció nyomon követése a következő eszközökön keresztül:

- kimenő faxok ;
- beérkezett faxok ;
- küldési memória (elküldött elemek) ;
- küldési értesítő ;
- érkezési értesítő.

Ezen szolgáltatások lehetővé teszik a terminál kommunikációs aktivitásának pontos megismerését, mind a küldés, mind a fogadás területén.

A küldési és érkezési értesítők automatikusan nyomtatásra kerülnek, mikor terjedelmük kitölt egy A4-es oldalt. Az automatikus nyomtatást követően a terminál új értesítőt hoz létre.

Kimenő faxok

Kimenő faxok

- aktuális küldési parancsok ;
- megkülönböztetett küldési parancsok ;
- egy vagy számos küldési kísérlet és újraküldött faxok ;
- visszautasított parancsok (nem fogadott hívás)

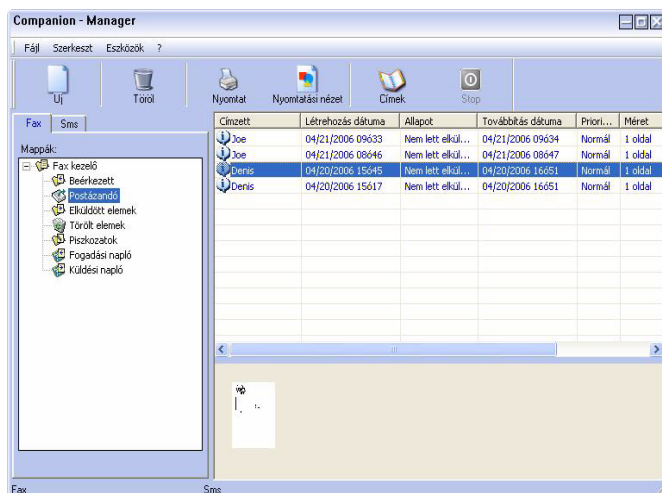

A végrehajtás sorrendjében kerülnek listázásra a parancsok.

A visszautasított parancsok a lista végére kerülnek, hogy újraküldés vagy törlés esetén könnyebben elérhetők legyenek.

Küldési memória (elküldött elemek)

A küldési memória lehetővé teszi az elküldött faxok tárolását.

A küldési memóriában tárolt információk a következők:

- a fax címzettje ;
- a fax létrehozásának dátuma ;
- a fax küldésének dátuma ;
- a fax nagysága.

Küldési értesítő

A küldési értesítő lehetővé teszi a fax kommunikáció figyelemmel követését (sikeres vagy visszautasított) akkor, amikor a terminál ki van kapcsolva. Az értesítő automatikusan kinyomtatásra kerül, mihelyt kitölt egy A4-es oldalt.



A **GOMB** a teljes értesítőt törli, nem csak a kijelölt üzenete(ke)t.

A küldési értesítőben tárolt információk a következők:

- a fax címzettje ;
- a fax küldésének dátuma ;
- a fax státuszát (elküldött, visszautasított, ...).

Érkezési értesítő

Az érkezési értesítő segítségével ellenőrizheti a terminál által fogadott faxok listáját. Az értesítő automatikusan kinyomtatásra kerül, mihelyt kitölt egy A4-es oldalt.



A **TÖRLÉS** gomb a teljes értesítőt törli, nem csak a kijelölt üzenete(ke)t.

Az érkezési értesítőben tárolt információk a következők:

- a fax feladója ;
- a fax vételének dátuma ;
- a fax állapota.

A faxok tulajdonságai

A faxtulajdonságok elérése

- 1 Kattintson a következő alkalmazás  ablakának ikonjára: **MF DIRECTOR**.
- 2 Válassza az **ESZKÖZÖK > OPCIOK > FAX ELEMET**.
- 3 Végezze el a szükséges módosításokat, majd érvényesítse az **OK**-val.

ÉRTESÍTŐK ÉS NYUGTÁK FÜL LEÍRÁSA

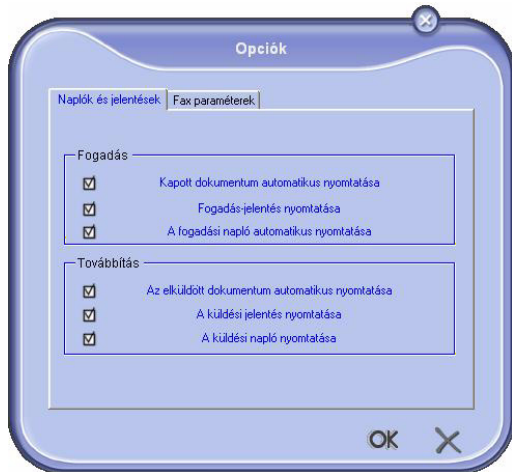

| Mező | rendeltetés |
|--|--|
| Fogadott dokumentum automatikus nyomtatása | A fax vétel után automatikusan kinyomtatásra kerül. |
| Vételi nyugta nyomtatása | Minden fax fogadása után egy vételi nyugta kerül kinyomtatásra. |
| Érkezési értesítő nyomtatása | A napló automatikusan kinyomtatásra kerül, amint kitölt egy A4 oldalt. |
| Küldött dokumentum automatikus nyomtatása | A fax küldés után automatikusan kinyomtatásra kerül. |
| Adási nyugta nyomtatása | Minden fax küldése után egy adási nyugta kerül kinyomtatásra. |
| Adási napló nyomtatása | A napló automatikusan kinyomtatásra kerül, amint kitölt egy A4 oldalt. |

A FAX PARAMÉTEREK LEÍRÁSA



| Mező | rendeltetés |
|-------------------------------------|---|
| Küldési sebesség | Faxok küldési sebességének alapbeállítása |
| Állomás száma | A terminálhoz csatlakoztatott vonal száma. |
| Tárcsázási előhívó | A berendezés küldés előtt automatikusan hozzáteszi ezt az előhívószámot a tárcsázandó számhoz. |
| Tárcsázás típusa | Azt a telefonközpontot aktivizálni kell, melyhez terminálja csatlakozik. |
| Fejléc | Megjeleníti egy kommunikációs azonosításra szolgáló sort a küldött vagy fogadott dokumentumokon. |
| ECM | Vonali zaj esetén kijavítja a kommunikációs hibákat. Ez az opció garantálja a fogadott dokumentumok integritását. Zajos vonal esetén azonban a kommunikáció időtartama fontosabb lehet. |
| Kísérletek száma | Terminál által végrehajtott kísérletek száma küldési balsiker esetén. |
| A kísérletek közötti időintervallum | Két küldési kísérlet között eltelt idő. |

Fedlap

A fedlap a fax dokumentum részét képezi, melyet a terminál automatikusan generál, s melyben a küldőre, a címzetre, a küldési dátumra és időpontra, megjegyzésre, stb. vonatkozó információk jelennek meg.

A fedlapot küldheti külön vagy egy fax dokumentumot megelőzően egyazon kommunikációs műveleten belül. Lehetséges fedlapos dokumentum küldése mind a többfunkciós terminálról, mind számítógépről. Az utóbbi esetben a fedlapon lévő információk egy részét személyesen is megadhatja a küldési parancs indításakor. Fedlap minta készítése szükséges, különben küldéskor nincs mit felhasználni. Cserébe viszont a fedlap minta a végtelenségig használható.

A terminál segítségével készíthet és testre szabhat számos fedlap mintát, melyek közül küldéskor válogathat.

Fedlap készítése



Fedlap minta készítése szükséges, különben küldéskor nincs mit felhasználni.

- 1 A **FEDLAP**fülon nyomja meg az **Új**opciót.
- 2 Válassza ki a az elkészített fedlap mintát a következő menüből **FÁJL**.

Megjelenik egy ablak, mely az elkészített fedlap mintát megmutatja:

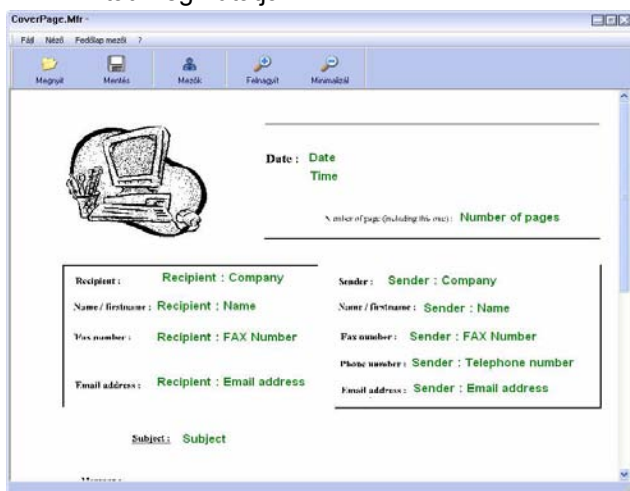

- 3 Kattintson az ikonra  a mezőpalette megjelenítéséhez.



Mező hozzáadásához a következőképpen járjon el:

- Válassza ki a beilleszteni kívánt mezőt a palettán való kipipálásával. A kurzor helyén egy bélyegző jelenik meg.
- Kattintson a mintára, oda, ahova a mezőt szeretné beilleszteni.

Lehetőség van a mező tetszés szerinti áthelyezésére vagy megnövelésére.



Állítsa be a mezőkeret nagyságát úgy, hogy a benne lévő szöveg olvasható legyen.

- 4 Amint beillesztette a mezőket, mentse el a fedlapot.

Ez a fedlap a következőképpen választható ki: **FEDLAP** fül a fax küldése ablakban.

A FEDLAPFÜL leírása

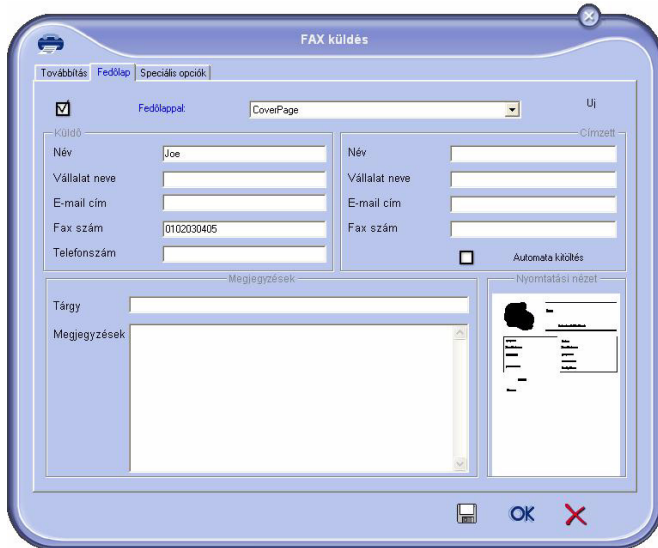

| Mező | rendeltetés |
|---------------------------------------|--|
| A fedlapp neve | Ez lehet a gyárilag kiválasztott oldal neve vagy az az oldal, amely Önt érdekli. |
| Feladó | Kitöltheti a feladóra vonatkozó adatokat. |
| Címzett: Név, Társaság, Szolgáltatás. | Kitöltheti a címzetre vonatkozó adatokat. Amennyiben az Auto szó megjelenik valamelyik mezőben, annak tartalma akkor kerül kitöltésre, ha küldés közben a terminál megtalálja a címzethez tartozó adatokat a címjegyzékben, a kedvencek között, csoport tagjai között vagy diffúziós listán. |
| Megjegyzés | Ez egy olyan szerkesztőablak, mely egy szövegszerkesztő minden alapfunkcióját képes alkalmazni, s melynek segítségével beviheti a fedlapon megjelenő szöveget. |
| Minta észlelése | Az észlelés segítségével megjelenítheti azt a fedlapot, melyet használni szeretne. |

Fedlap minta készítése

A fedlap készítés lehetőségének segítségével olyan mintát szerkeszthet, melynek mezői (fax szám, megjegyzés, tárgy, stb.) a Fax alkalmazás által automatikusan kerülnek kitöltésre azon információk alapján, melyek az egyes címzettekről rendelkezésre állnak.

A fedlap mint készítése két lépésből áll:

- **Első lépés** : Egy alap készítése logókkal és egyéb elemekkel.
- **Második lépés** : Illessze be azt a mezőt, melyet a fedlapon látni szeretne : fax szám, megjegyzés, tárgy, stb. Ahogy az előbbiekben említettük, ezek a mezők a küldéskor kerülnek kitöltésre a Fax alkalmazás segítségével.

Az első lépést kétféleképpen végezheti el :

- Opciók **(A)** : Egy másik alkalmazásban megrajzolja (például Word, Excel,...) a képi elemeket ;

VAGY

- Opciók **(B)** : Beszkenneli azokat.

Az Opciók jellemzői **A** és **B** :

- Opciók **(A)** : Nyissa meg a kívánt alkalmazást a képi elemek megszerkesztéséhez (Word, Wordpad...). Razolja meg az elemeket, majd nyomtassa ki a dokumentumot: **COMPANION SUITE FAX** (Fax de Companion Suite). A következő párbeszédablak **MFSendFax** jelenik meg :

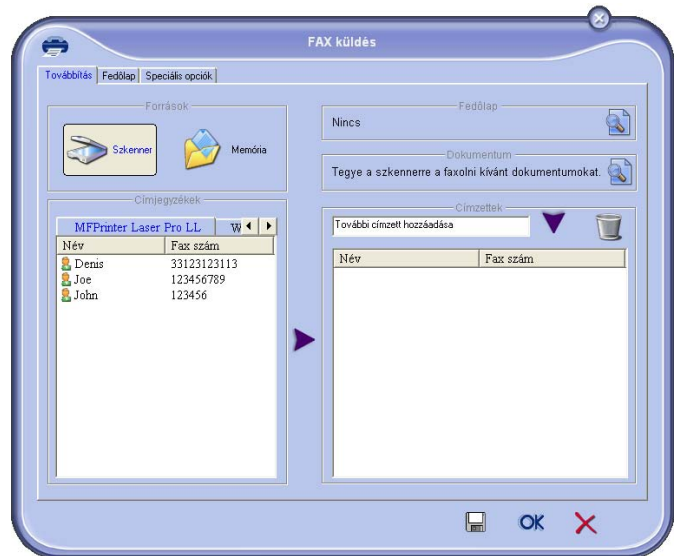

Adja hozzá a címzetteket a címzettek listájához. Kattintson a **SPECIÁLIS OPCIÓK** fülre és válassza a **FINOM FELBONTÁS**

FÜLET :

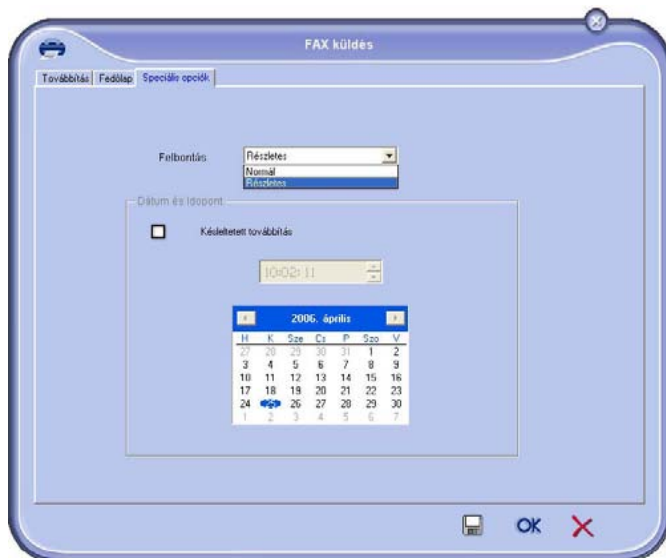

Végül nyomja meg a **MUNKA MENTÉSE** gombot a jobb alsó sarokban (). Az elkészített képi elemek a C:\Program Files\Companion Suite Pro LL \Documents\FAX\Temporary mappába kerülnek FAX formátumú fájlként.

- Opciók (**B**) : Indítsa el az **MFMANAGER-T**, válassza az **ÚJ FAX** opciót és a szkennert jelölje meg forrásnak :

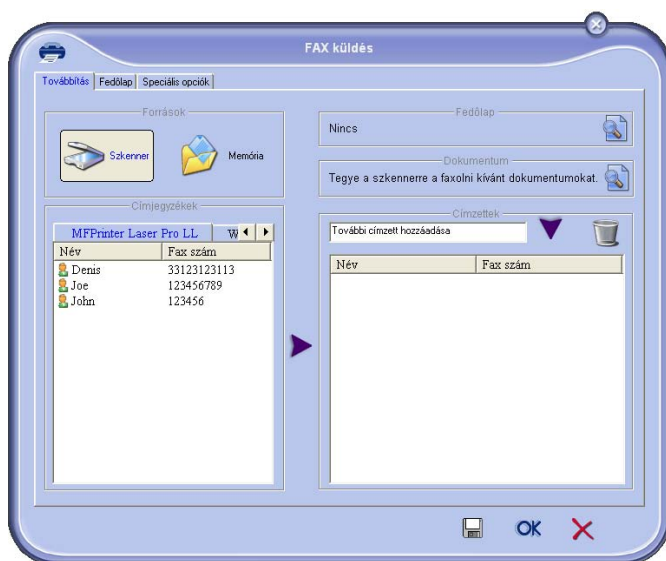

Adja hozzá a címzetteket a címzettek listájához. Kattintson a **SPECIÁLIS OPCIÓK** fülre és válassza a **FINOM FELBONTÁS**

FÜLET :

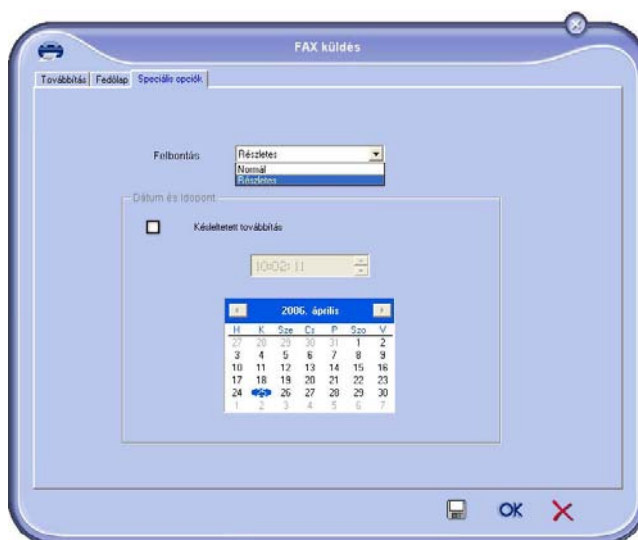

Végül nyomja meg a **MUNKA MENTÉSE** gombot a jobb alsó sarokban (). Az elkészített képi elemek a C:\Program Files\Companion Suite Pro LL \Documents\FAX\Temporary mappába kerülnek FAX formátumú fájlként.

Az **A** vagy **B** opciók választásával FAX kiterjesztésű képi elemei a C:\Program Files \Companion Suite Pro LL\Documents\FAX\Temporary könyvtárban kerülnek elmentésre.

➔ Választhatja azonban a második lépést is, mely a fedlap mezőinek testreszabását teszi lehetővé.

A második lépéshez:

A C:\Program Files\Companion Suite Pro LL \Documents\FAX\Temporary könyvtárban található képi elemekre ráillesztheti a fedlap kívánt mezőit :

- Indítsa el az **MFMANAGER-T**, válassza az **ÚJ FAX** opciót, kattitson a **FEDLAP** fülre és nyomja meg a **FEDLAPPAL** opciót.
- Kattintson az **ÚJ GOMBRA**. A **FEDLAP KÉSZÍTÉS** ablak megjelenik.
- Kattintson a **MEGNYITÁS** gombra az eszköz tálcán, tegye a fájl szűrőt *.fax kiterjesztésre és futtassa a C:\Program Files\Companion Suite Pro LL \Documents\FAX\Temporary könyvtárig, mely az első lépésben elkészített képi elemeket tartalmazza.
- Kattintson a **CMEZŐ** gombokra az eszköz tálcán. Egy ablak jelenik meg, melynek segítségével a képi elemekre illesztheti a mezőket.
- Kattintson a **MENTÉS** gombra a fedlap minta mentéséhez és zárja be az ablakot.
- Az **ÚJ FAX** ablak megjelenik. Most ki lehet választani a kívánt fedlap mintát. Ha a képernyő jobb alsó sarkában a megtekintésre duplán kattint, egy új ablak nyílik meg, mely megmutatja azt a fedlapot, amelynek címzethez tartozó mezői már ki vannak töltve.

SMS kommunikáció

SMS küldése a többfunkciós terminál modemjén keresztül lehetséges.



Az SMS szolgáltatás elérhetősége függ az egyes országoktól és kiszolgálóktól.

A PC kit a diffúziós listának köszönhetően lehetővé teszi az egyszerű küldést, legyen szó egy vagy egyszerre több címzetről.

A kommunikáció követése a kimenő üzenetek, a küldési értesítő és a küldési memória (elküldött elemek) segítségével lehetséges.

A SMS ablak megjelenése

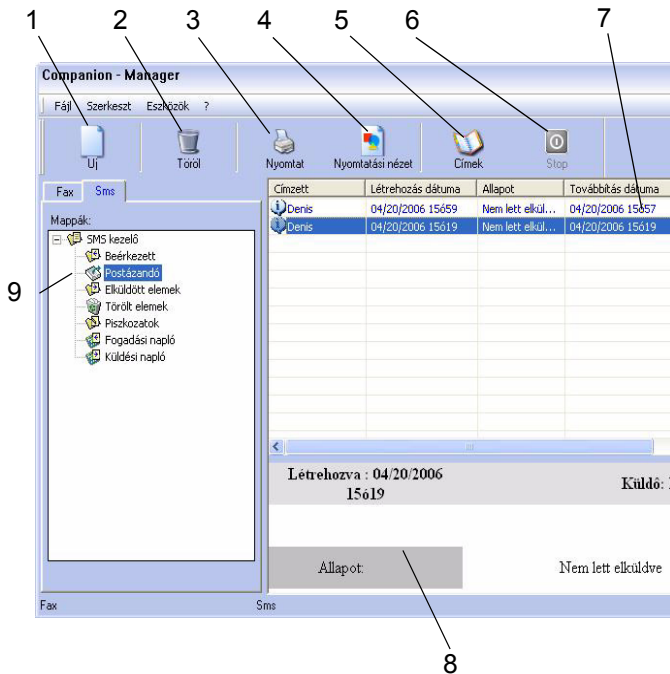

| Kijelölés | Működés |
|-----------|--|
| 7 | Az SMS-kezelő kijelölt mappájában szereplő SMS-ek megjelenítése. |
| 8 | SMS-ek észlelése. |
| 9 | A SMS-kezelő mappái. |

SMS küldése

- 1 Kattintson az SMS  ikonjára az MF DIRECTORABLAKBAN.
- 2 Nyomja meg az ÚJ, majd az SMS OPCÍÓT.

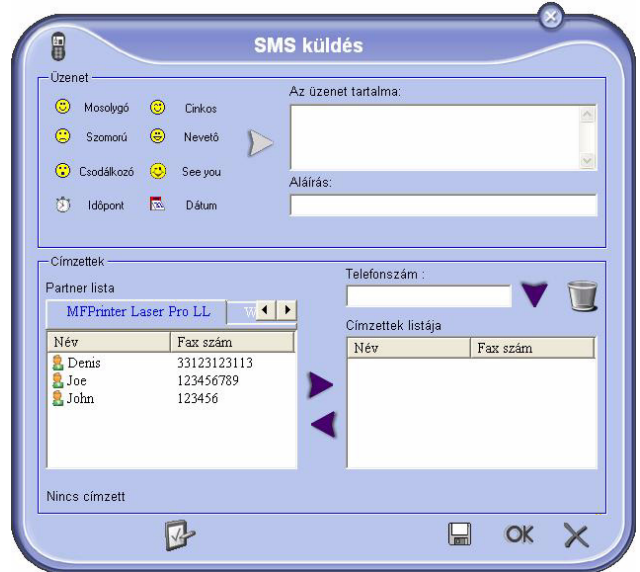

- 3 Üsse be az üzenetet a mezőbe ÜZENET TARTALMA . Az üzenet testreszabásához használhatja a **gombokat** és a "smiley"-kat, melyek a mező bal oldalán találhatóak vagy automatikusan beillesztheti a dátumot és az időt.
- 4 Kontaktoknak való SMS-küldéshez :
 - üsse be a telefonszámot a TELEFONSZÁM mezőbe a CÍMZETEK opcióból és nyomja meg a gombot ▼ .
 - válassza ki a kontaktot (vagy csoportot) valamely fájlból és illessze be őket a KONTAKTOK LISTÁJA mezőbe és nyomja meg a gombot ► .

Annyiszor ismételje meg a műveletet, ahányszor szükséges (használja a gombot  a kontakt címzettek listájából való törléséhez).

| Kijelölés | Működés |
|-----------|---|
| 1 | SMS szerkesztése. |
| 2 | Az SMS-kezelő program egy dossziéjából SMS törlése. Figyelmeztetés : a KÜLDÉSI ÉRTESSÍTŐmappánál ez a parancs a teljes értesítő törlésére szolgál. |
| 3 | Az SMS-kezelő program egy dossziéjából SMS nyomtatása. |
| 4 | SMS megjelenítése az Észlelési ablak segítségével. |
| 5 | Címjegyzék elérése. |
| 6 | SMS küldés leállítása (kizárólag a kimenő üzenetek esetén aktív) |

- 5 Esetleg speciális paramétereket is beállíthat (megkülönböztetett küldés vagy SMS prioritás) a **SPECIÁLIS PARAMÉTEREK GOMB MEGNYOMÁSÁVAL**.



- 6 Nyomja meg az **OK GOMBOT** az SMS továbbításához a kiválasztott kontakt(ok)nak.

Ha kívánja, ellenőrizheti a küldést a kimenő üzenetek között.

SMS követése

Az SMS kommunikáció nyomon követése a következő eszközökön keresztül:

- kimenő üzenetek ;
- küldési memória (elküldött elemek) ;
- küldési értesítő.

Ezek a szolgáltatások lehetővé teszik a terminál kommunikációs aktivitásának pontos megismerését.

A küldési értesítő automatikusan nyomtatásra kerül, mikor terjedelme kitölt egy A4-es oldalt. Az automatikus nyomtatást követően a terminál új értesítőt hoz létre.

Kimenő faxok

Kimenő SMS-ek doboz a következőket rögzíti :

- aktuális küldési parancsok ;
- megkülönböztetett küldési parancsok ;
- egy vagy számos küldési kísérlet és újraküldött SMS-ek ;
- visszautasított parancsok.

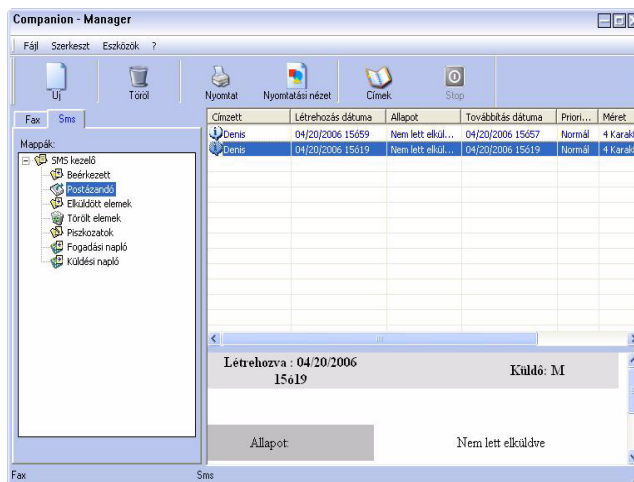

Küldési értesítő

A küldési értesítő lehetővé teszi az SMS kommunikáció figyelemmel követését (sikeres vagy visszautasított) akkor, amikor a terminál ki van kapcsolva. Az értesítő automatikusan kinyomtatásra kerül, mielőtt kitölt egy A4-es oldalt.



A **TÖRLÉS** gomb a teljes értesítőt törli, nem csak a kijelölt üzenete(ke)t.

A küldési értesítőben tárolt információk a következők:

- az SMS címzettje ;
- az SMS küldési ideje ;
- az SMS státusza (elküldött, visszautasított, ...).

Küldési memória (elküldött elemek)

A küldési memória lehetővé teszi az elküldött SMS-ek tárolását.

A küldési memóriában tárolt információk a következők:

- az SMS címzettje ;
- az SMS készítésének dátuma ;
- az SMS küldési ideje ;
- az SMS nagysága.

Az SMS paraméterei

Az SMS tulajdonságok elérése

- 1 Kattintson az SMS  ikonjára az **MF DIRECTORABLAKBAN**.
- 2 Válassza az **ESZKÖZÖK > OPCIÓK > SMS** ELEMET.
- 3 A leírtak alapján végezze el a szükséges módosításokat, majd érvényesítse az **OK**-val.

ÉRTESÍTŐK ÉS NYUGTÁK fül leírása

| Mező | Kijelölés |
|---|--|
| Küldött dokumentum automatikus nyomtatása | Az SMS automatikusan nyomtatásra kerül elküldése után. |
| Adási nyugta nyomtatása | Minden SMS küldése után egy adási nyugta kerül kinyomtatásra. |
| Adási napló nyomtatása | A napló automatikusan kinyomtatásra kerül, amint kitölt egy A4 oldalt. |

Karbantartás

Fenntartás

Általánosságok



Biztonsága érdekében feltétlenül olvassa el a következő fejezetben található biztonsági figyelmeztetéseket **Biztonság**, oldal 1.

Gépe legjobb használati kondíciójának biztosítása érdekében szükség van időközönként a készülék belsejének takarítására.

A gép normális használatához a következő szabályokat jó figyelembe venni:

- Ne próbálja megolajozni a készüléket.
- Soha ne tegye ki rezgésnek a készüléket.
- Soha ne nyissa ki a toner kazetta ajtaját nyomtatás közben.
- Soha ne próbálja falra szerelni a készüléket.
- Ne használjon olyan papírt, mely túl sokáig állt a papírtálcán.

A festék-festékkazetta kicserélése

A gép egy festékszint mutató rendszerrel van ellátva. Ez megmutatja, hogy mikor fogy ki a toner kazetta. A következő szöveg jelenik meg a terminál képernyőjén.

**JÓVÁHAGYVA ÜRES
TONER**



Az üzenet megjelenése után kicserélheti a tartályt.

A kilépéshez nyomja meg a **OK**.

A toner kazetta kicseréléséhez tartsa be az alábbi útmutatót.

Amikor a képernyő megjelenik:

**ÜRES TONER
CSERE <OK>**

- 1 Nyomja meg a **OK**.

**TONERFEDÉL
NYITÁSA
TONER CSERE**

- 2 Álljon a készülékkel szembe.
- 3 Nyomja meg a bal és a jobb oldalát a fedélnek és húzza azt maga felé.
- 4 Akassza le és vegye ki a toner kazettát a többfunkciós terminálból.

- 5 Bontsa ki az új tonert a csomagolásból és illessze azt a helyére az alábbi illusztrációnak megfelelően.



- 6 Zárja vissza a fedelet.
- 7 A következő üzenet jelenik meg:

**KICSERÉLTE A
TONERT ? <OK>**

Nyomja meg a **OK**.

- 8 Az üzenet megjelenésekor,

**TEGYE BE A
TONER KÁRTYÁT**

helyezze be az új tonerrel kapott chipkártyát az alábbi illusztráción látható módon.

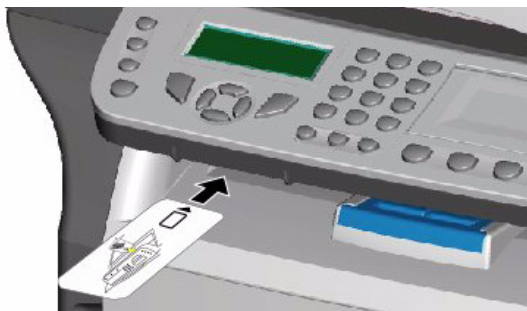

- 9 Az alábbi szöveg jelenik meg.

**KÉREM
VÁRJON**

A chipkártya elolvasva.

**ÚJ TONER
KÁRTYA KIVÉTELE**

Vegye ki a chipkártyát az olvasóból, a terminál nyomtatásra kész.

Nehézségek a chipkártyával

Ha használt chipkártyát használ, a terminál a következő szöveget írja ki:

**KÉREM
VÁRJON**

majd,

**KÁRTYA KIVÉTELE
HASZNÁLATBAN**

Ha hibás chipkártyát használ, a terminálon a következő szöveg jelenik meg:

**KÉREM
VÁRJON**

majd,

**ISMERETLEN
KÁRTYA
KÁRTYA KIVÉTELE**

A **C** billentyű megnyomásakor a kártya olvasása alatt a terminálon a következő szöveg jelenik meg:

**MŰVELET TÖRÖLVE
KÁRTYA KIVÉTELE**

Tisztítás

A szkennertartozékainak tisztítása

Ha egy vagy több függőleges vonal jelenik meg a másolatokon, tisztítsa meg a szkennertartozékait.

- 1 Engedje ki a lapolvasó két csíptetőjét :

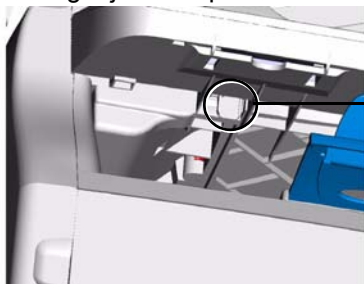

Az előlap alatt található csíptető

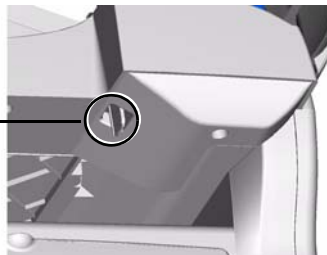

A terminál hátulján található csíptető

- 2 Az olvasóüveg eléréséhez emelje fel a lapolvasót :



Olvasóüveg

- 3 Tisztítsa meg az üveget egy izopropylikus alkohollal átitatott puha, plüss-szerű rongy segítségével.

- 4 Csupkja le a lapolvasó fedelét és ellenőrizze, hogy a csíptetők megfelelően vannak beállítva.
5 Készítsen egy másolatot, hogy megbizonyosodjon a tisztítás eredményességéről.

A nyomtató tisztítása

A nyomtató külső és belső felületén lévő por, piszok és papírmaradék árthat a készülék működésének. Tisztítsa meg rendszeresen.

A nyomtató külső tisztítása

Tisztítsa meg a nyomtató külsejét egy semleges tisztítószerrel átitatott, puha ruha segítségével.

Nyomtatási nehézségek

Hibaüzenetek

Ha a nyomtató az alább felsorolt problémákba ütközik, a megfelelő üzenet jelenik meg a terminál képernyőjén.

| Üzenet | Működés |
|--------------------------------------|--|
| TONER ELLENŐRZÉSE | Terminálban lévő toner kazetta meglétének ellenőrzése. |
| JÓVÁHAGYVA ÜRES TONER | A toner kazetta közelgő kiürülését jelzi. |
| PAPÍR BEHELYEZÉSE | Tegyen papírt a papírtartóba. |
| BEMELEGEDÉS | Üzenet jelenik meg a terminál beindulásakor. |
| FEDÉL BEZÁRÁSA NYOMTATÓ | A terminál előtti fedél nyitva van, zárja azt le. |
| ÜRES TONER CSERE <OK> | Cserélje ki a toner kazettát. |
| PAPÍRELLENŐRZÉS TONER KIVÉTEL | Egy lap beakadt a terminálba. Távolítsa el a toner kazettát és húzza ki a beakadt papírlapot. Vegye ki a papírtálcát és vegye ki a beszorult papírt. Majd nyissa ki és zárja be ismét zárófedelelet. |
| PAPÍRELLENŐRZÉS KÜLSŐ | Egy papírlap becsípődött a terminálba. Nyissa meg a papírtorlódás pontját. Távolítsa el a begyűrdött papírt. Majd nyissa ki és zárja le ismét a fedelet. |
| PAPÍR KIFOGYOTT | Helyezzen papírt a papírtálcára. |

Papírtorlódás

Nyomtatáskor előfordulhat, hogy egy papírlap becsípődik a terminálba vagy a papírtálcába és papírtorlódást okoz.

Ebben az esetben, a következő szöveg jelenik meg:

PAPIR ELAKADÁS KÜLSŐ TÁLCA

- 1 Nyissa fel a gép hátoldalán található papírtorlódási pontot.
- 2 Húzza ki a becsipett papírt és csukja be a fedelet.

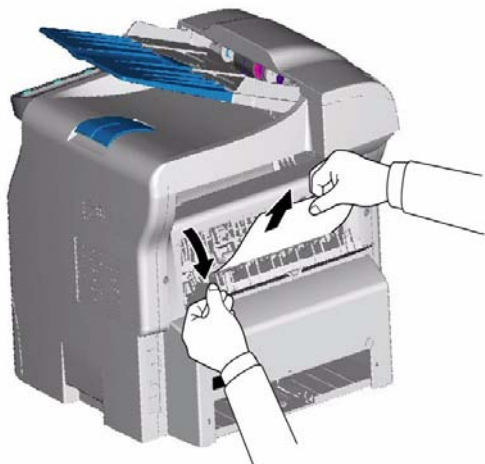

- 3 Nyissa ki és csukja le a festéktartó dobozt. A nyomtatás automatikusan szünetel.



A fúziós egység nagyon felmelegedhet működés közben. Sérülések elkerülése végett ne érintse meg ezeket a részeket.

Papírtorlódás esetén a következő üzenet jelenik meg:

PAPÍR ELLENŐRZÉSE TONER KIVÉTELE

- 1 Vegye ki a toner kazettát, ellenőrizze, hogy nem csípődött-e be papírlap.
- 2 Vegye ki a torlódást okozó lapot.
- 3 Tegye vissza a toner kazettát a terminálba vagy távolítsa el a papírtálcát és vegye ki a torlódást okozó papírlapot.
- 4 Ellenőrizze, hogy a tálcában lévő papírlapok

helyesen vannak abba belehelyezve.

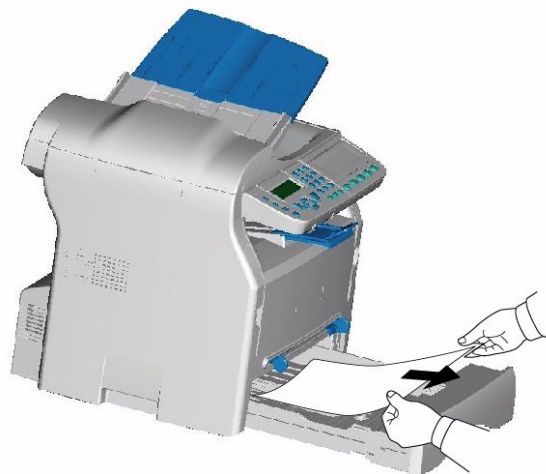

- 5 Tegye vissza a papírtálcát a terminálba.

Szkenner-használati nehézségek

Adagolós szkennernél a papírtorlódás esetén a következő üzenet jelenik meg:

DOKUMENTUM KIVÉTELE MEGERŐSÍTÉS <STOP>

- 1 Nyissa ki a szkennervizsgáló fedelét.



- 2 Vegye ki a torlódást okozó papírt anélkül, hogy elszakítaná. A következő üzenet jelenik meg:

ZÁRJA LE A SZKENNER FEDELÉT

- 3 Zárja le a szkennervizsgáló fedelét.

Különböző nehézségek

Feszültség alá helyezés után semmilyen üzenet nem jelenik meg a képernyőn.

Ellenőrizze a kábel csatlakozását a konnektorhoz.

A terminál nem érzékeli az adagolás szkennerbe helyezett dokumentum jelenlétét.

A KÉSZ DOKUMENTUM felirat ben jelenik meg a képernyőn.

A vizsgálat elején és annak során megjelenik a DOKUMENTUM KIVÉTELE felirat a képernyőn.

- 1 Vegye ki a dokumentumot vagy nyomja meg a gombot .
- 2 Ellenőrizze, hogy a dokumentum nem túl sűrű (50 lap maximum 80 g/m papír esetén²).
- 3 Pörgesse át a lapok, ha szükséges.
- 4 Az elakadó lapokat részesítse előnyben.

A terminál nem fogad faxokat.

- 1 Ellenőrizze a telefonos csatlakozást, valamint a gomb megnyomásával a tárcsahangot .

Üres lapot fogad a készülék.

- 1 Készítsen fénymásolatot a dokumentumról, s ha az rendben van, a terminál megfelelően működik.
- 2 Vegye fel a kapcsolatot azzal a kontakttal, aki a faxot küldte, mert előfordulhat, hogy fordítva helyezte a gépbe a dokumentumot.

Nem történik továbbítás.

- 1 Ellenőrizze a telefonos csatlakozást.
- 2 Ellenőrizze a gomb megnyomásával a tárcsahangot .
- 3 Ellenőrizze az előhívószám programozását és megfelelő alkalmazását.

Kommunikációs balsiker



Kommunikációs balsiker esetén a terminál figyelmeztet egy későbbi automatikus újratárcsázásra.

Példa a megjelenő szövegre:

| | |
|--|--------------------------------|
| Aktuális időpont | DEC. 12., PÉNTEK, 20:13 |
| Az újabb küldési próbálkozás időpontja | 0142685014 20:18 |

Küldés adagolóról

Választhat a következők közül:

- vár, amíg a megadott időpontban megtörténik a küldés,
- azonnal elindítja a küldést a gomb megnyomásával , a dokumentum mindig készen áll arra,
- hogy a gomb megnyomása következtében átadja a küldés lebonyolítását . A dokumentum kivételéhez nyomja meg ismét a gombot .

Küldés memóriából

Választhat a következők közül:

- vár, amíg a megadott időpontban megtörténik a küldés,
- a küldés várakoztatása sor átugrásával azonnal indíthatja a küldést. Többoldalas dokumentum esetén a küldés attól az oldaltól folytatódik, ahol a kommunikációs hiba bekövetkezett,
- a küldés várakoztatása sorban megszüntetheti a küldést a megfelelő parancs törlésével

A terminál maximum 5 automatikus újrahívásra képes. A nem továbbított dokumentum automatikusan törlődik a memóriából és egy küldési kapcsolat hibakóddal, az eredménytelen kommunikáció okának megnevezésével nyomtatásra kerül

Kommunikációs hibakódok

A kommunikációs hibakódok megjelennek az értesítőkben és a küldési kapcsolatokban.

Általános kódok

Kód 01 – Foglalt vagy nincs fax hang

Ez a kód 6sikertelen próbálkozás után jelenik meg. Később újra kell indítania a küldést.

Kód 03 – Kezelő leállása

A gomb megnyomásával megállíthatja a kezelő által

létrehozott kommunikációt .

Kód 04 – Érvénytelen programozott szám

Egyszerű gombra programozott szám vagy érvénytelen gyors szám. Ellenőrizze le (Példa: egyszerű gombos megkülönböztetett küldés került beprogramozásra és a gomb törölve lett)

Kód 05 – Vizsgálati hiba

A hiba ott következik be, ahol a küldendő dokumentum található, a lap például elakad.

Kód 06 – Nem elérhető nyomtató

A hiba a nyomtatónál következik be: több papír, papírblokád, nyitott fedél. Fogadáskor ez a hiba nem jelentkezik, ha a papír nélküli fogadási paraméter pozícionált a következő opció esetén PAPIR NÉLKÜL.

Kód 07 - Szétkapcsolás

A kapcsolat megszakadt (rossz kapcsolat) Ellenőrizze a hívószámot.

Kód 08 - Minőség

Az elküldött dokumentum nem megfelelően érkezett meg. Vegye fel a kapcsolatot a kontakttal, hogy megtudja, szükséges-e a dokumentum újraküldése. A zavar nem megfelelő zónában jött létre.

Kód 0A . Nincs megválaszolható dokumentum

Megpróbált válaszolni egy dokumentumra, de a kontakt nem készítette el a dokumentumot (nincs készenlétbe helyezve) vagy a begépeljt jelszó nem helyes.

Kód 0B – Hibás oldalak száma

Van különbség a küldésre előkészített oldalak száma és az elküldött oldalak száma között, ellenőrizze a dokumentum oldalait.

Kód 0C – Hibás fogadott dokumentum

Kérje meg az Önt hívó kontakttal, hogy ellenőrizze dokumentuma hosszát (túl hosszú ahhoz, hogy teljes egészében fogadni lehessen).

Kód 0D – Rosszul továbbított dokumentum

Kérje meg a kontaktot, hogy küldje újra a dokumentumot.

Kód 13 – Telített memória

A terminál nem képes több dokumentumot fogadni, ha a memóriája tele van, túl sok olyan dokumentum van, amely még nem került nyomtatásra vagy túl sok dokumentum vár elküldésre.

Nyomtassa ki a beérkezett dokumentumokat, törölje őket vagy azonnal küldje el a várakozó dokumentumokat.

Kód 14 – Telített memória

A fogadott dokumentumok memóriájának telítettsége. Nyomtassa ki a beérkezett dokumentumokat.

Kód 15 – Ismeretlen X számú postaláda

Egy kontakt postaládájába kíván dokumentumot elhelyezni. Az adott számú postaláda nem létezik a kontaktnál.

Kód 16 – X számú nem rediffúziós lista

A távoli termináltól egy dokumentum rediffuzionálását kérte, de az nincs a kért címzettek listájába programozva.

Kód 17 – Ismeretlen X számú postaláda

Egy kontakt postaládájába (BAL) kíván dokumentumot elhelyezni.

Az adott BAL számú postaláda nem létezik a kontaktnál.

Kód 18 – Nem lehetséges rediffúzió

A termináltól olyan dokumentum rediffúzióját kérte, mely nem rendelkezik a rediffúzió funkciójával.

Kód 19 – Leállítás a kontakt által

A kommunikáció megszakítása a kontakt által (Példa: egy terminál az Önével szeretne kapcsolatba lépni, de nincsen készenlétbe helyezett dokumentum).

Kód 1A - Szétkapcsolás

A küldés nincs elindítva. A telefonvonal túl zajos.

Kód 1B – Rosszul továbbított dokumentum

Küldés: kezdje újra a küldést.

Fogadás: kérje meg a kontaktot, hogy küldje újra a dokumentumot.

Kód 50 - Szerverhiba

Ellenőrizze a beállított SMS szerver számát vagy kommunikációs hiba jött létre az átvitelkor.

Jellemzők

Fizikai tulajdonságok

| | |
|-------------|--------------------|
| Terjedelem: | 412 x 447 x 386 mm |
| Súly: | 13 kg |

Elektromos tulajdonságok

| | |
|------------------------|--|
| Elektromos ellátás: | Monofázis 220-240 V - 50/60 Hz - 4.5 A |
| Elektromos fogyasztás: | 12 Jellemző W készenléti állapotban |
| | 16 Jellemző W várakozáskor |
| | 340 Átlagos W nyomtatáskor |

Környezeti tulajdonságok

| | |
|---------------------------|---|
| Működési hőmérséklet: | Működés közben: + 10 °C től 32 °C ig |
| Elfogadható páratartalom: | Működés közben: 15 % től 80 % HR (kondenz nélkül) |

Periférijellemzők

Nyomtató

| | |
|---------------------------------|--|
| Típus: | Lézer (normális papíron). |
| Felbontás: | 600 dpi |
| Sebesség: | Maximum 16 oldal percenként ^a |
| Bemelegedési idő: | 21mp |
| Az első oldal nyomtatási ideje: | 13mp |

- a. A nyomtatási sebesség függ a rendszerkihasználtságtól, a számítógép jellemzőitől, az alkalmazástól, a csatlakozás módjától (hálózat, USB vagy vezeték nélkül), a papírformátumtól és végül a fájl típusától és nagyságától.

Másoló

| | |
|--------------------|-----------------------------|
| Típus: | Autonóm Fekete és Fehér. |
| Másolási sebesség: | Maximum 16 oldal percenként |
| Felbontás: | 600 dpi |
| Sokszoros másolat: | Maximum 99 oldal |
| Nagyító sáv: | 25 % től 400 % ig |

Szkenner

| | |
|--------------------------|------------------------|
| Típus: | Színes szkenner |
| Színmélység: | 36 bit |
| Felbontás: | 600 dpi (optikai) |
| | 2400 dpi (interpolált) |
| Szoftver kompatibilitás: | TWAIN |
| Maximum papírformátum: | Levél |

Nyomtatás támogatás

| | |
|--|--|
| A fő papírtálca kapacitása: | Maximum 250 lap (60 g/m ²), maximum 200 lap (80 g/m ²) |
| A kimenő papírtálca kapacitása: | 50 lap |
| A fő papírtálca papír kapacitása: | A4, A5, Legal, Letter |
| | Papír 60 től 105 g/m ² -ig |
| Papírformátum kézi adagolású nyomtatáshoz: | A4, A5, Legal, Letter, B5, exec, A6 |
| | Papír 52-től 160 g/m ² -ig |

PC-hez való csatlakozás

USB 2.0 port slave mód (számítógépes csatlakozás)
 USB 2.0 master mód (Wlan kapcsolat, olvasás, USB memória olvasása)
 Használati rendszerek: Windows 98 SE, 2000, ME, XP, Vista 32-bit

Fogyasztási jellemzők

Toner kazetta

Referencia

IM. UNIT OFX 9700

Ezek a beállítások érzékenyek a tökéletességre törekvő módosításra előzetes értesítés nélkül.

