

REGISTRATORE DI CASSA

NETTUNA200 *plus*

Istruzioni per l'uso

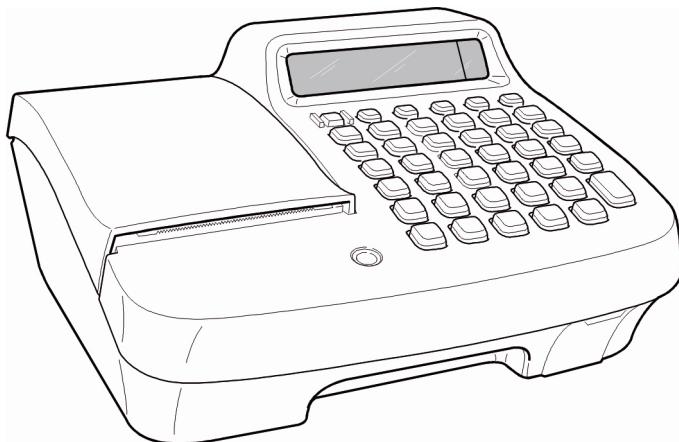

Pubblicazione emessa da:

Olivetti S.p.A.
Gruppo Telecom Italia
Via Jervis, 77 - 10015 Ivrea (TO)

*Copyright © 2012, by Olivetti
Tutti i diritti riservati.*

Questo manuale descrive il misuratore fiscale CRF 4040 commercializzato con la denominazione NETTUNA200 *plus*.

Il produttore si riserva il diritto di apportare modifiche al prodotto descritto in questo manuale in qualsiasi momento e senza preavviso.

I requisiti qualitativi di questo prodotto sono attestati dall'apposizione della marcatura  sul prodotto.



Si richiama l'attenzione sulle seguenti azioni che possono compromettere la conformità sopra attestata, oltre, naturalmente, le caratteristiche del prodotto:

- errata alimentazione elettrica
- errata installazione o uso errato o improprio o comunque difforme dalle avvertenze riportate sul manuale d'uso fornito col prodotto
- sostituzione di componenti o accessori originali con altri di tipo non approvato dal costruttore, o effettuata da personale non autorizzato.

Sicurezza dell'utente

Collegare la macchina ad una presa di corrente che sia posta nelle vicinanze e sia facilmente accessibile.

Accedere alla zona del gruppo di stampa ai soli fini della sostituzione accessori. Non usare la macchina sopra o vicino a fonti di calore (p.e. radiatori) o molto vicino all'acqua (p.e. piscine o docce).

Per scollegare effettivamente l'apparecchio, occorre disinserire la spina del cavo di alimentazione dalla presa di corrente. Per pulire la macchina scollegarla dalla presa di corrente, usare un panno umido e non usare liquidi corrosivi.

INDICE

1. INTRODUZIONE	1-1
2. PRECAUZIONI DI SICUREZZA E NORME GENERALI PER L'UTILIZZO	2-1
3. INSTALLAZIONE E FISCALIZZAZIONE	3-1
CONTENUTO DELL'IMBALLO	3-1
INSTALLAZIONE	3-1
FISCALIZZAZIONE	3-1
LIBRETTO DI DOTAZIONE	3-1
VERIFICAZIONE PERIODICA	3-2
PREAVVISO DI SCADENZA VERIFICAZIONE	3-2
4. CONOSCERE IL MISURATORE FISCALE	4-1
COMPONENTI PRINCIPALI	4-1
TASTIERA	4-2
FUNZIONALITÀ DEL TASTO SHIFT	4-5
FUNZIONI F1 – F2 – F3	4-5
COMPILAZIONE DI CAMPI ALFANUMERICI	4-6
DISPLAY	4-7
DISPLAY OPERATORE	4-7
DISPLAY CLIENTE	4-8
GRUPPO DI STAMPA	4-8
DISPOSITIVI COLLEGABILI	4-8
5. ALIMENTAZIONE ELETTRICA	5-1
CARATTERISTICHE OPERATIVE DELL'ALIMENTAZIONE	5-1
PRIMA INSTALLAZIONE	5-2
INFORMAZIONI SULLA BATTERIA	5-2
ACCENSIONE E SPEGNIMENTO	5-2
COLLEGAMENTO DELL'ADATTATORE DI RETE	5-2
SOSTITUZIONE DELLA BATTERIA	5-3
SEGNALAZIONI SU DISPLAY OPERATORE	5-4

6.	INSERIMENTO ROLOLO CARTA E GIORNALE DI FONDO DGFE.....	6-1
	INSERIMENTO ROLOLO CARTA.....	6-1
	INSERIMENTO DEL DGFE.....	6-3
	INSERIMENTO DEL D.G.F.E.	6-3
	RIMOZIONE DEL DISPOSITIVO MULTIMEDIA CARD.....	6-3
7.	FUNZIONALITA'	7-1
	LE PRINCIPALI CARATTERISTICHE E LE FUNZIONI OPERATIVE.....	7-1
	ASSETTI OPERATIVI	7-4
	SPEGNIMENTO E RIACCENSIONE DEL MISURATORE FISCALE	7-5
	GESTIONE DEI CODICI DI ACCESSO AGLI ASSETTI OPERATIVI	7-6
8.	TRANSAZIONI DI VENDITA	8-1
	VENDITA SU REPARTO CON PAGAMENTO IN CONTANTI	8-2
	VENDITA SU PLU CON PAGAMENTO IN CONTANTI.....	8-3
	VENDITA CON ALTRE FORME DI PAGAMENTO	8-3
	CONVERSIONE VALUTE	8-5
	VENDITA CON PAGAMENTO IN VALUTA.....	8-5
	RESTO	8-6
	CORREZIONI	8-6
	PAGAMENTO DEL CORRISPETTIVO NON RISCOSSO	8-7
	VENDITA CON SCONTO.....	8-8
	VENDITA CON MAGGIORAZIONE	8-9
	RESO MERCE	8-10
	RESO MERCE CON EMISSIONE DI UN DOCUMENTO DI "NOTA DI CREDITO"	8-11
	BONIFICO	8-13
	VENDITA CON SCONTRINO DOCUMENTALE (INSERIMENTO CODICE FISCALE)	8-14
	VENDITA A CREDITO	8-14
	RECUPERO CREDITO	8-15
	UNIONE SCONTRINI	8-15
	VERSAMENTI	8-15
	PRELIEVI	8-16
	DUPLICATO SCONTRINO	8-16
	VISUALIZZAZIONE DEL PREZZO ATTRIBUITO AD UN REPARTO O AD UN PLU.....	8-17
	VISUALIZZAZIONE DEL TOTALE PRECEDENTE.....	8-17
	VISUALIZZAZIONE DEL TOTALE CONTANTE IN CASSA	8-17
	UTILIZZO DEL LETTORE DI CODICI A BARRE	8-18
	LETTURA MANUALE DEL CODICE.....	8-18

9. UTILIZZO DEL GIORNALE DI FONDO ELETTRONICO (DGFE)	9-1
INIZIALIZZAZIONE DI UN DGFE NUOVO O CANCELLATO	9-1
SOSTITUZIONE DEL DGFE	9-2
ESAURIMENTO DELLA MEMORIA DEL DGFE	9-2
LETTURA E STAMPA DEL CONTENUTO DEL DGFE	9-2
LETTURA RAPIDA DEL DGFE CON IL TASTO 	9-3
STAMPA SCONTRINI FISCALI / NON FISCALI DI UNA CERTA DATA	9-3
STAMPA DEL SINGOLO SCONTRINO FISCALE / NON FISCALE DI UNA CERTA DATA	9-5
STAMPA SCONTRINI FISCALI / NON FISCALI DA N° DEL ... (DATA) A N° DEL ... (DATA)	9-7
STAMPA INTEGRALE DEL DGFE	9-9
VISUALIZZAZIONE DELLO SPAZIO DISPONIBILE SUL DGFE	9-9
STAMPA DEI DATI DI IDENTIFICAZIONE DEL DGFE	9-10
STAMPA DEI DATI DI IDENTIFICAZIONE DEI DGFE UTILIZZATI	9-11
CANCELLAZIONE DEL DGFE	9-11
10. RAPPORTI GIORNALIERI E PERIODICI	10-1
STAMPA DEI RAPPORTI IN ASSETTO X	10-3
RAPPORTO DEI REPARTI	10-3
RAPPORTO RELATIVO A TUTTI I PLU.....	10-4
RAPPORTO DEI PLU ORDINATO PER REPARTO	10-5
RAPPORTO GESTIONALE	10-6
RAPPORTO DEI MOVIMENTI DI CASSA.....	10-7
RAPPORTO DELLE VENDITE PER ORA.....	10-8
RAPPORTO DELLE VALUTE	10-9
RAPPORTO RELATIVO A TUTTI I PLU.....	10-9
STAMPA DEI RAPPORTI GESTIONALI IN ASSETTO Z	10-10
RAPPORTO FISCALE Z10	10-10
RAPPORTO SCORPORO IMPOSTE Z20.....	10-12
ESECUZIONE AUTOMATICA DEI RAPPORTI	10-13
11. LETTURA DELLA MEMORIA FISCALE	11-1
VISUALIZZAZIONE CORRISPETTIVO GIORNALIERO RISCOSSO.....	11-1
STAMPA DEI CORRISPETTIVI PROGRESSIVI TRA DUE RAPPORTI FISCALI	11-1
STAMPA DEI CORRISPETTIVI PROGRESSIVI TRA DUE DATE	11-3
STAMPA DEL CORRISPETTIVO GIORNALIERO TRA DUE DATE..	11-5
STAMPA LISTA DELLE INTESAZIONI SCONTRINO MEMORIZZATE..	11-7

12. PROCEDURE PER LA PROGRAMMAZIONE	12-1
PROGRAMMARE LA DATA E L'ORA - SET 151	12-1
PROGRAMMARE LO SPEGNIMENTO AUTOMATICO DEL MISURATORE FISCALE - SET 350	12-2
PROGRAMMARE LO SCONTRINO	12-3
IMPOSTAZIONE DELL' INTESTAZIONE SCONTRINO - SET 302 ...	12-3
IMPOSTAZIONE DEL MESSAGGIO DI CORTESIA A FINE SCONTRINO	12-6
ABILITAZIONE/DISABILITAZIONE DEL MESSAGGIO DI CORTESIA - SET 320	12-6
PERSONALIZZAZIONE DEL MESSAGGIO DI CORTESIA - SET 303	12-7
PROGRAMMARE I REPARTI - DA SET 401 A SET 412	12-8
PROGRAMMARE I PLU – SET 501 A SET 750	12-10
PROGRAMMARE LE ALIQUOTE IVA - SET 308	12-11
PROGRAMMAZIONE DEI CODICI DI ACCESSO (PASSWORD)	12-12
ABILITAZIONE/DISABILITAZIONE - SET 360	12-12
ABILITAZIONE/MODIFICA DEL CODICE DI ACCESSO “SUPERVISORE” - SET 361	12-12
ABILITAZIONE/MODIFICA CODICE DI ACCESSO “CASSIERE” - SET 362	12-13
PROGRAMMARE IL CODICE CASSA - SET 301	12-13
PROGRAMMARE LO SCONTO - SET 307	12-14
PROGRAMMARE LA MAGGIORAZIONE - SET 309	12-14
A. PROGRAMMAZIONE MESSAGGI PROMOZIONALI	A-1
INTRODUZIONE	A-1
SELEZIONE ICONE CATEGORIE MERCEOLOGICHE	A-1
SELEZIONE ICONE FESTIVITÀ E RICORRENZE	A-2
PROCEDURA PER LA STAMPA DI ICONE E FRASI	A-4
CLASSIFICAZIONE GENERALE DELLE ICONE - CATEGORIE MERCEOLOGICHE	A-5
ALIMENTARI	A-5
ABBIGLIAMENTO	A-8
RISTORAZIONE	A-9
EDILIZIA – COLORIFICI	A-10
ELETTRONICA	A-11
CARTOLERIE – GIOCATTOLI	A-12
COSMETICA	A-12
ANIMALI	A-13
GIARDINAGGIO	A-13
AUTO - MOTO - CICLI	A-13
FOTO - OTTICA	A-13

MINUTERIE METALLICHE.....	A-14
LEGNAMI – MOBILI	A-14
VETRO – CERAMICHE	A-14
FESTIVITA' E RICORRENZE	A-15
ELENCO FRASI PROMOZIONALI	A-16
B. MESSAGGI DI ERRORE.....	B-1
MESSAGGI RELATIVI ALLO STATO DI CARICA DELLA BATTERIA.....	B-1
MESSAGGI STAMPATI	B-1
MESSAGGI SUL RAPPORTO “Z10”	B-2
MESSAGGI SUI RAPPORTI DI LETTURA DEL DGFE E NEI TREND DELLA MEMORIA FISCALE	B-2
ERRORI RIMOVIBILI ATTRAVERSO INTERVENTO OPERATORE	B-3
ERRORI RELATIVI AL DGFE RIMOVIBILI ATTRAVERSO INTERVENTO OPERATORE	B-6
C. CARATTERISTICHE TECNICHE	C-1
CARATTERISTICHE DEL PRODOTTO	C-1
CARROZZERIA	C-1
STAMPANTE TERMICA INTEGRATA	C-1
COMPONENTI INTERNI	C-1
DATI DI ALIMENTAZIONE	C-2
CARATTERISTICHE AMBIENTALI	C-2
DIMENSIONI E PESO	C-2

1. INTRODUZIONE

Il misuratore fiscale descritto in questo manuale consente la registrazione, ai fini fiscali, dei dati relativi alla vendita di merci o servizi e rappresenta uno strumento indispensabile per la gestione del punto di vendita.

Ha tutte le caratteristiche utili al commercio ambulante: compatto, autoalimentato, impermeabile, emette un considerevole numero di scontrini in piena autonomia.

NETTUNA200 *plus* è adatto anche ad un utilizzo in postazione fissa; utile per chi deve integrare nell'arredo un piccolo registratore di cassa con grandi potenzialità ed estrema facilità d'uso.

La stampa dei diversi rapporti giornalieri o di periodo, permette di avere una visione completa di tutti i dati contabilizzati con l'elenco dettagliato delle operazioni di vendita e di pagamento registrate.

Le principali caratteristiche e prestazioni del prodotto sono:

- Possibilità di programmare fino a 12 reparti e fino a 750 PLU
- Modulo di stampa per l'emissione di scontrini da 44,5 mm oppure di 57,5 mm di ampiezza.
- Giornale elettronico **DGFE** per la registrazione dei dati del giornale di fondo.
- Possibilità di integrare lo scontrino fiscale con il codice fiscale del cliente, la quantità e la descrizione dei beni o dei servizi venduti, ed essere perciò utilizzato con valore di ricevuta fiscale.
- Possibilità di stampare sullo scontrino fiscale un messaggio promozionale e un messaggio di cortesia, disegni di grafica merceologica con relativi testi personalizzati di commento.
- Attraverso la sua interfaccia seriale, il misuratore fiscale può essere collegato ad un personal computer o ad un lettore di codici a barre. Una seconda interfaccia consente il collegamento di un cassetto portavalori.

2. PRECAUZIONI DI SICUREZZA E NORME GENERALI PER L'UTILIZZO

NOTA: Prima di procedere con l'utilizzo del prodotto, leggere attentamente questa sezione.

- Assicurarsi che le caratteristiche elettriche dell'alimentatore del misuratore fiscale (230 Vca, 50 Hz) corrispondano a quelle della rete di alimentazione.
- Collegare il misuratore fiscale ad un impianto elettrico a norma.
- Non esporre la stampante alla luce diretta del sole, vicino all'acqua, a fonti di calore, né in luoghi umidi o molto polverosi.
- In caso di fumo, odore o rumori insoliti provenienti dal misuratore, scollegare il prodotto dalla rete elettrica e contattare l'assistenza tecnica.
- Non tirare la carta dalla bocchetta d'uscita quando la copertura del misuratore fiscale è chiusa.
- Non aprire la copertura del misuratore durante la stampa.
- Non effettuare interventi sul misuratore fiscale ed eccezione delle procedure indicate per la risoluzione dei problemi.
- Non tentare di smontare o modificare il prodotto.
- Non inserire corpi estranei nel misuratore fiscale.
- Se il misuratore fiscale è collegato all'adattatore di rete e rimane incustodito per lunghi periodi, scollegare l'adattatore di rete dalla rete di alimentazione.

AVVERTENZA: *Il misuratore fiscale deve essere predisposto con il rotolo carta caricato e il dispositivo del giornale di fondo inserito correttamente per poter entrare nella modalità operativa.*

3. INSTALLAZIONE E FISCALIZZAZIONE

CONTENUTO DELL'IMBALLO

Il misuratore fiscale è fornito in un unico imballo contenente i seguenti componenti:

- Misuratore fiscale
- Adattatore di rete
- Istruzioni per l'uso
- Libretto di dotazione fiscale
- Un rotolo carta termica di prima dotazione
- Un dispositivo per giornale di fondo elettronico (il registratore di cassa viene fornito con il dispositivo SD inserito al suo interno)

INSTALLAZIONE

L'installazione del misuratore e le prove di funzionamento preliminari sono effettuate dal tecnico incaricato.

FISCALIZZAZIONE

L'abilitazione definitiva all'uso del registratore come apparecchio misuratore fiscale, è effettuata da un tecnico autorizzato attraverso l'esecuzione della procedura di attivazione della memoria fiscale (fiscalizzazione).

LIBRETTO DI DOTAZIONE

Al misuratore fiscale è abbinato il "LIBRETTO DI DOTAZIONE" stampato in conformità alle relative disposizioni di legge e che deve essere conservato con cura essendo per legge parte integrante dell'apparecchio.

I dati che devono essere registrati sul "LIBRETTO DI DOTAZIONE" da parte del tecnico e da parte dell'utente sono :

- dati di installazione
- successivi dati di manutenzione

AVVERTENZA: *Lo smarrimento, il furto o la distruzione del libretto dovrà essere denunciata presso una caserma dell'Arma dei Carabinieri o della Polizia. Copia della denuncia dovrà essere consegnata al Concessionario di competenza che provvederà a richiedere un nuovo libretto di dotazione per il cliente. La copia della denuncia dovrà, inoltre, essere conservata nel nuovo libretto di dotazione.*

VERIFICAZIONE PERIODICA

L'uso fiscale del misuratore è subordinato alla verifica periodica annuale che consiste nella certificazione della sua integrità da parte di tecnici autorizzati.

La verifica periodica viene eseguita su richiesta dell'utente all'atto della messa in servizio del misuratore fiscale e ripetuta annualmente. Gli estremi della richiesta sono annotati dall'utente all'interno dell'apposita sezione del libretto di dotazione.

L'esito della verifica è registrato dal tecnico autorizzato all'interno di una apposita sezione del libretto di dotazione:

- Nel caso di esito positivo sul misuratore fiscale viene applicata una targhetta antistrappo di colore verde che riporta gli estremi identificativi del tecnico e la data di scadenza annuale.
- Nel caso di difformità fiscale sul misuratore fiscale viene applicata una targhetta di colore rosso ed il misuratore deve essere rimosso dal locale di vendita esposto al pubblico.

PREAVVISO DI SCADENZA VERIFICAZIONE

L'approssimarsi della scadenza della verifica periodica è segnalata attraverso **la stampa automatica** di un messaggio sulla base di un periodo di preavviso programmabile dall'utente.

La data di scadenza è registrata per attivazione di uno specifico comando da parte del tecnico di verifica in concomitanza con l'apposizione dell'etichetta verde di convalida della macchina.

4. CONOSCERE IL MISURATORE FISCALE

COMPONENTI PRINCIPALI

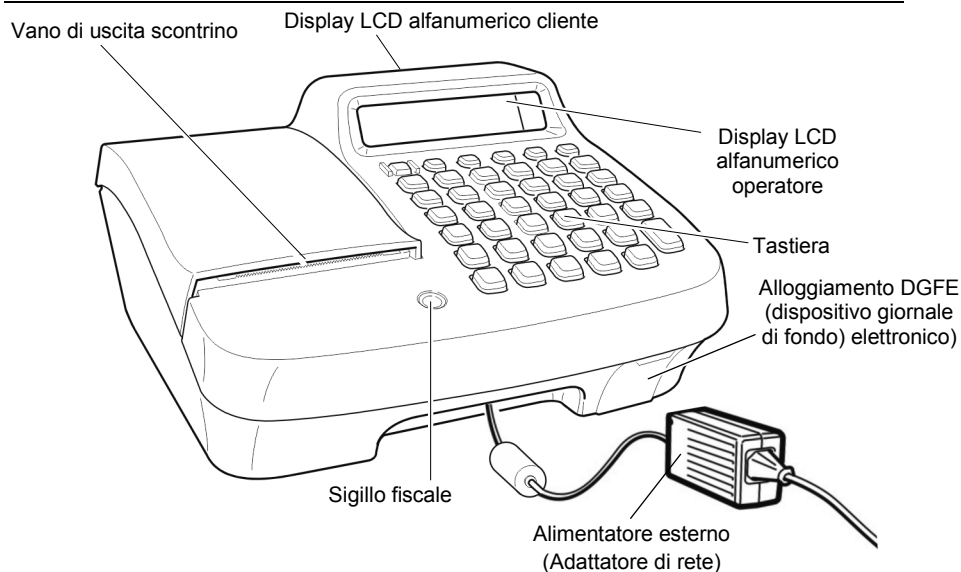

VISTA POSTERIORE

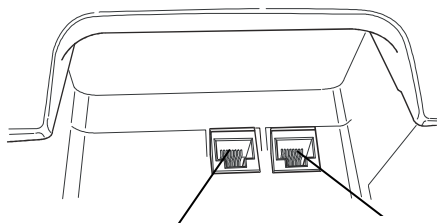

Interfaccia seriale per il collegamento del lettore di codici a barre o del personal computer

Connettore RJ11 per il collegamento del cassetto

VISTA ANTERIORE

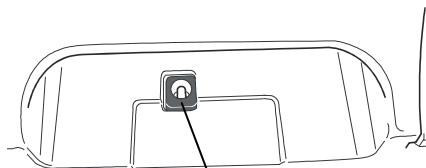

Connettore per il collegamento Adattatore di rete

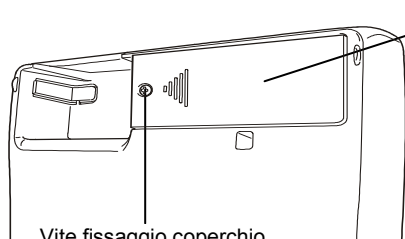

Vano alloggiamento batteria con coperchio

Vite fissaggio coperchio

ATTENZIONE





In caso di rimozione della batteria è necessario **spegnere il misuratore fiscale con il tasto**



















e scollegare l'adattatore di rete eventualmente collegato.

TASTIERA

La tastiera integrata con funzionalità alfanumeriche contiene 41 tasti.

					 SHIFT
COD.FISC. SEPAR.	PREL. VERS.	V.T.CASS PLU	REP 12 REP 6	P.C.N.R. REC.CR.	C.N.RISC. CRED.
C	X	% RIPET	REP 11 REP 5	MAGG. SCONTO	C.DEB. C.CRED.
7	ABC 8	DEF 9	REP 10 REP 4	STORNO BONIF.	TICKET ASSEG.
GHI 4	JKL 5	MNO 6	REP 9 REP 3	SC.IND. RESO	VALUTA SUBT.
PQRS 1	TUV 2	WXYZ 3	REP 8 REP 2	UN.SCTR DUPL.	V.T. PREC C O N T.
F1 ,	F2 0	F3 00	REP 7 REP 1	AN.SCTR. CORR.	

 <p>Accensione/ spegnimento accende il misuratore fiscale, premuto per alcuni secondi lo spegne.</p>	 <p>Selezione assetto operativo seleziona gli assetti operativi</p>	 <p>Apertura cassetto apre la cassa a scontrino chiuso. (assetto REG)</p>	 <p>Avanzamento scontrino consente l'avanzamento del rotolo scontrino.</p>	 <p>Giornale consente di accedere in modo rapido, in assetto REG, agli ultimi scontrini fiscali emessi.</p>	 <p>Selezione funzione alternativa: permette di attivare la seconda funzione dei tasti a doppia funzione.</p>
 <p>Separatore separa le cifre di un importo da quelle di PLU/Reparto non presente in tastiera o da un codice valuta o carta di credito.</p> <p>[SHIFT] Imposta codice fiscale per inserire il cod. fiscale cliente.</p>	 <p>Versamenti contabilizza versamenti in cassa</p> <p>[SHIFT] Prelievi contabilizza prelievi di cassa.</p>	 <p>PLU premuo dopo [SEPAR] e dopo un numero di PLU registra la vendita dell'articolo associato al PLU.</p> <p>[SHIFT] Visualizza totale cassa visualizza il totale in cassa nelle diverse forme di pagamento</p>	 <p>Tasti di reparto contabilizza la transazione nel reparto merceologico corrispondente</p> <p>[SHIFT] contabilizza la transazione nel reparto indicato nella parte superiore del tasto.</p>	 <p>Recupero crediti registra gli importi pagati per precedenti vendite a credito.</p> <p>[SHIFT] Pagamento corrispettivo precedente. non riscosso contabilizza il pagamento del corrispettivo non riscosso.</p>	 <p>Pagamento a credito contabilizza vendita a credito.</p> <p>[SHIFT] Pagamento con corrispettivo non riscosso premere per contabilizzare il pagamento con il corrispettivo non riscosso.</p>
 <p>Cancello cancella i dati introdotti erroneamente e permette di uscire dalla stato di errore</p>	 <p>Funzioni varie (SET) conferma programmazione (REG) tasto moltiplicatore (scontr. chiuso) visualizza l'ora</p>	 <p>Ripetizione in assetto REG, premere per ripetere l'ultima funzione eseguita durante uno scontrino di vendita.</p> <p>[SHIFT] Percentuale premuo con tasti [MAGG] e [SCONTO] ne calcola la percentuale.</p>		 <p>Sconto premere per effettuare sconti sia in percentuale che in valore assoluto</p> <p>[SHIFT] Maggiorazione effettua maggiorazioni sia in percentuale sia in valore assoluto.</p>	 <p>Pagam. con carta di credito contabilizza il pagamento con carta di credito e chiude scontrino.</p> <p>[SHIFT] Pagam. con carta di debito contabilizza il pagamento con carta debito) e quindi chiude lo scontrino.</p>

<div style="display: flex; flex-wrap: wrap; justify-content: space-around;"> <div style="border: 1px solid black; padding: 5px; margin: 5px;">7</div> <div style="border: 1px solid black; padding: 5px; margin: 5px;">ABC 8</div> <div style="border: 1px solid black; padding: 5px; margin: 5px;">DEF 9</div> <div style="border: 1px solid black; padding: 5px; margin: 5px;">GHI 4</div> <div style="border: 1px solid black; padding: 5px; margin: 5px;">JKL 5</div> <div style="border: 1px solid black; padding: 5px; margin: 5px;">MNO 6</div> <div style="border: 1px solid black; padding: 5px; margin: 5px;">PQRS 1</div> <div style="border: 1px solid black; padding: 5px; margin: 5px;">TUV 2</div> <div style="border: 1px solid black; padding: 5px; margin: 5px;">WXYZ 3</div> <div style="border: 1px solid black; padding: 5px; margin: 5px; width: 40px; text-align: center;">F2 0</div> </div> <p>Tasti alfanumerici: utilizzati per l'introduzione di importi, codici e descrittori.</p> <p>[SHIFT] F2 avvia la funzione programmata in assetto SET. La programmazione di fabbrica assegna a F2 la funzione di visualizzazione del prezzo attribuito ad un REPARTO o ad un PLU</p>	<div style="border: 1px solid black; padding: 5px; margin: 5px;">REP 7 REP 1</div>	<div style="border: 1px solid black; padding: 5px; margin: 5px; text-align: center;">STORNO BONIF.</div> <p>Bonifico contabilizza il cambio di un articolo con un altro di pari o maggior valore.</p> <p>[SHIFT] Storno corregge la registrazione precedente l'ultima (storno).</p>	<div style="border: 1px solid black; padding: 5px; margin: 5px; text-align: center;">TICKET ASSEG.</div> <p>Pagamento con assegno contabilizza il pagamento con assegno e chiude lo scontrino.</p> <p>[SHIFT] Pagamento con Ticket contabilizza il pagamento effettuato con ticket e chiude lo scontrino.</p>
<div style="border: 1px solid black; padding: 5px; margin: 5px; text-align: center;">F1 ,</div> <p>Virgola introduce la virgola separatore dei decimali durante l'introduzione dei prezzi di vendita.</p> <p>[SHIFT] F1 avvia la funzione programmata in assetto SET La programmazione di fabbrica assegna a F1 la funzione di introduzione della P.IVA</p>	<div style="border: 1px solid black; padding: 5px; margin: 5px; text-align: center;">F3 00</div> <p>Tasto numerico utilizzato per l'introduzione di 00</p> <p>[SHIFT] F3 avvia la funzione programmata in assetto SET La programmazione di fabbrica assegna a F3 la funzione di introduzione da tastiera del codice a barre EAN/UPC</p>	<div style="border: 1px solid black; padding: 5px; margin: 5px; text-align: center;">SC.IND. RESO</div> <p>Sconto indiretto calcola lo sconto indiretto da applicare</p> <p>[SHIFT] Reso merce effettua lo scarico del prezzo di uno o più articoli contabilizzati in un'altra transazione</p>	<div style="border: 1px solid black; padding: 5px; margin: 5px; text-align: center;">VALUTA SUBT.</div> <p>Subtotale nel corso di una vendita visualizza il Totale parziale di una vendita e il numero di transazioni effettuate.</p> <p>[SHIFT] Valuta contabilizza il pagamento effettuato in valuta straniera e quindi chiude lo scontrino.</p>
		<div style="border: 1px solid black; padding: 5px; margin: 5px; text-align: center;">UN.SCTR DUPL.</div> <p>Duplicato scontrino premere per stampare un duplicato non fiscale dell'ultimo scontrino non fiscale di versamento o prelievo.</p> <p>[SHIFT] Unione scontrini: stampa uno scontrino non fiscale che riassume il totale degli ultimi due scontrini fiscali emessi.</p>	<div style="border: 1px solid black; padding: 5px; margin: 5px; text-align: center; width: 40px;">V.T. PREC C O N T.</div> <p>Pagamento in contanti premere per contabilizzare il pagamento effettuato con contanti e quindi chiudere lo scontrino.</p> <p>[SHIFT] Visualizzazione totale precedente: sia a scontrino chiuso sia aperto, permette di visualizzare il totale della transazione precedente.</p>
		<div style="border: 1px solid black; padding: 5px; margin: 5px; text-align: center;">AN.SCTR. CORR.</div> <p>Correzione permette di correggere o annullare l'ultima registrazione effettuata.</p> <p>[SHIFT] Annulla scontrino permette di annullare l'intero scontrino se non è già stato chiuso.</p>	

FUNZIONALITÀ DEL TASTO SHIFT

Alcuni tasti hanno soltanto una funzione, altri svolgono due funzioni che vengono attivate come descritto di seguito.

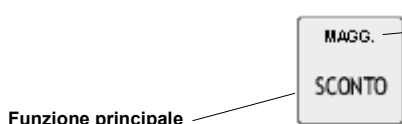

Funzione secondaria

Ottenuta premendo prima  [SHIFT]. La pressione del tasto [SHIFT] è segnalata sul display fino alla pressione del tasto funzione.

Con l'esecuzione della funzione, il tasto [SHIFT] ritorna automaticamente nella condizione di tasto non impostato. Se invece si vuole annullare l'impostazione di SHIFT e non eseguire la funzione, premere di nuovo [SHIFT].

FUNZIONI F1 – F2 – F3

Ai tasti contraddistinti dalle funzioni “,” “0” e “00” sono state associate come funzioni secondarie, le generiche “F1”, “F2” ed “F3”.

In questo modo sarà possibile personalizzare la tastiera del misuratore assegnando a F1, F2, F3, in assetto di programmazione, determinate funzioni non disponibili in tastiera.



COMPILAZIONE DI CAMPI ALFANUMERICI

La compilazione delle righe di intestazione dello scontrino di vendita, dei descrittori per i reparti e PLU effettuata in ambiente di programmazione SET e l'inserimento del Codice Fiscale in assetto di vendita, si realizzano utilizzando i tasti alfanumerici presenti in tastiera.

L'introduzione dei **numeri** avviene tenendo premuto per alcuni secondi il tasto corrispondente al numero che si vuole selezionare, oppure premendo lo stesso tasto il numero di volte necessario per la sua visualizzazione.

Nel caso di:

- introduzione codice di accesso
- introduzione della Partita Iva nello scontrino documentale

l' inserimento dei numeri avviene per semplice digitazione del tasto corrispondente al numero che si vuole selezionare



La selezione delle lettere avviene premendo il tasto corrispondente il numero di volte necessario per la loro visualizzazione.

Esempio: Con riferimento al tasto [9], per selezionare ed impostare la lettera F, premere 3 volte il tasto

La seguente tabella riporta la corrispondenza tra tasto e caratteri selezionabili dal tasto stesso.

TASTO	CARATTERI SELEZIONABILI													
1	P	Q	R	S	1									
2	T	U	V	2										
3	W	X	Y	Z	3									
4	G	H	I	4										
5	J	K	L	5										
6	M	N	O	6										
7		.	7	/	()	'	-	*	&	=	,	%	@
8	A	B	C	8										
9	D	E	F	9										

DISPLAY

Il misuratore fiscale è dotato di due visori uguali, uno per l'operatore ed uno per il cliente, a posizione fissa.

I due visori sono entrambi a cristalli liquidi, retrorilluminati ed hanno ciascuno una capacità di 16 caratteri alfanumerici su due righe. Il display lato operatore è suddiviso in 2 aree quella di sinistra ha 14 caratteri su 2 righe disponibili per fornire messaggi relativi alle funzionalità di vendita e per la programmazione, mentre nell'area a destra fornisce l'indicazione del livello di carica della batteria.

DISPLAY OPERATORE

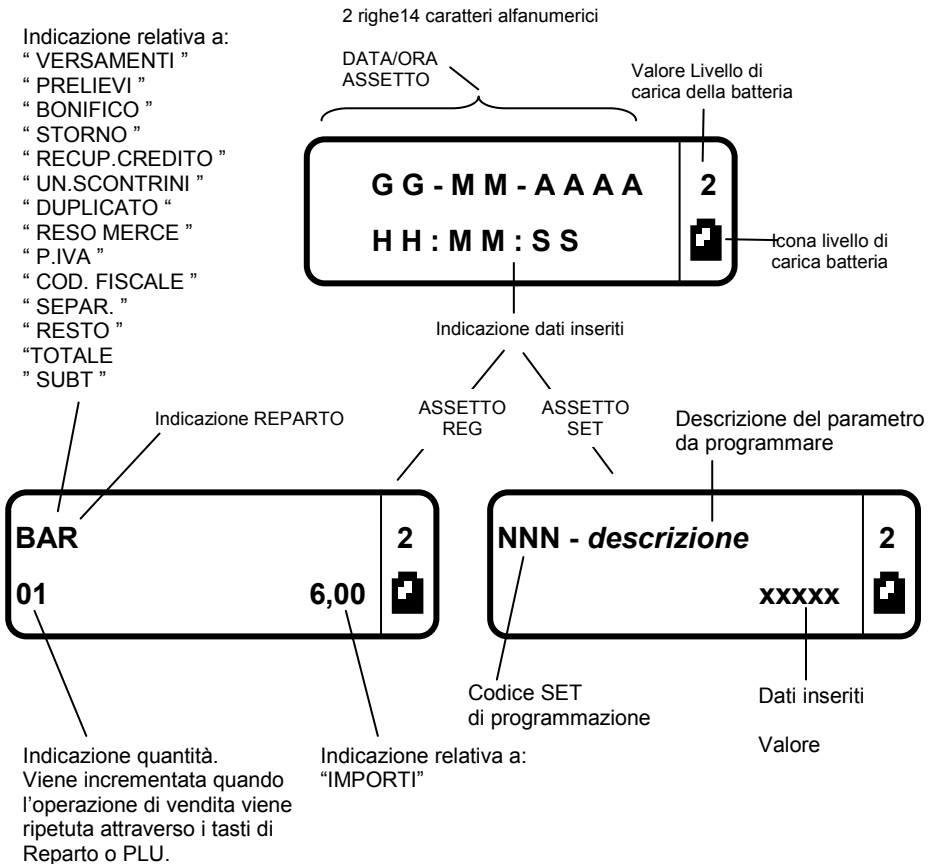

DISPLAY CLIENTE

Con il misuratore fiscale in assetto di vendita (REG) il display cliente riporta, sulla sinistra, l'indicazione relativa alla tipologia di vendita, sulla destra l'indicazione degli importi.

GRUPPO DI STAMPA

Il gruppo di stampa è composto da una stampante termica a 1 stazione che permette di stampare i dati di vendita sullo scontrino. Ospita rotoli di carta da 44,5 mm di larghezza e stampa un massimo di 24 caratteri per riga.

All'atto dell'installazione della macchina è possibile rimuovere le due paratie che delimitano lateralmente il vano porta-rotolo in modo da ospitare rotoli da 57.5 mm di larghezza.

ATTENZIONE: la rimozione delle paratie laterali e la scelta di utilizzare il formato carta più largo deve essere fatta solo all'atto dell'installazione e non successivamente.

L'utilizzo di carta da 57,5 mm, dopo aver usato la stampante con carta da 44,5 mm, può provocare un deterioramento della qualità di stampa.

ATTENZIONE: la rimozione di particolari inceppamenti carta può risultare difficoltosa a causa della limitata accessibilità e della ridotta visibilità all'interno del vano carta e in particolare del rullino trascinamento carta.

Attraverso la pressione del tasto **0** seguita dalla sequenza **SHIFT** **%** è possibile attivare la funzione di "riavvolgim. carta scontrino" che consente di recuperare la carta via via liberata tirando delicatamente il rotolo all'indietro, dall'ingresso del gruppo stampa verso il retro del misuratore fiscale. Ripetere la manovra fino alla completa rimozione dell'inceppamento.

DISPOSITIVI COLLEGABILI

Il misuratore fiscale permette di collegare una delle seguenti unità alla interfaccia seriale disponibile :

- Personal computer
- Lettore di codici a barre in grado di gestire i seguenti codici: UPC A / UPC-E, EAN 13 /EAN 8, Code 39 (lunghezza 5-32), Codice Farmaceutico (lunghezza 9), Codice bilancia.

Nota : nel caso di spegnimento e riaccensione del misuratore fiscale durante la lettura del codice a barre, si consiglia di collegare il lettore al proprio alimentatore.

5. ALIMENTAZIONE ELETTRICA

Il misuratore fiscale può essere alimentato dalla batteria interna ricaricabile oppure dal collegamento alla rete elettrica.

L'utilizzo del misuratore fiscale alimentato dalla batteria è tipicamente dedicato all'utilizzo come ambulante e, la durata della batteria dipende dal numero di scontrini emessi.

Con la batteria carica è garantita l'emissione del numero di scontrini previsti dalle disposizioni di legge.

Per risparmiare energia è previsto :

- lo spegnimento automatico del misuratore fiscale dopo un periodo, programmabile, di inattività (l'impostazione di default è 10 minuti, per modificare questo tempo consultare il capitolo relativo alla programmazione del misuratore fiscale)
- lo spegnimento automatico delle retro-illuminazioni dei display dopo un periodo, programmabile, di inattività.

La batteria viene ricaricata mediante collegamento alla rete elettrica tramite l'adattatore fornito in dotazione.

CARATTERISTICHE OPERATIVE DELL'ALIMENTAZIONE

AVVERTENZA: Se si utilizza il misuratore fiscale collegato alla rete elettrica, è necessario che la batteria *non venga rimossa* e sia sempre inserita e collegata nel misuratore fiscale.

Con il misuratore fiscale acceso e collegato alla rete elettrica tramite l'adattatore di rete, la batteria si ricarica.

Con il misuratore fiscale alimentato dalla batteria, la stessa consuma progressivamente la sua carica; l'approssimarsi della condizione di batteria scarica viene segnalata sul display operatore dall'apposito indicatore (vedi paragrafo "SEGNALAZIONI SU DISPLAY OPERATORE").

La condizione di batteria scarica provoca lo spegnimento del misuratore fiscale. Per ripristinarne il funzionamento è necessario inserire l'adattatore di rete e accendere il misuratore fiscale. La condizione di batteria in ricarica verrà segnalata sul display e il misuratore potrà riprendere l'operatività.

Il misuratore fiscale, quando viene collegato alla rete elettrica con l'alimentatore, è in grado di funzionare e ricaricare la batteria.

AVVERTENZA : Se il misuratore fiscale viene utilizzato durante la fase di ricarica, la batteria si ricarica più lentamente.

PRIMA INSTALLAZIONE

Rimuovere il coperchio del vano batteria.

Collegare la batteria prestando attenzione alla corretta polarità : il cavo nero deve essere collegato al polo negativo (-) (nero) e il cavo rosso al polo positivo (+) (rosso).

Inserire la batteria nel vano e richiudere il coperchio.

Alla prima installazione è necessario eseguire una ricarica della batteria : collegare il misuratore fiscale alla rete elettrica tramite l'apposito adattatore di rete, accenderlo e lasciarlo collegato fino alla comparsa, sull'icona relativa alla carica della batteria presente su display operatore, della quarta tacca di riferimento o comunque per circa 24 ore ad una temperatura ambiente di circa 20-25°C.

INFORMAZIONI SULLA BATTERIA

Utilizzare esclusivamente batterie fornite dal centro di assistenza.

L'utilizzo di batterie non originali, non garantisce il corretto funzionamento del misuratore fiscale e può causare situazioni di pericolo per l'utente.

AVVERTENZE :

- Evitare di lasciare scaricare completamente la batteria.
- Si consiglia di lasciare il misuratore fiscale sempre in carica durante la notte o durante i periodi di inattività
- Nel caso di inutilizzo prolungato si consiglia di sconnettere il polo rosso (+) della batteria.
In questi casi la ricarica della batteria richiede circa 12 h.
- Se il misuratore fiscale è stato lasciato nella condizione di spegnimento per batteria scarica per un tempo troppo lungo, l'energia fornita dall'adattatore di rete potrebbe non essere sufficiente a garantire la ricarica della batteria e il contemporaneo utilizzo del misuratore fiscale.

ACCENSIONE E SPEGNIMENTO

L'accensione e lo spegnimento del misuratore fiscale avvengono a seguito della pressione del tasto  (prolungata di circa 2 sec. per lo spegnimento).

Per assicurare una maggiore autonomia della batteria, il misuratore è stato dotato di sistemi che consentono di effettuare lo **spegnimento automatico** dopo un periodo di inattività programmabile (impostazione di fabbrica 10 minuti).

COLLEGAMENTO DELL'ADATTATORE DI RETE

Per collegare l'adattatore di rete :

- inserire il connettore dell'adattatore di rete nella presa sul davanti del misuratore fiscale (A)
- collegare l'adattatore alla presa di rete



SOSTITUZIONE DELLA BATTERIA

- Spegnerne il misuratore fiscale con il tasto  e scollegare l'adattatore di rete eventualmente collegato.
- Svitare la vite di fissaggio del coperchio del vano batteria; spostare il coperchio seguendo l'indicazione (1) e rimuovere il coperchio stesso.
- Estrarre e scollegare la batteria.
- Collegare la batteria nuova prestando attenzione alla corretta polarità il cavo rosso deve essere collegato al polo positivo (+) rosso ed il cavo nero al polo negativo (-) nero.

AVVERTENZA : In caso di collegamento con errata polarità, vengono abilitati i circuiti interni di protezione del misuratore fiscale. Per poter riutilizzare il misuratore fiscale è necessario contattare l'assistenza tecnica.

- Inserire la batteria nel vano, richiudere il coperchio e avvitare la vite di fissaggio.

AVVERTENZA : Prima di collegare il misuratore fiscale all'alimentazione elettrica, verificare che si accenda correttamente. Nel caso di mancata accensione verificare la connessione della batteria e la corretta polarità.

- Accendere il misuratore fiscale e collegarlo all'alimentazione elettrica

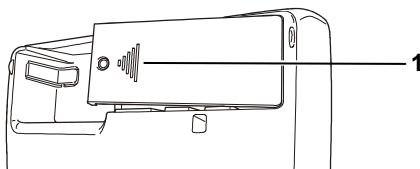

SEGNALAZIONI SU DISPLAY OPERATORE

Il livello di carica della batteria è segnalato sul display operatore attraverso i simboli indicatori posti nel settore a destra del display stesso separato da una linea ed attraverso opportuni messaggi.



Valore numerico e icona indicanti il livello di carica della batteria



Valore "0" - batteria "SCARICA"

Al raggiungimento di questo livello di batteria l'icona lampeggia e sul display operatore del misuratore fiscale viene visualizzato il messaggio che richiede di caricare la batteria: "INS. CARICA BT"

- È necessario collegare l'adattatore di rete. All'inserimento dell'alimentatore, le tacche all'interno dell'icona della batteria iniziano a lampeggiare e a crescere proporzionalmente.



Valore "1" - 25% di carica

È consigliabile collegare l'adattatore di rete per ricaricare la batteria.



Valore "2" - 50 % di carica



Valore "3" - 75 % di carica



Valore "4" - 100 % di carica

L'inserimento dell'adattatore di rete per il caricamento della batteria è segnalato attraverso il lampeggio delle tacche interne all'icona.

Nota: nella fase di ricarica della batteria, il misuratore fiscale è utilizzabile normalmente.

6. INSERIMENTO ROLOLO CARTA E GIORNALE DI FONDO DGFE

INSERIMENTO ROLOLO CARTA

la condizione di fine rotolo è segnalata acusticamente e su display operatore con il messaggio FINE CARTA, mentre la condizione di quasi fine rotolo è segnalata da una eventuale striscia rossa sulla carta.

La condizione di fine rotolo interrompe il funzionamento del misuratore fiscale.

Per sostituire il rotolo carta sbloccare il coperchio, utilizzando l'apposita scanalatura (A), e rimuoverlo.

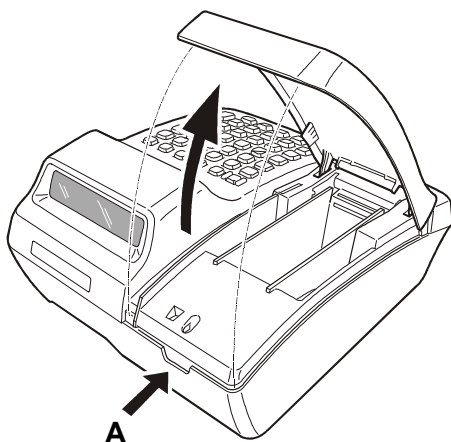

Estrarre il rotolo scontrino esaurito; nel caso di carta scontrino ancora presente nell'alloggiamento carta, premere il pulsante (B) per allontanare la testina di stampa dal gruppo di stampa. Rimuovere il residuo di carta.

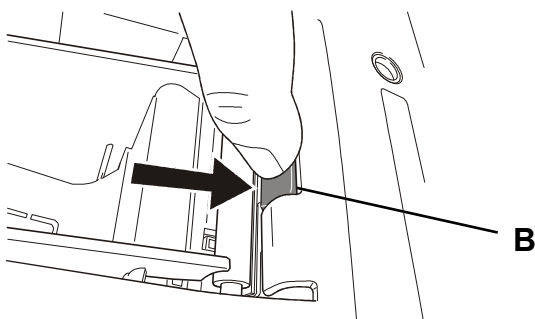

Posizionare il rotolo scontrino nuovo nell'alloggiamento rotolo, piegare l'angolo della carta (C) e inserire l'estremità del rotolo nell'apposita fessura (D). La carta è caricata automaticamente.

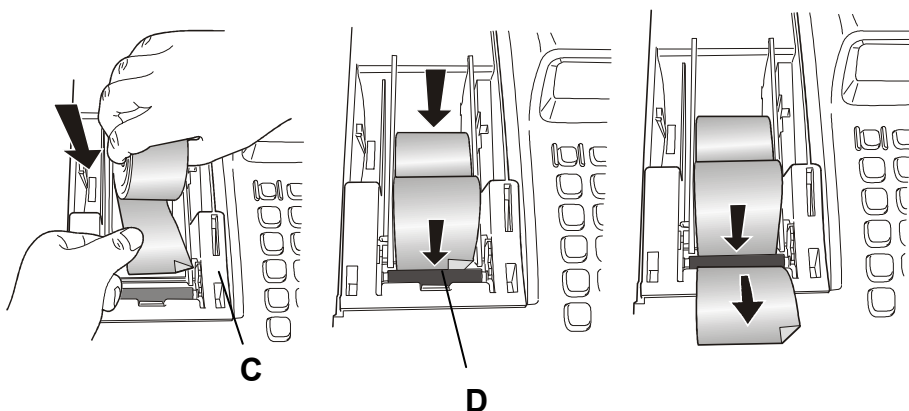

Posizionare correttamente il coperchio e assicurarsi che la carta scontrino fuoriesca dalla feritoia sulla copertura stessa; premere eventualmente il tasto  per fare avanzare la carta.

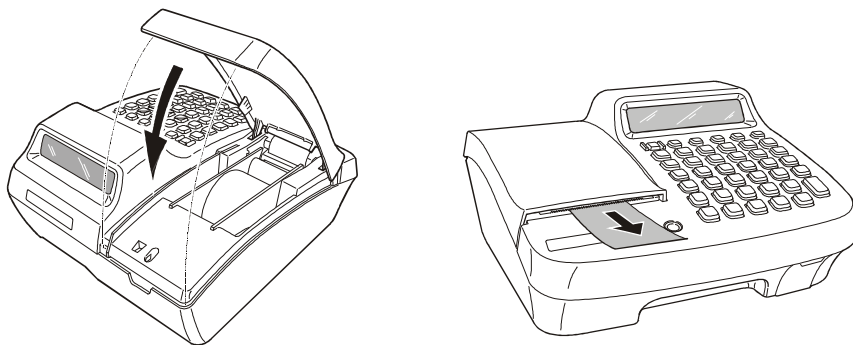

Stampa intestazione

Per stampare l'intestazione sul rotolo scontrino, procedere come segue:

- Premere i tasti **0** e **X** per riprodurre automaticamente l'intestazione sul rotolo scontrino.

INSERIMENTO DEL DGFE

L'uso del misuratore fiscale è vincolato, alla presenza del dispositivo SD card sul quale viene registrato il giornale di fondo.

L'inserimento e la rimozione del DGFE devono essere eseguiti con il misuratore fiscale spento.

INSERIMENTO DEL D.G.F.E.

Procedere come segue :

Aprire lo sportellino (1) ed inserire la SD card nello slot d'inserimento (2) fino a sentire lo scatto del bloccaggio, quindi chiudere lo sportellino.

Nota : la SD card può essere inserita in un solo senso (A); eventuali forzature possono danneggiarla.

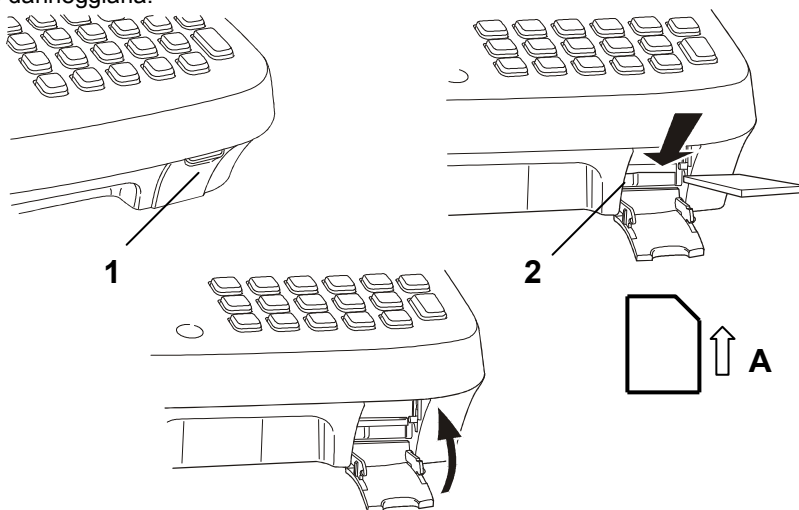

Il misuratore fiscale procederà al riconoscimento automatico della MultiMedia Card inserita. Nel caso sia stata inserita una card nuova, il misuratore fiscale richiederà di eseguire la procedura di inizializzazione.

RIMOZIONE DEL DISPOSITIVO SD CARD

Aprire lo sportellino (1), spingere la SD card fino ad ottenere l'espulsione della stessa.

7. FUNZIONALITA'

LE PRINCIPALI CARATTERISTICHE E LE FUNZIONI OPERATIVE

LE PRINCIPALI CARATTERISTICHE

- Reparti : 12
- PLU : da 1 a 250 ad accesso diretto, da 251 a 750 ad accesso tramite unità di lettura codici a barre o con codice a barre inserito da tastiera.
- Aliquote IVA : fino 8 con gestione IVA esente
- Forme di pagamento: fino a 7
- Valute : fino a 5

LE FUNZIONI DI VENDITA

- Vendita su Reparto diretto o indiretto.
- Vendita su PLU diretto o indiretto.
- Vendita a prezzo preimpostato.
- Vendita con impostazione del prezzo (con by-pass del prezzo impostato).
- Vendita con moltiplicazione a) quantità articoli venduti x prezzo unitario
b) quantità x quantità x prezzo unitario (superfici)
- Ripetizione dell'ultima vendita.
- Vendita tramite Barcode reader.
- Vendita con codice impostato da tastiera.
- Vendita ad articolo unico: se il reparto è stato definito ad "articolo unico" ed è richiamato come prima registrazione di uno scontrino di vendita, si ottiene automaticamente la chiusura dello scontrino stesso.
- Vendita di articoli a prezzo zero.
- Vendita a credito.
- Vendita con emissione dello scontrino documentale: scontrino fiscale con inserimento del codice fiscale (o partita IVA) del cliente.
- Reso merce con emissione della "nota di credito" .
- Reso merce gestionale.
- Bonifico.
- Visualizzazione del numero di articoli venduti.
- HALO/LALO.
- Add mode.

OPERAZIONI AUSILIARIE ALLA VENDITA

Grafica promozionale

- Gestione di grafica promozionale sullo scontrino di vendita.

Operazioni di correzione

- Operazioni di Correzione durante una operazione di vendita.
- Correzione dell'ultima registrazione (vendita, sconto, maggiorazione, ecc.).
- Correzione di una registrazione (vendita, sconto , maggiorazione, ecc.) all'interno di uno scontrino non ancora chiuso (Storno).
- Annullo scontrino. Annullo dell'intero scontrino se questo non è già stato chiuso. Tutte le transazioni vengono annullate e lo scontrino viene chiuso con un totale uguale a zero.

Sconti e Maggiorazioni

- Sconto in valore assoluto o percentuale sul singolo articolo
- Sconto in valore assoluto o percentuale sul subtotale
- Sconto indiretto sul subtotale
- Maggiorazione in valore assoluto o percentuale sul singolo articolo
- Maggiorazione in valore assoluto o percentuale sul subtotale

OPERAZIONI DI PAGAMENTO

- Pagamento in Contanti.
- Pagamento in assegni.
- Pagamento in valuta diversa da quella corrente.
- Pagamento con carta di credito
- Pagamento con carta debito (Bancomat)
- Pagamento dei Corrispettivi Non Riscossi
- Pagamento con Ticket (buono pasto).
- Recupero credito

CALCOLO DEL RESTO

- Per pagamento in contanti.
- Calcolo del resto a scontrino chiuso.

OPERAZIONI DI CASSA

- Versamenti / Prelievi di Cassa.
- Apertura cassetto a scontrino chiuso.

TRATTAMENTO DELLE IMPOSTE

- Gestione 8 aliquote IVA (7+ IVA ESENTE).

FUNZIONI AUSILIARIE

- Funzione del tasto separatore: utilizzato in assetto di vendita per separare le sequenze.
- Visualizzazione dell'ora: in assetto REG dopo 30 sec. di inattività oppure a scontrino chiuso attraverso la digitazione del tasto X.
- Visualizzazione del prezzo attribuito al Reparto o Plu.
- Visualizzazione e stampa del controvalore valuta: all'interno di uno scontrino, visualizzazione e stampa del controvalore di una determinata valuta programmata.
- Visualizzazione dei corrispettivi giornalieri.
- Visualizzazione del totale precedente: a scontrino chiuso, o all'interno di uno scontrino, visualizzazione del totale dell'ultimo scontrino emesso.
- Visualizzazione del totale presente in cassa.
- Duplicato non fiscale di uno scontrino di versamento o prelievo.
- Possibilità di inserire una descrizione alfanumerica nello scontrino di vendita (descrizione libera)
- Unione scontrini. Scontrino non fiscale che riassume il totale dei due scontrini precedenti.
- Blocco / allarme su cambio data per rapporto fiscale non eseguito.
- Segnalazione della scadenza della verifica periodica.

RAPPORTI E OPERAZIONI GESTIONALI CON O SENZA AZZERAMENTO DEI TOTALIZZATORI

- Rapporto Gestionale (giornaliero/periodico).
- Rapporto Movimenti di Cassa (giornaliero/periodico).
- Rapporto delle Valute (giornaliero/periodico).
- Rapporto Scorpo Imposte (giornaliero/periodico).
- Rapporto dei PLU (giornaliero/periodico) .
- Rapporto dei Reparti (giornaliero/periodico) .
- Rapporto delle vendite per fascia oraria (giornaliero/periodico).
- Esecuzione automatica rapporti.
- Rapporti relativi al contenuto del D.G.F.E.

RAPPORTI E OPERAZIONI FISCALI

- Rapporto di chiusura giornaliera.
- Stampa del contenuto della memoria fiscale.

FUNZIONE DI INTERRUZIONE DELLA STAMPA DEI RAPPORTI

La digitazione del tasto i tasti **[C]**, durante la stampa, consente di interrompere la stampa di tutti i rapporti ad eccezione del rapporto di chiusura fiscale Z10.

In caso di interruzione dell'alimentazione, la stampa verrà ripresa al ripristino delle condizioni di normale utilizzo della macchina.

FUNZIONI DI PROGRAMMAZIONE

Attraverso l'assetto di programmazione "SET" sarà possibile configurare la macchina secondo le esigenze dell'utente.

- Generali e diagnostici .
- Programmazione reparti.
- Programmazione PLU.
- Programmazione icone categorie merceologiche, ricorrenze e festività' .
- Funzione di spegnimento automatico del misuratore fiscale e/o del display operatore dopo un tempo programmabile

ASSETTI OPERATIVI

La macchina dispone di **cinque assetti operativi**, ciascuno dei quali consente di eseguire un gruppo omogeneo di funzioni. Per selezionare un assetto operativo, procedere come segue:

1. Con il misuratore fiscale acceso, premere il tasto  il numero di volte necessario per visualizzare l'assetto desiderato su display operatore. Il menu è ciclico quindi continuando a premere il tasto si scorrono tutti gli assetti operativi disponibili.



DISPLAY	DESCRIZIONE ASSETTO
ASSETTO REG	Assetto di vendita, dove vengono eseguite e contabilizzate le transazioni di vendita.
ASSETTO X	Assetto che consente di effettuare rapporti di tipo "gestionale", senza azzeramento dei totali.
ASSETTO Z	Assetto che consente di effettuare il rapporto di fine giornata di tipo "fiscale" e gli stessi rapporti gestionali realizzabili in X, ma con azzeramento dei totali.
ASSETTO SET	Assetto che consente di effettuare la programmazione del misuratore fiscale.
COLLEGAMENTO	In questo assetto è possibile controllare il misuratore fiscale direttamente da una postazione remota (personal computer) dalla quale è possibile effettuare le diverse operazioni rese disponibili dal misuratore stesso. La tastiera del misuratore è disattivata, ad eccezione del tasto di avanzamento rotolo scontrino, spegnimento macchina e cambio assetto.

SPEGNIMENTO E RIACCENSIONE DEL MISURATORE FISCALE

Il misuratore fiscale può essere spento nelle seguenti modalità:

- manualmente, premendo il tasto  per circa 2 sec.. Per riaccendere il misuratore sarà necessario premere nuovamente il tasto.
- automaticamente, dopo un periodo di inattività (programmabile) se il misuratore non è connesso alla rete. Per riaccendere il misuratore sarà necessario premere nuovamente il tasto.
- automaticamente, in condizioni di batteria scarica. Sarà necessario collegare il misuratore alla rete e il suo funzionamento verrà ripristinato.

Nella condizione di macchina spenta il contenuto della memoria fiscale è sempre protetto.

GESTIONE DEI CODICI DI ACCESSO AGLI ASSETTI OPERATIVI

Il misuratore fiscale consente di gestire diversi livelli di accessibilità agli assetti operativi descritti nel paragrafo precedente.

Con due tipi di codici di accesso (supervisore e cassiere) di max 6 caratteri numerici, è possibile accedere agli assetti operativi disponibili secondo la seguente tabella:

LIVELLI DI ACCESSO	ASSETTI CONSENTITI
Supervisore	COM – REG – X – Z - SET
Cassiere	COM – REG – X
Operatore	COM – REG

Quando l'utente accederà ad uno degli assetti protetti dal codice di accesso, la macchina effettuerà la richiesta del codice di accesso stesso, con le seguenti modalità:

ASSETTO	MODALITÀ DI ACCESSO NEGLI ASSETTI
COM – REG	Nessuna richiesta codice di accesso
X	Richiesta codice di accesso e accesso all'assetto se : codice di accesso introdotto = codice di accesso supervisore oppure codice di accesso introdotto = codice di accesso cassiere
Z - SET	Richiesta codice di accesso e accesso all'assetto solo se : codice di accesso introdotto = codice di accesso supervisore

La digitazione del codice di accesso è effettuata visualizzando su display una serie di "asterischi".

Il misuratore fiscale è fornito con la gestione dei codici di accesso disabilitata.

8. TRANSAZIONI DI VENDITA

L'attività principale del registratore è fondamentalmente connessa alle operazioni di vendita con emissione di scontrini "fiscali". I dati saranno registrati nella memoria fiscale con il rapporto fiscale.

Le vendite si effettuano con misuratore fiscale in assetto operativo REG.
Per commutare il misuratore in assetto REG premere  il numero di volte necessario per visualizzare l'assetto REG sul display operatore

Nota: all'accensione il misuratore si predispose automaticamente in questo assetto

I dati relativi alla vendita in corso sono visualizzati sia su display operatore sia su display cliente.

Il misuratore fiscale funziona anche come **corpo orologio** e come datario: in assetto REG, l'ora è automaticamente visualizzata su display operatore e cliente dopo circa 30 secondi dalla chiusura dello scontrino.

Per visualizzare manualmente l'ora, in assetto REG, senza dover aspettare i 30 secondi necessari alla visualizzazione automatica premere il tasto  con lo scontrino di vendita chiuso .

VENDITA SU REPARTO CON PAGAMENTO IN CONTANTI

La vendita può avvenire digitando un prezzo da tastiera e attribuendolo a un reparto oppure richiamando il prezzo memorizzato su REPARTO.

Se abilitato, sarà possibile effettuare il bypass del prezzo memorizzato sul Reparto con quello digitato da tastiera

Esempi

- 1 Vendita con prezzo digitato da tastiera di 1 articolo a Euro 10,00 su REPARTO 2
10 **REPARTO 2** **CONT.**
- 2 Vendita di un articolo al prezzo programmato sul REPARTO 1 (Euro 8,00)
REPARTO 1 **CONT.**
- 3 Vendita “ad articolo unico” sul REPARTO 5
REPARTO 5
- 4 Vendita di un articolo al prezzo “zero” sul REPARTO 5
0,00 **REPARTO 5**
- 5 Vendita di cui si ripete 3 volte il prezzo programmato su REPARTO 1.
REPARTO 1 **RIPET.** **RIPET.** **CONT.**
- 6 Vendita di 30 articoli al prezzo singolo di Euro 3,50 digitato su REPARTO 1 e di 25 articoli dello stesso tipo al prezzo memorizzato su REPARTO 5
30 **X** **3,50** **REPARTO 1** **25** **X** **REPARTO 5** **CONT.**

-
- Sarà impedita la vendita di un articolo con prezzo digitato da tastiera superiore al prezzo massimo eventualmente programmato sul reparto (HALO) o inferiore al prezzo minimo eventualmente programmato sul reparto (LALO).
 - È possibile effettuare calcoli di superficie o di confezioni multiple con moltiplicazione per il prezzo unitario. La sequenza possibile è:
[Quantità] X [Quantità] X [prezzo unitario (superfici)] REPARTO n
Le superfici devono essere comprese tra i valori 0.00001 e 999.999.
 - Tra una transazione di vendita e un'altra è possibile inserire una stringa numerica o alfanumerica utilizzando due tasti della tastiera preventivamente programmati. Tasto **[CODICE NUMERICO]** e tasto **[CODICE ALFA-NUMERICO]**.
-

VENDITA SU PLU CON PAGAMENTO IN CONTANTI

La vendita può avvenire digitando un prezzo da tastiera e attribuendolo a un PLU oppure richiamando il prezzo memorizzato sul PLU.

Esempi

1 Vendita di 1 articolo per Euro 10,00 digitato da tastiera su PLU 1.

10 **SEPAR** **1** **PLU** **CONT.**

2 Vendita di un articolo al prezzo programmato sul PLU 1

1 **PLU** **CONT.**

-
- Sarà impedita la vendita di un articolo con prezzo digitato da tastiera superiore a quello programmato nel reparto a cui è riferito il PLU (HALO) e inferiore a quello programmato nel reparto a cui è riferito il PLU. (LALO)
 - Se abilitato il Bypass del prezzo sul Reparto, sarà anche possibile effettuare il bypass del prezzo memorizzato sul PLU con quello digitato da tastiera.
-

VENDITA CON ALTRE FORME DI PAGAMENTO

La transazione di vendita viene conclusa impostando la forma del pagamento. Il pagamento di una vendita può avvenire anche in forme diverse dal contante e cioè con assegni, carta di credito, ecc. In questo caso lo scontrino sarà chiuso con tasti diversi dal tasto **CONT.** Oltre al contante, il misuratore fiscale gestisce le seguenti forme di pagamento:

1. carta di credito (fino a 4 tipologie gestite)
2. assegno
3. ticket (buono pasto) (fino a 10 tipologie gestite)
4. carta di debito (bancomat)
5. credito (vendita a credito)
6. corrispettivo non riscosso
7. pagamento misto
8. valuta (vedi paragrafo "Conversione valute"/"Pagamento in valuta")

Esempi

- 1 Pagamento con **Carta di credito** (1-5) di Euro 10,00 venduti sul REPARTO 2
10 **REPARTO 2** **1** **C.CRED.** (Pagamento con carta di credito 1)
- 2 Pagamento con **Assegno** di Euro 10,00 venduti sul REPARTO 2
10 **REPARTO 2** **ASSEG.**
- 3 Pagamento con **Ticket** (1-4) di Euro 10,00 venduti sul REPARTO 2
10 **REPARTO 2** **2** **SHIFT** **TICKET** (Pagamento con Ticket 2)
- 4 Pagamento con **Carta di debito** di Euro 10,00 venduti sul REPARTO 2
10 **REPARTO 2** **SHIFT** **C.DEB.**
- 5 Pagamento in modalità **a Credito** di Euro 10,00 venduti sul REPARTO 2
10 **REPARTO 2** **CRED.**
- 6 Pagamento in modalità **Corrispettivo non riscosso** di Euro 10,00 venduti sul REPARTO 2
10 **REPARTO 2** **SHIFT** **C.N.RISC**
- 7 Vendita di Euro 70,00 su REPARTO 1, pagamento in modalità **Pagamento misto** con Euro 50,00 con Carta di Credito 1, e di Euro 20,00 in contante.
70 **REPARTO 1** **SUBT.** **50** **SEPAR** **1** **C.CRED.** **20** **CONT.**

-
- Nel caso di **vendita a credito**, è possibile emettere uno scontrino fiscale senza contestuale pagamento del corrispettivo (l'.V.A. è pagata nel momento in cui il bene venduto è trasferito, a differenza di quanto accade nel caso di vendita con corrispettivo non riscosso in cui l'.V.A. è pagata al momento della riscossione del corrispettivo dovuto). L'effettivo pagamento sarà gestito attraverso la funzione RECUPERO CREDITO
 - Nel caso di pagamento con **corrispettivo non riscosso**, il totale viene contabilizzato a parte in un apposito registro relativo ai corrispettivi non riscossi. Il totale stesso sarà poi riportato automaticamente nel rapporto "movimenti di cassa" e nel rapporto fiscale (rapporto Z10). Lo scontrino è chiuso ed è stampata la scritta "NON PAGATO." Non sono ammesse altre sequenze di chiusura dello scontrino, quindi non è consentita la vendita con "parziale non pagato".
Sono movimentati i totalizzatori del "non riscosso" relativi alle aliquote IVA degli articoli venduti. Il pagamento verrà effettuato attraverso la funzione "PAGAMENTO DI UN CORRISPETTIVO NON RISCOSSO.
 - Nel caso di **pagamento misto** se la vendita è stata registrata con un "parziale non pagato" (ticket), il misuratore fiscale:
 - ripartisce automaticamente il pagamento corrispettivi scontrino sui totalizzatori del "riscosso" e del "non riscosso"
 - ripartisce il "riscosso" sui totalizzatori relativi alle aliquote IVA degli articoli venduti
 - ripartisce il "non riscosso" sui totalizzatori relativi alle aliquote IVA degli articoli venduti

L'eventuale resto viene erogato e contabilizzato in contante.

CONVERSIONE VALUTE

È possibile visualizzare sul display il controvalore di una determinata valuta sempre che le valute siano state programmate opportunamente in ambiente SET.

L'operazione è possibile all'interno di uno scontrino sia dopo il prezzo di un articolo, dopo lo sconto, la maggiorazione ecc., sia dopo il sottotale

Esempi

Vendita di un articolo per Euro 10,00 digitato da tastiera sul REPARTO 1 e visualizzazione del controvalore nella valuta 1.

10 **REPARTO 1** **1** **SHIFT** **VALUTA** **CONT.**

- Alla digitazione del tasto **VALUTA** è visualizzato il controvalore nella valuta 1. Dopo alcuni secondi il display rivisualizza lo stato precedente.

Se non è stato programmato il cambio relativo alla valuta selezionata, il display operatore visualizza il messaggio "CAMBIO ASSENTE".

VENDITA CON PAGAMENTO IN VALUTA

Il misuratore fiscale può essere programmato per gestire il pagamento in valuta estera.

Esempi

Vendita di un articolo per Euro 10,00 digitato da tastiera sul REPARTO 1 e pagamento in dollari.

10 **REPARTO 1** **1** **SHIFT** **VALUTA** *[importo visualizzato]* **SEPAR** **1**
SHIFT **VALUTA**

- Alla digitazione del tasto **VALUTA** è visualizzato il controvalore nella valuta 1. Dopo alcuni secondi il display visualizza lo stato precedente.
 - *[importo visualizzato]* = importo visualizzato alla digitazione di **1** **VALUTA**
 - Il resto è calcolato in Euro.
-

RESTO

Esempi

- 1 Vendita di un articolo al prezzo programmato sul REPARTO 1 (Euro 8,00) e di un articolo al prezzo programmato sul REPARTO 2 (Euro 1,50). Pagamento con 10,00 Euro.

REPARTO 1 **REPARTO 2** **SUBT.** **10** **CONT.**

- 2 Vendita di un articolo al prezzo programmato sul REPARTO 1 (Euro 8,00) e di uno sul REPARTO 2 (Euro 1,50). Pagamento con 10,00 Euro.

REPARTO 1 **REPARTO 2** **SUBT.** **10** **CONT.**

- 1 Il misuratore effettuerà il calcolo del resto solo a fronte della digitazione dell'importo ricevuto dal cliente.
- 2 Per poter chiudere lo scontrino è necessario digitare l'importo ricevuto dal cliente
- 1-2 Se l'importo ricevuto è superiore al totale dello scontrino, lo scontrino stesso viene terminato e l'importo del resto visualizzato. Se l'importo non è sufficiente, viene invece visualizzato il totale residuo e la macchina rimane in attesa di un ulteriore pagamento a saldo.
-

CORREZIONI

Esempi

- 1 Vendita di un articolo per Euro 10,00 su REPARTO 2, vendita di un articolo al prezzo programmato sul REPARTO 1 (Euro 8,00) e di un articolo al prezzo programmato sul REPARTO 2 (Euro 1,50) con correzione dell'ultimo importo.

10 **REPARTO 2** **REPARTO 1** **REPARTO 2** **CORR** **CONT.**

- 2 Vendita di un articolo per Euro 10,00 su REPARTO 2, vendita di un articolo al prezzo programmato sul REPARTO 1 (Euro 8,00) e di un articolo al prezzo programmato sul REPARTO 2 (Euro 1,50) con correzione del primo importo.

10 **REPARTO 2** **REPARTO 1** **REPARTO 2** **SHIFT** **STORNO**

10 **REPARTO 2** **CONT.**

- 3 Vendita di un articolo per Euro 10,00 su REPARTO 2, vendita di un articolo al prezzo programmato sul REPARTO 1 (Euro 8,00) e di un articolo al prezzo programmato sul REPARTO 2 (Euro 1,50) con annullamento.

10 **REPARTO 2** **REPARTO 1** **REPARTO 2** **SHIFT** **AN.SCTR**

- 1-2 Se si vuole è possibile digitare un altro importo al posto di quello annullato

- 1 Viene emesso uno scontrino fiscale che riporta la scritta "CORREZIONE".

Se la correzione avverrà sul subtotale tutto lo scontrino sarà annullato.

- 2 Viene emesso uno scontrino fiscale che riporta la scritta "STORNO".

Se si vuole effettuare lo storno di una maggiorazione o di uno sconto occorre prima stornare la vendita a cui sono riferiti e poi fare lo storno della maggiorazione o dello sconto.

- 3 Premendo il tasto AN. SCTR lo scontrino viene chiuso, annullato e riporta la scritta "CORREZIONE" "ANNULLO SCONTRINO". L'importo all'interno dello scontrino è stampato come valore negativo.
-

PAGAMENTO DEL CORRISPETTIVO NON RISCOSSO

Pagamento di un corrispettivo a seguito di una vendita con modalità di pagamento "Non Riscosso" (vedi paragrafo VENDITA CON ALTRE FORME DI PAGAMENTO)
È possibile inserire direttamente, sullo scontrino, il numero dello scontrino originale emesso all'atto della vendita e la data relativa.

Esempi

Pagamento di una vendita già effettuata di un articolo per Euro 10,00 su REPARTO 2 e di una vendita di un articolo al prezzo programmato sul REPARTO 1 (Euro 8,00).

SHIFT **P.C.N.R.** [*nr. scontrino*] **X** [*data*] **X** **10** **REPARTO 2**

REPARTO 1

REPARTO 1 **CONT.**

-
- Il **nr. scontrino** e la **data** possono essere omessi confermando con **X** i valori proposti dal misuratore fiscale.
Viene emesso uno scontrino fiscale che riporta in apertura la scritta "PAG. CORR. NON RISC."
Il totale scontrino aggiorna automaticamente il totalizzatore del "riscosso".
Sono movimentati i totalizzatori del "riscosso" relativi alle aliquote IVA degli articoli presenti nella transazione "pagamento corrispettivo non riscosso".
-

VENDITA CON SCONTO

Esempi

- 1 Vendita di Euro 10,00 su REPARTO 2 con sconto di 5,00 Euro sull'articolo.
10 **REPARTO 2** **5** **SCONTO** **CONT.**
- 2 Vendita di Euro 10,00 su PLU 8 con sconto di 5,00 Euro sull'articolo.
10 **SEPAR** **8** **PLU** **5** **SCONTO** **CONT.**
- 3 Vendita di Euro 10,00 su REPARTO 2 con sconto del 5% sull'articolo.
10 **REPARTO 2** **5** **SHIFT** **%** **SCONTO** **CONT.**
- 4 Vendita di Euro 10,00 su PLU 8 con sconto del 5% sull'articolo.
10 **SEPAR** **8** **PLU** **5** **SHIFT** **%** **SCONTO** **CONT.**
- 5 Vendita di Euro 10,00 su REPARTO 2 con sconto percentuale, programmato sull'articolo.
10 **REPARTO 2** **SCONTO** **CONT.**
- 6 Vendita di Euro 10,00 su PLU 8 con sconto percentuale , programmato, sull'articolo.
10 **SEPAR** **8** **PLU** **SCONTO** **CONT.**
- 7 Vendita con prezzo programmato su REPARTO 2 (1,5 Euro) e vendita con prezzo programmato su REPARTO 1 (8,00 Euro) con sconto di 5,00 Euro sul totale.
REPARTO 2 **REPARTO 1** **SUBT.** **5** **SCONTO** **CONT.**
- 8 Vendita con prezzo programmato su REPARTO 2 (1,5 Euro) e vendita con prezzo programmato su REPARTO 1 (8,00 Euro) con sconto del 5% sul totale.
REPARTO 2 **REPARTO 1** **SUBT.** **5** **SHIFT** **%** **SCONTO** **CONT.**
- 9 Vendita con prezzo programmato su REPARTO 2 (1,5 Euro) e su REPARTO 1 (8,00 Euro) con sconto percentuale, programmato sul totale.
REPARTO 2 **REPARTO 1** **SCONTO** **CONT.**
- 10 Vendita con prezzo programmato su REPARTO 2 (1,5 Euro) e su REPARTO 1 (8,00 Euro). Il cliente paga con Euro 5,00. Calcolare lo sconto indiretto sul totale.
REPARTO 2 **REPARTO 2** **SUBT.** **5** **SHIFT** **SC. IND** **CONT.**

7 - 8-10 Lo sconto indiretto sul SUBTOTALE è ripartito in modo proporzionale sui singoli reparti in base all'incidenza, su di essi delle vendite.

VENDITA CON MAGGIORAZIONE

Esempi

- 1 Vendita di Euro 10,00 su REPARTO 2 con maggiorazione di 5,00 Euro sull'articolo.

10 **REPARTO 2** **5** **SHIFT** **MAGG.** **CONT.**

- 2 Vendita di Euro 10,00 su PLU 8 con maggiorazione di 5,00 Euro sull'articolo.

10 **SEPAR** **8** **PLU** **5** **SHIFT** **MAGG.** **CONT.**

- 3 Vendita di Euro 10,00 su REPARTO 2 con maggiorazione del 5% sull'articolo.

10 **REPARTO 2** **5** **SHIFT** **%** **SHIFT** **MAGG.** **CONT.**

- 4 Vendita di Euro 10,00 su PLU 8 con maggiorazione del 5% sull'articolo.

10 **SEPAR** **8** **PLU** **SHIFT** **5** **%** **SHIFT** **MAGG.** **CONT.**

- 5 Vendita di Euro 10,00 su REPARTO 2 con maggiorazione percentuale, programmata sull'articolo

10 **REPARTO 2** **SHIFT** **MAGG.** **CONT.**

- 6 Vendita di Euro 10,00 su PLU 8 con maggiorazione percentuale, programmata, sull'articolo.

10 **SEPAR** **8** **PLU** **SHIFT** **MAGG.** **CONT.**

- 7 Vendita di un articolo memorizzato su REPARTO 2 (1,50 Euro) e REPARTO 1 (Euro 8,00) con maggiorazione di 5,00 Euro sul totale.

REPARTO 2 **REPARTO 1** **SUBT.** **5** **SHIFT** **MAGG.** **CONT.**

- 8 Vendita con prezzo programmato su REPARTO 2 (1,5 Euro) e vendita con prezzo programmato su REPARTO 1 (8,00 Euro) con maggiorazione del 5% sul totale.

REPARTO 2 **REPARTO 1** **SUBT.** **5** **SHIFT** **%** **SHIFT** **MAGG.** **CONT.**

- 9 Vendita con prezzo programmato su REPARTO 2 (1,5 Euro) e su REPARTO 1 (8,00 Euro) con maggiorazione percentuale, programmata sul totale.

REPARTO 2 **REPARTO 1** **SUBT.** **SHIFT** **MAGG.** **CONT.**

7-8-9 La maggiorazione sul subtotale è ripartita in modo proporzionale sui singoli reparti in base all'incidenza, su di essi, delle vendite.

RESO MERCE

Restituzione di uno o piu' articoli contabilizzati precedentemente con scarico del loro prezzo

È possibile inserire direttamente, sullo scontrino, il numero dello scontrino originale emesso all'atto della vendita, la data relativa ed il codice fiscale del cliente o la P.IVA.

Esempi

Reso pari a 50,00 Euro su REPARTO 1

RESO [nr. scontrino] **X** [data scontrino] **X** [cod. fisc. cliente] **X** **50**
REPARTO 1 **CONT.**

Se si desidera **introdurre la P.IVA** la sequenza diventa :

RESO [nr. scontrino] **X** [data scontrino] **X** **SHIFT** **C** **F1** [P. IVA]
X **50**
REPARTO 1 **CONT.**

-
- Il numero dello scontrino e la data possono essere omessi premendo il tasto **X** ; il codice fiscale puo' essere omesso premendo il tasto **C**
-

RESO MERCE CON EMISSIONE DI UN DOCUMENTO DI “NOTA DI CREDITO”

Avvertenza: la funzione di reso merce con emissione di nota di credito potrà essere abilitata da parte dell'esercente solo nei casi consentiti dalla legge.

Tale funzione consente la registrazione di uno scontrino fiscale con funzione di Nota di Credito per la documentazione delle operazioni di rimborso effettuate a seguito di restituzione di merci precedentemente acquistate e registrate attraverso lo stesso misuratore fiscale. Lo scontrino dovrà essere conservato dall'esercente, insieme al corrispondente scontrino di chiusura giornaliera.

Il documento emesso consente la registrazione di piu' operazioni di reso, ma è dedicato solo a questo tipo di funzione e alle eventuali operazioni collegate di correzione, storno o annullamento.

Il misuratore fiscale non effettua alcun decremento dei corrispettivi a fronte della registrazione di operazioni di rimborso per reso merce, ma si limita a :

- Documentare le operazioni di reso merce con l'emissione di uno scontrino fiscale, “nota di credito”, numerato progressivamente rispetto agli altri documenti fiscali emessi , e riportato sul giornale di fondo.
- Contrassegnare ogni documento di “nota di credito”, emesso attraverso un codice pratica univoco, utilizzabile dall'utente finale per il collegamento della registrazione gestionale della operazione di carico / scarico magazzino con lo specifico documento fiscale.
- Registrare i totali giornalieri di Reso Merce in modo indipendente all'interno della memoria fiscale, in aggiunta agli altri dati previsti dalla normativa vigente.
- Riepilogarli come voci indipendenti a specifiche all'interno del rapporto di chiusura fiscale e dei rapporti di lettura della memoria fiscale.
- Mettere a disposizione dell'esercente i totali, ripartiti per aliquota IVA, dei rimborsi registrati, per l'eventuale riduzione dell'imposta in sede di dichiarazione.

Il documento emesso è automaticamente integrato con i riferimenti impostati dall'operatore per il numero dello scontrino originale emesso all'atto della vendita, la data relativa ed il codice fiscale o la partita Iva del cliente

Esempi

Reso pari a 15,00 Euro su REPARTO 1

RESO [nr. scontrino] **X** [data scontrino] **X** [cod. fisc. cliente] **X** **15**
REPARTO 1 **CONT.**

Se si desidera introdurre la P.IVA la sequenza diventa :

RESO [nr. scontrino] **X** [data scontrino] **X** **SHIFT** **C** **F1** [P. IVA]
X **50** **REPARTO 1** **CONT.**

Il numero dello scontrino e la data possono essere omessi premendo il tasto **X** ; il codice fiscale puo' essere omesso premendo il tasto **C**

Scontrino fiscale della "nota di credito"

	ERBORISTERIA GIANINO VIA ROMA 8 - PARMA TEL. 0532-78734 P.IVA 12345678903	
	EURO	
	NOTA DI CREDITO	
Codice pratica	*Cd. RM001/00551 23-06-05	
Riferimento scontrino originale di vendita	CAUSALE : RESO MERCE RIF.SC.FISC. 1 DEL 23-06-2005	

Dettaglio imponibile, aliquota e imposta	REPARTO_1 15,00 *IMP 13,63 *IVA 10,00% : 1,37	← Descrittore e corrispettivo

Valore totale del reso	TOTALE EURO 15,00	
	CONTANTE 15,00	
C.F. o P.IVA del cliente	C.F. RSSLN35A01L0247	
	CASSA: 01 23-06-2005 09:35 N. SCONTR. FISCALE 2 /f BC 12345678	

Formato codice pratica

Cd RM 001 / 0055 1 23-06-05

Tipo di operazione : Reso Merce Data
 Numero progressivo dei documenti di Reso emessi nell'ambito della chiusura fiscale corrente Codice di controllo del codice pratica
 Numero di chiusura fiscale corrente

BONIFICO

È necessario avvalersi della funzione di Bonifico per contabilizzare il cambio di un articolo con uno di pari o maggiore valore e soggetto alla stessa aliquota Iva.

Esempi

Vendita di un articolo con prezzo registrato su REPARTO 2 (50,00 Euro) e di uno registrato su REPARTO 1 (8,00 Euro) e restituzione di un articolo nel REPARTO 2 di Euro 20,00

REPARTO 2 **REPARTO 1** **BONIF** **20** **REPARTO 2** **CONT.**

-
- Se l'importo da restituire è superiore a quello della corrispondente vendita, sul display viene visualizzato il messaggio "CORRISP. xx NEG." (i corrispettivi relativi alla aliquota IVA xx sono negativi); digitare AN. SCTR .
-

VENDITA CON SCONTRINO DOCUMENTALE (INSERIMENTO CODICE FISCALE)

Introducendo sullo scontrino il codice fiscale del cliente e specificando la quantità e la natura del bene venduto, lo scontrino assume il valore di un documento utile ai fini della deducibilità delle imposte. Il codice fiscale può essere introdotto in qualsiasi momento, sia all'inizio dello scontrino sia all'interno dello stesso prima della chiusura; è gestibile sia che si tratti di codici fiscali di persone fisiche o di Ditte.

Esempi

Vendita di 50,00 Euro memorizzato su REPARTO 2 con pagamento in contante e rilascio dello scontrino documentale.

REPARTO 2 **SHIFT** **COD. FISC** [*cod. fisc. cliente*] **X** **CONT.**

Se si desidera introdurre la P.IVA la sequenza diventa :

REPARTO 2 **SHIFT** **COD. FISC** [*P.IVA*] **X** **CONT.**

Per introdurre più speditamente la sequenza numerica della P.IVA è necessario programmare uno dei tasti programmabili F1-F2-F3 (cod. 251-252-253) ed associare ad esso la funzione "INTRODUZIONE PARTITA IVA". La sequenza operativa di introduzione diverrà quindi:

REPARTO 2 **SHIFT** **Fn** [*P.IVA*] **X** **CONT.**

VENDITA A CREDITO

Questa funzione consente l' emissione di uno scontrino fiscale senza contestuale pagamento del corrispettivo (l'I.V.A. è pagata nel momento in cui il bene venduto è trasferito, a differenza di quanto accade nel caso di vendita con corrispettivo non riscosso in cui l'I.V.A. è pagata al momento della riscossione del corrispettivo dovuto).

La somma incassata incrementa il totalizzatore dei "crediti".

Esempi

Vendita a credito di un articolo al prezzo programmato sul REPARTO 1 (Euro 8,00)

REPARTO 1 **CRED.**

-
- L'effettivo pagamento sarà gestito attraverso la funzione RECUPERO CREDITO.
 - Il totalizzatore dei "crediti" è sempre azzerato automaticamente all'esecuzione del rapporto di chiusura fiscale giornaliera.
-

RECUPERO CREDITO

Emissione di uno scontrino non fiscale che registra l'avvenuto pagamento di un importo precedentemente lasciato a credito. Al momento del pagamento, la somma incassata è decrementata dal totalizzatore dei "crediti".

Esempi

Recupero di un importo di 50,00 Euro dovuto come pagamento di una vendita precedente.

REC.CRED. **50** **CONT.** **CONT.**

-
- Il totalizzatore dei "crediti" è sempre azzerato automaticamente all'esecuzione del rapporto di chiusura fiscale giornaliera.
-

UNIONE SCONTRINI

Stampa di uno scontrino non fiscale che riporta l'importo totale dei due scontrini fiscali precedenti e il totale di ogni singolo scontrino

Esempi

Vendita di un articolo al prezzo programmato sul REPARTO 1 (Euro 8,00)

Vendita di un articolo al prezzo programmato sul REPARTO 5 (Euro 6,00)

Unione scontrini

REPARTO 1 **CONT.** **REPARTO 5** **CONT.** **SHIFT** **UN. SCTR**

VERSAMENTI

Operazione che consente di aggiungere del denaro in cassa in contante o in ognuna delle altre forme di pagamento previste con stampa di uno scontrino non fiscale. Il versamento può anche essere eseguito nella stessa transazione di un prelievo.

Esempi

Versamento di 300,00 Euro in contante e di 500,00 Euro in assegni.

VERS. **300** **CONT.** **500** **ASSEG.** **CONT.**

-
- Il cassetto, se presente, si apre automaticamente.
-
-

PRELIEVI

Operazione che consente di prelevare del denaro dalla cassa in contante o in ognuna delle altre forme di pagamento previste con stampa di uno scontrino non fiscale. Il prelievo può anche essere eseguito nella stessa transazione di un versamento

Esempi

Versamento di 300,00 Euro in contante e di 500,00 Euro in assegni.

SHIFT **PREL.** **300** **CONT.** **500** **ASSEG.** **CONT.**

-
- Il cassetto, se presente , si apre automaticamente.
-

DUPLICATO SCONTRINO

Stampa un duplicato di uno scontrino non fiscale di una precedente operazione di versamento o prelievo.

Esempi

uplicare uno scontrino di versamento o di prelievo

DUPL

-
- Se durante la registrazione di uno scontrino non fiscale di versamento o prelievo è superato il numero di righe programmato per il duplicato scontrino, sul display è visualizzato il messaggio "SUP. LINEE DUPL."
 - Il duplicato è consentito solo dopo aver eseguito una operazione di versamento o di prelievo
-

VISUALIZZAZIONE DEL PREZZO ATTRIBUITO AD UN REPARTO O AD UN PLU

Sia all'interno sia all'esterno di uno scontrino di vendita, è possibile visualizzare il prezzo attribuito ad un REPARTO o ad un PLU. La funzione deve essere associata ad uno dei tasti contraddistinti da F1, F2 o F3 presenti in tastiera.

Esempi

Si è aperto uno scontrino di vendita di Euro 1,50 memorizzato su REPARTO 1; visualizzare il prezzo attribuito al REPARTO 2.

SHIFT **F2** **REPARTO 2** *terminare la transazione...*

Si è aperto uno scontrino di vendita di Euro 1,50 memorizzato su REPARTO 1; visualizzare il prezzo attribuito al PLU 2.

SHIFT **F2** **2** **PLU** *terminare la transazione...*

-
- Dopo qualche secondo il display operatore visualizza l'importo relativo al REPARTO 1. Con il tasto **C** il display operatore visualizza l'importo relativo al REPARTO 1.
-

VISUALIZZAZIONE DEL TOTALE PRECEDENTE

Durante la compilazione di uno scontrino di vendita visualizza il totale dello scontrino precedentemente emesso, oppure a scontrino chiuso, il totale **dell'ultimo scontrino emesso**.

Esempi

Apertura scontrino con vendita di un articolo al prezzo programmato sul REPARTO 1, visualizzazione del totale dello scontrino precedentemente chiuso, e continuazione della vendita in corso

REPARTO 1 **SHIFT** **V. T PREC.** **C** *terminare la transazione...*

VISUALIZZAZIONE DEL TOTALE CONTANTE IN CASSA

Tale funzione consente di visualizzare il totale contante in cassa

Esempi

Visualizzazione del totale contante sia a scontrino aperto che a scontrino chiuso

SHIFT **V. T CASS**

UTILIZZO DEL LETTORE DI CODICI A BARRE

Il lettore ottico è in grado di leggere le principali codifiche a barre quali:

- UPC A / UPC-E
- EAN 13 / EAN 8
- CODE 39 (Lunghezza 5-32)
- CODICE FARMACEUTICO (Lunghezza 9)
- CODICE BILANCIA

Per effettuare la lettura dei codici, posizionare il lettore a contatto con l'etichetta applicata sul prodotto e contenente il codice. Una segnalazione acustica segnala l'avvenuta lettura.

Nota : nel caso di spegnimento e riaccensione del misuratore fiscale durante la lettura del codice a barre, si consiglia di collegare il lettore al proprio alimentatore.

LETTURA MANUALE DEL CODICE

Il misuratore fiscale consente anche l'inserimento manuale del codice.

Per eseguire questa operazione dovrà essere programmato almeno uno dei tasti F1 – F2 – F3 che consentiranno all'utente l'attivazione della funzione di inserimento manuale dei codici seguenti:

- EAN / UPC
- C39
- FARM

Esempi

Introduzione manuale di un codice COD39 durante una vendita.

SHIFT **Fn** [*codice C39*] **PLU** *proseguire la transazione...*

9. UTILIZZO DEL GIORNALE DI FONDO ELETTRONICO (DGFE)



INIZIALIZZAZIONE DI UN DGFE NUOVO O CANCELLATO

L'inizializzazione effettua l'associazione univoca tra il dispositivo ed il misuratore fiscale stesso e prevede la registrazione, sul DGFE, delle seguenti informazioni:

- matricola del misuratore fiscale
- P.IVA dell'esercente
- numero identificativo, progressivo rispetto a quello di eventuali altri dispositivi già utilizzati sullo stesso apparecchio
- data dell'inizializzazione

ATTENZIONE: prima di effettuare la procedura di inizializzazione di un nuovo dispositivo è necessario "chiudere" il DGFE esaurito o che si vuole sostituire eseguendo il rapporto di chiusura fiscale Z10 prima di rimuoverlo.

Procedura operativa

1. Inserire il dispositivo nuovo. Il display segnala che il DGFE non e' inizializzato
2.  E' richiesta la conferma della P.IVA corrente
3. Comando di conferma.
La P.IVA viene confermata e puo' essere avviata la procedura di inizializzazione.
 Comando di introduzione della nuova P.IVA. Su display operatore viene visualizzata la P.IVA corrente.
4. **[CARATTERI NUMERIC]** Introduzione e convalida della nuova P.IVA.
5. Avvio della procedura di inizializzazione.
 Comando di annulla.
Il misuratore fiscale ritorna al passo 2 della procedura operativa
6.  Il misuratore fiscale e' pronto a lavorare.

-
- *Se il rapporto di chiusura giornaliera sul DGFE precedente non è stato eseguito, il misuratore fiscale richiederà di reinserirlo e di eseguire il rapporto fiscale di chiusura giornaliera.
Se questa operazione non viene effettuata il misuratore fiscale non consente alcuna nuova inizializzazione.
In questo caso, la procedura di sblocco deve essere attivata da un tecnico autorizzato il quale forzerà l'esecuzione di un rapporto fiscale che determinerà la registrazione delle operazioni pendenti sulla sola memoria fiscale.*
-

SOSTITUZIONE DEL DGFE

Il DGFE deve essere sostituito nel caso in cui venga raggiunta la sua capacità massima di memoria.

La sostituzione del dispositivo è subordinata alla completa registrazione delle operazioni effettuate e quindi all'esecuzione di un rapporto di chiusura fiscale Z10.

ESAURIMENTO DELLA MEMORIA DEL DGFE

Il misuratore fiscale esegue automaticamente la verifica sulla quantità di memoria residua sul DGFE effettuando il controllo di una soglia prefissata e non modificabile il cui raggiungimento determina il blocco di tutte le operazioni , la richiesta di chiusura obbligatoria dei dati correnti e la sostituzione del DGFE.

LETTURA E STAMPA DEL CONTENUTO DEL DGFE

Il misuratore fiscale consente di ricercare e stampare il contenuto del giornale elettronico secondo i seguenti criteri:

- per data
- tra due date
- per numero scontrino
- tra due numeri di scontrini
- tutto il giornale

La funzione di ricerca e stampa dei dati del DGFE può essere effettuata:

- sul dispositivo corrente, cioè attivo in quel momento
- su dispositivi precedentemente utilizzati dal misuratore ed archiviati
- su dispositivi utilizzati ed archiviati su misuratori fiscali diversi, ma dello stesso modello

LETTURA RAPIDA DEL DGFE CON IL TASTO



Il tasto  consente di accedere, in assetto REG, in modo rapido al giornale di fondo elettronico e di stampare gli ultimi “nn” scontrini fiscali emessi nella giornata in funzione della programmazione del periodo effettuata in assetto SET :

- ultimo scontrino fiscale emesso nella giornata
- ultimi “nn” scontrini fiscali emessi nella giornata
- tutti gli scontrini fiscali emessi nella giornata

❖ Misuratore fiscale in assetto REG

Procedura operativa

1.  Avvio della stampa

STAMPA SCONTRINI FISCALI / NON FISCALI DI UNA CERTA DATA

Stampa di tutti gli scontrini fiscali / non fiscali emessi in una certa data.

❖ Misuratore fiscale in assetto SET

Procedura operativa

1. /
2. [**CARATTERI NUMERICI**] Introduzione della data
3. [**CARATTERI NUMERICI**] Introduzione della chiusura fiscale di riferimento
4. Avvio della stampa

**Esempio : stampa di tutti gli scontrini fiscali emessi il 06-07-05
(chiusura fiscale n° 1)**

Titolo del rapporto richiesto

Dati di identificazione del D.G.F.E.

Tipo di verifica :
- Autenticita'
- Integrita'

Stampa dei dati richiesti

ERBORISTERIA
GIANINO
VIA ROMA 8 - PARMA
TEL. 0532-78734
P.IVA 12345678903

NON FISCALE
RAPPORTO D.G.F.E.

SCONTRINI FISCALI
DEL 06-07-2005
(CHIUS.FISC.N. 1)

MATR. BC 12345678
P.IVA 12345678903

INIZIALIZZAZIONE
FISCALIZZATO
NUMERO PROGRESSIVO 1

DATA DI INIZ. 27-06-2005

DATA ULTIMA REG. 06-07-2005

VERIFICA AUTENTICITA'

--- INIZIO DATI ---

EURO
REP_1 20,00
TOTALE EURO 20,00
CONTANTE 20,00

CASSA: 01
06-07-2005 08:32
N.SCONTR.FISC 1

EURO
REP_1 10,00
SCONTO 5,00% -0,50
TOTALE EURO 9,50
CONTANTE 9,50

CASSA: 01
06-07-2005 08:33
N.SCONTR.FISC 2
DATI IN EURO

CORRISP. GIORN. 29,50
PROGR. CORRISP. 355,25

SCONTI 0,50
N. 1
MAGGIORAZ. 0,00
N. 0
BONIFICI 0,00
N. 0
CORREZIONI 0,00
N. 0

NOTE DI CREDITO 0,00
N. 0

CORRISP. NON RISC. 0,00

CORRISP. RISCOSSI 29,50

N.SCONTR.FISC 3
N.LETT.MEM.FISC. 0
N.SCON.N FISC 0
N.DOC.(CL.II) 0

PROGR. AZZER. 10
NUM. RIPRISTINI 1

GIORN. ELETTRONICO
N. 1 DEL 27-06-2005
MATR. BC 12345678

CASSA: 01
06-07-2005 08:33
N.SCONTR.FISC 3

IMPRONTA
275D 7B76 B2EF 0947 0EE6
2A26 D8D3 D1EA 4964 A274

---- FINE DATI ----

RAPPORTO VERIFICA:
VERIFICA POSITIVA

06-07-2005 08:34
N.SCON.N FISC 1
NON FISCALE

Stampa dei dati richiesti

Caratteri dell'impronta dei corrispondenti dati registrati su D.G.F.E.

Esito dell'operazione di verifica

**Esempio : stampa dello scontrino fiscale n°7 emesso il 27-06-05
(chiusura fiscale n° 1)**

	ERBORISTERIA GIANINO VIA ROMA 8 PARMA TEL, 0532-78743 P.IVA 12345678903	
	NON FISCALE RAPPORTO D.G.F.E.	
	N.SCONTR.FISC 7 DEL 27-06-2005 (CHIUS.FISC.N. 1)	Titolo del rapporto richiesto
Dati di identificazione del D.G.F.E.	MATR. BC 12345678 P.IVA 12345678903 INIZIALIZZAZIONE FISCALIZZATO NUMERO PROGRESSIVO 1	
	DATA DI INIZ. 27-06-2005 DATA ULTIMA REG. 27-06-2005	
Tipo di verifica : - Autenticita' - Integrita'	VERIFICA AUTENTICITA'	
	--- INIZIO DATI ---	
	REP_1 EURO 20,00 TOTALE EURO 20,00 CONTANTE 20,00	Scontrino fiscale del quale e' stata richiesta la stampa
Caratteri dell'impronta dei corrispondenti dati registrati su D.G.F.E.	CASSA: 01 27-06-2005 13:26 N.SCONTR.FISC 7 IMPRONTA 160D 457E 668D B5B5 F814 BBDC B779 D426 4AE2 B329	
	---- FINE DATI ----	
	RAPPORTO VERIFICA: VERIFICA POSITIVA	Esito dell'operazione di verifica
	27-06-2005 13:31 N.SCON.N FISC 2 NON FISCALE	

Esempio : stampa di tutti gli scontrini fiscali emessi dal numero 1 del 29-06-05 (chiusura fiscale n°2), al numero 1 del 30-06-05 (chiusura fiscale n° 1)

Titolo del rapporto richiesto

Dati di identificazione del D.G.F.E.

Tipo di verifica :
- Autenticita'
- Integrita'

Stampa dei dati richiesti

```

ERBORISTERIA
GIANINO
VIA ROMA 8
PARMA
TEL, 0532-78743
P.IVA 12345678903

NON FISCALE
RAPPORTE D.G.F.E.

SCON.FISCALI DAL N.
1 DEL 29-06-2005
(CHIUS.FISC.N. 2)
AL NUMERO
1 DEL 30-06-2005
(CHIUS.FISC.N. 1)

MATR. BC 12345678
P.IVA 12345678903
INIZIALIZZAZIONE
FISCALIZZATO
NUMERO PROGRESSIVO 1
DATA DI INIZ. 27-06-2005
DATA ULTIMA REG. 30-06-2005
VERIFICA AUTENTICITA'

--- INIZIO DATI ---
EURO
REP_1 38,00
REP_1 STORNO -12,00
TOTALE EURO 26,00
CONTANTE 26,00

CASSA: 01
29-06-2005 14:02
N.SCONTR.FISC 1
DATI IN EURO
-----
    
```

```

CORRISP. GIORN. 26,00
PROGR. CORRISP. 186,75

SCONTI 0,00
N. 0
MAGGIORAZ. 0,00
N. 0
BONIFICI 0,00
N. 0
CORREZIONI 12,00
N. 1

NOTE DI CREDITO 0,00
N. 0
CORRISP. NON RISC. 0,00
CORRISP. RISCOSSI 26,00
-----
N.SCONTR.FISC 2
N.LETT.MEM.FISC. 0
N.SCON.N FISC 0
N.DOC.(CL.II) 0

PROGR. AZZER. 6
NUM. RIPRISTINI 0
-----
GIORN. ELETTRONICO
N. 1 DEL 27-06-2005
MATR. BC 12345678

CASSA: 01
29-06-2005 14:02
N.SCONTR.FISC 2
IMPRONTA
82AB 70F4 7247 BE66 6070
3A01 A306 4F59 CC42 F33C

--- INIZIO DATI ---
EURO
REP_1 21,00
TOTALE EURO 21,00
CONTANTE 21,00

CASSA: 01
30-06-2005 14:04
N.SCONTR.FISC 1
IMPRONTA
712F AFE6 83FF 3947 EB4A
41C4 B9C1 58B4 10B7 833F

---- FINE DATI ----

RAPPORTE VERIFICA:
VERIFICA POSITIVA

30-06-2005 14:33
N.SCON.N FISC 1
NON FISCALE
    
```

Stampa dei dati richiesti

Caratteri dell'impronta dei corrispondenti dati registrati su D.G.F.E.

Caratteri dell'impronta dei corrispondenti dati registrati su D.G.F.E.

Esito dell'operazione di verifica

STAMPA INTEGRALE DEL DGFE

❖ Misuratore fiscale in assetto SET

Procedura operativa

1.
2. Avvio della stampa

VISUALIZZAZIONE DELLO SPAZIO DISPONIBILE SUL DGFE

Visualizzazione su display operatore dello spazio ancora disponibile sul DGFE espresso in giorni, percentuale o megabyte (codice SET 364).

❖ Misuratore fiscale in assetto SET

Procedura operativa

1.
2. Visualizzazione dello spazio disponibile
3. Per ritornare all'inizio dell'assetto SET

STAMPA DEI DATI DI IDENTIFICAZIONE DEL DGFE

❖ Misuratore fiscale in assetto SET

Procedura operativa

1. 4 6 0 Richiesta della conferma dell'operazione
2. Avvio della stampa

- C Annulla la richiesta di stampa con rientro all'inizio dell'assetto SET

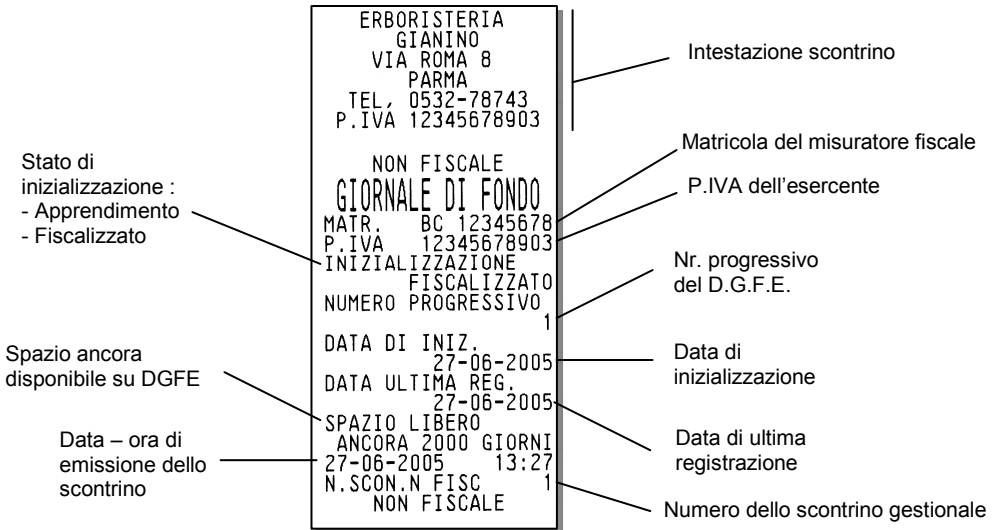

STAMPA DEI DATI DI IDENTIFICAZIONE DEI DGFE UTILIZZATI

❖ Misuratore fiscale in assetto SET

Procedura operativa

1.
2. Avvio della stampa

CANCELLAZIONE DEL DGFE

È possibile inizializzare un dispositivo MultiMedia Card già utilizzato solo allo scadere dei **due anni di conservazione** come previsto dalla legge.
Per inizializzare un dispositivo MultiMedia Card antecedente i due anni, occorre prima **cancellarlo**.

Nota: Non è possibile cancellare ed inizializzare il dispositivo di un'altra macchina oppure un dispositivo entro due anni dalla data di ultima registrazione.

Procedura operativa

1. Aprire lo sportellino del vano di introduzione del dispositivo MultiMedia Card, inserire il dispositivo, quindi chiudere lo sportellino.
2.  Il misuratore fiscale si posiziona in assetto SET
3. Selezione della funzione di CANCELLAZIONE
Il misuratore chiede la conferma all'operazione
4. Avvio della procedura di CANCELLAZIONE
 Annulla la richiesta di CANCELLAZIONE

10. RAPPORTI GIORNALIERI E PERIODICI

I rapporti giornalieri e periodici riassumono i dati delle vendite e ogni altra operazione inerente movimenti di cassa, valute ecc. I rapporti sono di natura gestionale e fiscale.

Quelli gestionali, eseguibili in qualsiasi momento, sono di semplice lettura e non influenzano la memoria fiscale. Al contrario, il rapporto fiscale influenza la memoria fiscale e deve essere eseguito obbligatoriamente tutti i giorni nell'assetto Z. Tutti i rapporti hanno un codice individuale di esecuzione.

La maggior parte dei rapporti ha un doppio codice di esecuzione che permette di distinguere due livelli di periodicità (giornaliero e periodico). Per esempio si può decidere che si vuole eseguire il rapporto dei reparti sia tutti i giorni (in questo caso si userà il codice giornaliero), sia ogni settimana (in questo caso si userà il codice periodico).

A parte il rapporto fiscale, tutti gli altri sono eseguibili :

- in assetto X senza "azzeramento dei totalizzatori"
- in assetto Z con "azzeramento dei totalizzatori". L'azzeramento e' effettuato dopo l'esecuzione dei soli rapporti periodici.

RAPPORTI GIORNALIERI IN ASSETTO "X"

Sono esposti i dati relativi alle operazioni eseguite nella giornata .

RAPPORTI PERIODICI IN ASSETTO "X"

Sono esposti i dati relativi alle operazioni di vendita eseguite nelle giornate precedenti quella in corso.

RAPPORTI GIORNALIERI IN ASSETTO "Z"

Sono esposti i dati relativi alle operazioni di vendita eseguite nella giornata. Devono essere eseguiti prima dell'esecuzione del rapporto di chiusura giornaliera Z10 relativo alla giornata stessa.

RAPPORTI PERIODICI IN ASSETTO "Z"

Sono esposti i dati relativi alle operazioni di vendita eseguite nelle giornate precedenti quella in corso; all'uscita dall'assetto "Z", saranno azzerati i totalizzatori esposti nei rapporti eseguiti.

A fine giornata, dopo l'esecuzione del rapporto di chiusura fiscale Z10, per eseguire i rapporti periodici aggiornati con i dati della giornata, e' necessario uscire dall'assetto Z , rientrare ed avviare i rapporti periodici desiderati.

Dopo l'esecuzione del rapporto fiscale Z10 e all'uscita dall'assetto "Z" il misuratore fiscale :

- aggiorna in modo irreversibile la memoria fiscale
- somma gli archivi organizzati su base periodica con gli archivi gestionali organizzati su base giornaliera
- azzerà gli archivi gestionali organizzati su base giornaliera

La tabella che segue elenca i rapporti possibili e il loro codice di esecuzione.

RAPPORTO	ASSETTO X		ASSETTO Z	
	Giornaliero	Periodico	Giornaliero	Periodico
Reparti	1	11	1	11
PLU	2	12	2	12
PLU ordinato per rep.	3	13	3	13
Gestionale	4	14	4	14
Movimenti di cassa	5	15	5	15
Vendite per ora	6		6	
Scorporo imposta		20		20
Valute	7	17	7	17
Rapporto fiscale			10	
PLU ad accesso lettore di codici a barre	9	19	9	19
Esecuzione automatica	8	8	8	8

STAMPA DEI RAPPORTI IN ASSETTO X

In questa sezione sono fornite le procedure per la stampa dei diversi rapporti possibili con il misuratore fiscale in "assetto X".

La stampa può essere interrotta premendo il tasto **C** oppure premendo il tasto di cambio assetto .

RAPPORTO DEI REPARTI

Funzioni disponibili	Procedura operativa
Stampa del rapporto giornaliero dei reparti. Il rapporto permette di conoscere nel dettaglio l'insieme di tutte le vendite eseguite nella giornata divise per reparto con l'importo relativo agli sconti e alle maggiorazioni praticati per ogni singolo reparto.	1 X Avvio della stampa

<p>ERBORISTERIA GIANINO VIA ROMA 8 - PARMA TEL. 0532-78734 FAX 0532-12345 P.IVA 12345678903</p> <p>NON FISCALE RAPPORTO REPARTI "X" GIORNALIERO</p>		
Numero e descrizione del reparto	01-REP 1 VENDUTO	1 9,00
	SCONTO	1 1,00
Percentuale delle vendite sul reparto 1 rispetto al totale	01-VENDUTO AL NETTO DI SC./MAGG. 35,29%	1 9,00
	02-REP-2 VENDUTO	1 16,50
	SCONTO	1 3,50
	02-VENDUTO AL NETTO DI SC./MAGG. 54,71%	1 16,50
	TOTALE REPARTI	25,50
	CASSA:	01
	24-01-2006	14:42
	N.SCONTR.NON FISC NON FISCALE	2

- Numero delle vendite su reparto 1.
- Totale del venduto su reparto 1. Sono contabilizzati gli sconti e le maggiorazioni.
- Numero sconti praticati sul reparto 1.
- Importo degli sconti praticati sul reparto 1.
- Numero delle vendite su reparto 1.
- Totale del venduto su reparto 1. Sono contabilizzati gli sconti e le maggiorazioni.

RAPPORTO RELATIVO A TUTTI I PLU

Funzioni disponibili	Procedura operativa
Stampa del rapporto giornaliero dei PLU (da 1 a 250). Il rapporto permette di conoscere nel dettaglio l'insieme di tutti i dati contabili relativi ai PLU.	<input type="checkbox"/> <input checked="" type="checkbox"/> Avvio della stampa

ERBORISTERIA GIANINO VIA ROMA 8 PARMA TEL. 0532-78734 P.IVA 12345678903																									
NON FISCALE RAPPORTO PLU "X" GIORNALIERO																									
Descrizione del PLU	<table border="0"> <tr> <td>PLU_1</td> <td style="text-align: right;">5</td> <td>Quantita' delle vendite su PLU_1</td> </tr> <tr> <td>VENDUTO</td> <td style="text-align: right;">50,00</td> <td></td> </tr> <tr> <td>PLU_2</td> <td style="text-align: right;">4</td> <td>Totale del venduto su PLU_1</td> </tr> <tr> <td>VENDUTO</td> <td style="text-align: right;">30,00</td> <td></td> </tr> <tr> <td>PLU_3</td> <td style="text-align: right;">4</td> <td></td> </tr> <tr> <td>VENDUTO</td> <td style="text-align: right;">66,01</td> <td></td> </tr> <tr> <td colspan="2">-----</td> <td></td> </tr> <tr> <td>TOTALE PLU</td> <td style="text-align: right;">146,01</td> <td>Totale del venduto su tutti i PLU</td> </tr> </table>	PLU_1	5	Quantita' delle vendite su PLU_1	VENDUTO	50,00		PLU_2	4	Totale del venduto su PLU_1	VENDUTO	30,00		PLU_3	4		VENDUTO	66,01		-----			TOTALE PLU	146,01	Totale del venduto su tutti i PLU
PLU_1	5	Quantita' delle vendite su PLU_1																							
VENDUTO	50,00																								
PLU_2	4	Totale del venduto su PLU_1																							
VENDUTO	30,00																								
PLU_3	4																								
VENDUTO	66,01																								

TOTALE PLU	146,01	Totale del venduto su tutti i PLU																							
CASSA: 01 07-05-2005 10:54 N.SCON.N FISC 3 NON FISCALE																									

RAPPORTO DEI PLU ORDINATO PER REPARTO

Funzioni disponibili	Procedura operativa
Stampa del rapporto giornaliero dei PLU ordinati per reparto. Il rapporto permette di conoscere nel dettaglio l'insieme di tutte le vendite dei PLU effettuate nella giornata suddivise per reparti.	<input type="checkbox"/> <input checked="" type="checkbox"/> Avvio della stampa

Descrizione del PLU		Quantita' delle vendite su PLU_1
Numero e descrizione del reparto	ERBORISTERIA GIANINO VIA ROMA 8 PARMA TEL. 0532-78734 P.IVA 12345678903 NON FISCALE RAPPORTO PLU "X" ORDINATI PER REPARTO GIORNALIERO PLU_2 VENDUTO 30,00 01-REP_1 4 4 30,00 ----- PLU_3 VENDUTO 66,01 02-REP_2 4 66,01 ----- PLU_1 VENDUTO 50,00 03-REP_3 5 50,00 ----- TOTALE PLU 146,01 CASSA: 01 07-05-2005 10:54 N. SCON. N FISC 4 NON FISCALE	4 4 4 4 5 5
		Totale del venduto su PLU_1
		Quantita' delle vendite su PLU_1
		Totale del venduto su PLU_1

RAPPORTO GESTIONALE

Funzioni disponibili

Stampa del rapporto giornaliero gestionale. Il rapporto permette di conoscere quante operazioni sono state fatte nella giornata in termini di quantità e di ammontare sia delle vendite quanto dei bonifici, degli storni ecc.

Procedura operativa

Avvio della stampa

Dettaglio per ogni aliquota iva degli eventuali Corrispettivi Non Riscossi e del valore del Reso (in funzione dell'abilitazione della relativa funzione fiscale) del periodo, utilizzabili per il calcolo delle imposte.

Riepilogo generale dei totali e delle operazioni eseguite.

ERBORISTERIA GIANINO VIA ROMA 8 PARMA TEL. 0532-78734 P.IVA 12345678903	
NON FISCALE RAPPORTO GESTIONALE "X" GIORNALIERO	
IVA_1 : 5.00%	
VENDUTO	80,00
RESO MERCE	-10,00
CORRISP. NON RISCOSSI	10,00
CORRISPETTIVI RISCOSSI	80,00
IMPONIBILE	76,19
IMPOSTA	3,81

IVA_2 : 10.00%	
VENDUTO	63,60
RESO MERCE	-8,00
CORRISP. NON RISCOSSI	8,00
CORRISPETTIVI RISCOSSI	63,60
IMPONIBILE	57,82
IMPOSTA	5,78

IVA_3 : 8.00%	
VENDUTO	6,07
RESO MERCE	-1,50
CORRISP. NON RISCOSSI	1,50
CORRISPETTIVI RISCOSSI	6,07
IMPONIBILE	5,62
IMPOSTA	0,45

TOTALE VENDUTO	149,67
TOTALE RESO	-19,50
TOT. CORRISP. NON RISC.	19,50
TOT. CORRISP. RISCOSSI	149,67
TOTALE IMPONIBILI	139,63
TOTALE IMPOSTE	10,04
SCONTI	2
MAGGIORAZIONI	0,48
BONIFICI	1
STORNI	1,50
CORREZIONI	1
	2
	21,00

CLIENTI SERVITI	8
CASSA:	01
03-05-2005	15:22
N.SCON.N FISC	4
NON FISCALE	

RAPPORTO DEI MOVIMENTI DI CASSA

Funzioni disponibili

Stampa del rapporto giornaliero dei movimenti di cassa. Il rapporto consente di conoscere tutti i movimenti di cassa effettuati nella giornata.

Procedura operativa

5 X Avvio della stampa

Dettaglio, per ogni forma di pagamento,
del numero di pagamenti eseguiti
e del totale dell'importo

Totale importo complessivo del venduto

Dettaglio operazioni di VERSAMENTO

Dettaglio operazioni di PRELIEVO

Dettaglio operazioni di RECUPERO CREDITO

Dettaglio operazioni di
RISCOSSIONE DI PRECEDENTI PAGAMENTI NON RISCOSSI

Dettaglio SITUAZIONE CASSA

ERBORISTERIA
GIANINO
VIA ROMA 8
PARMA
TEL. 0532-78734
P. IVA 12345678903

NON FISCALE
MOVIMENTI CASSA "X"
GIORNALIERO

CONTANTE	8
ASSEGNI	156,75
CREDITO	2
C. CRED_1	54,00
BANCOMAT	27,00
NON PAG.	22,00
N. P. PASTO_1	25,00
	27,00
TOTALE VENDUTO	339,75

CONTANTE	1
ASSEGNI	25,00
C. CRED_1	65,00
N. P. PASTO_1	80,00
	55,00
TOTALE VERSAMENTI	225,00

CONTANTE	1
ASSEGNI	60,00
C. CRED_1	50,00
N. P. PASTO_1	60,00
	25,00
TOTALE PRELIEVI	195,00

CONTANTE	2
	54,00
TOTALE RECUPERO CREDITO	54,00

CONTANTE	1
	25,00
TOTALE RISC. PREC N RISC.	25,00

CONTANTE	1
	25,00
TOTALE RESI MERCE	25,00

SITUAZIONE DI CASSA

CONTANTE	175,75
ASSEGNI	43,00
C. CRED_1	47,00
BANCOMAT	22,00
N. P. PASTO_1	57,00

CASSA:	01
04-05-2005	15:21
N. SCON. N FISC	8
NON FISCALE	

RAPPORTO DELLE VENDITE PER ORA

Funzioni disponibili	Procedura operativa
Stampa del rapporto giornaliero delle vendite suddivise per fascia oraria. Questo rapporto riassume i dati delle vendite effettuate per ogni ora di esercizio distinti per quantità di scontrini venduti e totale del venduto.	<input type="checkbox"/> 6 <input checked="" type="checkbox"/> X Avvio della stampa

ERBORISTERIA	
GIANINO	
VIA ROMA 8	
PARMA	
TEL. 0532-78734	
P.IVA 12345678903	
NON FISCALE	
RAPPORTO ORARI "X"	
GIORNALIERO	
15 - 16	25
	279,50
16 - 17	2
	25,00
CASSA:	01
03-05-2005	16:07
N.SCON.N FISC	7
NON FISCALE	

Fascia oraria e quantità delle vendite nella fascia oraria

Totale del venduto nella fascia oraria

RAPPORTO DELLE VALUTE

Funzioni disponibili	Procedura operativa
Stampa del rapporto giornaliero delle valute. Il rapporto permette di conoscere quante operazioni inerenti le valute sono state eseguite nella giornata.	<input type="checkbox"/> 7 <input checked="" type="checkbox"/> X Avvio della stampa

- in REG è stata fatta un'operazione di unione scontrini, la valuta non compare in questo rapporto. L'operazione è conteggiata in valuta nazionale nel rapporto Movimenti di cassa.

ERBORISTERIA GIANINO VIA ROMA 8 PARMA TEL. 0532-78734 P.IVA 12345678903	
NON FISCALE RAPPORTO VALUTE "X" GIORNALIERO	
VALUTA_1	Descrizione valuta
INCASSATO	Numero vendite in valuta estera
	2
(= EURO)	31,00
	20,67
	Totale del venduto in valuta
	Totale del venduto in euro
VALUTA_2	
INCASSATO	1
(= EURO)	16,00
	8,00
CASSA:	01
03-05-2005	16:21
N.SCON.N.FISC	4
NON FISCALE	

RAPPORTO RELATIVO A TUTTI I PLU

Funzioni disponibili	Procedura operativa
Stampa di tutti i dati contabili giornalieri relativi ai PLU ad accesso tramite lettore di codice a barre (da 251 a 750).	<input type="checkbox"/> 9 <input checked="" type="checkbox"/> X Avvio della stampa

STAMPA DEI RAPPORTI GESTIONALI IN ASSETTO Z

In questa sezione sono fornite le procedure per la stampa dei diversi rapporti gestionali possibili con il misuratore fiscale in "assetto Z".

Tranne che per il rapporto Z10, la stampa può essere interrotta premendo il tasto **C**

RAPPORTO FISCALE Z10

Questo rapporto deve essere eseguito obbligatoriamente ogni giorno e viene eseguito solamente in assetto Z.

Con questa operazione, la macchina emette uno scontrino fiscale che contiene tutti i dati richiesti dalla normativa fiscale.

Dopo l'esecuzione del rapporto fiscale e all'uscita dall'assetto "Z" :

- aggiorna in modo irreversibile la memoria fiscale
- somma gli archivi organizzati su base periodica con gli archivi gestionali organizzati su base giornaliera.
- azzerà gli archivi gestionali organizzati su base giornaliera.

Procedura operativa

1 0 X

Avvio della stampa

- Se alla richiesta del rapporto fiscale compare il messaggio 00-00-0000 per l'introduzione della data, digitare la data corrente.

Se, nonostante si sia inserita la data corrente in modo corretto, il registratore continua a richiedere la data, chiamare l'assistenza tecnica.

ERBORISTERIA
 GIANINO
 VIA ROMA 8 - PARMA
 TEL. 0532-78734
 P.IVA 12345678903

RAPPORTO *Z*
 CHIUSURA FISCALE

 DATI IN EURO

CORRISP. GIORN. 284,60

PROGR. CORRISP. 724,85

SCONTI 3,00

N. 2
 MAGGIORAZ. 2,60

N. 1
 BONIFICI 2,00

N. 1
 CORREZIONI 61,00

N. 2

NOTE DI CREDITO 0,00

N. 0

CORRISP. NON RISC. 35,00

CORRISP. RISCOSSI 249,60

N. SCONTR. FISC 10

N. LETT. MEM. FISC. 0

N. SCON. N FISC 5

N. DOC. (CL. II) 0

PROGR. AZZER. 13

NUM. RIPRISTINI 1

GIORN. ELETTRONICO

N. 1 DEL 27-06-2005

MATR. BC 12345678

CASSA: 01

09-07-2005 12:41

N. SCONTR. FISC 10

BC 12345678

N. Progr. (ID) 1

IMPRONTA

D97A ED61 B171 15EB 9A97

E475 9D16 5BD6 088A 82CB

Numero totale degli sconti

Numero totale delle maggiorazioni

Numero totale dei bonifici

Numero totale delle correzioni

Numero totale dei resi merce
 con emissione della "nota di
 credito" (nota 1)

Logotipo e matricola fiscale

Totale importo corrispettivo giornaliero
 (riscosso+ non riscosso)

Totale importo corrispettivo
 progressivo (accumulo)

Totale importo sconti

Totale importo maggiorazioni

Totale importo bonifici

Totale importo correzioni
 (correzioni + storni + annullo sctr)

Totale importo dei resi merce con
 emissione della "nota di credito" (nota 1)

Totale importo corrispettivi non riscossi

Totale importo corrispettivi riscossi
 ("corrispettivi giornalieri" - "corrispettivi
 non riscossi")

Numero scontrini fiscali emessi

Numero di letture eseguite sulla memoria fiscale

Numero scontrini non fiscali emessi

Numero di fatture / ricevute emesse (nota 2)

Numero di chiusure fiscali eseguite (NZ)

Numero riattivazioni eseguite a seguito
 di guasto del misuratore fiscale

Codice cassa

Data/ora di emissione di questo scontrino

Numero di questo scontrino fiscale

Numero progressivo del D.G.F.E.

Impronta relativa ai dati di vendita e
 di chiusura giornaliera

Nota 1: valori gestiti solo nei modelli in cui è disponibile la funzione di "reso merce con emissione della nota di credito"

Nota 2: valori gestiti solo nei modelli in cui è disponibile la funzione di "stampa fatture / ricevute"

RAPPORTO SCORPORO IMPOSTE Z20

Funzioni disponibili

Stampa del rapporto periodico di scorporo imposte. Questo rapporto permette di avere per ogni aliquota utilizzata il totale dei corrispettivi, quello dell'imponibile e il totale d'imposta.

Procedura operativa

Avvio della stampa

Data ultimo azzeramento dei dati
Chiusura fiscale di riferimento

Descrizione aliquota iva e valore
Totale del venduto (corrispettivi riscossi + corrispettivi non riscossi) soggetto ad aliquota IVA 1

Totale importo dei resi merce con emissione della "nota di credito" (nota 1)
Totale imponibile relativo all'aliquota 1
Totale IVA relativo all'aliquota 1

Totali complessivi

ERBORISTERIA GIANINO VIA ROMA 8 - PARMA TEL. 0532-78734 P. IVA 12345678903	
NON FISCALE RAPPORTO "Z20" SCORPORO IMPOSTA PERIODICO	
DATA ULTIMO AZZERAMENTO	27-06-2005
NZ DI RIFERIMENTO	58
IVA_1 : 10,00%	
VENDUTO	141,70
NOTA DI CREDITO	-10,00
CORRISPETTIVI RISCOSSI	141,70
IMPONIBILE	128,82
IMPOSTA	12,88

IVA_2 : 5,00%	
VENDUTO	83,90
CORRISPETTIVI RISCOSSI	83,90
IMPONIBILE	79,90
IMPOSTA	4,00

TOTALE VENDUTO	225,60
TOTALE NOTE DI CREDITO	-10,00
TOT. CORRISP. RISCOSSI	225,60
TOTALE IMPONIBILI	208,72
TOTALE IMPOSTE	16,88

CASSA:	01
27-06-2005	08:04
N.SCONTR.NON FISC	1
NON FISCALE	

ESECUZIONE AUTOMATICA DEI RAPPORTI

Funzioni disponibili

Stampa in automatico di tutti i rapporti programmati.
In assetto di programmazione deve essere programmata la sequenza dei rapporti da eseguire in modo automatico

Procedura operativa

<input type="checkbox"/> 8	<input checked="" type="checkbox"/> X	Avvio della stampa
----------------------------	---------------------------------------	--------------------

11. LETTURA DELLA MEMORIA FISCALE

Questo capitolo riporta le procedure necessarie per visualizzare / stampare i corrispettivi totalizzati in diversi periodi definibili e , nel caso di macchina per esercenti attività di vendita ambulante, per stampare la lista delle intestazioni scontrino memorizzate nella memoria fiscale.

Queste procedure sono attivate in assetto SET.

VISUALIZZAZIONE CORRISPETTIVO GIORNALIERO RISCOSSO

Procedura operativa

1. Il display operatore visualizza il corrispettivo incassato.
2. Per eseguire un'altra operazione in assetto SET.
3.  Per uscire dall'assetto SET.

STAMPA DEI CORRISPETTIVI PROGRESSIVI TRA DUE RAPPORTI FISCALI

Procedura operativa

1. Il display visualizza il numero progressivo dei rapporti fiscali emessi .
2. Numero di rapporto fiscale dal quale iniziare la lettura dei corrispettivi.
3. Numero di rapporto fiscale al quale terminare la lettura dei corrispettivi.
4. Avvio della stampa

-
- Se il misuratore non è stato fiscalizzato alla digitazione del codice 180 il misuratore si posiziona automaticamente all'inizio dell'assetto SET.
-

ERBORISTERIA
GIANINO
VIA ROMA 8
PARMA
TEL. 0532-78734
P.IVA 12345678903

LETTURA MEMORIA
PROGR. CORRISP.
TRA DUE AZZERAMENTI

DATI IN EURO

Totale giornaliero
del Reso Merce

N° scontrini di Reso
Merce

Nr. progressivo
del D.G.F.E.

Caratteri dell'impronta
dei corrispondenti dati
registrati su D.G.F.E.

02-05-2005 1
PROGR. CORRISP. 997,58
RESI MERCE GIORN. 0,00
N.R.MERCE GIORN. 0
CORRISP. GIORN.(CL.II) 0,00
N.DOC.(CL.II) 0
N.PROGR.(ID) 1
IMPRONTA
4B53 9E3D DAEF 5623 3DA5
1E1D E78F 880D 2DA2 307E

02-05-2005 2
PROGR. CORRISP. 1 513,18
RESI MERCE GIORN. 0,00
N.R.MERCE GIORN. 0
CORRISP. GIORN.(CL.II) 0,00
N.DOC.(CL.II) 0
N.PROGR.(ID) 1
IMPRONTA
4BA6 E7C1 670D 1C91 B097
EDEE 2789 71AA E3E4 2C8A

02-05-2005 3
PROGR. CORRISP. 1 778,78
RESI MERCE GIORN. 0,00
N.R.MERCE GIORN. 0
CORRISP. GIORN.(CL.II) 0,00
N.DOC.(CL.II) 0
N.PROGR.(ID) 1
IMPRONTA
6A13 91C4 90BB 64D3 DF6C
FBA0 CB48 7718 4DB3 FE83

CASSA: 01
05-05-2005 11:39
N.SCONTR.FISC 1
/F BC 12345678

ERBORISTERIA
GIANINO
VIA ROMA 8
PARMA
TEL. 0532-78734
P.IVA 12345678903

LETTURA MEMORIA
PROGR. CORRISP.
TRA DUE DATE

DATI IN EURO

Totale giornaliero
del Reso Merce

N° scontrini di Reso
Merce

Nr. progressivo
del D.G.F.E.

Caratteri dell'impronta
dei corrispondenti dati
registrati su D.G.F.E.

02-05-2005 1
PROGR. CORRISP. 997,58
RESI MERCE GIORN. 0,00
N.R.MERCE GIORN. 0
CORRISP. GIORN.(CL.II) 0,00
N.DOC.(CL.II) 0
N.PROGR.(ID) 1
IMPRONTA
4B53 9E3D DAEF 5623 3DA5
1E1D E78F 880D 2DA2 307E

02-05-2005 2
PROGR. CORRISP. 1 513,18
RESI MERCE GIORN. 0,00
N.R.MERCE GIORN. 0
CORRISP. GIORN.(CL.II) 0,00
N.DOC.(CL.II) 0
N.PROGR.(ID) 1
IMPRONTA
4BA6 E7C1 670D 1C91 B097
EDEE 2789 71AA E3E4 2C8A

02-05-2005 3
PROGR. CORRISP. 1 778,78
RESI MERCE GIORN. 0,00
N.R.MERCE GIORN. 0
CORRISP. GIORN.(CL.II) 0,00
N.DOC.(CL.II) 0
N.PROGR.(ID) 1
IMPRONTA
6A13 91C4 90BB 64D3 DF6C
FBA0 CB48 7718 4DB3 FE83

CASSA: 01
05-05-2005 11:40
N.SCONTR.FISC 2
MF BC 12345678

STAMPA DEL CORRISPETTIVO GIORNALIERO TRA DUE DATE

Procedura operativa

1. 1 8 2 X Il display operatore visualizza la data di fiscalizzazione del misuratore fiscale.

2. [CARATTERI NUMERICI] X Data, nel formato gg-mm-aa, dalla quale iniziare la lettura dei corrispettivi. Questa data non può essere antecedente a quella di fiscalizzazione.

3. [CARATTERI NUMERICI] X Data, nel formato gg-mm-aa, alla quale terminare la lettura dei corrispettivi. Questa data deve essere compresa tra la prima data impostata del misuratore e la data dell'ultimo rapporto fiscale eseguito.

4. X Avvio della stampa

-
- Se il misuratore non è stato fiscalizzato alla digitazione del codice 182 il misuratore si posiziona automaticamente all'inizio dell'assetto SET.
 - Se la data dalla quale iniziare la lettura dei corrispettivi è antecedente alla data di fiscalizzazione, il misuratore fiscale richiede nuovamente la data.
 - Se la data alla quale termina la lettura dei corrispettivi è antecedente alla data di inizio lettura impostata, il misuratore richiede nuovamente la data.
-

ERBORISTERIA
GIANINO
VIA ROMA 8
PARMA
TEL. 0532-78734
P.IVA 12345678903

LETTURA MEMORIA
CORRISP. GIORN.
TRA DUE DATE

DATI IN EURO

Totale giornaliero
del Reso Merce

N° scontrini di Reso
Merce

Nr. progressivo
del D.G.F.E.

Caratteri dell'impronta
dei corrispondenti dati
registrati su D.G.F.E.

02-05-2005 1
CORRISP. GIORN. 997,58
RESI MERCE GIORN. 0,00
N.R.MERCE GIORN. 0
CORRISP. GIORN.(CL.II) 0,00
N.DOC.(CL.II) 0
N.PROGR.(ID) 1
IMPRONTA
4B53 9E3D DAEF 5623 3DA5
1E1D E78F 880D 2DA2 307E

02-05-2005 2
CORRISP. GIORN. 515,60
RESI MERCE GIORN. 0,00
N.R.MERCE GIORN. 0
CORRISP. GIORN.(CL.II) 0,00
N.DOC.(CL.II) 0
N.PROGR.(ID) 1
IMPRONTA
4BA6 E7C1 670D 1C91 B097
EDEE 2789 71AA E3E4 2C8A

02-05-2005 3
CORRISP. GIORN. 265,60
RESI MERCE GIORN. 0,00
N.R.MERCE GIORN. 0
CORRISP. GIORN.(CL.II) 0,00
N.DOC.(CL.II) 0
N.PROGR.(ID) 1
IMPRONTA
6A13 91C4 90BB 64D3 DF6C
FBAD CB48 7718 4DB3 FE83

CORRISP. PERIODO
TOTALE EURO 1 778,78

CASSA: 01
05-05-2005 11:40
N.SCONTR.FISC 3
AF BC 12345678

STAMPA LISTA DELLE INTESTAZIONI SCONTRINO MEMORIZZATE

Stampa, di uno scontrino non fiscale , con la lista delle intestazioni scontrino memorizzate. Disponibile solo con misuratore fiscale fiscalizzato e solo se il misuratore fiscale e' stato definito come macchina per esercenti attività di vendita ambulante.

Procedura operativa

1 7 9 X Il display operatore visualizza la data di fiscalizzazione del misuratore fiscale.

-
- *Se il misuratore non è stato fiscalizzato alla digitazione del codice 179 il misuratore si posiziona automaticamente all'inizio dell'assetto SET.*
-

12. PROCEDURE PER LA PROGRAMMAZIONE

Il capitolo descrive le programmazioni di base del misuratore fiscale. Per la descrizione delle ulteriori programmazioni disponibili contattare il vostro rivenditore autorizzato.

PROGRAMMAZIONI	CODICI SET
programmare data e ora	151
programmare lo spegnimento automatico del misuratore fiscale	350
programmare lo scontrino (intestazione, messaggio di cortesia)	302,320,303
programmare i Reparti	401
programmare i PLU	501
programmare le aliquote IVA	308
programmare i codici di accesso	360,361,362
programmare il codice cassa	301
programmare lo sconto e la maggiorazione	307,309

PROGRAMMARE LA DATA E L'ORA - SET 151

Procedura operativa

- Il display visualizza la data presente in macchina. La posizione di introduzione della prima cifra è evidenziata su display operatore.
- [CARATTERI NUMERICI]** Nuova data nel formato gg-mm-aa. I caratteri numerici sono visualizzati su display operatore con controllo sintattico del carattere inserito.
- Conferma della data. Il display visualizza l'ora presente in macchina. La posizione di introduzione della prima cifra è evidenziata su display operatore.
- [CARATTERI NUMERICI]** Nuova ora nel formato hh-mm-sec. I caratteri numerici sono visualizzati su display operatore con controllo sintattico del carattere inserito.
- Conferma dell'ora.

-
- Non e' consentito variare la data / ora se non e' stato eseguito il rapporto fiscale oppure se la data impostata precede quella memorizzata con l'ultimo rapporto fiscale eseguito
 - Se nonostante si sia inserita la data corrente in modo corretto il registratore continua a richiedere la data, chiamare l'assistenza tecnica
 - Se la data impostata è diversa dalla precedente e supera quest'ultima di due giorni, compare il messaggio "DIFF. MAGG 2 GG". Premere per cancellare la segnalazione di errore e poi premere ; sarà mantenuta la data precedente.
-

PROGRAMMARE LO SPEGNIMENTO AUTOMATICO DEL MISURATORE FISCALE - SET 350

Con questo codice e' possibile programmare il periodo di inattività , espresso in minuti, dopo il quale il misuratore fiscale si spegne automaticamente.

La funzione di spegnimento automatico e' attiva solo se il misuratore fiscale non e' collegato alla rete elettrica.

Procedura operativa

1.
2. [CARATTERI NUMERICI] Per impostare il valore espresso in minuti del periodo di inattività. (da 1 a 99 minuti) *
3. Conferma periodo

* Valore **0** : Disabilita la funzione di spegnimento automatico.
Valore **10**: Impostazione di fabbrica:

PROGRAMMARE LO SCONTRINO

IMPOSTAZIONE DELL' INTESTAZIONE SCONTRINO - SET 302

Per l'intestazione scontrino sono disponibili 7 righe stampate sullo scontrino in posizione centrata.

Sul misuratore fiscale sono disponibili le seguenti tipologie di intestazione scontrino :

- Per esercenti attività di vendita stanziale. In questo caso l'intestazione deve contenere l'esatta ragione sociale, completa di indirizzo e P.IVA. La settima riga e' dedicata alla P.IVA; il registratore fiscale controlla che almeno questa riga sia programmata.

- Per esercenti attività di vendita ambulante. In questo caso l'intestazione deve contenere :
 - l'esatta ragione sociale, completa di indirizzo
 - il numero di iscrizione al Registro Esercenti Commercio (REC)
 - la citta' sede della camera di commercio, industria, agricoltura e artigianato (CCIAA)
 - la P.IVA.

La quinta riga e' dedicata al REC, la sesta al CCIAA e la settima alla P.IVA.

Oppure

- l'esatta ragione sociale, completa di indirizzo
- il numero di iscrizione al Registro delle Imprese (RI)
- la P.IVA.

La sesta riga e' dedicata al RI e la settima alla P.IVA.

Il misuratore fiscale controlla che queste righe siano programmate.
In questo caso l'intestazione viene registrata nella memoria fiscale.

Con un apposito comando sara' possibile eseguire la stampa di tutte le intestazioni memorizzate (vedi "Capitolo 10 - Lettura della memoria fiscale").

La destinazione del misuratore fiscale ad uso stanziale o ambulante viene stabilita all'atto della sua fiscalizzazione.

La P.IVA e' programmabile esclusivamente nella procedura di inizializzazione del D.G.F.E. (vedi CAP.8 "Il D.G.F.E.") dopo l'esecuzione di un rapporto di chiusura giornaliera Z10.

PROGRAMMAZIONE DELL'INTESTAZIONE PER ESERCENTI ATTIVITA' DI VENDITA STANZIALE

Procedura operativa

PROGRAMMAZIONE DELLE RIGHE DA 1 A 15

1.
2. **[CARATTERI NUMERICI]** Per selezionare il logo desiderato da inserire nella prima riga di intestazione.
3. Per posizionare il logo a sinistra
 Per posizionare il logo al centro.
 Per posizionare il logo a destra.
4. **[CARATTERI ALFA-NUMERICI]** Personalizzazione del descrittore. La personalizzazione e' possibile solo se e' stato selezionato "0" come numero del logo.
5. Per definire l'attributo carattere "NORMALE". *
 Per definire l'attributo carattere "DOPPIA ALTEZZA".
6. Per definire il font carattere a 19 crt / riga *
 Per definire il font carattere a 24 crt / riga

Programmazione delle righe successive

Al termine della programmazione della sesta riga il misuratore fiscale visualizza la P.IVA .

Comando di avvio della stampa



Comando di annulla. Il misuratore fiscale si posiziona all'inizio dell'assetto SET.

Al termine della stampa :

Comando di conferma.
L'intestazione viene convalidata.

Comando di annulla. Il misuratore fiscale si posiziona all'inizio dell'assetto SET.

PROGRAMMAZIONE DELL'INTESTAZIONE PER ESERCENTI ATTIVITA' DI VENDITA AMBULANTE

Procedura operativa

PROGRAMMAZIONE DELLE RIGHE DA 1 A 4

1. X
2. [CARATTERI NUMERICI] X Per selezionare il logo desiderato da inserire nella prima riga di intestazione.
3. X Per posizionare il logo a sinistra
 X Per posizionare il logo al centro.
 X Per posizionare il logo a destra.
4. [CARATTERI NUMERICI] X Personalizzazione del descrittore. La personalizzazione e' possibile solo se e' stato selezionato "0" come numero del logo.
5. X Per definire l'attributo carattere "NORMALE".
 X Per definire l'attributo carattere "DOPPIA ALTEZZA".
6. X Per definire il font carattere a 19 crt / riga *
 X Per definire il font carattere a 24 crt / riga

Programmazione delle righe successive

PROGRAMMAZIONE DELLA QUINTA E SESTA RIGA DEDICATE A "REC" E "CCIAA".

-
1.  [CARATTERI ALFA-NUMERICI] X Introduzione del descrittore REC e del numero di iscrizione al Registro Esercenti Commercio.

 2.  [CARATTERI ALFA-NUMERICI] X Introduzione del descrittore CCIAA e la denominazione della citta' sede della camera di commercio, industria, agricoltura e artigianato.

 3.  [CARATTERI NUMERICI] X Introduzione della P.IVA con controllo sintattico.
-

Al termine della programmazione della sesta riga il misuratore fiscale visualizza la P.IVA .

X Comando di avvio della stampa



Comando di annulla. Il misuratore fiscale si posiziona all'inizio dell'assetto SET.

Al termine della stampa :

X L'intestazione viene convalidata e memorizzata nella memoria fiscale.

C Comando di annulla. Il misuratore fiscale si posiziona all'inizio dell'assetto SET.

-
- Il cambio del REC e del CCIAA e' consentito solo dopo l'esecuzione del rapporto di chiusura fiscale Z10.
-

PROGRAMMAZIONE DELLA SESTA RIGA DEDICATE AL "RI".

-
1.  [CARATTERI ALFA-NUMERICI] Introduzione del descrittore RI (numero di iscrizione al registro delle imprese).
-

Al termine della programmazione della sesta riga il misuratore fiscale visualizza la P.IVA .

Comando di avvio della stampa



Comando di annulla. Il misuratore fiscale si posiziona all'inizio dell'assetto SET.

Al termine della stampa :

L'intestazione viene convalidata e memorizzata nella memoria fiscale.

Comando di annulla. Il misuratore fiscale si posiziona all'inizio dell'assetto SET.

- Il cambio del RI e' consentito solo dopo l'esecuzione del rapporto di chiusura fiscale Z10.
-

IMPOSTAZIONE DEL MESSAGGIO DI CORTESIA A FINE SCONTRINO

ABILITAZIONE/DISABILITAZIONE DEL MESSAGGIO DI CORTESIA - SET 320

Procedura operativa

1.
2. Per disabilitare il messaggio di cortesia.
- Per abilitare il messaggio di cortesia programmato da fabbrica. (GRAZIE E ARRIVEDERCI)*
3. Abilitazione del messaggio personalizzato dall'utente con codice SET 303

* Impostazione di fabbrica

PERSONALIZZAZIONE DEL MESSAGGIO DI CORTESIA - SET 303

Procedura operativa

❖ Codice di programmazione SET 320 impostato a 2 (abilitazione del messaggio di cortesia personalizzato con codice SET 303).

1. X
2. **[CARATTERI NUMERICI]** X Per selezionare il logo desiderato da inserire nella prima riga del messaggio di cortesia.
3. X Per posizionare il logo a sinistra
 X Per posizionare il logo a al centro.
 X Per posizionare il logo a destra.
4. **[CARATTERI ALFA-NUMERICI]** Personalizzazione del descrittore. La personalizzazione e' possibile solo se e' stato selezionato "0" come numero del logo.
 X
5. X Per definire l'attributo carattere "NORMALE". *
 X Per definire l'attributo carattere "DOPPIA ALTEZZA".
6. X Per definire il font carattere a 19 crt / riga *
 X Per definire il font carattere a 24 crt / riga
7. **Programmazione delle righe successive**

* Impostazione di fabbrica

PROGRAMMARE I REPARTI - DA SET 401 A SET 412

PARAMETRI PROGRAMMABILI

In ogni reparto possono essere programmati più parametri come riportato di seguito:

	FUNZIONE	CAMPI PROGRAMMABILI	IMPOSTAZ. DI FABBRICA
1.	Descrizione reparto	Fino a 18 caratteri alfanumerici	REP_1
2.	Prezzo	Fino a 8 cifre (6+2 decimali)	
3.	Prezzo massimo (HALO)	Fino a 8 cifre (6+2 decimali)	0,00
4.	Prezzo minimo (LALO)	Fino a 8 cifre (6+2 decimali)	0,00
5.	Riferimento aliquota IVA	Fino a 1 cifra	0
6.	Abilitazione Bonifico	0 = disabilitato / 1 = abilitato	1
7.	Abilitazione Sconto	0 = disabilitato / 1 = abilitato	1
8.	Abilitazione reso merce	0 = disabilitato / 1 = abilitato	1
9.	Abilitazione articolo unico	0 = disabilitato / 1 = abilitato	0
10.	Abilitazione bypass prezzo memorizzato	0 = disabilitato / 1 = abilitato	1

La seguente tabella riporta il risultato in fase di vendita della programmazione delle varie funzioni:

La seguente tabella riporta il risultato in fase di vendita della programmazione delle varie funzioni:

FUNZIONE	RISULTATO IN ASSETTO REG
Descrizione reparto	La descrizione di reparto viene stampata sullo scontrino
Prezzo	Prezzo di vendita assegnato al reparto
Prezzo massimo (HALO)	Sarà impedita la vendita di un articolo con prezzo digitato da tastiera superiore a quello programmato.
Prezzo minimo (LALO)	Sarà impedita la vendita di un articolo con prezzo digitato da tastiera inferiore a quello programmato.
Riferimento aliquota IVA	Riferimento all'aliquota IVA programmata (da 1 a 8) che consente il calcolo dell'imposta relativa alla vendita sul reparto
Abilitazione Bonifico	Se abilitato, sarà possibile effettuare operazioni di bonifico sul reparto
Abilitazione Sconto	Se abilitato, sarà possibile effettuare operazioni di sconto sul reparto
Abilitazione reso merce	Se abilitato, sarà possibile effettuare operazioni di reso merce sul reparto
Abilitazione articolo unico	Se abilitato, sarà possibile chiudere lo scontrino di vendita con la pressione del tasto reparto
Abilitazione bypass prezzo memorizzato	Se abilitato, sarà possibile effettuare il bypass del prezzo memorizzato sul reparto con quello digitato da tastiera

Procedura operativa

1. [n] [n] Identifica il numero del reparto da programmare.
 2. [CARATTERI ALFA-NUMERICI] Personalizzazione del descrittore.
 3. [CARATTERI NUMERICI] Impostazione del prezzo.
 4. [CARATTERI NUMERICI] Impostazione prezzo massimo (HALO).
 5. [CARATTERI NUMERICI] Impostazione prezzo minimo (LALO).
 6. [CARATTERI NUMERICI] Impostazione riferimento aliquota IVA.
 7. - Per disabilitare - abilitare il bonifico.
 - Per disabilitare - abilitare lo sconto.
 - Per disabilitare - abilitare il reso merce.
 - Per disabilitare - abilitare la vendita ad articolo unico.
 - Per disabilitare - abilitare la vendita con bypass del prezzo.
- CONTANTE** Premere questo tasto per interrompere la programmazione del parametro selezionato, che rimane comunque impostata, e di commutare il misuratore all'inizio dell'assetto SET.
- SUBT.** Premere questo tasto per interrompere la programmazione del parametro selezionato, che rimane comunque impostata e di commutare il misuratore allo stesso parametro del reparto successivo.

PROGRAMMARE I PLU – SET 501

Con questo codici è possibile programmare fino a 250 PLU ad accesso diretto.

PARAMETRI PROGRAMMABILI

Ad ogni PLU possono essere programmati più parametri come riportato nella seguente tabella:

FUNZIONE	CAMPI PROGRAMMABILI	IMPOSTAZIONE DI FABBRICA
Descrizione PLU Prezzo di vendita Riferimento al reparto	Fino a 18 caratteri alfanumerici Fino a 8 cifre (6+2 decimali) Fino a 2 cifre	PLU_1 0,00 0

Procedura operativa

- Per identificare il numero del PLU da programmare.
Selezionare il numero del PLU da programmare da 1 a 250
 - Personalizzazione del descrittore.
 - Impostazione prezzo di vendita.
 - Impostazione numero reparto di riferimento.
- Premere questo tasto per interrompere la programmazione del parametro selezionato, che rimane comunque impostata, e di commutare il misuratore all'inizio dell'assetto SET.
- Premere questo tasto per interrompere la programmazione del parametro selezionato, che rimane comunque impostata e di commutare il misuratore allo stesso parametro del reparto successivo.

PROGRAMMARE LE ALIQUOTE IVA - SET 308

PARAMETRI PROGRAMMABILI

Per ogni aliquota Iva possono essere programmati più parametri come riportato nella seguente tabella:

FUNZIONE	CAMPI PROGRAMMABILI	IMPOSTAZIONE DI FABBRICA
Descrizione aliquota Valore aliquota (in percentuale)	Fino a 24 caratteri alfanumerici Fino a 4 cifre (da 0,01 a 99,99)	IVA_1 0,00

Il descrittore dell'aliquota 8, che si applica sulle prestazioni di servizi, è programmato da fabbrica come "SERVIZI".

Come prerequisito alla programmazione occorre aver eseguito un Rapporto fiscale Z10 e un Rapporto di scorporo Z20.

Procedura operativa

1. Sulla riga inferiore del display operatore è proposto il descrittore della prima aliquota IVA.
2. Personalizzazione del descrittore.
3. Impostazione dell'aliquota IVA in percentuale.

-
- se non sono stati eseguiti i rapporti fiscali (Z10) e scorporo imposte (Z20), compare il messaggio "FAI RAPPORTI"
 - Se si vuole annullare la percentuale programmata, digitare
-

PROGRAMMAZIONE DEI CODICI DI ACCESSO (PASSWORD)

Il misuratore fiscale viene fornito con la gestione dei codici di accesso disabilitata e con i codici predefiniti con i seguenti valori:

VALORE	DESCRIZIONE
111111	Codice supervisore
222222	Codice cassiere

ABILITAZIONE/DISABILITAZIONE - SET 360

Procedura operativa

1. 3 6 0 X
2. 0 X Per disabilitare la gestione codici di accesso. *
- 1 X Per abilitare la gestione codici di accesso

* Impostazione di fabbrica:

ABILITAZIONE/MODIFICA DEL CODICE DI ACCESSO "SUPERVISORE" - SET 361

PARAMETRI PROGRAMMABILI

FUNZIONE	CAMPI PROGRAMMABILI	IMPOSTAZ. DI FABBRICA
CODICE	Fino a 6 caratteri numerici	111111

Procedura operativa

1. 3 6 1 X
2. [*CARATTERI NUMERICI*] X Impostazione del codice predefinito, o se già modificato, del codice supervisore.
3. [*CARATTERI NUMERICI*] X Impostazione del nuovo codice
4. X Conferma del nuovo codice
- C Annullamento del nuovo codice

ABILITAZIONE/MODIFICA CODICE DI ACCESSO "CASSIERE" - SET 362

PARAMETRI PROGRAMMABILI

FUNZIONE	CAMPI PROGRAMMABILI	IMPOSTAZ. DI FABBRICA
CODICE	Fino a 6 caratteri numerici	222222

Procedura operativa

1.
2. [CARATTERI NUMERICI] Impostazione del codice supervisore o del codice cassiere predefinito, o se già modificati, uno dei due codici impostati.
3. [CARATTERI NUMERICI] Impostazione del nuovo codice
4. Conferma del nuovo codice
 Annullamento del nuovo codice

PROGRAMMARE IL CODICE CASSA - SET 301

Procedura operativa

1.
2. [CARATTERI ALFA-NUMERICI] Personalizzazione del descrittore *.
(Fino a 10 caratteri alfanumerici)

* Impostazione di fabbrica: "01"

PROGRAMMARE LO SCONTO - SET 307

Questa funzione consente di memorizzare una percentuale di sconto e la sua relativa descrizione.

PARAMETRI PROGRAMMABILI

FUNZIONE	CAMPI PROGRAMMABILI	IMPOSTAZIONE DI FABBRICA
DESCRIZIONE	Fino a 10 caratteri alfanumerici Questo descrittore viene aggiunto in stampa al messaggio SCONTO	SCONTO
Percentuale di sconto	Fino a 4 cifre (da 0,01 a 99,99)	0,00

Procedura operativa

1.
2. **CARATTERI ALFA-NUMERICI** Personalizzazione del descrittore
3. **CARATTERI NUMERICI** Impostazione della percentuale di sconto

-
- Se si vuole annullare la percentuale programmata, digitare
-

PROGRAMMARE LA MAGGIORAZIONE - SET 309

Questa funzione consente di memorizzare una percentuale di maggiorazione e la sua relativa descrizione.

PARAMETRI PROGRAMMABILI

FUNZIONE	CAMPI PROGRAMMABILI	IMPOSTAZ. DI FABBRICA
DESCRIZIONE	Fino a 10 caratteri alfanumerici Questo descrittore viene aggiunto in stampa al messaggio "MAGG."	MAGGIOR
Percentuale di maggiorazione	Fino a 4 cifre (da 0,01 a 99,99)	0,00

Procedura operativa

Programmazione sconti in percentuale

1.
2. **CARATTERI ALFA-NUMERICI** Personalizzazione del descrittore
3. **CARATTERI NUMERICI** Impostazione della percentuale di maggiorazione

-
- Se si vuole annullare la percentuale programmata, digitare
-

Ripetere la procedura per tutte le righe (4) da programmare.

7. Se e' stata selezionata la modalit  "frase abbinata all'icona"
(frase di fabbrica) :



conferma. Il misuratore fiscale si posiziona all'inizio
dell'assetto SET.

oppure

Se e' stata selezionata la modalit  "selezione di una frase
disponibile sul misuratore fiscale" :
digitare il numero della frase:

[**CARATTERI
NUMERICI**]

Confermare ; il misuratore fiscale si posiziona all'inizio
dell'assetto SET.



SELEZIONE ICONE FESTIVIT  E RICORRENZE

Questo gruppo di icone, relative a festivit  religiose o a feste ricorrenti ogni anno, vengono attivate nei periodi temporali prefissati, con il codice di programmazione **SET 206**.

Ogni icona **sostituisce solo per il periodo prefissato l'eventuale icona merceologica.**

N.	FEST./RICORR.	N. ICONA	FRASE PROMOZIONALE	PERIODO
1	S. Natale	108	BUON NATALE	dal 15/12 al 27/12
2	Capodanno	109	FELICE ANNO NUOVO	dal 28/12 al 02/01
3	San Valentino	110	UN GIORNO DA RICORDARE	dal 10/02 al 14/02
4	Carnevale (*)	111	FESTEGGIA IN ALLEGRIA IL CARNEVALE	dal 25/02 al 01/03
5	Festa della donna (*)	112	UN GIORNO CHE VALE UN PENSIERO	dal 05/03 al 08/03
6	Festa del pap�	113	FESTA DEL PAP� - AUGURI	dal 15/03 al 19/03
7	S. Pasqua (*)	114	BUONA PASQUA	dal 10/04 al 16/04
8	Festa della mamma	115	FESTA DELLA MAMMA - AUGURI	dal 06/05 al 14/05
9	Buone vacanze (*)	116	BUONE VACANZE	dal 10/07 al 30/07

(*) I periodi riportati sono puramente indicativi

Procedura operativa

1. X
 2. **[CARATTERI NUMERICI]** X Impostare il numero della FESTIVITÀ/RICORRENZA (1÷9) che si desidera programmare.
 3. X / X Per abilitare / disabilitare la funzione
 4. **[CARATTERI NUMERICI]** X Sul display viene visualizzato il numero dell'icona predefinita associata alla FESTIVITÀ/RICORRENZA selezionata. Per sostituire questa icona con un'altra, impostare il numero dell'icona (108÷116) desiderata.
 5. X Per associare all'icona selezionata una frase personalizzata.
 X per selezionare la frase abbinata all'icona (frase di default)
 X per selezionare una delle frasi disponibili nel misuratore fiscale
 6. **[CARATTERI ALFA-NUMERICI]** Se e' stata selezionata la modalità "frase personalizzata", introdurre i caratteri del descrittore da assegnare alla riga attuale.
 X Conferma per passare alla programmazione dell'attributo carattere.
 7. X Per selezionare l'attributo normale
 X Per selezionare l'attributo doppia altezza
 X Per selezionare l'attributo doppia larghezza.
- Ripetere la procedura per tutte le righe (4) da programmare. Dopo la programmazione dell'ultima riga, si passa alla programmazione del periodo.
8. Se e' stata selezionata la modalità "frase abbinata all'icona" (frase di default):
 X conferma per passare alla programmazione del periodo.
oppure
Se e' stata selezionata la modalità "selezione di una frase disponibile sul misuratore fiscale":
Digitare il numero della frase.
[CARATTERI NUMERICI] X Conferma per passare alla programmazione del periodo.
 X Sul display viene visualizzata la data di inizio periodo
 9. **[CARATTERI NUMERICI]** Impostare nuova data per sovrapposizione alla precedente. Impostare nuova data per sovrapposizione alla precedente.
 X Conferma la data di inizio periodo predefinita oppure quella programmata.
Sul display viene visualizzata la data di fine periodo
 - 10 X Premere per confermare la data di fine periodo predefinita; in caso contrario ripetere la procedura di programmazione descritta precedentemente.

PROCEDURA PER LA STAMPA DI ICONE E FRASI

Procedura operativa

❖ Misuratore fiscale in assetto operativo SET.

STAMPA DI TUTTE LE ICONE CATEGORIE MERCEOLOGICHE E FRASI PROMOZIONALI (ABBINAMENTI DI FABBRICA)

2 9 7

Avvio stampa *

STAMPA DELLE FRASI MERCEOLOGICHE e FESTIVITA' e RICORRENZE

2 9 8

Avvio stampa *

STAMPA DELLE ICONE MERCEOLOGICHE e FESTIVITA' e RICORRENZE

2 9 9

Avvio stampa *



















*La stampa può essere interrotta premendo il tasto C oppure premendo il tasto di cambio assetto



CLASSIFICAZIONE GENERALE DELLE ICONE - CATEGORIE MERCEOLOGICHE

ALIMENTARI

- Bottiglieria
- Drogheria
- Frutta - Verdura
- Gastronomia
- Macelleria
- Macelleria carne equina
- Panetteria
- Pasticceria
- Pastificio
- Pescheria
- Polleria
- Salumeria - Formaggi
- Surgelati

1	2	11	12
 <p>TUTTO IL MONDO IN BOTTIGLIA</p>	 <p>TUTTO IL MONDO IN BOTTIGLIA</p>	 <p>CARNE FRESCA E GENUINA PER LA TAVOLA</p>	 <p>CARNE FRESCA E GENUINA PER LA TAVOLA</p>
BOTTIGLIERIA		MACELLERIA CARNE EQUINA	
3	4	13	14
 <p>GLI AROMI E LE ESSENZE SCELTI PER VOI</p>	 <p>UNA VASTA SCELTA DI PRODOTTI PER LA CASA</p>	 <p>IL SAPORE DELLA PASTA FATTA IN CASA</p>	 <p>IL SAPORE DELLA PASTA FATTA IN CASA</p>
DROGHERIA		PANETTERIA	
5	6	15	16
 <p>L'ORTO E IL FRUTTETO SOTTO CASA</p>	 <p>L'ORTO E IL FRUTTETO SOTTO CASA</p>	 <p>DOLCI TORTE PASTE E FANTASIA</p>	 <p>DOLCI TORTE PASTE E FANTASIA</p>
FRUTTAVERDURA		PASTICCERIA	
7	8	17	18
 <p>IL PIACERE E IL GUSTO DELLE COSE BUONE</p>	 <p>IL PIACERE E IL GUSTO DELLE COSE BUONE</p>	 <p>IL SAPORE DELLA PASTA FATTA IN CASA</p>	 <p>IL SAPORE DELLA PASTA FATTA IN CASA</p>
GASTRONOMIA		PASTIFICIO	
9	10	19	20
 <p>CARNE FRESCA E GENUINA PER LA TAVOLA</p>	 <p>CARNE FRESCA E GENUINA PER LA TAVOLA</p>	 <p>LA SICUREZZA DEL PESCE PIU' FRESCO</p>	 <p>LA SICUREZZA DEL PESCE PIU' FRESCO</p>
MACELLERIA		PESCHERIA	

21	22
 <p>POLLI CARNI SALUMI COME DAL VOSTRO CORTILE</p>	 <p>POLLI CARNI SALUMI COME DAL VOSTRO CORTILE</p>
POLLERIA	
23	24
 <p>I FORMAGGI MIGLIORI HANNO IL NOSTRO NOME</p>	 <p>I FORMAGGI MIGLIORI HANNO IL NOSTRO NOME</p>
SALUMERIA FORMAGGI	
25	26
 <p>IL FREDDO AMICO DEL FRESCO</p>	 <p>IL FREDDO AMICO DEL FRESCO</p>
SURGELATI	

ABBIGLIAMENTO









- Bambini
- Calzature
- Camiceria
- Cappelleria
- Donna
- Intimo
- Pelletteria
- Prodotti tessili
- Sportivo
- Uomo

27	28	37	38
 <p>IL MONDO DEI PICCOLI</p>	 <p>IL MONDO DEI PICCOLI</p>	 <p>INTIMO INTIMO</p>	 <p>INTIMO INTIMO</p>
BAMBINI		INTIMO	
29	30	39	40
 <p>CAMMINARE INSIEME</p>	 <p>CAMMINARE INSIEME</p>	 <p>PELLE BORSE E ARTICOLI VIAGGIO GARANTITI</p>	 <p>PELLE BORSE E ARTICOLI VIAGGIO GARANTITI</p>
CALZATURE		PELLETTERIA	
31	32	41	42
 <p>LA CAMICIA CHE VI DISTINGUE</p>	 <p>LA CAMICIA CHE VI DISTINGUE</p>	 <p>I TESSUTI LE NOVITA' IL CLASSICO</p>	 <p>I TESSUTI LE NOVITA' IL CLASSICO</p>
CAMICERIA		PRODOTTI TESSILI	
33	34	43	44
 <p>AVETE SCELTO CON TESTA</p>	 <p>AVETE SCELTO CON TESTA</p>	 <p>SPORT E SALUTE CAMMINANO INSIEME</p>	 <p>SPORT E SALUTE CAMMINANO INSIEME</p>
CAPPELLERIA		SPORTIVO	
35	36	45	46
 <p>DEDICATO ALLE DONNE</p>	 <p>DEDICATO ALLE DONNE</p>	 <p>ESCLUSIVO UOMO</p>	 <p>ESCLUSIVO UOMO</p>
DONNA		UOMO	

RISTORAZIONE

- Bar - Caffé
- Birreria
- Gelateria
- Paninoteca
- Pizzeria
- Spaghetteria
- Tavola calda

51		52	
	IL GELATO A CINQUE STELLE		IL GELATO A CINQUE STELLE
GELATERIA			
53		54	
	STARE INSIEME IN ALLEGRIA E SIMPATIA		STARE INSIEME IN ALLEGRIA E SIMPATIA
PANINOTECA			
55		56	
	AL VOSTRO SERVIZIO QUALITA' E CORTESIA		AL VOSTRO SERVIZIO QUALITA' E CORTESIA
PIZZERIA			
47		48	
	IL VOSTRO PUNTO DI INCONTRO		IL VOSTRO PUNTO DI INCONTRO
BAR - CAFFÉ			
49		50	
	STARE INSIEME IN ALLEGRIA E SIMPATIA		STARE INSIEME IN ALLEGRIA E SIMPATIA
BIRRERIA			
57		58	
	UN FILO CONTINUO DI PASTA E FANTASIA		UN FILO CONTINUO DI PASTA E FANTASIA
SPAGHETTERIA			
59		60	
	AL VOSTRO SERVIZIO QUALITA' E CORTESIA		AL VOSTRO SERVIZIO QUALITA' E CORTESIA
TAVOLA CALDA			

<p align="center">61</p>	<p align="center">65</p>	<p>EDILIZIA - COLORIFICI</p>
 <p>IL PREZIOSO PER PERSONE ESCLUSIVE</p> <p align="center">GIOIELLERIA</p>	 <p>PROPRIO TUTTO PER IL MONDO A COLORI</p> <p align="center">COLORIFICO</p>	<ul style="list-style-type: none"> • Colorificio • Laterizi - Cementi • Piastrellificio - Marmi • Tappezzeria - Moquette • Sanitari - Arredo bagno
<p align="center">62</p>	<p align="center">66</p>	
 <p>IL FASCINO GARANTITO DELLE COSE ANTICHE</p> <p align="center">OGGETTI DI ANTICHITA'</p>	 <p>COSTRUIRE CON SICUREZZA</p> <p align="center">LATERIZI - CEMENTI</p>	
<p align="center">63</p>	<p align="center">67</p>	
 <p>IL PREZIOSO PER PERSONE ESCLUSIVE</p> <p align="center">OREFICERIA</p>	 <p>I MATERIALI RAFFINATI CHE ARREDANO</p> <p align="center">PIASTRELLIFICIO - MARMI</p>	
<p align="center">64</p>	<p align="center">68</p>	
 <p>IL TEMPO IN ESCLUSIVA PER VOI</p> <p align="center">OROLOGERIA</p> <p>OGGETTI PREZIOSI</p> <ul style="list-style-type: none"> • Gioielleria • Oggetti di antichità • Oreficeria • Orologeria 	 <p>ARREDARE CON GUSTO LA SCELTA SICURA</p> <p align="center">TAPEZZERIA - MOQUETTE</p>	
<p align="center">69</p>	<p align="center">69</p>	
<p align="center">OGGETTI PREZIOSI</p> <ul style="list-style-type: none"> • Gioielleria • Oggetti di antichità • Oreficeria • Orologeria 	 <p>ARREDARE CON GUSTO LA SCELTA SICURA</p> <p align="center">SANITARI - ARREDO BAGNO</p>	

70



NEGOZIO
AD
ALTA
FEDELTA'

ACCESSORI RADIO HF

71



NEGOZIO
AD
ALTA
FEDELTA'

CASSETTE VHS

ELETRONICA

- Accessori radio HF
- Cassette VHS
- Computers e unità complementari
- Dischi - Musicassette
- Elettrodomestici
- Radio - Televisori
- Strumenti musicali

72



IL NEGOZIO
CHE CONSIGLIA
E
ASSISTE
COMPUTERS
E UNITA' COMPLEMENTARI

73



NEGOZIO
AD
ALTA
FEDELTA'

CD - DISCHI

74



IL NEGOZIO
CHE CONSIGLIA
E
ASSISTE

ELETTRODOMESTICI

75



NEGOZIO
AD
ALTA
FEDELTA'

RADIO - TELEVISORI

76



LA VOSTRA
MUSICA
IN
ARMONIA

STRUMENTI MUSICALI

CARTOLERIE - GIOCATTOLI

- Cancelleria ufficio - scuola
- Cartoleria
- Giocattoli
- Libreria

COSMETICA

- Bigiotteria
- Erboristeria
- Prodotti di cosmetica
- Profumeria

77	81
 <p>TUTTO PER CASA UFFICIO SCUOLA</p> <p>CANCELLERIA UFFICIO - SCUOLA</p>	 <p>CREAZIONI NUOVE ESCLUSIVE E CURIOSI</p> <p>BIGIOTTERIA</p>
78	82
 <p>TUTTO PER CASA UFFICIO SCUOLA</p> <p>CARTOLERIA</p>	 <p>LE ERBE E I SUOI PRODOTTI NATURALI</p> <p>ERBORISTERIA</p>
79	83
 <p>UN MONDO DI FAVOLA PER PICCOLI E ... PER GRANDI</p> <p>GIOCATTOLI</p>	 <p>LA BELLEZZA E LA CURA DEL CORPO</p> <p>PRODOTTI DI COSMETICA</p>
80	84
 <p>UN LIBRO PER AMICO</p> <p>LIBRERIA</p>	 <p>LA BELLEZZA E LA CURA DEL CORPO</p> <p>PROFUMERIA</p>

ANIMALI

- Accessori per animali
- Animali da compagnia
- Ittiofauna e acquari

GIARDINAGGIO

- Articoli da giardinaggio
- Attrezzature e concimi
- Fiori e piante

AUTO - MOTO - CICLI

- Accessori e parti di ricambio auto
- Accessori e parti di ricambio moto
- Cicli









85	88	91	
 <p>TUTTO PER I NOSTRI AMICI</p> <p>ACCESSORI PER ANIMALI</p>	 <p>COLTIVARE IN ARMONIA CON LA NATURA</p> <p>ARTICOLI DA GIARDINAGGIO</p>	 <p>ACCESSORI E RICAMBI PEZZO PER PEZZO</p> <p>ACCESSORI E PARTI DI RICAMBIO AUTO</p>	
86	89	92	
 <p>TUTTO PER I NOSTRI AMICI</p> <p>ANIMALI DA COMPAGNIA</p>	 <p>COLTIVARE IN ARMONIA CON LA NATURA</p> <p>ATTREZZATURE E CONCIMI</p>	 <p>ACCESSORI E RICAMBI PEZZO PER PEZZO</p> <p>ACCESSORI E PARTI DI RICAMBIO MOTO</p>	
87	90	93	
 <p>TUTTO PER IL MONDO SOMMERSO</p> <p>ITTIOFAUNA E ACQUARI</p>	 <p>COLTIVARE IN ARMONIA CON LA NATURA</p> <p>FIORI E PIANTE</p>	 <p>TUTTO PER LE DUE RUOTE</p> <p>CICLI</p>	

FOTO - OTTICA

- Apparecchi cine foto - ottica
- Strumenti scientifici

94
 <p>IL GIUSTO VALORE ALLE VOSTRE IMMAGNI</p> <p>APPARECCHI CINE FOTO - OTTICA</p>
95
 <p>PER VOI UNA VASTA SCELTA DI PRODOTTI</p> <p>STRUMENTI SCIENTIFICI</p>



MINUTERIE METALLICHE

96



TUTTO CASA
CON
ELEGANZA E
SIMPATIA

ARTICOLI CASALINGHI

- Articoli casalinghi
- Articoli per idraulica
- Articoli per riscaldamento
- Ferramenta
- Materiale elettrico
- Prodotti metalsiderurgici

97



TUTTO
PER TUTTI
GLI
IMPIANTI

ARTICOLI PER IDRAULICA

LEGNAMI - MOBILI

- Cornici - Quadri - Stampe
- Legnami - Falegnameria
- Mobili casa - ufficio

VETRO - CERAMICHE

- Lampadari
- Porcellane - Terraglie
- Vetreria

ARTICOLI PER
RISCALDAMENTO

98



TUTTO
PER TUTTI
GLI
IMPIANTI

102



VI METTIAMO
IN QUADRO

CORNICI - QUADRI - STAMPE

105



L'ARTE
DELLA
LUCE

LAMPADARI

99



DAL
BULLONE
ALLA
GRU

FERRAMENTA

103



L'ARTE
DEL
LEGNO

LEGNAMI - FALEGNAMERIA

106



PREZIOSI
SENZA
TEMPO

PORCELLANE - TERRAGLIE

100



TUTTO
PER TUTTI
GLI
IMPIANTI

MATERIALE ELETTRICO

104



UNA
SCELTA DI
STILE

MOBILI CASA - UFFICIO

107



IL VETRO
IN TUTTE
LE FORME

VETTERIA

101



PER VOI
UNA VASTA
SCELTA DI
PRODOTTI

PRODOTTI
METALSIDERURGICI

108



BUON
NATALE

S. NATALE

109



FELICE
ANNO NUOVO

CAPODANNO

**FESTIVITA'
E RICORRENZE**

- S. Natale
- Capodanno
- S. Valentino
- Carnevale
- Festa della donna
- Festa del papà
- S. Pasqua
- Festa della mamma
- Vacanze

110



UN
GIORNO
DA
RICORDARE

S. VALENTINO

111



FESTEGLIA
IN ALLEGRIA
IL CARNEVALE

CARNEVALE

112



UN GIORNO
CHE VALE
UN
PENSIERO

FESTA DELLA DONNA

113



FESTA
DEL
PAPA'
- AUGURI -

FESTA DEL PAPA'

114



BUONA
PASQUA

S. PASQUA

115



FESTA
DELLA
MAMMA
- AUGURI -

FESTA DELLA MAMMA

116



BUONE
VACANZE

VACANZE

ELENCO FRASI PROMOZIONALI

FRASI	N.
AL VOSTRO SERVIZIO CON QUALITA' E CORTESIA SPECIALI	25
ARTICOLI TECNICI	91
AVETE SCELTO CON TESTA	15
BUON APPETITO	78
BUON NATALE	59
BUONA PASQUA	65
BUONE VACANZE	67
CAMMINARE INSIEME	13
CARNE E FRESCA E GENUINA PER LA VOSTRA TAVOLA	5
CHI AMA IL VERDE AMA LA VITA	85
CHI TROVA UN AMICO TROVA UN TESORO	82
CHIEDETE LA CONSEGNA A CASA VOSTRA	70
COLTIVARE CURARE E CREARE IN ARMONIA CON LA NATURA	45
COSTRUIRE CON SICUREZZA	31
CREAZIONI NUOVE ESCLUSIVE E CURIOSI	42
DAL BULLONE ALLA GRU	53
DATE IL GIUSTO VALORE ALLE VOSTRE IMMAGINI	49
DEDICATO ALLE DONNE	16
DOLCI TORTE PASTE E FANTASIA	6
ESCLUSIVO UOMO	21
FELICE ANNO NUOVO	60
FESTA DEL PAPA' - AUGURI -	64
FESTA DELLA MAMMA - AUGURI -	66
FESTEGGIA IN ALLEGRIA IL CARNEVALE	62
HAI VINTO UN PREMIO	69
BUONE IDEE E FANTASIA PER LA CASA	106
I FIORI TROVANO LE PAROLE MIGLIORI PER OGNI OCCASIONE	86
I FORMAGGI MIGLIORI HANNO IL NOSTRO NOME	10
I MATERIALI RAFFINATI CHE ARREDANO	32
I TESSUTI LE NOVITA' IL CLASSICO	19
IL FASCINO GARANTITO DELLE COSE ANTICHE	28
IL FREDDO AMICO DEL FRESCO	11
IL GELATO A CINQUE STELLE	24
IL MEGLIO SULLA VOSTRA TAVOLA	72
IL MONDO DEI PICCOLI	12

FRASI	N.
IL NEGOZIO CHE CONSIGLIA E VI ASSISTE	36
IL PIACERE E IL GUSTO DELLE COSE BUONE	4
IL PREZIOSO ESCLUSIVO PER PERSONE ESCLUSIVE	27
IL TEMPO IN ESCLUSIVA PER VOI	29
IL VALORE CHE DURA NEL TEMPO	80
IL VETRO IN TUTTE LE FORME	58
IL VOSTRO PUNTO D'INCONTRO	22
INTIMO INTIMO	17
L'ARTE DEL LEGNO	54
L'ARTE DELLA LUCE	56
L'ORTO E IL FRUTTETO SOTTO CASA	3
LA BUONA TAVOLA AMA LA QUALITA'	74
LA CAMICIA CHE VI DISTINGUE	14
LA NATURA LE SUE ERBE ED I SUOI PRODOTTI NATURALI	43
LA NATURA PER IL NOSTRO BENESSERE	101
LA SCELTA SICURA PER ARREDARE CON GUSTO	33
LA SICUREZZA DEL PESCE PIU' FRESCO	8
LA VOSTRA MUSICA IN ARMONIA	35
LO SPAZIO DELLA BELLEZZA E DELLA CURA DEL CORPO	44
LO STILE CHE SI DISTINGUE	75
MODA QUALITA' E CORTESIA	76
NEGOZIO AD ALTA FEDELTA'	34
PELLE CUOI BORSE E ARTICOLI VIAGGIO GARANTITI	18
PENSIAMO AI NOSTRI PICCOLI AMICI	83
PER LA VOSTRA CASA ED I VOSTRI REGALI	104
PER UNA SCELTA DI QUALITA'	105
PER VOI SOLO IL MEGLIO	73
PER VOI UNA VASTA SCELTA DI PRODOTTI	93
POLLI CARNI E SALUMI COME DAL VOSTRO CORTILE	9
PREZIOSI NEL TEMPO	81
PREZIOSI SENZA TEMPO	57
PROFUMO E SAPORI DELLA PASTA FATTA IN CASA	7
QUALITA' DI PRODOTTI E SERVIZI	95
QUALITA' E CORTESIA AL VOSTRO SERVIZIO	92
QUALITA' SCELTA E SERVIZIO DI FIDUCIA	94
REGALA UN FIORE COGLIERAI UN SORRISO	87
REGALATI UNA PAUSA	77
SAREMO FELICI DI SERVIRVI A CASA	107

FRASI	N.
SPORT E SALUTE CAMMINANO INSIEME	20
STARE INSIEME IN ALLEGRIA E SIMPATIA	23
STRUMENTI PER IL LAVORO ED IL TEMPO LIBERO	90
TUTTA UN'ALTRA MUSICA	96
TUTTI GLI ACCESSORI E I RICAMBI PEZZO PER PEZZO	46
TUTTI GLI AROMI TUTTE LE ESSENZE SCELTI PER VOI	2
TUTTI I PRODOTTI PER TUTTE LE MARCHE	88
TUTTO CASA CON ELEGANZA E SIMPATIA	50
TUTTO IL FASCINO DELLA BELLEZZA	100
TUTTO IL MONDO IN BOTTIGLIA	1
TUTTO PER CASA UFFICIO SCUOLA	39
TUTTO PER I NOSTRI AMICI	37
TUTTO PER IL MONDO SOMMERSO	38
TUTTO PER L'UFFICIO E PER LA SCUOLA	97
TUTTO PER LA CASA E PER L'UFFICIO	103
TUTTO PER LE DUE RUOTE	47
TUTTO PER TUTTI GLI IMPIANTI	52
TUTTO PROPRIO TUTTO PER IL MONDO A COLORI	30
UN AMICO PER LA VITA	84
UN FILO CONTINUO DI PASTA E FANTASIA	26
UN GIORNO CHE VALE UN PENSIERO	63
UN GIORNO DA RICORDARE	61
UN LIBRO PER AMICO	41
UN MONDO DI FANTASIA	98
UN MONDO DI FAVOLA PER PICCOLI E... PER GRANDI	40
UN MONDO DI IDEE	99
UNA RICCA SCELTA DI PRODOTTI E MATERIALI	102
UNA SCELTA DI CLASSE	79
UNA SCELTA DI STILE	55
UNA SOLUZIONE PER OGNI ESIGENZA	89
UNA VASTA SCELTA DI PRODOTTI PER LA TUA CASA	71
UNA VASTA SCELTA DI PRODOTTI PER VOI !	49
VALE PUNTI 1	68
VI METTIAMO IN QUADRO	51

B. MESSAGGI DI ERRORE

Le tabelle che seguono riportano i messaggi sia in stampa che su display operatore che indicano le condizioni d'errore.

MESSAGGI RELATIVI ALLO STATO DI CARICA DELLA BATTERIA

MESSAGGIO	CONDIZIONI IN CUI SI VERIFICA	RIMOZIONE
INS. CARICA BT.	Viene visualizzato su display operatore quando la batteria è scarica.	Collegare l'adattatore di rete per rendere operativo il misuratore fiscale.

MESSAGGI STAMPATI

PER TUTTI QUESTI MESSAGGI CHIAMARE L'ASSISTENZA TECNICA
MEMORIA FISCALE IN ESAURIMENTO
FINE MEMORIA FISCALE
RIPRISTINI ESAURITI
CHIAMATA SERVIZIO ASSISTENZA

MESSAGGI SUL RAPPORTO "Z10"

MESSAGGIO	CONDIZIONI IN CUI SI VERIFICA	RIMOZIONE
ATTENZIONE OBBLIGO DI VERIFICA DELL'APPARECCHIO ENTRO mm-aa	Approssimarsi della scadenza della verificazione periodica	Contattare il servizio assistenza per la verificazione periodica dell'apparecchio da parte di un tecnico autorizzato.
PROSSIMO ESAURIMENTO DGFE	Il dispositivo MultiMedia card ha quasi raggiunto la sua massima capacità.	
SOSTITUIRE DISPOSITIVO DGFE	Il dispositivo MultiMedia card ha raggiunto la sua massima capacità.	Chiusura dei dati correnti e sostituzione del dispositivo MultiMedia card

MESSAGGI SUI RAPPORTI DI LETTURA DEL DGFE E NEI TREND DELLA MEMORIA FISCALE

MESSAGGIO	CONDIZIONI IN CUI SI VERIFICA	RIMOZIONE
VERIFICA NEGATIVA	Sono stati riscontrati malfunzionamenti: - nel controllo di congruenza tra i dati registrati sulla eprom fiscale e il dispositivo giornale di fondo elettronico - nel controllo dei dati registrati sul giornale di fondo elettronico	Si consiglia di contattare il servizio tecnico di assistenza.
(IMPRONTA)	Le parentesi identificano una operazione di lettura di un dispositivo registrato su altri misuratori fiscali.	

ERRORI RIMOVIBILI ATTRAVERSO INTERVENTO OPERATORE

I messaggi vengono visualizzati sul display dal lato operatore, nella riga superiore da 14 caratteri.





MESSAGGIO	VISUALIZZAZIONI E CONDIZIONI IN CUI SI VERIFICA	RIMOZIONE
SUP.LIM.MASS.	Visualizzato su display operatore quando si supera la capacità di caratteri ammessi, ad esempio descrittori in assetto SET.	Premere C
SUP. CAPACITA'	Visualizzato su display operatore quando un'operazione aritmetica ha generato un overflow su un totalizzatore di macchina.	Premere C
SEQ. ERRATA	Visualizzato su display operatore quando la sequenza di tasti non è contemplata nello stato macchina corrente.	Premere C
SC. APERTO	Visualizzato su display operatore in condizione di scontrino aperto, per cui non viene permessa l'operazione richiesta fino a che questo non viene chiuso.	Premere C
NON GESTITO	Visualizzato su display operatore in condizione di codice non gestito.	Premere C
QUANTITÀ' 0	Visualizzato su display operatore quando è necessario l'input della quantità e l'utente prosegue l'operazione senza inserirla, per esempio su operazione con tasto X.	Premere C
SUPER. HALO	Visualizzato su display operatore quando il prezzo di vendita dell'articolo e' maggiore del prezzo (halo) programmato.	Premere C
INFER. LALO	Visualizzato su display operatore quando il prezzo di vendita dell'articolo e' minore del prezzo (lalo) programmato.	Premere C
SUP. QUANTITÀ'	Visualizzato su display operatore quando si verifica overflow su totalizzatore quantità in seguito ad operazioni aritmetiche.	Premere C
N. CONSENTITO	Visualizzato su display operatore quando un'operazione non è consentita.	Premere C
IMPOSTA PREZ.	Visualizzato su display operatore quando il prezzo del reparto digitato non è programmato.	Premere C
NON PRESENTE	Visualizzato su display operatore in condizione di operazione/operatore richiesto non presente. Ad esempio segnalazione su selezione numero logo se non presente in macchina.	Premere C

MESSAGGIO	VISUALIZZAZIONI E CONDIZIONI IN CUI SI VERIFICA	RIMOZIONE
IVA ASSENTE	Visualizzato su display operatore in condizione di link IVA non presente.	Premere C
IMPORTO ERR.	Visualizzato su display operatore quando l'importo digitato è errato.	Premere C
CORRISP. X NEG.	Visualizzato su display operatore in condizione di corrispettivo venduto sull'aliquota IVA xx negativa. Può comparire durante il pagamento o lo sconto/maggiorazione su subtotale.	Premere C
CORRISP. 0	Visualizzato su display operatore quando le aliquote IVA non sono positive o il totale scontrino è negativo.	Premere C
SUP. PREZZO	Visualizzato su display operatore quando l'importo dello sconto introdotto è maggiore del prezzo dell'articolo venduto.	Premere C
CAMBIO ASSETTO	Visualizzato su display operatore quando non è possibile entrare nell'assetto selezionato.	Premere 
COP. APERTO	Visualizzato su display operatore quando il coperchio della stampante è aperto.	Chiudere il coperchio
FINE CARTA	Visualizzato su display operatore e cliente in condizione di FINE CARTA SCONTRINO (bloccante).	Sostituire rotolo carta scontrino
FAI RAPPORTI	Visualizzato su display operatore quando è necessario eseguire il rapporto di chiusura fiscale (Z10) e il rapporto Z20 per poter eseguire l'operazione richiesta dall'utente.	Premere C
DESCR. TOTALE	Visualizzato su display operatore quando si verifica un'anomalia su descrittore stringa totale.	Premere C
ERR. VALORE	Visualizzato su display operatore in caso di inserimento di un valore non valido, perché, per esempio, al di fuori del range di valori consentiti.	Premere C
COD. ERRATO	Visualizzato su display operatore in caso di segnalazione di codice fiscale errato a seguito del controllo validità che si effettua dopo inserimento utente.	Premere C
FORMATTI ?	Visualizzato su display operatore su avvio del comando di formattazione dei PLU.	Premere il tasto X per confermare; C per annullare il comando.

MESSAGGIO	VISUALIZZAZIONI E CONDIZIONI IN CUI SI VERIFICA	RIMOZIONE
ABILITA LOGO	Visualizzato su display operatore in caso di richiesta di abilitazione della prestazione di stampa logo se non ancora abilitata in fase di selezione del numero di logo desiderato.	Premere C
DIFF. DATE>2 GG	Visualizzato su display operatore e cliente quando la data impostata e quella che l'utente sta impostando differiscono di 2 giorni.	Premere C
FAI RAPP. FISC.	Visualizzato su display operatore quando è necessario eseguire il rapporto di chiusura fiscale (Z10) per poter eseguire l'operazione richiesta dall'utente.	Premere C
PROGRAMMA IVA	Visualizzato su display operatore in caso di richiesta di programmazione partita IVA se non ancora programmata in fase di fiscalizzazione.	Premere C

MESSAGGIO	VISUALIZZAZIONI E CONDIZIONI IN CUI SI VERIFICA	RIMOZIONE
LIMITE STAC.	Visualizzato su display operatore quando è esaurito il numero di chiamate per supporto tecnico a disposizione.	Chiamare l'assistenza
NO PERIF.	Visualizzato su display operatore quando i dispositivi periferici non sono gestiti correttamente.	Chiamare l'assistenza
ERR. BRUCIATURA	Visualizzato su display operatore quando si verifica un errore bruciatura record su memoria fiscale.	Chiamare l'assistenza
RAM AZZERATA	Visualizzato su display operatore quando viene persa la programmazione.	Chiamare l'assistenza
EPROM FISCALE	Visualizzato su display operatore in caso di malfunzionamento EPROM fiscale.	Chiamare l'assistenza
STAMPANTE	Visualizzato su display operatore in caso di malfunzionamento stampante.	Chiamare l'assistenza

ERRORI RELATIVI AL DGFE RIMOVIBILI ATTRAVERSO INTERVENTO OPERATORE

MESSAGGIO	VISUALIZZAZIONI E CONDIZIONI IN CUI SI VERIFICA	RIMOZIONE
DGFE NO INIZ.	Visualizzato su display operatore quando il giornale di fondo elettronico non è inizializzato.	Premere 
CONF. INIZ.	Visualizzato su display operatore come richiesta di conferma del comando di inizilizzazione.	Premere il tasto X per confermare; C per annullare il comando.
CONF. P.IVA CF	Visualizzato su display operatore su richiesta di inizializzazione di una nuova MMC.	Premere il tasto X per confermare; C per introdurre il nuovo parametro.
DGFE ARCHIV.	Visualizzato su display operatore quando il giornale di fondo elettronico è stato archiviato. In queste condizioni è possibile accedere al D.G.F.E. solo in lettura.	Premere 
DGFE NON RIC.	La MultiMedia Card non e' quella specifica fornita dai Centri Autorizzati.	Sostituire la MultiMedia Card
ALTRA CASSA	Visualizzato su display operatore quando e' stata inserita una MultiMedia card inizializzata su un altro misuratore fiscale.	Premere 
APRI COPER.	Visualizzato su display operatore al termine della procedura di cancellazione.	Aprire il coperchio del vano della MultiMedia card e richiuderlo.
SPORTELLO AP.	Visualizzato su display operatore all'apertura dello sportello del vano della MultiMedia Card.	Richiudere il coperchio.
INIZ. TERM.	Visualizzato su display operatore al termine della inizializzazione della MultiMedia Card.	Premere 

MESSAGGIO	VISUALIZZAZIONI E CONDIZIONI IN CUI SI VERIFICA	RIMOZIONE
<p>DGFE ASSENTE</p> <p>DGEF ESAURITO</p>	<p>Visualizzato su display operatore quando la MultiMedia card non e' inserita nel misuratore fiscale.</p> <p>Visualizzato su display operatore in condizioni di spazio esaurito per registrazioni sul giornale elettronico.</p>	<p>Inserire la MultiMedia Card.</p> <p>Premere </p>
NON POSSIBILE	<p>Visualizzato su display operatore quando un'operazione non è possibile durante la fase di INIZIALIZZAZIONE del D.G.F.E. o in caso D.G.F.E. non utilizzabile o non proprio.</p>	<p>Premere </p>
NON USABILE	<p>Visualizzato su display cliente quando il giornale elettronico non è utilizzabile a causa di un errore durante l'inizializzazione.</p>	<p>Premere </p>

C. CARATTERISTICHE TECNICHE

CARATTERISTICHE DEL PRODOTTO

CARROZZERIA

- Basamento e copertura in resina.
- Vincolo con vite metallica e sigillo fiscale in lega tenera.
- Tastiera integrata di 41 tasti.
- Display operatore a cristalli liquidi, retroilluminato con capacità di 2 righe da 16 caratteri alfanumerici
- Display cliente a cristalli liquidi, retroilluminato, con capacità di 2 righe da 16 caratteri alfanumerici
- Interfacce: una interfaccia per cassetto, una interfaccia seriale RS232 con connettore RJ 45, una interfaccia di tipo jack per connessione all'adattatore di rete.

STAMPANTE TERMICA INTEGRATA

- Stampante termica da 203 dpi per lo scontrino.
- Velocità di stampa 12 linee/s
- Lunghezza riga di stampa programmabile a 19 o 24 caratteri
- Campo di stampa 39 mm
- Dimensioni rotoli carta termica: 44,5 mm di larghezza x 54 mm di diametro
- Possibilità di utilizzare rotoli da 57,5 mm di larghezza fino a 65 mm di diametro
- Due font stampabili con attributi normale e doppia altezza
- Segnalazione di fine carta scontrino

COMPONENTI INTERNI

- Piastra logica composta da:
 - Microcontrollore Hitachi H8S/2323
 - Flash memory da 16Mbit
 - SRAM da 4 Mbit.
- Memoria fiscale da 4Mbit situata in apposito alloggiamento solidale al fondello e protetta da resina termoindurente.

DATI DI ALIMENTAZIONE

- Tecnologia di alimentazione
Batteria interna al piombo ricaricabile da 6 V – 6 Ah
- Alimentazione
Tensione esterna:
 - 7,5 V - 4,5 A
Assorbimento durante la carica della batteria 400 mA MAX – 3W (stand-by)
Assorbimento durante la fase di stampa 45W
- Adattatore
INPUT verso la rete 100-240 V AC 50/60 Hz 1,5 A
OUTPUT verso la macchina 7,5 V - 4,5 A
- Capacità della batteria
Autonomia equivalente all'emissione di circa 2000 scontrini
Tempo medio di ricarica in stand-by 10h
Tempo di ricarica in caso di spegnimento prolungato 24h

CARATTERISTICHE AMBIENTALI

- Funzionamento: Temperatura da -10 °C a +45 °C
Umidità da 20% a 90%
- Stazionamento: Temperatura da -15 °C a +55 °C
Umidità da 5% a 90%
- Trasporto: Temperatura da -15 °C a +55 °C
Umidità da 5% a 90%

DIMENSIONI E PESO

- Altezza: 135 mm
- Larghezza: 250 mm
- Profondità: 272 mm
- Peso: 2.7 Kg con batteria

DIRETTIVA 2002/96/CE SUL TRATTAMENTO, RACCOLTA, RICICLAGGIO E SMALTIMENTO DI APPARECCHIATURE ELETTRICHE ED ELETTRONICHE E LORO COMPONENTI

INFORMAZIONI

1. PER I PAESI DELL'UNIONE EUROPEA (UE)

E' vietato smaltire qualsiasi apparecchiatura elettrica ed elettronica come rifiuto solido urbano: è obbligatorio effettuare una sua raccolta separata.

L'abbandono di tali apparecchiature in luoghi non specificatamente predisposti ed autorizzati, può avere effetti pericolosi sull'ambiente e sulla salute.

I trasgressori sono soggetti alle sanzioni ed ai provvedimenti a norma di Legge.

PER SMALTIRE CORRETTAMENTE LE NOSTRE APPARECCHIATURE POTETE:

a) rivolgervi alle Autorità Locali che vi forniranno indicazioni e informazioni pratiche sulla corretta gestione dei rifiuti, ad esempio: luogo e orario delle stazioni di conferimento, ecc.

b) All'acquisto di una nostra nuova apparecchiatura, riconsegnare al nostro Rivenditore un'apparecchiatura usata, analoga a quella acquistata.

Il simbolo del contenitore barrato, riportato sull'apparecchiatura, significa che:



- l'apparecchiatura, quando sarà giunta a fine vita, deve essere portata in centri di raccolta attrezzati e deve essere trattata separatamente dai rifiuti urbani;
- Olivetti garantisce l'attivazione delle procedure in materia di trattamento, raccolta, riciclaggio e smaltimento della apparecchiatura in conformità alla Direttiva 2002/96/CE (e succ.mod.).

2. PER GLI ALTRI PAESI (NON UE)

Il trattamento, la raccolta, il riciclaggio e lo smaltimento di apparecchiature elettriche ed elettroniche dovrà essere effettuato in conformità alle Leggi in vigore in ciascun Paese.

Part Number 574321
Stampato in Italia