

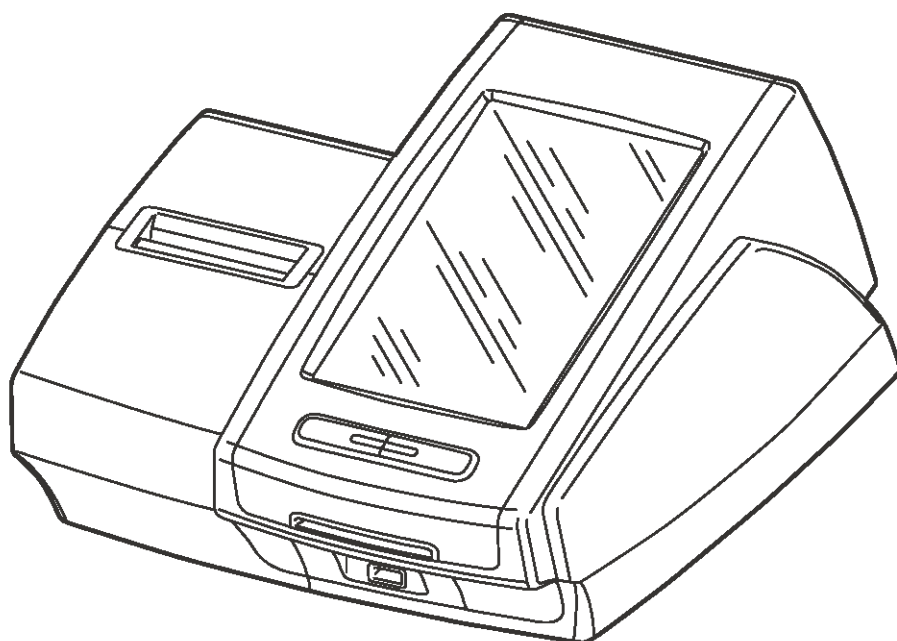

REGISTRATORE TELEMATICO

NETTUNA3000

Manuale Utente



PUBBLICAZIONE EMESSA DA:

Olivetti S.p.A.

Gruppo Telecom Italia

www.olivetti.com

Copyright © 2021, Olivetti

Tutti i diritti riservati

I requisiti qualitativi di questo prodotto sono attestati dall'apposizione della marcatura sul prodotto



Questa guida rapida descrive il registratore telematico Olivetti Nettuna 3000.

Il manuale di istruzioni per l'uso del registratore telematico è disponibile in versione elettronica sul sito Olivetti all'indirizzo www.olivetti.it.

Si richiama l'attenzione sulle seguenti azioni che possono compromettere la conformità sopra attestata oltre, naturalmente, le caratteristiche del prodotto:

- errata alimentazione elettrica
- errata installazione o uso errato o improprio o comunque difforme dalle avvertenze riportate sul manuale del prodotto
- sostituzione di componenti o accessori originali con altri di tipo non approvato dal costruttore, o effettuata da personale non autorizzato.

Sicurezza dell'utente

Collegare la macchina ad una presa di corrente che sia posta nelle vicinanze e sia facilmente accessibile.

Accedere alla zona del gruppo di stampa ai soli fini della sostituzione accessori.

Non usare la macchina sopra o vicino a fonti di calore (p.e. radiatori) o molto vicino all'acqua (p.e. piscine o docce).

Per scollegare effettivamente l'apparecchio, occorre disinserire la spina del cavo di alimentazione dalla presa di corrente.

Per pulire la macchina scollegata dalla presa di corrente, usare un panno umido e non usare liquidi corrosivi.

1. Introduzione	1-1
2. Installazione	2-1
Contenuto dell'imballo	2-1
Installazione.....	2-1
Collegamento del registratore telematico alla linea elettrica	2-1
Dispositivi collegabili.....	2-2
Dispositivi per la connessione in rete	2-2
Accensione e spegnimento	2-3
Precauzioni di sicurezza e norme generali per l'utilizzo.....	2-4
Inserimento del rotolo di carta e carta Chip	2-6
Inserimento del rotolo di carta.....	2-6
Sostituzione del rotolo di carta / rimozione carta inceppata.....	2-9
Inserimento della carta Chip.....	2-10
3. Conoscere il registratore telematico	3-1
Componenti principali	3-1
Connessioni.....	3-2
Come utilizzare il touch screen	3-3
Scontrino virtuale	3-5
Inserimento dei caratteri alfanumerici dal touch screen	3-6
Inserimento di caratteri maiuscoli e minuscoli dalla Tastiera qWerty	3-6
Selezione multipla di voci da un elenco	3-7
Display cliente	3-7
Gruppo di stampa.....	3-7
4. Ambiente operativo del Touch Screen	4-1
Accesso controllato funzioni singoli operatori	4-1
Tipo di operatore - SET 601	4-1
Definire i profili funzionali dei singoli operatori.....	4-2
Abilitazione/disabilitazione gestione operatori - SET 370	4-3
Selezionare un operatore	4-3
Come utilizzare l'ambiente principale con le funzioni di vendita	4-5
Modalità generica.....	4-5
Modalità reparti - PLU (Default)	4-5
Funzioni di vendita (ambiente principale)	4-7
Pagamenti	4-9
Valute	4-10
Assegni.....	4-11
Carte	4-12
Non riscosso.....	4-14
Ticket	4-15
Operazioni di vendita.....	4-16
Associazione di uno o più articoli (PLU) ad un reparto	4-16
Funzioni attivabili dall'ambiente principale	4-17

Funzioni del conto	4-18
Funzioni di fondo cassa.....	4-20
Funzioni cassa	4-21
Funzioni generali.....	4-22
Funzioni di chiusura conto.....	4-23
Operazioni sui tavoli.....	4-24
Gestione e selezione operatori.....	4-25
Gestione degli operatori.....	4-25
Selezione degli operatori	4-26
Lista dei reparti	4-27
Lista degli articoli (PLU reparto selezionato).....	4-28
Selezione di uno sconto programmato	4-29
Selezione di una maggiorazione programmata.....	4-30
Inserimento codice fiscale / partita iva nello scontrino di vendita (scontrino documentale)	4-31
Inserimento di una descrizione libera nello scontrino.....	4-32
Pagamento di un corrispettivo non riscosso e fattura differita su conto cliente.....	4-33
Selezione di un listino o di un prezzo di vendita	4-35
Selezione del prezzo.....	4-35
Selezione del listino.....	4-35
Cambio per scontrino attuale (cambio con scontrino aperto)	4-35
Cambio permanente (cambio con scontrino chiuso).....	4-35
Prelievo.....	4-36
Versamento	4-37
Stampa di una fattura o di una ricevuta.....	4-38
Stampa di una fattura/ricevuta con una forma di pagamento diversa dallo scontrino	4-39
Gestione dei clienti.....	4-40
Cerca cliente	4-42
Identificazione del cliente attraverso il codice a barre.....	4-42
Nuovo cliente / Modifica cliente.....	4-42
Introduzione dei dati.....	4-42
Ambiente ristorazione - operazioni sui Tavoli	4-43
Descrizione dei tasti.....	4-44
Configurazione di un tavolo	4-45
Funzioni abbinate alla gestione dei tavoli - Preconto	4-46
Funzioni abbinate alla gestione dei tavoli - Sposta tavolo.....	4-46
Funzioni abbinate alla gestione dei tavoli - Divisione CONTO	4-48
Richiamare il conto separato.....	4-49
Funzioni di chiusura tavolo	4-49
Gestione delle “comande” (ordini)	4-49
Programmazione delle varianti.....	4-50
Inserire le varianti	4-51
Usare le varianti.....	4-52
Stampa tavolo	4-52
Stampa rapporti giornalieri e periodici.....	4-53
Stampa di un rapporto giornaliero o periodico	4-53
Stampa rapporti – Invio e-mail	4-55
Ricerca e lettura del giornale di fondo elettronico (D.G.F.E.).....	4-57
Introduzione dei dati per la ricerca.....	4-57

Visualizzazione degli scontrini.....	4-58
Configurare il registratore telematico	4-59
Configurazione macchina.....	4-60
Gestione operatori.....	4-60
Gestione varianti.....	4-60
Tipo di applicazione.....	4-61
Nr. caratteri scontrino virtuale	4-61
Modalità d'uso della tastiera	4-61
Configurazione interfaccia utente	4-62
Selezione temi	4-62
Suono tasto	4-62
Messaggio scorrevole	4-62
Calibrazione del touch screen	4-63
Configurazione uso tastiera	4-63
Come associare e personalizzare i tasti.....	4-65
Eliminare l'associazione ad un tasto	4-66
Funzioni - Program. tasti funzione.....	4-67
Rimuovere la programmazione di un tasto funzione	4-67
Assetto SET	4-68
Lista programmazioni.....	4-69
Ricerca plu	4-70
Fatturazione riepilogativa per società emittenti di buoni pasto.....	4-71
Modifica temporanea aliquote iva	4-73
Accesso rapido programmazione reparti/PLU	4-74
Dettagli e modifica di un reparto.....	4-75
Aggiungere/modificare un articolo (PLU BCR)	4-76
Assegnazione di un PLU a un tasto su tastiera.....	4-78
Inserimento descrizione libera nello scontrino	4-79
Applicare una descrizione libera nello scontrino	4-80
Gestione quantità magazzino	4-81
Inserimento giacenza in stock per reparto	4-81
Inserimento giacenza in stock per articolo (PLU)	4-81
Eseguire comando SET dalla lista programmazione	4-82
Gestione dei clienti.....	4-83
QR Code	4-84
Modalità di connessione	4-85
Elenco delle possibili modalità di collegamento.....	4-85
Modalità collegamento	4-86
Attivazione servizio OLI-POS	4-86
Scontrino cortesia.....	4-87
Gestione conti sospesi.....	4-87
Scontrino elimina code.....	4-88
Backup dati (Salvataggio rapido dei dati)	4-90
Invio scontrini	4-90
Funzioni conto - cliente.....	4-91
Sconto preferito	4-91
Aggiungere/modificare un articolo	4-92

5. Gestione della trasmissione telematica e operazioni specifiche	5-1
Stati del registratore telematico.....	5-1
Procedura di censimento e attivazione.....	5-2
Procedure successive all'attivazione	5-2
Stato di messa in servizio	5-3
Disattivazione	5-3
Segnalazione interventi e stato di fuori servizio per manutenzione straordinaria	5-3
Caratteristiche del formato del documento commerciale.....	5-4
Fasi della trasmissione telematica.....	5-5
Trasmissione telematica.....	5-6
Contenuti della trasmissione telematica.....	5-6
Esito dell'invio.....	5-6
Gestione del mancato invio	5-7
Ritrasmissione corrispettivi e eventi non inviati	5-7
Esportazione dei corrispettivi non inviati.....	5-9
Invio dei corrispettivi dei periodi di inattività dell'esercizio	5-9
Report del registratore telematico	5-9
Esportazione memoria di riepilogo e di dettaglio.....	5-9
Rapporto di chiusura fiscale giornaliera Z10	5-10
Corrispettivi documenti.....	5-11
Dettaglio operazioni.....	5-12
Dettaglio I.V.A. documento commerciale	5-12
Documenti giornalieri	5-13
Dati generali.....	5-13
Lettura della memoria permanente di riepilogo	5-14
Lettura della memoria permanente di dettaglio (D.G.F.E.).....	5-15
Modalità Demo Prova	5-16
Aliquote IVA.....	5-17
Lettura della memoria permanente di dettaglio (D.G.F.E.).....	5-18
Documento commerciale emesso per Reso Merce.....	5-22
Documento commerciale emesso per annullamento.....	5-26
6. Funzionalità del registratore telematico.....	6-1
Le principali caratteristiche e le funzioni operative	6-1

7. Procedure per la programmazione..... 7-1

Messaggi di errore	7-1
Lista delle programmazioni	7-2
I set della lista di programmazione.....	7-3
SET 130 - Abilitazione aggiornamento data per la verifica periodica.....	7-6
SET 131 - Impostazione giorni preavviso scadenza verifica	7-6
SET 150 - Visualizzazione ammontare di cassa	7-7
SET 151 - Impostazione data e ora di macchina	7-7
SET 152 - Cambio ora solare/legale	7-7
SET 162 - Arrotondamenti	7-8
SET 170 - Demo/Training	7-8
SET 173 - Rapporto corrispettivi non trasmessi.....	7-9
SET 189 - Gestione periodi di chiusura o inattività.....	7-9
SET 192 - Esportazione su chiavetta USB di Corrispettivi ed Eventi non ancora inviati all’Agenzia delle Entrate	7-10
SET 196 - Ritrasmissione dei Corrispettivi	7-12
SET 200 - Stampa elenco opzioni serie 200	7-13
SET 201 - Impostazione icone merceologiche.....	7-13
SET 203 - Impostazione icone bollini	7-14
SET 206 - Impostazione icone festività	7-14
SET 211 - Impostazione gioco “LOTTERIA”	7-16
SET 212 - Impostazione gioco 'SUPERENALOTTO'	7-16
SET 296 - Stampa loghi presenti in macchina	7-17
SET 297 - Stampa elenco combinazioni icone-frasi merceologiche	7-17
SET 298 - Stampa elenco frasi merceologiche	7-17
SET 299 - Stampa elenco icone merceologiche.....	7-17
SET 300 - Stampa elenco opzioni serie 300	7-18
SET 301 - Impostazione codice di macchina.....	7-18
SET 302 - Impostazioni linee intestazione.....	7-18
SET 303 - Impostazioni frasi di cortesia	7-19
SET 304 - Impostazione parametri forme di pagamento	7-19
SET 305 - Impostazione descrittori gruppi.....	7-21
SET 306 - Abilitazione obbligo esecuzione rapporto fiscale.....	7-21
SET 307 - Impostazione tabella sconti.....	7-22
SET 308 - Impostazione aliquote IVA	7-23
SET 309 - Impostazione tabella maggiorazioni.....	7-25
SET 311 - Impostazione valore HALO su resto	7-26
SET 312 - Abilitazione chiusura obbligatoria cassetto.....	7-26
SET 314 - Stampa configurazione di macchina.....	7-27
SET 315 - Gestione automatica stampa rapporti X	7-28
SET 316 - Gestione automatica stampa rapporti Z	7-28
SET 318 - Abilitazione obbligo calcolo del resto	7-30
SET 320 - Selezione tipo messaggio frasi di cortesia	7-30
SET 321 - Abilitazione prezzo zero	7-30
SET 322 - Selezione font di macchina.....	7-31
SET 323 - Impostazione formato rotolo	7-31

SET 325 - Abilitazione codice farmacia	7-31
SET 326 - Abilitazione codice bilancia	7-31
SET 328 - Selezione modalità di aggiornamento rapporti.....	7-32
SET 329 - Abilitazione vendita articolo singolo	7-32
SET 331 - Abilitazione controllo partita IVA/codice fiscale	7-32
SET 332 - Generazione QR Code	7-33
SET 334 - Abilitazione stampa dettaglio IVA su vendita	7-33
SET 335 - Abilitazione azzeramento rapporti	7-33
SET 338 - Impostazione linee intestazione per fattura semplificata	7-34
Ampliamento righe di intestazione per scontrini/fatture	7-34
SET 339 - Impostazione parametri fattura semplificata.....	7-34
SET 340 - Impostazione descrittori messaggio R.A.E.E. generico	7-34
SET 341 - Impostazione descrittori messaggio R.A.E.E. per valore	7-35
SET 342 - Impostazione messaggio preconto	7-35
SET 343 - Impostazione messaggio VENDITA.....	7-35
SET 344 - Impostazione descrittori messaggio Scontrino Cortesia	7-36
SET 345 - Salvataggio dati data base e presetting.....	7-36
SET 346 - Ripristino dati data base e presetting	7-37
SET 347 - Ripristino dati PLU BCR.....	7-38
SET 348 - Salvataggio dati data base, presetting e formattazione	7-39
SET 349 - Ripristino dati data base, presetting e formattazione.....	7-40
SET 350 - Backup dati utente	7-41
SET 351 - Restore dati utente	7-42
SET 352 - Selezione tipo ADD MODE	7-43
SET 355 - Abilitazione taglierina	7-43
SET 358 - Abilitazione memorizzazione rapporti su DGFE	7-44
SET 359 - Abilitazione stampa BCR.....	7-44
SET 360 - Abilitazione gestione password	7-45
SET 361 - Impostazione password SUPERVISORE.....	7-45
SET 362 - Abilitazione/modifica codice di accesso "CASSIERE"	7-46
SET 363 - Selezione numero sc. fiscali su DGFE da stampare.....	7-46
SET 364 - Selezione tipo e valore soglia di fine DGFE.....	7-46
SET 365 - Memorizzazione scontrini non fiscali su DGFE	7-47
SET 366 - Abilitazione scontrino multiplo.....	7-47
SET 367 - Abilitazione stampa articoli venduti.....	7-48
SET 368 - Abilitazione visualizzazione totale di cassa.....	7-48
SET 370 - Abilitazione operatori.....	7-48
SET 371 - Abilitazione conti clienti.....	7-49
SET 372 - Impostazione valori promozioni.....	7-49
SET 373 - Layout Documenti.....	7-50
SET 374 - Gestione acquisto	7-52
SET 375 - Stampa delle informazioni TICKET	7-52
SET 380 - Attesa spegnimento display	7-52
SET 389 - Abilitazione gestione Chipcard.....	7-52
SET 390 - Stampa elenco opzioni serie 390	7-53
SET 391 - Gestione formattazione Chipcard	7-53

SET 392 - Programmazione informazioni Chipcard	7-54
SET 393 - Cancellazione Chipcard	7-56
SET 394 - Duplicazione Chipcard	7-56
SET 395 - Gestione codice Chipcard.....	7-57
SET 396 - Gestione codice Chipcard concessionario	7-57
SET 397 - Gestione codice Chipcard borsellino	7-57
SET 398 - Gestione punti Chipcard.....	7-58
SET 399 - Gestione caricamento Chipcard.....	7-58
SET 400 - Stampa elenco opzioni serie 400.....	7-59
SET 401 - Impostazione informazioni singoli reparti	7-59
SET 451 - Stampa informazioni di tutti i DGFE utilizzati dalla macchina	7-62
SET 452 - Stampa uno scontrino selezionato mediante numero	7-62
SET 453 - Stampa degli scontrini di una data	7-62
SET 454 - Stampa degli scontrini compresi tra due numeri	7-63
SET 455 - Stampa degli scontrini compresi tra due date	7-63
SET 458 - Stampa completa del DGFE	7-64
SET 460 - Stampa delle informazioni del DGFE corrente	7-64
SET 461 - Gestione della disponibilità spazio su DGFE.....	7-64
SET 462 - Esportazione memorie.....	7-65
SET 600 - Stampa elenco opzioni SERIE 600.....	7-66
SET 601 - Impostazione informazioni singoli operatori.....	7-66
SET 650 - Stampa anagrafiche conti clienti.....	7-67
SET 651 - Configurazione conti clienti	7-67
SET 652 - Cancella singole anagrafiche conti clienti	7-67
SET 653 - Cancella gruppo di anagrafiche conti clienti.....	7-67
SET 654 - Cancella tutte le anagrafiche conti clienti.....	7-67
SET 800 - Stampa informazione PLU BCR letto come codice	7-68
SET 801 - Formattazione dell'area PLU BCR	7-68
SET 802 - Inserimento di un nuovo PLU BCR.....	7-69
SET 803 - Cancellazione di un PLU BCR.....	7-69
SET 804 - Modifica di un PLU BCR.....	7-70
Programmazione delle interfacce seriali	7-71
SET 900 - Stampa elenco opzioni serie 900.....	7-71
SET 901 - Impostazione informazioni della seriale	7-71
SET 902 - Selezione dispositivo	7-72
SET 903 - Carica default della seriale	7-73
SET 906 - Abilitazione connessione USB.....	7-73
SET 920 - Parametri abilitazione Ethernet	7-73
Modalità di connessione	7-74
SET 921 - Impostazioni canale 1 ETH.....	7-74
SET 922 - Impostazioni canale 2 WLAN	7-74
SET 924 - Impostazioni WIFI	7-75
SET 928 - Impostazioni HSDPA.....	7-75
SET 933 - Test di rete	7-75
SET 945 - Impostazioni printer server	7-76
SET 948 - Invio dei rapporti via mail.....	7-77
SET 970 - Impostazioni OLI-WEB TICKET.....	7-78
SET 980 - Impostazioni servizio OLI-POS	7-79

8. Salvataggio / ripristino dati da chiavetta USB	8-1
Backup dati (Salvataggio rapido dei dati utente)	8-1
Salvataggio/ripristino della programmazione del registratore telematico	8-1
Salvataggio/ripristino della configurazione utente (DATABASE) del registratore telematico	8-1
Salvataggio/ripristino del registratore telematico	8-2
A. Messaggi promozionali	A-1
Classificazione generale delle icone - categorie merceologiche	A-1
Alimentari	A-1
Abbigliamento	A-2
Ristorazione	A-4
Edilizia - Colorifici	A-5
Oggetti preziosi	A-5
Elettronica	A-6
Cartolerie - Giocattoli	A-7
Cosmetica	A-7
Animali	A-8
Giardinaggio	A-8
Auto - Moto - Cicli	A-8
Foto - Ottica	A-8
Minuterie metalliche	A-9
Legnami - Mobili	A-9
Vetro - Ceramiche	A-9
Festività e Ricorrenze	A-10
Elenco frasi promozionali	A-11
B. Messaggi di errore	B-1
Messaggi stampati	B-1
Messaggi sul rapporto "Z10"	B-1
Messaggi sui rapporti di lettura del dgfe e nei trend della memoria fiscale	B-2
Errori rimovibili attraverso intervento operatore	B-2
Errori visualizzati durante la gestione operatori	B-4
Errori relativi al DGFE rimovibili attraverso intervento operatore	B-5
Errori relativi alla carta chip	B-6
Errori relativi alla Slip Printer	B-6
C. Risoluzione anomalie	C-1
Procedura di reset dell'applicativo	C-2

D. Caratteristiche tecniche.....	D-1
Caratteristiche del prodotto.....	D-1
Touch Screen	D-1
Display Cliente.....	D-1
Interfacce.....	D-1
Card.....	D-1
Stampante termica integrata.....	D-1
Alimentatore.....	D-1
Caratteristiche elettriche.....	D-2
Dati di alimentazione.....	D-2
Caratteristiche ambientali.....	D-2
Dimensioni e peso	D-2

1. Introduzione

Il Registratore telematico descritto in questo manuale consente la registrazione, ai fini fiscali, dei dati relativi alla vendita di merci o servizi e rappresenta uno strumento indispensabile per la gestione del punto di vendita.

Le principali caratteristiche e prestazioni del prodotto sono:

- Monitor touch screen da 7" da 16:9 – tecnologia LED – 800x480
- Modulo di stampa per l'emissione di scontrini da 57,5 mm di ampiezza, dotato di taglierina automatica.
- Giornale elettronico D.G.F.E. per la registrazione dei dati del giornale di fondo.
- Possibilità di selezionare l'ambiente operativo "general retail" o "ristorazione" con gestione dei tavoli fino ad un massimo di 40.
- Possibilità di programmare fino a 30 gruppi merceologici, fino a 250 reparti e fino a circa 20.000 PLU con gestione barcode.
- Gestione dei Conti cliente.
- Gestione fattura con la possibilità di integrare la quantità e la descrizione dei beni o dei servizi venduti.
- Possibilità di integrare lo scontrino fiscale con la partita IVA del cliente, la quantità e la descrizione dei beni o dei servizi venduti.
- Possibilità di stampare sullo scontrino fiscale disegni di grafica merceologica con relativi testi personalizzati di commento e messaggi portafortuna.
- Possibilità di gestire più operatori.
- Modulo per la lettura di carta chip.
- Due interfacce seriali, 4 interfacce USB di tipo master, 1 interfaccia USB di tipo slave e una Ethernet per il collegamento a dispositivi esterni quali lettore di codici a barre, personal computer, stampanti aggiuntive per l'emissione di ricevute fiscali e fatture (RF), dei dispositivi per l'acquisizione/esportazione di dati gestionali. Una ulteriore interfaccia RJ12 consente il collegamento di un cassetto portavalori.
- Predisposizione per la connessione in rete e al web in modalità ADSL oppure UMTS.

2. Installazione

Contenuto dell'imballo

Il registratore telematico è fornito in un imballo contenente i seguenti componenti:

- Il registratore telematico.
- Alimentatore esterno con cavo di alimentazione
- Istruzioni per l'uso.
- Libretto di dotazione fiscale.
- Un rotolo carta termica di prima dotazione.
- Un giornale di fondo elettronico (D.G.F.E.).
- Un kit di fissaggio del cassetto (DRW410).

NOTA

Il giornale di fondo elettronico (D.G.F.E.) è inserito all'interno del registratore telematico.

Installazione

L'installazione del registratore telematico e le prove di funzionamento preliminari sono effettuate dal tecnico incaricato.

AVVERTENZA

Posizionare l'alimentatore esterno in un luogo ben areato e lontano da fonti di calore.

Collegamento del registratore telematico alla linea elettrica

Collegare l'alimentatore esterno al registratore telematico (A) e successivamente collegare l'alimentatore esterno alla rete elettrica a 220V (B).

AVVERTENZA

Lo smarrimento, il furto o la distruzione del libretto dovrà essere denunciata presso una caserma dell'Arma dei Carabinieri o della Polizia. Copia della denuncia dovrà essere consegnata al Concessionario di competenza che provvederà a richiedere un nuovo libretto di dotazione per il cliente. La copia della denuncia dovrà, inoltre, essere conservata nel nuovo libretto di dotazione.

Dispositivi collegabili

Lettore di codici a barre in grado di gestire i seguenti codici: UPC A / UPC-E, EAN 13 /EAN 8, Code 39 (lunghezza 5-32), SET Farmaceutico (lunghezza 9), Codice bilancia (dopo opportuna programmazione).

Stampanti Slip printer come ad esempio “Olivetti PR4 SL” e “Olivetti PRT100 Marker”

Cassetto portavalute

Dispositivi per l’acquisizione/elaborazione dati gestionali e la copia di sicurezza (backup) (ad esempio chiavette USB).

Dispositivi per la connessione in rete

Il registratore telematico è predisposto per la connessione in rete e al web. In modalità ADSL:

- con la porta ethernet RJ45 collegandosi ad un modem compatibile
- con la porta USB collegando una chiavetta internet (dongle wi-fi) compatibile con il registratore telematico
- in modalità UMTS:
- con la porta USB collegando una chiavetta internet compatibile con il registratore telematico (ad esempio i modelli Olivetti Olicard).

Accensione e spegnimento

Il registratore telematico è dotato di un interruttore di accensione (I/O) posizionato sul retro e di un pulsante di ON/OFF sul frontale. Per accenderlo bisogna:

1. Collegare l'alimentatore al registratore telematico quindi collegare la spina di alimentazione alla rete elettrica.
2. Premere l'interruttore di accensione portandolo in posizione (I).

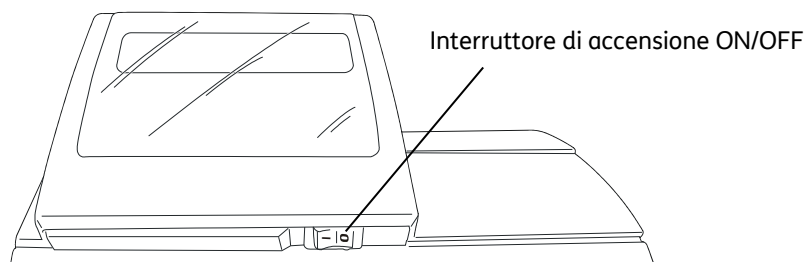

3. Premere il pulsante di accensione per circa 1 secondo.

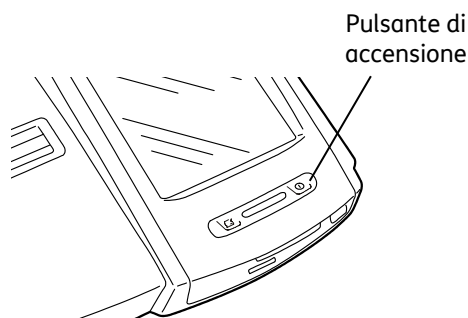

Alla pressione del pulsante di accensione , il registratore telematico si accende e dopo un breve tempo, la macchina visualizza l'ambiente di vendita ed è operativa.

Quando il registratore telematico è acceso (pulsante di accensione illuminato), se viene ripremuto per circa 4 secondi, si attiva la fase di spegnimento che, **se non ci sono operazioni in corso**, attiva lo spegnimento. Se durante la fase di spegnimento, il registratore telematico si trova in uno stato operativo in cui lo spegnimento non è consentito, viene visualizzato un messaggio di notifica avvisando l'utente che la fase di spegnimento non è consentita. In questo caso, l'utente deve prima terminare la procedura operativa che ha in corso e poi premere il pulsante di accensione (circa 4 secondi) per spegnere il registratore telematico.

Dopo un periodo di inattività, il registratore va in standby e si spegne il display (il tempo è impostabile dall'utente tramite un comando SET); dalla modalità di standby, con un semplice tocco del touch screen, il registratore ritorna in modalità operativa.

AVVERTENZA

Posizionare l'alimentatore esterno in un luogo ben areato e lontano da fonti di calore.

Precauzioni di sicurezza e norme generali per l'utilizzo

NOTA

Prima di procedere con l'utilizzo del prodotto, leggere attentamente questa sezione.

- Assicurarsi che le caratteristiche elettriche dell'alimentatore del registratore telematico (230 V AC, 50/60 Hz) corrispondano a quelle della rete di alimentazione.
- Collegare il registratore telematico ad un impianto elettrico a norma.
- Non esporre la stampante alla luce diretta del sole, vicino all'acqua, a fonti di calore, né in luoghi umidi o molto polverosi.
- In caso di fumo, odore o rumori insoliti provenienti dal registratore, scollegare il prodotto dalla rete elettrica e contattare l'assistenza tecnica.
- Per evitare il rischio di ferite, non toccare le parti indicate in figura:

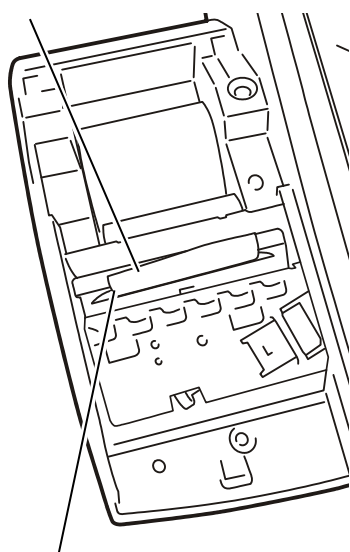

Lama taglierina
automatica: molto affilata



Lama taglierina manuale:
molto affilata

- Non tirare la carta dalla bocchetta d'uscita quando la copertura del registratore telematico è chiusa.
- Non aprire la copertura del registratore durante la stampa.
- Non effettuare interventi sul registratore telematico ad eccezione delle procedure indicate per la risoluzione dei problemi.
- Non tentare di smontare o modificare il prodotto.
- Non inserire corpi estranei nel registratore telematico.
- Se il registratore telematico rimane incustodito per lunghi periodi, scollegarlo dalla presa della rete elettrica.
- Per togliere l'alimentazione elettrica all'apparecchiatura agire sull'interruttore I/O posto sul retro e portarlo in posizione "O".

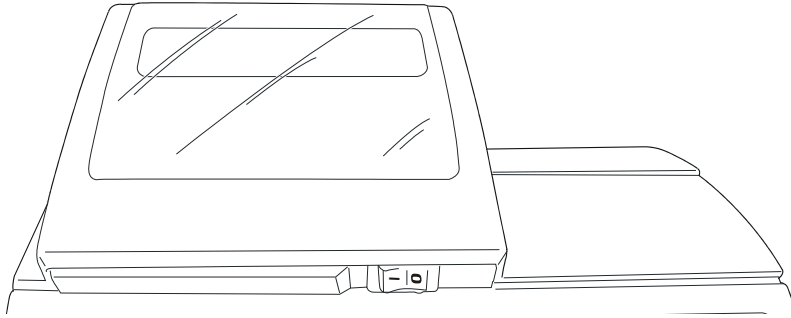

L'apparecchio è certificato come sicuro e rispondente alle norme solo se utilizzato con gli alimentatori:

- Alimentazione: 100 - 240 Volt , 1,8 A - 50-60 Hz
- Potenza media assorbita: 8 W modello alimentatore: F10722-A (incluso nell'imballo) da 24 Volt +/- 3%, 3 A.

AVVERTENZA

Il registratore telematico deve essere predisposto con il rotolo carta caricato e il dispositivo del giornale di fondo inserito correttamente per poter entrare nella modalità operativa.

Inserimento del rotolo di carta e carta Chip

AVVERTENZA

Sul registratore telematico deve essere utilizzata esclusivamente carta termica omologata. Carte termiche diverse, in particolare carte troppo leggere potrebbero causare problemi di avanzamento dello scontrino. Dal lato scontrino, le scritte e i loghi applicati sul retro carta, non devono essere visibili a causa della trasparenza della carta stessa.

Inserimento del rotolo di carta

NOTA

Per procedere con le indicazioni operative riportate in questo capitolo attenersi a quanto indicato nel capitolo “Precauzioni di sicurezza e norme generali per l’utilizzo”.

La condizione di fine rotolo interrompe il funzionamento del registratore telematico .

1. Accendere il registratore telematico (per maggiori informazioni consultare il paragrafo “Spegnimento e riaccensione del registratore telematico”); sul display compare il messaggio di fine carta (scontrino).
2. Aprire la copertura della stampante facendo leva nell’incavo A e sollevandola verso l’alto.

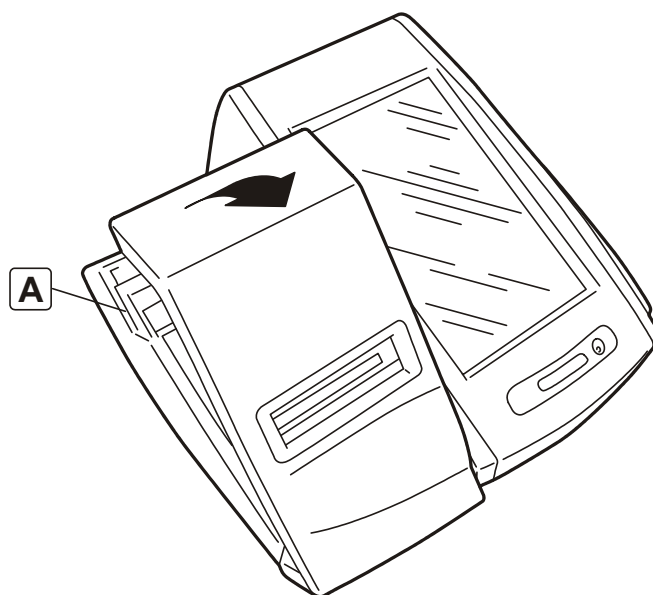

3. Rimuovere il nastro di protezione (solo alla prima installazione).

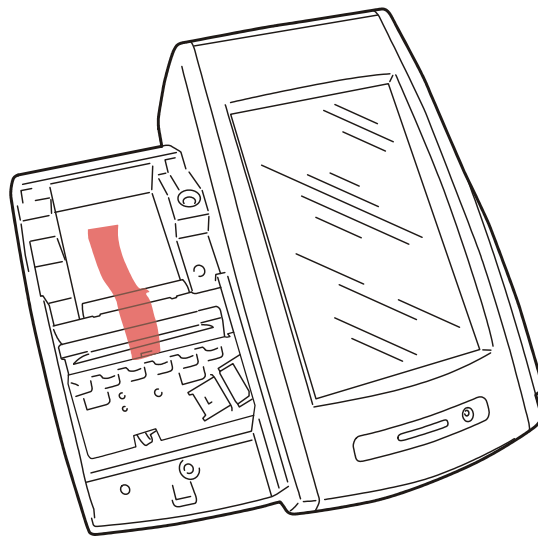

4. Con il rotolo di carta termica orientato come indicato nella seguente figura, srotolare circa 25 cm di carta quindi inserire il rotolo nel relativo alloggiamento nella stampante assicurandosi di trattenere la parte di carta srotolata.

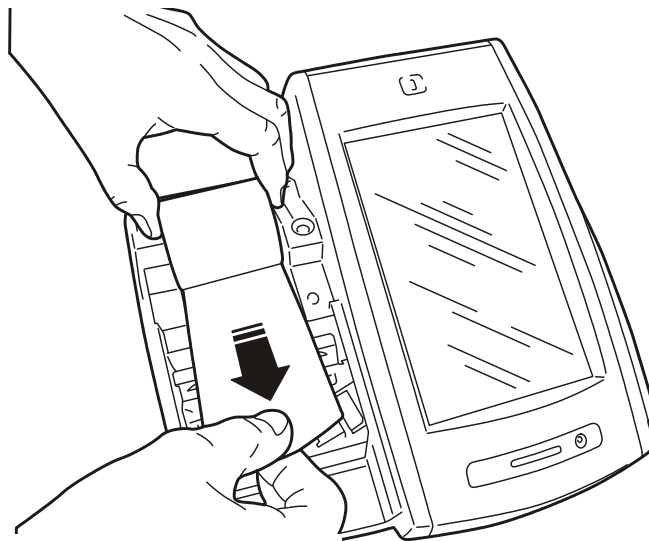

-
5. Inserire la carta srotolata nell'apposita fessura. La carta viene caricata automaticamente. Si consiglia di tenere l'estremità del rotolo carta durante la fase di caricamento carta.



6. Far passare la parte di carta srotolata nella feritoia della copertura superiore della stampante.

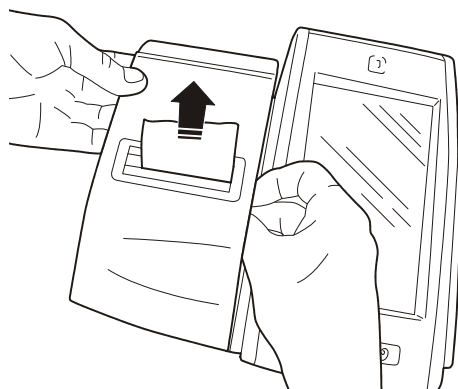

7. Chiudere la copertura superiore della stampante. Assicurarsi che la copertura sia chiusa bene da entrambi i lati (si deve sentire il clic di chiusura meccanica).

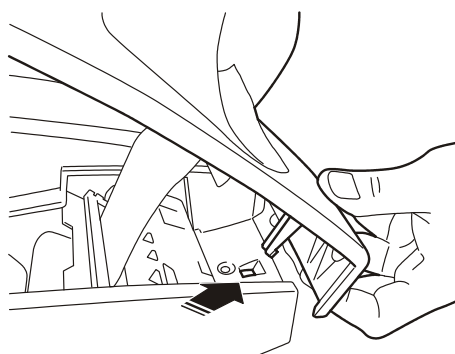

8. Estrarre la parte di carta srotolata e tagliarla con la taglierina manuale.

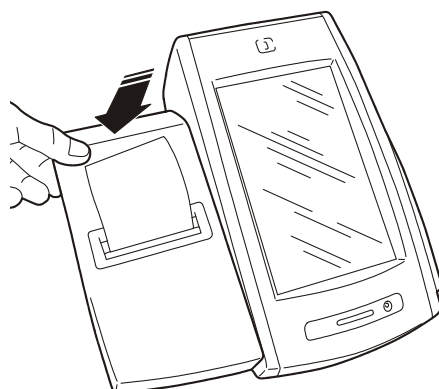

Sostituzione del rotolo di carta / rimozione carta inceppata

1. Dopo aver sollevato la copertura superiore, sollevare il gruppo taglierina.

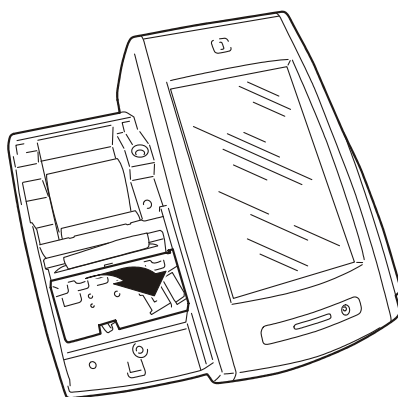

2. Premere il pulsante (C) per allontanare la testina di stampa dal gruppo di stampa. Rimuovere il residuo di carta o estrarre il rotolo scontrino esaurito o inceppato.

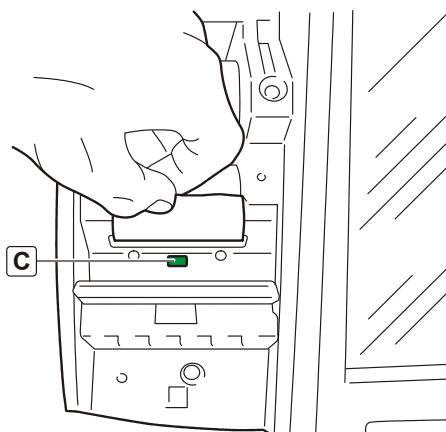

3. Chiudere il gruppo taglierina.

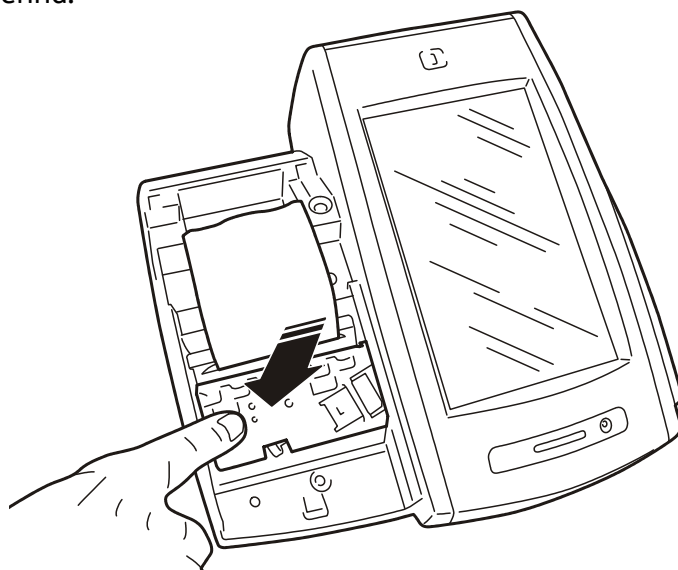

Per la sostituzione del rotolo carta, seguire la procedura di inserimento e quindi si rimanda alla lettura del capitolo "Inserimento del rotolo carta" dal punto 5 in avanti.

Inserimento della carta Chip

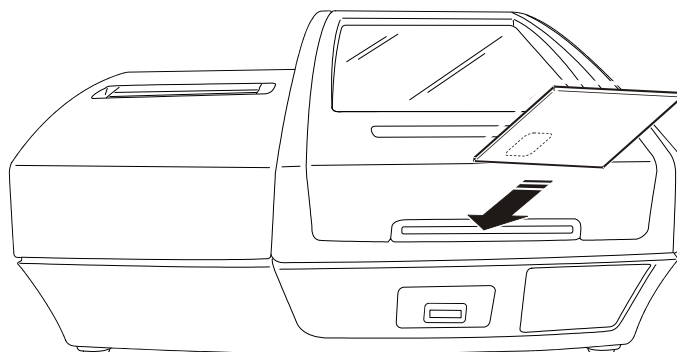

AVVERTENZE

La carta deve essere rivolta con il chip verso il basso.

Sul registratore telematico non possono essere utilizzate carte chip comunemente reperibili sul mercato, ma solo quelle specifiche fornite dai centri autorizzati.

La chip card deve essere rimossa solo ed esclusivamente quando la funzione che utilizza la chip card (vedi ad es. il prelievo, il versamento, ecc.) è terminata, quando cioè lo scontrino che attesta l'avvenuta operazione è stato stampato.

3. Conoscere il registratore telematico

Componenti principali

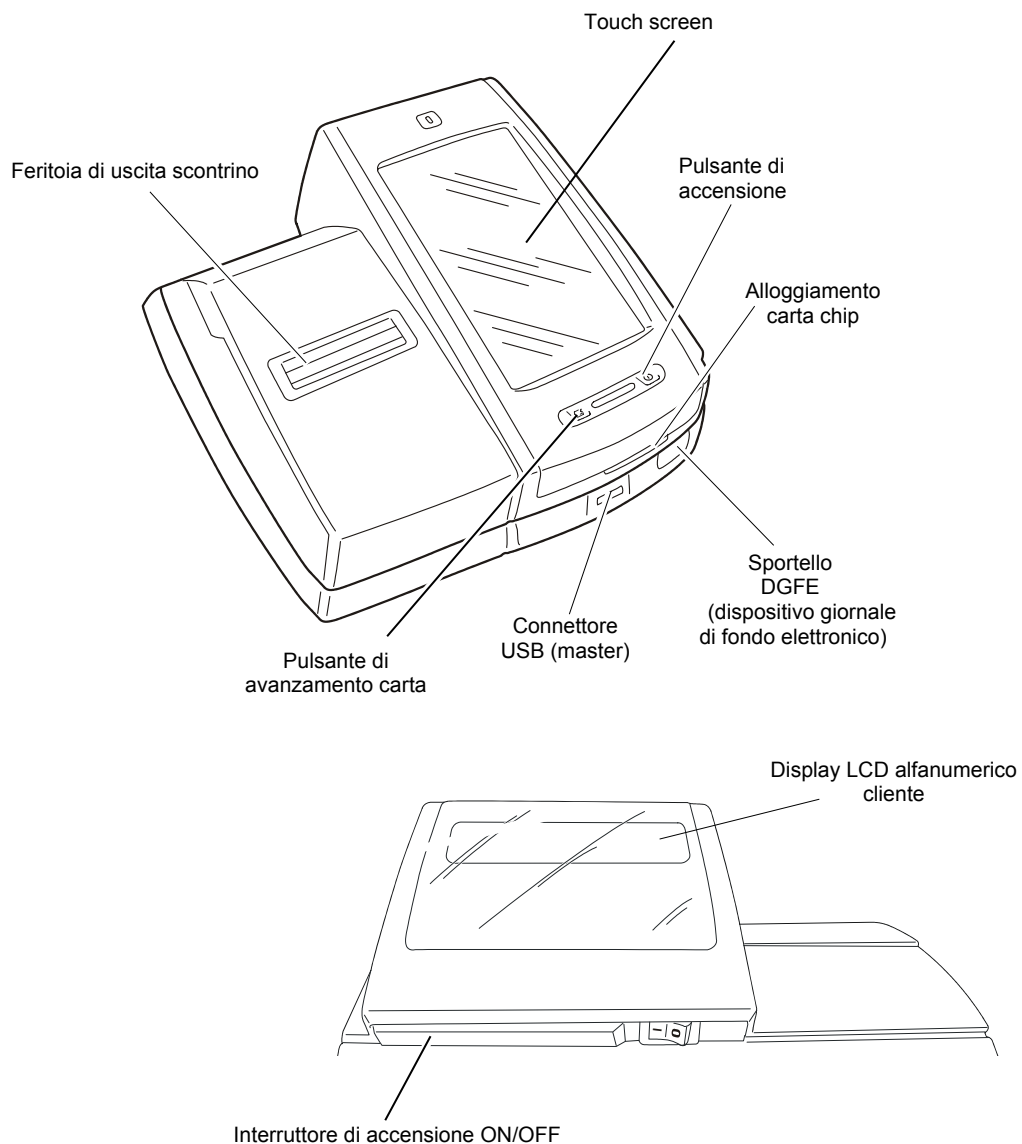

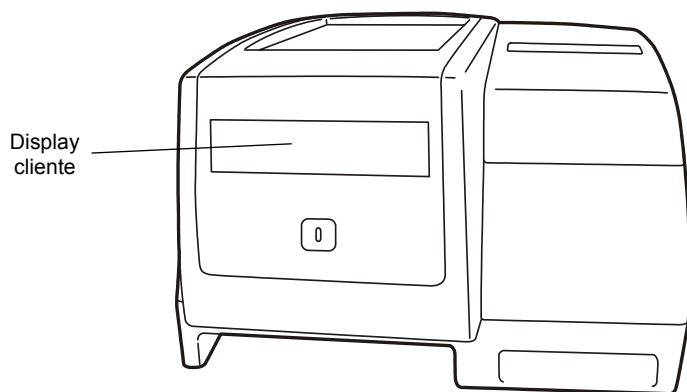

Connessioni

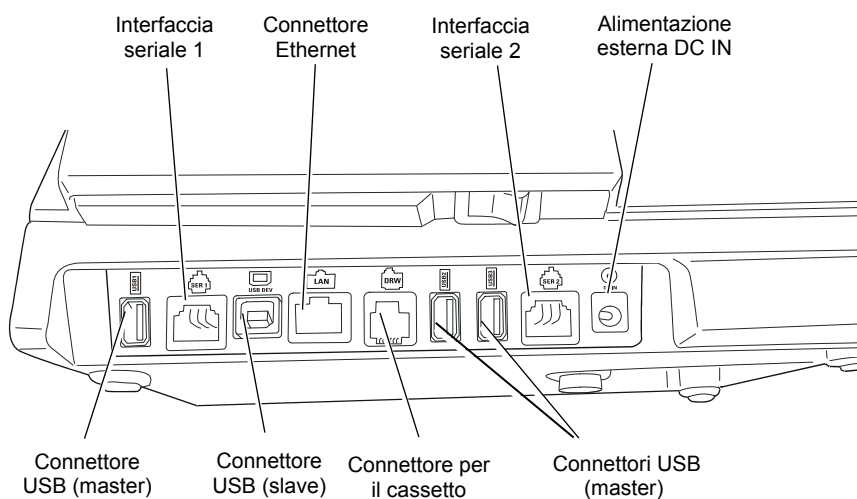

Come utilizzare il touch screen

Il touch screen permette di interagire con il registratore telematico e permette di utilizzare tutte le funzionalità del registratore telematico.

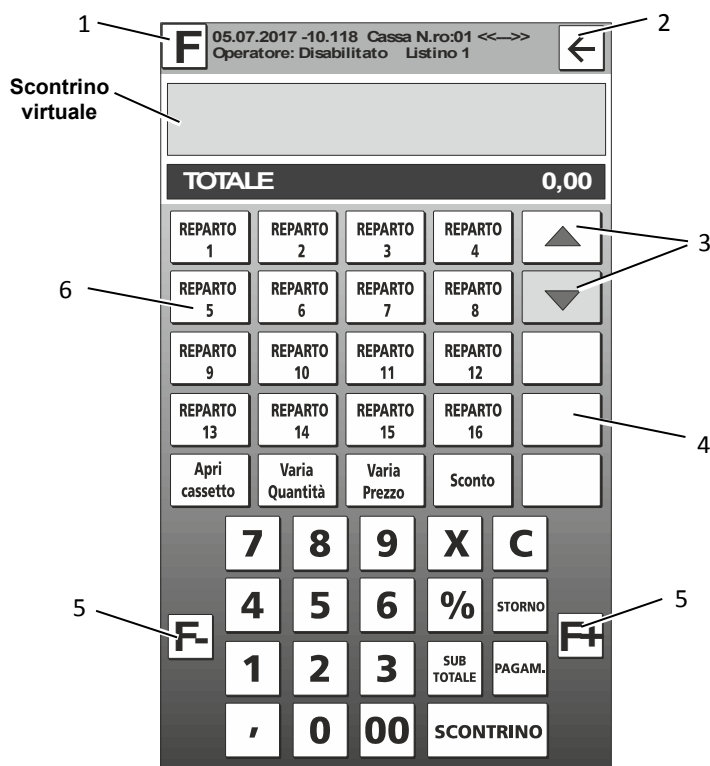

Rif.	Descrizione
1	F (Tasto Funzioni): per accedere alle funzioni non disponibili sulla videata principale.
2	← : per tornare alla videata precedente a quella visualizzata.
3	Tasto Precedente/Successivo: per visualizzare nell'area Tasti (6) le videate dei tasti precedenti o successivi. Questi tasti non sono programmabili.
4	Area Tasti programmabili: a questi tasti possono essere assegnate dall'utente funzioni diverse da quelle della configurazione di fabbrica. Le funzioni di questi tasti, variano in modo ciclico, premendo i tasti F - e F + .
5	F - , F +: per visualizzare altre funzioni programmate sui tasti da F1 a F7.
6	Area Tasti: area contenente i tasti associabili agli articoli di vendita, alle funzioni o alle forme di pagamento. Possono variare a seconda del tipo di tastiera impostata (Per maggiori informazioni consultare il paragrafo "L'ambiente di vendita").

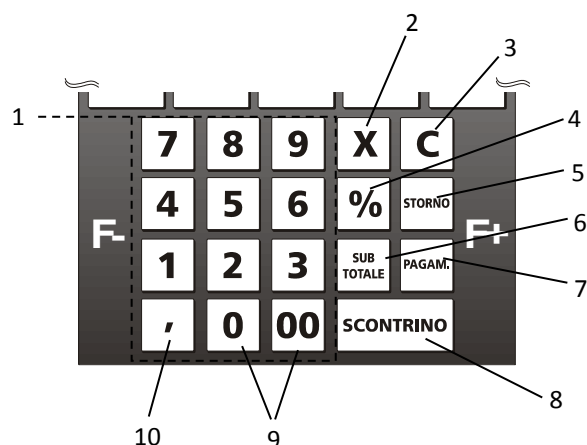

Rif.	Descrizione
1	Tasti numerici da 0 a 9: utilizzati per l'introduzione di importi e codici
2	Tasto "X" – in assetto scontrino, tasto moltiplicatore.
3	Tasto Cancella: cancella i dati introdotti erroneamente e permette di uscire dalla condizione di errore.
4	Tasto Percentuale: premuto prima dei tasti [MAGG] [SCONTO] calcola la percentuale di maggiorazione o sconto.
5	Storno: permette di cancellare l'ultima transazione di vendita oppure quella selezionata sullo scontrino virtuale.
6	Subtotale: nel corso di una vendita visualizza sullo scontrino virtuale il Totale parziale di una vendita e il numero di transazioni effettuate.
7	Tasto Pagam.: per visualizzare le forme di pagamento disponibili in macchina
8	Tasto Scontrino: contabilizza il pagamento in contanti e chiude lo scontrino.
9	Tasti 0 e 00 : utilizzati per l'introduzione di 0 oppure 00.
10	Tasto Virgola: introduce la virgola separatore dei decimali durante l'introduzione dei prezzi di vendita.

Scontrino virtuale

Lo scontrino virtuale permette all'operatore di comporre uno scontrino sul display prima della conferma e della stampa. Sul display viene visualizzata la lista degli articoli in vendita e tutte le altre informazioni eventualmente inserite nello scontrino (descrizione alfanumerica, Codice fiscale del cliente, ecc.).

Le funzioni legate alla vendita che interessano uno degli articoli (vedi lo sconto, lo storno, ecc....) sono eseguite selezionando con un tocco l'articolo interessato e selezionando successivamente la funzione desiderata.

Toccando l'area dedicata allo scontrino virtuale, quest'area si espande e visualizza il dettaglio delle informazioni relative allo scontrino.

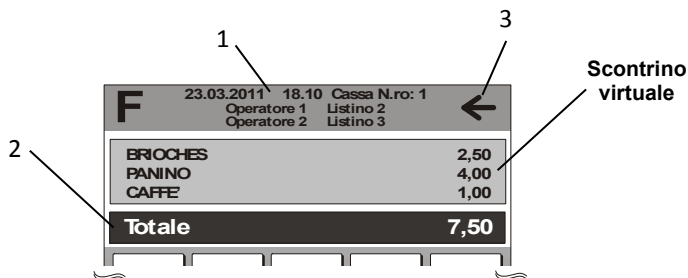

Rif.	Descrizione
1	Area dedicata alle informazioni generali in termini di operatore selezionato, listino, operazione in corso (es. P.C.N.R., BONIFICO, etc.) o al tavolo selezionato.
2	Area dedicata alla visualizzazione del totale della vendita relativa agli item visualizzati sullo scontrino virtuale oppure all'introduzione di altri parametri tipo "SET dell'articolo" da vendere.
3	Per tornare allo scontrino virtuale non esteso.

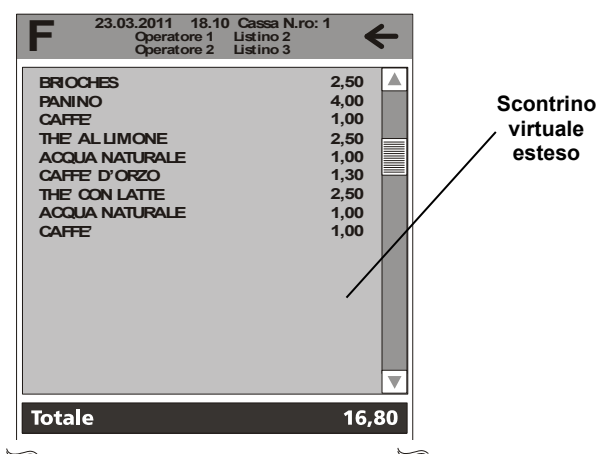

Inserimento dei caratteri alfanumerici dal touch screen

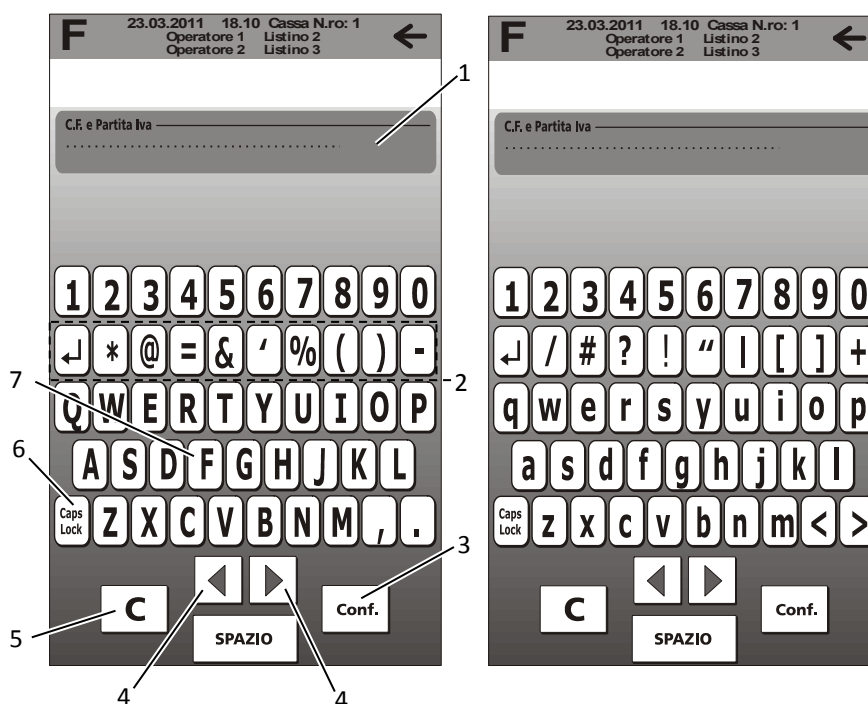

Rif.	Descrizione
1	Area dello schermo che visualizza i caratteri alfanumerici inseriti.
2	Tasti con i simboli. Questi simboli variano se si seleziona la tastiera con le lettere minuscole con tasto [Caps Lock].
3	Tasto Conferma per convalidare i dati alfanumerici inseriti.
4	Frecce per spostamento del cursore all'interno di un campo da modificare
5	Tasto Cancella per eliminare l'ultimo carattere inserito
6	Tasto [Caps Lock] per passare dalla visualizzazione con lettere maiuscole a minuscole e viceversa.
7	Tastiera qwerty per inserire caratteri alfanumerici.

Inserimento di caratteri maiuscoli e minuscoli dalla Tastiera qWerty

Con la tastiera qwerty visualizzata sul display touch del registratore telematico è possibile gestire caratteri alfanumerici e le lettere maiuscole o minuscole. In tutti gli ambienti che richiedono l'utilizzo della tastiera, viene visualizzata come **impostazione predefinita** la tastiera qwerty con le lettere maiuscole. Selezionando il tasto [Caps Lock] per passare dalla visualizzazione con lettere maiuscole a minuscole e viceversa.

Selezione multipla di voci da un elenco

In alcuni ambienti è possibile selezionare più voci da un elenco visualizzato sul touch screen semplicemente facendo scorrere il dito su ognuna di esse e tenendolo a contatto con la superficie sensibile (per esempio nella gestione tavoli, fattura differita, etc.).

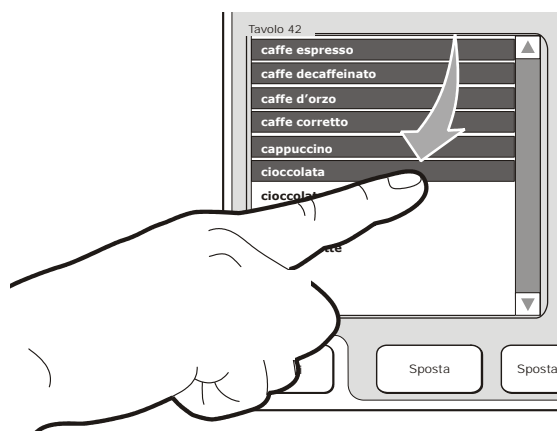

Display cliente

Il display cliente è un display a cristalli liquidi, retro-illuminato, di 16 caratteri alfanumerici su ciascuna delle due righe disponibili.

Gruppo di stampa

Il gruppo di stampa è composto da una stampante termica a 1 stazione. Contiene uno scomparto per il rotolo della carta da 57,5 mm.

4. Ambiente operativo del Touch Screen

L'ambiente che viene attivato sul registratore telematico all'accensione consente di eseguire operazioni di vendita con la visualizzazione, sullo scontrino virtuale, degli articoli venduti. La chiusura, con relativa stampa dello scontrino, avviene applicando una forma di pagamento.

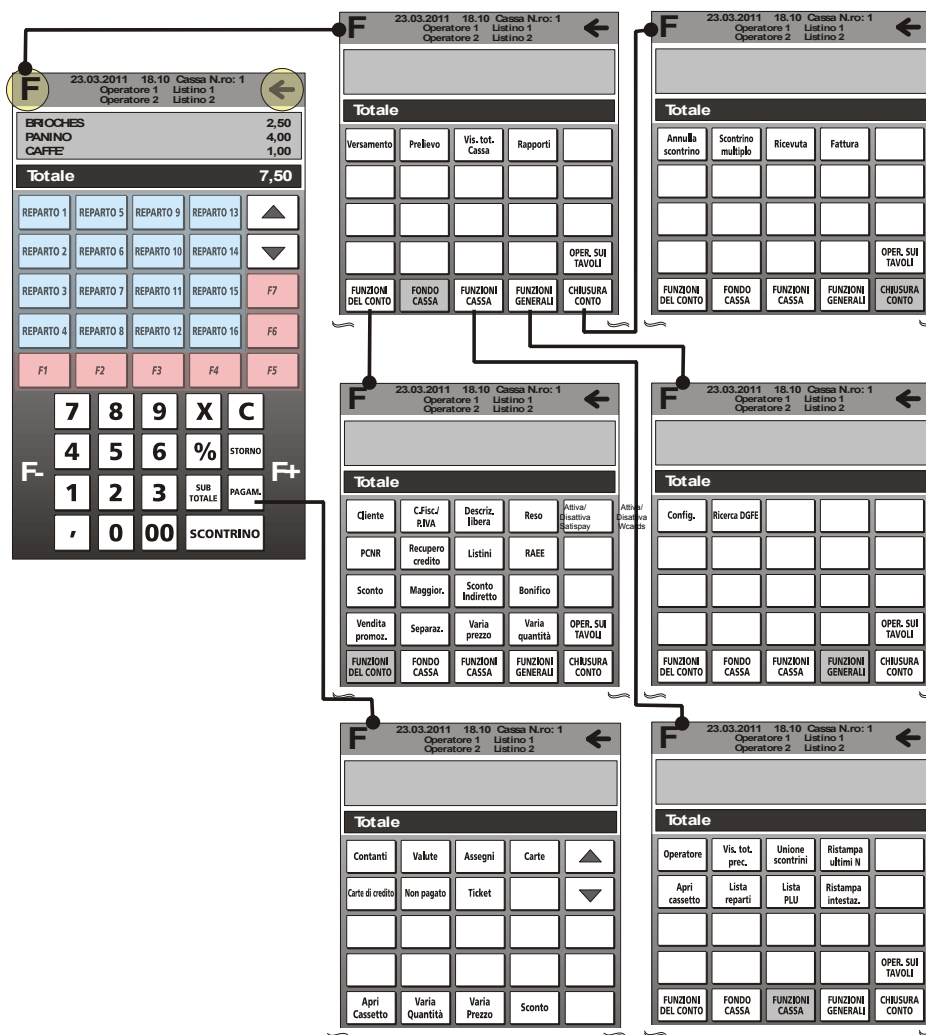

Accesso controllato funzioni singoli operatori

Il registratore telematico gestisce, con le impostazioni di fabbrica (default), 10 operatori a cui possono essere assegnati 8 livelli gerarchici (profili operativi).

Per svolgere queste operazioni sugli operatori, si deve:

- Programmare il tipo e l'anagrafica degli operatori (**SET 601**, in assetto SET)
- Gestire le funzioni eseguibili dai singoli operatori (associare dei profili di operatività per ciascuno di essi).
- Abilitare la gestione degli operatori (**SET 370**, in assetto SET).

Tipo di operatore - SET 601

Questa funzione si utilizza per programmare le informazioni relative agli operatori ed il suo profilo di operatività (descrizione, SET di accesso, etc..).

Fare riferimento all'apposito SET nel capitolo Procedure per la programmazione.

Definire i profili funzionali dei singoli operatori

Questo ambiente permette di definire le funzioni abilitate o disabilitate per ciascun profilo operativo da associare agli operatori.

Per accedere a questo ambiente, selezionare **F (Funzioni) > Funzioni Generali > Config.> Configurazione macchina>** e successivamente **[Gestione Operatori]**.

Il registratore telematico consente di gestire diversi profili operativi ovvero diversi livelli di accessibilità alle funzioni disponibili. Sono presenti nel registratore telematico 8 profili operativi.

La selezione degli operatori e l'abilitazione o meno a svolgere una funzione sono rappresentate nella videata seguente.

	Livello minimo richiesto
Pagamento	Liv. Operatore 6
Sconto	Liv. Operatore 6
Maggiorazione	Liv. Operatore 6
Bonifico	Liv. Operatore 6
Reso	Liv. Operatore 6
Contanti	Liv. Operatore 6
Ticket	Liv. Operatore 6
Carte	Liv. Operatore 6
Assegni	Liv. Operatore 6
Valute	Liv. Operatore 6
Prelievi	Liv. Operatore 6

PROFILI OPERATIVI
Liv. Supervisore
Liv. Cassiere
Liv. Operatore 1
Liv. Operatore 2
Liv. Operatore 3
Liv. Operatore 4
Liv. Operatore 5
Liv. Operatore 6

Buttons: Set default, Conferma

Tasto	Descrizione
Conferma	Conferma le associazioni o le modifiche effettuate in questo ambiente
SET default	Ripristina le associazioni funzionali alle impostazioni di fabbrica (cioè tutte le funzioni risultano associate al "Liv. Operatore 6") Quindi tutte le funzioni di cassa risultano abilitate su tutti i profili operativi associabili agli operatori.

Nella colonna a sinistra viene riportato l'elenco delle funzioni disponibili.

A ciascuna di esse può essere abbinato un profilo operativo selezionandolo dal gruppo "PROFILI OPERATIVI".

Abilitando una funzione ad un determinato profilo operativo, i profili superiori si abilitano automaticamente a svolgere quella funzione (Ad esempio abilitando la funzione "Pagamento" per il profilo operativo Liv. Operatore 1,, anche i profili "Liv. Cassiere" e "Liv. Supervisore" saranno abilitati a gestire quella funzione).

Abilitazione/disabilitazione gestione operatori - SET 370

Questa funzione si utilizza per abilitare o disabilitare gli operatori con il loro profilo di operatività.

Selezionare un operatore

Per accedere all'ambiente, selezionare **F (Funzioni) > Funzioni cassa** con il tasto **Operatore**.



In questa videata si deve selezionare l'operatore desiderato e poi **“Applica operatore selezionato”** per attivarlo.

Per velocizzare l'operatività, è possibile scegliere l'operatore, digitare il Codice personale dal tastierino numerico e selezionare poi uno dei tasti funzione descritti nella tabella per applicare direttamente la funzione desiderata (Tasto ←, Chiusura turno, Suspend operatore, Applica operatore selezionato).

Tasto	Descrizione
←	Esce dall'ambiente di selezione degli operatori.
Chiusura turno	Termina l'attività dell'operatore selezionato con la stampa del rapporto di attività dell'operatore.
Suspend operatore	Sospende temporaneamente l'attività di un operatore. L'accesso al registratore telematico richiede la selezione di un operatore con relativo SET di identificazione.
(*)	Il simbolo * indica quale operatore ha una password per accedere all'utilizzo del registratore telematico .
Applica operatore selezionato	Applica l'operatore selezionato nella lista

Le informazioni gestionali di vendita relative al singolo operatore che ha effettuato il login vengono congelate al momento della fase suspend permettendo così ad un eventuale altro operatore di effettuare a sua volta l'operazione di login a carico dello scontrino di vendita.

Il profilo operatore che effettua la chiusura scontrino verrà aggiornato con le informazioni relative al totale incassato.

NOTA

La presenza di più operatori che si alternano in vendite sullo stesso scontrino richiede unicamente la selezione dell'operatore desiderato con l'introduzione del relativo SET di identificazione.

NOTA

Nei report gestionali relativo agli operatori, verrà data evidenza per ciascun operatore delle somme effettivamente incassate e vendute delle transazioni di vendita effettuate, con il dettaglio delle forme di pagamento utilizzate.

In questo contesto è disponibile la possibilità per l'operatore di livello superiore di poter eliminare vendite precedentemente effettuate ad un altro operatore.

Come utilizzare l'ambiente principale con le funzioni di vendita

La vendita è l'ambiente principale del registratore telematico e consente di visualizzare lo scontrino virtuale con gli articoli venduti. La chiusura, con relativa stampa dello scontrino, avviene selezionando una forma di pagamento.

Nella videata di vendita, la sezione di tastiera relativa agli articoli di vendita può essere programmata in modalità **generica** oppure **Reparti/PLU**.

Modalità generica

Nella modalità **generica** ogni singolo tasto può essere programmato in dimensioni e colori e ad ogni tasto può essere abbinato: un reparto, un PLU, una funzione, una forma di pagamento.

REPARTO 1	REPARTO 5	REPARTO 9	REPARTO 13
REPARTO 2	REPARTO 6	REPARTO 10	REPARTO 14
REPARTO 3	REPARTO 7	REPARTO 11	REPARTO 15
REPARTO 4	REPARTO 8	REPARTO 12	REPARTO 16

Per ulteriori dettagli consultare il capitolo “Configurare il registratore telematico”.

Modalità reparti – PLU (Default)

Nella videata principale di vendita sono visualizzati i REPARTI/PLU che sono accessibili per le operazioni di vendita attraverso una programmazione specifica (Per maggiori informazioni consultare il capitolo “Procedure per la programmazione”).

In generale la programmazione è l'associazione dei tasti REPARTO presenti sulla videata principale e può essere eseguita:

in modo diretto, associando un articolo ad un tasto reparto (*Vendita su reparto*)

in modo indiretto, associando un articolo ad un tasto (PLU) ed assegnando ciascun articolo alla propria categoria merceologica (Tasto REPARTO) (*Vendita di un articolo appartenente ad un reparto*).

Vendita su reparto

Nella vendita su reparto, il tasto è programmato e associato ad un articolo che può essere usato direttamente per eseguire operazioni di vendita.

Il numero massimo di articoli programmabili in questa modalità è 250.

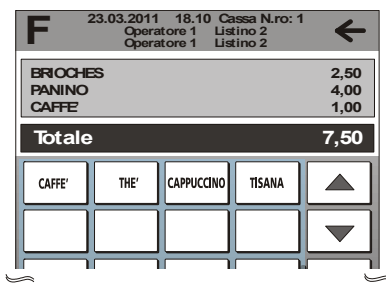

Vendita di un articolo appartenente ad un reparto

Nella vendita di un articolo appartenente ad un reparto, al tasto è associato un articolo (PLU) che è accessibile selezionando prima il reparto e successivamente l'articolo.

NOTA

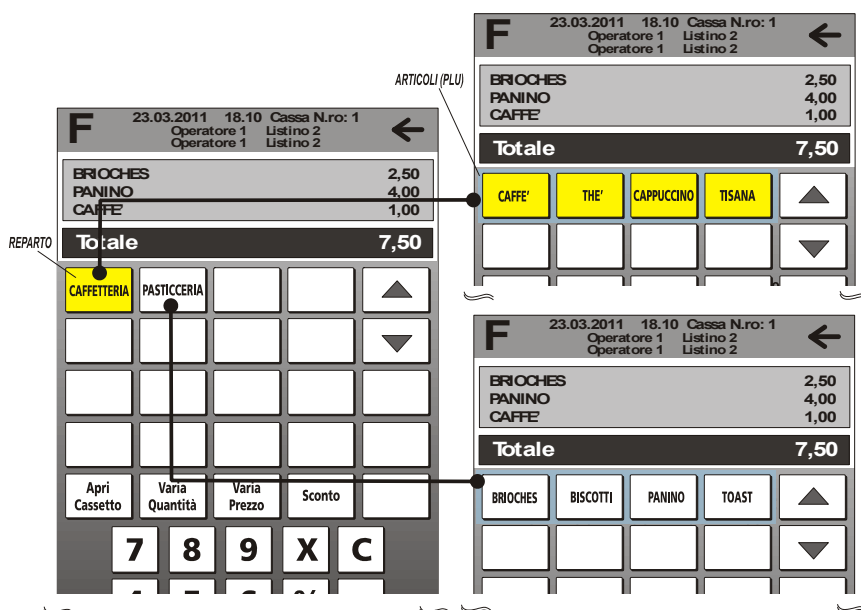

Se i PLU programmati sono superiori a 16, i rimanenti saranno visualizzati su più pagine selezionabili con i tasti: ▲ [PRECEDENTE] o ▼ [SUCCESSIVO].



Per maggiori informazioni consultare il capitolo relativo alla programmazione.

Funzioni di vendita (ambiente principale)



Tasto	Descrizione
F (Tasto Funzioni)	Visualizza la videata delle FUNZIONI disponibili e non visualizzate sulla videata principale di vendita.
[REPARTO_XX]	Vendita dell'articolo associato al reparto. Se al REPARTO sono abbinati dei PLU accessibili in modalità indiretta, essi saranno visualizzati sul video.
	Visualizza la pagina dei REPARTI / PLU precedente a quella visualizzata (con un riferimento numerico della pagina, nella zona del video dedicata alle info generali).
	Visualizza la pagina dei REPARTI / PLU successiva, a quella visualizzata (con un riferimento numerico della pagina, nella zona del video dedicata alle info generali).
Apri cassetto	Permette l'apertura del cassetto.
Varia quantità	<p>Consente di variare la quantità dell'articolo selezionato sullo scontrino virtuale.</p> <p>Selezionare l'articolo sullo scontrino virtuale.</p> <p>Digitare la nuova Quantità tramite il tastierino numerico.</p> <p>Premere il tasto [Varia quantità].</p> <p>Per incrementare la quantità solamente di una unità:</p> <p>Selezionare l'articolo sullo scontrino virtuale.</p> <p>Premere il tasto [Varia quantità].</p> <p>Nota: Se si tratta dell'ultimo articolo dello scontrino, l'articolo sarà ripetuto (funzione di ripetizione); se invece non è l'ultimo la variazione sarà espressa nella forma 2 x prezzo unitario dell'articolo.</p>

Tasto	Descrizione
Varia prezzo	<p>Consente di variare il prezzo dell'articolo selezionato sullo scontrino virtuale: Selezionare l'articolo sullo scontrino virtuale. Digitare il nuovo Prezzo tramite il tastierino numerico. Premere il tasto [Varia prezzo].</p>
Sconto	<p>Consente di applicare uno sconto sul prezzo dell'articolo selezionato sullo scontrino virtuale. Sono possibili diverse modalità, ad esempio: Per effettuare uno sconto assoluto di 5 Euro sull'articolo selezionato: Selezionare l'articolo sullo scontrino virtuale (se non si tratta di ultimo articolo). Premere il tasto [5] sul tastierino numerico. Premere il tasto [Sconto]. Per effettuare uno sconto del 5% sull'articolo selezionato: Selezionare l'articolo sullo scontrino virtuale (se non si tratta di ultimo articolo). Premere il tasto [5] sul tastierino numerico. Premere il tasto [%] sul tastierino numerico. Premere il tasto [Sconto]. Per visualizzare una videata con tutti gli sconti "assoluti" e "percentuali" programmati: Premere il tasto [Sconto].</p>
Storno	<p>Annulla l'ultima transazione inserita oppure quella selezionata sullo scontrino virtuale.</p>
SUB totale	<p>Visualizza sullo scontrino virtuale il totale parziale di una vendita. Selezionando un item di vendita sullo scontrino virtuale, il SUB totale visualizza il totale parziale da inizio scontrino all'item selezionato. In stampa viene riportato il totale parziale.</p>
Pagam.	<p>Visualizza la videata relativa ai pagamenti.</p>
SCONTRINO	<p>Termina l'operazione di vendita con la stampa dello scontrino virtuale. Per Visualizzare il resto selezionare: Digitare sul tastierino numerico il valore del denaro dato in pagamento. Premere il tasto [Scontrino].</p>

Pagamenti

È selezionabile dall'ambiente principale con il tasto **[Pagam.]**, e visualizza le forme di pagamento disponibili. Selezionando una delle forme di pagamento, saranno eventualmente visualizzate le ulteriori modalità di pagamento ad essa associate.

Attraverso il tastierino numerico, può essere introdotto il “valore del pagamento” seguito dalla “forma di pagamento” utilizzata con la visualizzazione dell'eventuale resto o della “rimanente somma ancora da pagare”.

The screenshot shows a payment terminal interface. At the top, there is a header bar with the text "F 05.07.2017 -10.118 Cassa N.ro:01 <<--->> Operatore: Disabilitato Listino 1" and a back arrow. Below this is a large empty rectangular area. Underneath, a black bar displays "TOTALE" on the left and "0,00" on the right. The main area contains a grid of buttons: "Contanti", "Valute", "Assegni", "Carte", "Carte di credito", "Non pagato", and "Ticket". There are also up and down arrow buttons on the right side of the grid. Below the grid are several empty rows, likely for a numeric keypad or additional options.

Tasto	Descrizione
Contanti	Per pagare in contanti.
Valute	Per gestire il pagamento in valuta estera.
Assegni	Per pagare con assegni.
Carte	Per scegliere come forma di pagamento: Credito, Conto Cliente o Carta Chip.
Carte di credito	Per pagare utilizzando le carte di credito.
Non pagato	Per pagare un corrispettivo in una delle modalità Non riscosso.
Ticket	Per pagare utilizzando i ticket.
←	Ritorna alla videata precedente.

Valute

Il registratore telematico può essere programmato per gestire il pagamento in valuta estera. Selezionando [**Valute**] viene visualizzata la videata che illustra la lista delle valute programmate.

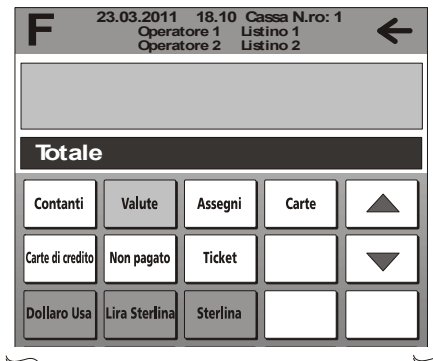

Per effettuare un pagamento con una valuta estera:

- selezionare il tasto con la valuta estera
- viene visualizzato una finestra con il totale della vendita in euro e il controvalore nella valuta selezionata
- selezionare **OK**
- impostare il controvalore in valuta visualizzato precedentemente
- selezionare la valuta
- selezionare [**Scontrino**].
- All'interno di uno scontrino è anche possibile visualizzare il controvalore di una valuta e poi proseguire con le operazioni di vendita:
- selezionare il tasto [**Pagam.**]
- selezionare il tasto con la valuta utilizzata per effettuare il pagamento
- viene visualizzato una finestra con il totale della vendita in euro e il controvalore nella valuta selezionata
- selezionare **OK**
- selezionare [←].

Assegni

Il registratore telematico può essere programmato per gestire il pagamento in assegni. Selezionando **[ASSEGNI]** viene visualizzata la videata che illustra la lista delle valute programmate.



Per effettuare un pagamento con assegni:

eseguire le operazioni di vendita

selezionare **[Pagam.]**

selezionare il tasto **[Assegni]**

chiudere la transazione con il tasto **[Scontrino]**.

Carte

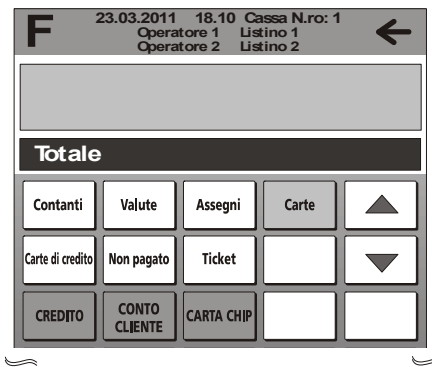

Vendita a credito generica

La forma di pagamento **CREDITO** consente l'emissione di un documento commerciale in modalità "non riscosso credito".

Per effettuare un pagamento a credito:

eseguire le operazioni di vendita

selezionare [**Pagam.**]

selezionare il tasto [**Carte**]

selezionare la forma di pagamento [**CREDITO**]

chiudere la transazione con il tasto [**Scontrino**].

Vendita a credito su un cliente

Per effettuare un pagamento a credito su un cliente:

eseguire le operazioni di vendita

selezionare [**Pagam.**]

selezionare il tasto [**Carte**]

selezionare la forma di pagamento [**CONTO CLIENTE**]

viene visualizzata la videata dei clienti memorizzati

selezionare il cliente a cui addebitare la vendita

selezionare [**Conferma cliente**]

chiudere la transazione con il tasto [**Scontrino**].

L'effettivo pagamento sarà gestito attraverso la funzione di "RECUPERO CREDITO".

Vendita a credito su Carta Chip

Per effettuare un pagamento a credito su Carta Chip:

eseguire le operazioni di vendita

selezionare [**Pagam.**]

selezionare il tasto [**Carte**]

Inserire la Carta Chip.

selezionare la forma di pagamento [**CARTA CHIP**]

viene visualizzata la videata con i dati della carta

Confermare la scelta

Chiudere la transazione con il tasto [**Scontrino**].

L'effettivo pagamento sarà gestito attraverso la funzione di "RECUPERO CREDITO".

Non riscosso

Nel caso di pagamento con corrispettivo non riscosso, il totale viene contabilizzato a parte in un apposito registro relativo ai corrispettivi non riscossi; lo scontrino fiscale verrà chiuso e verrà stampata la scritta "Non pagato".

In questo caso saranno movimentati i totalizzatori del "non riscosso" relativi alle aliquote IVA degli articoli venduti. Il pagamento verrà effettuato attraverso la funzione di "PAGAMENTO DI UN CORRISPETTIVO NON RISCOSSO".

The screenshot shows a payment terminal interface. At the top, it displays the date '23.03.2011', time '18.10', and 'Cassa N.ro: 1'. Below this, it shows 'Operatore 1 Listino 1' and 'Operatore 2 Listino 2'. A large 'F' is visible in the top left corner. The main area is titled 'Totale' and contains a grid of buttons for payment methods: 'Contanti', 'Valute', 'Assegni', 'Carte', 'Carte di credito', 'Non pagato', 'Ticket', and 'NON RISCOSSO'. There are also up and down arrow buttons for navigation.

Non riscosso generico

Per effettuare un pagamento con corrispettivo non riscosso SSN, Servizi o sconto a pagare:

- eseguire le operazioni di vendita:
- selezionare [**Pagam.**]
- selezionare [**Non pagato**]
- selezionare la forma di pagamento [**NON RISCOSSO**] desiderata
- chiudere la transazione con il tasto [**Scontrino**].

Non riscosso segue fattura su un cliente

Per effettuare un pagamento con corrispettivo non riscosso su un cliente:

- eseguire le operazioni di vendita
- selezionare [**Pagam.**]
- selezionare [**Non pagato**]
- selezionare la forma di pagamento [**NON RISCOSSO SEGUE FATTURA**]
- viene visualizzata la videata dei clienti memorizzati
- selezionare il cliente su cui addebitare la vendita
- selezionare [**Conferma cliente**]
- chiudere la transazione con il tasto [**Scontrino**].

Successivamente, con la funzione di pagamento corrispettivo non riscosso (P.C.N.R.) sarà possibile emettere la "fattura differita" per ogni cliente al quale sono stati attribuiti dei "pagamenti non riscossi".

Ticket

I ticket (buoni pasto) sono assimilabili ad una forma di pagamento come gestione del “non pagato” che viene contabilizzata nel totalizzatore dei “corrispettivi non riscossi”; in caso di ammontare del corrispettivo superiore al valore del ticket, è consentita la corresponsione della differenza in una delle altre forme di pagamento disponibili sul registratore telematico che verrà contabilizzata nel proprio totalizzatore. Il registratore telematico è in grado di gestire più compagnie per un massimo di 15 e con 15 tagli per ognuna.



Per effettuare un pagamento con un ticket:

eseguire le operazioni di vendita

selezionare [**Pagam.**]

selezionare [**Ticket**]

viene visualizzato un elenco di tasti con la lista delle compagnie memorizzate

Se non sono stati programmati dei tagli, digitare manualmente l'importo del ticket

Selezionare la compagnia desiderata

Chiudere la transazione con il tasto [**Scontrino**].

Oppure:

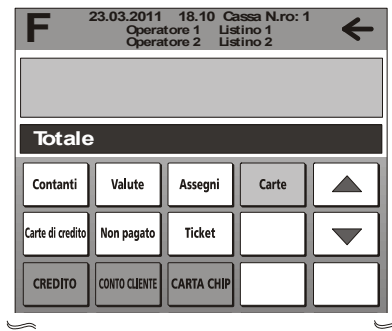

eseguire le operazioni di vendita

selezionare [**Pagam.**]

selezionare [**Ticket**]

viene visualizzato un elenco di tasti con la lista delle compagnie memorizzate

Selezionare la compagnia desiderata

selezionare un taglio tra quelli disponibili

Chiudere la transazione con il tasto [**Scontrino**].

Operazioni di vendita

Le operazioni di vendita si svolgono utilizzando il touch screen quando è visualizzato l'ambiente principale che propone di default 16 tasti di reparto.

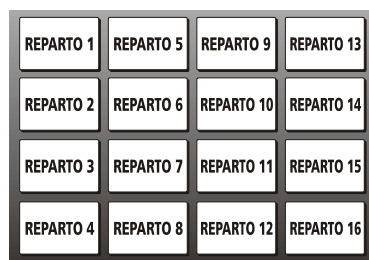

Altre funzionalità simili ai tasti di reparto, che agevolano l'operatività dell'utente, sono:

- **[Lista reparti]**: visualizza l'elenco dei reparti impostati sul registratore telematico all'interno di una tabella suddivisa per numero progressivo del reparto. La lista reparti è accessibile toccando **F (Funzioni) > Funzioni Cassa > Lista Reparti**.



- **[Lista plu]**: elenca tutti i PLU (max 999) accessibili da codice (0-999) o direttamente dal touch screen toccando **F (Funzioni) > Funzioni Cassa > Lista PLU**.

Associazione di uno o più articoli (PLU) ad un reparto

Se ad un reparto sono stati associati uno o più articoli, premendo il tasto **[REPARTO]** si visualizzano i primi 16 PLU ad esso associati.

Se i PLU programmati sono superiori a 16 è necessario spostarsi tramite le frecce per spostarsi nelle pagine successive.

Funzioni attivabili dall'ambiente principale

Dall'ambiente principale toccando **F** (tasto Funzioni) è possibile eseguire operazioni sullo scontrino in corso (“**Funzioni Conto**”, “**Chiusura Conto**”), sulla cassa (“**Fondo cassa**”, “**Funzioni cassa**”), oppure operazioni generiche (“**Funzioni generali**”).



Gruppo Tasti	Descrizione
Funzioni conto	Permettono di eseguire delle funzioni relative allo scontrino in corso.
Fondo cassa	Permettono di eseguire delle funzioni relative alla gestione della cassa con scontrino chiuso. E' possibile inoltre stampare rapporti gestionali ed il rapporto di chiusura giornaliera.
Funzioni cassa	Permettono di eseguire delle funzioni generali applicate allo scontrino chiuso.
Funzioni generali	Permettono di configurare il registratore telematico oppure effettuare delle ricerche sul D.G.F.E.
Chiusura Conto	Permettono di eseguire delle funzioni sullo scontrino in corso nel caso di gestione di un cliente.
←	Ritorna alla videata precedente.

Funzioni del conto



Tasto	Descrizione
Cliente	Attiva la videata “elenco clienti” dei clienti memorizzati nel registratore telematico . Tramite questa videata è possibile selezionare un cliente, introdurre l’anagrafica di un cliente nuovo, eliminare un cliente dalla lista, modificare l’anagrafica di un cliente, ecc.
C. Fisc P. IVA	Attiva la videata che presenta la tastiera query a caratteri alfanumerici e il campo da editare per introdurre il Codice fiscale (C.F) di un cliente oppure la P.IVA di un cliente (vedi ad es. lo scontrino documentale).
Descriz. libera	Attiva la videata che consente di introdurre, nello scontrino di vendita, una descrizione alfanumerica.
Reso	Il reso merce può essere: reso gestionale o reso con emissione nota di credito. La scelta della gestione avviene a livello programmazione. Presenta una videata nella quale sono richiesti il numero e la data dello scontrino di riferimento per l’operazione di reso.
PCNR	Permette il pagamento di un corrispettivo non riscosso di uno Scontrino, di una Ricevuta, di un Conto cliente o Ticket.
Recupero credito	Attiva l’emissione di uno scontrino non fiscale che registra l’avvenuto pagamento di un importo precedentemente lasciato a credito (la somma incassata e’ decrementata dal totalizzatore dei “crediti”). Premere il tasto [RECUPERO CREDITO] . Viene visualizzata la videata dei pagamenti Selezionare eventualmente il cliente sul quale eseguire l’accredito Tramite il tastierino numerico digitare l’importo da accreditare e premere il tasto [Scontrino] .
Listini	Attiva la videata per la selezione del listino e del prezzo. Le opzioni sono: Cambio permanente – Il Listino n (da 1 a 4) è valido al di fuori dello scontrino di vendita e vale per tutti gli articoli venduti successivamente. Cambio per scontrino attuale – Il Listino n (da 1 a 4) è valido per lo scontrino di vendita attuale e vale fino alla chiusura scontrino. Cambio per singola vendita - Il Prezzo n (da 1 a 4) è valido solo temporaneamente e solo per la transazione successiva. Nella videata principale sarà visualizzato il listino e il prezzo attivo.

Tasto	Descrizione
RAEE	La gestione dell'eco-contributo RAEE (Raccolta, trattamento, recupero e smaltimento dei Rifiuti, di Apparecchiature Elettriche ed Elettroniche) prevede, sullo scontrino di vendita, oltre alla stampa del prezzo del prodotto, anche la stampa della quota parte del prezzo determinata dal produttore del prodotto per il corretto trattamento e riciclo degli apparecchi elettrici ed elettronici.
Sconto	Consente di applicare sconti programmati o manuali su singoli articoli o sul totale
Maggior.	<p>Consente di applicare una maggiorazione sul prezzo dell'articolo selezionato sullo scontrino virtuale. Sono possibili diverse modalità, ad esempio:</p> <p>Per effettuare una maggiorazione assoluta di 5 Euro sull'articolo selezionato: selezionare l'articolo sullo scontrino virtuale (se non si tratta di ultimo articolo) e premere il tasto [5] sul tastierino numerico. Premere il tasto [Maggior.].</p> <p>Per effettuare una maggiorazione del 5% sull'articolo selezionato:</p> <p>Selezionare l'articolo sullo scontrino virtuale (se non si tratta di ultimo articolo) e premere il tasto [5] sul tastierino numerico.</p> <p>Premere il tasto [%] sul tastierino numerico.</p> <p>Premere il tasto [Maggior.].</p> <p>Per visualizzare una videata con tutte le maggiorazioni "assolute" e "percentuali" programmate, premere il tasto [Maggior.].</p>
Sconto Indiretto	<p>Permette di impostare lo sconto indiretto sul subtotale:</p> <p>Premere il tasto [SUB totale] e tramite il tastierino numerico digitare l'importo da far pagare al cliente e premere il tasto [Sconto indiretto].</p> <p>Verificare che l'importo sia ≤ al subtotale e premere il tasto [Scontrino].</p>
Bonifico	Attiva l'operazione di bonifico. Nella videata principale viene visualizzata l'informazione che è stata attivata l'operazione di bonifico.
Vend. Prom.	<p>Questa funzione può essere attivata in modo manuale oppure in modo automatico dopo aver programmato la promozione e aver programmato quali reparti e plu sono soggetti alla promozione.</p> <ul style="list-style-type: none"> • Gestione manuale N x M su Reparto (M inferiore a N): [N] [x] [M] [Vend. Prom.] [REPARTO_1] • Gestione automatica: Vendita con offerta promozionale 3x2 su REPARTO_1: [REPARTO_1] [REPARTO_2] [REPARTO_1] [REPARTO_3] [REPARTO_1] [Scontrino] <p>Stampa il descrittore della promozione programmata e lo sconto relativo, associato al Reparto 1 su cui è attivo il parametro della promozione.</p>
Separaz.	<p>Consente di separare le cifre di un importo da quello di un PLU o REPARTO.</p> <p>Viene visualizzato il carattere I nell'area dedicata alla visualizzazione del totale della vendita.</p>
Varia prezzo	<p>Consente di variare il prezzo dell'articolo selezionato sullo scontrino virtuale:</p> <p>Selezionare l'articolo sullo scontrino virtuale.</p> <p>Digitare il nuovo Prezzo tramite il tastierino numerico e premere il tasto [Varia prezzo].</p>
Varia quantità	<p>Consente di variare la quantità dell'articolo selezionato sullo scontrino virtuale.</p> <p>Selezionare l'articolo sullo scontrino virtuale, digitare la nuova Quantità tramite il tastierino numerico e premere il tasto [Varia quantità].</p> <p>Per incrementare la quantità solamente di una unità:</p> <p>Selezionare l'articolo sullo scontrino virtuale e premere il tasto [Varia quantità].</p> <p>Nota: Se si tratta dell'ultimo articolo dello scontrino, l'articolo sarà ripetuto (funzione di ripetizione); se invece non è l'ultimo la variazione sarà espressa nella forma 2 x prezzo unitario dell'articolo.</p>

Funzioni di fondo cassa



Tasto	Descrizione
Prelievo	Attiva la videata "Prelievo" tramite la quale è possibile eseguire l'operazione di prelievo con una delle forme di pagamento disponibili.
Versam.	Attiva la videata "Versamento" tramite la quale è possibile eseguire l'operazione di versamento con una delle forme di pagamento disponibili.
Vis.tot. cassa	Nella videata principale, nell'area dedicata al Totale visualizza "Il totale presente in cassa".
Rapporti	Permette di entrare nell'ambiente che consente di stampare i rapporti gestionali e il rapporto di chiusura giornaliera.

Funzioni cassa



Tasto	Descrizione
Operatore	Attiva la videata che riporta la lista degli operatori programmati. Attraverso questa lista è possibile selezionare o de-selezionare un operatore.
Vis.tot. prec.	Il totale dello scontrino precedente viene visualizzato nello spazio dedicato al totale.
Unione scontrini	Esegue automaticamente la funzione in stampa dello scontrino. La stampa riporta: il totale dei due precedenti scontrini fiscali il totale di ogni singolo scontrino.
Ristampa ultimi N	Consente di accedere in modo rapido al DGFE e di stampare gli ultimi "N" scontrini fiscali emessi nella giornata in funzione della programmazione del periodo effettuata nell'ambiente di programmazione.
Apri cassetto	Permette l'apertura del cassetto.
Lista reparti	Visualizza l'elenco dei reparti impostati sul registratore telematico all'interno di una tabella suddivisa per numero progressivo del reparto.
Lista PLU	Elenca tutti i PLU accessibili in modalità diretta (max 999) accessibili da codice (0-999) o direttamente dal touch screen.
Ristampa intestaz.	Consente di ristampare l'intestazione dello scontrino.

Funzioni generali



Tasto	Descrizione
Config.	Permette di entrare nell'ambiente di programmazione dei parametri di configurazione del registratore telematico .
Ricerca D.G.F.E.	Permette di entrare nell'ambiente che consente di ricercare scontrini fatture o ricevute sul giornale di fondo elettronico (D.G.F.E.).
Attiva SatisPay	Permette di attivare il servizio per la gestione del servizio SatisPay. Per maggiori informazioni consultare la guida ai servizi aggiuntivi per Nettuna 3000.
Attiva Wcards	Permette di attivare il servizio per la gestione del servizio Wcards. Per maggiori informazioni consultare la guida ai servizi aggiuntivi per Nettuna 3000.

Funzioni di chiusura conto



Tasto	Descrizione
Annulla scontrino	Annulla con un'unica operazione tutte le transazioni introdotte fino a quel momento sullo scontrino virtuale.
Scontrino multiplo	In stampa, lo scontrino sarà suddiviso, come appendice nei vari raggruppamenti programmati. Nella videata principale verrà visualizzata l'informazione che lo scontrino in corso è uno scontrino multiplo.
Fattura	Attiva la stampa di una fattura. Nell'ambiente di Configurazione è possibile definire se la stampa avviene su una stampante esterna oppure sulla stampante del registratore telematico .

Operazioni sui tavoli

Le operazioni sui tavoli sono disponibili solo se è stato attivato l'ambiente di ristorazione come tipo di applicazione (Per maggiori informazioni consultare il paragrafo "Configurare il registratore telematico"). In caso contrario, nella modalità standard (impostazioni di default), queste operazioni non sono disponibili.



Tasto	Descrizione
Tavoli	Permette di entrare nell'ambiente di gestione tavoli. Attiva la videata che illustra i tavoli sui quali è possibile impostare delle operazioni di vendita.
Preconto	Stampa di uno scontrino non fiscale relativo ad un tavolo.
Sposta tavolo	Consente di spostare le voci attribuite ad un tavolo ad un altro.
Divisione conto	Permette di dividere il conto attribuito ad un tavolo in modalità "analitica".

Gestione e selezione operatori

Questa funzione è disponibile solo se è stata precedentemente abilitata la gestione degli operatori (Per maggiori informazioni consultare il capitolo relativo alla programmazione).

Questo ambiente è selezionabile toccando la **F (Funzioni) > Funzioni cassa** con il tasto **[Operatore]**. Prima di iniziare una transazione di vendita, è possibile selezionare l'operatore a cui si devono attribuire le vendite che seguiranno.

Gestione degli operatori

Il registratore telematico può gestire più operatori che si avvicendano nell'operatività sulla macchina in funzione del proprio turno operativo.

Quando questa funzione è abilitata (**SET 370**), ed è stata programmata l'anagrafica dei singoli operatori (**SET 601**), l'operatività sulla macchina sarà inibita fino all'identificazione di un operatore (inizio turno) e non sarà consentita a più operatori contemporaneamente. Ogni operatore è identificabile da un SET numerico e a ciascuno di essi potrà essere associata una descrizione e un Codice personale di accesso (fare riferimento al capitolo della Programmazione).

Con il Codice di programmazione **SET 370**, oltre alla abilitazione/disabilitazione della gestione operatori, è possibile abilitare/disabilitare la stampa del totale cassa nel rapporto operatore alla chiusura del turno.

Selezione degli operatori

La videata riporta l'elenco degli operatori memorizzati sul registratore telematico con il relativo livello di operatività. Per scorrere la lista degli operatori programmati, utilizzare la barra di scorrimento.

NOTA

Il carattere (*) indica che, per quell'operatore, è presente il Codice personale.

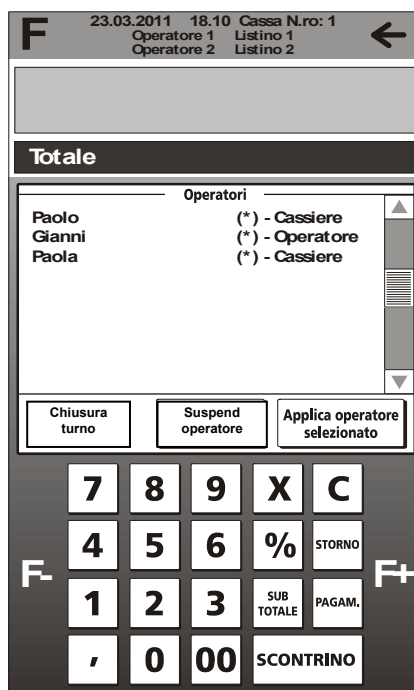

Tasto	Descrizione
Applica operatore selezionato (Apertura turno)	Consente di selezionare un operatore presente nella lista degli operatori programmati e di attribuirgli le operazioni che seguiranno. Selezionare un operatore Premere il tasto [Applica operatore selezionato].
Logout Operatore (Chiusura turno)	Consente di rimuovere la selezione di un operatore Selezionare un operatore Premere il tasto [Logout operatore]

Lista dei reparti

È selezionabile toccando **F (Funzioni) > Funzioni cassa** con il tasto **[Lista reparti]** e visualizza l'elenco dei reparti programmati.

Per scorrere la lista dei reparti disponibili utilizzare la barra di scorrimento.

Selezionando un reparto e inserendo eventualmente un prezzo tramite il tastierino numerico, è possibile vendere il reparto premendo il tasto **[Seleziona Reparto]**.



Tasto	Descrizione
Barra di scorrimento	Toccare la barra di scorrimento laterale per scorrere la lista dei reparti.
Seleziona Reparto	Consente di vendere il reparto selezionato dall'elenco. Per vendere un reparto: Selezionare il reparto da vendere. Premere il tasto [Seleziona Reparto] .

Lista degli articoli (PLU reparto selezionato)

È selezionabile toccando **F (Funzioni) > Funzioni cassa** con il tasto **[lista PLU]** e visualizza l'elenco di tutti i PLU (max 999) accessibili in modalità diretta.

Per scorrere la lista degli articoli utilizzare la barra di scorrimento.
Selezionando un articolo e inserendo eventualmente un prezzo tramite il tastierino numerico, è possibile venderlo premendo il tasto **[Vendi articolo selezionato]**.



Tasto	Descrizione
Barra di scorrimento	Toccare la barra di scorrimento laterale per scorrere la lista dei reparti.
Vendi articolo selezionato	Consente di vendere l'articolo selezionato dall'elenco. Per vendere un articolo: Selezionare l'articolo da vendere. Premere il tasto [Vendi articolo selezionato] .

Selezione di uno sconto programmato

Oltre alla gestione di uno sconto in valore assoluto o percentuale introdotto da tastiera, è possibile applicare uno sconto all'articolo di vendita selezionando lo sconto da applicare da una lista di sconti programmati.

È selezionabile toccando **F (Funzioni) > Funzioni conto > Sconto** con il tasto [**Sconto**]. La videata propone tutti gli sconti assoluti e percentuali programmati.

È possibile scorrere la lista degli Sconti programmati (assoluti o percentuali) con l'utilizzo delle due barre di scorrimento.

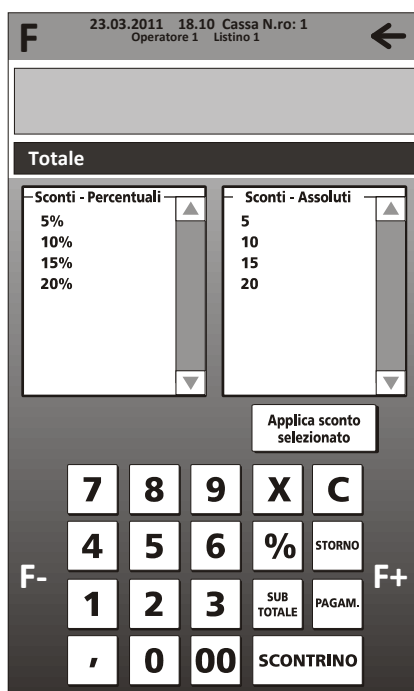

Tasto	Descrizione
Applica sconto selezionato	Consente di selezionare uno sconto presente nella lista e di applicarlo allo scontrino virtuale. Selezionare uno sconto presente nella lista. Premere il tasto [Applica sconto selezionato].

Selezione di una maggiorazione programmata

Oltre alla gestione di una maggiorazione in valore assoluto o percentuale introdotta da tastiera, è possibile applicare una maggiorazione all'articolo di vendita selezionando la maggiorazione da applicare da una lista di maggiorazioni programmate.

È selezionabile toccando **F (Funzioni) > Funzioni conto > Maggiorazioni** con il tasto [**Maggior**]. La videata propone tutte le maggiorazioni assolute e percentuali programmate.

È possibile scorrere la lista delle maggiorazioni programmate (assoluti o percentuali) con l'utilizzo delle due barre di scorrimento.

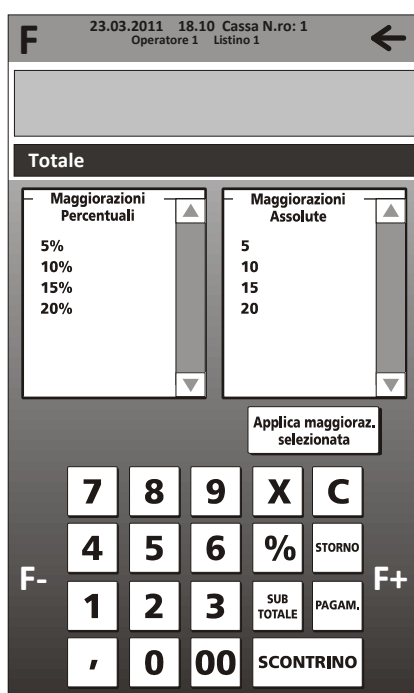

Tasto	Descrizione
Applica maggioraz. selezionata	Consente di selezionare una maggiorazione presente nella lista e di applicarla allo scontrino virtuale. Selezionare una maggiorazione presente nella lista. Premere il tasto [Applica maggioraz. selezionata].

Inserimento codice fiscale / partita iva nello scontrino di vendita (scontrino documentale)

È selezionabile toccando **F (Funzioni) >Funzioni conto>** con il tasto **[Cod. Fisc/ P.IVA]**. Consente di introdurre il Codice fiscale del cliente o la P.IVA da utilizzare in quelle funzioni dove richiesto (vedi “scontrino documentale”).



Il Codice fiscale / Partita Iva del cliente possono anche essere inseriti selezionando il cliente con il tasto **[Cliente]** che si trova nella sezione “Funzioni del conto”.

Sullo scontrino virtuale saranno visualizzati tutti i dati relativi al cliente, mentre sullo scontrino fiscale saranno riportati il Codice fiscale o la partita iva del cliente stesso.

Inserimento di una descrizione libera nello scontrino

È selezionabile toccando **F (Funzioni) >Funzioni conto>** con il tasto [**Descr. Libera**].

Consente di introdurre, tra una transazione di vendita e un'altra, una stringa numerica o alfanumerica.



Pagamento di un corrispettivo non riscosso e fattura differita su conto cliente

Questa funzione consente di eseguire un pagamento di un corrispettivo a seguito di una vendita con modalità di pagamento “Non Riscosso”; consente inoltre di emettere la “fattura differita su conto cliente”.

È selezionabile toccando **F (Funzioni) > Funzioni del conto >** con il tasto [P.C.N.R.].



Per eseguire la funzione deve essere selezionato il documento di riferimento emesso con “corrispettivo non riscosso” (scontrino o ricevuta).

Nel caso di “Fattura differita su Conto Cliente” dovrà essere selezionato il cliente intestatario della fattura attraverso il [Conto Cliente].

Pagamento di un corrispettivo non riscosso su scontrino o ricevuta

1. Scegliere il tipo di documento con “Pagamento Corrispettivo Non Riscosso” a cui fare riferimento selezionandolo tra:
 - [Scontrino]
 - Conto Cliente o Ticket
 - introdurre i dati di riferimento del documento precedentemente emesso con “Corrispettivo non riscosso”.
 - selezionare [Scontrino] o [Fattura]

Fattura differita su conto cliente

Per effettuare un P.C.N.R. su conto cliente:

- selezionare [Conto cliente]
- selezionare il cliente desiderato dall'elenco
- selezionare il documento oppure più documenti da pagare (vedere la videata sottostante)
- selezionare [Sposta] o [Sposta tutto]
- selezionare [Conferma spostamento]
- viene visualizzata la videata di vendita
- selezionare [**Fattura**] per concludere la funzione con l'emissione della fattura.

The screenshot shows a handheld device interface for managing invoices. At the top, it displays the date and time '23.03.2011 18.10' and 'Cassa N.ro: 1'. Below this, it lists 'Operatore 1 Listino 1' and 'Operatore 2 Listino 2'. A large 'F' icon is on the left, and a back arrow is on the right. The main content is divided into two sections. The first section is titled 'Cliente 6: Subtotale 42,20' and contains the text 'PAG: CORR. NON RISC.' followed by two entries: 'SC. 9 04/10/11 09:57 (IVA_1) 39,90' and 'SC. 9 04/10/11 11:30 (IVA_1) 2,30'. The second section is titled 'Documenti da pagare:' and contains the text 'PAG: CORR. NON RISC.' followed by two entries: 'SC. 9 04/10/11 09:56 (IVA_1) 21,80' and 'SC. 9 04/10/11 11:33 (IVA_1) 4,50'. At the bottom, there are three buttons: 'Sposta', 'Sposta tutto', and 'Conferma spostamento'.

Selezione di un listino o di un prezzo di vendita

È selezionabile toccando **F (Funzioni) > Funzioni del conto>** con il tasto **[Listini]**.

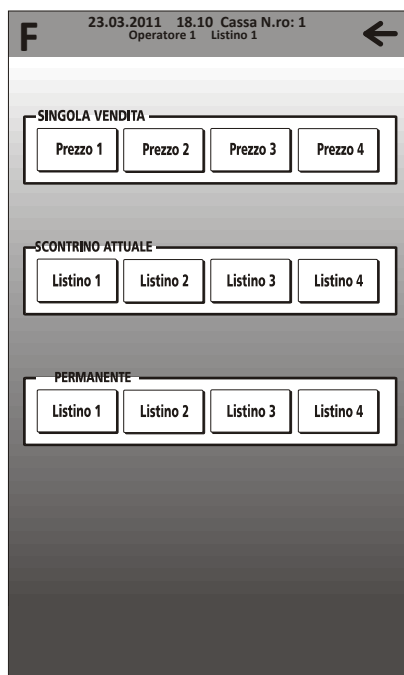

Selezione del prezzo

Selezionando SINGOLA VENDITA, uno dei 4 prezzi programmati (**Prezzo 1, Prezzo 2, Prezzo 3, Prezzo 4**), solo ed esclusivamente il prossimo articolo, sarà venduto al prezzo selezionato.

Selezione del listino

La selezione del listino è suddivisa in due sezioni:

cambio per scontrino attuale
cambio permanente.

Cambio per scontrino attuale (cambio con scontrino aperto)

Selezionando uno dei 4 listini programmati **Listino n**, il listino selezionato sarà applicato a tutti gli articoli venduti, dal momento della selezione, fino alla fine dello scontrino.

Cambio permanente (cambio con scontrino chiuso)

Selezionando uno dei 4 listini programmati **Listino n**, il listino selezionato sarà applicato a tutti gli articoli venduti dei prossimi scontrini.

Prelievo

La funzione di prelievo, è selezionabile tramite tasto **F (Funzioni di vendita)>Fondo cassa>** con il tasto **[Prelievo]**,

Viene visualizzata una pagina in cui sono selezionabili le forme di pagamento disponibili per effettuare l'operazione.

Attraverso il tastierino numerico, può essere introdotto il “valore del prelievo” seguito dalla “forma di pagamento” utilizzata.

The screenshot shows a terminal interface for 'Operazioni di CASSA'. At the top, it displays the date '23.03.2011', time '18.10', and 'Cassa N.ro: 1'. Below this, it shows 'Operatore 1' and 'Listino 1'. A large 'F' is on the left and a back arrow is on the right. The main title is 'Operazioni di CASSA' with 'PRELIEVI' centered below it. A grid of buttons is shown below, with the following labels:

Contanti	Valute	Assegni	Carte	
Carte di credito	Non pagato	Ticket		

Selezionando **[Conto cliente]** viene visualizzata la videata che illustra la lista dei clienti memorizzati attraverso la quale sarà possibile selezionare il cliente sul quale eseguire l'operazione di prelievo (questa operazione decrementa il saldo del conto cliente).

Versamento

La funzione di versamento, è selezionabile da **F (Funzioni di vendita)> Fondo cassa>** con il tasto **[Versam.]**, vengono visualizzate le forme di pagamento tra cui scegliere per effettuarlo.

Selezionando una delle forme di versamento, saranno eventualmente visualizzate le ulteriori modalità di pagamento ad essa associate.

Attraverso il tastierino numerico, può essere introdotto il “valore del versamento” seguito dalla “forma di pagamento” utilizzata.



The screenshot shows a terminal interface for 'Operazioni di CASSA'. At the top, it displays the date '23.03.2011', time '18.10', and 'Cassa N.ro: 1 Operatore 1 Listino 1'. A large 'F' is on the left and a back arrow is on the right. The main title is 'Operazioni di CASSA' with 'VERSAMENTO' below it. A grid of buttons offers payment methods: 'Contanti', 'Valute', 'Assegni', 'Carte', 'Carte di credito', 'Non pagato', 'Ticket', and 'CARTA CHIP'. There are also several empty buttons in the grid.

Contanti	Valute	Assegni	Carte	
Carte di credito	Non pagato	Ticket		
		CARTA CHIP		

Selezionando **[Conto cliente]** viene visualizzata la videata che illustra la lista dei clienti memorizzati attraverso la quale sarà possibile selezionare il cliente sul quale eseguire l'operazione di prelievo (questa operazione incrementa il saldo del conto cliente).

Stampa di una fattura o di una ricevuta

È selezionabile dall'ambiente **F (Funzioni di vendita)** > **Chiusura conto** > **[Fattura]** o **[Ricevuta]**. Si apre in automatico la videata contenente i conti dei clienti memorizzati.

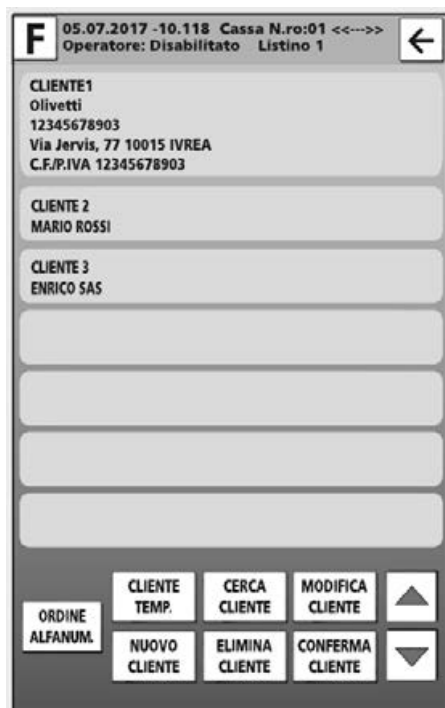

Per stampare una **Fattura** o una **Ricevuta** (solo con slip printer collegata), relativa alle operazioni di vendita in corso, procedere come descritto di seguito:

effettuare delle operazioni di vendita

selezionare **F** > **Chiusura conto** > **[Fattura]** o **[Ricevuta]**.

vengono visualizzati i conti Clienti memorizzati

selezionare un cliente oppure inserirne uno

confermare premendo il tasto **[Conferma cliente]**

inserire P.IVA o Codice fiscale del cointestatario (facoltativo)

selezionare il tasto **[Conferma]**

viene stampata la fattura o la ricevuta con i dati del cliente selezionato.

NOTA

Non è possibile stampare una fattura relativa ad un reparto o un articolo programmato come "articolo unico". Volendo effettuare questa operazione è necessario disabilitare la flag "articolo unico".

2.

Stampa di una fattura/ricevuta con una forma di pagamento diversa dallo scontrino

1. Per stampare una fattura/ricevuta scegliendo una forma di pagamento diversa dallo Scontrino procedere nel modo seguente:
 - eseguire un'operazione di vendita
 - selezionare [**Pagam.**]
 - scegliere la forma di pagamento desiderata (Valute, Assegni, Carte, ecc.)
 - selezionare [←]
 - compare la videata principale di vendita
 - selezionare [**Funzioni**]
 - selezionare [**Chiusura conto**]
 - scegliere Fattura/Ricevuta
 - selezionare il Cliente e confermare
 - viene stampata la Fattura/ricevuta con la forma di pagamento scelta in precedenza.

Gestione dei clienti

La gestione Clienti è selezionabile toccando **F (Funzioni) > Funzioni del conto >** con il tasto **[Cliente]**. Questa videata illustra la lista dei clienti memorizzati con le informazioni relative ad ogni singolo cliente. Sul conto di ogni singolo cliente memorizzato sarà possibile eseguire operazioni di:

- **Pagamento**
 - a **CREDITO**
 - con **Corrispettivo non riscosso** (tutti i documenti emessi sono memorizzati e quindi disponibili per l'emissione della fattura differita)
- **Versamento** (accredito su conto cliente).
- **Prelievo** (addebito su conto cliente)
- **Emissione della fattura** differita attraverso la funzione di P.C.N.R. (pagamento corrispettivo non riscosso).



Campi Cliente	Descrizione
Ragione sociale, Indirizzo, CAP, Comune, Cod.Fisc./P.IVA, tel. e mail	Dati del Cliente
Saldo	Saldo relativo a tutte le operazioni di vendita a credito del Cliente selezionato

Tasto	Descrizione
Non pagato	Operazioni di vendita con corrispettivo non riscosso
Fido	Valore massimo che il Cliente può avere come credito
←	Chiude la finestra per la visualizzazione dell'elenco dei clienti e torna alla videata funzioni.
Elimina cliente	Consente di selezionare un cliente presente nella lista dei clienti e di eliminarlo. Selezionare il cliente dall'elenco e premere il tasto [Elimina cliente] .
Modifica cliente	Consente di selezionare un cliente presente nella lista dei clienti e di modificare i suoi dati anagrafici. Selezionare il cliente dall'elenco e premere il tasto [Modifica cliente] . Attraverso la videata descritta nella sezione " Nuovo Cliente / Modifica Cliente " sarà possibile modificare i dati.
Cliente Temporaneo	Consente l'introduzione dei dati anagrafici di un cliente senza memorizzarlo nella lista.
Nuovo cliente	Consente di creare l'anagrafica di un nuovo cliente. Premere il tasto [Nuovo cliente] e attraverso la videata descritta nella sezione "Nuovo Cliente / Modifica Cliente" sarà possibile introdurre i dati necessari.
Cerca cliente	Consente di ricercare un cliente nell'elenco. Premere il tasto [Cerca cliente] e attraverso la videata descritta nella sezione seguente "Cerca cliente" sarà possibile introdurre i dati per la ricerca. La ricerca può avvenire per "ragione sociale", "indirizzo", "C.F." o "P.IVA".
Conferma cliente	Consente di confermare un cliente dopo averlo selezionato.

Cerca cliente

È selezionabile dall'ambiente **Elenco Clienti** con il tasto **[Cerca Cliente]**.

NOTA

È possibile posizionare il cursore all'interno del campo (sul carattere da editare) toccando l'area "Ricerca cliente".

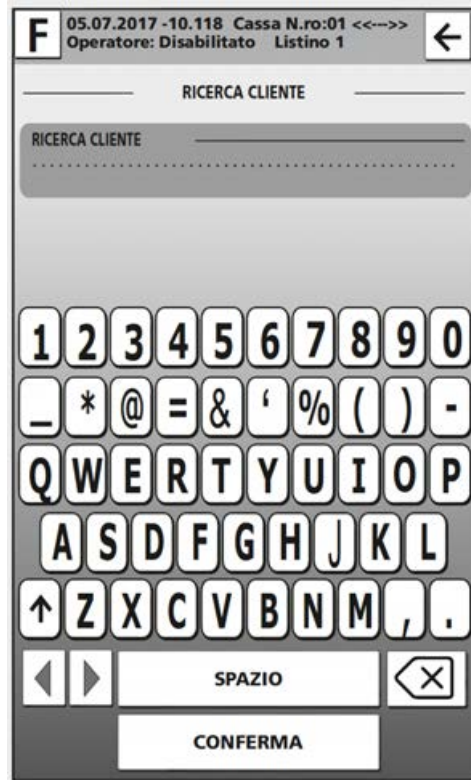

Identificazione del cliente attraverso il codice a barre

È possibile ricercare un cliente anche attraverso la lettura del codice a barre del Codice fiscale del cliente stesso.

Nuovo cliente / Modifica cliente

È selezionabile dall'ambiente **Elenco Clienti** con il tasto **[Nuovo Cliente]** / **[Modifica Cliente]**.

Introduzione dei dati

L'introduzione dei dati è attivabile selezionando il campo da editare (Ragione sociale, Indirizzo, mail, numero di telefono, Cap. Comune, P.IVA, Fido) ed è segnalata con la il cursore che lampeggia.

Sarà quindi possibile inserire/eliminare caratteri, scorrere il campo con l'utilizzo della tastiera visualizzata sullo schermo.

Il Codice fiscale o la partita iva del cliente potrà essere direttamente inserita anche attraverso la lettura del codice a barre corrispondente (vedi ad esempio la tessera sanitaria).

Ambiente ristorazione - operazioni sui Tavoli

È selezionabile dall'ambiente F (Funzioni) > Operazioni sui tavoli con il tasto [Tavoli] quando è attivo l'ambiente di "ristorazione". Sono gestiti fino a 40 tavoli con possibilità di spostare le voci attribuite ad un tavolo ad un altro, di dividere un conto in modalità "analitica" e di emettere uno scontrino di preconto, di gestire una "comanda" e le relative varianti.

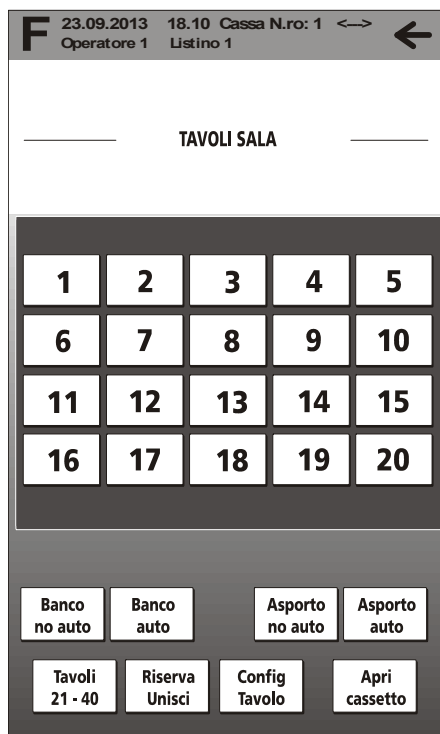

Viene visualizzato il layout di tutti i tavoli attraverso il quale è possibile, dopo aver selezionato un tavolo, entrare nell'ambiente di vendita (videata principale di vendita) e attribuire le vendite al tavolo selezionato.

Descrizione dei tasti

Tasto	Descrizione
Banco no auto / auto	Permette di attivare la videata principale di vendita e attribuire le transazioni di vendita ad un tavolo eventualmente selezionato. Alla chiusura dello scontrino, viene visualizzata la videata dei tavoli, se si imposta "no auto"; con "auto" si rimane nella videata di vendita.
Asporto no auto e Asporto auto	Con Asporto auto viene attivata la videata principale di vendita dove sono accessibili solo alcuni reparti preventivamente programmati per questa funzione.
Tavoli 21-40	Cambia la videata dei tavoli e permette di visualizzare i tavoli dal 21 al 40. Quando si seleziona questo tasto, il registratore telematico visualizza i tavoli dal 21 al 40 e il tasto si modifica in [Tavoli 1-20] , per poter ritornare sui primi 20 tavoli.
Riserva Unisci	Esegue un'operazione di prenotazione o unione di uno o più tavoli selezionati tra i 40 disponibili. Ad operazione eseguita il tasto del tavolo selezionato diventa grigio.
Config. Tavolo	Permette di configurare il tavolo attribuendogli delle caratteristiche specifiche come un listino, una descrizione, etc...
Apri cassetto	Apertura del cassetto fuori dallo scontrino di vendita

Configurazione di un tavolo

È possibile configurare un tavolo selezionando **Config. Tavolo** e successivamente toccando il numero del tavolo. La videata per la configurazione del tavolo 1 è la seguente:

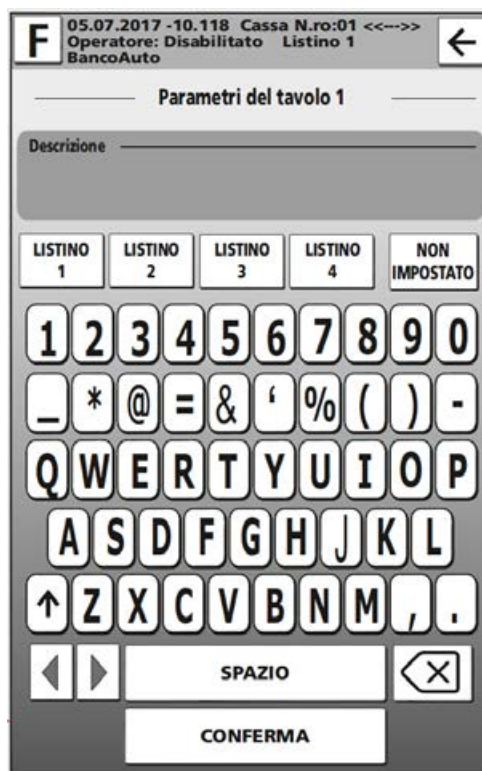

Tasto	Descrizione
Descrizione	Assegna una descrizione alfanumerica al tavolo
Listino1, 2,3,4	Applica al tavolo il listino selezionato
Non impostato	Gestione libera del listino associato al tavolo
Conferma	Permette di confermare l'operazione.

Funzioni abbinare alla gestione dei tavoli - Preconto

Dopo aver selezionato un tavolo, con il tasto [PRECONTO] è possibile stampare uno scontrino non fiscale relativo alle voci portate al tavolo.

Lo scontrino virtuale di preconto, relativo ad un tavolo, sarà richiamato automaticamente selezionando il tavolo stesso.

Funzioni abbinare alla gestione dei tavoli - Sposta tavolo

Questa funzione seleziona il tavolo su cui può intervenire per effettuare gli spostamenti desiderati.

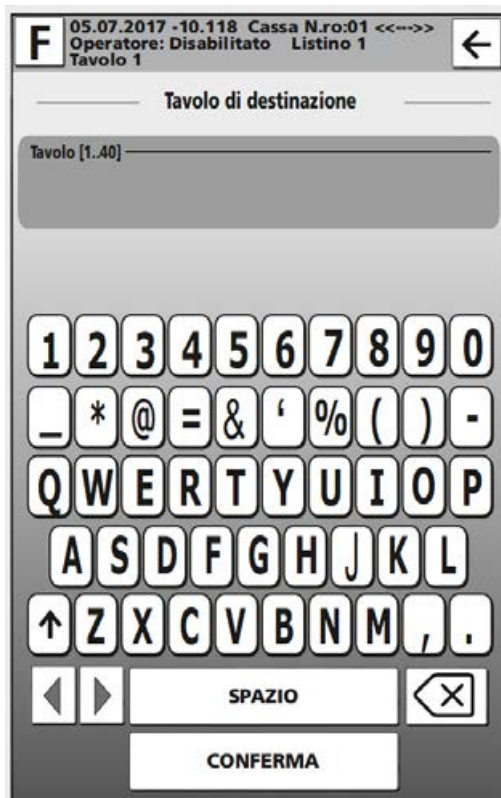

Tasto	Descrizione
←	Chiude la finestra sposta tavolo e torna alla videata funzioni.
Conf.	Permette di confermare l'operazione.

Dopo aver confermato con il tasto Conf., in questo ambiente si sposta tutte o alcune transazioni addebitate ad un tavolo in quello selezionato precedentemente.

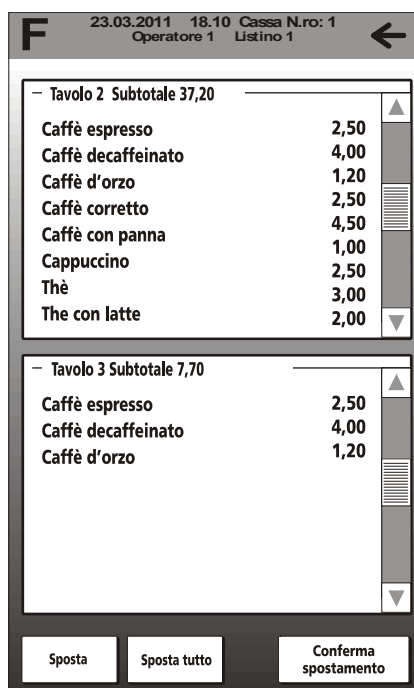

Tasto	Descrizione
←	Chiude la finestra sposta tavolo e torna alla videata principale di vendita.
Sposta	Consente di selezionare le transazioni addebitate ad un tavolo e spostarle su di un altro. Selezionare la transazione desiderata. Premere il tasto [Sposta]. Premere il tasto [Conferma spostamento].
Sposta tutto	Consente di spostare tutte le transazioni addebitate ad un tavolo su di un altro. Premere il tasto [Sposta tutto]. Premere il tasto [Conferma spostamento].
Conferma spostamento	Permette di confermare l'operazione.

Funzioni abbinata alla gestione dei tavoli - Divisione CONTO

Questa funzione consente di spostare le voci attribuite ad un tavolo, in un conto separato.

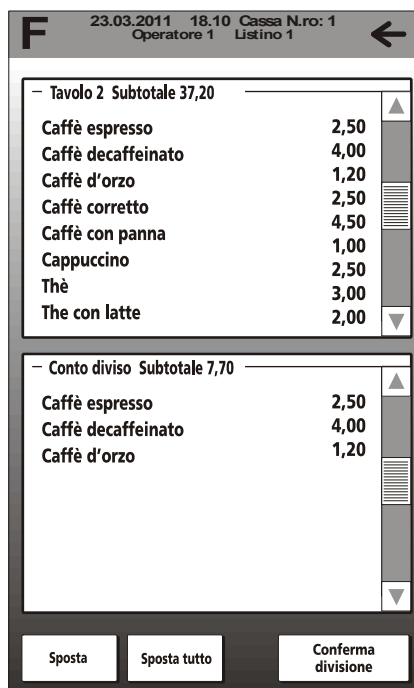

Tasto	Descrizione
←	Chiude la finestra Divisione analitica e torna alla videata principale di vendita.
Sposta	Consente di selezionare le transazioni addebitate ad un tavolo e spostarle su di un conto separato. Selezionare la transazione desiderata. Premere il tasto [Sposta]. Premere il tasto [Conferma divisione].
Sposta tutto	Consente di spostare tutte le transazioni addebitate ad un tavolo su di un conto separato. Premere il tasto [Sposta tutto]. Premere il tasto [Conferma divisione].
Conferma divisione	Permette di confermare l'operazione.

Richiamare il conto separato

Per richiamare il conto separato precedentemente con la funzione Sposta, procedere nel modo seguente:

- selezionare Funzioni > Tavoli
- comparare la videata relativa alla scelta dei tavoli
- scegliere [Divisione conto]
- selezionare [Conto diviso]
- comparare la videata relativa al conto separato da cui è possibile, con la videata di vendita, eseguire la forma di pagamento desiderata.

Funzioni di chiusura tavolo

È possibile eseguire la chiusura tavolo in 2 modi diversi:

- stampare lo scontrino/fattura/ricevuta (cioè il documento fiscale relativo al tavolo)
- annullare lo scontrino dopo aver selezionato il tavolo (da **Funzioni>Annulla scontrino**).

Gestione delle “comande” (ordini)

Il registratore telematico, in ambiente ristorazione, permette l'emissione di una comanda utilizzando la stampante interna.

Per svolgere questa funzione sono disponibili 3 ambienti dedicati che sono:

- la programmazione e l'uso delle varianti
(per maggiori informazioni consultare i relativi capitoli)
- la stampa ordine
- la stampa tavolo.

Per utilizzare queste funzioni e semplificarne l'utilizzo dall'ambiente di vendita, è opportuno associare le funzioni Varianti, Stampa ordine, Stampa tavolo a dei tasti, come descritto nel capitolo “Configurazione interfaccia utente e tasti funzione programmabili”, per avere queste funzioni disponibili direttamente sulla videata principale di vendita.

Programmazione delle varianti

Per accedere all'ambiente di gestione delle varianti, selezionare l'ambiente **F (Funzioni) > Funzioni Generali > Config. > Configurazione macchina e successivamente [Gestione varianti]**.

Le varianti sono 50 elementi (in totale), che consentono di specificare una particolare caratteristica all'articolo appartenente ad una determinata ordinazione. Questi elementi, sono testi programmabili, associabili ai vari gruppi merceologici, che sono stati programmati precedentemente nell'ambiente di **SET 305** (ed associati ai vari reparti di vendita).

Se la variante avrà la stampa impostata su sì, allora il nome della variante sarà preceduto da un asterisco.

The screenshot displays a software interface for managing variants. At the top, it shows the date (23.11.2013), time (18.10), and user information (Cassa N.ro: 1, Operatore 1, Listino 1). The main area is divided into two sections: 'GRUPPI' and 'VARIANTI'. The 'GRUPPI' section contains a scrollable list with items: CUCINA, PIZZERIA, BEVANDE, CASSA, CAFFETTERIA, GRUPPO 6, GRUPPO 7, GRUPPO 8, and GRUPPO 9. The 'VARIANTI' section shows a list with two items: * SENZA MOZZARELLA and AGGIUNTA FUNGHI. Below the lists are three buttons: 'Inserire variante', 'Modifica variante', and 'Elimina variante'. At the bottom, there is a section titled 'STAMPARE VARIANTE SELEZIONATA' with two buttons: 'Si' and 'No'.

Tasto	Descrizione
Inserire variante	Permette di inserire una nuova variante nel gruppo selezionato
Modifica variante	Modifica la variante selezionata consentendo di fare nuove impostazioni
Eliminare variante	Elimina la variante selezionata
Stampare variante selezionata (Si/No)	Abilita o disabilita la stampa della variante sul documento della comanda selezionata Nota: "*" indica che è abilitata la stampa della variante preceduta da questo simbolo.
←	Torna all'ambiente di "Configurazione macchina".

Inserire le varianti

Quando si seleziona una voce presente nell'elenco **GRUPPI**, si attiva il tasto **Inserire variante**. La selezione di questo tasto visualizza la videata seguente che consente di inserire la variante e di confermarla con il tasto **Conf.**

La variante viene inserita nell'elenco **VARIANTI**.

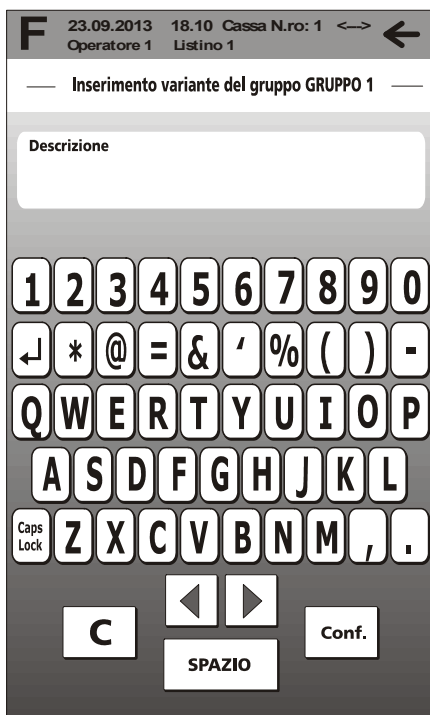

Usare le varianti

Quando si seleziona **Varianti** (Con un tasto precedentemente associato a questa funzione), si apre una videata con un elenco delle varianti che sono state associate ad un determinato gruppo.

Per esempio nel gruppo merceologico Caffetteria, potranno essere presenti le varianti con nomi: macchiato caldo, macchiato freddo, corretto, tazza grande.

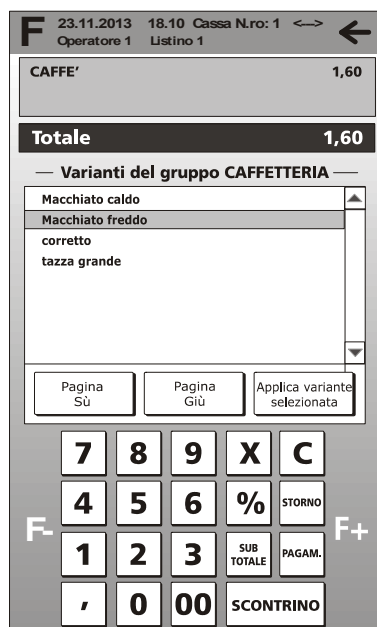

Tasto	Descrizione
Pagina Su / Pagina giù	Permette di scorrere l'elenco delle varianti
Applica variante selezionata	Seleziona e applica la variante

L'operatore potrà quindi evidenziare una variante dall'elenco e confermare con il pulsante **Applica variante selezionata**, in questo modo la variante sarà inserita e la lista si chiude. Altrimenti si può abbandonare la selezione tramite il pulsante **Chiudi lista**. Le varianti non sono contabilizzate (ossia non è possibile associare un prezzo alla singola variante).

Stampa tavolo

Dalla videata principale, premere il tasto **Stampa tavolo** per stampare sulla stampante interna il documento riassuntivo della comanda in ordine fino a quel momento su un tavolo selezionato.

Stampa rapporti giornalieri e periodici

È selezionabile da **F (Funzioni)**> ambiente **Fondo Cassa** > tasto **[Rapporti]**.

I rapporti giornalieri e periodici riassumono i dati delle vendite e ogni altra operazione inerente movimenti di cassa, valute ecc. I rapporti sono di natura gestionale e fiscale.

Quelli gestionali, eseguibili in qualsiasi momento, sono di semplice lettura e non influenzano la memoria fiscale. Al contrario, il rapporto fiscale influenza la memoria fiscale e deve essere eseguito obbligatoriamente tutti i giorni nell'assetto Z.

Tutti i rapporti hanno un Codice individuale di esecuzione.

Stampa di un rapporto giornaliero o periodico

Attraverso la videata seguente è possibile eseguire la stampa di uno dei rapporti visualizzati digitando il tasto corrispondente al tipo di rapporto che si vuole eseguire.

La principale suddivisione dei rapporti comprende la stampa del **[Rapporto senza azzeramento]** oppure del **[Rapporto con azzeramento]**. Selezionando la scheda desiderata, toccando il rispettivo tasto nella parte in alto della videata, si accede all'ambiente.

All'interno dell'ambiente (Rapporto gestionale senza azzeramento oppure Rapporto gestionale con azzeramento), i tipi di rapporti sono raggruppati in:

rapporti PERIODICO 1 e PERIODICO 2.

rapporti giornalieri e periodici.

I tasti contenuti nel gruppo “**rapporto Periodico1 / giornaliero**”, stampano il rapporto, con o senza azzeramento a seconda della linguetta selezionata, dei Reparti, Gestionale, Movimenti cassa, Valute, PLU BCR, Documenti slip printer, Operatori, Buono pasto, Conti cliente, C.Clienti movimentati, Vendite per ora.

I tasti contenuti nel gruppo “**rapporto Periodico2 / giornaliero**”, stampano il rapporto, con o senza azzeramento a seconda della linguetta selezionata, dei Reparti, Gestionale, Movimenti cassa, Valute, PLU BCR, Documenti slip printer, Operatori, Buono pasto, Conti cliente, C.Clienti movimentati, Scorporo imposta.

La selezione della tipologia si esegue con il **SET 328**.

Il registratore telematico è configurato da fabbrica per la gestione “rapporti periodico 1 e periodico 2”.

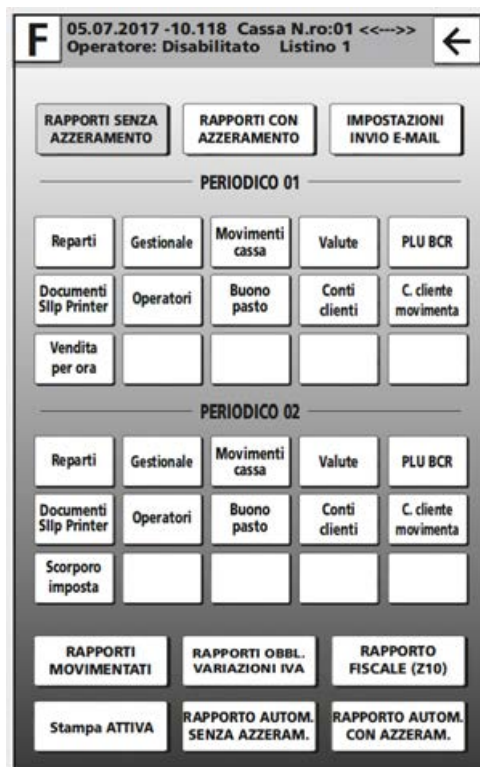

Tasto	Descrizione
Rapporti obbl. per variazione di IVA	Stampa l'insieme di tutti rapporti necessari per variare la tabella con le aliquote iva (con azzeramento).
Rapporti movimentati	Stampa i rapporti gestionali sui quali ci sono stati delle movimentazioni di cassa (Questo tasto è attivo solo quando è selezionata la scheda Rapporto gestionale con azzeramento).
Rapporto fiscale (Z10)	Stampa il rapporto Z10 di giornata con azzeramento.
Rapporto automatico senza azzeramento	Stampa tutti i rapporti selezionati con l'opzione SET 315 senza azzeramento. Per maggiori informazioni vedi capitolo "SET 315 - GESTIONE AUTOMATICA STAMPA RAPPORTI X".
Rapporto automatico con azzeramento	Stampa tutti i rapporti selezionati con l'opzione SET 316 con azzeramento. Per maggiori informazioni consultare il capitolo "SET 316 - GESTIONE AUTOMATICA STAMPA RAPPORTI Z".
Stampa attiva / non attiva	È abilitato solo selezionando "Rapporti con azzeramento", e permette di stampare i rapporti sulla stampante (stampa attiva) oppure la generazione del rapporto senza la stampa.

La variazione di un valore di aliquota della tabella IVA, può essere eseguita solo se si generano manualmente una serie di rapporti. Con il tasto "Rapporti per variazione IVA", è possibile eseguirli tutti in automatico.

NOTA

Nell'ambiente "Rapporti Senza azzeramento", selezionando [Conto cliente] oppure [Operatori] compare una finestra di dialogo in cui è possibile eseguire una stampa selettiva inserendo un valore numerico [da:] e successivamente [a:.....] . Se non si inserisce nessun valore si stampa tutto il contenuto archiviato nel rapporto.

Stampa rapporti – Invio e-mail

Per utilizzare la funzione è necessario premere "rapporti via email", abilitare il servizio con il tasto "abilitato", configurare i dati attraverso "Configura parametri email"; una volta configurato, si selezionano i rapporti che si desidera inviare e, solo dopo aver eseguito uno Z10, vengono inviate le mail.

The screenshot shows a software interface with a header bar containing the date '05.07.2017', a code '-10.118', and 'Cassa N.ro:01'. Below this, it says 'Operatore: Disabilitato Listino 1' and 'Tavolo 1'. There are three main buttons at the top: 'RAPPORTI SENZA AZZERAMENTO', 'RAPPORTI CON AZZERAMENTO', and 'IMPOSTAZIONI INVIO E-MAIL'. The interface is divided into two sections: 'PERIODICO 01' and 'PERIODICO 02'. Each section contains a grid of buttons for different report types: 'Reparti', 'Gestionale', 'Movimenti cassa', 'Valute', 'PLU BCR', 'Documenti SIlp Printer', 'Operatori', 'Buono pasto', 'Conti clienti', and 'C. cliente movimenta'. The 'PERIODICO 02' section also includes a 'Scorporo imposta' button. At the bottom, there are three buttons: 'RAPPORTI MOVIMENTATI', 'RAPPORTI OBBL. VARIAZIONI IVA', and 'RAPPORTO FISCALE (Z10)'. Below these are three more buttons: 'Stampa ATTIVA', 'RAPPORTO AUTOM. SENZA AZZERAM.', and 'RAPPORTO AUTOM. CON AZZERAM.'.

In questa videata è possibile scegliere i rapporti da inviare premendo **Invia Report via e-mail**.

È possibile cambiare/impostare l'indirizzo e-mail con i relativi dati di posta elettronica, premendo il tasto **Configura parametri e-mail**.

F 05.07.2017 -10.118 Cassa N.ro:01 <<-->>
Operatore: Disabilitato Listino 1
Tavolo 1

RAPPORTI SENZA AZZERAMENTO RAPPORTI CON AZZERAMENTO IMPOSTAZIONI INVIO E-MAIL

———— PERIODICO 01 ————

Reparti	Gestionale	Movimenti cassa	Valute	PLU BCR
Documenti Sllp Printer	Operatori	Buono pasto	Conti clienti	C. cliente movimenta
Vendita per ora				

———— PERIODICO 02 ————

Reparti	Gestionale	Movimenti cassa	Valute	PLU BCR
Documenti Sllp Printer	Operatori	Buono pasto	Conti clienti	C. cliente movimenta
Scorporo imposta				

CONFIGURA PARAMETRI EMAIL

———— INVIO REPORT VIA E.MAIL ————

ABILITATO DISABILITATO

Ricerca e lettura del giornale di fondo elettronico (D.G.F.E.)

Tramite la sequenza: **F>Funzioni generali >Ricerca D.G.F.E.** è possibile ricercare i vari documenti memorizzati nel Giornale di Fondo Elettronico.

Selezionare il tipo di documento da ricercare tramite i tasti presenti nella barra superiore della pagina.

The screenshot shows a search interface for the D.G.F.E. (Digital General Ledger). At the top, it displays the date '05.07.2017', a reference number '10.118', and 'Cassa N.ro:01'. Below this, there are buttons for document types: 'FISCALE/COMMER.', 'NON FISC./GESTION.', 'FATTURE', 'RICEVUTE', and 'TUTTI'. There are also checkboxes for 'ULTIMO DOC. DELLA GIORNATA' and 'TUTTI DOC. DELLA GIORNATA'. Further down, there are sections for 'TUTTI DOCUMENTI DEL PERIODO SPECIFICO' and 'TUTTI DOCUMENTI DEL GIORNO SPECIFICO', each with date input fields (GG MM ANNO). A section for 'DOCUMENTO NUMERO X DEL GIORNO SPECIFICO' also has a date input field. At the bottom, there is a numeric keypad with buttons for digits 0-9, a 'C' button, and 'VISUALIZZA' and 'STAMPA' buttons.

Introduzione dei dati per la ricerca

L'introduzione dei dati di ricerca è attivabile toccando il campo di ricerca desiderato.

È quindi possibile inserire i caratteri richiesti o cancellare completamente il contenuto con il tasto [C].

Con il tasto [Stampa] si avvia la stampa degli scontrini richiesti.

Con il tasto [Visualizza] si avvia la visualizzazione degli scontrini richiesti sul display.

Tasto	Descrizione
←	Chiude la finestra "Ricerca D.G.F.E." e torna alla videata principale di vendita.
C	Consente di cancellare un singolo carattere
Visualizza	Consente di visualizzare gli scontrini richiesti
Stampa	Consente di stampare gli scontrini richiesti

Visualizzazione degli scontrini

Con il tasto [Visualizza] si avvia la visualizzazione degli scontrini richiesti sul display del registratore telematico.

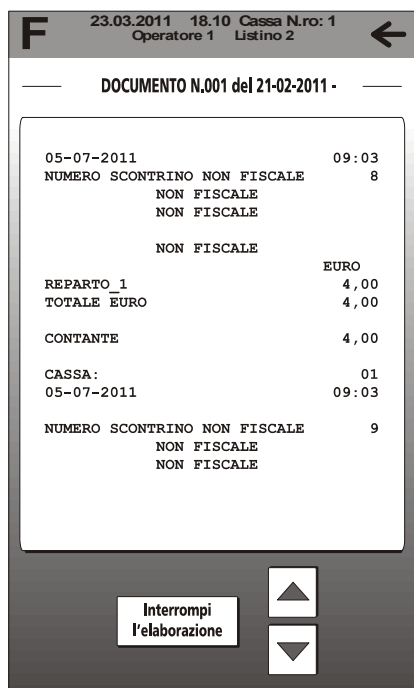

Tasto	Descrizione
Interrompi l'elaborazione	Interrompe l'elaborazione degli scontrini visualizzabili sul display
←	Chiude la finestra di "Visualizzazione scontrini." e torna alla videata di ricerca del D.G.F.E.

Configurare il registratore telematico

È selezionabile toccando **F (Funzioni) > Funzioni Generali** con il tasto **[Config]**.

La videata seguente consente di impostare i parametri di configurazione della macchina.



Tasto	Descrizione
Configurazione macchina	Con questo tasto è possibile selezionare il tipo di applicazione della macchina, configurare lo stato generale del registratore telematico, (la stampa delle fatture, dello scontrino, delle ricevute, la modalità di utilizzo della tastiera e la gestione operatori). Questo ambiente può essere protetto all'accesso con un password che con le impostazioni standard (default) è disabilitata. Se attiva, utilizzare la password del supervisor per accedere alla configurazione macchina (Per maggiori informazioni consultare l'opzione SET361 nel capitolo della programmazione).
Configurazione interfaccia utente	Con questo tasto è possibile configurare l'interfaccia visualizzata sul touch screen, per maggiori informazioni consultare il capitolo relativo alla "Configurazione interfaccia utente e tasti funzione programmabili".
Assetto SET	Con questo tasto è possibile accedere alla programmazione del registratore telematico utilizzando i comandi SET.
Collegamento	Con questo tasto si imposta la modalità collegamento (per maggiori informazioni consultare il capitolo "Modalità collegamento").
←	Chiude la finestra configurazione e torna alla videata principale di vendita

Configurazione macchina

È selezionabile tramite la sequenza F (Funzioni) > Funzioni Generali> Config. con il tasto [Configurazione macchina]. Se è stata impostata una password di accesso, inserirla con la tastiera e confermare con il tasto Conferma.

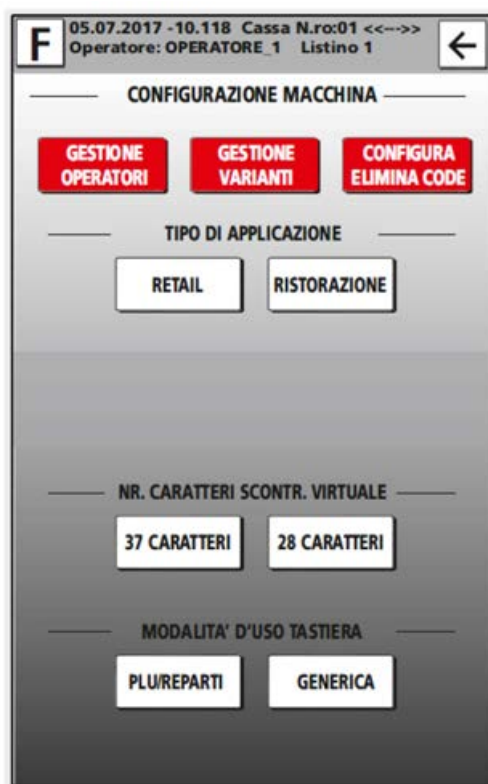

Gestione operatori

In questo ambiente è possibile associare agli operatori differenti profili di accessibilità alle funzioni.

Gestione varianti

In questo ambiente è possibile gestire le varianti (Per maggiori informazioni consultare il capitolo "Gestione delle comande").

Tipo di applicazione

In questo ambiente è possibile selezionare il tipo di applicazione desiderata: retail oppure ristorazione.

Nr. caratteri scontrino virtuale

In questo ambiente è possibile selezionare il numero massimo di caratteri visualizzabili sullo scontrino, 37 oppure 28 caratteri.

Modalità d'uso della tastiera

Le modalità di utilizzo possibili sono: **PLU/Reperto** oppure **Generica**. Con il tasto **PLU/Reperto** si imposta la tastiera della videata di vendita con i tasti relativi ai PLU/Reperto di dimensioni standard.

Con il tasto **Generica** si imposta la tastiera della videata di vendita che consente di editare/creare i tasti in base alle proprie esigenze (dimensioni del tasto, posizione sul display, tipo di associazione: Reperto, PLU-articolo, funzioni, pagamenti).

Configurazione interfaccia utente

È selezionabile toccando **F (Funzioni) > Funzioni Generali>Config.** con il tasto **[Configurazione macchina]**.

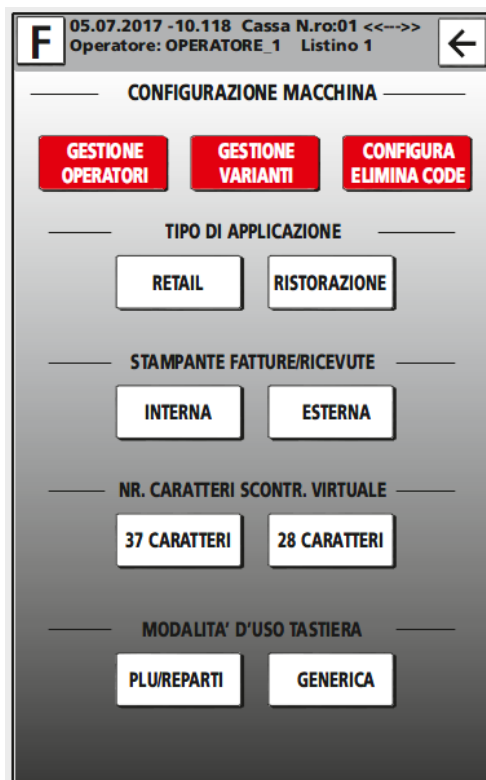

Selezione temi

In questo ambiente è possibile selezionare i colori dell'interfaccia visualizzata sul touch screen selezionandola tra quelle disponibili.

Suono tasto

In questo ambiente è possibile associare al tocco dei tasti un suono; selezionando **Si** si attiva l'emissione di un suono, selezionando **No** si disabilita.

Messaggio scorrevole

In questo ambiente è possibile inserire un testo che verrà visualizzato come messaggio sul display lato cliente.

Calibrazione del touch screen

Con questa selezione, lo sfondo dello schermo diventa nero e si avvia una procedura guidata evidenziata con un puntatore a croce; seguire le istruzioni fornite sullo schermo per completare correttamente la procedura.

Configurazione uso tastiera

In questo ambiente è possibile programmare la tastiera e i tasti visualizzati sul touch screen. A seconda del fatto che si sia selezionata una tastiera **Generica** oppure **PLU/Reparto** nell'ambiente "Modalità d'uso della tastiera" (**F (Funzioni) > Funzioni Generali > Config.**) si possono presentare due condizioni diverse.

Se è stato selezionata la modalità **PLU/Reparto**, la tastiera della videata di vendita ha i tasti relativi ai PLU/Reparto di dimensioni standard (per maggiori informazioni consultare il capitolo della programmazione al paragrafo "Assegnare un PLU ad un tasto sulla tastiera di vendita):

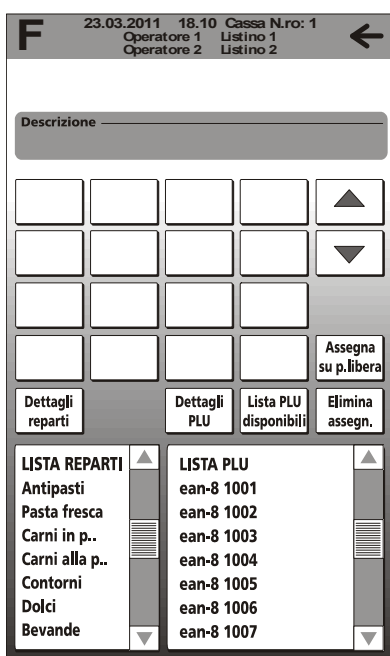

Se è stato selezionata la modalità **Generica**, la tastiera della videata di vendita può avere dei tasti che l'utente crea in base alle proprie esigenze (dimensioni del tasto, posizione sul display, tipo di associazione: Reparto, PLU-articolo, funzioni, pagamenti). Per maggiori informazioni consultare il capitolo della programmazione al paragrafo "Associazione degli articoli inseriti con la programmazione per le operazioni di vendita".

Per poter utilizzare la tastiera in modalità generica, selezionare il tipo di tastiera dall'ambiente **F (Funzioni) > Funzioni Generali > Config. > Configurazione macchina > il tasto [Generica]**.

Per configurare l'uso della tastiera generica selezionare **F (Funzioni) > Funzioni Generali > Config. > Configurazione interfaccia ut. > Config. Interf. Tast.**

In questo ambiente è possibile programmare la tastiera e i tasti visualizzati sul touch screen. L'utente può creare, in base alle proprie esigenze, le dimensioni del tasto e del testo di descrizione relativo agli articoli di vendita, la posizione sul display e il tipo di associazione (Reparto, PLU-articolo, funzioni, pagamenti).

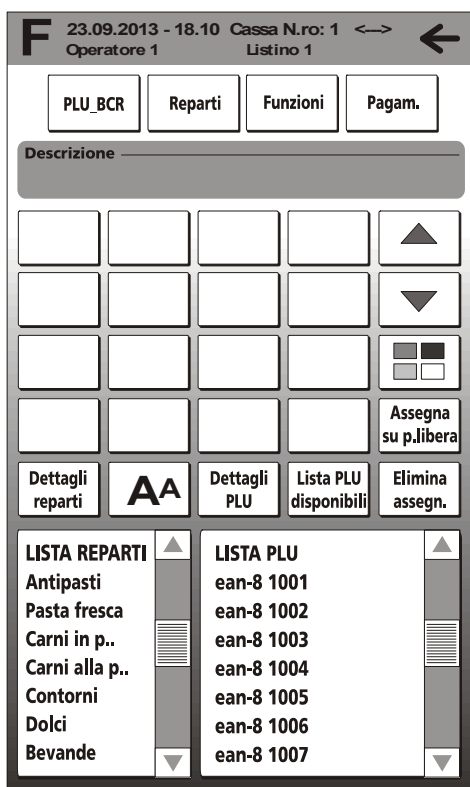

Tasto	Descrizione
PLU_BCR	Elenca la Lista Reparti e, se presenti gli articoli associati a ciascun reparto, per consentire l'associazione di un articolo PLU ad un tasto.
Reparti	Elenca i Reparti disponibili e associabili ad un tasto.
Funzioni	Elenca le funzioni disponibili e associabili ad un tasto.
Pagam.	Elenca i Pagamenti disponibili e associabili ad un tasto.
Dettagli Reparti/PLU	Visualizza i dettagli del Reparto/PLU selezionato e ne permette la modifica.
AA	Modifica il font all'interno del tasto tra 3 dimensioni disponibili.
Assegna sulla posizione libera	Assegna la selezione di un PLU, di un Reparto, una Funzione o una forma di pagamento ad un tasto libero.
Lista PLU disponibili	Elenca i PLU disponibili.
Elimina assegnazione	Rimuove l'assegnazione di un tasto ad un PLU, un Reparto, una Funzione o una forma di pagamento.
←	Chiude la finestra configurazione e torna alla videata precedente. Per tornare alla videata principale di vendita ripetere più volte la pressione del tasto ←.

Come associare e personalizzare i tasti

Per associare un PLU, un Reparto, una Funzione, una forma di pagamento ad un tasto, selezionarlo da una delle liste presenti sul display:

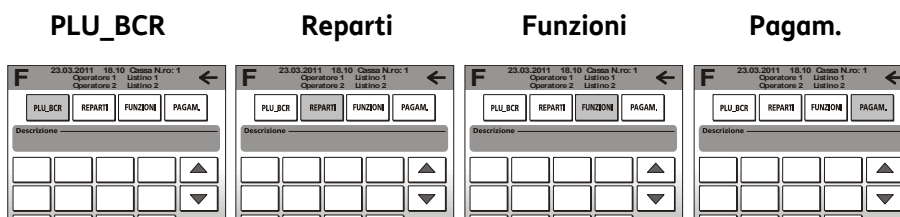

Successivamente, selezionare il tasto a cui associarlo e, se necessario con **Pagina Precedente** e **Pagina Successiva** scegliere la pagina:

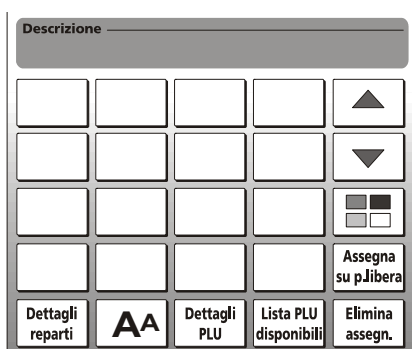

Con il tasto **AA** è possibile modificare il font all'interno del tasto tra 3 dimensioni disponibili. Per modificare il font, selezionare il tasto da modificare seguito dal tasto **AA**.

Personalizzare le dimensioni del tasto selezionando il tasto  che visualizza sul display:

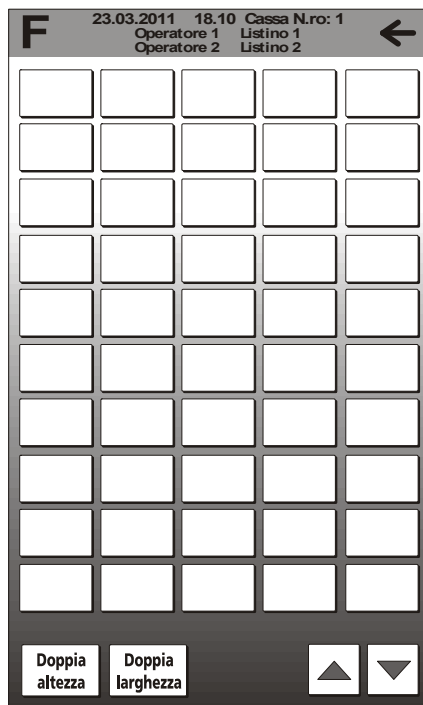

Scegliere un colore tra quelli disponibili e, se desiderato, con i tasti in basso a sinistra le dimensioni doppie del tasto (in larghezza e/o in altezza). Uscire da questo ambiente con il tasto **←**. Sul display viene visualizzata la configurazione dei tasti creata dall'utente.

Eliminare l'associazione ad un tasto

Dalla videata seguente:

- selezionare il tasto Elimina assegn.
- selezionare il tasto da eliminare tra i tasti presenti nella videata.

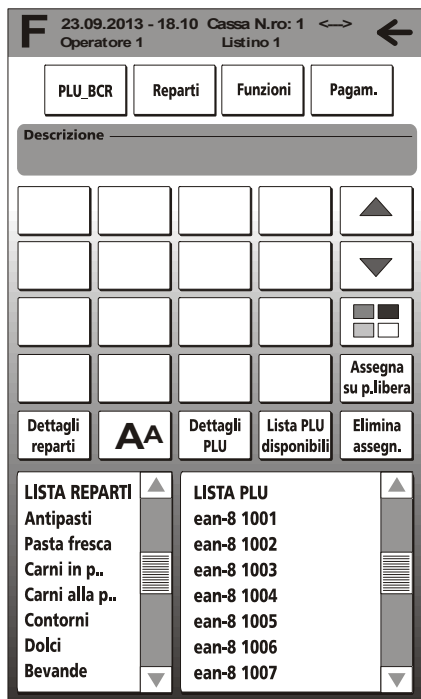

Funzioni – Program. tasti funzione

Con questo tasto è possibile associare ad uno dei tasti presenti nell'area Tasti programmabile (per maggiori informazioni consultare il paragrafo "Il touch screen") una funzione. Per creare l'associazione procedere nel modo seguente:

- selezionare un tasto funzione da **F1** a **F7**
- selezionare dall'elenco dei tasti funzione programmabili, la funzione che si vuole associare al tasto **F** selezionato
- se i tasti da **F1** a **F7** sono stati utilizzati tutti, è possibile selezionarne altri con i tasti **F+** ed **F-** fino ad utilizzare un massimo di 14 tasti funzione.



Rimuovere la programmazione di un tasto funzione

Dalla videata precedente:

- selezionare il tasto da cui si vuole rimuovere l'assegnazione
- selezionare ***** Non assegnato *****
- confermare con il tasto **CONFERMA**.

Assetto SET

È selezionabile toccando **F (Funzioni) > Funzioni Generali > Config.** Con il tasto **[Assetto SET]**.



Tasto	Descrizione
Lista programmazione	Con questo tasto è possibile visualizzare ed attivare le funzioni SET disponibili sul registratore telematico per programmarlo
Ricerca PLU	Premendo il tasto [Ricerca PLU] si richiama una videata nella quale è possibile eseguire una ricerca su uno o tutti reparti.
EAN/UPC C39 Farmacia Datamatrix	Questi tasti sono utilizzabili solo per la configurazione dei PLU con i SET della serie 800. Per introdurre un Codice durante la programmazione procedere come segue: Introdurre il codice a barre EAN / UPC [EAN / UPC] [digitare il codice a barre] [Conferma] Introdurre il codice a barre C39 [C39] [digitare il codice a barre] [Conferma] (sono gestiti da 1 a 32 caratteri) Introdurre il codice a barre Farmacia [Farmacia] [digitare il codice a barre] [Conferma] (sono gestiti da 1 a 32 caratteri) Introdurre il codice a barre bidimensionale Datamatrix [Datamatrix] [digitare il codice a barre]] [Conferma]

Lista programmazioni

Con questo tasto è possibile visualizzare un elenco di tutte le funzioni disponibili sul registratore telematico per programmare la macchina e il SET per attivare la funzione.

Lista programmazioni	
CODICE SET	PROGRAMMAZIONE
102	descrizione della programmazione
131	descrizione della programmazione
150	descrizione della programmazione
151	descrizione della programmazione

Ricerca plu

Premendo il tasto **[Ricerca PLU]** si richiama un videata nella quale è possibile eseguire una ricerca su uno o tutti reparti.



Tasto	Descrizione
Seleziona tutti i reparti	Seleziona tutti i reparti dell'elenco reparti su cui effettuare la ricerca
Filtro	Casella di testo in cui inserire un testo alfanumerico che delimita la ricerca a quanto inserito
Risultati trovati	Visualizza il numero di risultati trovati
Avvia ricerca	Esegue la ricerca con i parametri impostati
Stampa risultati	Stampa i risultati della ricerca
←	Chiude la finestra di "Visualizzazione scontrini." e torna alla videata di assetto SET.

Per inserire un filtro di ricerca all'interno del campo **Filtro** toccare l'area che ne delimita il campo; compare una videata con la tastiera alfanumerica; digitare la descrizione del PLU BCR da cercare e confermare con il tasto **Conferma**. Al termine premere **[Avvia ricerca]**. Possono essere gestiti al massimo 5000 PLU.

Fatturazione riepilogativa per società emittenti di buoni pasto

Questa operazione permette di generare un riepilogo per compagnie e relativi tagli di buoni pasto incassati (ticket), per avere un documento fiscale riassuntivo relativo ad un certo periodo (Data iniziale / Data finale). Il documento riassuntivo può essere uno scontrino fiscale (in questo caso utile per la compilazione dei moduli predefiniti di ciascuna società emittente usualmente disponibili via portale web) oppure una fattura riepilogativa. Per generare una fattura riepilogativa, selezionare l'**ambiente F (Funzioni) > Funzioni del conto > [PCNR]** e successivamente premere il tasto **[Ticket]**.

F 23.09.2013 18.10 Cassa N.ro: 1 ←> ←
Operatore 1 Listino 1

DOCUMENTO DI RIFERIMENTO

Scontrino Fattura Ricevuta Conto cliente Ticket

Serie Numero Data GGMMAA

1 2 3 4 5 6 7 8 9 0
← * @ = & ' % () -
Q W E R T Y U I O P
A S D F G H J K L
Caps Lock Z X C V B N M , .
C ← → Conf.
SPAZIO

Selezionando il tasto Ticket, sullo schermo compare una videata che permette di ricercare per ciascuna società emittente, i ticket da fatturare all'interno di un determinato periodo di tempo (tipicamente un mese).

F 23.11.2013 18.10 Cassa N.ro: 1 ←> ←
Operatore 1 Listino 1

ELENCO COMPAGNIE

Compagnia 1
Compagnia 2
Compagnia 3

Data Iniziale GG MM Anno
01012013

Data Finale GG MM Anno
01112013

7 8 9 0 C
4 5 6 ← →
1 2 3 CONFERMA

Dopo aver selezionato dall'elenco la società emittente desiderata, introdurre negli appositi campi la data iniziale e quella finale per l'intervallo temporale desiderato.

Al termine premere il tasto Conferma.

Al termine, selezionando ←, si ritorna alla videata principale di vendita.

Nello spazio relativo allo scontrino virtuale vengono automaticamente evidenziati i riepiloghi per ciascun taglio di buono pasto.

È possibile variarne le quantità prima di scegliere il documento fiscale da emettere.

Digitare poi il tasto "Subtotale" ed impostare se necessario l'importo relativo allo sconto o commissione relativo alla società emittente desiderata (valore in percentuale o assoluto).

Successivamente scegliere il tipo di documento fiscale da emettere (fattura o scontrino).

In caso di gestione del riepilogo con emissione fattura dal registratore telematico è opportuno memorizzare i dati anagrafici relativi alle società di cui vengono incassati i ticket all'interno dell'elenco clienti.

NOTA

Per una corretta contabilizzazione è necessario memorizzare il valore IVA applicato ai buoni pasto (in genere il 10%) nel campo aliquota n.7 tramite il comando **SET 308**.

Modifica temporanea aliquote iva

È possibile gestire la modifica dell'aliquota IVA precedentemente programmata in modo semplice e flessibile.

La variazione è applicabile a carico di un singolo articolo di vendita oppure a tutto lo scontrino aperto.

Per poter avere questo tipo di gestione delle aliquote IVA si deve:

programmare le aliquote iva con il **SET 308**

applicare le aliquote IVA allo scontrino virtuale durante le operazioni di vendita.

Se si intende utilizzare questa funzione, per semplificarne l'utilizzo, si consiglia di effettuare l'associazione della funzione Varia Iva ad un tasto programmabile, come descritto nel capitolo "Configurazione interfaccia utente e tasti funzione programmabili", per avere il tasto disponibile direttamente sulla videata principale di vendita.

Con l'attivazione del tasto funzione **Varia IVA**, si ottiene la visualizzazione di un menu che consente di selezionare una tra le varie voci programmate nel registratore telematico. La videata per l'applicazione temporanea delle aliquote IVA è la seguente:

The screenshot shows a menu titled "SELEZIONE ALIQUOTA IVA" on a cash register screen. The screen is divided into three sections: "SINGOLA VENDITA", "SCONTRINO ATTUALE", and "PERMANENTE". Each section contains a grid of buttons for selecting different VAT rates: IVA_1 (0,00%), IVA_2 (0,00%), IVA_3 (0,00%), IVA_4 (0,00%), IVA_5 (0,00%), IVA_6 (0,00%), TICKET (10%), and SERVIZI (0%). Below each grid is a button labeled "IVA Predefinita". The top of the screen displays "F 23.11.2013 18.10 Cassa N.ro: 1 <->" and "Operatore 1 Listino 1".

Selezionare il tipo di IVA desiderato per applicarlo al singolo articolo di vendita oppure a tutto lo scontrino attuale e al termine premere il tasto ← e concludere la vendita.

NOTA

La variazione temporanea dell'aliquota dell'IVA comporta una modifica al prezzo finale precedentemente impostato sull'articolo.

La stampa del rapporto sui reparti verrà quindi modificato. In tal caso utilizzare esclusivamente il rapporto "scorporo imposta".

Accesso rapido programmazione reparti/PLU

Per poter utilizzare la tastiera in modalità Reparti/PLU, selezionare il tipo di tastiera dall'ambiente **F (Funzioni) > Funzioni Generali > Config. > Configurazione macchina > il tasto [PLU / Reparto]**.

Per aggiungere/modificare un reparto, selezionare **F (Funzioni) > ambiente Funzioni Generali > Config > Configurazione interfaccia ut.** e successivamente **[Config. Reparti/PLU]**.

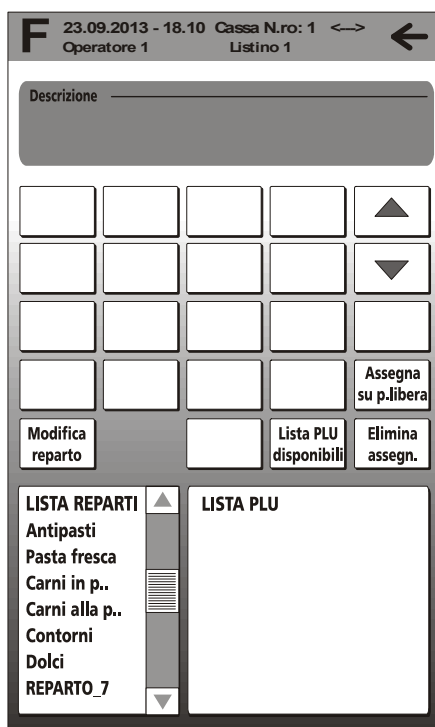

Da questo ambiente è possibile inserire direttamente in modo visuale gli articoli (PLU) e i reparti (analogamente a quanto programmabile in assetto SET con i comandi **SET 401** e **SET 802**).

Dettagli e modifica di un reparto

Selezionare un reparto dall'elenco dei reparti e selezionare, con un tocco, il tasto **Dettagli reparto**. Viene visualizzato il dettaglio del reparto che può essere personalizzato a seconda delle esigenze del cliente.

Per modificare i dettagli del reparto selezionare **Modifica Reparto**.

F 23.09.2013 18.10 Cassa N.ro: 1 ←→
Operatore 1 Listino 1

DETTAGLI REPARTO

Descrizione
REPARTO_1

Prezzo 1 2,00 Prezzo 2 3,00 Prezzo 3 3,00 Prezzo 4 5,00

Link IVA 0 Giacenza

Modifica reparto Nuovo articolo Posizione su tastiera

LISTA REPARTI

- Antipasti
- Pasta fresca
- Carni in p..
- Carni alla p..
- Contorni
- Dolci
- Bevande

LISTA PLU

- ean-8 1001
- ean-8 1002
- ean-8 1003
- ean-8 1004
- ean-8 1005
- ean-8 1006
- ean-8 1007

NOTA

Per utilizzare il parametro Giacenza consultare il capitolo "Gestione Quantità Magazzino".

Aggiungere/modificare un articolo (PLU BCR)

È possibile aggiungere o modificare un articolo in modo visuale, in 2 modi:

- dalla videata di **Dettagli Reparto** con il tasto **Nuovo articolo**

oppure

Selezionando un articolo già esistente, e il tasto **Dettagli PLU BCR** che abilita i tasti **Modifica articolo**, **Nuovo articolo** e **Elimina articolo**.

F 23.09.2013 18.10 Cassa N.ro: 1 ← →
Operatore 1 Listino 1

DETTAGLI PLU BCR

Barcode

Reparto
REPARTO_1

Descrizione
ean-8 1002

Prezzo 1 2,00 Prezzo 2 3,00 Prezzo 3 3,00 Prezzo 4 5,00

Giacenza

Modifica articolo Nuovo articolo Elimina articolo Posizione su tastiera

LISTA REPARTI ▲
Antipasti
Pasta fresca
Carni in p..
Carni alla p..
Contorni
Dolci
Bevande ▼

LISTA PLU ▲
ean-8 1001
ean-8 1002
ean-8 1003
ean-8 1004
ean-8 1005
ean-8 1006
ean-8 1007 ▼

Selezionando il tasto **Nuovo articolo** o **Modifica articolo** compare la videata in cui è possibile editare le caratteristiche dell'articolo.

F 23.09.2013 18.10 Cassa N.ro: 1 ←> ←
Operatore 1 Listino 1

Modifica PLU BCR

Descrizione _____

Prezzo 1 2,00 Prezzo 2 3,00 Barcode _____

Prezzo 3 3,00 Prezzo 4 5,00 Giacenza _____ Tipo di barcode _____

1 2 3 4 5 6 7 8 9 0
← * @ = & ' % () -
Q W E R T Y U I O P
A S D F G H J K L
Caps Lock Z X C V B N M , .

C ← → Conf.
SPAZIO

NOTA

Con il tasto [**Tipo di Barcode**] vengono visualizzate le tipologie di codici a barre gestite dal sistema ed associabili all'articolo (EAN/UPC, C39, Farmacia, Datamatrix).

NOTA

Per utilizzare il parametro Giacenza consultare il capitolo "Gestione Quantità Magazzino".

Assegnazione di un PLU a un tasto su tastiera

Successivamente alla creazione dei PLU, per poterli utilizzare è necessario associare loro una posizione sulla tastiera di vendita.

- Selezionare il Reparto contenente il PLU
- Selezionare il PLU
- Digitare il tasto **ASSEGNA SU P. LIBERO**, in questo modo l'articolo viene associato al primo tasto libero.

Oppure

- Selezionare il PLU e selezionare manualmente il tasto a cui effettuare assegnare l'articolo.

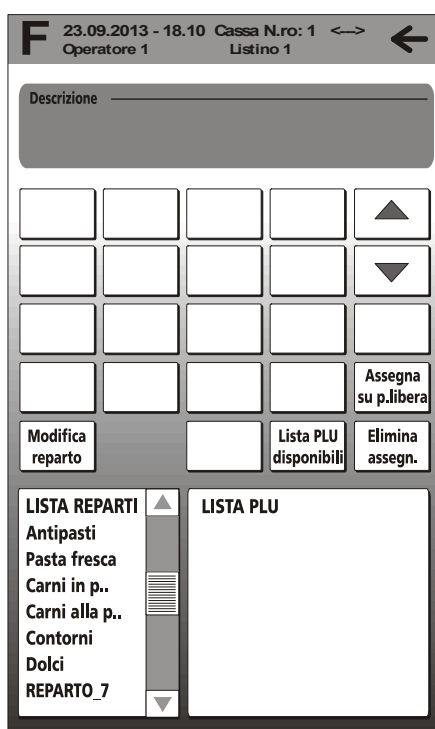

Inserimento descrizione libera nello scontrino

È selezionabile dall'ambiente **Funzioni > Funzioni conto > con il tasto [Descr. Libera]**. Consente di introdurre, tra una transazione di vendita e un'altra, una stringa numerica o alfanumerica.

Se si intende utilizzare questa funzione frequentemente, per semplificarne l'utilizzo, si consiglia di effettuare l'associazione della funzione **Descrizione libera ad un tasto funzione programmabile**, come descritto nel capitolo "Configurazione interfaccia utente e tasti funzione programmabili", per avere il tasto disponibile direttamente sulla videata principale di vendita.

Al primo inserimento, la videata che compare è la seguente:



NOTA

Si può creare una lista con un numero massimo di 10 descrizioni libere.

NOTA

Il numero di caratteri disponibili per la descrizione libera variano a seconda del numero di caratteri scelti per lo scontrino virtuale (37 oppure 28). Questa opzione è selezionabile dall'ambiente **F (Funzioni) > Funzioni Generali > Config. > Configurazione macchina**.

Applicare una descrizione libera nello scontrino

Per richiamare e quindi applicare allo scontrino una delle descrizioni libere inserite selezionare il tasto Descrizione libera. Viene visualizzata la videata seguente:

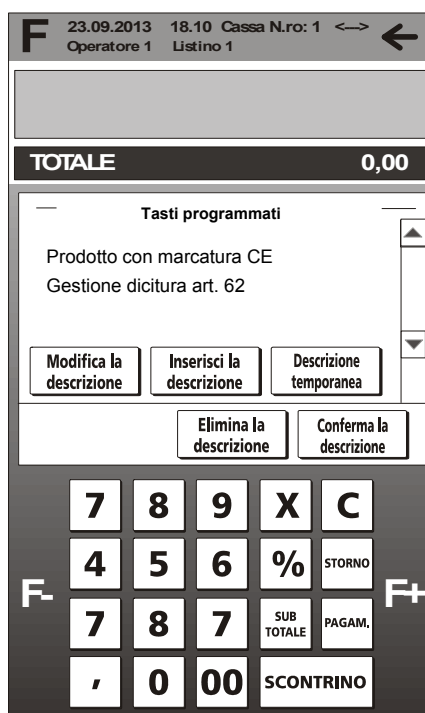

Tasto	Descrizione
Descrizione temporanea	Inserisce una descrizione libera allo scontrino che non resterà memorizzata nel registratore telematico
Inserisci la descrizione	Inserisce una descrizione libera che verrà memorizzata per poter essere riutilizzata in altri scontrini
Modifica la descrizione	Modifica la descrizione libera selezionata
Elimina la descrizione	Elimina la descrizione libera selezionata
Conferma la descrizione	Applica la descrizione selezionata allo scontrino in corso
←	Esce dall'ambiente di gestione della "Descrizione libera"

NOTA

È possibile aggiungere più descrizioni libere all'interno di uno scontrino, selezionandole una alla volta dalla videata e successivamente con il tasto "Conferma la descrizione".

Le descrizioni verranno aggiunte allo scontrino nell'ordine con cui compaiono nell'elenco e non con l'ordine con cui vengono selezionate.

Gestione quantità magazzino

Per abilitare la gestione della giacenza su reparti e PLU si deve abilitare nel **SET 102** (per i reparti) e nel **SET 801** (per gli articoli) la voce:

- QUANT.MAGAZ = 1.

Successivamente, nei **SET 401 e SET 802**, quando vengono inseriti gli articoli nel registratore telematico, sarà possibile inserirne anche le quantità.

Inserimento giacenza in stock per reparto

Nella programmazione del SET 401 è disponibile la voce:

Giacenza magazzino (Stock) Numero da 0 a 9999 Da 0 a 9999

NOTA

Se sull'articolo in vendita non si intende gestire la giacenza, lasciare il valore a 0.

Inserimento giacenza in stock per articolo (PLU)

Nella programmazione del SET 802 è disponibile la voce:

Giacenza magazzino (Stock) Numero da 0 a 9999 Da 0 a 9999

NOTA

Se sull'articolo in vendita non si intende gestire la giacenza, lasciare il valore a 0.

NOTA

Abilitando su Reparto la gestione della quantità a magazzino, il rapporto sui reparti presenta l'aggregato del venduto su reparto e non il totale delle quantità vendute su eventuali PLU associati a quel reparto. Le quantità movimentate su questi PLU vengono contabilizzate sul rapporto PLU_BCR.

NOTA

Abilitando la gestione della giacenza, quando viene venduto un articolo in esaurimento compare il messaggio "Articolo sotto scorta".



Eeguire comando SET dalla lista programmazione

È selezionabile dall'ambiente F (Funzioni) > ambiente Funzioni Generali > Config > Assetto SET > [Lista Program.].

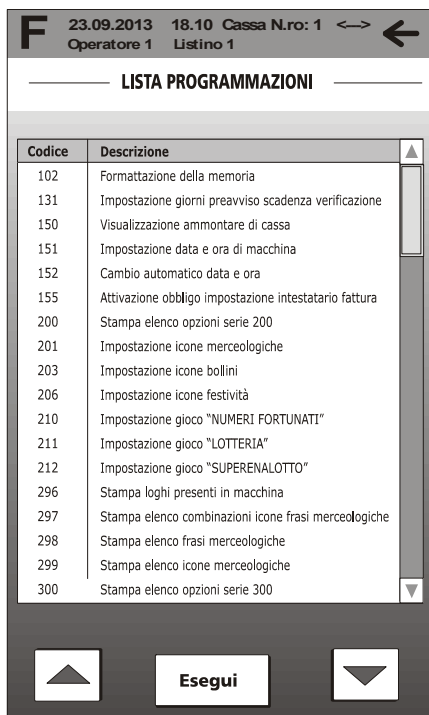

Codice	Descrizione
102	Formattazione della memoria
131	Impostazione giorni preavviso scadenza verifica
150	Visualizzazione ammontare di cassa
151	Impostazione data e ora di macchina
152	Cambio automatico data e ora
155	Attivazione obbligo impostazione intestatario fattura
200	Stampa elenco opzioni serie 200
201	Impostazione icone merceologiche
203	Impostazione icone bollini
206	Impostazione icone festività
210	Impostazione gioco "NUMERI FORTUNATI"
211	Impostazione gioco "LOTTERIA"
212	Impostazione gioco "SUPERENALOTTO"
296	Stampa loghi presenti in macchina
297	Stampa elenco combinazioni icone frasi merceologiche
298	Stampa elenco frasi merceologiche
299	Stampa elenco icone merceologiche
300	Stampa elenco opzioni serie 300

Dall'elenco della lista dei comandi Codice di programmazione è possibile, selezionando con un tocco la riga del comando desiderato o la rispettiva descrizione, seguito dal tasto **Esegui**, mandare in esecuzione direttamente il comando selezionato e quindi si accede direttamente all'ambiente di programmazione.

Gestione dei clienti

La gestione Clienti è selezionabile dall'ambiente **Funzioni>Funzioni del conto>** con il tasto **[Cliente]**.

- Questa videata illustra la lista dei clienti memorizzati con le informazioni relative ad ogni singolo cliente.



Per facilitare l'accesso all'elenco e quindi ai dati cliente, selezionando il tasto **[Ordine Alfanum.]**, è possibile ordinare in modo alfabetico l'elenco dei clienti.

Per avere nuovamente l'ordine numerico dei clienti, si deve uscire dalla videata con il tasto **←** e poi ritornare nella videata con il tasto **Clienti**.

QR Code

Il registratore telematico è in grado di riconoscere e stampare la tipologia di SET a barre bidimensionale di tipo QR Code.

Con questo tipo di grafico bidimensionale, è possibile codificare link a siti internet, messaggi promozionali, ecc. Una volta generato e stampato, il QR Code può essere recuperato attraverso opportuna applicazione residente ad esempio in uno smartphone.

La programmazione della descrizione da tradurre come QR Code si esegue con il **SET 332**.
Il QR Code così generato può essere inserito come logo alla fine dello scontrino.

NOTA

Per la programmazione del logo utilizzare il **SET 303**.

Per la stampa dei loghi memorizzati nel registratore telematico utilizzare il **SET 296**.

Fare riferimento all'apposito SET nel capitolo Procedure per la programmazione.

Modalità di connessione

Nell'area dedicata alle informazioni per l'operatore è disponibile l'indicazione relativa alle varie modalità di "connessione attiva" o "assenza di connessione" alla Rete.

Area di notifica delle modalità operative del registratore telematico

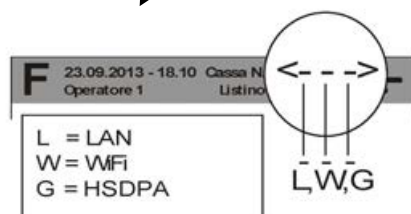

Elenco delle possibili modalità di collegamento

REGISTRATORE TELEMATICO CONNESSO ALLA RETE	
<<--->>	Questo simbolo è quello visualizzato quando il registratore telematico non è connesso in Rete
<<--L>>	Macchina connessa alla Rete attraverso una connessione attiva LAN
<<--W>>	Macchina connessa alla Rete attraverso una connessione attiva WiFi
<<--G>>	Macchina connessa alla Rete attraverso una connessione attiva HSDPA

Affinchè l'aggiornamento abbia luogo è necessario che siano stati generati i "rapporti movimentati" (con il tasto "Rapporti Movimentati" dalla videata relativa ai rapporti). All'accensione del sistema attendere che l'aggiornamento venga completato prima di proseguire con le normali attività di lavoro sul registratore telematico.

Modalità collegamento

È selezionabile dall'ambiente F (**Funzioni**) > **Funzioni Generali** > [**Config.**] > con il tasto Collegamento.

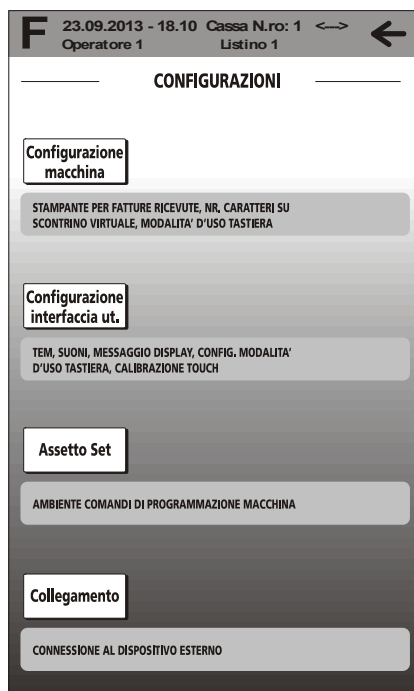

Quando il registratore telematico è collegato via cavo USB/Seriale/Ethernet LAN, selezionando **Collegamento**, viene impostato automaticamente un assetto che permette attività di:

- configurazione tramite software esterno (ad esempio il programma Resource Kit)
- stampa di scontrini (fiscali e non fiscali) da applicazioni residenti sul computer.

Attivazione servizio OLI-POS

Permette di abilitare il servizio OLI-POS per poter utilizzare il sistema di pagamento dei buoni pasto elettronici nell'ambiente delle funzioni di pagamento.

Servizio riservato ai sottoscrittori del servizio di buoni pasto elettronico.

NOTA

Se il servizio non è attivo, i tasti relativi ai buoni pasto elettronico compaiono di colore grigio e quindi non sono utilizzabili.

Fare riferimento al **SET 980** nel capitolo Procedure per la programmazione.

Scontrino cortesia

La frase stampata si programma con il **SET 344** ed è **necessario** inserire il tasto "scontrino cortesia" tra i tasti configurabili.

Inserito prima della vendita "in garanzia", viene stampato uno scontrino in cui è presente un codice a barre che, letto con un BCR, visualizza il prezzo dell'articolo.

Se si intende utilizzare questa funzione, per semplificarne l'utilizzo, si consiglia di effettuare l'associazione della funzione "**Scontrino di cortesia**" ad un tasto programmabile, come descritto nel capitolo "Configurazione interfaccia utente e tasti funzione programmabili", per avere il tasto disponibile direttamente sulla videata principale di vendita nel gruppo tasti funzione programmabili.

Fare riferimento al **SET 344** nel capitolo Procedure per la programmazione.

Gestione conti sospesi

In ambiente Retail, tra i tasti funzione disponibili sono presenti fino a 5 conti (conto1, conto2, conto3, etc.) che possono essere selezionati e assegnati a dei tasti funzione.

Assegnare a dei tasti funzione i Conti (da 1 a 5) per poterli utilizzare direttamente dalla videata di vendita.

Quando si esegue uno scontrino, per poter gestire più conti in sospeso, procedere come nell'esempio in cui si gestiscono 2 scontrini contemporaneamente.

- 1) scegliere tra i tasti funzioni assegnati **Conto1**
- 2) scegliere gli articoli da mettere in vendita sullo scontrino
- 3) scegliere tra i tasti funzioni assegnati **Conto2**
- 4) scegliere gli articoli da mettere in vendita sullo scontrino
- 5) selezionare dal tasto funzione **Conto1** e procedere aggiungendo articoli o alla chiusura dello scontrino
- 6) selezionare dal tasto funzione **Conto2** e procedere aggiungendo articoli o fino alla chiusura dello scontrino

NOTA

È possibile ripetere più volte l'operazione di passaggio da uno scontrino all'altro (da Conto 1 a Conto 2) premendo il rispettivo tasto funzione Conto1 o Conto2 (nell'ambiente ristorazione diventa Tavolo1, Tavolo2, etc..).

Scontrino elimina code

La funzione “**elimina code**” si utilizza in genere per attività commerciali, nei casi in cui è necessario gestire l’afflusso dei clienti al pagamento degli articoli, aspettando il proprio turno. (Ad esempio in una gelateria o in una gastronomia in cui si emettono gli scontrini che riportano in appendice la numerazione progressiva del proprio turno). Per programmare le code degli scontrini emessi dal registratore telematico, selezionare dall’ambiente **F** > **funzioni generali** > **config** > **configurazione macchina**.

Selezionando il tasto **Configura Elimina code** compare la videata di configurazione:

Se si intende utilizzare questa funzione, per semplificarne l’utilizzo, si consiglia di effettuare l’associazione della funzione “**Elimina code**” ad un tasto programmabile, come descritto nel capitolo “Configurazione interfaccia utente e tasti funzione programmabili”, per avere il tasto disponibile direttamente sulla videata principale di vendita nel gruppo tasti funzione programmabili.



Tasto	Descrizione				
Abilitato / Disabilitato	Attiva o disattiva con i rispettivi tasti questa funzione				
Descrizione	<p>Permette di inserire fino a 4 linee di descrizione in formato testo o numerico con vari attributi carattere.</p> <p>Con il tasto TESTO si inserisce la descrizione associabile ad una delle 4 linee disponibili (tasti 1,2,3,4)</p> <p>Attrib.: imposta la dimensione del carattere tra 0=normale, 1=doppia altezza, 2=doppia larghezza</p> <p>NUMERO.: imposta il numero progressivo dello scontrino (numero del cliente da servire)</p>				
ALTRE CFG	Consente di configurare le seguenti funzioni:				
	<table border="1"> <tr> <td>Icona</td> <td>Con i tasti < oppure > si possono sfogliare in modo visuale le icone, che vengono visualizzate nel riguardo compreso tra i due tasti. Indica il numero dell'icona merceologica precedentemente inserita nel registratore telematico e richiamabile da questa voce con il numero ad essa associato.</td> </tr> <tr> <td>Cnt max</td> <td>Indica il numero massimo per la numerazione progressiva degli scontrini emessi.</td> </tr> </table>	Icona	Con i tasti < oppure > si possono sfogliare in modo visuale le icone, che vengono visualizzate nel riguardo compreso tra i due tasti. Indica il numero dell'icona merceologica precedentemente inserita nel registratore telematico e richiamabile da questa voce con il numero ad essa associato.	Cnt max	Indica il numero massimo per la numerazione progressiva degli scontrini emessi.
Icona	Con i tasti < oppure > si possono sfogliare in modo visuale le icone, che vengono visualizzate nel riguardo compreso tra i due tasti. Indica il numero dell'icona merceologica precedentemente inserita nel registratore telematico e richiamabile da questa voce con il numero ad essa associato.				
Cnt max	Indica il numero massimo per la numerazione progressiva degli scontrini emessi.				
CFG. TESTO	Consente di ritornare alla pagina precedente di configurazione				
Conferma	Conferma le impostazioni inserite nelle varie voci e le memorizza nel registratore telematico.				
<-	Esce da questa videata e ritorna alla videata principale di vendita.				

Backup dati (Salvataggio rapido dei dati)

Sul registratore telematico è presente una funzione per il salvataggio rapido dei dati.

Se si intende utilizzare questa funzione, si consiglia di effettuare l'associazione della funzione “**Backup dati**” ad un tasto programmabile, come descritto nel capitolo “Configurazione interfaccia utente e tasti funzione programmabili”, per avere il tasto disponibile direttamente sulla videata principale di vendita nel gruppo tasti funzione programmabili.

Per eseguire questa copia di sicurezza dei dati utente:

1. Inserire nella porta USB frontale del registratore telematico una chiavetta USB per archiviare i dati.
2. Selezionare dalla barra dei tasti funzione la voce Backup Dati.
Sullo schermo del registratore telematico compare il messaggio di rilevamento stick USB
3. Attendere il termine della copia, sullo schermo del registratore telematico compare il messaggio Backup completato - Rimuovere stick.

NOTA

Il tipo di salvataggio dei dati è equivalente alla procedura manuale eseguibile con il **SET 350**.

Invio scontrini

Nell'elenco dei tasti funzione disponibili, è selezionabile la funzione “**Invio scontrini**” per poter inviare, nel momento in cui lo si preme, gli scontrini in formato XML al server preconfigurato con il comando **SET 970**.

NOTA

Per rendere visibile e assegnabile questo tasto è obbligatorio prima: abilitare oliwebticket (SET 970) impostarlo su MAI (0). A questo punto il tasto sarà visibile da "programmazione tasti funzione".

Se si intende utilizzare questa funzione, per semplificarne l'utilizzo, si consiglia di effettuare l'associazione della funzione “**Invio scontrini**” ad un tasto programmabile, come descritto nel capitolo “Configurazione interfaccia utente e tasti funzione programmabili”, per avere il tasto disponibile direttamente sulla videata principale di vendita nel gruppo tasti funzione programmabili.

Questo servizio permette di memorizzare tutti gli scontrini emessi negli ultimi 2 mesi dal registratore telematico in formato XML e inviarli ad un Computer impostato come Server e preconfigurato ad esempio con un applicativo software gestionale.

È possibile definire la frequenza con cui effettuare l'invio delle transazioni di vendita (scontrini) al server. Per poter accedere al servizio deve essere attiva e disponibile una connessione di rete. Configurare la connessione di rete del registratore telematico secondo la tipologia di connettività disponibile impostando opportunamente i parametri della serie **SET 900**.

NOTA

Per svolgere questo tipo di servizio si deve prima abilitare la porta di rete ethernet **SET 920**, impostandola al valore 1.

Funzioni conto - cliente

La gestione Clienti è selezionabile dall'ambiente **Funzioni>Funzioni conto>** con il tasto **[Cliente]**. Questa videata illustra la lista dei clienti memorizzati con le informazioni relative ad ogni singolo cliente. Sul conto di ogni singolo cliente memorizzato sarà possibile eseguire operazioni di:

- **Pagamento con Corrispettivo non riscosso** (tutti i documenti emessi sono memorizzati e quindi disponibili per l'emissione della fattura differita)
- **Emissione della fattura differita** attraverso la funzione di P.C.N.R. (pagamento corrispettivo non riscosso).

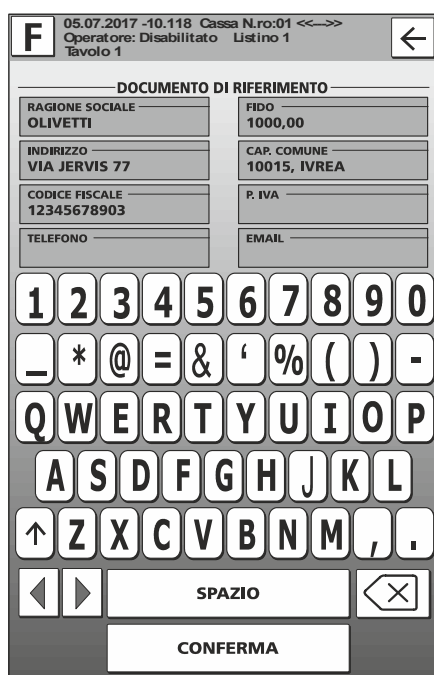

Campi Cliente	Descrizione
Ragione sociale Indirizzo, CAP. Comune Cod.Fisc./P.IVA/Telef./ e-mail	Dati del Cliente
Non pagato	Operazioni di vendita con corrispettivo non riscosso
Fido	Valore massimo che il Cliente può avere come credito
<-	Chiude la finestra per la visualizzazione dell'elenco dei clienti e torna alla videata funzioni.

Sconto preferito

Lo scontrino preferito permette di applicare uno sconto ad un articolo oppure a tutti gli articoli di vendita. Viene considerato "preferito" il PRIMO sconto percentuale programmato con **SET 307**.

Se si intende utilizzare questa funzione, per semplificarne l'utilizzo, si consiglia di effettuare l'associazione di questa funzione ad un tasto programmabile, come descritto nel capitolo "Configurazione interfaccia utente e tasti funzione programmabili", per avere il tasto disponibile direttamente sulla videata principale di vendita nel gruppo tasti funzione programmabili.

Aggiungere/modificare un articolo

Selezionando il tasto **Modifica articolo o reparto** compare la videata in cui è possibile editare le caratteristiche dell'articolo.

F 05.07.2017 -10.118 Cassa N.ro:01 <<->
Operatore: Disabilitato Listino 1
Tavolo 1

DETTAGLI REPARTO

DESCRIZIONE
ANTIPASTI

PREZZO 1 3,00	PREZZO 2 0,00	PREZZO 3 0,00	PREZZO 4 0,00
------------------	------------------	------------------	------------------

LINK IVA
1

GIACENZA

SCORTA

MODIFICA REPARTO NUOVO ARTICOLO POSIZIONE SU TASTIERA

LISTA REPARTI LISTA PLU

- ANTIPASTI
- PRIMI
- SECONDI
- CONTORNI
- DOLCI
- BIBITE
- BAR
- COPERTO

NOTA

È disponibile la funzione **Genera C39** automatico che genera in automatico un codice a barre di tipo C39 per l'articolo PLU BCR selezionato.

Questa funzione è disponibile in: **Dettagli reparto -> nuovo articolo -> tipo di barcode -> C39 AUTOM.**

5. Gestione della trasmissione telematica e operazioni specifiche

Stati del registratore telematico

In questo paragrafo sono descritti gli **stati**: di “Certificazione”, “Attivazione” e “Messa in Servizio”. che consentono alla macchina di esercitare l’opzione per la trasmissione telematica dei corrispettivi.

CENSITO:

- A seguito di Procedura **on line** effettuabile dal **tecnico abilitato** per il rilascio da A.E. del **certificato dispositivo** contenente l’identificativo univoco dell’apparato per la firma dei file all’interno dei quali devono essere trasmessi i dati.

ATTIVATO:

- A seguito di Procedura **on line**, effettuabile dal **tecnico abilitato**, per l’associazione della **partita IVA dell’esercente** al suddetto certificato dispositivo e apposizione QRCode.

IN SERVIZIO:

- A seguito dell’esecuzione, da parte del **tecnico abilitato**, della prima trasmissione dei dati. Effettuata in automatico dalla macchina, manualmente o programmata secondo una data posticipata stabilita.

FUORI SERVIZIO:

- In caso di malfunzionamento. Se non comunicato automaticamente dal R.T.: il **tecnico abilitato** o l’**esercente**, può comunicare sul sito web dell’Agenzia delle entrate la situazione anomala, che viene tracciata a sistema.

DISATTIVATO:

- A seguito della Cancellazione dell’associazione tra la matricola del R.T. e la P.IVA dell’esercente e la sospensione del certificato del RT, attraverso procedura **on line da R.T.** effettuabile dal **tecnico abilitato**.

DISMESSO:

- Revoca del certificato del dispositivo e cancellazione dell’apparato dall’anagrafica di A.E. Attraverso la procedura on line da R.T. eseguita anche da **tecnico abilitato** (facoltà).

Procedura di censimento e attivazione

La procedura di **Censimento** viene eseguita **on line** dal **tecnico abilitato** per richiedere e ricevere da AE il **Certificato Dispositivo** contenente l'identificativo univoco dell'apparato per la firma dei file all'interno dei quali devono essere trasmessi i dati.

Tra le procedure di censimento e attivazione l'**esercente** deve effettuare l'operazione di **accredito** sul sito di A.E.

Successivamente viene eseguito **on line** dal **tecnico abilitato** il comando di **Attivazione**.

AE riceve la richiesta, verifica la congruenza dei dati dell'esercente, associa la P.IVA dell'esercente al Certificato Dispositivo, mette il QRCode a disposizione dell'esercente (sul sito) ed invia l'esito dell'operazione.

Il Certificato Dispositivo viene registrato nella memoria permanente del registratore telematico che da questo momento è Attivata.

Il **QRCode** messo a disposizione dell'esercente attraverso il sito di AE andrà stampato e applicato sulla macchina.

Procedure successive all'attivazione

Ad Attivazione eseguita, il **tecnico abilitato** effettua la **Verificazione Periodica** e sul sito dell'Agenzia delle Entrate è disponibile il **QRCode**.

L'**esercente**, deve provvedere a scaricare, stampare e apporre il QRCode nell'apposito spazio previsto sul prodotto.

Anche per questo motivo è indispensabile da parte dell'esercente essere accreditato per accedere al sito dell'AE.



Il QR CODE contiene l'indirizzamento ad una pagina web del sito dell'Agenzia delle Entrate dalla quale è possibile verificare:

- **Dati identificativi del registratore telematico:**
 - marchio del fabbricante
 - denominazione commerciale del modello
 - numero di matricola
 - estremi del provvedimento di approvazione.
- **Dati identificativi dell'esercente**

Stato di messa in servizio

La messa in servizio può essere contestuale all'attivazione oppure successiva. Se non fosse contestuale il registratore funzionerà come registratore telematico e alla data programmata per la messa in servizio apparirà un messaggio che richiederà l'esecuzione di una chiusura fiscale.

Disattivazione

La Disattivazione slega l'associazione tra la matricola della macchina e la P. I.V.A. dell'esercente. Questo cambio di stato deve essere fatto nei casi elencati di seguito **anche se non viene esercitata l'opzione**:

- Chiusura attività.
- Noleggio per fiere / sagre / periodi stagionali / chiusura attività.
- Cambio PI dell'esercente.

Segnalazione interventi e stato di fuori servizio per manutenzione straordinaria

Il registratore comunica all'Agenzia delle Entrate la condizione anomala (ad es. malfunzionamento DGFE o quasi fine memoria fiscale), l'esercente avverte il centro di assistenza.

Caratteristiche del formato del documento commerciale

La memorizzazione elettronica e la trasmissione telematica all'agenzia delle entrate sostituiscono l'obbligo di emissione di scontrini e ricevute fiscali.

Il registratore telematico emette uno scontrino denominato “**documento commerciale**”.

Il documento commerciale rilasciato all'acquirente:

- **CERTIFICA L'ACQUISTO EFFETTUATO DALL'ACQUIRENTE**
- **COSTITUISCE TITOLO PER L'ESERCIZIO DEI “DIRITTI DI GARANZIA”**

Il documento commerciale contiene le seguenti indicazioni:

- a) data e ora di emissione;
- b) numero progressivo;
- c) ditta, denominazione o ragione sociale, nome e cognome, dell'emittente;
- d) numero di partita IVA dell'emittente;
- e) ubicazione dell'esercizio;
- f) descrizione dei beni ceduti e dei servizi resi.
- g) Ammontare del corrispettivo complessivo e di quello pagato.
- h) Quota I.V.A.
- i) Dettaglio dei metodi di pagamento.
- j) Logotipo fiscale “RT”.
- k) Numero di Matricola del dispositivo.

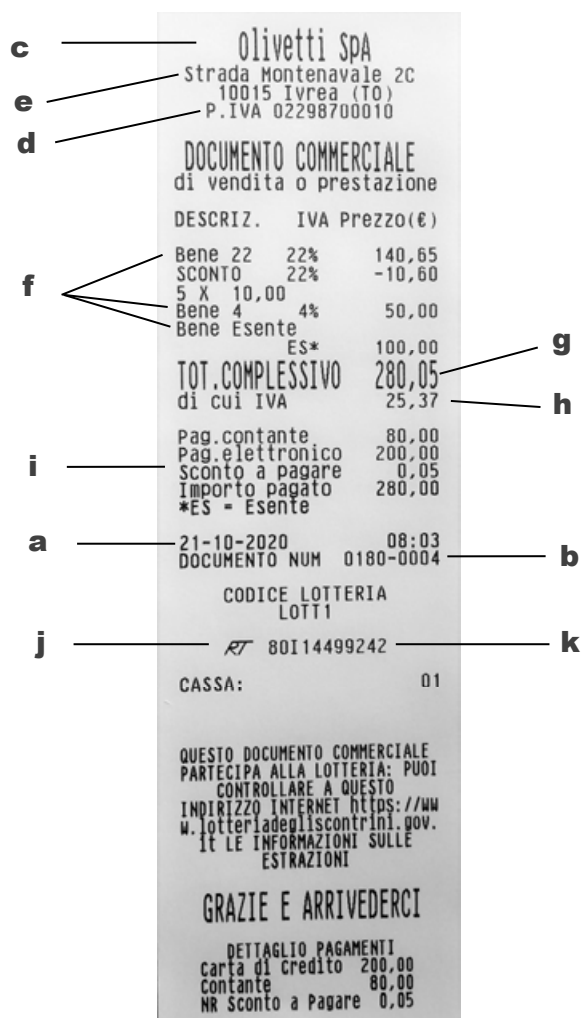

AVVERTENZA

Il documento commerciale deve contenere la descrizione dei beni ceduti e dei servizi resi, non è perciò possibile identificare i beni ed i servizi con una denominazione generica “Reparto nn”, ma il reparto di riferimento del bene o servizio a cui è associata l'IVA deve essere identificato con una descrizione della categoria merceologica. **SET 401** (fare riferimento all'apposito SET nel capitolo Procedure per la programmazione).

Fasi della trasmissione telematica

La trasmissione telematica avviene attraverso le fasi illustrate nel diagramma che segue:

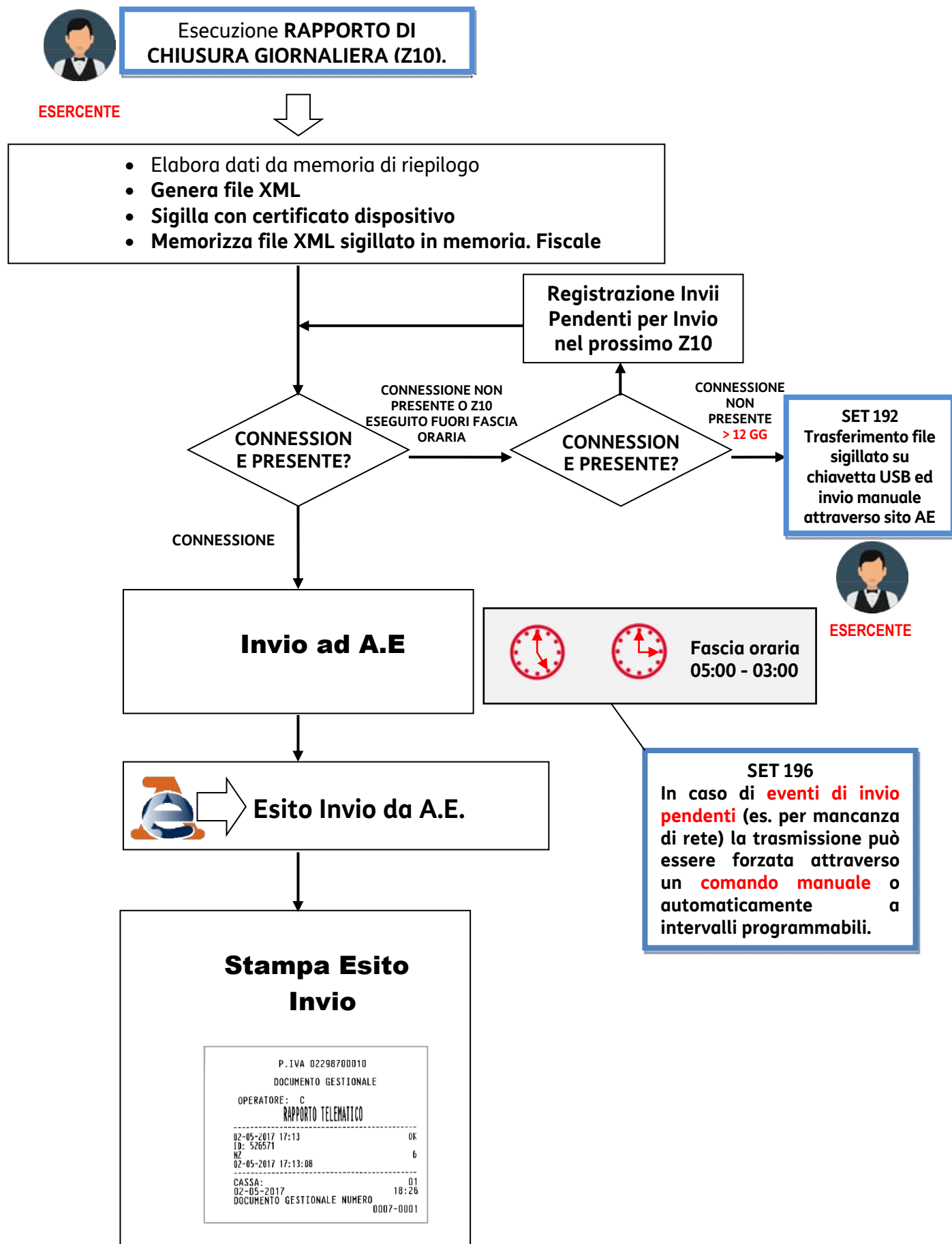

Trasmissione telematica

Alla data impostata della prima trasmissione telematica, Il registratore telematico entra automaticamente in servizio.

La trasmissione dei dati all'Agenzia delle Entrate **avviene automaticamente** con la chiusura giornaliera **Z10**.

Per richiesta di AE, l'invio NON deve avvenire nella fascia oraria 03:00 - 05:00 quindi L'invio dei dati può avvenire nella fascia oraria 05:01 - 02:59.

Contenuti della trasmissione telematica

La trasmissione telematica verso l'Agenzia delle Entrate è costituita dai seguenti elementi:

- **RAPPORTO DI CHIUSURA GIORNALIERA (Z10)**
- **MALFUNZIONAMENTI ED INTERVENTI TECNICI** (all'interno dello Z10)
- **DATI DELLE VENDING MACHINE DEL NEGOZIO CONSUNTIVATI SU REPARTO SPECIFICO** (all'interno dello Z10)

Esito dell'invio

In risposta all'invio del rapporto di chiusura giornaliera Il registratore telematico riceve dall'Agenzia delle Entrate il Rapporto Telematico che viene memorizzato nella memoria di dettaglio (DGFE).

```
P.IVA 02298700010
DOCUMENTO GESTIONALE
OPERATORE: C
RAPPORTO TELEMATICO
-----
02-05-2017 17:13                                OK
ID: 526571
NZ                                                6
02-05-2017 17:13:08
-----
CASSA:                                           01
02-05-2017                                       18:26
DOCUMENTO GESTIONALE NUMERO
0007-0001
```

Il rapporto di invio identifica l'esito della trasmissione con "OK" oppure con un numero in caso di mancata trasmissione. Fare riferimento al paragrafo "Codici di Errore Prodotti durante l'invio dei Corrispettivi".

Gestione del mancato invio

Se l'invio non va a buon fine, il registratore telematico tenta in automatico l'invio allo Z10 successivo. In alternativa è possibile inviare i documenti archiviati tramite:

- **RITRASMISSIONE CORRISPETTIVI E EVENTI NON INVIATI**
- **ESPORTAZIONE DEI CORRISPETTIVI NON INVIATI**

Ritrasmissione corrispettivi e eventi non inviati

È possibile effettuare la ritrasmissione con le seguenti modalità:

- Assegnare ad un tasto la funzione **Invio Corrispettivi** tramite la Programmazione dei tasti funzione.

È selezionabile dall'ambiente selezionare tasto **F > FUNZIONI GENERALI > Config >**.

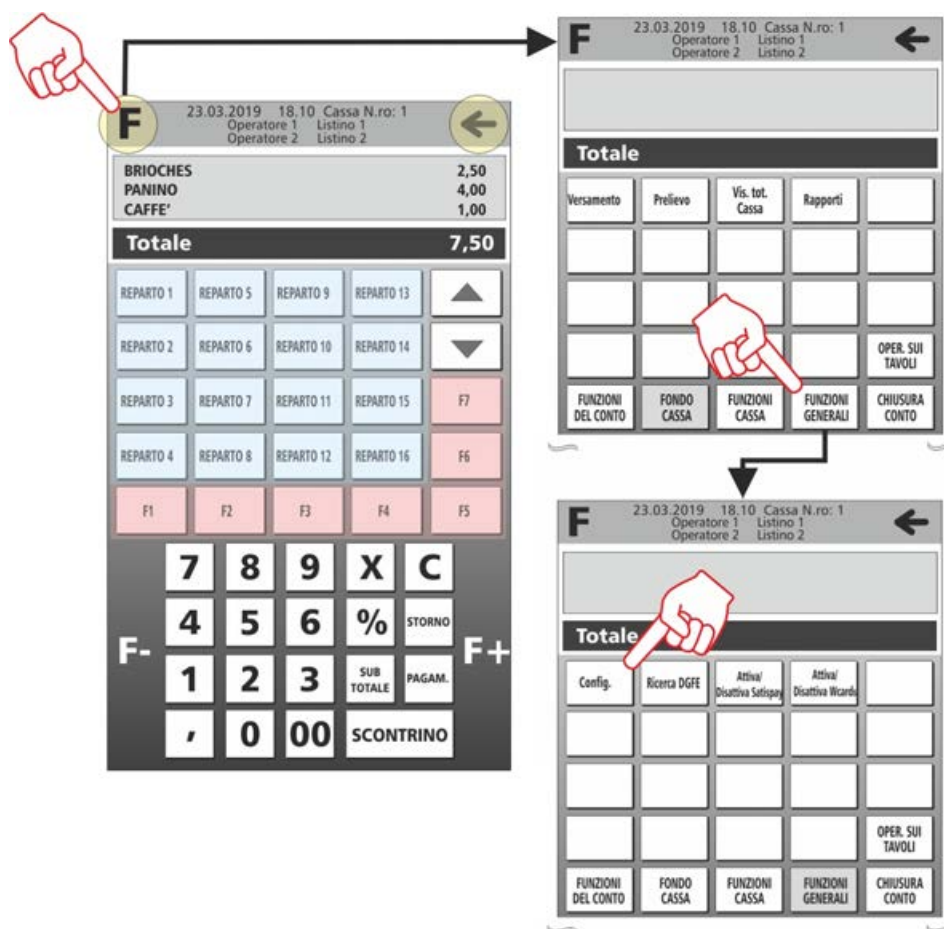

- Selezionare successivamente
CONFIGURAZIONE INTERFACCIA UTENTE > PROGRAMMAZIONE TASTI FUNZIONE

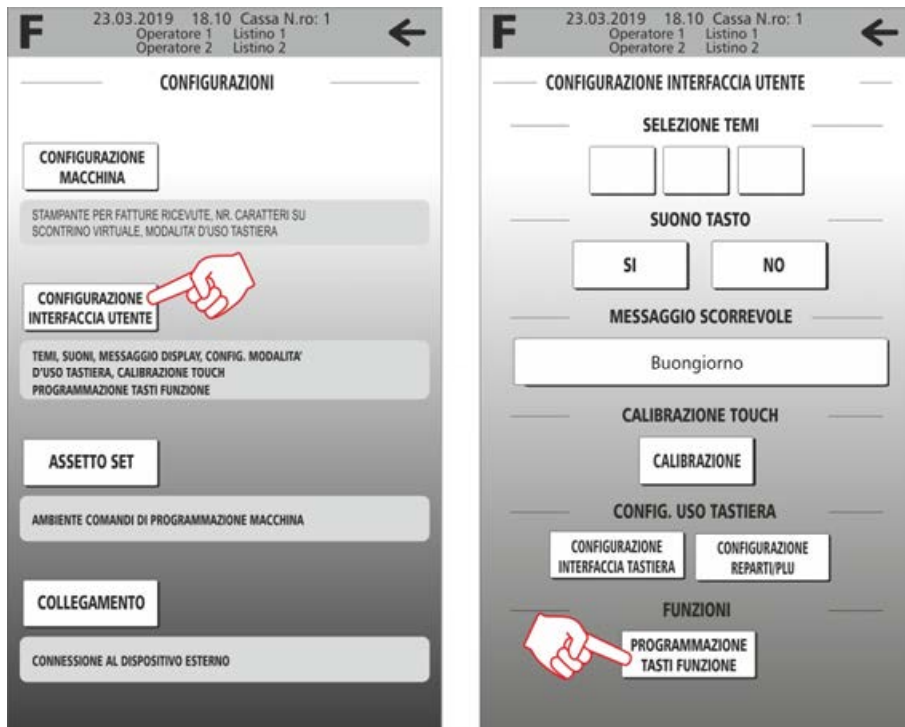

Per creare l'associazione procedere nel modo seguente:

- Selezionare un tasto funzione disponibile da **F1** a **F7** (1)
- Se i tasti da **F1** a **F7** sono stati utilizzati tutti, è possibile selezionarne altri con i tasti **F+** ed **F-** fino ad utilizzare a **F7** un massimo di 14 tasti funzione.
- Selezionare dall'elenco dei tasti funzione programmabili, la funzione **Invia Corresp.** (2) che si vuole associare al tasto **F** selezionato, il tasto si attiva con la funzione associata (3).

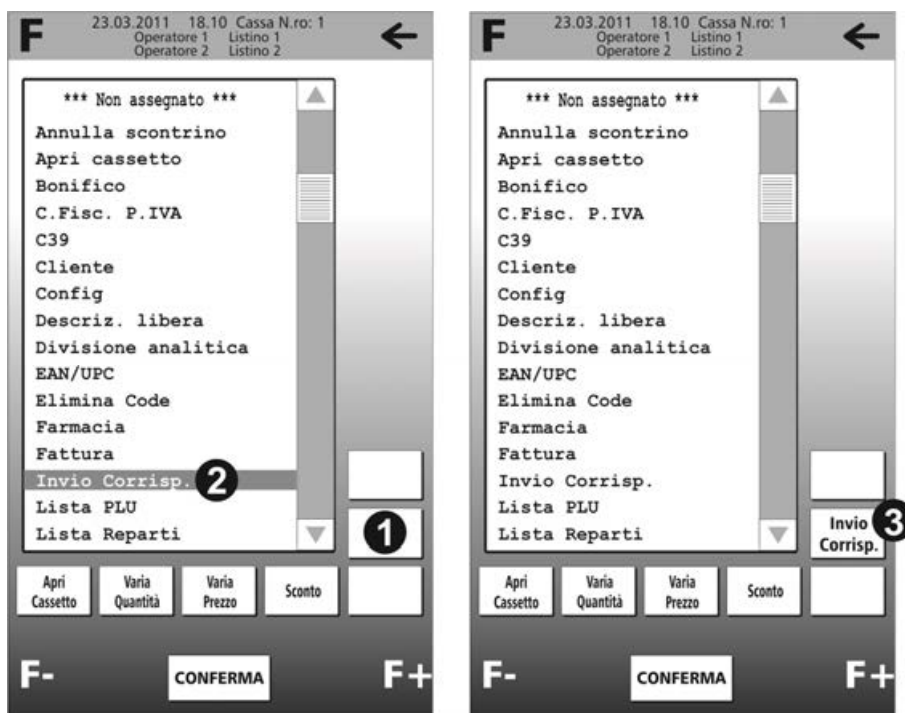

Esportazione dei corrispettivi non inviati

Se il periodo di mancata trasmissione dei corrispettivi è superiore ai 12 giorni, si potrà procedere all'esportazione dei corrispettivi non inviati all'AE su Chiavetta USB attraverso il **SET 192** (fare riferimento all'apposito SET nel capitolo Procedure per la programmazione).

Il contenuto della chiavetta USB va caricato in seguito sul sito AE.

Tutti i dati esportati su chiavetta USB vengono anche memorizzati in un'area dedicata della memoria del registratore telematico. Con l'opzione **SET 194** (fare riferimento all'apposito SET nel capitolo Procedure per la programmazione) è possibile esportare su chiavetta USB tutto lo storico dei corrispettivi non inviati all'Agenzia delle entrate.

Invio dei corrispettivi dei periodi di inattività dell'esercizio

La trasmissione telematica dei corrispettivi all'agenzia delle entrate deve essere effettuata anche in caso di corrispettivi a zero ed esercizio chiuso per un periodo di inattività (anche chiusura settimanale, ferie...).

Il registratore telematico dopo un periodo di inattività superiore a 24h effettive dall'ultima chiusura, al tentativo di emissione di un documento commerciale, obbliga l'esecuzione della chiusura fiscale e comunica l'inattività ad AE all'interno dell'xml.

Esempio:

Sabato - ore 19.30: esecuzione Z10.

Se non vengono eseguite vendite.

Da domenica - 19.31: all'emissione del primo scontrino, viene segnalato 'OBBLIGO Z10'.

Il periodo di inattività può essere preventivamente segnalato dall' esercente all'Agenzia delle Entrate attraverso la compilazione del **SET 189** (fare riferimento all'apposito SET nel capitolo Procedure per la programmazione).

In ogni caso, il registratore telematico, alla riaccensione, effettuerà in autonomia la verifica dei giorni di inattività e richiederà all'utente di effettuare la chiusura fiscale ed il contestuale invio dei dati del periodo di inattività.

Report del registratore telematico

Tramite il **SET 193** è possibile ottenere la stampa degli **INVII CORRISPETTIVI** effettuati tra due date selezionabili (fare riferimento all'apposito SET nel capitolo Procedure per la programmazione).

Esportazione memoria di riepilogo e di dettaglio

Tramite il **SET 462** è possibile esportare su chiavetta USB i dati della Memoria di Riepilogo in formato .xml oppure la Memoria di Dettaglio in format .xml o .txt (fare riferimento all'apposito SET nel capitolo Procedure per la programmazione).

Rapporto di chiusura fiscale giornaliera Z10

La figura mostra un esempio di rapporto di chiusura giornaliera (Z10) eseguibile premendo 10 X in "assetto Z".

```

T0015 10700 1070
P.IVA 02200700010
DOCUMENTO GESTIONALE
RAPPORTO *Z*
CHIUSURA FISCALE
DATI IN EURO
CORRISPETTIVI
DOCUMENTI
CORRISP. GIORNALIERI
TOT. AMMONT. CORRISP. 15.00
PROGR. CORRISPETTIVI 15.00
RESI MERCE GIORN. 45 819.39
TOT. AMMONTARE RESI 0.00
ANNULLAM. GIORN. 0.00
TOT. AMMONT. ANNULLI 0.00
CORRISPETTIVI
DOCUMENTI CL. II
CORRISP. GIORNALIERI 0.00
*FATTURE 0.00
*RICEVUTE 0.00
RESI MERCE GIORN. 0.00
ANNULLAM. GIORN. 0.00
DETTAGLIO
OPERAZIONI
SCONTI N. 0 0.00
MAGGIOR. N. 0 0.00
BONIFICI N. 0 0.00
RETTIFICHE N. 0 0.00
STORNI N. 0 0.00
CORRISP. NON RISCOSSI
*DOCUMENTI 0.00
*RICEVUTE 0.00
CORRISP. RISCOSSI
*DOCUMENTI 15.00
*FATTURE 0.00
*RICEVUTE 0.00
DETTAGLIO IVA DOC. COMM.
OPINARIA B 21: 22.00%
RISCOSSO 10.00
NON RISCOSSO 0.00
NON RISC. IVA 0.00
RESI RISCOSSO 0.00
RESI N. RISC. 0.00
RESI N. RISC. IVA 0.00
ANN. RISCOSSO 0.00
ANN. N. RISCOSSO 0.00
ANN. N. RISC. IVA 0.00
MINIMA S 21: 4.00%
RISCOSSO 5.00
NON RISCOSSO 0.00
NON RISC. IVA 0.00
RESI RISCOSSO 0.00
RESI N. RISC. 0.00
RESI N. RISC. IVA 0.00
ANN. RISCOSSO 0.00
ANN. N. RISCOSSO 0.00
ANN. N. RISC. IVA 0.00
DOCUMENTI
GIORNALIERI
N. DOCUM. COMM. 1
*N. DOCUM. /RESI MERCE 0
*N. DOCUM. /ANNULLAM. 0
N. DOCUM. GESTIONALI 2
*N. RAPP. LETTURE DIFF. 0
N. DOCUMENTI CL. II 0
*N. FATTURE 0
*N. FATTURE /RESI MERCE 0
*N. FATTURE /ANNULLAM. 0
*N. RICEVUTE 0
DATI GENERALI
N. LETT. MEM. FISCALE 0
PROGR. AZZERAMENTI 178
NUM. RIPRESTINI 5
DISPOS. GIORN. ELETTRONICO
N. 1
DEL 01-03-2020 15:43
MATR. 80114499242
20-10-2020 13:33
DOC. GEST. N. 0176-0002
CASSA: 01
(B* CHIUSURA GIORNAL.)
DEL 20-10-2020
    
```

Corrispettivi documenti

Questa parte del Rapporto Z10 riporta i seguenti dettagli:

CORRISPETTIVI DOCUMENTI	
CORRISP. GIORNALIERI	15,00
TOT. AMMONT. CORRISP.	15,00
PROGR. CORRISPETTIVI	45.819,39
RESI MERCE GIORN.	0,00
TOT. AMMONTARE RESI	0,00
ANNULLAM. GIORN.	0,00
TOT. AMMONT. ANNULLI	0,00
CORRISPETTIVI DOCUMENTI CL. II	
CORRISP. GIORNALIERI	0,00
*FATTURE	0,00
*RICEVUTE	0,00
RESI MERCE GIORN.	0,00
ANNULLAM. GIORN.	0,00

1. Corrispettivi giornalieri: Somma algebrica del totale complessivo delle operazioni di vendita registrate tramite Documento Commerciale.
Totale ammontare corrispettivi: Ammontare complessivo trasmesso negli xml all'Agenzia delle Entrate (partecipano a questo importo anche omaggi, beni in sospeso, arrotondamenti e buoni monouso).
Progressivo Corrispettivi: Progressivo dei corrispettivi dalla fiscalizzazione alla chiusura stessa.
Resi Merce giornalieri: Somma algebrica del totale complessivo delle operazioni di reso registrate tramite Documento Commerciale.
Totale Ammontare resi giornalieri: Ammontare complessivo delle operazioni di Reso trasmesse negli xml all'Agenzia delle Entrate (partecipano a questo importo anche omaggi, beni in sospeso, arrotondamenti e buoni monouso).
Annullamenti giornalieri: Somma algebrica del totale complessivo delle operazioni di annullamento registrate tramite Documento Commerciale.
Totale Ammontare Annullamenti giornalieri: Ammontare complessivo delle operazioni di Annullamento trasmesse negli xml all'Agenzia delle Entrate (partecipano a questo importo anche omaggi, beni in sospeso, arrotondamenti e buoni monouso).
2. Accumulo distinto dei corrispettivi relativi alle operazioni di vendita registrate tramite Fattura.

Dettaglio operazioni

Questa parte del Rapporto Z10 riporta i seguenti dettagli:

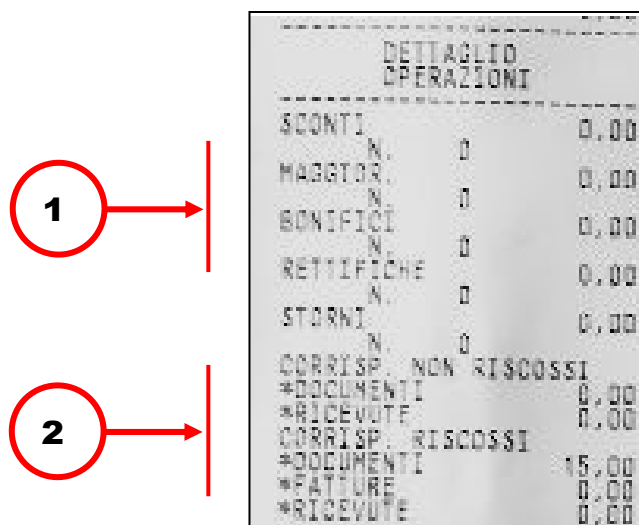

DETTAGLIO OPERAZIONI		
SCONTI		0,00
N.	0	
MAGGIOR.		0,00
N.	0	
BONIFICI		0,00
N.	0	
RETTIFICHE		0,00
N.	0	
STORNI		0,00
N.	0	
CORRISP. NON RISCOSSI		
*DOCUMENTI		0,00
*RICEVUTE		0,00
CORRISP. RISCOSSI		
*DOCUMENTI		15,00
*FATTURE		0,00
*RICEVUTE		0,00

1. Quantità e valore di sconti, maggiorazioni, bonifici, rettifiche e storni giornalieri eseguiti.
2. Corrispettivi riscossi e non riscossi corrispondenti a ciascun tipo di documento.

Dettaglio I.V.A. documento commerciale

Questa parte del Rapporto Z10 riporta i seguenti dettagli:

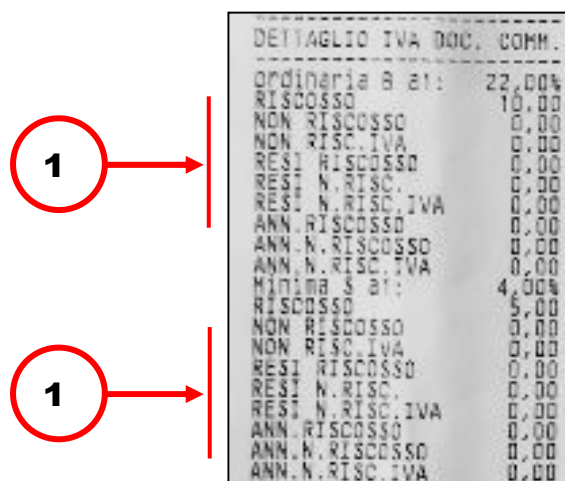

DETTAGLIO IVA DOC. COMM.	
Ordinaria 8 21:	22,00%
RISCOSSO	10,00
NON RISCOSSO	0,00
NON RISC. IVA	0,00
RESI RISCOSSO	0,00
RESI N. RISC.	0,00
RESI N. RISC. IVA	0,00
ANN. RISCOSSO	0,00
ANN. N. RISCOSSO	0,00
ANN. N. RISC. IVA	0,00
Minima 8 21:	4,00%
RISCOSSO	5,00
NON RISCOSSO	0,00
NON RISC. IVA	0,00
RESI RISCOSSO	0,00
RESI N. RISC.	0,00
RESI N. RISC. IVA	0,00
ANN. RISCOSSO	0,00
ANN. N. RISCOSSO	0,00
ANN. N. RISC. IVA	0,00

1. Riporta il dettaglio dei totali delle aliquote I.V.A. suddivisi in RISCOSSO/NON RISCOSSO (per tipologia Non riscosso)/RESI/ANNULLI/STORNI corrispondenti alla specifica percentuale di aliquota.

Documenti giornalieri

Questa parte del Rapporto Z10 riporta i seguenti dettagli:

DOCUMENTI GIORNALIERI	
N. DOCUMENTI COMM.	0
*N. DOCUMENTI/RESI MERCE	0
*N. DOCUM./ANNULLAMENTI	0
N. DOCUMENTI GESTIONALI	2
*NUMERO RAPPORTI LETTURE DGFE	0
N. DOCUMENTI EMESSI CL.II	0
*N. FATTURE	0
*N. FATTURE/RESI MERCE	0
*N. FATTURE/ANNULLAMENTI	0
*N. RICEVUTE	0

1. Numero di Documenti commerciali emessi, comprensivo degli eventuali Documenti di Reso Merce e Annullamenti.
2. Numero di documenti gestionali emessi.
3. Numero complessivo di fatture emesse, con i relativi dati di dettaglio.

Dati generali

Questa parte del Rapporto Z10 riporta i seguenti dettagli:

DATI GENERALI	
N. LETT. MEM. FISCALE	2
PROGR. AZZERAMENTI	259
NUM. RIPRISTINI	25
DISPOS. GIORN. ELETTRONICO	
N.	2
DEL	11-02-2020 08:37
MATR.	80I15499158
CASSA: SALOTTO	
06-05-2020	11:56
DOC. GESTIONALE NUM.	0259-0009
(6' CHIUSURA GIORNAL.)	
DEL 06-05-2020	
IMPRONTA	
D3A6 7CEA 7801 4D41 9AAE	
6CE1 52E1 AB2D 3C44 3D7B	

1. Numero di letture eseguite sulla memoria fiscale.
2. Numero di chiusure fiscali eseguite (NZ).
3. Numero riattivazioni eseguite a seguito di guasto del registratore telematico.
4. Numero del dispositivo Giornale Elettronico e data e ora di inizializzazione.
5. Matricola del dispositivo.
6. Codice cassa.
7. Data, ora e numero documento gestionale.
8. Impronta relativa ai dati di vendita e di chiusura giornaliera.

Lettura della memoria permanente di riepilogo

Le procedure necessarie per visualizzare / stampare i contenuti della memoria permanente di riepilogo in diversi periodi definibili, sono attivate in assetto SET attraverso i seguenti codici di programmazione.

- SET 180 -STAMPA DEI CORRISPETTIVI PROGRESSIVI TRA DUE RAPPORTI FISCALI
- SET 181 - STAMPA DEI CORRISPETTIVI PROGRESSIVI TRA DUE DATE
- SET 182 - STAMPA DEL CORRISPETTIVO GIORNALIERO TRA DUE DATE
- SET 183 - STAMPA DEL CONTENUTO INTEGRALE DELLA MEMORIA DI RIEPILOGO

I report stampati riportano:

il numero di ripristini eseguiti, l'estratto dei contatori principali presenti nella chiusura giornaliera, l'elenco degli aggiornamenti firmware eseguiti in auto update e l'elenco degli eventi demo/simulazione effettuati.

```
DOCUMENTO GESTIONALE
LETTURA MEMORIA
PERMANENTE
DI RIEPILOGO

PROGR. CORRISPETTIVI
DAL NZ NUMERO      178
AL NZ NUMERO      178

MATR. 80I14499242

NUM. RIPRISTINI    5

  DATI IN EURO
-----
--- STATO: RT ---
                                178
20-10-2020          13:33
PROGR. CORRISPETTIVI
                                46 819,39
RESI MERCE GIORN.    0,00
N. RESI MERCE GIORN. 0
ANNULLAM. GIORN.    0,00
CORRISP. GIORNAL. CL. II
                                0,00
N. DOCUMENTI CL. II 0
N. DOCUM. COMM.     1
NUM. PROGR. DGFE (ID) 1
DATA DI INIZIALIZZ.
01-03-2020 15:43
-----
      IMPRONTA
A61D F2F2 DE26 EFDD D386
C9CC EF9E 9A59 E874 663C
-----

AGGIORNAMENTI FIRMWARE
DATA      03-04-2020 16:47
ESITO AGGIORNAMENTO 7
C.F.      P#HMN#0A53E379I
P.IVA     12345678903
REL. R1.3.0I V#
                                20/10/20
PROGR. AZZERAMENTI 150
-----

EVENTI DEMO/SIMULAZIONE
ENTRATA DEMO
03/04/2020 15:42:09
USCITA DEMO
03/04/2020 15:44:09
-----
ENTRATA PROVA
20/10/2020 13:38:30
USCITA PROVA
20/10/2020 13:39:31
-----
MATR. 80I14499242

20-10-2020          14:36
DOC. GEST. N      0179-0003
CASSA:           01
```

Lettura della memoria permanente di dettaglio (D.G.F.E.)

Le procedure necessarie per visualizzare / stampare i contenuti della memoria di dettaglio D.G.F.E. in diversi periodi definibili, sono attivate in assetto SET attraverso i seguenti codici di programmazione.

- SET 452 Stampa uno scontrino selezionato mediante numero
- SET 453 Stampa degli scontrini di una data
- SET 454 Stampa degli scontrini compresi tra due numeri
- SET 455 Stampa degli scontrini compresi tra due date
- SET 458 Stampa completa del DGFE

```
LETTURA MEMORIA
PERMANENTE
DI DETTAGLIO - DGFE

DOCUMENTO NUM
0258-0001 DEL 06-05-2020
(5' CHIUSURA GIORNAL.)
MATR. 80115499158
P. IVA 02298700010
INIZIALIZZAZIONE
FISCALIZZATO
NUMERO PROGRESSIVO 2
DATA DI INIZIALIZZ. 11-02-2020
DATA ULTIMA REGISTRAZ. 06-05-2020
DATA ATTIVAZIONE DGFE 11-02-2020
NZ ATTIVAZIONE DGFE 98
VERIFICA AUTENTICIA`

--- INIZIO DATI ---

--- STATO: RT ---
```

Modalità Demo Prova

È possibile entrare in una modalità di simulazione che permette di operare con il registratore telematico in modalità di Demo o di Prova, sulla base dei parametri scelti.

Negli scontrini emessi in questa modalità gli spazi sono sostituiti da simbolo “?” come illustrato nell’esempio in figura seguente e saranno registrati sul DGFE come documenti non fiscali.

Le chiusure effettuate in modalità demo sono numerate dalla 5000 in avanti..

Programmare le impostazioni nel **SET 170** (fare riferimento all’apposito SET nel capitolo Procedure per la programmazione).

```
???P. IVA?02298700010? : : :
????????????????????????
??DOCUMENTO?GESTIONALE??
????????????????????????
????????PROVA-SIMULAZ.????????
????????ABILITATA????????
????????????????????????
????????MATR. ?80I14499242
????????????????????????
20-10-2020????????13:38
DOC. ?GEST. ?N??5001-0001
????????????????????????
CASSA:????????????????01
????????????????????????
????????????????????????
????????Olivetti?SpA??????
?Strada?Montenavale?2C??
????10015?Ivrea?(TO)????
???P. IVA?02298700010? : : :
????????????????????????
?DOCUMENTO?COMMERCIALE??
????????di?prova????????
di?vendita?o?prestazione
????????????????????????
DESCRIZ. ???IVA?Prezzo(€)
????????????????????????
Bene?22??22%??????10,00
TOT. COMPLESSIVO????10,00
di?cui?IVA??????????1,80
????????????????????????
Pag. contante??????10,00
Importo?pagato??????10,00
????????????????????????
20-10-2020????????13:38
DOCUMENTO?NUM??5001-0001
????????80I14499242??????
????????????????????????
CASSA:????????????????01
????????????????????????
??GRAZIE?E?ARRIVEDERCI??
????????????????????????
??????DETTAGI IN?PAGAMENTI????
```

Aliquote IVA

La programmazione delle aliquote iva attraverso il **SET 308** permette di configurare, per ogni aliquota: beni, servizi, natura, ventilazione e codice ATECO; per questo va effettuata attentamente, in quanto le opzioni programmate sono utilizzate per completare le informazioni che vengono inviate all'Agenzia delle Entrate con le chiusure giornaliere.

Di seguito sono illustrate le singole opzioni; per la procedura operativa fare riferimento al **SET 308** nel capitolo Procedure per la programmazione.

ATTIVA	1 = SI / 0 = NO Definisce se l'IVA è programmata; di default sono tutte disattivate tranne le aliquote dalla 11 alla 17
DENOMINAZIONE	Definisce la denominazione con cui verrà indicata nei rapporti. Dalla 11 alla 17 le denominazioni non sono modificabili in quanto le IVE sono pre-programmate con descrittore fisso. (Esente, Esclusa...)
PERCENTUALE	Definisce la percentuale su cui verrà applicata l'imposta. Il valore deve essere 0,00 nel caso di NATURA
ABBREVIAZIONE	Definisce l'abbreviazione che verrà inserita sul documento commerciale solo per le iva NATURA e VENTILATE. Prestare attenzione a non inserire descrizioni diverse da quelle relative alle IVE natura e ventilate. (*ES, *RM, *VI...) BENE = 1 (BENE) BENE = 0 (SERVIZIO) Selezione tipologia prodotto, bene o servizio L'indicazione "bene=0" indica che l'aliquota programmata si riferisce ad un servizio.
NATURA	1 = SI / 0 = NO Definisce se l'aliquota è usata come natura. Di default è disabilitata tranne che per le aliquote dalla 11 alla 16.
VENTILAZIONE	1=SI/0=NO Definisce se l'aliquota utilizzata per la funzione di ventilazione. Applicabile solo alle aliquote di tipo bene. Di default è attiva solo sull'aliquota 17
CODICE ATECO	Definisce il codice attività (6cifre) che verrà trasmesso all'Agenzia delle Entrate relativo alla singola aliquota. È possibile gestire più codici ATECO sulla stessa cassa. Il campo non è obbligatorio ma se presente su una delle aliquote deve essere programmato su tutte (anche se uguale).
DESCRIZIONE NATURA	Definisce la descrizione natura che verrà trasmesso all'Agenzia delle Entrate solo per le IVE NATURA. Prestare attenzione a non inserire descrizioni diverse da quelle relative alle IVE natura. (N1, N2, N3, N4, N5, N6)

Lettura della memoria permanente di dettaglio (D.G.F.E.)

È possibile effettuare l'operazione con le seguenti modalità:

- Funzione Ricerca D.G.F.E.
- SET di programmazione

Funzione Ricerca D.G.F.E.

È selezionabile dall'ambiente **Funzioni > Altre Funzioni** con il tasto **Ricerca D.G.F.E.**

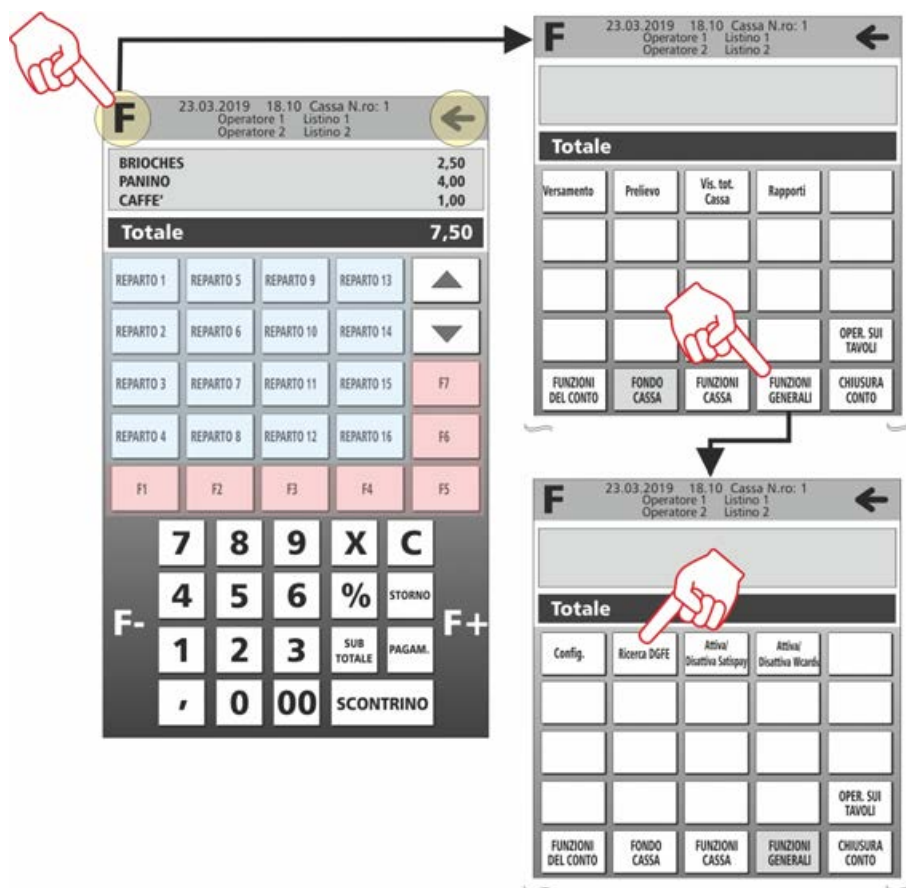

F

23.03.2019 18.10 Cassa N.ro: 1
 Operatore 1 Listino 1
 Operatore 2 Listino 2

←

FISCALE/
COMMER.

NON FISC./
GESTION.

FATTURE

RICEVUTE

TUTTI

ULTIMO DOC. DELLA GIORNATA

 23 03 2019

TUTTI DOC. DELLA GIORNATA

 23 03 2019

TUTTI I DOCUMENTI DEL PERIODO SPECIFICO

 GG MM ANNO GG MM ANNO

TUTTI I DOCUMENTI DEL GIORNO SPECIFICO

 GG MM ANNO

DOCUMENTO NUMERO X DEL GIORNO SPECIFICO

 GG MM ANNO

ULTIMI N DOCUMENTI

STAMPA
DUPLICATO

7	8	9	0	C
4	5	6	VISUALIZZA	
1	2	3	STAMPA	

Introduzione dei dati per la ricerca

L'introduzione dei dati di ricerca è attivabile toccando il campo da editare segnalato con la variazione della colorazione dello sfondo del campo stesso.

È quindi possibile inserire i caratteri richiesti o cancellare completamente il contenuto con il tasto [Cancella].

Con il tasto [Stampa] si avvia la stampa degli scontrini richiesti.

Con il tasto [Visualizza] si avvia la visualizzazione degli scontrini richiesti sul display.

Tasto	Descrizione
Esci	Chiude la finestra "Ricerca D.G.F.E." e torna alla videata principale di vendita.
Cancella	Consente di cancellare un singolo carattere
Stampa	Consente di stampare gli scontrini richiesti

Visualizzazione degli scontrini

Con il tasto [Visualizza] si avvia la visualizzazione degli scontrini richiesti sul display del registratore telematico.

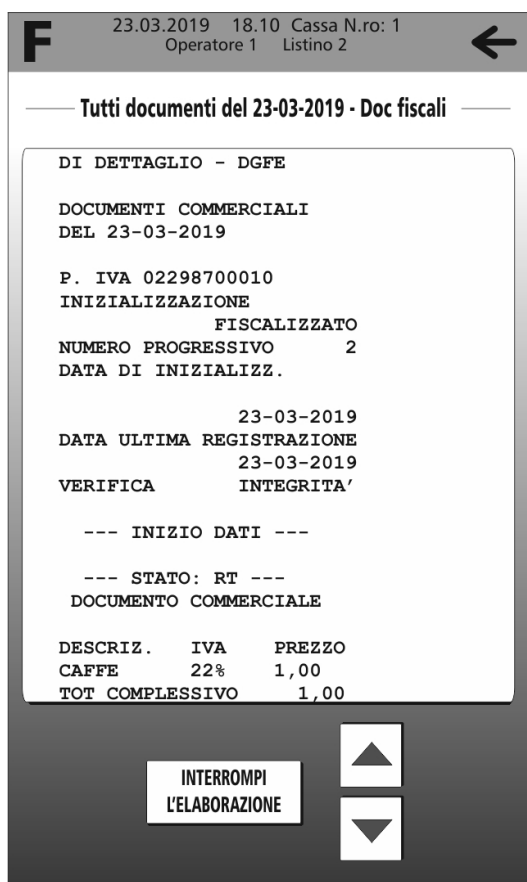

Tasto	Descrizione
Visualizza pagina precedente	Visualizza gli scontrini della pagina precedente a quella corrente
Visualizza pagina successiva	Visualizza gli scontrini della pagina successiva a quella corrente
Interrompi l'elaborazione	Interrompe l'elaborazione degli scontrini visualizzabili sul display
Esci	Chiude la finestra di "Visualizzazione scontrini." e torna alla videata di ricerca del D.G.F.E.

Stampa degli scontrini

Con il tasto [Stampa] si avvia la stampa degli scontrini richiesti sul display del registratore telematico.

Letture tramite SET di programmazione

Le procedure necessarie per visualizzare / stampare i contenuti della memoria di dettaglio D.G.F.E. in diversi periodi definibili, sono attivate in assetto SET attraverso i seguenti codici di programmazione.

- SET 452 Stampa uno scontrino selezionato mediante numero
- SET 453 Stampa degli scontrini di una data
- SET 454 Stampa degli scontrini compresi tra due numeri
- SET 455 Stampa degli scontrini compresi tra due date
- SET 458 Stampa completa del DGFE

```
OLIVETTI S.P.A.
Via Jervis, 77
10015 IVREA (TO)
Tel. 0125.5200
www.olivetti.com
P.IVA 02298700010
Gruppo TIM
Registratori di Cassa
Piattaforme cloud

DOCUMENTO GESTIONALE
LETTURA MEMORIA
PERMANENTE
DI DETTAGLIO - DGFE

MATERIALE: 80M7999022
P.IVA 02298700010 FISCALIZZATO
INIZIALIZZAZIONE 6
NUMERO PROGRESSIVO 14-03-2008
DATA DI INIZIALIZZAZIONE 19-03-2008
DATA ULTIMA REGISTRAZ. AUTENTICITA'
VERIFICA

--- INIZIO DATI ---

--- STATO: RT ---

DOCUMENTO COMMERCIALE
di vendita o prestazione
DESCRIZIONE IVA Prezzo(€)
100000000047
1 X 2.00
PLU EAN 13 00002 Rep.2 10% 2.00
TOTALE COMPLESSIVO 2.00
di cui IVA 0.18
NON RISCOSSO 2.00
NON RISCOSSO
Riepilogo Pagamenti:
Pagamento contante 0.00
Pagamento elettronico 0.00
Non Riscosso 2.00
Resto 0.00
Importo pagato 0.00
CASSA: 01
14-03-2008 14:55
DOCUMENTO NUMERO 0033-0001

DOCUMENTO COMMERCIALE
di vendita o prestazione
DESCRIZIONE IVA Prezzo(€)
1 X 3.00
Reparto 3 4% 3.00
TOTALE COMPLESSIVO 3.00
di cui IVA 0.12
CREDITO 3.00
Riepilogo Pagamenti:
Pagamento contante 0.00
Pagamento elettronico 0.00
Non Riscosso 3.00
Resto 0.00
Importo pagato 0.00
CASSA: 01
14-03-2008 14:57
DOCUMENTO NUMERO 0033-0002

DOCUMENTO COMMERCIALE
di vendita o prestazione
DESCRIZIONE IVA Prezzo(€)
1 X 1.00
Reparto 1 22% 1.00
TOTALE COMPLESSIVO 1.00
di cui IVA 0.18
CONTANTE 1.00
Riepilogo Pagamenti:
Pagamento contante 1.00
Pagamento elettronico 0.00
Non Riscosso 0.00
Resto 0.00
Importo pagato 1.00
CASSA: 01
14-03-2008 14:57
DOCUMENTO NUMERO 0033-0003

DOCUMENTO COMMERCIALE
di vendita o prestazione
DESCRIZIONE IVA Prezzo(€)
C390011
1 X 1.00
PLU C39 00001 Rep.6 22% 1.00
TOTALE COMPLESSIVO 1.00
di cui IVA 0.18
Sterlina GB 0.90
Sterlina GB (+ EURO) 1.00
RESTO 0.00
Riepilogo Pagamenti:
Pagamento contante 1.00
Pagamento elettronico 0.00
Non Riscosso 0.00
Resto 0.00
Importo pagato 1.00
CASSA: 01
14-03-2008 14:57
DOCUMENTO NUMERO 0033-0004
```

Documento commerciale emesso per Reso Merce

La gestione del reso merce sul registratore telematico prevede l'emissione di un nuovo **documento commerciale** con dicitura «**emesso per reso merce**» che attesta le operazioni di rimborso effettuate a seguito della restituzione di merci precedentemente acquistate e registrate attraverso lo stesso registratore telematico.

Tale documento viene rilasciato al cliente finale ed il corrispettivo corrispondente viene consuntivato fra i dati trasmessi all'Agenzia delle Entrate.

Per emettere un documento commerciale di reso merce fare riferimento alla seguente procedura operativa:

- Selezionare **F > FUNZIONI GENERALI > FUNZIONI DEL CONTO**
- Accedere alla funzione selezionando il tasto

Reso

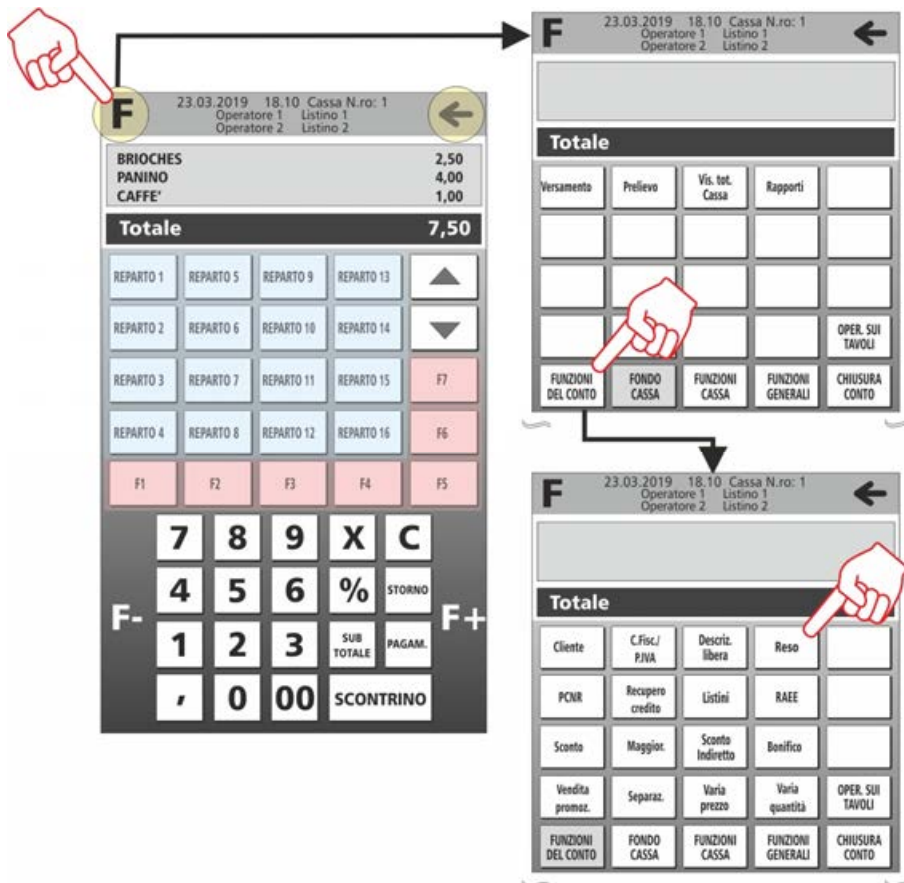

Viene visualizzata la seguente schermata da cui è possibile effettuare l'operazione, impostando i dati relativi al documento su di desidera procedere al Reso:







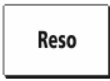

The screenshot shows a terminal window with a dark background and white text. At the top left, there is a large 'F' icon followed by the text: '04.04.2019 - 16.58 Cassa N.ro: 01 <--->', 'Operatore: Disabilitato Listino 1', and 'Tavolo 1'. A back arrow icon is in the top right corner. Below this is the title 'DOCUMENTO DI RIFERIMENTO'. Underneath are three buttons: 'DOCUM.', 'FATTURA', and 'RICEVUTA'. Below these are three input fields: 'Serie', 'Numero', and 'Data GGMMAAAA'. The bottom half of the screen is a virtual keyboard with rows of numbers (0-9), symbols, letters (QWERTYUIOP, ASDFGHJKL), and a bottom row with arrow keys, 'SPAZIO', and a delete key. A 'CONFERMA' button is at the very bottom.

Esempi

Effettuare il reso di un bene pari a 10 euro su Reparto CAFFÈ con documento commerciale NUM 0007-0002 del 04-04-2019

Procedura operativa

Accedere a **F > FUNZIONI GENERALI > FUNZIONI DEL CONTO**

1. premere  Viene visualizzato su display la schermata illustrata nella pagina precedente con la richiesta di inserire il **numero** e la **data** del documento commerciale che consuntivava il bene da rendere (vedere figura in pagina seguente rif. **B**)
2.  Inserire il **Numero** di 8 cifre senza trattino del documento commerciale su cui effettuare il reso merce (vedere figura in pagina seguente rif. **1**)
3.  Digitare la **Data** del documento commerciale su cui effettuare il reso merce (vedere figura in pagina seguente rif. **2**)
4. Premere  per continuare
Viene visualizzato su display il seguente messaggio che riporta il valore dell'importo del totale del documento che consuntivava la vendita e la richiesta di conferma se proseguire con l'operazione:
5. 
6. Premere  per continuare
7. **[cod. fisc. cliente]** Inserire il **codice fiscale**.
Il codice fiscale può essere omissso premendo il tasto 
8. **[valore]**  Inserire il valore del bene reso e inserire il reparto a cui è associato il bene. La cifra introdotta può essere un **RESO PARZIALE** del totale documento commerciale.
9. premere  Viene stampato documento per **Reso Merce** (vedere figura in pagina seguente rif. **A**) che dovrà essere consegnato al cliente.

- Se al registratore telematico è connesso un lettore di codice a barre, l'introduzione dell'eventuale codice fiscale può essere eseguita attraverso la lettura del codice a barre corrispondente.
- Il registratore telematico effettua una ricerca tra tutti i documenti commerciali presenti nella memoria permanente di dettaglio D.G.F.E. e nel caso non venga trovato il numero di documento introdotto visualizza il messaggio **"DOCUMENTO NON PRESENTE"**

Documento commerciale “Reso Merce”

A

B

OLIVETTI SPA
Via Jervis 77
Ivrea 10015 TO
P.IVA 02298700010

DOCUMENTO COMMERCIALE
di vendita o prestazione

DESCRIZ.	IVA	Prezzo(€)
PRIMO	22%	1,00
CAFFE	22%	1,00
2 X 1,00		
PRIMO	22%	2,00
TOT.COMPLESSIVO		4,00
di cui IVA		0,72
Pag.contante		4,00
Pag.elettronico		0,00
Non Riscosso		0,00
Resto		0,00
Importo pagato		4,00

CASSA: 01
04-04-2019 10:53
DOCUMENTO NUM 0007-0002
RT 80M08999007

GRAZIE
E
ARRIVEDERCI

OLIVETTI SPA
Via Jervis 77
Ivrea 10015 TO
P.IVA 02298700010

DOCUMENTO COMMERCIALE
emesso per RESO MERCE

Documento di riferimento
0007-0002
DEL 04-04-2019

DESCRIZ.	IVA	Prezzo(€)
CAFFE	22%	1,00
PRIMO	22%	1,00
TOT.COMPLESSIVO		2,00
di cui IVA		0,36

CASSA: 01
04-04-2019 10:55
DOCUMENTO NUM 0007-0003
RT 80M08999007

GRAZIE
E
ARRIVEDERCI

Valore totale del documento originale di vendita → **4,00**

Valore totale del reso → **2,00**

Riferimento **Numero** e **Data** documento commerciale di vendita → **0007-0002 DEL 04-04-2019**

Descrittore Dettaglio aliquota Corrispettivo → **CAFFE 22% 1,00**

2 → **04-04-2019 10:53**

1 → **DOCUMENTO NUM 0007-0002**

A. Documento commerciale su cui effettuare il reso merce

B. Documento di reso merce

NOTA

Il registratore telematico non effettua alcun decremento dei corrispettivi a fronte della registrazione di operazioni di rimborso per reso merce, ma si limita a:

- Documentare le operazioni di reso merce con l'emissione di un documento commerciale, numerato progressivamente rispetto agli altri documenti fiscali emessi, e riportato sul giornale di fondo.
- Registrare i totali giornalieri di Reso Merce in modo indipendente all'interno della memoria fiscale, in aggiunta agli altri dati previsti dalla normativa vigente.
- Riepilgarli come voci indipendenti a specifiche all'interno del rapporto di chiusura fiscale e dei rapporti di lettura della memoria fiscale.
- Mettere a disposizione dell'esercente i totali, ripartiti per aliquota IVA, dei rimborsi registrati, per l'eventuale riduzione dell'imposta in sede di dichiarazione.

Documento commerciale emesso per annullamento

Il registratore telematico consente l'annullamento di un documento di vendita già emesso. L'operazione di annullamento non è sottoposta a limiti temporali. Essa prevede l'identificazione attraverso numero e data del documento commerciale da annullare e l'emissione di un **nuovo Documento commerciale** con dicitura «**emesso per annullo**» che registra e documenta il valore di corrispettivo annullato, fare riferimento alla seguente procedura operativa:

- Selezionare **F > FUNZIONI GENERALI > FUNZIONI CASSA**
- Accedere alla funzione selezionando il tasto

Cancel la Docum.

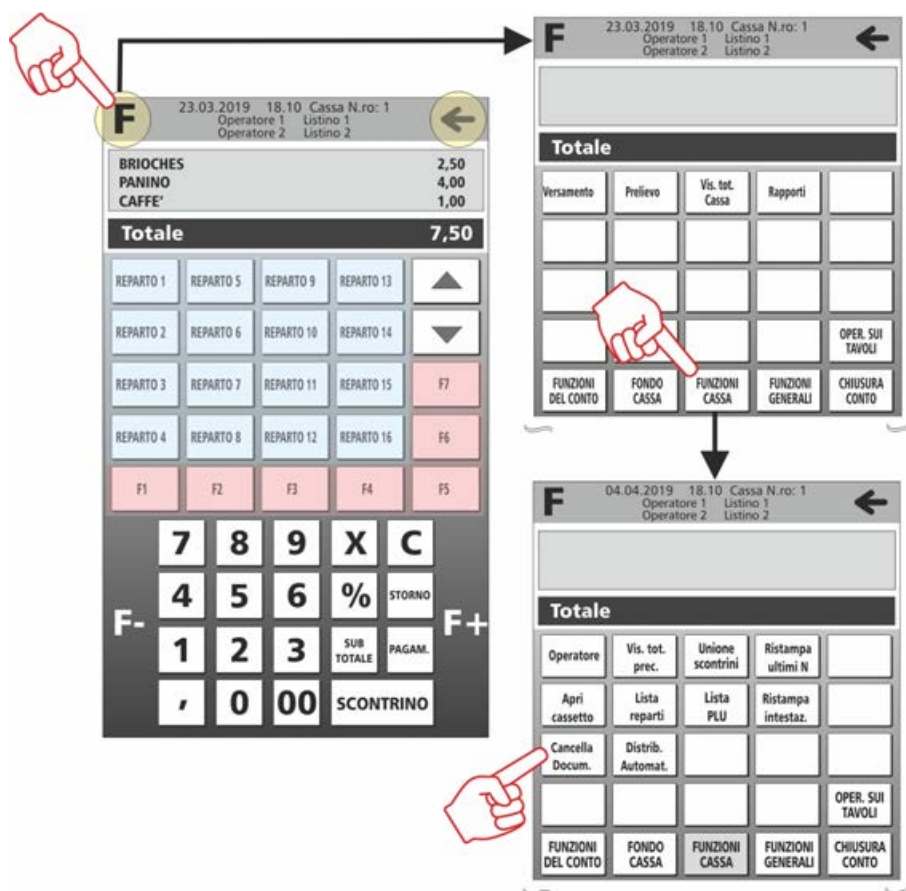

Viene visualizzata la seguente schermata da cui è possibile effettuare l'operazione, impostando i dati relativi al documento su di desidera procedere all'annullamento:

The screenshot shows a terminal window with a dark background and white text. At the top left, there is a large 'F' icon followed by the text: '04.04.2019 - 16.58 Cassa N.ro: 01 «--> Operatore: Disabilitato Listino 1 Tavolo 1'. A back arrow icon is in the top right corner. Below this is the title 'DOCUMENTO DI RIFERIMENTO'. Underneath, there are three buttons: 'DOCUM.', 'FATTURA', and 'RICEVUTA'. Below these are three input fields: 'Serie', 'Numero', and 'Data GGMMAAAA'. The bottom half of the screen is occupied by a full QWERTY keyboard layout. At the bottom, there are navigation arrows, a 'SPAZIO' button, a delete button (X in a diamond), and a 'CONFERMA' button.







Esempi

Annullo di un documento commerciale NUM 0007-0004 del 04-04-2019 pari a un totale di 2,00 Euro

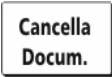
In assetto REG a documento commerciale chiuso

Procedura operativa

Accedere a **Funzioni > Funzioni Conto.**

1. premere  Viene visualizzato su display la schermata illustrata a pagina precedente con la richiesta di inserire il **numero** e la **data** del documento commerciale da annullare (vedere figura in pagina seguente rif. **B**)
2.  Inserire il **Numero** di 8 cifre senza trattino del documento commerciale su cui effettuare l'annullamento (vedere figura in pagina seguente rif. **1**)
3.  Digitare la **Data** del documento commerciale su cui effettuare l'annullamento, (vedere figura in pagina seguente rif. **2**)
4. Premere  per continuare
5. **[cod. fisc. cliente]** Inserire il **codice fiscale**.
Il codice fiscale può essere omesso premendo il tasto 
Viene visualizzato su display il seguente messaggio che riporta il valore dell'importo del totale del documento che consuntivava la vendita e la richiesta di conferma se proseguire con l'operazione:
6. 
7. premere  per continuare. Viene stampato documento per **Annullamento**.

- Se al registratore telematico è connesso un lettore di codice a barre, l'introduzione dell'eventuale codice fiscale può essere eseguita attraverso la lettura del codice a barre corrispondente.
- Il registratore telematico effettua una ricerca tra tutti i documenti commerciali presenti nella memoria permanente di dettaglio D.G.F.E. e nel caso non venga trovato il numero di documento introdotto visualizza il messaggio **"DOCUMENTO NON PRESENTE"**

Documento commerciale “Annullamento”

A

B

OLIVETTI SPA
Via Jervis 77
Ivrea 10015 TO
P.IVA 02298700010

DOCUMENTO COMMERCIALE
di vendita o prestazione

DESCRIZ.	IVA	Prezzo(€)
CAFFE	22%	1,00
PRIMO	22%	1,00
TOT.COMPLESSIVO		2,00
di cui IVA		0,36
Pag.contante		2,00
Pag.elettronico		0,00
Non Riscosso		0,00
Resto		0,00
Importo pagato		2,00

CASSA: 01
04-04-2019 11:01
DOCUMENTO NUM 0007-0004
RT 80M08999007

GRAZIE
E
ARRIVEDERCI

OLIVETTI SPA
Via Jervis 77
Ivrea 10015 TO
P.IVA 02298700010

DOCUMENTO COMMERCIALE
emesso per ANNULLAMENTO

Documento di riferimento
0007-0004
DEL 04-04-2019

DESCRIZ.	IVA	Prezzo(€)
CAFFE	22%	1,00
PRIMO	22%	1,00
TOT.COMPLESSIVO		2,00
di cui IVA		0,36

CASSA: 01
04-04-2019 11:03
DOCUMENTO NUM 0007-0005
RT 80M08999007

GRAZIE
E
ARRIVEDERCI

Valore totale del documento originale di vendita → 2

Riferimento **Numero** e **Data** documento commerciale di vendita → 1

Descrittore Dettaglio aliquota Corrispettivo →

Valore totale dell'annullamento →

A. Documento per Annullamento

B. Documento commerciale di cui effettuare l'annullamento

NOTA

Il registratore telematico non effettua alcun decremento dei corrispettivi a fronte della registrazione di operazioni di annullamento, ma si limita a:

- Documentare le operazioni di annullamento con l'emissione di un documento commerciale, numerato progressivamente rispetto agli altri documenti emessi, e riportato sul giornale di fondo.
- Registrare i totali giornalieri di Annulli giornalieri in modo indipendente all'interno della memoria fiscale, in aggiunta agli altri dati previsti dalla normativa vigente.
- Riepilgarli come voci indipendenti a specifiche all'interno del rapporto di chiusura fiscale e dei rapporti di lettura della memoria fiscale.
- Mettere a disposizione dell'esercente i totali, ripartiti per aliquota IVA, degli annulli registrati, per l'eventuale riduzione dell'imposta in sede di dichiarazione.

6. Funzionalità del registratore telematico

Le principali caratteristiche e le funzioni operative

LE PRINCIPALI CARATTERISTICHE

Impostazioni di fabbrica

Aliquote IVA	fino 8 (con gestione aliquote IVA esente)
Gruppi merceologici:	30
Reparti	250
PLU	fino a 20.000
Forme di pagamento	fino a 20
Contanti	1
Assegni	1
Credito	2
Valute	5
Carte di credito	5
Non Riscossi	6
Tagli	16
Ticket	20
Sconti / Maggiorazioni	24 totali
Listini prezzi	4
Promozioni	5
Operatori:	10

DOCUMENTI

- Documento commerciale di vendita o prestazione
- Documento commerciale emesso per Reso merce
- Documento commerciale emesso per Annullamento
- Documento commerciale documentale (inserimento CF e P.IVA cliente)
- Fattura

CONFIGURAZIONE REGISTRATORE TELEMATICO

- Formattazione database
- Programmazione gruppi merceologici
- Programmazione operatori
- Programmazione tastiera
- Programmazione reparti
- Programmazione PLU
- Programmazione sconti
- Programmazione maggiorazioni
- Programmazione promozioni
- Programmazione forme di pagamento
- Programmazione dei dispositivi seriali, USB.

Personalizzazione documento commerciale:

- Programmazione intestazione
- Programmazione codice cassa
- Programmazione frase cortesia
- Programmazione operatori
- Gestione frasi icone merceologiche
- Gestione di messaggi fortunati
- Gestione loghi
- Programmazione font di stampa
- Abilitazione dettaglio forme di pagamento
- Abilitazione contatore articoli
- Abilitazione articolo singolo

MODALITÀ DI PAGAMENTO

- Contanti
- Assegni
- Valuta diversa da quella corrente
- Non riscosso credito
- Carte di credito
- Bancomat
- Non riscosso seguirà fattura
- Non riscosso sconto a pagare
- Non riscosso DCR SSN
- Non riscosso servizi
- Buono Pasto
- Buono Multiuso
- Buono Celiachia

MOVIMENTI DI CASSA

- Versamenti
- Prelievi
- Recupero credito
- Apertura cassetto a scontrino chiuso

RAPPORTI

- Rapporto dei Reparti
- Rapporto dei PLU.
- Rapporto Gestionale Documenti commerciali.
- Rapporto Movimenti di Cassa.
- Rapporto delle vendite per fascia oraria
- Rapporto delle Valute
- Rapporto operatori
- Rapporto Gestionale Fatture
- Rapporto Scorpo Imposte.
- Rapporto Chiusura giornaliera
- Esecuzione automatica rapporti programmati
- Rapporto di un singolo operatore o di tutti gli operatori.

LETTURE MEMORIE

- Letture memoria di riepilogo (eprom)
- Letture memoria di dettaglio (DGFE)

OPERAZIONI DI VENDITA

- Vendita su Reparto diretto o indiretto
- Vendita su PLU interno e bcr, diretto o indiretto
- Vendita da distributori automatici
- Vendita a prezzo preimpostato
- Vendita con impostazione del prezzo
- Vendita con bypass prezzo impostato
- Vendita con moltiplicazione
- Vendita ad articolo unico
- Vendita di articoli a prezzo zero
- Ripetizione dell'ultima vendita
- Vendita tramite Barcode reader
- Vendita con codice impostato da tastiera
- Vendita con RAEE
- Gestione scontrino multiplo
- Gestione scontrino cortesia/garanzia
- Arrotondamento in contanti automatico

Sconti e Maggiorazioni

- Gestione omaggi
- Gestione beni in sospeso (acconto)
- Gestione buono monouso
- Gestione degli sconti assoluti e percentuali, programmabili e impostate a documento aperto
- Gestione delle maggiorazioni assolute e percentuali, programmabili e impostate a documento aperto
- Gestione degli sconti e delle maggiorazioni, assolute e percentuali, programmabili e impostate a documento aperto, applicate al subtotale
- Gestione Sconto indiretto su Subtotale. Sconto ricavato come differenza tra l'importo totale di uno scontrino e l'importo introdotto come pagamento.
- Gestione vendite promozionali (prendi N, paghi M)

Listini

- Selezione dei listini
- Cambio del listino per singola operazione

Operazioni di correzione

- Correzione dell'ultima registrazione
- Correzione di una registrazione all'interno di uno scontrino non ancora chiuso (Storno).
- Annullo dell'intero scontrino se questo non è già stato chiuso.

Funzioni ausiliarie

- Funzione del tasto separatore: utilizzato in assetto di vendita per separare le sequenze.
- Visualizzazione dell'ora: in assetto REG dopo 30 sec. di inattività oppure a documento commerciale chiuso attraverso la digitazione del tasto X.
- Visualizzazione del prezzo attribuito al Reparto o Plu.
- Visualizzazione e stampa del controvalore valuta: all'interno di un documento, visualizzazione e stampa del controvalore di una determinata valuta programmata.
- Visualizzazione dei corrispettivi giornalieri.
- Visualizzazione del totale precedente
- Visualizzazione del totale presente in cassa.
- Duplicato documento: duplicato non fiscale di un documento di versamento o prelievo.
- Unione scontrini
- Blocco / allarme su cambio data per rapporto fiscale non eseguito.
- Segnalazione della scadenza della verifica periodica.
- Cambio ora solare/legale automatica

Gestione operatori

- Impostazione descrizione / codice di accesso operatore / permessi di utilizzo (Permission).
- Gestione apertura/chiusura turno.
- Rapporto operatori.

7. Procedure per la programmazione

Questa sezione riporta le procedure e i codici per configurare il registratore telematico.

L'ambiente di programmazione è selezionabile dall'ambiente

Funzioni -> funzioni generali -> config -> assetto SET



Per:

eseguire la programmazione	impostare il parametro come illustrato nelle pagine seguenti
confermare l'impostazione effettuata e passare al parametro successivo	premere X
saltare la programmazione e passare direttamente al parametro successivo	premere X
cancellare l'impostazione	premere CANCELLA
uscire dall'ambiente di programmazione senza eseguire la programmazione	premere ESCI senza aver confermato con X
confermare l'impostazione effettuata e tornare all'inizio dell'assetto Set	premere CONT
cancellare l'eventuale messaggio di errore	premere CANCELLA
Passare dalla programmazione dei reparti alla programmazione dello stesso campo del reparto successivo	premere SUBTOT

Nel caso di programmazione dei prezzi di vendita il separatore decimale è automaticamente inserito quando si introducono importi con cifre intere (es. Euro 8,00).

Occorre inserire il separatore decimale quando si introducono importi con cifre decimali (es. Euro 8,25).

Messaggi di errore

I messaggi elencati di seguito sono i messaggi di errore che compaiono più frequentemente durante la fase di programmazione.

MESSAGGIO	SIGNIFICATO
SUPERO CAPACITÀ	Si impostano dei valori superiori alle cifre consentite
SUPERO LIM. MASS.	Il valore impostato non è compreso tra i valori consentiti
SEQUENZA ERRATA	Il tasto premuto non è ammesso
NON CONSENTITO	L'operazione richiesta non è consentita

NOTA

Le impostazioni di fabbrica sono evidenziate con (*).

Lista delle programmazioni

Con il tasto [**Lista programmazioni**], è possibile visualizzare un elenco di tutte le funzioni disponibili sul registratore telematico per programmare la macchina e il SET per attivare la funzione.

NOTA

Di seguito sono elencate le programmazioni utilizzabili dall'utente, il set completo è riservato al tecnico di assistenza.

I set della lista di programmazione

SET	Descrizione
130	Abilitazione dell'aggiornamento della data per la verifica periodica
131	Impostazione giorni preavviso scadenza verifica
150	Visualizzazione ammontare di cassa
151	Impostazione data e ora di macchina
152	Cambio ora solare/legale
162	Arrotondamenti
170	Demo/Training
173	Rapporto corrispettivi non trasmessi
189	Gestione periodi di chiusura o inattività
192	Esportazione su chiavetta USB di Corrispettivi ed Eventi non ancora inviati all'Agenzia delle Entrate
193	Stampa Report di Corrispettivi ed Eventi
196	Ritrasmissione dei Corrispettivi
200	Stampa elenco opzioni serie 200
201	Impostazione icone merceologiche
203	Impostazione icone bollini
206	Impostazione icone festività
211	Impostazione gioco "LOTTERIA"
212	Impostazione gioco 'SUPERENALOTTO'
296	Stampa loghi presenti in macchina
297	Stampa elenco combinazioni icone-frasi merceologiche
298	Stampa elenco frasi merceologiche
299	Stampa elenco icone merceologiche
300	Stampa elenco opzioni serie 300
301	Impostazione codice di macchina
302	Impostazioni linee intestazione
303	Impostazioni frasi di cortesia
304	Impostazione parametri forme di pagamento
305	Impostazione descrittori gruppi
306	Abilitazione obbligo esecuzione rapporto fiscale
307	Impostazione tabella sconti
308	Impostazione aliquote IVA
309	Impostazione tabella maggiorazioni
311	Impostazione valore HALO su resto
312	Abilitazione chiusura obbligatoria cassetto
314	Stampa configurazione di macchina
315	Gestione rapporti automatici assetto X
316	Gestione rapporti automatici assetto Z
318	Abilitazione obbligo calcolo del resto
320	Selezione tipo messaggio frasi di cortesia
321	Abilitazione prezzo zero
322	Selezione font di macchina
323	Impostazione formato rotolo
325	Abilitazione codice farmacia
326	Abilitazione codice bilancia
328	Selezione modalità di aggiornamento rapporti
329	Abilitazione vendita articolo singolo
331	Abilitazione controllo partita IVA/codice fiscale
332	Generazione QR Code
334	Abilitazione stampa dettaglio IVA su vendita
335	Abilitazione azzeramento rapporti
338	Impostazione linee intestazione per fattura semplificata
339	Impostazione parametri fattura semplificata

SET	Descrizione
340	Impostazione descrittori messaggio R.A.E.E. generico
341	Impostazione descrittori messaggio R.A.E.E. per valore
342	Impostazione messaggio preconto
343	Impostazione messaggio VENDITA
344	Impostazione descrittori messaggio Scontrino Cortesia
345	Salvataggio dati data base e presetting
346	Ripristino dati data base e presetting
347	Ripristino dati PLU BCR
348	Salvataggio dati data base, presetting e formattazione
349	Ripristino dati data base, presetting e formattazione
350	Backup dati utente
351	Restore dati utente
352	Selezione tipo ADD MODE
355	Abilitazione taglierina
356	Abilitazione segnalazione acustica dispositivi
358	Abilitazione memorizzazione rapporti su DGFE
359	Abilitazione stampa BCR
360	Abilitazione gestione password
361	Impostazione password SUPERVISORE
362	Abilitazione/modifica codice di accesso "CASSIERE"
363	Selezione numero sc. fiscali su DGFE da stampare
364	Selezione tipo e valore soglia di fine DGFE
365	Memorizzazione scontrini non fiscali su DGFE
366	Abilitazione scontrino multiplo
367	Abilitazione stampa articoli venduti
368	Abilitazione visualizzazione totale di cassa
370	Abilitazione operatori
371	Abilitazione conti clienti
372	Impostazione valori promozioni
373	Layout Documenti
374	Gestione acquisto
375	Stampa delle informazioni TICKET
380	Attesa spegnimento display
389	Abilitazione gestione Chipcard
390	Stampa elenco opzioni serie 390
391	Gestione formattazione Chipcard
392	Programmazione informazioni Chipcard
393	Cancellazione Chipcard
394	Duplicazione Chipcard
395	Gestione codice Chipcard
396	Gestione codice Chipcard concessionario
397	Gestione codice Chipcard borsellino
398	Gestione punti Chipcard
399	Gestione caricamento Chipcard
400	Stampa elenco opzioni serie 400
401	Impostazione informazioni singoli reparti
451	Stampa informazioni di tutti i DGFE utilizzati dalla macchina
452	Stampa uno scontrino selezionato mediante numero
453	Stampa degli scontrini di una data
454	Stampa degli scontrini compresi tra due numeri
455	Stampa degli scontrini compresi tra due date
458	Stampa completa del DGFE
460	Stampa delle informazioni del DGFE corrente
461	Gestione della disponibilità spazio su DGFE
462	Esportazione memorie

SET	Descrizione
600	Stampa elenco opzioni SERIE 600
601	Impostazione informazioni singoli operatori
650	Stampa anagrafiche conti clienti
651	Configurazione conti clienti
652	Cancella singole anagrafiche conti clienti
653	Cancella gruppo di anagrafiche conti clienti
654	Cancella tutte le anagrafiche conti clienti
800	Stampa informazione PLU BCR letto come codice
801	Formattazione dell'area PLU BCR
802	Inserimento di un nuovo PLU BCR
803	Cancellazione di un PLU BCR
804	Modifica di un PLU BCR
900	Stampa elenco opzioni serie 900
901	Impostazione informazioni della seriale
902	Selezione dispositivo
903	Carica default della seriale
906	Abilitazione connessione USB
920	Parametri abilitazione Ethernet
921	Impostazioni canale 1 ETH
922	Impostazioni canale 2 WLAN
924	Impostazioni WIFI
928	Impostazioni HSDPA
933	Test di rete
945	Impostazioni printer server
948	Invio dei rapporti via mail
970	Impostazioni OLI-WEB TICKET
980	Impostazioni servizio OLI-POS

SET 130 - Abilitazione aggiornamento data per la verifica periodica

Permette di abilitare l'aggiornamento della data per la verifica periodica.

AVVERTENZA

L'impostazione della data per la verifica periodica è riservata ad un tecnico autorizzato.

Alla data di scadenza per l'effettuazione della verifica periodica la registratore telematico stamperà sullo scontrino il seguente avviso:

**“ATTENZIONE”
VERIFICA DEL REGISTRATORE TELEMATICO ENTRO "DATA IMPOSTATA"**

SET 131 - Impostazione giorni preavviso scadenza verifica

Permette di impostare i giorni di preavviso per la scadenza della verifica.

Procedura operativa

1 3 1 X

[NUM. GIORNI] Inserire il numero di giorni di preavviso
Confermare con il tasto **X**

SET 150 - Visualizzazione ammontare di cassa

Selezionando questo comando si visualizza nell'area di notifica il valore dell'ammontare di cassa.

Procedura operativa

1 5 0 X Visualizza nell'area di notifica l'ammontare di cassa (ad esempio: 179,54 euro).

X Premendo questo tasto viene stampato lo scontrino con l'ammontare di cassa (ad esempio: 179,54 euro).

SET 151 - Impostazione data e ora di macchina

Selezionando questo comando si visualizza nell'area di notifica il valore dell'ammontare di cassa.

Procedura operativa

1 5 1 X Il display visualizza la data presente in macchina.

X Sullo schermo compare la data attuale

[GG-MM-AA] Impostare la nuova data. La data presente in macchina viene sostituita da quella inserita nel formato *gg-mm-aa*. I caratteri numerici sono visualizzati su display operatore con controllo sintattico del carattere inserito.

Premere **X** per Conferma della data. Il display visualizza l'ora presente in macchina.

[HH-MM-SEC]. Impostare la nuova ora sullo schermo compare L'ora presente in macchina viene sostituita nel formato *hh-mm-sec*. I caratteri numerici sono visualizzati su display operatore con controllo sintattico del carattere inserito.

Premere **X** per confermare l'ora.

Non è consentito variare la data / ora se non è stato eseguito il rapporto fiscale oppure se la data impostata precede quella memorizzata con l'ultimo rapporto fiscale eseguito

Se nonostante si sia inserita la data corrente in modo corretto il registratore telematico continua a richiedere la data, chiamare l'assistenza tecnica.

Se la data impostata è diversa dalla precedente e supera quest'ultima di due giorni, compare il

messaggio "DIFF. DATE > 2 GG". Premere **C** per cancellare la segnalazione di errore e poi premere **X**; sarà mantenuta la data precedente.

SET 152 - Cambio ora solare/legale

Selezionando questo comando è possibile abilitare il cambio ora legale/solare in modo automatico.

Procedura operativa

1 5 2 X

0 X Manuale. Il cambio dell'ora deve essere eseguito manualmente attraverso il **SET 151**.

1 X Automatico. Al cambio ora verrà mostrato all'utente la conferma di cambio automatico.

SET 162 – Arrotondamenti

La funzionalità prevede l'arrotondamento ai 5 centesimi nel caso di pagamento in contanti. Gli importi che terminano con 8,9,1,2 centesimi vengono arrotondati allo 0, mentre gli importi terminanti in 3,4,6,7 centesimi vengono arrotondati al 5.

Procedura operativa

1 6 2 X

0 X Arrotondamento disattivo

1 X Attivo (*)

SET 170 - Demo/Training

Con questa impostazione è possibile scegliere tra due ambienti di training.

Le due tipologie di TRAINING attivabili sono: DEMO o PROVA.

Negli scontrini e nelle simulazioni di documenti commerciali verranno stampati dei “?” al posto degli spazi e saranno registrati sul DGFE come documenti non fiscali.

Le chiusure effettuate in modalità demo sono numerate dalla 5000 in avanti.

1 7 0 X

DISABILITATO=0 – La macchina lavora in normale assetto di vendita (*)
ABILITATA =1 – La macchina propone la scelta di tipologia:

0 X

DEMO/TRAINING

Vengono richiesti Codice Fiscale e Partita IVA del Tecnico: la macchina segnala all'Agenzia delle Entrate l'evento "Fuori servizio per attivazione modalità demo" e le chiusure eseguite in questa modalità non vengono inviate all'Agenzia delle Entrate.

Utilizzata per apprendimento.

1 X

PROVA/SIMULAZIONE

Modalità utilizzata per le verificazioni periodiche.

Le chiusure vengono inviate all'Agenzia delle Entrate, ma indicate come 'SIMULAZIONE'

SET 173 - Rapporto corrispettivi non trasmessi

Questa opzione avvia la stampa dell'elenco dei corrispettivi pendenti.

Procedura operativa

1 7 3 X

SET 189 - Gestione periodi di chiusura o inattività

In caso di periodi di chiusura (anche chiusura settimanale, ferie...) alla riaccensione l'RT rileva il periodo di inattività e richiede l'esecuzione di una chiusura fiscale con importi a 0 per effettuare l'invio ad AE dei dati di periodo di inattività.

Il **SET 189** "Impostazione periodo di inattività" permette di definire un periodo di inattività dopo la conferma dell'inserimento. Tale informazione verrà comunicata all'Agenzia delle Entrate durante la prima trasmissione utile.

La data di inizio periodo non può essere precedente alla data dell'ultimo Z10, per la data di fine periodo non ci sono vincoli.

1 8 9 X

DATA INIZIO [ggmmaaaa] inserire la data di inizio periodo di inattività.

ORA INIZIO [hhmmss] inserire l'ora di inizio periodo di inattività.

DATA FINE [ggmmaaaa] inserire la data di fine periodo di inattività.

ORA FINE [hhmmss] inserire l'ora di fine periodo di inattività.

SET 192 – Esportazione su chiavetta USB di Corrispettivi ed Eventi non ancora inviati all’Agenzia delle Entrate

Questa opzione permette di esportare su chiavetta USB i corrispettivi e gli eventi NON INVIATI quando programmato, a causa di mancanza linea dati o assenza prolungata di corrente.

I file vengono prima copiati nella cartella della chiavetta USB identificata dalla matricola dell’ECR e successivamente spostati in una cartella di backup.

I corrispettivi e gli eventi, una volta esportati, non saranno soggetti ad ulteriori tentativi di invio.

La copia avviene solo dopo la verifica della presenza del supporto USB.

Inserire la chiavetta USB nella relativa porta della macchina.

1 9 2 X

[SUBT.] Per passare all’opzione successiva all’interno del SET.

CORRISPETTIVI **X** Per copiare i corrispettivi nella chiavetta USB attendere la visualizzazione del messaggio RIMUOVERE STICK.

[SUBT.] Per passare all’opzione successiva all’interno del SET.

EVENTI **X** Per copiare i dati nella chiavetta USB attendere la visualizzazione del messaggio RIMUOVERE STICK.

[SUBT.] Per passare all’opzione successiva all’interno del SET.

LOTTERIA **X**

TUTTI **X** Per copiare sulla chiavetta USB, TUTTI i file Lotteria pendenti (compresi quelli scaduti).

[SUBT.] Per passare all’opzione successiva all’interno del SET.

SCADUTI **X** Per copiare sulla chiavetta USB i file Lotteria SCADUTI, cioè che hanno superato i 12 giorni dalla creazione senza essere stati inviati.

Esempio del file generato nella chiavetta USB:

G:\80E10002457\0069.xml

Il nome 0069 corrisponde alla 69° chiusura.

All’interno della registratore telematico il corrispettivo non inviato oltre ad essere esportato su chiavetta USB, viene spostato nella cartella /flash_data/rt_backup che conterrà lo storico di tutti i corrispettivi non inviati.

SET 193 - Stampa Report di Corrispettivi ed Eventi

Questo SET ricerca e stampa le informazioni relative a Corrispettivi ed Eventi, inviati o esportati.

Inserire la chiavetta USB nella relativa porta della macchina.

1 9 3 X

CORRISPETTIVI X Stampa tutti i corrispettivi tra le due date inserite

[SUBT.] Per passare all'opzione successiva all'interno del SET

EVENTI X Stampa tutti gli eventi tra le due date inserite

[SUBT.] Per passare all'opzione successiva all'interno del SET

CLOUD X Viene visualizzato il nr. di file XML ancora da inviare al Cloud

[SUBT.] Per passare all'opzione successiva all'interno del SET

LOTTERIA X È possibile scegliere di visualizzare i rapporti della lotteria per:

SINGOLO X Richiede l'inserimento del numero di documento commerciale desiderato in cui si è utilizzata la lotteria e stampa il numero e l'esito del "pacchetto" lotteria creato

[SUBT.] Per passare all'opzione successiva all'interno del SET

DATA X Richiede l'inserimento di un range di date entro cui vengono ricercati e stampati i numeri e l'esito dei "pacchetti" lotteria creati

[SUBT.] Per passare all'opzione successiva all'interno del SET

CHIUSURA GIORNALIERA X Richiede l'inserimento di un range di chiusure giornaliere (NZ) entro il quale vengono ricercati e stampati i numeri e l'esito dei "pacchetti" lotteria

[SUBT.] Per passare all'opzione successiva all'interno del SET

DATA VERIFICA X Richiede l'inserimento di una data nella quale vengono ricercati e stampati i numeri e l'esito dei "pacchetti" lotteria creati

NOTA - Legenda delle abbreviazioni degli ESITI:

AC=accettato, PE=pendente, SE= segnalazione, SC=scartato, EX=esportato

SET 196 - Ritrasmissione dei Corrispettivi

Questa opzione, definisce la modalità di trasmissione dei corrispettivi che non sono stati trasmessi a causa di mancanza linea dati o assenza prolungata di corrente.

Procedura operativa

1 9 6 X

MANUALE Viene forzato l'invio delle chiusure eventualmente pendenti (*)

[SUBT.] Per passare all'opzione successiva all'interno del SET.

AUTOMATICO E' possibile impostare l'intervallo di tempo in minuti, passato il quale la macchina trasmette le eventuali pendenze. E' possibile inoltre attivare in modo opzionale la stampa del rapporto di invio.

[SUBT.] Per passare all'opzione successiva all'interno del SET.

SET 200 - Stampa elenco opzioni serie 200

Questa funzione consente di stampare le impostazioni delle icone e dei messaggi promozionali.

Procedura operativa

2 0 0 X

Avvio della stampa.

SET 201 - Impostazione icone merceologiche

Lo scontrino può essere corredato da un elemento grafico (icona) con associato un messaggio promozionale predefinito. Le icone sono suddivise in:

- categorie merceologiche
- festività e ricorrenze
- scontrini fortunati con programmazione ad importo

Il messaggio può essere sostituito da un altro scelto tra quelli disponibili nella registratore telematico oppure da un messaggio personalizzato di 4 righe di 15 caratteri ciascuna. Per ogni riga è possibile selezionare tre attributi di stampa : normale, doppia altezza, doppia larghezza.

Con il codice di programmazione **SET 201** è possibile programmare, sullo scontrino, la stampa dell'icona selezionata e la relativa frase promozionale associata.

Procedura operativa

2 0 1 X

1 X / 0 X

Per abilitare / disabilitare la funzione

[**CARATTERI NUMERICI**] Impostare il numero dell'icona (1÷107) da stampare.

X

0 X

Per associare all'icona selezionata una frase personalizzata.

1 X

per selezionare la frase abbinata all'icona (frase di default)

2 X

per selezionare una delle frasi disponibili nella registratore telematico

[**CARATTERI ALFA-
NUMERICI**] **X**

Se è stata selezionata la modalità "frase personalizzata", introdurre i caratteri del descrittore da assegnare alla riga attuale.

0 X

Conferma per passare alla programmazione dell'attributo carattere.

0 X

Per selezionare l'attributo normale

1 X

Per selezionare l'attributo doppia altezza

2 X

Per selezionare l'attributo doppia larghezza.

X

Se è stata selezionata la modalità "frase abbinata all'icona" (frase di fabbrica) : conferma. La registratore telematico si posiziona all'inizio dell'assetto SET.

oppure

Se è stata selezionata la modalità "selezione di una frase disponibile sulla registratore telematico":

[**CARATTERI NUMERICI**] **X**

digitare il numero della frase:

X

Confermare ; la registratore telematico si posiziona all'inizio dell'assetto SET.

SET 203 - Impostazione icone bollini

Al termine dello scontrino di vendita è possibile stampare in modo automatico l'icona relativa al premio a punti. Il numero dei punti è calcolato in funzione di una soglia programmata con l'opzione 203.

Procedura operativa

2 0 3 X

1 X / 0 X Per abilitare / disabilitare la funzione

[**CARATTERI NUMERICI**] **X** Impostare il numero dell'icona da stampare.

[**CARATTERI NUMERICI**] **X** Per impostare il valore di riferimento per il conteggio dei punti premio.

SET 206 - Impostazione icone festività

Questo gruppo di icone, relative a festività religiose o a feste ricorrenti ogni anno, vengono attivate nei periodi temporali prefissati, con il codice di programmazione **SET 206**.

Ogni icona **sostituisce solo per il periodo prefissato l'eventuale icona merceologica.**

N.	FEST./RICORR.	N. ICONA	FRASE PROMOZIONALE	PERIODO
1	S. Natale	108	BUON NATALE	dal 15/12 al 27/12
2	Capodanno	109	FELICE ANNO NUOVO	dal 28/12 al 02/01
3	San Valentino	110	UN GIORNO DA RICORDARE	dal 10/02 al 14/02
4	Carnevale (*)	111	FESTECCIA IN ALLEGRIA IL CARNEVALE	dal 25/02 al 01/03
5	Festa della donna (*)	112	UN GIORNO CHE VALE UN PENSIERO	dal 05/03 al 08/03
6	Festa del papà	113	FESTA DEL PAPÀ - AUGURI	dal 15/03 al 19/03
7	S. Pasqua (*)	114	BUONA PASQUA	dal 10/04 al 16/04
8	Festa della mamma	115	FESTA DELLA MAMMA - AUGURI	dal 06/05 al 14/05
9	Buone vacanze (*)	116	BUONE VACANZE	dal 10/07 al 30/07

(*) I periodi riportati sono puramente indicativi

Procedura operativa

- 2 0 6 X**
[CARATTERI NUMERICI] **X** Impostare il numero della FESTIVITÀ/RICORRENZA (1-9) che si desidera programmare.
- 1 X / 0 X**
[CARATTERI NUMERICI] **X** Per abilitare / disabilitare la funzione
Sul display viene visualizzato il numero dell'icona predefinita associata alla FESTIVITÀ/RICORRENZA selezionata. Per sostituire questa icona con un'altra, impostare il numero dell'icona (108-116) desiderata.
- 0 X** Per associare all'icona selezionata una frase personalizzata.
1 X per selezionare la frase abbinata all'icona (frase di default)
2 X per selezionare una delle frasi disponibili nella registratore telematico
- [CARATTERI ALFA-NUMERICI] Se è stata selezionata la modalità "frase personalizzata", introdurre i caratteri del descrittore da assegnare alla riga attuale.
X Conferma per passare alla programmazione dell'attributo carattere.
- 0 X** Per selezionare l'attributo normale
1 X Per selezionare l'attributo doppia altezza
2 X Per selezionare l'attributo doppia larghezza.

Ripetere la procedura per tutte le righe (4) da programmare. Dopo la programmazione dell'ultima riga, si passa alla programmazione del periodo.

- X** Se è stata selezionata la modalità "frase abbinata all'icona" (frase di default):
oppure conferma per passare alla programmazione del periodo.
Se è stata selezionata la modalità "selezione di una frase disponibile sulla registratore telematico":
- [CARATTERI NUMERICI] Digitare il numero della frase.
X Conferma per passare alla programmazione del periodo.
Sul display viene visualizzata la data di inizio periodo
- [CARATTERI NUMERICI] Impostare nuova data per sovrapposizione alla precedente. Impostare nuova data per sovrapposizione alla precedente.
X Conferma la data di inizio periodo predefinita oppure quella programmata.
Sul display viene visualizzata la data di fine periodo
X Premere per confermare la data di fine periodo predefinita; in caso contrario ripetere la procedura di programmazione descritta precedentemente.

SET 211 - Impostazione gioco "LOTTERIA"

Con questo SET è possibile abilitare il gioco "lotteria".

Procedura operativa

2	1	1	X	
	0	X		Abilitato
	1	X		Disabilitato.

SET 212 - Impostazione gioco 'SUPERENALOTTO'

Con questo SET è possibile abilitare il gioco "superenalotto".

Procedura operativa

2	1	2	X	
	0	X		Abilitato

-
- SET 296 - Stampa loghi presenti in macchina**
 - SET 297 - Stampa elenco combinazioni icone-frasi merceologiche**
 - SET 298 - Stampa elenco frasi merceologiche**
 - SET 299 - Stampa elenco icone merceologiche**

Procedura operativa

**STAMPA DI TUTTE LE ICONE CATEGORIE MERCEOLOGICHE E FRASI PROMOZIONALI
(ABBINAMENTI DI FABBRICA)**

2 9 6

X Conferma stampa *

STAMPA LOGHI PRESENTI IN MACCHINA

2 9 7

X Conferma stampa *

STAMPA DELLE FRASI MERCEOLOGICHE e FESTIVITÀ e RICORRENZE

2 9 8

X Conferma stampa *

STAMPA DELLE ICONE MERCEOLOGICHE e FESTIVITÀ e RICORRENZE

2 9 9

X Conferma stampa *

*La stampa può essere interrotta premendo il tasto  oppure premendo il tasto di cambio assetto

SET 300 - Stampa elenco opzioni serie 300

Questa funzione consente di stampare la programmazione delle funzionalità associate a tutti i codici di programmazione della serie 300.

Procedura operativa

3 0 0

X Avvio della stampa

SET 301 - Impostazione codice di macchina

Procedura operativa

3 0 1 X

[CARATTERI ALFA-NUMERICI] **X** Personalizzazione del descrittore *.
(Fino a 10 caratteri alfanumerici)

SET 302 - Impostazioni linee intestazione

In ottemperanza alle disposizioni di legge, è obbligatorio programmare l'intestazione scontrino. Per l'intestazione scontrino sono disponibili 7 righe stampate sullo scontrino in posizione centrata; l'intestazione deve contenere l'esatta ragione sociale, completa di indirizzo e P.IVA/C.F. La settima riga è dedicata alla P.IVA; la registratore telematico controlla che almeno questa riga sia programmata. **La P.IVA è programmabile esclusivamente nella procedura di inizializzazione del D.G.F.E.**

Procedura operativa

3 0 2 X

PROGRAMMAZIONE DELLE RIGHE DA 1 A 6

[CARATTERI NUMERICI] **X** Per selezionare il logo desiderato da inserire nella prima riga di intestazione.

0 X Per posizionare il logo a sinistra *

1 X Per posizionare il logo al centro.

2 X Per posizionare il logo a destra.

[CARATTERI ALFA-NUMERICI] **X** Personalizzazione del descrittore. La personalizzazione è possibile solo se è stato selezionato "0" come numero del logo. **

0 X Per definire l'attributo carattere "NORMALE". *

1 X Per definire l'attributo carattere "DOPPIA ALTEZZA".

0 X Per definire il font carattere a 24 crt / riga *

1 X Per definire il font carattere a 29 crt / riga

* Impostazione di fabbrica

** Impostazione di fabbrica: "linea vuota"

*** Impostazione di fabbrica: "0"

Al termine della programmazione della sesta riga il registratore telematico si posiziona all'inizio dell'assetto di configurazione.

SET 303 - Impostazioni frasi di cortesia

Procedura operativa

❖ SET 320 impostato a 2 (abilitazione del messaggio di cortesia personalizzato con codice 303).

3 0 3 X

[CARATTERI NUMERICI] Per selezionare il logo desiderato da inserire nella prima riga del messaggio di cortesia.

0 X Per posizionare il logo a sinistra

1 X Per posizionare il logo a al centro.

2 X Per posizionare il logo a destra.

[CARATTERI ALFA-NUMERICI] Personalizzazione del descrittore. La personalizzazione è possibile solo se è stato selezionato "0" come numero del logo.

0 X Per definire l'attributo carattere "NORMALE". *

1 X Per definire l'attributo carattere "DOPPIA ALTEZZA".

0 X Per definire il font carattere a 24 crt / riga *

1 X Per definire il font carattere a 29 crt / riga

Programmazione delle righe successive

SET 304 - Impostazione parametri forme di pagamento

Questa funzione consente di programmare le forme di pagamento. La programmazione delle forme di pagamento è raggruppata come elencato in tabella e le varie categorie con i rispettivi parametri si impostano inserendo i caratteri alfanumerici e confermandoli con il tasto **X**.

FUNZIONE (FORMA DI PAGAMENTO)	
CONTANTE 1 (CONTANTE)	
	DESCRITTORE
CONTANTE DA 2 A 6 (VALUTE)	
	DESCRITTORE
	CAMBIO
	DECIMALI
	ARROTONDAMENTO
ASSEGNI 1 (ASSEGNI)	
	DESCRITTORE
CREDITO 1 (CREDITO)	
	DESCRITTORE
CARTE DI CREDITO DA 1 A 5 (CARTE DI CREDITO)	
	DESCRITTORE
NON RISCOSSO 1 (NON RISCOSSO)	(VEDI DETTAGLIO)
	DESCRITTORE
BUONI PASTO DA 1 A 20 (TICKET)	(VEDI DETTAGLIO)
	DESCRITTORE
	TIPO

Programmazione delle valute

Una delle possibilità di programmazione all'interno di questa opzione è la creazione di un descrittore per ciascuna delle valute utilizzabili, il relativo valore di cambio, il valore di arrotondamento e numero di decimali.

FUNZIONE	CAMPI PROGRAMMABILI	IMPOSTAZ. DI FABBRICA
VALUTA (1-5) RAPPORTO DI CAMBIO DECIMALI ARROTONDAMENTO	Fino a 29 caratteri alfanumerici Fino a 6 cifre (4+2 dec.) Fino a 1 cifra (da 0 a 9) 0 = arrotondamento a 0 1 = arrotondamento a 4 2 = arrotondamento a 5	VALUTA 1 (1-5) 0,00 2 5

Programmazione dei buoni pasto (ticket)

Questa parte consente di programmare i ticket suddivisi per 20 compagnie

FUNZIONE	CAMPI PROGRAMMABILI	IMPOSTAZ. DI FABBRICA
Descrizione categoria	Fino a 24 crt alfanumerici	(N.PAG.)PASTO_1
Tipologia	0 = Pasto 1 = Celiachia 2 = Multiuso	

Per ciascun ticket è possibile associare la corretta tipologia (sottotipo):

0	Ticket Restaurant	L'IVA è versata al momento dell'utilizzo del buono. Il ticket viene contabilizzato
1	Ticket Celiachia	L'IVA è versata al momento dell'utilizzo del buono. Il ticket viene contabilizzato
2	Buono Multiuso	L'IVA è versata al momento dell'utilizzo del buono e ventilata su tutte le vendite



per confermare la descrizione

per rientrare all'inizio dell'assetto di configurazione.

Programmazione del Non Riscosso

MESSAGGIO VISUALIZZATO	FUNZIONE	DESCRIZIONE
NON RISCOSSO CRED.	Non riscosso credito	Bene consegnato al cliente, ma non pagato. L' esercente deve pagare l'IVA per quel bene, proprio perché consegnato.
NON RISCOSSO SOS.	Non riscosso sospeso	"Bene sospeso/acconto". Fare riferimento alle funzioni e tipologie di sconto.
NON RISCOSSO FATT.	Non riscosso - segue fattura	Non riscosso, il cui ammontare verrà chiuso tramite fattura. L' esercente non è tenuto a pagare l'IVA all'emissione del documento commerciale. In questo documento commerciale non possono essere presenti altre forme di pagamento.
NON RISCOSSO SSN	Non riscosso su Distinta Contabile Riepilogativa (DCR) per Farmacie	Pagamento utilizzato per l'emissione di una Distinta Contabile per le Farmacie. L' esercente non è tenuto a pagare l'IVA all'emissione del documento commerciale. In questo documento commerciale non possono essere presenti altre forme di pagamento.
NON RISCOSSO SCNT	Non riscosso sconto a pagare	Pagamento utilizzato in caso di acconti con IVA non nota e nel caso di Buono Multiuso.
NON RISCOSSO SVC	Non riscosso Servizi	Pagamento utilizzabile solo nel caso di servizi non riscossi in parte o totalmente. Per la parte di pagamento corrispondente, l' esercente non è tenuto a pagare l'IVA all'emissione del documento commerciale.

SET 305 - Impostazione descrittori gruppi

Con questo codice è possibile programmare i gruppi che permettono di raccogliere sotto la stessa denominazione dati di provenienza diversa e con carattere di omogeneità. Il numero dei gruppi è 30 (oppure quanto è stato impostato precedentemente con l'opzione 102) e la loro descrizione può essere lunga al massimo 29 caratteri alfanumerici.

Procedura operativa

3 0 5 X

[CARATTERI ALFA-NUMERICI] **X** Per posizionarsi sul primo gruppo da program-mare
X Personalizzazione del descrittore del gruppo merceologico.

Procedere come descritto ai passi 2 e 3 per i restanti gruppi merceologici.

SET 306 - Abilitazione obbligo esecuzione rapporto fiscale

L'opzione permette di scegliere tra tre assetti differenti:

Procedura operativa

3 0 6 X

DISABILITATO

Se la funzione è disabilitata, viene gestito il solo periodo di inattività quando si superano le 24h dall'ultima chiusura fiscale (OBBLIGO Z10).

Dall'ultimo Z10 parte un contatore che controlla lo scadere delle 24H (Periodo di inattività). Se non viene emesso scontrino, superate le 24H, al tentativo di emissione del primo scontrino, la macchina visualizza 'OBBLIGO Z10'.

Esempio:

Sabato - ore 19.30: esecuzione Z10. Da questo momento parte il conteggio del periodo di inattività.

Da domenica - 19.31: all'emissione del primo scontrino, viene segnalato 'OBBLIGO Z10'.

[SUBT.] Per passare all'opzione successiva all'interno del SET.

24H Passate 24h dall'emissione del primo scontrino non sarà possibile emetterne altri se non viene prima eseguita una chiusura fiscale (OBBLIGO Z10). (*)

Esempio:

Lunedì - ore 8.30: Emissione Primo scontrino

Se non viene eseguito lo Z10 di chiusura fiscale al lunedì sera, martedì mattina ore 8.31, viene visualizzato 'OBBLIGO Z10'.

[SUBT.] Per passare all'opzione successiva all'interno del SET.

ORARIO xx:yy Allo scadere dell'orario programmato la macchina, se non si stanno premendo tasti, in qualsiasi assetto, esegue il rapporto di chiusura fiscale in modo automatico, a condizione che lo scontrino sia chiuso.

[SUBT.] Per passare all'opzione successiva all'interno del SET.

SET 307 - Impostazione tabella sconti

Questa funzione consente di programmare fino a 6 sconti in valore percentuale e fino a 6 sconti in valore assoluto; per quelli a valore assoluto è possibile selezionare la tipologia.

0	Sconto assoluto	Sconto tradizionale a valore assoluto
1	Buono monouso	Sconto di tipo Buono monouso: si riferisce all'utilizzo di una tessera prepagata che fa riferimento ad una specifica aliquota IVA acquistata in precedenza.
2	Bene in sospeso/Acconto	Sconto di tipo Bene sospeso utilizzato per saldare acconti su soli beni.
3	Omaggio	Utilizzato per registrare un bene o un servizio in omaggio.

Procedura operativa

Programmazione sconti in percentuale

3 0 7 X

[CARATTERI ALFANUMERICI]

X

Personalizzazione del descrittore

oppure conferma descrittore e passa alla programmazione Sconto

X

[CARATTERI NUMERICI]

X

Impostazione della percentuale di sconto

X

passa allo sconto percentuale successivo

Programmazione sconti assoluti

[CARATTERI ALFANUMERICI]

X

Personalizzazione del descrittore

oppure Conferma descrittore e passa alla programmazione Sconto

X

[CARATTERI NUMERICI]

X

Impostazione del valore assoluto dello sconto

Selezionare tipologia:

0 = Sconto

1 = Buono monouso

2 = Bene sospeso/acconto

3 = Omaggio

X

passa allo sconto assoluto successivo

SET 308 - Impostazione aliquote IVA

Attraverso questo set è possibile programmare fino a 40 aliquote iva.

AVVERTENZA

La programmazione delle aliquote IVA va effettuata attentamente, in quanto le opzioni programmate sono utilizzate per completare le informazioni che vengono inviate all'Agenzia delle Entrate dopo le chiusure giornaliere.

Come prerequisito alla programmazione occorre aver eseguito i rapporti Z4, Z14, Z20, Z10 e gli altri eventualmente movimentati.

Utilizzando le opzioni di programmazione del SET 308 sarà possibile riconfigurare: beni, servizi, natura, ventilazione e codice ATECO.

SET 308	
ATTIVA 1=SI/0=NO	Definisce se l'IVA è programmata; di default sono tutte disattivate tranne le aliquote dalla 11 alla 17.
DENOMINAZIONE	Definisce la denominazione con cui verrà indicata nei rapporti. Dalla 11 alla 17 le denominazioni non sono modificabili in quanto le IVE sono pre-programmate con descrittore fisso. (Esente, Esclusa...)
PERCENTUALE xx,yy	Definisce la percentuale su cui verrà applicata l'imposta. Il valore deve essere 0,00 nel caso di NATURA
ABBREVIAZIONE ***	Definisce l'abbreviazione che verrà inserita sul documento commerciale solo per le iva NATURA e VENTILATE. Prestare attenzione a <u>non inserire descrizioni diverse</u> da quelle relative alle IVE natura e ventilate. (*ES, *RM, *VI...)
BENE=1 (BENE) BENE=0 (SERVIZIO)	Selezione tipologia prodotto, bene o servizio L'indicazione "bene=0" indica che l'aliquota programmata si riferisce ad un servizio.
NATURA 1=SI/0=NO	Definisce se l'aliquota è usata come natura. Di default è disabilitata tranne che per le aliquote dalla 11 alla 16.
VENTILAZIONE 1=SI/0=NO	Definisce se l'aliquota utilizzata per la funzione di ventilazione. Applicabile solo alle aliquote di tipo bene. Di default è attiva solo sull'aliquota 17
CODICE ATECO	Definisce il codice attività (6cifre) che verrà trasmesso all'Agenzia delle Entrate relativo alla singola aliquota. NOTA: il campo non è obbligatorio ma se presente su una delle aliquote deve essere programmato su tutte (anche se uguale).
DESCRIZIONE NATURA	Definisce la descrizione natura che verrà trasmesso all'Agenzia delle Entrate solo per le IVE NATURA. Prestare attenzione a <u>non inserire descrizioni diverse</u> da quelle relative alle IVE natura. (N1, N2, N3, N4, N5, N6)

Le aliquote dalla 11 alla 17 sono pre-programmate ed attivate. Dalla 11 alla 16 sono nature (N1 - N6) mentre alla 17 è riservata la funzione di ventilazione.

Per ogni aliquota Iva possono essere programmati più parametri come riportato nella seguente tabella:

FUNZIONE	CAMPI PROGRAMMABILI	IMPOSTAZ. DI FABBRICA
Numero Aliquota	Caratteri numerici (da 01 a 40)	
Descrizione Aliquota	Caratteri alfanumerici	
Valore aliquota (in percentuale)	Fino a 4 cifre (da 0,01 a 99,99)	0,00
Abbreviazione	Caratteri alfanumerici	***
Bene/servizio	Scelta opzione	1 (BENE)
Natura	Scelta opzione	0 (no NATURA)
Ventilazione	Scelta opzione	0 (no VENTILAZIONE)
Codice ATECO	Caratteri numerici	
Descrittore Natura	Caratteri alfanumerici	

Procedura operativa

- 3 0 8 X** Per entrare nella fase di impostazione IVE
- [CARATTERI NUMERICI] X** Inserire N.ALIQUOTA che si intende programmare (1 - 40)
- 1 X** per abilitare
- 0 X** Non verranno mostrati i parametri di configurazione ma si passerà alla programmazione dell'aliquota successiva
- [CARATTERI ALFA-NUMERICI] X** Inserire DESCRITTORE (es. Ordinaria)
- [CARATTERI NUMERICI] X** Inserire PERCENTUALE (es. 22)
- [CARATTERI ALFA-NUMERICI] X** Confermare ABBREVIAZIONE (modificare solo in caso di IVA per nature)
- 1 X** Per definire IVA su BENE
- 0 X** Per definire IVA su SERVIZIO
- 1 X** Per abilitare NATURA
- 0 X** Per disabilitare NATURA
- 1 X** Per abilitare VENTILAZIONE (applicabile solo a BENI)
- 0 X** Per disabilitare VENTILAZIONE
- [CARATTERI NUMERICI] X** Inserire codice ATECO, se necessario (es. 475210).
- [CARATTERI ALFA-NUMERICI] X** Inserire DESCRITTORE NATURA (N1-N2-N3-N4-N5-N6), solo se si è abilitata la NATURA.

SET 309 - Impostazione tabella maggiorazioni

Questa funzione consente di programmare 6 maggiorazioni percentuali e 6 maggiorazioni assolute.

Parametri programmabili

FUNZIONE	CAMPI PROGRAMMABILI	IMPOSTAZ. DI FABBRICA
Maggiorazione in Valore Percentuale		
DESCRIZIONE	Fino a 10 caratteri alfanumerici	MAGG. PERC._1
Percentuale	Fino a 4 cifre (2+2 dec.)	0,00

Procedura operativa

Programmazione maggiorazione in percentuale

3 0 9 X

[CARATTERI ALFA-NUMERICI] **X** Personalizzazione del descrittore

oppure

X conferma descrittore e passa alla program. magg.

[CARATTERI NUMERICI] **X** Impostazione della percentuale di maggiorazione

X passa alla maggiorazione percentuale successiva

Programmazione maggiorazione in valore assoluto

[CARATTERI ALFA-NUMERICI] **X** Personalizzazione del descrittore

oppure

X conferma descrittore e passa alla program. magg.

[CARATTERI NUMERICI] **X** Impostazione della percentuale di maggiorazione in valore assoluto (max. 8 caratteri, 6+2 dec.)

X passa alla maggiorazione in valore assoluto successiva

- Se si vuole annullare la percentuale programmata, digitare



SET 311 - Impostazione valore HALO su resto

È possibile definire un importo massimo per il resto da consegnare al cliente in seguito al pagamento di una vendita. Se in fase operativa risulteranno cifre superiori a questo limite, interverrà una segnalazione di errore.

L'importo massimo impostabile per il resto deve essere compreso tra 0 e 999.999 (6 cifre + 2 decimali).

Procedura operativa

3 1 1 X

[CARATTERI NUMERICI] **X** Impostazione dell'importo massimo

SET 312 - Abilitazione chiusura obbligatoria cassetto

Abilita la verifica dello stato del cassetto.

Procedura operativa

3 1 2 X

0 X Verifica stato del cassetto disabilitata*

1 X Verifica stato del cassetto abilitata.

SET 314 - Stampa configurazione di macchina

Questa funzione consente di stampare, in qualsiasi momento, la configurazione attuale della registratore telematico. Tale operazione è utile per avere una copia cartacea della configurazione impostata sulla registratore telematico con l'opzione **SET 102** e riguarda principalmente questi gruppi:

- CONTRIBUTO RAEE
- NUMERO REPARTI
- NUMERO LISTINI PREZZI
- DESCRITTORE
- LINK A GRUPPO ABILITATO
- PREZZO MASS. (HALO)
- PREZZO MIN. (HALO)
- LINK A PROMOZIONE
- REG. PERIODICO 2
- NUMERO PLU
- NUMERO TASTI
- NUM. TIPI FORME PAGAM.
- NUMERO OPERATORI
- NUMERO PROMOZIONI N X M
- NUMERO DI SCONTI (A VALORE E A PERCENTUALE)
- NUMERO DI MAGGIORAZIONI (A VALORE E A PERCENTUALE)
- NUMERO MAGGIORE VALORE
- DESCRITTORE
- REG. PERIODICO 2
- NUMERO GRUPPI
- NUMERO ALIQUOTE IVA
- NUMERO CONTI CLIENTI
- PLU (CODICI A BARRE)

Per ognuna delle voci è specificata la lunghezza massima consentita per il descrittore.

Procedura operativa

3 1 4
X Avvio della stampa

SET 315 – Gestione automatica stampa rapporti X

SET 316 – Gestione automatica stampa rapporti Z

Questa funzione permette di stampare un elenco di rapporti o più rapporti dopo aver eseguito una delle seguenti programmazioni:

- **SET 315:** abilita la stampa in modalità X di un numero massimo di 22 rapporti (giornaliero e periodico)
- **SET 316:** abilita la stampa in modalità Z di un numero massimo di 9 rapporti se giornaliero/periodico, 18 rapporti se periodico1/periodico2 (19 rapporti con Z10)

La configurazione di queste funzioni dipende da come è stata impostata l'opzione SET 328. Se disabilitata (**0**) questa funzione è impostata su giornaliero/periodico, se abilitata (**1**) questa funzione è impostata su periodico 1/periodico 2.

Rapporti senza azzeramento		Rapporti CON azzeramento			Impostazioni	
Periodico 1						
1 Reparti	4 Gestionale	5 Movimenti cassa	7 Valute	9 PLU BCR		
18 Documenti slip printer	21 Operatori	25 Buono pasto	26 Conti Cliente	29 C.Cliente movimentati		
6 Vendite per ora						
Periodico 2						
11 Reparti	14 Gestionale	15 Movimenti cassa	17 Valute	19 PLU BCR		
28 Documenti slip printer	31 Operatori	35 Buono pasto	36 Conti Cliente	29 C.Cliente movimentati		
20 Scorporo imposta						
Esci	Rapporti per variazione di IVA	Rapporti movimentati	10 Rapporto fiscale (Z10)	Rapp. autom. SENZA azz.	Rapp. autom. CON azz.	Stampa ATTIVA

La tabella seguente visualizza I rapporti che si possono eseguire automaticamente e il rispettivo codice di programmazione da associare in fase di programmazione:

Rapporto	Tasto rapporto a video	Esecuzione in assetto X MODE (SET315)		Esecuzione in assetto Z MODE (SET316)	
		Giornaliero	Periodico	Giornaliero	Periodico
		Periodico1	Periodico2	Periodico1	Periodico2
<i>Reparti</i>	Reparti	1	11	1	11
<i>Gestionale</i>	Gestionale	4	14	4	14
<i>Movimenti cassa</i>	Movimenti cassa	5	15	5	15
<i>Vendite per ora</i>	Vendite per ora	6		6	
<i>Scorporo imposta</i>	Scorporo imposta		20		20
<i>Valute</i>	Valute	7	17	7	17
<i>Rapporto Z10</i>	Rapporto Z10	10	10	10	10
<i>Barcode reader PLU BCR</i>	PLU BCR	9	19	9	19
<i>Fattura</i>	Documenti Slip Printer	18	28	18	28
<i>Operatori</i>	Operatori	21	31	21	31
<i>Buoni pasto</i>	Buoni pasto	25	35	25	35
<i>Conti cliente</i>	Conti cliente	26	36	26	36
<i>Conti cliente movimentati</i>	C. Cliente movimentati	29	39		

Procedura

3 1 5 / 3 1 6 X
0 X
1 X

Per disabilitare la stampa dei rapporti indicate nel display operatore

Per abilitare la stampa dei rapporti indicate nel display operatore

Procedere con i rapporti che si vogliono eseguire.

SET 318 - Abilitazione obbligo calcolo del resto

È possibile programmare la registratore telematico a calcolare obbligatoriamente il resto dovuto al cliente in seguito al pagamento di una transazione di vendita; in questo modo l'operatore dovrà digitare l'importo ricevuto dal cliente prima di chiudere lo scontrino.

Procedura operativa

3 1 8 X

0 X

Per disabilitare la funzione di calcolo obbligatorio del resto *

1 X

Per abilitare la funzione di calcolo obbligatorio del resto

SET 320 - Selezione tipo messaggio frasi di cortesia

Procedura operativa

3 2 0 X

0 X

Per disabilitare il messaggio di cortesia.

1 X

Per abilitare il messaggio di cortesia programmato da fabbrica. (GRAZIE E ARRIVEDERCI) *

2 X

Abilitazione del messaggio personalizzato dall'utente con codice 303

SET 321 - Abilitazione prezzo zero

Nel caso si debba contabilizzare una vendita omaggio, occorre produrre uno scontrino con articolo a prezzo zero. Questa funzione consente di abilitare e disabilitare la vendita di un articolo a prezzo zero.

Procedura operativa

3 2 1 X

0 X

Per disabilitare la funzione di vendita di un articolo a prezzo zero. *

1 X

Per abilitare la funzione di vendita di un articolo a prezzo zero.

SET 322 - Selezione font di macchina

Con questo codice è possibile selezionare il font dei caratteri che verrà utilizzato per la stampa degli scontrini.

Procedura operativa

3 2 2 X

0 X Seleziona il font di tipo 1 in modo da stampare fino a 36 caratteri per riga *

1 X Seleziona il font di tipo 2 in modo da stampare fino a 44 caratteri per riga

2 X seleziona il font di tipo 3 in modo da stampare fino a 52 caratteri per linea

SET 323 - Impostazione formato rotolo

Imposta la dimensione del rotolo carta che si desidera utilizzare.

Procedura operativa

3 2 3 X

1 X Imposta la larghezza del rotolo a 57,5 mm

2 X Imposta la larghezza del rotolo a 80 mm *

SET 325 - Abilitazione codice farmacia

Abilita il codice farmacia.

Procedura operativa

3 2 5 X

0 X Disabilitato*

1 X Abilitato

SET 326 - Abilitazione codice bilancia

Abilita il codice bilancia.

Procedura operativa

3 2 6 X

0 X Disabilitato*

1 X Abilitato

SET 328 - Selezione modalità di aggiornamento rapporti

Tale funzione permette di scegliere come aggiornare i rapporti.

Procedura operativa

3 2 8 X

0 X Giornaliero-periodico

1 X Periodico 1 – periodico 2*

SET 329 - Abilitazione vendita articolo singolo

Tale funzione consente di abilitare la stampa della quantità singola accanto agli articoli (es: 1x reparto_1).

Procedura operativa

3 2 9 X

0 X Per disabilitare la vendita di un singolo articolo. *

1 X Per abilitare la vendita di un singolo articolo.

SET 331 - Abilitazione controllo partita IVA/codice fiscale

Tale funzione consente di abilitare la verifica della Partita Iva / Codice Fiscale.

Procedura operativa

3 3 1 X

0 X Disabilitato

1 X Abilitato *

SET 332 - Generazione QR Code

La registratore telematico è in grado di riconoscere e stampare la tipologia di codice a barre bidimensionale di tipo QR Code.

Con questo tipo di grafico bidimensionale, è possibile codificare link a siti internet, messaggi promozionali, ecc. Una volta generato e stampato, il QR Code può essere recuperato attraverso opportuna applicazione residente ad esempio in uno smartphone.

La programmazione della descrizione da tradurre come QR Code si esegue con il **SET 332**.

Il QR Code così generato può essere inserito come logo all'inizio o alla fine dello scontrino.

Procedura operativa

3 3 2 X Inserire nel campo la descrizione che si intende codificare come QR Code e al termine confermare con **X**

NOTA

Per la programmazione del logo utilizzare i codici **SET 302** e **SET 303**.

Per la stampa dei loghi memorizzati nella registratore telematico utilizzare il codice **SET 296**.

SET 334 - Abilitazione stampa dettaglio IVA su vendita

Tale funzione consente di abilitare la stampa del dettaglio Iva sulla vendita.

Procedura operativa

3 3 4 X

0 X Disabilitato

1 X Abilitato *

SET 335 - Abilitazione azzeramento rapporti

Tale funzione consente di azzerare i rapporti.

Procedura operativa

3 3 5 X

0 X Disabilitato

1 X Abilitato *

SET 338 - Impostazione linee intestazione per fattura semplificata

Ampliamento righe di intestazione per scontrini/fatture

Sulla registratore telematico sono disponibili 8 righe aggiuntive programmabili con il **SET 338**. Queste 8 righe vanno ad aggiungersi alle righe dell'intestazione scontrino e programmate con il **SET 302**.

Il **SET 338** mette a disposizione queste 8 righe aggiuntive che sono "libere" cioè non vincolate all'introduzione di campi particolari.

Procedura operativa

PROGRAMMAZIONE DELLE RIGHE DA 1 A 8

3 3 8 X

[CARATTERI ALFA-NUMERICI] Inserimento tipo di attributo a numero di caratteri

X

[CARATTERI ALFA-NUMERICI] Proseguire con le altre righe che si desiderano programmare

X

NOTA

la programmazione delle altre righe si esegue come per l'impostazione dell'intestazione scontrino (**SET 302**).

SET 339 - Impostazione parametri fattura semplificata

Impostazione della Serie Fatture e del valore iniziale usato per la numerazione delle fatture.

Procedura operativa

3 3 9 X

[CARATTERI ALFA-NUMERICI] **X** Impostazione della serie fattura, massimo 3 caratteri alfanumerici

[CARATTERI ALFA-NUMERICI] **X** Programmazione del numero fattura, massimo 5 caratteri numerici

SET 340 - Impostazione descrittori messaggio R.A.E.E. generico

Con il **SET 340** è possibile programmare un messaggio di personalizzazione relativo all'eco-contributo RAEE composto da 3 righe (24/29 caratteri) e viene impostato solo il descrittore e non l'attributo. Questo viene stampato in fondo allo scontrino se è attivata all'interno dello scontrino la modalità con importo RAEE specificato.

Procedura operativa

3 4 0 X

Per personalizzare il messaggio di descrizione dell'eco-contributo

[CARATTERI ALFA-NUMERICI] **X**

Personalizzazione della prima riga del messaggio.

Programmazione delle righe successive

SET 341 - Impostazione descrittori messaggio R.A.E.E. per valore

Con il codice 341 è possibile programmare un messaggio di personalizzazione relativo all'eco-contributo RAEE composto da 3 righe ognuna delle quali con un massimo di 29 caratteri (24/29 caratteri) e viene impostato solo il descrittore e non l'attributo.

Questo viene stampato in fondo allo scontrino se e' attivata all'interno dello scontrino la modalità con importo RAEE generico.

Procedura operativa

3 4 1 X

Per personalizzare il messaggio di descrizione dell'eco-contributo

[CARATTERI ALFA-NUMERICI]

X

Personalizzazione della prima riga del messaggio.

Programmazione delle righe successive

SET 342 - Impostazione messaggio preconto

Permette di personalizzare il documento di preconto aggiungendo fino a 2 linee di descrizione libera.

Procedura operativa

3 4 2 X

342-LINEA 1 Inserire un messaggio di descrizione per la linea 1

Attributi Testo

0 X

ATTRIB. NORM. (testo normale)

1 X

ATTRIB.D.ALT. (testo di altezza doppia)

Caratteri/Riga

0 X

36 crt/riga

1 X

44 crt/riga

2 X

52 crt/riga

342-LINEA 2 Ripetere le impostazioni della linea1

SET 343 - Impostazione messaggio VENDITA

Permette di introdurre, tra una transazione di vendita e un'altra, una stringa numerica o alfanumerica con una descrizione libera.

Procedura operativa

L'inserimento di una descrizione libera si esegue con l'interfaccia grafica, per maggiori informazioni consultare il capitolo "Funzioni conto - Descrizione libera".

SET 344 - Impostazione descrittori messaggio Scontrino Cortesia

Con il SET 344 è possibile programmare un messaggio di personalizzazione relativo allo Scontrino Cortesia.

Procedura operativa

PROGRAMMAZIONE DELLE RIGHE DA 1 A 6

3 4 4 X

[CARATTERI ALFA-NUMERICI] X Personalizzazione del descrittore.

0 X Per definire l'attributo carattere "NORMALE". *

1 X Per definire l'attributo carattere "DOPPIA ALTEZZA".

0 X Per definire il font carattere a 24 crt / riga *

1 X Per definire il font carattere a 29 crt / riga

Ripetere la procedura per impostare le righe successive.

Al termine della programmazione della sesta riga la registratore telematico si posiziona all'inizio dell'assetto di configurazione.

SET 345 – Salvataggio dati data base e presetting

Il codice SET 345 salva sulla chiavetta tutti i dati di programmazione della registratore telematico (assetto di configurazione), la parte descrittiva dei data base ed i dati contabili utilizzati dalla registratore telematico per generare i rapporti gestionali.

Procedura operativa

Inserire la chiavetta USB nella registratore telematico.

NOTA

Nel caso in cui si proceda al salvataggio dei dati senza aver inserito la chiavetta verrà visualizzata la segnalazione "STICK NON INSERITO".

Impostare la registratore telematico in assetto di configurazione.

3 4 5 X

Sul display compare il messaggio: "345-SCRITT. DATI/ATTENDERE" e viene avviata la scrittura dei dati.

- a. Se la scrittura dei dati su chiavetta è andata a buon fine verrà visualizzata segnalazione "SCRITT. ESEGUITA/RIMUOVERE STICK"
- b. Se durante la scrittura si sono verificati degli errori verrà visualizzata la segnalazione "ERRORE SCRITTURA/RIMUOVERE STICK".

NOTA

provare a ripetere la procedura verificando il corretto inserimento della chiavetta. Se l'errore ricompare contattare il servizio tecnico di assistenza.

Rimuovere la chiavetta. Alla rimozione della chiavetta USB la macchina si riposiziona in assetto set (configurazione).

SET 346 – Ripristino dati data base e presetting

L'opzione **SET 346** ripristina sulla registratore telematico le seguenti informazioni:

- parte descrittiva (tutti i dati salvati dall'utente ma non i dati contabili) di tutti i database presenti sulla registratore telematico.
- impostazioni di tutti i parametri di presetting della registratore telematico tranne i loghi.

Procedura operativa

Inserire la chiavetta USB in macchina.

NOTA

Nel caso in cui si proceda al ripristino dei dati senza aver inserito la chiavetta verrà visualizzata la segnalazione "STICK NON INSERITO".

NOTA

prima di procedere potrebbe essere necessario eseguire la stampa dei rapporti gestionali segnalati dalla registratore telematico. Se i rapporti non vengono eseguiti non sarà possibile procedere con il ripristino.

Impostare la registratore telematico in assetto SET.

3 **4** **6** **X**

Sul display compare il messaggio:
"OPER. DISTRUTTIVA VUOI CONTINUARE?"

Premere il tasto **X** per continuare.

Sul display compare la richiesta per scegliere se formattare oppure no:

"FORMATTI? ABILITATO: 1, DISABILITATO: 0.

scegliendo 1 si cancellano i dati presenti nella registratore telematico, scegliendo 0 si conservano quelli presenti.

Al termine sul display compare il messaggio:
"346-LETTURA DATI/ATTENDERE" e avviata la lettura dei dati.

- a. Se la lettura dei dati su chiavetta è andata a buon fine verrà visualizzata la segnalazione "LETTURA ESEGUITA/RIMUOVERE STICK"
- b. Se durante la lettura si sono verificati degli errori verrà visualizzata la segnalazione "ERRORE LETTURA/RIMUOVERE STICK"

NOTA

provare a ripetere la procedura verificando il corretto inserimento della chiavetta. Se l'errore ricompare contattare il servizio tecnico di assistenza.

La procedura è terminata, la registratore telematico stampa uno scontrino non fiscale (CONFIGURAZIONE CASSA) che riporta l'attuale configurazione della registratore telematico. Lo scontrino viene memorizzato sul DGFE.

Rimuovere la chiavetta. Alla rimozione della chiavetta USB la macchina si posiziona automaticamente in assetto SET.

SET 347 - Ripristino dati PLU BCR

Il codice 347 ripristina sulla registratore telematico i dati relativi ai PLU ad accesso con lettore di codice a barre impostati dall'utente, leggendoli dalla chiavetta USB (i dati ripristinati sono quelli salvati con il codice 345).

NOTA

Se ripristinando i dati dei PLU ad accesso con lettore di codice a barre, si perdono definitivamente i dati dei PLU presenti sulla registratore telematico.

Procedura operativa

Inserire la chiavetta USB in macchina.

NOTA

Nel caso in cui si proceda al ripristino dei dati senza aver inserito la chiavetta verrà visualizzata la segnalazione "STICK NON INSERITO".

NOTA

Nel prima di procedere potrebbe essere necessario eseguire la stampa dei rapporti gestionali segnalati dalla registratore telematico. Se i rapporti non vengono eseguiti non sarà possibile procedere con il ripristino.

Impostare la registratore telematico in assetto di configurazione.

3

4

7

X

Sul display compare il messaggio:

"347-LETTURA DATI/ATTENDERE" e avviata la lettura dei dati.

In questa fase si possono avere le seguenti condizioni:

c. Se la lettura dei dati su chiavetta è andata a buon fine verrà visualizzata la segnalazione:

"LETTURA ESEGUITA/RIMUOVERE STICK".

d. Se durante la lettura si sono verificati degli errori verrà visualizzata la segnalazione:

"ERRORE LETTURA/RIMUOVERE STICK".

NOTA

Provare a ripetere la procedura verificando il corretto inserimento della chiavetta. Se l'errore ricompare contattare il servizio tecnico di assistenza.

Quando la procedura è terminata, la registratore telematico stampa uno scontrino con intestazione "347-LETTURA DATI". Lo scontrino viene memorizzato sul DGFE.

Rimuovere la chiavetta.

Alla rimozione della chiavetta USB il registratore telematico si posiziona automaticamente all'inizio dell'assetto di configurazione, visualizzando il messaggio "SET/0".

SET 348 - Salvataggio dati data base, presetting e formattazione

Il codice **SET 348** salva la configurazione utente (DATABASE) della registratore telematico.

Procedura operativa

Inserire la chiavetta USB nella registratore telematico.

NOTA

Nel caso in cui si proceda al salvataggio dei dati senza aver inserito la chiavetta verrà visualizzata la segnalazione “STICK NON INSERITO”.

Impostare il registratore telematico in assetto di configurazione (**CONFIG.**).

3 4 8 X

Sul display compare il messaggio: “348-SCRITT. DATI/ATTENDERE” e viene avviata la scrittura dei dati.

- a. Se la scrittura dei dati su chiavetta è andata a buon fine verrà visualizzata segnalazione “SCRITT. ESEGUITA/RIMUOVERE STICK”
- b. Se durante la scrittura si sono verificati degli errori verrà visualizzata la segnalazione “ERRORE SCRITTURA/RIMUOVERE STICK”.

NOTA

provare a ripetere la procedura verificando il corretto inserimento della chiavetta. Se l'errore ricompare contattare il servizio tecnico di assistenza.

Rimuovere la chiavetta.

Alla rimozione della chiavetta USB la macchina si riposiziona in assetto SET.

SET 349 - Ripristino dati data base, presetting e formattazione

L'opzione **SET 349** ripristina la configurazione utente (DATABASE) della registratore telematico.

Operazioni preliminari

L'archiviazione dei dati sulla chiavetta USB eseguito con l'opzione **SET 348** memorizza un file “<matricola registratoretelematico>-database.tar” archiviato all'interno della cartella [NETTUNA3000\database].

Per poterlo ripristinare usando il comando **SET 349** occorre rinominarlo da: “<matricola registratoretelematico>-database.tar” in **database.tar** utilizzando un personal computer.

Procedura operativa

Inserire la chiavetta USB in macchina.

NOTA

Nel caso in cui si proceda al ripristino dei dati senza aver inserito la chiavetta verrà visualizzata la segnalazione “STICK NON INSERITO”.

NOTA

prima di procedere potrebbe essere necessario eseguire la stampa dei rapporti gestionali segnalati dalla registratore telematico (CONTO ATTIVO). Se i rapporti non vengono eseguiti non sarà possibile procedere con il ripristino.

Impostare la registratore telematico in assetto SET.

3 4 9 X

Sul display compare il messaggio:
“OPER. DISTRUTTIVA VUOI CONTINUARE?”.

Premere il tasto **X** per continuare.

Sul display compare la richiesta per scegliere se formattare oppure no:
“FORMATTI? ABILITATO: 1, DISABILITATO: 0.

scegliendo 1 si cancellano i dati presenti nella registratore telematico, scegliendo 0 si conservano quelli presenti.

Al termine sul display compare il messaggio:
“349-LETTURA DATI/ATTENDERE” e avviata la lettura dei dati.

- a. Se la lettura dei dati su chiavetta è andata a buon fine verrà visualizzata la segnalazione “LETTURA ESEGUITA/RIMUOVERE STICK”
- b. Se durante la lettura si sono verificati degli errori verrà visualizzata la segnalazione “ERRORE LETTURA/RIMUOVERE STICK”

NOTA

Provare a ripetere la procedura verificando il corretto inserimento della chiavetta. Se l'errore ricompare contattare il servizio tecnico di assistenza.

La procedura è terminata, la registratore telematico stampa uno scontrino non fiscale (CONFIGURAZIONE CASSA) che riporta l'attuale configurazione del registratore telematico.

Lo scontrino viene memorizzato sul DGFE.

Rimuovere la chiavetta. Alla rimozione della chiavetta USB la macchina si posiziona automaticamente in assetto SET.

SET 350 - Backup dati utente

Il codice **SET 350** esegue una copia di sicurezza (BACKUP) della registratore telematico.

Procedura operativa

Inserire la chiavetta USB nella registratore telematico.

NOTA

Nel caso in cui si proceda al salvataggio dei dati senza aver inserito la chiavetta verrà visualizzata la segnalazione “STICK NON INSERITO”.

Impostare la registratore telematico in assetto di configurazione.

3 5 0 X

Sul display compare il messaggio: “350-SCRITT. DATI/ATTENDERE” e viene avviata la scrittura dei dati.

- a. Se la scrittura dei dati su chiavetta è andata a buon fine verrà visualizzata segnalazione “SCRITT. ESEGUITA/RIMUOVERE STICK”
- b. Se durante la scrittura si sono verificati degli errori verrà visualizzata la segnalazione “ERRORE SCRITTURA/RIMUOVERE STICK”.

NOTA

Provare a ripetere la procedura verificando il corretto inserimento della chiavetta. Se l'errore ricompare contattare il servizio tecnico di assistenza.

Rimuovere la chiavetta.

Alla rimozione della chiavetta USB la macchina si riposiziona in assetto SET.

SET 351 - Restore dati utente

Il codice **SET 351** ripristina una copia di sicurezza (RESTORE) della registratore telematico eseguita precedentemente.

Operazioni preliminari

L'archiviazione dei dati sulla chiavetta USB eseguito con l'opzione **SET 350** memorizza un file "**<giornomeseanno>-backup.tar**" archiviato all'interno della cartella [NETTUNA3000\database].

Per poterlo ripristinare con il comando **SET 351**, occorre rinominarlo da:

"**<giornomeseanno>-backup.tar**" in **backup.tar** utilizzando un personal computer.

NOTA

Potrebbero essere presenti più copie di sicurezza, scegliere quella più indicata prendendo come riferimento la data di archiviazione.

Procedura operativa

Inserire la chiavetta USB in macchina.

NOTA

Nel caso in cui si proceda al ripristino dei dati senza aver inserito la chiavetta verrà visualizzata la segnalazione "STICK NON INSERITO".

NOTA

Prima di procedere potrebbe essere necessario eseguire la stampa dei rapporti gestionali segnalati dalla registratore telematico (CONTO ATTIVO). Se i rapporti non vengono eseguiti non sarà possibile procedere con il ripristino.

Impostare la registratore telematico in assetto SET.

3 5 1 X

Sul display compare il messaggio:

"OPER. DISTRUTTIVA VUOI CONTINUARE?"

Premere il tasto  per continuare.

Sul display compare la richiesta per scegliere se formattare oppure no:

"FORMATTI? ABILITATO: 1, DISABILITATO: 0.

scegliendo 1 si cancellano i dati presenti nella registratore telematico, scegliendo 0 si conservano quelli presenti.

Al termine sul display compare il messaggio:

"349-LETTURA DATI/ATTENDERE" e avviata la lettura dei dati.

- a. Se la lettura dei dati su chiavetta è andata a buon fine verrà visualizzata la segnalazione "LETTURA ESEGUITA/RIMUOVERE STICK"
- b. Se durante la lettura si sono verificati degli errori verrà visualizzata la segnalazione "ERRORE LETTURA/RIMUOVERE STICK"

NOTA

Provare a ripetere la procedura verificando il corretto inserimento della chiavetta. Se l'errore ricompare contattare il servizio tecnico di assistenza.

La procedura è terminata, la registratore telematico stampa uno scontrino non fiscale (CONFIGURAZIONE CASSA) che riporta l'attuale configurazione del registratore telematico. Lo scontrino viene memorizzato sul DGFE.

Rimuovere la chiavetta. Alla rimozione della chiavetta USB la macchina si posiziona automaticamente in assetto SET.

SET 352 - Selezione tipo ADD MODE

La registratore telematico è programmata da fabbrica in modo che sia inserita automaticamente il punto decimale solo quando sono inseriti dei prezzi costituiti da cifre intere (es. Euro 12,00). Quando invece occorre inserire un prezzo con centesimi (es. Euro 12,35), occorre digitare il punto decimale dopo il numero intero (12).

Procedura operativa

3 5 2 X

0 X Disabilita la funzione punto decimale automatico *

1 X Abilita la funzione punto decimale automatico.

2 X Abilita la funzione solo per gli importi di vendita e non per le quantità

SET 355 - Abilitazione taglierina

Questa funzione consente di abilitare o disabilitare il taglio automatico della taglierina.

Procedura operativa

3 5 5 X

0 X Per disabilitare il taglio automatico

1 X Per abilitare il taglio automatico

SET 358 - Abilitazione memorizzazione rapporti su DGFE

Questa funzione consente di abilitare o disabilitare la registrazione dei rapporti gestionali in assetto "X" - "Z" sul DGFE.

Procedura operativa

3 5 8 X

0 X Per disabilitare la registrazione degli scontrini gestionali in assetto "X" - "Z" su D.G.F.E.*

1 X Per abilitare la la registrazione degli scontrini gestionali in assetto "X" - "Z" su D.G.F.E.

SET 359 - Abilitazione stampa BCR

Questa funzione consente di abilitare o disabilitare la stampa, sullo scontrino di vendita, in aggiunta alla descrizione dell' articolo venduto, del codice articolo letto dal lettore di codice a barre.

Procedura operativa

3 5 9 X

0 X Per disabilitare la stampa del codice a barre. *

1 X Per abilitare la stampa del codice a barre.

SET 360 - Abilitazione gestione password

La registratore telematico viene fornito con la gestione dei codici di accesso disabilitata e con i codici predefiniti con i seguenti valori:

VALORE	DESCRIZIONE
11111	Codice supervisore

Procedura operativa

3 6 0 X

0 X Per disabilitare la gestione codici di accesso. *

1 X Per abilitare la gestione codici di accesso

SET 361 - Impostazione password SUPERVISORE

Questa password (pin a 4 cifre) permette di regolare l'accesso alle funzioni di lettura delle memorie fiscali di riepilogo e di dettaglio. Le funzioni bloccabili sono le SET 18x (memoria riepilogo) e le SET 45x (memoria dettaglio).

Parametri programmabili

FUNZIONE	CAMPI PROGRAMMABILI	IMPOSTAZ. DI FABBRICA
CODICE	Fino a 6 caratteri numerici	11111
COD. MEMORIE	Fino a 4 caratteri numerici	1111

Procedura operativa

3 6 1 X

[CARATTERI NUMERICI] X Impostazione del codice predefinito, o se già modificato, del codice supervisore.

[CARATTERI NUMERICI] X Impostazione del codice predefinito, o se già modificato, del codice memorie.

X Impostazione del nuovo codice.

1 X Abilitazione codice Memorie.

0 X Disabilitazione codice Memorie.

NOTA: In caso di dimenticanza inserimento codice, sarà necessario un reset database (rivolgersi al tecnico per tale operazione)

SET 362 – Abilitazione/modifica codice di accesso “CASSIERE”

Parametri programmabili

FUNZIONE	CAMPI PROGRAMMABILI	IMPOSTAZ. DI FABBRICA
CODICE	Fino a 6 caratteri numerici	222222

Procedura operativa

- 3 6 2 X**
[CARATTERI NUMERICI] Impostazione del codice supervisore o del codice cassiere predefinito, o se già modificati, uno dei due codici impostati.
- X**
[CARATTERI NUMERICI] Impostazione del nuovo codice
- X**
X Conferma del nuovo codice
- C** Annullamento del nuovo codice

SET 363 - Selezione numero sc. fiscali su DGFE da stampare

Questa funzione consente di selezionare il numero di documenti commerciali su DGFE da stampare alla pressione del tasto giornale.

Procedura operativa

- 3 6 3 X**
- NUMERO** Inserire il numero di schede fiscali su DGFE da stampare.*

SET 364 - Selezione tipo e valore soglia di fine DGFE

Questa funzione consente di programmare la soglia di spazio ancora disponibile sul D.G.F.E. Il raggiungimento della soglia programmata è segnalato attraverso un messaggio stampato in appendice al rapporto di chiusura e ripetuto ad ogni chiusura fino alla sostituzione del D.G.F.E. corrente.

Procedura operativa

- 3 6 4 X**
0 X Per selezionare la soglia espressa in giorni.
1 X Per selezionare la soglia espressa in percentuale.*
2 X Per selezionare la soglia espressa in megabyte.
- [CARATTERI NUMERICI] **X** Valore della soglia espressa in giorni. (2 crt max.)
[CARATTERI NUMERICI] **X** Valore della soglia espressa percentuale.** (3 crt max.)
[CARATTERI NUMERICI] **X** Valore della soglia espressa in Mbyte. (3 crt max.)

* Impostazione di fabbrica: "1"

** Impostazione di fabbrica: "5"

SET 365 - Memorizzazione scontrini non fiscali su DGFE

Questa funzione consente di abilitare o disabilitare la registrazione degli scontrini gestionali in assetto "REG" sul D.G.F.E.

La registrazione su D.G.F.E. viene gestita secondo i seguenti criteri :

Tipologia scontrini	Registrazione su D.G.F.E.
Scontrini Fiscali	Si
Scontrini gestionali in assetto "REG"	In funzione della abilitazione in assetto SET (codice 365) : tutto lo scontrino o solo il riferimento
Rapporti gestionali in assetto "X" - "Z"	In funzione della abilitazione in assetto SET (codice 358) : tutto lo scontrino o solo il riferimento
Scontrini gestionali "copia fattura / ricevuta"	In funzione della abilitazione in assetto SET (codice 950) : tutto lo scontrino o solo il riferimento
Scontrini gestionali in assetto "SET"	Solo il riferimento
Scontrini di lettura del D.G.F.E.	Solo il riferimento

Codice di programmazione **SET 365**.

Questa funzione consente di abilitare o disabilitare la registrazione degli scontrini gestionali in assetto "REG".

Procedura operativa

3 6 5 X

0 X

Per disabilitare la funzione la registrazione degli scontrini gestionali in assetto "REG" su D.G.F.E.

1 X

Per abilitare la funzione la registrazione degli scontrini gestionali in assetto "REG" su D.G.F.E. *

SET 366 - Abilitazione scontrino multiplo

Permette di programmare sullo scontrino multiplo il raggruppamento degli articoli della vendita per articoli o per reparti.

Procedura operativa

3 6 6 X

0 X

Per disabilitare la funzione

1 X

Per abilitare la funzione

0 X

Seleziona raggruppamento per reparti

1 X

Seleziona raggruppamento per articolo

0 X

Per generare uno scontrino multiplo manualmente

1 X

Per generare uno scontrino multiplo automaticamente

SET 367 - Abilitazione stampa articoli venduti

La programmazione del **SET 367** consente l'abilitazione della stampa, nello scontrino di vendita, del numero di transazioni o pezzi venduti.

Procedura operativa

3	6	7	X	
0	X			Per selezionare la scelta ARTICOLO
1	X			Per selezionare la scelta PEZZO
0	X			Per disabilitare la stampa sullo scontrino
1	X			Per abilitare la stampa sullo scontrino

SET 368 - Abilitazione visualizzazione totale di cassa

Con questa funzione è possibile abilitare/disabilitare la stampa del totale cassa nello scontrino prelievo/versamento e nella funzione SET150.

Inserire il codice di accesso del supervisore che di default è 11111, oppure, verificare il codice di accesso impostato con l'opzione SET361.

Procedura operativa

3	6	8	X	
0	X			Per disabilitare la visualizzazione/stampa del totale in cassa nello scontrino prelievo/versamento e nella funzione SET150.
1	X			Per abilitare la visualizzazione/stampa del totale in cassa nello scontrino prelievo/versamento e nella funzione SET150.

SET 370 - Abilitazione operatori

Questa funzione permette di gestire gli operatori e la stampa dei relativi rapporti.

Procedura operativa

3	7	0	X	
0	X			Per disabilitare la gestione degli operatori
1	X			Per abilitare la gestione degli operatori

Una volta abilitata la funzione è possibile definirne ulteriori parametri:

Stampa su scontrino

0	X	per disabilitare la stampa della dicitura "Operatore: Operatore_1" sugli scontrini
1	X	per abilitare la stampa della dicitura "Operatore: Operatore_1" sugli scontrini

Chiusura Turno

0	X	Per disabilitare la stampa del rapporto operatore alla chiusura del turno
1	X	Per abilitare la stampa del rapporto operatore alla chiusura del turno (impostazione di default).

Assetto SET

[INSERISCI CODICE] Inserire il codice di accesso del supervisore che di default è **11111**, oppure, verificare il codice di accesso impostato con l'opzione SET361.

Valore in cassa

0	X	Per disabilitare la stampa del totale cassa nel rapporto operatore
1	X	Per abilitare la stampa del totale cassa nel rapporto operatore

SET 371 - Abilitazione conti clienti

Questa funzione permette di gestire l'abilitazione dei conti clienti rapporti.

Procedura operativa

3 7 1 X

0 X per disabilitare la gestione dei conti clienti

1 X per abilitare la gestione dei conti clienti

0 X per disabilitare la stampa della copia conto cliente

1 X per abilitare la stampa della copia conto cliente

SET 372 - Impostazione valori promozioni

Questa funzione consente di programmare fino a 5 offerte; per ogni offerta è possibile programmare un descrittore di 4 righe.

FUNZIONE	CAMPI PROGRAMMABILI	IMPOSTAZ. DI FABBRICA
Descrizione dell'offerta Offerta	6 righe di max 24 crt ciascuna Valore "N" e valore "M"	LINEA_1 0

La lunghezza dei campi programmabili dipendono dal valore impostato con l'opzione 102.

Procedura operativa

3 7 2 X

[CARATTERI ALFANUMERICI] X per personalizzare la prima riga del descrittore della prima offerta e passare alla riga successiva

oppure

X

per confermare la riga del descrittore e passare alla riga successiva

oppure

per selezionare l'offerta successiva

SUBTOTALE

[CARATTERI NUMERICI] X per impostare il numero "N"

[CARATTERI NUMERICI] X per impostare il numero "M" inferiore a "N" e diverso da 0

X

per passare alla programmazione dell'offerta successiva

SET 373 - Layout Documenti

Con questa opzione, è possibile abilitare la stampa dell'appendice dettaglio pagamenti e definire la quantità di informazioni presenti sul rapporto di chiusura fiscale Z10, modificandone il layout al fine del risparmio carta.

- 3 7 3 X Dettaglio Pagamenti
 - 0 Disabilitato (*)
 - 1 Abilitato
 - X Compressione Z10
 - 0 Standard
 - 1 SOLO TITOLI: verranno ridotte le dimensioni dei titoli (*)
 - 2 COMPLETO: verranno stampati solo i contatori movimentati

1 - SOLO TITOLI

DOCUMENTO GESTIONALE
 RAPPORTO *Z*
 CHIUSURA FISCALE

DATI IN EURO

---- CORRISPETTIVI ----
 CORRISP. GIORN. 15,00
 TOT. AMM. CORR. 15,00
 CORRISP. GIORN. 46 789,39
 RESI MERCE GG. 0,00
 TOT. AMMONT. RESI 0,00
 ANNULL. GIORN. 0,00
 TOT. AMM. ANNULLI 0,00

--- DOCUMENTI CL. II ---
 CORRISP. GIORN. 0,00
 *FATTURE 0,00
 *RICEVUTE 0,00
 RESI MERCE GG. 0,00
 ANNULL. GIORN. 0,00

----- OPERAZIONI -----
 N.O. SCONTI 0,00
 N.O. MAGG. 0,00
 N.O. BONIFICI 0,00
 N.O. RETTIFICHE 0,00
 N.O. STORNI 0,00
 --- CORR. NON RISC. ---
 *DOCUMENTI 0,00
 *RICEVUTE 0,00

--- CORRISP. RISCOSSI ---
 *DOCUMENTI 15,00
 *FATTURE 0,00
 *RICEVUTE 0,00

---- IVA DOC. COMM. ----
 Ordinaria B al: 22,00%
 RISCOSSO 10,00
 NON RISCOSSO 0,00
 NON RISC. IVA 0,00
 RESI RISCOSSO 0,00
 RESI N. RISC. 0,00
 RESI N. RISC. IVA 0,00
 ANN. RISCOSSO 0,00
 ANN. N. RISCOSSO 0,00
 ANN. N. RISC. IVA 0,00
 Minima S al: 4,00%
 RISCOSSO 5,00
 NON RISCOSSO 0,00
 NON RISC. IVA 0,00
 RESI RISCOSSO 0,00
 RESI N. RISC. 0,00
 RESI N. RISC. IVA 0,00
 ANN. RISCOSSO 0,00
 ANN. N. RISCOSSO 0,00
 ANN. N. RISC. IVA 0,00

--- N. DOCUMENTI GIORN. ---
 N. DOC. COMM. 1
 *N. DOC. /RESI MERCE 0
 *N. DOC. /ANNULL. 0
 N. DOC. GEST. 2
 *N. RAPP. DGFE 0
 *N. FATTURE 0
 *N. FATT. /RESI MERCE 0
 *N. FATT. /ANNULL. 0
 *N. RICEVUTE 0

---- DATI GENERALI ----
 N. LETT. MEM. FISC. 0

PROGR. AZZER. 176
 NUM. RIPRISTINI 5

GIORN. ELETTRONICO N.1
 DEL 01-03-2020 15:43
 MATR. 80I14499242

20-10-2020 13:32
 DOC. GEST. N 0176-0002

CASSA: 01

(4' CHIUS. GIORN.)
 DEL 20-10-2020

IMPRONTA
 6AED 5F39 0AC4 712E 093B
 7D6C 6E81 1AF5 234E 11C9

0 - STANDARD

DOCUMENTO GESTIONALE
 RAPPORTO *Z*
 CHIUSURA FISCALE

DATI IN EURO

---- CORRISPETTIVI ----
 CORRISP. GIORN. 15,00
 TOT. AMMONT. CORRISP. 15,00
 CORRISP. GIORN. 46 819,39
 RESI MERCE GG. 0,00
 TOT. AMMONT. RESI 0,00
 ANNULLAM. GIORN. 0,00
 TOT. AMMONT. ANNULLI 0,00

--- DOCUMENTI CL. II ---
 CORRISP. GIORN. 0,00
 *FATTURE 0,00
 *RICEVUTE 0,00
 RESI MERCE GG. 0,00
 ANNULLAM. GIORN. 0,00

----- OPERAZIONI -----
 SCONTI N. 0 0,00
 MAGGIOR. N. 0 0,00
 BONIFICI N. 0 0,00
 RETTIFICHE N. 0 0,00
 STORNI N. 0 0,00
 CORRISP. NON RISCOSSI
 *DOCUMENTI 0,00
 *RICEVUTE 0,00
 CORRISP. RISCOSSI
 *DOCUMENTI 15,00
 *FATTURE 0,00
 *RICEVUTE 0,00

DETTAGLIO IVA DOC. COMM.
 Ordinaria B al: 22,00%
 RISCOSSO 10,00
 NON RISCOSSO 0,00
 NON RISC. IVA 0,00
 RESI RISCOSSO 0,00
 RESI N. RISC. 0,00
 RESI N. RISC. IVA 0,00
 ANN. RISCOSSO 0,00
 ANN. N. RISCOSSO 0,00
 ANN. N. RISC. IVA 0,00
 Minima S al: 4,00%
 RISCOSSO 5,00
 NON RISCOSSO 0,00
 NON RISC. IVA 0,00
 RESI RISCOSSO 0,00
 RESI N. RISC. 0,00
 RESI N. RISC. IVA 0,00
 ANN. RISCOSSO 0,00
 ANN. N. RISCOSSO 0,00
 ANN. N. RISC. IVA 0,00

DOCUMENTI GIORNALIERI
 N. DOCUM. COMM. 1
 *N. DOCUM. /RESI MERCE 0
 *N. DOCUM. /ANNULLAM. 0
 N. DOCUM. GESTIONALI 2
 *N. RAPP. LETTURE DGFE 0

N. DOCUMENTI CL. II 0
 *N. FATTURE 0
 *N. FATTURE /RESI MERCE 0
 *N. FATTURE /ANNULLAM. 0
 *N. RICEVUTE 0

DATI GENERALI
 N. LETT. MEM. FISCALE 0

PROGR. AZZERAMENTI 176
 NUM. RIPRISTINI 5

DISPOS. GIORN. ELETTRONICO N.1
 DEL 01-03-2020 15:43
 MATR. 80I14499242

20-10-2020 13:33
 DOC. GEST. N 0176-0002

CASSA: 01

(0' CHIUSURA GIORNAL.)
 DEL 20-10-2020

2 - COMPLETO

DOCUMENTO GESTIONALE
 RAPPORTO *Z*
 CHIUSURA FISCALE

DATI IN EURO

---- CORRISPETTIVI ----
 CORRISP. GIORN. 15,00
 TOT. AMM. CORR. 15,00
 CORRISP. GIORN. 46 804,39
 RESI MERCE GG. 0,00
 TOT. AMMONT. RESI 0,00
 ANNULL. GIORN. 0,00
 TOT. AMM. ANNULLI 0,00

--- DOCUMENTI CL. II ---
 CORRISP. GIORN. 0,00
 *FATTURE 0,00
 *RICEVUTE 0,00
 RESI MERCE GG. 0,00
 ANNULL. GIORN. 0,00

----- OPERAZIONI -----
 N.O. SCONTI 0,00
 N.O. MAGG. 0,00
 N.O. BONIFICI 0,00
 N.O. RETTIFICHE 0,00
 N.O. STORNI 0,00
 --- CORR. NON RISC. ---
 *DOCUMENTI 0,00
 *RICEVUTE 0,00

--- CORRISP. RISCOSSI ---
 *DOCUMENTI 15,00
 *FATTURE 0,00
 *RICEVUTE 0,00

---- IVA DOC. COMM. ----
 Ordinaria B al: 22,00%
 RISCOSSO 10,00
 NON RISCOSSO 0,00
 NON RISC. IVA 0,00
 RESI RISCOSSO 0,00
 RESI N. RISC. 0,00
 RESI N. RISC. IVA 0,00
 ANN. RISCOSSO 0,00
 ANN. N. RISCOSSO 0,00
 ANN. N. RISC. IVA 0,00
 Minima S al: 4,00%
 RISCOSSO 5,00
 NON RISCOSSO 0,00
 NON RISC. IVA 0,00
 RESI RISCOSSO 0,00
 RESI N. RISC. 0,00
 RESI N. RISC. IVA 0,00
 ANN. RISCOSSO 0,00
 ANN. N. RISCOSSO 0,00
 ANN. N. RISC. IVA 0,00

--- N. DOCUMENTI GIORN. ---
 N. DOC. COMM. 1
 *N. DOC. /RESI MERCE 0
 *N. DOC. /ANNULL. 0
 N. DOC. GEST. 2
 *N. RAPP. DGFE 0
 *N. FATTURE 0
 *N. FATT. /RESI MERCE 0
 *N. FATT. /ANNULL. 0
 *N. RICEVUTE 0

---- DATI GENERALI ----
 N. LETT. MEM. FISC. 0

PROGR. AZZER. 177
 NUM. RIPRISTINI 5

GIORN. ELETTRONICO N.1
 DEL 01-03-2020 15:43
 MATR. 80I14499242

20-10-2020 13:32
 DOC. GEST. N 0177-0002

CASSA: 01

(5' CHIUS. GIORN.)
 DEL 20-10-2020

SET 374 – Gestione acquisto

Questo comando abilita o disabilita la modalità di resto per il buono pasto.

Procedura operativa

3 7 4 X

0 X Disabilitato (Default)

1 X Abilitato

SET 375 - Stampa delle informazioni TICKET

Questa funzione consente di stampare la programmazione dei ticket eseguita con il **SET 304**.

Procedura operativa

3 7 5 X Stampa della programmazione

SET 380 - Attesa spegnimento display

Procedura operativa

3 8 0 X

[da 0 a 255] Valore espresso in minuti (da 0 a 255) per impostare il tempo per lo spegnimento del touch screen.

SET 389 - Abilitazione gestione Chipcard

Procedura operativa

3 8 9 X

0 X DISABILITATA (impostazione di default ABILITATA)

1 X

SET 390 - Stampa elenco opzioni serie 390

Procedura operativa

3 9 0 X Avvio della stampa. Se la carta chip non è inserita, con l'inserimento la stampa viene avviata automaticamente.

SET 391 - Gestione formattazione Chipcard

Questa procedura consente di formattare la carta chip con le informazioni relative al concessionario. La carta chip, se già utilizzata, deve essere preventivamente cancellata.

I parametri programmabili sono i seguenti:

FUNZIONE	PARAMETRI PROGRAMMABILI
Carta unica Non configurando la carta chip come unica, la carta chip può essere utilizzata indipendentemente dalla parola chiave del concessionario inserita con il SET 396 . Configurando la carta chip come unica, la carta chip può essere utilizzata solo in corrispondenza della parola chiave del concessionario inserita con il SET 396 .	(0=no 1=sì)
P.IVA del concessionario	Parametro facoltativo

Procedura operativa

3 9 1 X

0 X Carta unica = no

1 X Carta unica = sì

[**Caratteri numerici**] Per inserire la P.IVA del concessionario (parametro facoltativo)

X

SET 392 - Programmazione informazioni Chipcard

Questa procedura consente l'inizializzazione della carta chip con le informazioni necessarie al suo utilizzo e quelle necessarie all'identificazione del cliente.

Questa programmazione è possibile solo quando il saldo tra i versamenti, i prelievi e i pagamenti effettuati sulla chip card è = 0.

FUNZIONE	PARAMETRI PROGRAMMABILI
Identificativo della carta	
- Carta circolare o carta privata	(1=circ. 0=privata)
- Carta fedeltà	(0=No 1=Si)
- Carta borsellino elettronico	(0=No 1=Si)
- Credito massimo consentito (fido)	(max 8 digit)
- Codice catena	(max 2 crt alfanumerici)
- Codice negozio	(max 2 crt alfanumerici)
- Data di scadenza	(gg-mm-aaaa)
Identificativo del cliente	
Codice cliente	(max 4 crt alfanumerici)
Nome e cognome	(max 22 crt alfanumerici)
C.F. o P.IVA	(16 crt per C.F. - 11 crt per P.IVA)
Indirizzo	(max 22 crt alfanumerici)
CAP e comune	(max 22 crt alfanumerici)
Data di nascita	(gg-mm-aaaa)

Carta circolare: La carta programmata come circolare può essere utilizzata indipendentemente dalla parola chiave della carta inserita con il **SET 395**.

Carta privata La carta programmata come circolare può essere utilizzata solo in corrispondenza dalla parola chiave della carta inserita con il **SET 395**.

Carta fedeltà Carta programmata per conteggiare i punti o bollini premio.

Carta borsellino elettronico Carta programmata per poter effettuare versamenti o prelievi sulla carta. Il borsellino elettronico è soggetto a una sua specifica parola chiave inseribile con il **SET 397**.

Data di scadenza Alla sua scadenza la carta non potrà più essere programmata ma soltanto letta.

Procedura operativa

<input type="checkbox"/>	<input type="checkbox"/>	<input type="checkbox"/>	<input type="checkbox"/>	
<input type="checkbox"/>	<input type="checkbox"/>	<input type="checkbox"/>	<input type="checkbox"/>	
<input type="checkbox"/>	<input type="checkbox"/>	<input type="checkbox"/>	<input type="checkbox"/>	Carta circolare = 1 / Carta privata = 0 ⁽¹⁾
<input type="checkbox"/>	<input type="checkbox"/>	<input type="checkbox"/>	<input type="checkbox"/>	Carta fedeltà = 1 / Carta fedeltà = 0
<input type="checkbox"/>	<input type="checkbox"/>	<input type="checkbox"/>	<input type="checkbox"/>	Borsellino elettronico = 1 ⁽²⁾ / Borsellino elettronico = 0
[Caratteri numerici]	<input type="checkbox"/>	<input type="checkbox"/>	<input type="checkbox"/>	per programmare Credito Massimo consentito 999 999,99 ⁽³⁾
[Caratteri alfa-numerici]	<input type="checkbox"/>	<input type="checkbox"/>	<input type="checkbox"/>	Codice catena - non gestito
[Caratteri alfa-numerici]	<input type="checkbox"/>	<input type="checkbox"/>	<input type="checkbox"/>	Codice negozio - non gestito
[gg-mm-aaa]	<input type="checkbox"/>	<input type="checkbox"/>	<input type="checkbox"/>	Per inserimento della data di scadenza della carta ⁽⁴⁾ (*) Il Messaggio " Riattiva carta? " appare nel caso la carta sia scaduta e venga inserita una nuova carta
	<input type="checkbox"/>			conferma
	<input type="checkbox"/>			annulla
[Caratteri alfa-numerici]	<input type="checkbox"/>	<input type="checkbox"/>	<input type="checkbox"/>	Codice cliente - non gestito
[Caratteri alfa-numerici]	<input type="checkbox"/>	<input type="checkbox"/>	<input type="checkbox"/>	Inserire Nome e Cognome del cliente (22 crt max.) (*)
[Caratteri alfa-numerici]	<input type="checkbox"/>	<input type="checkbox"/>	<input type="checkbox"/>	Inserire il C.F. o P. IVA (16 o 11 crt max.) (*)
[Caratteri alfa-numerici]	<input type="checkbox"/>	<input type="checkbox"/>	<input type="checkbox"/>	Inserire indirizzo del cliente (22 crt max.) (*)
[Caratteri alfa-numerici]	<input type="checkbox"/>	<input type="checkbox"/>	<input type="checkbox"/>	Inserire CAP e comune del cliente (22 crt max.)
[Caratteri numerici]	<input type="checkbox"/>	<input type="checkbox"/>	<input type="checkbox"/>	Inserire data di nascita del cliente (22 crt max.) (*)

(*) Parametro obbligatorio

⁽¹⁾ Se si imposta la carta come privata e non si imposta preventivamente la parola chiave (codice 395), la macchina assume quella di default (0000)

⁽²⁾ Se si vuole subordinare il borsellino alla parola chiave, prima di abilitare il borsellino deve essere programmata la parola chiave.

⁽³⁾ Questo parametro viene richiesto solo se è abilitato il borsellino elettronico.

⁽⁴⁾ Non è possibile una data antecedente la data registrata nel registratore telematico.
Nel caso di "carta scaduta" la carta può solo essere letta.

Nel caso di "carta scaduta" modificando questo parametro è possibile riattivare la carta

SET 393 - Cancellazione Chipcard

Il contenuto della carta chip programmato con il **SET 392**, può essere completamente cancellato con il **SET 393**.

La cancellazione della carta non cancella la configurazione eseguita con la formattazione (**SET 391**), ma la rende di nuovo possibile.

La Carta chip deve essere inserita nel registratore telematico.

Il saldo tra i versamenti , i prelievi e i pagamenti deve essere = 0

Procedura operativa

3 9 3 X

0 X

Annulla

1 X

Avvio della procedura di cancellazione

- Estrazione della carta -

0 X

Rientro all'inizio dell'assetto di configurazione.

1 X

Riavvio della procedura di cancellazione di un'altra carta

SET 394 - Duplicazione Chipcard

Copia totale di una chip card su un'altra chip card dei dati registrati con il codice 392.

La carta chip su cui copiare i dati deve essere già formattata con il codice 391.

Procedura operativa

3 9 4 X

Messaggio di introduzione carta chip se la carta da copiare non è inserita.

oppure

3 9 4 X

Messaggio di estrazione carta se la carta da copiare è inserita. Il contenuto della carta viene letto e memorizzato.

Messaggio di introduzione della carta su cui si vogliono copiare i dati.

- Introduzione della carta -

Inserimento dei dati copiati su una nuova carta chip.

Messaggio di estrazione carta. La carta è stata copiata.

- Estrazione della carta -

0 X

Rientro all'inizio dell'assetto di configurazione

1 X

Riavvio della procedura di copiatura di un'altra carta

SET 395 - Gestione codice Chipcard

È possibile configurare la carta con una parola chiave specifica della carta stessa. Programmando con il codice 392 la chip card come “PRIVATA”, il registratore telematico riconosce solo carte chip che rispondono alla parola chiave PSWCARD.

La PSWCARD è composta di max 4 crt alfanumerici e deve essere inserita prima di programmare la carta come “PRIVATA”.

Nel corso della programmazione della password la Carta chip non deve essere inserita nel registratore telematico.

Procedura operativa

3 9 5 X

[Caratteri alfa-numerici] **X** Per inserire la parola chiave

SET 396 - Gestione codice Chipcard concessionario

Se si intende subordinare l'uso della carta alla parola chiave, occorre introdurre prima la parola chiave **PSWCONC** e poi configurare la carta come **carta unica**.

La PSWCONC è composta di max 4 crt alfanumerici.

Nel corso della programmazione della password la Carta chip non deve essere inserita nel registratore telematico.

Procedura operativa

3 9 6 X

[Caratteri alfa-numerici] **X** Per inserire la parola chiave

SET 397 - Gestione codice Chipcard borsellino

Il funzionamento della carta come borsellino elettronico, può essere protetto dalla parola chiave PSWBORS. La PSWBORS è composta di max 4 crt alfanumerici.

Nel corso della programmazione della password la Carta chip non deve essere inserita nel registratore telematico.

Procedura operativa

3 9 7 X

[Caratteri alfa-numerici] **X** Per inserire la parola chiave

SET 398 - Gestione punti Chipcard

Quando la carta chip è abilitata come carta fedeltà, è possibile aumentare o diminuire il numero dei punti in essa registrati.

Procedura operativa

3 9 8 X Messaggio di introduzione carta chip se la carta non è inserita

X Appare la quantità di punti presenti.

0 X Avvia la procedura di sottrazione punti

1 X Avvia la procedura di somma punti

[*Caratteri alfa-numeric*] Numero di punti da sommare o da sottrarre

X

SET 399 - Gestione caricamento Chipcard

Abilita o disabilita il caricamento della chip card.

Procedura operativa

3 9 9 X

0 X Disabilitato

1 X Abilitato

SET 400 - Stampa elenco opzioni serie 400

Questa funzione consente di stampare la programmazione dei reparti: saranno stampati solo i reparti per i quali è stato programmato il riferimento all'aliquota IVA.

Procedura operativa

4 0 0

X Avvio della stampa

La stampa delle programmazioni può essere interrotta premendo il tasto 

SET 401 - Impostazione informazioni singoli reparti

Parametri programmabili

In ogni reparto possono essere programmati più parametri come riportato di seguito:

	FUNZIONE	CAMPI PROGRAMMABILI	IMPOST. DI FABBRICA
1.	Descrizione reparto	Fino a 52 caratteri alfanumerici	REPARTO_nn
2.	Prezzo di vendita listino 1	Fino a 8 cifre (6+2 dec)	0,00
3.	Prezzo di vendita listino 2	Fino a 8 cifre (6+2 dec)	0,00
4.	Prezzo di vendita listino 3	Fino a 8 cifre (6+2 dec)	0,00
5.	Prezzo di vendita listino 4	Fino a 8 cifre (6+2 dec)	0,00
6.	Quota eco-contributo	Fino a 6 cifre (4+2 dec)	0,00
7.	Prezzo massimo (HALO)	Fino a 8 cifre (6+2 dec)	0,00
8.	Prezzo minimo (LALO)	Fino a 8 cifre (6+2 dec)	0,00
9.	Riferimento aliquota IVA	Fino a 2 cifre (4+2 dec)	0
10.	Riferimento gruppo merceologico	Fino a 2 cifre (max. 30)	0
11.	Abilitazione Bonifico	0 = disabilitato / 1 = abilitato	1
12.	Abilitazione Sconto	0 = disabilitato / 1 = abilitato	1
13.	Abilitazione reso merce	0 = disabilitato / 1 = abilitato	1
14.	Abilitazione articolo unico	0 = disabilitato / 1 = abilitato	1
15.	Abilitazione bypass prezzo memorizzato	0 = disabilitato / 1 = abilitato	1
16.	Riferimento alla promozione	Fino a 1 cifra (dipende dal valore max impostato)	0

La seguente tabella riporta il risultato in fase di vendita della programmazione delle varie funzioni:

FUNZIONE	RISULTATO
Descrizione reparto	La descrizione di reparto viene stampata sullo scontrino
Prezzo di vendita listino 1	Prezzo di vendita sarà stampato premendo il tasto di reparto
Prezzo di vendita listino 2	Prezzo di vendita sarà stampato premendo il tasto di reparto
Prezzo di vendita listino 3	Prezzo di vendita sarà stampato premendo il tasto di reparto
Prezzo di vendita listino 4	Prezzo di vendita sarà stampato premendo il tasto di reparto
Riferimento all'eco-contributo	Valore stampato nello scontrino di vendita in corrispondenza del prodotto venduto
Prezzo massimo (HALO)	Sarà impedita la vendita di un articolo con prezzo digitato da tastiera superiore a quello programmato.
Prezzo minimo (LALO)	Sarà impedita la vendita di un articolo con prezzo digitato da tastiera inferiore a quello programmato.
Riferimento aliquota IVA	Riferimento all'aliquota IVA programmata (da 1 a 8) che consente il calcolo dell'imposta relativa alla vendita sul reparto
Riferimento gruppo merceologico	Le vendite saranno assegnate al gruppo merceologico programmato, con relativo riporto nei rapporti finali
Abilitazione Bonifico	Se abilitato, sarà possibile effettuare operazioni di bonifico sul reparto
Abilitazione Sconto	Se abilitato, sarà possibile effettuare operazioni di sconto sul reparto
Abilitazione reso merce	Se abilitato, sarà possibile effettuare operazioni di reso merce sul reparto
Abilitazione articolo unico	Se abilitato, sarà possibile chiudere lo scontrino di vendita con la pressione del tasto reparto
Abilitazione bypass prezzo memorizzato	Se abilitato, sarà possibile effettuare il bypass del prezzo memorizzato sul reparto con quello digitato da tastiera
Riferimento alla promozione	Sarà possibile eseguire una offerta promozionale sul reparto durante una operazione di vendita

NOTA

Le programmazioni delle singole programmazioni sono condizionate dai valori impostati con l'opzione 102 e nelle descrizioni precedenti è stata considerata la configurazione massima.

Procedura operativa

4	0	1	X	Entra nella programmazione dei Reparti.
[numero reparto 1-250]	X			Seleziona il reparto (il numero di reparti dipende dal valore impostato con l'opzione 102)
			<i>oppure</i>	
			X	Entra nella procedura di programmazione Reparto 1
[CARATTERI ALFA-NUMERICI]	X			Personalizzazione del descrittore.
[CARATTERI NUMERICI]	X			Impostazione del prezzo listino 1.
[CARATTERI NUMERICI]	X			Impostazione del prezzo listino 2.
[CARATTERI NUMERICI]	X			Impostazione del prezzo listino 3.
[CARATTERI NUMERICI]	X			Impostazione del prezzo listino 4.
[CARATTERI NUMERICI]	X			Impostazione quota eco-contributo.
[CARATTERI NUMERICI]	X			Impostazione prezzo massimo (HALO).
[CARATTERI NUMERICI]	X			Impostazione prezzo minimo (LALO).
[CARATTERI NUMERICI]	X			Impostazione riferimento aliquota IVA.
[CARATTERI NUMERICI]	X			Definire il numero (da 1 a 30, il numero dipende dal valore impostato con l'opzione 102), relativo al gruppo merceologico al quale associare il reparto
	0	1		Per disabilitare - abilitare il bonifico.
	0	1		Per disabilitare - abilitare lo sconto.
	0	1		Per disabilitare - abilitare il reso merce.
	0	1		Per disabilitare - abilitare la vendita ad articolo unico.
	0	1		Per disabilitare - abilitare la vendita con bypass del prezzo.
[CARATTERI NUMERICI]	X			Riferimento alla promozione
[STOCK CONTROL]	X			Quantità a magazzino
[SCORTA MINIMA]	X			Inserire la soglia minima sulla quantità a magazzino
	CONTANTE			Premere questo tasto per interrompere la programmazione del parametro selezionato, che rimane comunque impostata, e di commutare il registratore telematico all'inizio dell'assetto di configurazione.
	SUBTOTALE			Premere questo tasto per interrompere la programmazione del parametro selezionato, che rimane comunque impostata e di commutare il registratore telematico allo stesso parametro del reparto successivo.

- Si sconsiglia di programmare il riferimento alla promozione sia sui reparti che sulle PLU.

SET 451 - Stampa informazioni di tutti i DGFE utilizzati dalla macchina

Questa funzione stampa le informazioni di tutti i DGFE utilizzati dalla macchina.

SET 452 - Stampa uno scontrino selezionato mediante numero

Questa funzione consente di stampare uno scontrino selezionato seguendo le modalità descritte nella procedura.

Procedura operativa

- 4** **2** **X**
- [TIPO SCONTRINO] Selezionare il tipo di scontrino tra:
- 1** fiscale/Commerciale
 - 2** non fiscale/Gestionale
 - 3** tutti i tipi
 - 4** fattura
- e premere **X**
- [SCONTRINO NUMERO] Inserire il numero dello scontrino e premere **X**
- [DATA SCONTRINO] Inserire la data dello scontrino nel formato GG-MM-AAAA e premere **X**

NOTA

Se lo scontrino selezionato non è presente viene visualizzato il messaggio: SCONTRINO ASSENTE.

NOTA

Premendo il tasto **C** si interrompe la stampa.

SET 453 - Stampa degli scontrini di una data

Questa funzione consente di stampare gli scontrino di una data seguendo le modalità descritte nella procedura.

Procedura operativa

- 4** **5** **3** **X**
- [TIPO SCONTRINO] **1** fiscale
- 2** non fiscale
- 3** tutti i tipi
- 4** fattura
- e premere **X**
- [DATA SCONTRINO] Inserire la data dello scontrino nel formato GG-MM-AAAA e premere **X**

NOTA

Se lo scontrino selezionato non è presente viene visualizzato il messaggio: SCONTRINO ASSENTE.

NOTA

Premendo il tasto **C** si interrompe la stampa.

SET 454 - Stampa degli scontrini compresi tra due numeri

Questa funzione consente di stampare gli scontrini compresi tra due numeri seguendo le modalità descritte nella procedura.

Procedura operativa

4 5 4 X
[TIPO SCONTRINO]

- 1** fiscale/Commerciale
 - 2** non fiscale/Gestionale
 - 3** tutti i tipi
 - 4** fattura
- e premere **X**

[SCONTRINO NUMERO] Inserire il numero del primo scontrino e premere **X**

[DATA SCONTRINO] Inserire la data del primo scontrino nel formato GG-MM-AAAA e premere **X**

[SCONTRINO NUMERO] Inserire il numero del secondo scontrino e premere **X**

[DATA SCONTRINO] Inserire la data del secondo scontrino nel formato GG-MM-AAAA e premere **X**

NOTA

Se lo scontrino selezionato non è presente viene visualizzato il messaggio: SCONTRINO ASSENTE.

NOTA

Premendo il tasto **C** si interrompe la stampa.

SET 455 - Stampa degli scontrini compresi tra due date

Questa funzione consente di stampare gli scontrini compresi tra due date seguendo le modalità descritte nella procedura.

Procedura operativa

4 5 5 X
[TIPO SCONTRINO]

- 1** fiscale/Commerciale
 - 2** non fiscale/Gestionale
 - 3** tutti i tipi
 - 4** fattura
- e premere **X**

[DALLA DATA] Inserire la data del primo scontrino nel formato GG-MM-AAAA e premere **X**

[ALLA DATA] Inserire la data del secondo scontrino nel formato GG-MM-AAAA e premere **X**

NOTA

Se lo scontrino selezionato non è presente viene visualizzato il messaggio: SCONTRINO ASSENTE.

NOTA

Premendo il tasto **C** si interrompe la stampa.

SET 458 - Stampa completa del DGFE

Questa funzione consente di stampare tutto il contenuto del DGFE.

Procedura operativa

4 5 8 X Avvia direttamente la stampa

NOTA

Premendo il tasto **C** si interrompe la stampa.

SET 460 - Stampa delle informazioni del DGFE corrente

Questa funzione consente di stampare le informazioni relative al DGFE in uso.

Procedura operativa

4 6 0 X Appare il messaggio:

**STAMPA INFO DGFE
CONFERMI?**

Premere **X** per confermare e avviare la stampa

NOTA

Premendo il tasto **C** si interrompe la stampa.

SET 461 - Gestione della disponibilità spazio su DGFE

Questa funzione consente di visualizzare le informazioni relative allo spazio libero sull DGFE in uso.

Procedura operativa

4 6 1 X Visualizza su schermo la percentuale ancora disponibile

SET 462 - Esportazione memorie

1. Inserire la chiavetta USB nella porta USB della registratore telematico.
2. Eseguire il **SET 462**, impostare le date di inizio e di fine dell'esportazione e confermare con il tasto **X**.
3. Agendo con il tasto **STORNO SUBT.** selezionare quali dati esportare (della Memoria di Riepilogo o di Dettaglio) e confermare con il tasto **X**.
4. Se la selezione riguarda la Memoria di Riepilogo (SUBT. dopo punto 3) alla conferma con tasto **X** viene creato sulla chiavetta usb un file '.xml' nella cartella "export" con i tag relativi alle chiusure fiscali eseguite nel periodo scelto.
5. Se la selezione riguarda la Memoria di Dettaglio agenda con il tasto **STORNO SUBT.** selezionare in quale tipo di formato (xml o txt) si vogliono esportare i dati e confermare con il tasto **X**.
6. Al termine dell'operazione compare la scritta «**SCRITT. ESEGUITA RIMUOVERE STICK**».
7. Sulla chiavetta USB verrà creata in una cartella nominata **export** con un file in formato.xml oppure .txt contenente i dati esportati.

SET 600 - Stampa elenco opzioni SERIE 600

Questa funzione consente di stampare i dati anagrafici degli operatori programmati.

Procedura operativa

6 0 0
X

Avvio della stampa

SET 601 - Impostazione informazioni singoli operatori

FUNZIONE	CAMPI PROGRAMMABILI	IMPOSTAZ. DI FABBRICA
Codice personale	Fino a 4 crt numerici ciascuna (partendo da 0)	OPERATORE_1
Descrizione	Fino a 52 crt alfanumerici	
Livello di permissione	0, 1, 2	
Abilitazione	0 = disabilitato / 1 = abilitato	

Le dimensioni dei campi programmazione dipendono dal valore impostato con l'opzione 102.

Procedura operativa

6 0 1 X

[numero operatore 1 a 20] **X** per selezionare l'operatore

X per confermare il CODICE e passare al par. descrizione

oppure

[codice personale nuovo] **X** per introdurre e confermare il codice personale

oppure

[codice personale vecchio] **X** per modificare il codice già programmato

[codice personale nuovo] **X**

X per confermare la descrizione programmata

oppure

[CARATTERI ALFA-NUMERICI] **X** per impostare la nuova descrizione (max. 29 crt)

X per confermare la nuova descrizione

[CARATTERI ALFA-NUMERICI] **X** per impostare i livelli di permission (0,1 oppure 2)

X per confermare la nuova descrizione

0 X per disabilitare l'operatore

1 X per abilitare l'operatore

SET 650 - Stampa anagrafiche conti clienti

Questa funzione consente di stampare i dati anagrafici degli conti clienti programmati.

Procedura operativa

6 5 0 X Avvio della stampa

SET 651 - Configurazione conti clienti

Questa funzione consente di programmare le anagrafiche dei clienti. è possibile compilare solo alcuni dei campi richiesti in base alla tipologia di anagrafica da inserire (privato, azienda o pubblica amministrazione).

Procedura operativa

6 5 1 X

DENOMINAZIONE	inserire la denominazione e confermare con	X
COGNOME	compilare e confermare con	X
NOME	compilare e confermare con	X
DATA DI NASCITA	compilare e confermare con	X
NAZIONE	compilare e confermare con	X
P.IVA/C.F.	compilare e confermare con	X
P.IVA	compilare e confermare con	X
INDIRIZZO	compilare e confermare con	X
CAP	compilare e confermare con	X
COMUNE	compilare e confermare con	X
N. CIVICO	compilare e confermare con	X
PROVINCIA	compilare e confermare con	X
PROVINCIA	compilare e confermare con	X
E-MAIL	compilare e confermare con	X
PEC	compilare e confermare con	X
CODICE	compilare e confermare con	X
CODICE CUP	compilare e confermare con	X
CODICE CIG	compilare e confermare con	X
FIDO	compilare e confermare con	X

SET 652 - Cancella singole anagrafiche conti clienti

SET 653 - Cancella gruppo di anagrafiche conti clienti

SET 654 - Cancella tutte le anagrafiche conti clienti

Questa funzioni consentono di eliminare i dati anagrafici degli conti clienti programmati.

SET 800 - Stampa informazione PLU BCR letto come codice

Stampa della programmazione delle PLU.

Procedura operativa

8 0 0 X

Nel caso in cui si utilizza un lettore di codici a barre, far passare il lettore ottico sul codice a barre dell'articolo in modo da leggerlo. Il codice viene visualizzato sul display operatore e una segnalazione acustica indica che la lettura è terminata.

Nel caso di introduzione manuale del codice a barre, selezionare il tipo di codice quindi premere i **[tasti alfanumerici]** corrispondenti al codice da memorizzare. Premere il tasto **X** per confermare e passare alla seguente funzione programmabile.

0 X	Per stampare il singolo PLU
1 X	Per stampare tutti gli articoli con codice EAN-13
2 X	Per stampare tutti gli articoli con codice EAN-8
3 X	Per stampare tutti gli articoli con codice UPC-A
4 X	Per stampare tutti gli articoli con codice UPC-E
5 X	Per stampare tutti gli articoli con codice Farmacia
6 X	Per stampare tutti gli articoli con codice Code 39
7 X	Per stampare tutti gli articoli con codice Bilancia
8 X	Per stampare tutti gli articoli con codice Datamatrix
9 X	Per stampare tutti gli articoli (PLU)

Proseguire con le altre PLU



Premere questo tasto per uscire dalla procedura di stampa e commutare la registratore telematico all'inizio dell'assetto SET.

SET 801 - Formattazione dell'area PLU BCR

Con il codice di programmazione **SET 801** è possibile riportare i parametri programmabili delle PLU ai valori di fabbrica.

Procedura operativa

8 0 1 X

X Per confermare. Il display operatore visualizza il messaggio di conferma per l'esecuzione della funzione di formattazione.

C Comando di annulla. Il registratore telematico si posiziona all'inizio dell'assetto SET.

Nella procedura vengono richiesti tutti i parametri che si vogliono impostare per la formattazione:

- numero di listini prezzi
- lunghezza descrittore
- link alla promozione
- periodico 2.

SET 802 - Inserimento di un nuovo PLU BCR

Procedura operativa

8 0 2 X

Nel caso in cui si utilizzi un lettore di codici a barre, far passare il lettore ottico sul codice a barre dell'articolo in modo da leggerlo. Il codice viene visualizzato sul display operatore e una segnalazione acustica indica che la lettura è terminata.

Nel caso di introduzione manuale del codice a barre:

- selezionare il tipo di codice a barre tra EAN-UPC, C39 ART., Farmacia
- inserire il codice alfanumerico dell'articolo da memorizzare con la tastiera.
- Premere il tasto **X** per confermare e passare alla seguente funzione programmabile.

Per memorizzare articoli senza l'ausilio di un codice a barre, selezionare il tipo C39 ART., che permette l'introduzione di stringhe descrittive per l'articolo o per PLU generici (come ad esempio: Caffè).
Ad esempio:

- Selezionando C39 ART. compare sullo schermo:

INSERIMENTO

CODICE C-39

- Inserire la stringa descrittiva desiderata (come nell'esempio precedente caffè) e premere **X**
 - Successivamente comparirà la richiesta del CODICE PLU.
Inserire la descrizione dell'articolo inserito (come nell'esempio precedente caffè).
La descrizione inserita in questo campo sarà quella che comparirà su l documento commerciale e sul touch screen nello scontrino a video.
 - Successivamente vanno impostati i parametri relativi all'articolo (prezzi, reparto, quantità a magazzino, scorta minima, etc.) per associare un tasto all'articolo.
- Se si desidera cambiare il numero di reparto al quale è collegato la PLU, tale modifica è realizzabile solo dopo l'esecuzione di un rapporto fiscale in assetto operativo Z (Z10).

SET 803 - Cancellazione di un PLU BCR

Procedura operativa

8 0 3 X

Nel caso in cui si utilizza un lettore di codici a barre, far passare il lettore ottico sul codice a barre dell'articolo in modo da leggerlo. Il codice viene visualizzato sul display operatore e una segnalazione acustica indica che la lettura è terminata.

Nel caso di introduzione manuale del codice a barre, selezionare il tipo di codice quindi premere i **[tasti alfanumerici]** corrispondenti al codice da memorizzare. Premere il tasto **X** per confermare e passare alla seguente funzione programmabile.

Viene stampato un messaggio per indicare che la PLU è stata cancellata.

SET 804 - Modifica di un PLU BCR

Procedura operativa

8 0 4 X

Nel caso in cui si utilizza un lettore di codici a barre, far passare il lettore ottico sul codice a barre dell'articolo in modo da leggerlo. Il codice viene visualizzato sul display operatore e una segnalazione acustica indica che la lettura è terminata.

Nel caso di introduzione manuale del codice a barre, selezionare il tipo di codice quindi premere i **[tasti alfanumerici]** corrispondenti al codice da memorizzare. Premere il tasto **X** per confermare e passare alla seguente funzione program-mabile.

[CARATTERI ALFA-NUMERICI] **X** Personalizzazione del nuovo descrittore.

[CARATTERI NUMERICI] **X** Impostazione del nuovo prezzo di vendita.
(se abilitato RAEE)

[CARATTERI NUMERICI] **X** Impostazione del nuovo numero reparto di riferimento.

[CARATTERI NUMERICI] **X** Riferimento alla promozione.

TOT

Premere questo tasto per interrompere la programmazione del parametro selezionato, che rimane comunque impostata, e di commutare la registratore telematico all'inizio dell'assetto SET.

**STORNO
SUBT.**

Premere questo tasto per interrompere la programmazione del parametro selezionato, che rimane comunque impostata e di commutare la registratore telematico allo stesso parametro del reparto successivo.

- Se si desidera cambiare il numero di reparto al quale è collegato la PLU, tale modifica è realizzabile solo dopo l'esecuzione di un rapporto fiscale in assetto operativo Z (Z10).

Programmazione delle interfacce seriali

I dispositivi collegabili alla registratore telematico attraverso le interfacce seriali sono il personal computer e il lettore di codici a barre.

I parametri dell'interfaccia seriale sono selezionabili con il codice **901**, il codice **903** consente di riportare i parametri, eventualmente programmati, al valore di fabbrica.

Con il codice **902** è possibile selezionare il dispositivo con cui si vuole collegare la registratore telematico.

Prima di collegare i dispositivi PC, BARCODE READER alla registratore telematico, osservare le seguenti istruzioni nell'ordine indicato :

- In assetto SET con il codice di programmazione 901 modificare eventualmente i parametri dell'interfaccia seriale 1 oppure con il codice 903 riportare i parametri, eventualmente programmati, al valore di fabbrica.
- Spegnerne la registratore telematico e i dispositivi da collegare
- Collegare i dispositivi alla registratore telematico
- Accendere la registratore telematico e successivamente accendere i dispositivi collegati

Per scollegare i dispositivi dalla registratore telematico, osservare le seguenti istruzioni nell'ordine indicato:

- Spegnerne la registratore telematico e successivamente spegnere i dispositivi collegati
- Scollegare i dispositivi dalla registratore telematico
- Accendere la registratore telematico.

SET 900 - Stampa elenco opzioni serie 900

Procedura operativa



Avvio della stampa

SET 901 - Impostazione informazioni della seriale

I valori impostati automaticamente sono quelli di default che possono poi essere modificati attraverso i codici 901 (seriale 1), oppure reimposti al valore di default 903.

Parametri Programmabili

DESCRIZIONE	Impostazione di fabbrica nel caso sia selezionata la connessione a un PC	Impostazione di fabbrica nel caso sia selezionata la connessione a LETTORE DI CODICI A BARRE
Alimentazione	Disabilitata	Abilitata
Segnali modem	Disabilitati	Disabilitati
Baud rate	Da 300 a 115.200	Da 300 a 115.200
Data bits	8	7
Stop bits	2	1
Parity	No	Pari
Time out ACK/NACK	1000	0
Time out sessione	0	0
Numero ritentativi	5	0

I valori impostati automaticamente sono quelli di default o quelli eventualmente selezionati dall'utente.

Procedura operativa

9	0	1	X	
	0	X		Per disabilitare l'alimentazione di 5V sull'uscita del connettore.
	1	X		Per abilitare l'alimentazione di 5V sull'uscita del connettore.
	0	X		Per disabilitare i segnali modem.
	1	X		Per abilitare i segnali modem.
Selezionare i vari baud rate:				
	0	X		300
	1	X		600
	2	X		1200
	3	X		2400
	4	X		4800
	5	X		9600
	6	X		19200
	7	X		38400
	8	X		57600
	9	X		115200
	0	X		Per programmare il data bits a 7
	1	X		Per programmare il data bits a 8
	0	X		Per programmare il numero di bit di stop a 1
	1	X		Per programmare il numero di bit di stop a 2
	0	X		Per programmare "nessuna parità"
	1	X		Per programmare "parità dispari"
	2	X		Per programmare "parità pari"
[Caratteri Numerici]		X		Per programmare il time out ACK/NACK (tra 0 e 30.000 ms).
[Caratteri Numerici]		X		Per programmare il time out di sessione (tra 0 e 30.000 ms).
[Caratteri Numerici]		X		Per programmare il numero dei ritentativi (da 0 a 250).

SET 902 – Selezione dispositivo

Con il codice di programmazione **SET 902** è possibile selezionare il dispositivo con cui si vuole collegare la registratore telematico.

Procedura operativa

9	0	2	X	
		X		È possibile scegliere tra pc (1) o bcr (2)
		C		

SET 903 – Carica default della seriale

Con il codice di programmazione **SET 903** si può riportare i parametri relativi alla interfaccia seriale ai valori di default.

Procedura operativa

9 0 3 X

X Per confermare il caricamento dei parametri impostato da fabbrica
Comando di annulla.

C La registratore telematico si posiziona all'inizio dell'assetto SET.

SET 906 - Abilitazione connessione USB

Procedura operativa

9 0 6 X

0 X Per disabilitare l'interfaccia USB

1 X Per abilitare l'interfaccia USB

L'abilitazione dell'interfaccia USB, disattiva l'interfaccia seriale sulla quale era stato configurato il personal computer.

SET 920 - Parametri abilitazione Ethernet

Permette di abilitare la porta di rete di tipo ethernet.

Procedura operativa

9 2 0 X

0 X Per disabilitare la porta di rete di tipo ethernet

1 X Per abilitare la porta di rete di tipo ethernet

Modalità di connessione

La registratore telematico può collegarsi a diverse tipologie di rete e principalmente: ethernet, wireless.

(Wlan), HSDPA.

Ognuna di queste modalità richiede, dei parametri di configurazione specifici.

Connessione Ethernet

Per utilizzare la connessione di tipo Ethernet compilare il **SET 921** e abilitare il relativo default gateway.

SET 921 - Impostazioni canale 1 ETH

Eseguire il SET 921 per impostare i parametri della rete ETHERNET

Procedura operativa

9	2	1	X	
		[CLIENT]	0	X
		[METODO CONFIG IP]	0	X DHCP
			1	X MANUALE

- Se nel metodo Config. IP si imposta DHCP (0), i parametri di rete saranno impostati automaticamente dal DHCP
- Se nel metodo Config. IP si imposta MANUALE (1), i parametri di rete devono essere inseriti manualmente: INDIRIZZO IP, SUBNETMASK, GATEWAY

Confermare i parametri di rete, uscire dall'ambiente SET.

Eseguire il **SET 933** per verificare i parametri della rete

SET 922 – Impostazioni canale 2 WLAN

Eseguire il SET 922 per impostare per impostare i dati di accesso alla rete **WiFi**.

Procedura operativa

9	2	2	X	
		[CLIENT]	0	X
		[Nome rete Wi-Fi SSID]	X	
		[METODO CONFIG IP]	0	X DHCP
			1	X MANUALE

- Se nel metodo Config. IP si imposta DHCP (0), i parametri di rete saranno impostati automaticamente dal DHCP
- Se nel metodo Config. IP si imposta MANUALE (1), i parametri di rete devono essere inseriti manualmente: INDIRIZZO IP, SUBNETMASK, GATEWAY

Confermare i parametri di rete, uscire dall'ambiente SET.

Eseguire il **SET 933** per verificare i parametri della rete.

SET 924 – Impostazioni WIFI

Nome rete Wi-Fi SSD

inserire nome rete wifi X

scegliere la crittografia:

0 Open sistem

1 wpa psk

2 wep open

3 wep shared key

Crittografia

Connessione HSDPA

Per utilizzare la connessione di tipo HSDPA compilare il set 928 e abilitare il relativo default gateway.

SET 928 – Impostazioni HSDPA

Eeguire il **SET 928** per impostare i dati per la connessione in HSDPA

Procedura operativa

	9	2	8	X	
Inserire PIN HSDPA(se presente)					X
Provider HSDPA					X
Dial number HSDPA					X
Default Gateway			0	X	
			1	X	

Confermare i parametri di rete, uscire dall'ambiente **SET**.

Eeguire il **SET 933** per verificare i parametri della rete

SET 933 - Test di rete

Questo comando verifica la connessione di rete.

Procedura operativa

9 3 3 X Stampa uno scontrino con intestazione "STAMPA INFORMAZIONI CONNESSIONE IN RETE" in cui fornisce le indicazioni relative alla connessione di rete.

SET 945 – Impostazioni printer server

Questo comando permette di configurare e abilitare le stampanti (fino ad un massimo di 5 stampanti).

Procedura operativa

- Entrare nell'ambiente di programmazione dei SET
- Eseguire il SET 305 per creare i gruppi (Cucina, Bar, Forno, etc..)
- Eseguire il SET 945, compare il messaggio: INSER. CODICE?
- Inserire il codice ricevuto via mail seguito dal tasto **X**.

Nota: se non si dispone del codice di attivazione, alla richiesta di INSER.CODICE?, con il tasto **Cancella**, è possibile continuare la configurazione e utilizzare il servizio con licenza temporanea per alcuni giorni.

- Alla richiesta **ABILITAZ. SERVIZIO**, impostare 1 seguito dal **X**.
- Alla richiesta **TIPO INDIRIZZI**:
 - scegliere "1" per la modalità MAC ADDRESS (successivamente andrà inserito il MAC ADDRESS della printer)
 - scegliere "0" per la modalità IP ADDRESS (successivamente andrà inserito IP ADDRESS della printer precedentemente assegnato dal router)
 - confermare con **X**.
- Alla richiesta **VISUAL. ASSENZA RETE**, impostare:
 - 1 seguito da **X** per abilitare la visualizzazione il segnale di assenza segnale rete
 - 0 (default) seguito da **X** per abilitare la visualizzazione il segnale di assenza segnale rete
- Alla richiesta **ABILIT.STAMP.1**, impostare 1 seguito dal **X**.
- Alla richiesta **GRUPPO STAMP.1**, confermare con **X** oppure inserire il gruppo merceologico inserito con la funzione SET 305 (per maggiori informazioni consultare la Guida alla Programmazione).
- Alla richiesta **PORTA STAMP.1**, confermare con **X**.
- Alla richiesta **INDIRIZZO STAMP.**, inserire l'indirizzo IP della stampante (nel nostro caso 192.168.1.103) e confermare con **X**.
- *ripetere la stessa programmazione per tutte le stampanti (fino ad un massimo di 5), confermando ad ogni richiesta con il tasto **X** anche se non vengono utilizzate tutte le 5 stampanti.*

NOTA

Nel **SET 945** è implementata la funzionalità PROMEMORIA SI/NO che permette di abilitare o disabilitare la stampa del preconto su ciascuna stampante di comanda. Se si imposta la stampa del preconto in questo modo non si stampa più sulla stampante del registratore cassa.

SET 948 – Invio dei rapporti via mail

Dopo aver eseguito il rapporto Z10 sul registratore telematico, è possibile inviare via mail agli indirizzi selezionati, tutti i rapporti eseguiti e/o la chiusura fiscale.

NOTA

I rapporti inviati sono in formato testo.

Per programmare l'invio dei rapporti si deve programmare l'opzione **SET 948**.

Procedura operativa

9 4 8 X

STATO DEL SERVIZIO E-MAIL 1=ABILITATO
0=DISABILITATO

INDIRIZZO HOST Inserire l'smtp del provider

PORTA Inserire la porta associata all'smtp del provider

USER Username

PASSWORD Password

MITTENTE username@provider.com

DESTINATARIO da 1 a 5 Inserire i dati delle mail da inviare fino ad un massimo di 5 destinatari

OGGETTO Oggetto della mail che verrà inviata. L'impostazione di default è "Invio report"

RAPPORTISTICA INVIATA Impostare:
1 = Tutti i rapporti
0 = Rapporto fiscale

NOTA

se l'invio non ha avuto esito positivo compare sullo schermo del registratore telematico un avviso che la mail non è stata recapitata.

SET 970 – Impostazioni OLI-WEB TICKET

Questo servizio permette di memorizzare tutti gli scontrini emessi negli ultimi 2 mesi dal registratore telematico in formato XML e inviarli ad un Computer impostato come Server e preconfigurato ad esempio con un applicativo software gestionale.

È possibile definire la frequenza con cui effettuare l'invio delle transazioni di vendita (scontrini) al server. Per poter accedere al servizio deve essere attiva e disponibile una connessione di rete.

Configurare la connessione di rete del registratore telematico secondo la tipologia di connettività disponibile impostando opportunamente i parametri della serie **SET 900**.

NOTA

Per svolgere questo tipo di servizio si deve prima abilitare la porta di rete ethernet SET920, impostandola al valore 1.

Procedura operativa

9 7 0 X

STATO DEL SERVIZIO 1 = ABILITATO

0 = DISABILITATO

MODALITÀ DEL SERVIZIO 0 = MAI

(Gli scontrini non vengono inviati in automatico ma salvati in memoria per un periodo di 2 mesi e prelevati utilizzando un web server dedicato)

1 = OGNI GIORNO

2 = OGNI SCONTRINO

(Impostazione di default)

http://XXX.XXX.XXX.XXX Se è stata attivata l'opzione "OGNI GIORNO" oppure "OGNI SCONTRINO", in questo campo deve essere programmato l'indirizzo del server a cui inviare gli scontrini in formato XML.
(ad esempio: 192.168.1.34:80)

Impostazione del tasto funzione

Nell'elenco dei tasti funzione disponibili, è selezionabile la funzione "**Invio scontrini**" per poter inviare, nel momento in cui lo si preme, gli scontrini in formato XML al server preconfigurato con il **SET 970**.

*Se si intende utilizzare questa funzione, per semplificarne l'utilizzo, si consiglia di effettuare l'associazione della funzione "**Invio scontrini**" ad un tasto programmabile, come descritto nel capitolo "Configurazione interfaccia utente e tasti funzione programmabili", per avere il tasto disponibile direttamente sulla videata principale di vendita nel gruppo tasti funzione programmabili.*

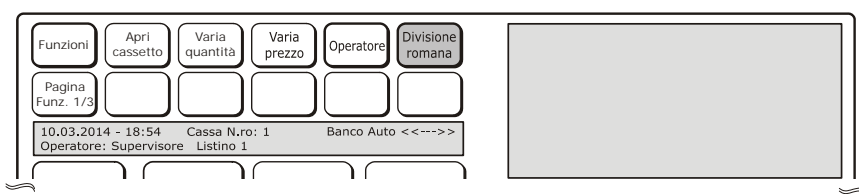

SET 980 – Impostazioni servizio OLI-POS

Permette di abilitare il servizio OLI-POS per poter utilizzare il sistema di pagamento dei buoni pasto elettronici.

Procedura operativa

9 8 0 X

0 X Per disabilitare il servizio *

1 X Per abilitare il servizio

980-LOGIN FTP olipos **X** Per abilitare l'accesso al servizio ftp

980-PASSWORD FTP olipos1234 **X** Per abilitare l'accesso al servizio ftp

8. Salvataggio / ripristino dati da chiavetta USB

Il salvataggio e il ripristino dei dati si esegue utilizzando delle opzioni SET specifiche che permettono all'utente di conservare le informazioni presenti all'interno del registratore telematico.

Backup dati (Salvataggio rapido dei dati utente)

Sul registratore telematico è presente una funzione per il salvataggio rapido dei dati da tasto funzione.

Salvataggio/ripristino della programmazione del registratore telematico

Si esegue con l'opzione:

- **SET 345** salva i dati relativi alla programmazione del registratore telematico su una chiavetta USB
- **SET 346** ripristina i dati relativi alla programmazione del registratore telematico da una chiavetta USB.

NOTA

Questa opzione si utilizza generalmente per portare la stessa programmazione da un registratore telematico ad un altro e non contiene alcun dato personale o fiscale dell'utente.

Salvataggio/ripristino della configurazione utente (DATABASE) del registratore telematico

Si esegue con l'opzione:

- **SET 348** salva i dati relativi alla configurazione utente del registratore telematico su una chiavetta USB
- **SET 349** ripristina i dati relativi alla configurazione utente del registratore telematico da una chiavetta USB.

NOTA

Questa opzione si utilizza generalmente per salvare/ripristinare il database con i dati personali dell'utente.

Salvataggio/ripristino del registratore telematico

Si esegue con l'opzione:

- **SET 350** esegue una copia di sicurezza (backup) del registratore telematico su una chiavetta USB
- **SET 351** ripristina una copia di sicurezza (restore) del registratore telematico da una chiavetta USB.

NOTA

Questa opzione si utilizza per eseguire una copia di sicurezza del registratore telematico e di tutti i dati in esso contenuti.

AVVERTENZA

Se si eseguono le opzioni di ripristino **SET 346** e **SET 347**, al termine della loro esecuzione verrà stampato in automatico uno scontrino non fiscale che notifica la lettura dei dati dalla chiavetta. Lo scontrino verrà memorizzato anche sul DGFE.

Se il registratore telematico all'accensione ha perso i dati relativi alle impostazioni fatte dall'utente esegue in automatico la ricerca di una copia dei dati nella memoria interna e li ripristina. Durante questa operazione compare sul display il messaggio "INIZ. APPLICAZ.". Al termine del ripristino sarà possibile utilizzare il registratore telematico.





















Non verranno ripristinati i dati gestionali; i dati consuntivati nei "rapporti gestionali" saranno riferiti solo ed esclusivamente alle operazioni eseguite dopo il ripristino.





A. Messaggi promozionali

Classificazione generale delle icone - categorie merceologiche

Alimentari

- Bottiglieria
- Drogheria
- Frutta - Verdura
- Gastronomia
- Macelleria
- Macelleria carne equina
- Panetteria
- Pasticceria
- Pastificio
- Pescheria
- Polleria
- Salumeria - Formaggi
- Surgelati

1	2	11	12
			
TUTTO IL MONDO IN BOTTIGLIA	TUTTO IL MONDO IN BOTTIGLIA	CARNE FRESCA E GENUINA PER LA VOSTRA TAVOLA	CARNE FRESCA E GENUINA PER LA VOSTRA TAVOLA
BOTTIGLIERIA		MACELLERIA CARNE EQUINA	
3	4	13	14
			
TUTTI GLI AROMI TUTTE LE ESSENZE SCELTI PER VOI	UNA VASTA SCELTA DI PRODOTTI PER LA TUA CASA	PROFUMO E SAPORI DELLA PASTA FATTA IN CASA	PROFUMO E SAPORI DELLA PASTA FATTA IN CASA
DROGHERIA		PANETTERIA	
5	6	15	16
			
L'ORTO E IL FRUTTETO SOTTO CASA	L'ORTO E IL FRUTTETO SOTTO CASA	DOLCI TORTE PASTE E FANTASIA	DOLCI TORTE PASTE E FANTASIA
FRUTTAVERDURA		PASTICCERIA	
7	8	17	18
			
IL PIACERE E IL GUSTO DELLE COSE BUONE	IL PIACERE E IL GUSTO DELLE COSE BUONE	PROFUMO E SAPORI DELLA PASTA FATTA IN CASA	PROFUMO E SAPORI DELLA PASTA FATTA IN CASA
GASTRONOMIA		PASTIFICIO	
9	10	19	20
			
CARNE FRESCA E GENUINA PER LA VOSTRA TAVOLA	CARNE FRESCA E GENUINA PER LA VOSTRA TAVOLA	LA SICUREZZA DEL PESCE PIU' FRESCO	LA SICUREZZA DEL PESCE PIU' FRESCO
MACELLERIA		PESCHERIA	

21	22
 <p>POLLI CARNI E SALUMI COME DAL VOSTRO CORTILE</p>	 <p>POLLI CARNI E SALUMI COME DAL VOSTRO CORTILE</p>
POLLERIA	
23	24
 <p>I FORMAGGI MIGLIORI HANNO IL NOSTRO NOME</p>	 <p>I FORMAGGI MIGLIORI HANNO IL NOSTRO NOME</p>
SALUMERIA FORMAGGI	
25	26
 <p>IL FREDDO AMICO DEL FRESCO</p>	 <p>IL FREDDO AMICO DEL FRESCO</p>
SURGELATI	

Abbigliamento

- Bambini
- Calzature
- Camiceria
- Cappelleria
- Donna
- Intimo
- Pelletteria
- Prodotti tessili
- Sportivo
- Uomo

27	28	37	38
 <p>IL MONDO DEI PICCOLI</p>	 <p>IL MONDO DEI PICCOLI</p>	 <p>INTIMO INTIMO</p>	 <p>INTIMO INTIMO</p>
BAMBINI		INTIMO	
29	30	39	40
 <p>CAMMINARE INSIEME</p>	 <p>CAMMINARE INSIEME</p>	 <p>PELLE BORSE CUOI E ARTICOLI VIAGGIO GARANTITI</p>	 <p>PELLE BORSE CUOI E ARTICOLI VIAGGIO GARANTITI</p>
CALZATURE		PELLETERIA	
31	32	41	42
 <p>LA CAMICIA CHE VI DISTINGUE</p>	 <p>LA CAMICIA CHE VI DISTINGUE</p>	 <p>I TESSUTI LE NOVITA' IL CLASSICO</p>	 <p>I TESSUTI LE NOVITA' IL CLASSICO</p>
CAMICERIA		PRODOTTI TESSILI	
33	34	43	44
 <p>AVETE SCELTO CON TESTA</p>	 <p>AVETE SCELTO CON TESTA</p>	 <p>SPORT E SALUTE CAMMINANO INSIEME</p>	 <p>SPORT E SALUTE CAMMINANO INSIEME</p>
CAPPELLERIA		SPORTIVO	
35	36	45	46
 <p>DEDICATO ALLE DONNE</p>	 <p>DEDICATO ALLE DONNE</p>	 <p>ESCLUSIVO UOMO</p>	 <p>ESCLUSIVO UOMO</p>
DONNA		UOMO	

Ristorazione

- Bar - Caffé
- Birreria
- Gelateria
- Paninoteca
- Pizzeria
- Spaghetteria
- Tavola calda

51		52	
	IL GELATO A CINQUE STELLE		IL GELATO A CINQUE STELLE
GELATERIA			
53		54	
	STARE INSIEME IN ALLEGRIA E SIMPATIA		STARE INSIEME IN ALLEGRIA E SIMPATIA
PANINOTECA			
55		56	
	AL VOSTRO SERVIZIO CON QUALITA' E CORTESIA		AL VOSTRO SERVIZIO CON QUALITA' E CORTESIA
PIZZERIA			
47		48	
	IL VOSTRO PUNTO DI INCONTRO		IL VOSTRO PUNTO DI INCONTRO
BAR - CAFFÉ			
49		50	
	STARE INSIEME IN ALLEGRIA E SIMPATIA		STARE INSIEME IN ALLEGRIA E SIMPATIA
BIRRERIA			
57		58	
	UN FILO CONTINUO DI PASTA E FANTASIA		UN FILO CONTINUO DI PASTA E FANTASIA
SPAGHETTERIA			
59		60	
	AL VOSTRO SERVIZIO CON QUALITA' E CORTESIA		AL VOSTRO SERVIZIO CON QUALITA' E CORTESIA
TAVOLA CALDA			

Edilizia - Colorifici

- Colorificio
- Laterizi - Cementi
- Piastrellificio - Marmi
- Tappezzeria - Moquette
- Sanitari - Arredo bagno







61  <p>IL PREZIOSO ESCLUSIVO PER PERSONE ESCLUSIVE</p> GIOIELLERIA	65  <p>TUTTO PROPRIO TUTTO PER IL MONDO A COLORI</p> COLORIFICIO
62  <p>IL FASCINO GARANTITO DELLE COSE ANTICHE</p> OGGETTI DI ANTICHITA'	66  <p>COSTRUIRE CON SICUREZZA</p> LATERIZI - CEMENTI
63  <p>IL PREZIOSO ESCLUSIVO PER PERSONE ESCLUSIVE</p> OREFICERIA	67  <p>I MATERIALI RAFFINATI CHE ARREDANO</p> PIASTRELLIFICIO - MARMI
64  <p>IL TEMPO IN ESCLUSIVA PER VOI</p> OROLOGERIA	68  <p>LA SCELTA SICURA PER ARREDARE CON GUSTO</p> TAPEZZERIA - MOQUETTE
	69  <p>LA SCELTA SICURA PER ARREDARE CON GUSTO</p> SANITARI - ARREDO BAGNO

Oggetti preziosi

- Gioielleria
- Oggetti di antichità
- Oreficeria
- Orologeria

Electronica

- Accessori radio HF
- Cassette VHS
- Computers e unità
- Complementari
- Dischi - Musicassette
- Elettrodomestici
- Radio - Televisori
- Strumenti musicali

70	72
 <p>NEGOZIO AD ALTA FEDELTA'</p> <p>ACCESSORI RADIO HF</p>	 <p>IL NEGOZIO CHE CONSIGLIA E VI ASSISTE</p> <p>COMPUTERS E UNITA' COMPLEMENTARI</p>
71	73
 <p>NEGOZIO AD ALTA FEDELTA'</p> <p>CASSETTE VHS</p>	 <p>NEGOZIO AD ALTA FEDELTA'</p> <p>CD - DISCHI</p>
	74
	 <p>IL NEGOZIO CHE CONSIGLIA E VI ASSISTE</p> <p>ELETTRODOMESTICI</p>
	75
	 <p>NEGOZIO AD ALTA FEDELTA'</p> <p>RADIO - TELEVISORI</p>
	76
	 <p>LA VOSTRA MUSICA IN ARMONIA</p> <p>STRUMENTI MUSICALI</p>

Cartolerie - Giocattoli

- Cancelleria ufficio - scuola
- Cartoleria
- Giocattoli
- Libreria

Cosmetica

- Bigiotteria
- Erboristeria
- Prodotti di cosmetica
- Profumeria

77	81
 <p>TUTTO PER CASA UFFICIO SCUOLA</p> <p>CANCELLERIA UFFICIO - SCUOLA</p>	 <p>CREAZIONI NUOVE ESCLUSIVE E CURIOSI</p> <p>BIGIOTTERIA</p>
78	82
 <p>TUTTO PER CASA UFFICIO SCUOLA</p> <p>CARTOLERIA</p>	 <p>LA NATURA LE SUE ERBE ED I SUOI PRODOTTI NATURALI</p> <p>ERBORISTERIA</p>
79	83
 <p>UN MONDO DI FAVOLA PER PICCOLI E ... PER GRANDI</p> <p>GIOCATTOLE</p>	 <p>LO SPAZIO DELLA BELLEZZA E DELLA CURA DEL CORPO</p> <p>PRODOTTI DI COSMETICA</p>
80	84
 <p>UN LIBRO PER AMICO</p> <p>LIBRERIA</p>	 <p>LO SPAZIO DELLA BELLEZZA E DELLA CURA DEL CORPO</p> <p>PROFUMERIA</p>

Animali

- Accessori per animali
- Animali da compagnia
- Ittiofauna e acquari

Giardinaggio

- Articoli da giardinaggio
- Attrezzature e concimi
- Fiori e piante

Auto - Moto - Cicli

- Accessori e parti di ricambio auto
- Accessori e parti di ricambio moto
- Cicli

85  TUTTO PER I NOSTRI AMICI ACCESSORI PER ANIMALI	88  COLTIVARE CURARE E CREARE IN ARMONIA CON LA NATURA ARTICOLI DA GIARDINAGGIO	91  TUTTI GLI ACCESSORI E I RICAMBI PEZZO PER PEZZO ACCESSORI E PARTI DI RICAMBIO AUTO
86  TUTTO PER I NOSTRI AMICI ANIMALI DA COMPAGNIA	89  COLTIVARE CURARE E CREARE IN ARMONIA CON LA NATURA ATTREZZATURE E CONCIMI	92  TUTTI GLI ACCESSORI E I RICAMBI PEZZO PER PEZZO ACCESSORI E PARTI DI RICAMBIO MOTO AND SPARE PARTS
87  TUTTO PER IL MONDO SOMMERSO ITTIOFAUNA E ACQUARI	90  COLTIVARE CURARE E CREARE IN ARMONIA CON LA NATURA FIORI E PIANTE	93  TUTTO PER LE DUE RUOTE CICLI

Foto - Ottica

- Apparecchi cine foto - ottica
- Strumenti scientifici

94  DATE IL GIUSTO VALORE ALLE VOSTRE IMMAGINI APPARECCHI CINE FOTO - OTTICA
95  UNA VASTA SCELTA DI PRODOTTI PER VOI STRUMENTI SCIENTIFICI

Minuterie metalliche

- Articoli casalinghi
- Articoli per riscaldamento
- Materiale elettrico
- Articoli per idraulica
- Ferramenta
- Prodotti metal siderurgici











96	
	TUTTO CASA CON ELEGANZA E SIMPATIA
ARTICOLI CASALINGHI	
97	
	TUTTO PER TUTTI GLI IMPIANTI
ARTICOLI PER IDRAULICA	

Legnami - Mobili

- Cornici - Quadri - Stampe
- Legnami - Falegnameria
- Mobili casa - ufficio













Vetro - Ceramiche

- Lampadari
- Porcellane - Terraglie
- Vetreria

ARTICOLI PER RISCALDAMENTO		
98	102	105
		
TUTTO PER TUTTI GLI IMPIANTI	VI METTIAMO IN QUADRO	L'ARTE DELLA LUCE
CORNICI - QUADRI - STAMPE		
99	103	106
		
DAL BULLONE ALLA GRU	L'ARTE DEL LEGNO	PREZIOSI SENZA TEMPO
FERRAMENTA		
100	104	107
		
TUTTO PER TUTTI GLI IMPIANTI	UNA SCELTA DI STILE	IL VETRO IN TUTTE LE FORME
MATERIALE ELETTRICO		
101		
		
UNA VASTA SCELTA DI PRODOTTI PER VOI !		
PRODOTTI METALSIDERURGICI		

Festività e Ricorrenze

- S. Natale
- Capodanno
- S. Valentino
- Carnevale
- Festa della donna
- Festa del papà
- S. Pasqua
- Festa della mamma
- Vacanze

108	110	115
 <p>BUON NATALE</p> <p>S. NATALE</p>	 <p>UN GIORNO DA RICORDARE</p> <p>S. VALENTINO</p>	 <p>FESTA DELLA MAMMA - AUGURI -</p> <p>FESTA DELLA MAMMA</p>
109	111	116
 <p>FELICE ANNO NUOVO</p> <p>CAPODANNO</p>	 <p>FESTEGGIA IN ALLEGRIA IL CARNEVALE</p> <p>CARNEVALE</p>	 <p>BUONE VACANZE</p> <p>VACANZE</p>
	112	
	 <p>UN GIORNO CHE VALE UN PENSIERO</p> <p>FESTA DELLA DONNA</p>	117
	113	 <p>CHIEDETE LA CONSEGNA A CASA VOSTRA</p>
	 <p>FESTA DEL PAPA' - AUGURI -</p> <p>FESTA DEL PAPA'</p>	118
	114	 <p>VALE PUNTI 1</p>
	 <p>BUONA PASQUA</p> <p>S. PASQUA</p>	119
		 <p>HAI VINTO UN PREMIO</p>
		120
		 <p>HAI VINTO UN PREMIO</p>

Elenco frasi promozionali

FRASI	N.
AL VOSTRO SERVIZIO CON QUALITÀ E CORTESIA SPECIALI	25
ARTICOLI TECNICI	91
AVETE SCELTO CON TESTA	15
BUON APPETITO	78
BUON NATALE	59
BUONA PASQUA	65
BUONE VACANZE	67
CAMMINARE INSIEME	13
CARNE E FRESCA E GENUINA PER LA VOSTRA TAVOLA	5
CHI AMA IL VERDE AMA LA VITA	85
CHI TROVA UN AMICO TROVA UN TESORO	82
CHIEDETE LA CONSEGNA A CASA VOSTRA	70
COLTIVARE CURARE E CREARE IN ARMONIA CON LA NATURA	45
COSTRUIRE CON SICUREZZA	31
CREAZIONI NUOVE ESCLUSIVE E CURIOSI	42
DAL BULLONE ALLA GRU	53
DATE IL GIUSTO VALORE ALLE VOSTRE IMMAGINI	48
DEDICATO ALLE DONNE	16
DOLCI TORTE PASTE E FANTASIA	6
ESCLUSIVO UOMO	21
FELICE ANNO NUOVO	60
FESTA DEL PAPÀ - AUGURI -	64
FESTA DELLA MAMMA - AUGURI -	66
FESTEGGIA IN ALLEGRIA IL CARNEVALE	62
HAI VINTO UN PREMIO	69
BUONE IDEE E FANTASIA PER LA CASA	106
I FIORI TROVANO LE PAROLE MIGLIORI PER OGNI OCCASIONE	86
I FORMAGGI MIGLIORI HANNO IL NOSTRO NOME	10
I MATERIALI RAFFINATI CHE ARREDANO	32
I TESSUTI LE NOVITÀ IL CLASSICO	19
IL FASCINO GARANTITO DELLE COSE ANTICHE	28
IL FREDDO AMICO DEL FRESCO	11
IL GELATO A CINQUE STELLE	24
IL MEGLIO SULLA VOSTRA TAVOLA	72
IL MONDO DEI PICCOLI	12
IL NEGOZIO CHE CONSIGLIA E VI ASSISTE	36
IL PIACERE E IL GUSTO DELLE COSE BUONE	4
IL PREZIOSO ESCLUSIVO PER PERSONE ESCLUSIVE	27
IL TEMPO IN ESCLUSIVA PER VOI	29
IL VALORE CHE DURA NEL TEMPO	80
IL VETRO IN TUTTE LE FORME	58
IL VOSTRO PUNTO D'INCONTRO	22
INTIMO INTIMO	17
L'ARTE DEL LEGNO	54
L'ARTE DELLA LUCE	56
L'ORTO E IL FRUTTETO SOTTO CASA	3
LA BUONA TAVOLA AMA LA QUALITÀ	74
LA CAMICIA CHE VI DISTINGUE	14
LA NATURA LE SUE ERBE ED I SUOI PRODOTTI NATURALI	43
LA NATURA PER IL NOSTRO BENESSERE	101
LA SCELTA SICURA PER ARREDARE CON GUSTO	33
LA SICUREZZA DEL PESCE PIÙ FRESCO	8
LA VOSTRA MUSICA IN ARMONIA	35
LO SPAZIO DELLA BELLEZZA E DELLA CURA DEL CORPO	44
LO STILE CHE SI DISTINGUE	75
MODA QUALITÀ E CORTESIA	76
NEGOZIO AD ALTA FEDELITÀ	34
PELLE CUOI BORSE E ARTICOLI VIAGGIO GARANTITI	18

FRASI	N.
PENSIAMO AI NOSTRI PICCOLI AMICI	83
PER LA VOSTRA CASA ED I VOSTRI REGALI	104
PER UNA SCELTA DI QUALITÀ	105
PER VOI SOLO IL MEGLIO	73
PER VOI UNA VASTA SCELTA DI PRODOTTI	93
POLLI CARNI E SALUMI COME DAL VOSTRO CORTILE	9
PREZIOSI NEL TEMPO	81
PREZIOSI SENZA TEMPO	57
PROFUMO E SAPORI DELLA PASTA FATTA IN CASA	7
QUALITÀ DI PRODOTTI E SERVIZI	95
QUALITÀ E CORTESIA AL VOSTRO SERVIZIO	92
QUALITÀ SCELTA E SERVIZIO DI FIDUCIA	94
REGALA UN FIORE COGLIERAI UN SORRISO	87
REGALATI UNA PAUSA	77
SAREMO FELICI DI SERVIRVI A CASA	107
SPORT E SALUTE CAMMINANO INSIEME	20
STARE INSIEME IN ALLEGRIA E SIMPATIA	23
STRUMENTI PER IL LAVORO ED IL TEMPO LIBERO	90
TUTTA UN'ALTRA MUSICA	96
TUTTI GLI ACCESSORI E I RICAMBI PEZZO PER PEZZO	46
TUTTI GLI AROMI TUTTE LE ESSENZE SCELTI PER VOI	2
TUTTI I PRODOTTI PER TUTTE LE MARCHE	88
TUTTO CASA CON ELEGANZA E SIMPATIA	50
TUTTO IL FASCINO DELLA BELLEZZA	100
TUTTO IL MONDO IN BOTTIGLIA	1
TUTTO PER CASA UFFICIO SCUOLA	39
TUTTO PER I NOSTRI AMICI	37
TUTTO PER IL MONDO SOMMERSO	38
TUTTO PER L'UFFICIO E PER LA SCUOLA	97
TUTTO PER LA CASA E PER L'UFFICIO	103
TUTTO PER LE DUE RUOTE	47
TUTTO PER TUTTI GLI IMPIANTI	52
TUTTO PROPRIO TUTTO PER IL MONDO A COLORI	30
UN AMICO PER LA VITA	84
UN FILO CONTINUO DI PASTA E FANTASIA	26
UN GIORNO CHE VALE UN PENSIERO	63
UN GIORNO DA RICORDARE	61
UN LIBRO PER AMICO	41
UN MONDO DI FANTASIA	98
UN MONDO DI FAVOLA PER PICCOLI E... PER GRANDI	40
UN MONDO DI IDEE	99
UNA RICCA SCELTA DI PRODOTTI E MATERIALI	102
UNA SCELTA DI CLASSE	79
UNA SCELTA DI STILE	55
UNA SOLUZIONE PER OGNI ESIGENZA	89
UNA VASTA SCELTA DI PRODOTTI PER LA TUA CASA	71
UNA VASTA SCELTA DI PRODOTTI PER VOI !	49
VALE PUNTI 1	68
VI METTIAMO IN QUADRO	51

B. Messaggi di errore

Il registratore telematico, in caso di errori, visualizza sul display del touch screen delle finestre di dialogo che consentono all'operatore di intervenire sul problema manifestato.

Di seguito sono riportati due esempi:

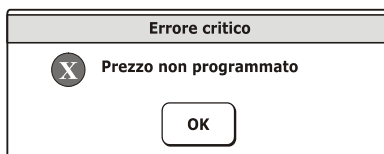
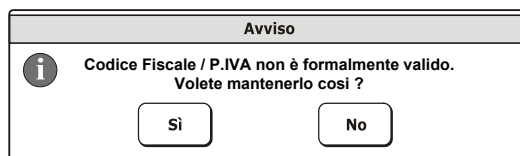

Nelle finestre di dialogo è possibile intervenire con:

- **OK** per confermare una condizione critica che richiede l'accettazione da parte dell'utente
- **Si/No** per accettare o annullare un avviso da parte del registratore telematico per un'impostazione o una condizione che si è generata durante il normale funzionamento.

Le tabelle che seguono riportano i messaggi sia in stampa sia su display operatore che indicano le condizioni d'errore.

Messaggi stampati

PER TUTTI QUESTI MESSAGGI CHIAMARE L'ASSISTENZA TECNICA
MEMORIA FISCALE IN ESAURIMENTO FINE MEMORIA FISCALE RIPRISTINI ESAURITI CHIAMATA SERVIZIO ASSISTENZA

Messaggi sul rapporto "Z10"

MESSAGGIO	CONDIZIONI IN CUI SI VERIFICA	RIMOZIONE
ATTENZIONE OBBLIGO DI VERIFICA DELL'APPARECCHIO ENTRO mm-aa	Approssimarsi della scadenza della verificazione periodica	Contattare il servizio assistenza per la verificazione periodica dell'apparecchio da parte di un tecnico autorizzato.
PROSSIMO ESAURIMENTO DGFE	La card ha quasi raggiunto la sua massima capacità	
SOSTITUIRE DISPOSITIVO DGFE	La card ha raggiunto la sua massima capacità.	Chiusura dei dati correnti e sostituzione della card

Messaggi sui rapporti di lettura del dgfe e nei trend della memoria fiscale

MESSAGGIO	CONDIZIONI IN CUI SI VERIFICA	RIMOZIONE
VERIFICA NEGATIVA (IMPRONTA)	Sono stati riscontrati malfunzionamenti: - nel controllo di congruenza tra i dati registrati sulla eprom fiscale e il dispositivo giornale di fondo elettronico - nel controllo dei dati registrati sul giornale di fondo elettronico	Si consiglia di contattare il servizio tecnico di assistenza.
ERR. BRUCIATURA	Appare quando si verifica un errore bruciatura record su memoria fiscale	Chiamare assistenza
ERRORE EPROM FISCALE	Appare in caso di malfunzionamento eprom fiscale	Chiamare assistenza
ERRORE STAMPANTE	Appare in caso di malfunzionamento stampate	Chiamare assistenza

Errori rimovibili attraverso intervento operatore

MESSAGGIO	CONDIZIONI IN CUI SI VERIFICA
TORNA IN REG	Appare quando, con scontrino di vendita aperto, si cambia assetto operativo del registratore telematico
SUPERO LIM.MASS.	Appare quando si supera la capacità massima, per esempio descrittori in assetto di configurazione
INFER.LIM.MINIMO	Appare quando si supera la capacità minima
SUPERO CAPACITA'	Appare quando un'operazione aritmetica ha generato un overflow su un totalizzatore di macchina
SEQUENZA ERRATA	Appare quando la sequenza di tasti non è contemplata nello stato di macchina corrente
SCONTRINO APERTO	Appare in condizione di scontrino aperto, per cui non viene permessa l'operazione richiesta fino a che questo non viene chiuso
NON GESTITO	Appare in condizione di codice non gestito
QUANTITA' = 0	Appare quando è necessario l'input della quantità e l'utente prosegue l'operazione senza inserirla, per esempio su operazione con tasto X
SUPERO QUANTITA'	Appare quando si verifica overflow su totalizzatore quantità in seguito ad operazioni aritmetiche
NON CONSENTITO	Appare quando un'operazione non è consentita
INSER. AMMONTARE	Appare quando è impostata l'opzione di obbligo di calcolo del resto e l'utente non inserisce l'ammontare su cui calcolarlo
IMPOSTA PREZZO	Appare quando il prezzo del reparto digitato non è programmato
IVA ASSENTE	Appare in condizione di link IVA non presente
INFERIORE LALO	Appare quando il prezzo di vendita dell'articolo è minore del prezzo (LALO) programmato

MESSAGGIO	CONDIZIONI IN CUI SI VERIFICA
SUPERIORE HALO	Appare quando il prezzo di vendita dell'articolo è maggiore del prezzo (HALO) programmato
SUP. HALO RESTO	Superamento HALO resto
SUP. CREDITO MASSIMO	Appare quando si supera il credito massimo consentito (anche CHIPCARD)
IMPORTO ERRATO	Appare quando l'importo digitato è errato
CORRISP. XX NEG.	Appare in condizione di corrispettivo venduto sull'aliquota IVA xx negativa. Può comparire durante il pagamento o lo sconto/maggiorazione su subtotale
TOTALE NEGATIVO	Appare quando in fase di pagamento si ottiene un totale negativo
CORRISPETT. = 0	Appare quando le aliquote IVA non sono positive o il totale scontrino è negativo
SUPERO PREZZO	Appare quando l'importo dello sconto introdotto è maggiore del prezzo dell'articolo venduto
INSER. CAMBIO	Appare quando nella gestione delle valute non è stato inserito il valore del cambio
COPERCHIO APERTO	Appare quando il coperchio della stampa è aperto
MANCA CARTA	Appare in condizione di QUASI FINE CARTA (non bloccante)
FINE CARTA	Appare in condizioni di FINE CARTA (bloccante)
FAI RAPP.FISCALE	Appare quando è necessario eseguire il rapporto di chiusura fiscale (Z10) per poter eseguire l'operazione richiesta dall'utente
DESCRITT. TOTALE	Appare quando si verifica una anomalia su descrittore stringa totale
DIFF.DATE > 2 GG	Appare quando la data impostata e quella che l'utente sta impostando differiscono di due giorni
FINE RAPP. FISC.	Appare quando risulta ancora aperto il rapporto fiscale e l'utente vuole effettuare altre operazioni
STAMP. SCONNESSA	Appare in caso di problemi di comunicazione o di errori rilevati durante la stampa di Fatture (RF) o Ricevute fiscali su slip printer
VALORE ERRATO	Appare in caso di inserimento di un valore non valido, perché, per esempio, al di fuori del range di valori consentiti
BONIF. DISABIL.	Appare quando, nella gestione reparti, viene richiesto il bonifico con relativa flag su reparto disabilitata
SCONTO DISABIL.	Appare quando, nella gestione reparti, viene richiesto lo sconto con relativa flag su reparto disabilitata
RESO DISABIL.	Appare quando, nella gestione reparti, viene richiesto il reso merce con relativa flag su reparto disabilitata
PREZZO DISABIL.	Appare quando, nella gestione reparti, viene richiesto il bypass del prezzo con relativa flag su reparto disabilitata
SUP. LINEE DUPL.	Appare quando si supera il numero massimo di linee duplicabili scontrino
CHIUDI CASSETTO	Appare quando si tenta di aprire uno scontrino ed è aperto il cassetto
NON FORMATTATO	Appare in caso di lettura di DB non formattato durante lettura da BCR
ERRORE REPARTO	Appare quando il reparto su cui l'utente vuole vendere non è stato formattato correttamente
CODICE ERRATO	Appare in caso di segnalazione di codice fiscale errato a seguito del controllo validità che si effettua dopo l'inserimento utente
NESSUN LOGO	Segnalazione su selezione numero logo se non presente in macchina
PROGR. P.IVA/CF	Appare quando in fase di fiscalizzazione della macchina non è ancora stata programmata la P. IVA o C.F.

MESSAGGIO	CONDIZIONI IN CUI SI VERIFICA
FAI RAPPORTO Z	Appare quando l'utente richiede operazioni che richiedono la chiusura del rapporto riportato a seguito del messaggio
% NON PROGRAMM.	Appare quando non è stata programmata la percentuale di sconto o di maggiorazione e l'utente richiede l'operazione
VALORE NON PROGRAMM.	Appare quando non è stato impostato il valore assoluto di sconto o di maggiorazione e l'utente richiede l'operazione
DB OVERFLOW	Appare quando si superano le dimensioni di memoria disponibili per PLU BCR
DB PIENO	Appare quando DB PLU BCR è pieno
SUP.LIM. SC.MULTIPLO	Appare quando si supera il limite massimo ammesso per stampa scontrino multiplo
NON PROGR.	Appare nella programmazione tastiera quando viene selezionato un incrocio non programmabile
ERRORE DATA	Appare quando si conferma l'inserimento di una data non valida
DIMENSIONAM. ERRATO	Appare al termine della opzione 102 se si superano le dimensioni memoria massime consentite
SPEGNIMENTO NON POSSIBILE	Appare quando lo spegnimento della macchina non è possibile

Errori visualizzati durante la gestione operatori

MESSAGGIO	CONDIZIONI IN CUI SI VERIFICA
NON PRESENTE	Appare in condizione di operazione (operatore richiesto non presente)
OPERATORE NON ATTIVO	L'operatore attivato non è abilitato oppure non è stato programmato
OPERATORE ATTIVO	Appare quando l'operatore è attivo e si entra nella opzione 601 per modificare anagrafica
CHIUDI TURNO	Attivazione di un operatore (apertura turno), ma non è stato chiuso il turno precedente. È stata selezionata l'esecuzione dello Z10, ma non è stato chiuso il turno attivato
INTRODUCI OPERATORE	È stato aperto uno scontrino di vendita, ma non è stato attivato l'operatore

Errori relativi al DGFE rimovibili attraverso intervento operatore

MESSAGGIO	CONDIZIONI IN CUI SI VERIFICA
GIORN. CANCELLATO APRI SPORTELLO	Appare al termine della procedura di cancellazione
SPORTELLO APERTO	Appare quando lo sportello del vano alloggiamento DGFE è aperto
NON POSSIBILE	Appare quando non è possibile effettuare la cancellazione del dispositivo MMC
DGFE ESAURITO	Appare in condizioni di spazio esaurito per registrazioni sul giornale elettronico
NESSUNA CHIUSURA	Appare quando viene richiesta dall'utente la stampa degli scontrini per data ed NZ e non è stata ancora effettuata nessuna chiusura
SCONTR. ASSENTE	Appare quando viene richiesta la stampa scontrino su DGFE con un numero scontrino non presente
GIORN. NON INIZ. INIZIALIZZ.?	Appare quando il giornale di fondo elettronico non è inizializzato
GIORN. NON INIZ. INIZ. TERMINATA	Appare al termine della inizializzazione della Card
GIORN. NON INIZ. DGFE ALTRA CASSA	Appare quando è stata inserita una card inizializzata su un altro registratore telematico
GIORNALE NON RICONOSCIUTO	La Card non è quella specifica fornita dai Centri Autorizzati
GIORN.ARCHIVIATO	Appare quando il giornale di fondo elettronico è stato archiviato. In queste condizioni è possibile accedere al DGFE solo in lettura
GIORNALE ASSENTE	Appare quando la Card non è inserita nel registratore telematico
GIORNALE NON USABILE	Appare quando il giornale elettronico non è utilizzabile a causa di un errore durante l'inizializzazione
P.IVA/COD.FISC CONFERMI?	Visualizzato su richiesta di inizializzazione di una nuova MMC

Errori relativi alla carta chip

MESSAGGIO	CONDIZIONI IN CUI SI VERIFICA
ERRORE CARTA CHIP	Si è verificato un errore durante la programmazione della carta chip
C.CHIP NON VALIDA	La carta chip non è valida
CARTA CHIP SCADUTA	La carta chip è scaduta. La data attuale è maggiore o uguale alla data di scadenza scritta sulla carta
ERRORE CHIAVE CONC.	Appare quando si verifica un errore su chiave concessionario
ERRORE CHIAVE CARTA	Appare quando si verifica un errore su chiave carta
ERRORE CHIAVE BORS.	Appare quando si verifica un errore su chiave borsellino (*)
NO BORSELLINO	L'operazione del borsellino della carta chip non può essere eseguita perché non abilitata (*)
LIMITE PUNTI	Appare quando si supera il limite massimo di punti contenuti nella CHIPCARD
DATI NON VALIDI	I dati utente per la carta chip non sono validi
CONTROLLA SALDO	La carta non può essere cancellata perché il borsellino elettronico ha valore diverso da 0 (*)
SUP.CRED.MASSIMO	L'operazione che si vuole effettuare sulla carta genera il superamento del fido (*)

(*) La funzione "borsellino" potrebbe non essere disponibile per questo registratore telematico.

Errori relativi alla Slip Printer





MESSAGGIO	CONDIZIONI IN CUI SI VERIFICA	RIMOZIONE
INSERIRE MODULO	Appare quando è necessario inserire il modulo su cui stampare nella slip printer.	Inserire il modulo
RIMUOVERE MODULO	Appare in caso di stampa Fattura (RF) o Ricevuta fiscale ed è necessario proseguire la stampa su un altro modulo.	Rimuovere il modulo dalla stampante

C. Risoluzione anomalie

AVVERTENZA

Nell'utilizzo del DGFE:

per evitare danneggiamenti del DGFE, malfunzionamenti della macchina alcuni dei quali recuperabili solo con l'intervento dell'Assistenza Tecnica, si raccomanda di utilizzare il DGFE seguendo le indicazioni descritte nel manuale utente.

PROBLEMA	POSSIBILE CAUSA	AZIONE CORRETTIVA
La macchina non si accende. La macchina non esegue le funzioni richieste.	Temporanee mancanze di corrente durante l'esecuzione di una operazione sulla macchina. Sconnessione e riconnessione del cavo di alimentazione troppo rapida.	Scollegare il cavo dalla presa elettrica, attendere 10 secondi circa, reinserire il cavo nella presa elettrica e premere il tasto  . Se tale azione non ha esito positivo contattare l'Assistenza Tecnica.
Interruzione del collegamento con macchina collegata a computer.	Apertura / chiusura del coperchio carta o dello sportello del vano DGFE durante l'esecuzione di una operazione sulla macchina. Ricezione da computer di sequenze o comandi non corrette.	Verificare la chiusura dello sportello DGFE. Verificare la chiusura del coperchio carta. Verificare la correttezza dei comandi SW (solo in collegamento). Cambiare assetto della macchina e riportarsi in assetto COM.
Il display operatore visualizza messaggi di errore relativi al DGFE.	Apertura / chiusura dello sportello del vano DGFE o estrazione del DGFE durante l'esecuzione di una operazione sulla macchina.	Estrarre e reinserire il DGFE con il cavo di alimentazione scollegato dalla presa elettrica.
	La card è danneggiata.	Sostituire il DGFE con il cavo di alimentazione scollegato dalla presa elettrica. Se necessario contattare l'Assistenza Tecnica.
La macchina si riaccende dopo lo spegnimento dal tasto 	Il tasto  e' stato premuto per troppo tempo.	Rilasciare il tasto quando sul display operatore viene visualizzato il messaggio "spegnimento in corso".
Condizione di "fine carta". Non è possibile spegnere la macchina con il tasto 	Comportamento corretto.	Inserire un nuovo rotolo carta e terminare l'operazione.



Procedura di reset dell'applicativo

Nel caso in cui si siano manifestati degli errori che impediscono l'utilizzo del registratore telematico anche dopo averlo spento e riacceso con il pulsante , è possibile avviare una procedura di reset automatico per ripristinare le normali condizioni di funzionamento.

NOTA

con l'esecuzione di questa procedura saranno persi tutti i dati contabilizzati al termine dell'esecuzione dei "rapporti con azzeramento".

Per attivare questa procedura:

1. Spegnerne il registratore telematico premendo il pulsante  sul pannello operatore.
2. Scollegare il cavo di alimentazione dalla presa di corrente ed attendere circa 20 - 30 secondi.
3. Ricollegare il cavo di alimentazione alla presa di corrente.
4. Premere e tenere premuto il tasto  e quindi premere e tener premuto il tasto per accendere il registratore telematico.
5. Quando sul touch screen compare la videata di ripristino, rilasciare i tasti e ripremere il tasto .
6. Sul display verrà visualizzata la procedura per la calibrazione del touch screen.
7. Seguire le indicazioni visualizzate sullo schermo e calibrare il touch screen.



8. Al termine delle procedure di inizializzazione il registratore telematico sarà nuovamente operativo.

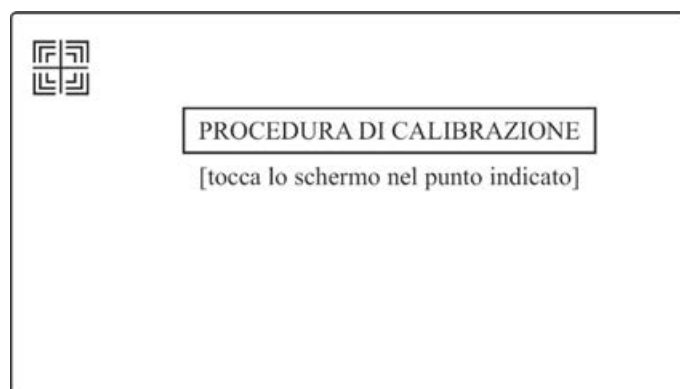

D. Caratteristiche tecniche

Caratteristiche del prodotto

Touch Screen

- 7" – 16:9 – tecnologia LED – 800x480
- Non regolabile in inclinazione

Display Cliente

LCD Alfanumerico 16x2 - Backlight Blue Black, White Char

- Integrato nel case – non orientabile

Interfacce

- 2 interfacce seriali RS 232
- 1 porta di rete ethernet RJ 45
- 4 USB – Master (2.0)
- 1 USB - Slave (2.0)
- 1 porta RJ12 per il cassetto DRW410

Card

- Lettore di smartcard con accesso frontale

Interna alla macchina

- SAM per la firma elettronica dei dati
- Contactless da carte contactless gestite come periferica USB.

Stampante termica integrata

- Velocità (linee/sec.) 100 mm/sec
- Taglierina Automatica e manuale
- Caricamento carta Facilitato
- Larghezza rotolo (mm) 57,5 mm
- Caratteri / riga 24 – 29
- Fonts - Caratteri maiuscoli / minuscoli
Normale – Doppia altezza
Normale – grassetto
- Font di servizio (utilizzato nella stampa, su rotolo da 57,5mm)
- Sensori di fine carta e di apertura coperchio stampante

Alimentatore

- Alimentazione esterna 24 Volt +/- 3%, 3 A.

Caratteristiche elettriche

- Alimentazione (Input): 100 – 240 V, 1,8 A, 50-60Hz
- Potenza media assorbita: 8 W

Dati di alimentazione

- Tecnologia di alimentazione:

Alimentazione esterna 24 Volt +/- 3%, 3 A

Fornita da alimentatore modello F10722-A (incluso nell'imballo)

Caratteristiche ambientali

- Funzionamento: Temperatura da 0 °C a 40 °C - Umidità da 20% a 85%
- Immagazzinamento: Temperatura da -15 °C a 40 °C - Umidità da 5% a 90%
- Trasporto: Temperatura da -15 °C a 55 °C - Umidità da 5% a 90%

Dimensioni e peso

- Altezza: 152 mm
- Larghezza: 259 mm
- Profondità: 287 mm
- Peso: 2,15 Kg.

DIRETTIVA 2012/19/EU SUL TRATTAMENTO, RACCOLTA, RICICLAGGIO E SMALTIMENTO DI APPARECCHIATURE ELETTRICHE ED ELETTRONICHE E LORO COMPONENTI

1. PER I PAESI DELL'UNIONE EUROPEA (UE)

È vietato smaltire qualsiasi apparecchiatura elettrica ed elettronica come rifiuto solido urbano: è obbligatorio effettuare una sua raccolta separata. L'abbandono di tali apparecchiature in luoghi non specificatamente predisposti ed autorizzati, può avere effetti pericolosi sull'ambiente e sulla salute. I trasgressori sono soggetti alle sanzioni ed ai provvedimenti a norma di Legge.

PER SMALTIRE CORRETTAMENTE LE NOSTRE APPARECCHIATURE POTETE:

- Rivolgetevi alle Autorità Locali che vi forniranno indicazioni e informazioni pratiche sulla corretta gestione dei rifiuti, ad esempio: luogo e orario delle stazioni di conferimento, ecc.
- All'acquisto di una nostra nuova apparecchiatura, riconsegnare al nostro Rivenditore un'apparecchiatura usata, analoga a quella acquistata.

Il simbolo del contenitore barrato, riportato sull'apparecchiatura, significa che:



- L'apparecchiatura, quando sarà giunta a fine vita, deve essere portata in centri di raccolta attrezzati e deve essere trattata separatamente dai rifiuti urbani;
- Olivetti garantisce l'attivazione delle procedure in materia di trattamento, raccolta, riciclaggio e smaltimento della apparecchiatura in conformità alla Direttiva 2012/19/EU (e succ.mod.).

2. PER GLI ALTRI PAESI (NON UE)

Il trattamento, la raccolta, il riciclaggio e lo smaltimento di apparecchiature elettriche ed elettroniche dovrà essere effettuato in conformità alle Leggi in vigore in ciascun Paese.

DIRETTIVA 2006/66/CE RELATIVA A PILE E ACCUMULATORI E AI RIFIUTI DI PILE E ACCUMULATORI

INFORMAZIONI

Applicabili nei paesi dell'Unione Europea e in altri paesi con sistemi di raccolta differenziata

Il simbolo riportato sulle batterie, o sulla confezione, o sulla documentazione, significa che le batterie in dotazione al prodotto non devono essere smaltite come rifiuto solido urbano, ma è obbligatorio effettuare una raccolta separata. Portare la batteria esausta nei centri di raccolta autorizzati per il riciclo.

Lo smaltimento non corretto può avere effetti pericolosi sull'ambiente e sulla salute.

Quando presenti, i simboli chimici Hg (mercurio), Cd (cadmio), Pb (piombo) indicano che la batteria contiene la sostanza in quantità superiori a quanto definito nella direttiva.



Olivetti S.p.A.
www.olivetti.com

Copyright © 2021 Olivetti
Tutti i diritti riservati

Il produttore si riserva il diritto di apportare modifiche al prodotto descritto in questo manuale
in qualsiasi momento e senza alcun preavviso

Nessuna parte di questo documento può essere riprodotto o trasmesso

in qualsiasi forma o strumento, elettronico o meccanico, comprese fotocopiatura, registrazione o altri, senza la
preventiva autorizzazione scritta dell'editore