

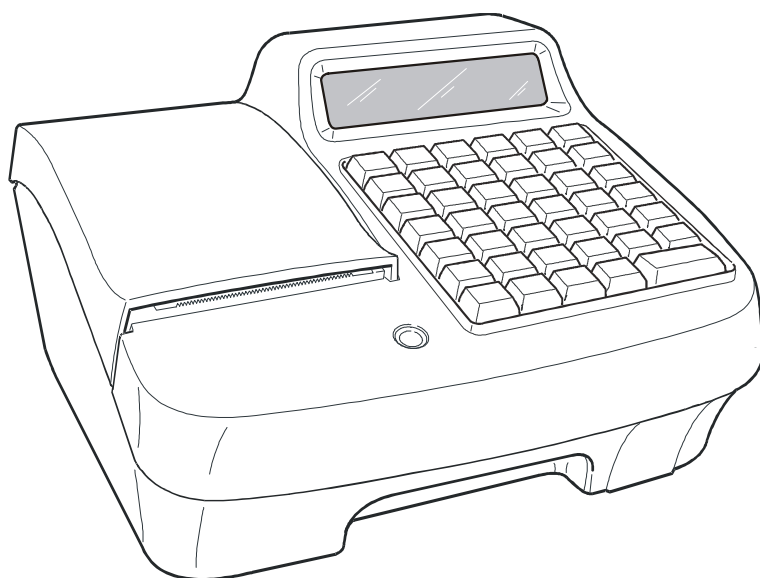

REGISTRATORE TELEMATICO

NETTUNA250

Manuale Utente



PUBBLICAZIONE EMESSA DA:

Olivetti S.p.A.

Gruppo Telecom Italia

www.olivetti.com

Copyright © 2021, Olivetti

Tutti i diritti riservati

I requisiti qualitativi di questo prodotto sono attestati dall'apposizione della marcatura sul prodotto



Questa guida rapida descrive il registratore telematico Olivetti Nettuna 250.

Il manuale di istruzioni per l'uso del registratore telematico è disponibile in versione elettronica sul sito Olivetti all'indirizzo www.olivetti.it.

Si richiama l'attenzione sulle seguenti azioni che possono compromettere la conformità sopra attestata oltre, naturalmente, le caratteristiche del prodotto:

- errata alimentazione elettrica
- errata installazione o uso errato o improprio o comunque difforme dalle avvertenze riportate sul manuale del prodotto
- sostituzione di componenti o accessori originali con altri di tipo non approvato dal costruttore, o effettuata da personale non autorizzato.

Sicurezza dell'utente

Collegare la macchina ad una presa di corrente che sia posta nelle vicinanze e sia facilmente accessibile.

Accedere alla zona del gruppo di stampa ai soli fini della sostituzione accessori.

Non usare la macchina sopra o vicino a fonti di calore (p.e. radiatori) o molto vicino all'acqua (p.e. piscine o docce).

Per scollegare effettivamente l'apparecchio, occorre disinserire la spina del cavo di alimentazione dalla presa di corrente.

Per pulire la macchina scollegata dalla presa di corrente, usare un panno umido e non usare liquidi corrosivi.

1. Introduzione	1-1
2. Installazione	2-1
Contenuto dell'imballo	2-1
Installazione.....	2-1
Caratteristiche operative dell'alimentazione.....	2-1
Collegamento dell'adattatore di rete	2-1
Accensione e spegnimento	2-2
Precauzioni di sicurezza e norme generali per l'utilizzo.....	2-3
3. Conoscere il registratore telematico	3-1
Componenti principali	3-1
Tastiera	3-2
Descrizione della funzionalità dei tasti	3-2
Funzionalità del Tasto Shift	3-5
Funzioni F1 - F2 - F3	3-5
Compilazione di campi alfanumerici.....	3-6
Display.....	3-7
Display operatore	3-7
Display cliente	3-7
Gruppo di stampa.....	3-7
Dispositivi collegabili.....	3-7
4. Inserimento rotolo carta	4-1
Inserimento rotolo carta	4-1
5. Gestione della trasmissione telematica e operazioni specifiche	5-1
Stati del registratore telematico.....	5-1
Procedura di censimento e attivazione.....	5-2
Procedure successive all'attivazione	5-2
Stato di messa in servizio	5-3
Disattivazione	5-3
Segnalazione interventi e stato di fuori servizio per manutenzione straordinaria	5-3
Caratteristiche del formato del documento commerciale.....	5-4
Fasi della trasmissione telematica.....	5-5
Trasmissione telematica.....	5-6
Contenuti della trasmissione telematica.....	5-6
Esito dell'invio.....	5-6
Gestione del mancato invio	5-7
Ritrasmissione corrispettivi e eventi non inviati	5-7
Esportazione dei corrispettivi non inviati.....	5-8
Invio dei corrispettivi dei periodi di inattività dell'esercizio.....	5-8
Report del registratore telematico	5-8
Esportazione memoria di riepilogo e di dettaglio.....	5-8
Rapporto di chiusura fiscale giornaliera Z10	5-9
Corrispettivi documenti.....	5-10

Dettaglio operazioni.....	5-11
Dettaglio I.V.A. documento commerciale	5-11
Documenti giornalieri	5-12
Dati generali.....	5-12
Lettura della memoria permanente di riepilogo	5-13
Lettura della memoria permanente di riepilogo	5-14
Lettura della memoria permanente di dettaglio (D.G.F.E.).....	5-15
Modalità Demo Prova.....	5-16
Aliquote IVA.....	5-17
Disattivazione del registratore telematico.....	5-18
Segnalazione interventi e stato di fuori servizio per manutenzione straordinaria	5-18
6. Funzionalità del registratore telematico	6-1
Le principali caratteristiche e le funzioni operative	6-1
Assetti operativi	6-4
Gestione dei codici di accesso agli assetti operativi	6-5
Gestione dei livelli di accessibilità alle funzioni.....	6-5
7. Transazioni di vendita	7-1
Vendita su PLU con pagamento in contanti.....	7-2
Utilizzo del lettore di codici a barre.....	7-2
Lettura manuale del codice	7-2
Vendita con altre forme di pagamento.....	7-3
Conversione Valute	7-4
Vendita con pagamento in valuta.....	7-4
Vendita da distributori automatici	7-5
Resto	7-6
Correzioni.....	7-6
Vendita con sconto	7-7
Vendita con maggiorazione.....	7-8
Vendita con scontrino documentale (inserimento codice fiscale).....	7-9
Unione scontrini.....	7-9
Versamenti.....	7-10
Prelievi	7-10
Recupero credito.....	7-10
Duplicato scontrino	7-11
Visualizzazione del prezzo attribuito ad un reparto o ad un PLU.....	7-11
Visualizzazione del totale precedente.....	7-11
Visualizzazione del totale contante in cassa	7-11
Documento commerciale di vendita con “eco-contributo rae”.....	7-12

8. Emissione delle fatture, Resi merce e Annullamenti	8-1
Fattura.....	8-1
Programmazione e stampa fattura	8-1
Impostazione e stampa della fattura	8-2
Formato fatture	8-3
Esempio fatture di vendita (esemplare stampato in duplice copia)	8-3
Documento commerciale emesso per Reso Merce.....	8-4
Documento commerciale emesso per Annullamento	8-6
Resi Merce e Annulli Manuali (POS- VR -ND)	8-6
9. Procedure per la programmazione.....	9-1
Messaggi di errore	9-1
Lista delle programmazioni	9-2
I set della lista di programmazione.....	9-2
SET 130 - Abilitazione aggiornamento data per la verifica periodica.....	9-5
SET 131 - Impostazione giorni preavviso scadenza verifica	9-5
SET 150 - Visualizzazione ammontare di cassa	9-6
SET 151 - Impostazione data e ora di macchina	9-6
SET 152 - Cambio ora solare/legale	9-6
SET 162 - Arrotondamenti	9-7
SET 170 - Demo/Training	9-7
SET 173 - Rapporto corrispettivi non trasmessi.....	9-8
SET 189 - Gestione periodi di chiusura o inattività.....	9-8
SET 192 - Esportazione su chiavetta USB di Corrispettivi ed Eventi non ancora inviati all'Agenzia delle Entrate	9-9
SET 196 - Ritrasmissione dei Corrispettivi	9-11
SET 200 - Stampa elenco opzioni serie 200	9-12
SET 201 - Impostazione icone merceologiche.....	9-12
SET 203 - Impostazione icone bollini	9-13
SET 206 - Impostazione icone festività	9-13
SET 211 - Impostazione gioco "LOTTERIA"	9-15
SET 212 - Impostazione gioco 'SUPERENALOTTO'	9-15
SET 251 - Programmazione diretta della tastiera.....	9-15
SET 252 - Programmazione indiretta della tastiera	9-16
SET 296 - Stampa loghi presenti in macchina	9-18
SET 297 - Stampa elenco combinazioni icone-frasi merceologiche	9-18
SET 298 - Stampa elenco frasi merceologiche	9-18
SET 299 - Stampa elenco icone merceologiche.....	9-18
SET 300 - Stampa elenco opzioni serie 300	9-19
SET 301 - Impostazione codice di macchina.....	9-19
SET 302 - Impostazioni linee intestazione.....	9-19
SET 303 - Impostazioni frasi di cortesia	9-20
SET 304 - Impostazione parametri forme di pagamento	9-20
SET 306 - Abilitazione obbligo esecuzione rapporto fiscale.....	9-22
SET 307 - Impostazione tabella sconti.....	9-23
SET 308 - Impostazione aliquote IVA	9-24
SET 309 - Impostazione tabella maggiorazioni.....	9-26
SET 311 - Impostazione valore HALO su resto	9-27

SET 312 - Abilitazione chiusura obbligatoria cassetto.....	9-27
SET 314 - Stampa configurazione di macchina.....	9-28
SET 315 - Gestione automatica stampa rapporti X	9-29
SET 316 - Gestione automatica stampa rapporti Z	9-29
SET 318 - Abilitazione obbligo calcolo del resto	9-31
SET 320 - Selezione tipo messaggio frasi di cortesia	9-31
SET 321 - Abilitazione prezzo zero	9-31
SET 322 - Selezione font di macchina.....	9-32
SET 323 - Impostazione formato rotolo	9-32
SET 325 - Abilitazione codice farmacia	9-32
SET 326 - Abilitazione codice bilancia	9-32
SET 328 - Selezione modalità di aggiornamento rapporti.....	9-33
SET 329 - Abilitazione vendita articolo singolo	9-33
SET 331 - Abilitazione controllo partita IVA/codice fiscale	9-33
SET 332 - Generazione QR Code	9-34
SET 334 - Abilitazione stampa dettaglio IVA su vendita	9-34
SET 335 - Abilitazione azzeramento rapporti	9-34
SET 338 - Impostazione linee intestazione per fattura semplificata	9-35
Ampliamento righe di intestazione per scontrini/fatture	9-35
SET 339 - Impostazione parametri fattura semplificata.....	9-35
SET 340 - Impostazione descrittori messaggio R.A.E.E. generico	9-35
SET 341 - Impostazione descrittori messaggio R.A.E.E. per valore	9-36
SET 342 - Impostazione messaggio preconto	9-36
SET 343 - Impostazione messaggio VENDITA.....	9-36
SET 344 - Impostazione descrittori messaggio Scontrino Cortesia	9-37
SET 345 - Salvataggio dati data base e presetting	9-37
SET 346 - Ripristino dati data base e presetting	9-38
SET 347 - Ripristino dati PLU BCR.....	9-39
SET 348 - Salvataggio dati data base, presetting e formattazione	9-40
SET 349 - Ripristino dati data base, presetting e formattazione	9-41
SET 350 - Backup dati utente	9-42
SET 351 - Restore dati utente	9-43
SET 352 - Selezione tipo ADD MODE	9-44
SET 355 - Abilitazione taglierina	9-44
SET 358 - Abilitazione memorizzazione rapporti su DGFE	9-45
SET 359 - Abilitazione stampa BCR.....	9-45
SET 360 - Abilitazione gestione password	9-46
SET 361 - Impostazione password SUPERVISORE.....	9-46
SET 362 - Abilitazione/modifica codice di accesso "CASSIERE"	9-47
SET 363 - Selezione numero sc. fiscali su DGFE da stampare.....	9-47
SET 364 - Selezione tipo e valore soglia di fine DGFE.....	9-47
SET 365 - Memorizzazione scontrini non fiscali su DGFE	9-48
SET 366 - Abilitazione scontrino multiplo.....	9-48
SET 367 - Abilitazione stampa articoli venduti.....	9-49
SET 368 - Abilitazione visualizzazione totale di cassa.....	9-49
SET 373 - Layout Documenti.....	9-49

SET 400 - Stampa elenco opzioni serie 400.....	9-51
SET 401 - Impostazione informazioni singoli reparti	9-51
SET 451 - Stampa informazioni di tutti i DGFE utilizzati dalla macchina	9-53
SET 452 - Stampa uno scontrino selezionato mediante numero	9-53
SET 453 - Stampa degli scontrini di una data	9-53
SET 454 - Stampa degli scontrini compresi tra due numeri	9-54
SET 455 - Stampa degli scontrini compresi tra due date	9-54
SET 458 - Stampa completa del DGFE	9-55
SET 460 - Stampa delle informazioni del DGFE corrente	9-55
SET 461 - Gestione della disponibilità spazio su DGFE.....	9-55
SET 462 - Esportazione memorie.....	9-56
SET 501 - Programmazione delle PLU	9-57
SET 800 - Stampa informazione PLU BCR letto come codice	9-58
SET 801 - Formattazione dell'area PLU BCR	9-58
SET 802 - Inserimento di un nuovo PLU BCR.....	9-59
SET 803 - Cancellazione di un PLU BCR.....	9-59
SET 804 - Modifica di un PLU BCR.....	9-60
Programmazione delle interfacce seriali	9-61
SET 900 - Stampa elenco opzioni serie 900	9-61
SET 901 - Impostazione informazioni della seriale	9-61
SET 902 - Selezione dispositivo	9-62
SET 903 - Carica default della seriale	9-63
SET 906 - Abilitazione connessione USB	9-63
SET 920 - Parametri abilitazione Ethernet	9-63
SET 921 - Impostazioni canale 1 ETH.....	9-64
SET 922 - Impostazioni canale 2 WLAN	9-64
SET 924 - Impostazioni WIFI	9-65
SET 928 - Impostazioni HSDPA.....	9-65
SET 933 - Test di rete	9-65
10. Salvataggio / ripristino dati da chiavetta USB.....	10-1
Backup dati (Salvataggio rapido dei dati utente)	10-1
Salvataggio/ripristino della programmazione del registratore telematico.....	10-1
Salvataggio/ripristino della configurazione utente (DATABASE) del registratore telematico.....	10-1
Salvataggio/ripristino del registratore telematico	10-2

A. Messaggi promozionali.....	A-1
Classificazione generale delle icone - categorie merceologiche	A-1
Alimentari.....	A-1
Abbigliamento	A-2
Ristorazione	A-4
Edilizia - Colorifici.....	A-5
Oggetti preziosi	A-5
Elettronica	A-6
Cartolerie - Giocattoli	A-7
Cosmetica.....	A-7
Animali	A-8
Giardinaggio.....	A-8
Auto - Moto - Cicli.....	A-8
Foto - Ottica.....	A-8
Minuterie metalliche.....	A-9
Legnami - Mobili	A-9
Vetro - Ceramiche	A-9
Festività e Ricorrenze.....	A-10
Elenco frasi promozionali	A-11
B. Messaggi di errore.....	B-1
Messaggi stampati	B-1
Messaggi sul rapporto “Z10”	B-1
Messaggi sui rapporti di lettura del DGFE e nei trend della memoria fiscale.....	B-1
Errori rimovibili attraverso intervento operatore	B-2
Errori relativi al DGFE rimovibili attraverso intervento operatore	B-4
Codici di Errore prodotti durante l’invio dei Corrispettivi.....	B-5
C. Risoluzione anomalie	C-1
D. Caratteristiche tecniche	D-1
Caratteristiche del prodotto.....	D-1
Carrozzeria.....	D-1
Stampante termica integrata	D-1
Alimentatore.....	D-1
Caratteristiche elettriche	D-1
Dati di alimentazione.....	D-1
Caratteristiche ambientali.....	D-2
Dimensioni e peso	D-2
Opzioni.....	D-2

1. Introduzione

Il Registratore telematico descritto in questo manuale consente la registrazione, ai fini fiscali, dei dati relativi alla vendita di merci o servizi e rappresenta uno strumento indispensabile per la gestione del punto di vendita.

NETTUNA 250 è adatto e utile per chi deve integrare nell'arredo un piccolo registratore telematico con grandi potenzialità ed estrema facilità d'uso.

La stampa dei diversi rapporti giornalieri o di periodo, permette di avere una visione completa di tutti i dati contabilizzati con l'elenco dettagliato delle operazioni di vendita e di pagamento registrate.

Le principali caratteristiche e prestazioni del prodotto sono:

- Possibilità di programmare fino a 12 reparti e fino a 500 PLU
- Modulo di stampa per l'emissione di scontrini da 57,5 mm di ampiezza.
- Giornale elettronico **DGFE** per la registrazione dei dati del giornale di fondo.
- Possibilità di integrare lo scontrino fiscale con il codice fiscale del cliente, la quantità e la descrizione dei beni o dei servizi venduti, ed essere perciò utilizzato con valore di ricevuta fiscale.
- Possibilità di stampare sullo scontrino fiscale un messaggio promozionale e un messaggio di cortesia, disegni di grafica merceologica con relativi testi personalizzati di commento.

2. Installazione

Contenuto dell'imballo

Il registratore telematico è fornito in un imballo contenente i seguenti componenti:

- Il registratore telematico.
- Adattatore di rete
- Istruzioni per l'uso
- Libretto di dotazione fiscale
- Un rotolo carta termica di prima dotazione
- Un dispositivo Multimedia card
- Kit fissaggio cassetto.

NOTA

Se il giornale di fondo elettronico (DGFE) non è presente nell'imballo, è già inserito all'interno del registratore telematico.

Installazione

L'installazione del registratore telematico e le prove di funzionamento preliminari sono effettuate dal tecnico incaricato.

AVVERTENZA

Posizionare l'alimentatore esterno in un luogo ben areato e lontano da fonti di calore.

Caratteristiche operative dell'alimentazione

Il registratore telematico è alimentato tramite la rete elettrica da un alimentatore esterno.



Collegamento dell'adattatore di rete

Per collegare l'adattatore di rete:

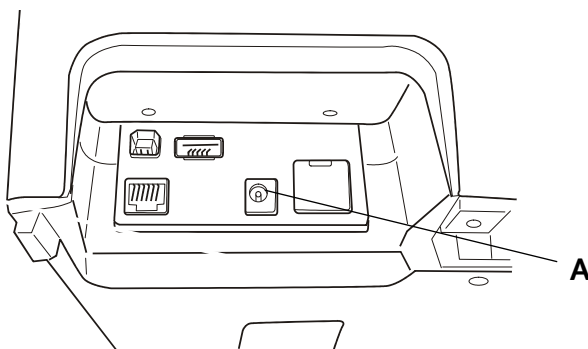
- inserire il connettore dell'adattatore di rete nella presa sul davanti del registratore telematico **(A)**
- collegare l'adattatore alla presa di rete



Accensione e spegnimento

Per accendere il registratore telematico bisogna collegare la spina di alimentazione alla rete elettrica e premere il tasto . Alla pressione del tasto , il registratore telematico si accende e si illuminano i display visualizzando i messaggi di avvio, dopo alcuni secondi la macchina è operativa.

Quando il registratore telematico è acceso, se viene premuto il tasto  per circa 4 secondi, si attiva la fase di spegnimento che, se non ci sono operazioni in corso attiva la richiesta di salvataggio dei dati in corso e si spegne.

Se durante la fase di spegnimento, il registratore telematico si trova in uno stato operativo in cui questa operazione non è consentita, viene visualizzato un messaggio di notifica avvisando l'utente che la fase di spegnimento non è consentita.

In questo caso, l'utente deve prima terminare la procedura operativa che ha in corso e poi premere il tasto  (circa 4 secondi) per spegnere.

AVVERTENZA

Posizionare l'alimentatore esterno in un luogo ben areato e lontano da fonti di calore.

Precauzioni di sicurezza e norme generali per l'utilizzo

NOTA

Prima di procedere con l'utilizzo del prodotto, leggere attentamente questa sezione.

- Assicurarsi che le caratteristiche elettriche dell'alimentatore del registratore telematico (230 V AC, 50/60 Hz) corrispondano a quelle della rete di alimentazione.
- Collegare il registratore telematico ad un impianto elettrico a norma.
- Non esporre registratore telematico alla luce diretta del sole, vicino all'acqua, a fonti di calore, né in luoghi umidi o molto polverosi.
- In caso di fumo, odore o rumori insoliti provenienti dal registratore telematico, scollegare il prodotto dalla rete elettrica e contattare l'assistenza tecnica.
- Non tirare la carta dalla bocchetta d'uscita quando la copertura del registratore telematico è chiusa.
- Non aprire la copertura del registratore telematico durante la stampa.
- Non effettuare interventi sul registratore telematico ed eccezione delle procedure indicate per la risoluzione dei problemi.
- Non tentare di smontare o modificare il prodotto.
- Non inserire corpi estranei nel registratore telematico.
- Se il registratore telematico è collegato all'adattatore di rete e rimane incustodito per lunghi periodi, scollegare l'adattatore di rete dalla rete di alimentazione.

AVVERTENZA

Il registratore telematico deve essere predisposto con il rotolo carta caricato e il dispositivo del giornale di fondo inserito correttamente per poter entrare nella modalità operativa.

3. Conoscere il registratore telematico

Componenti principali

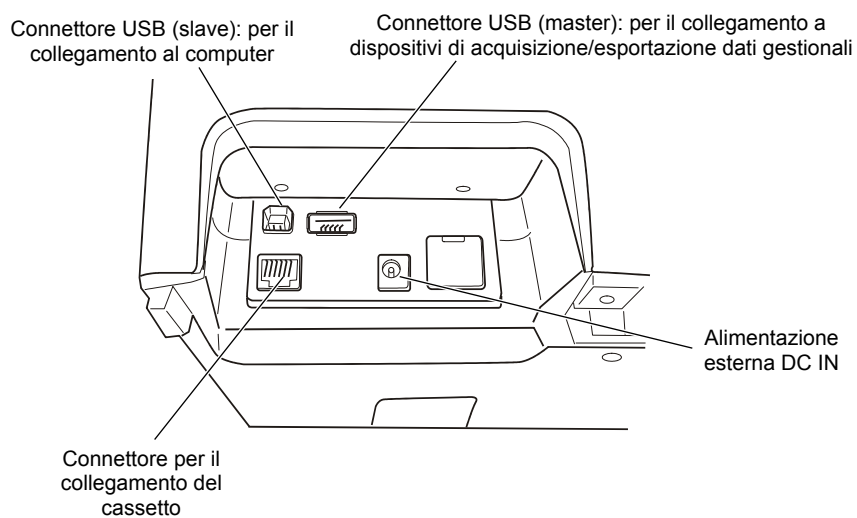
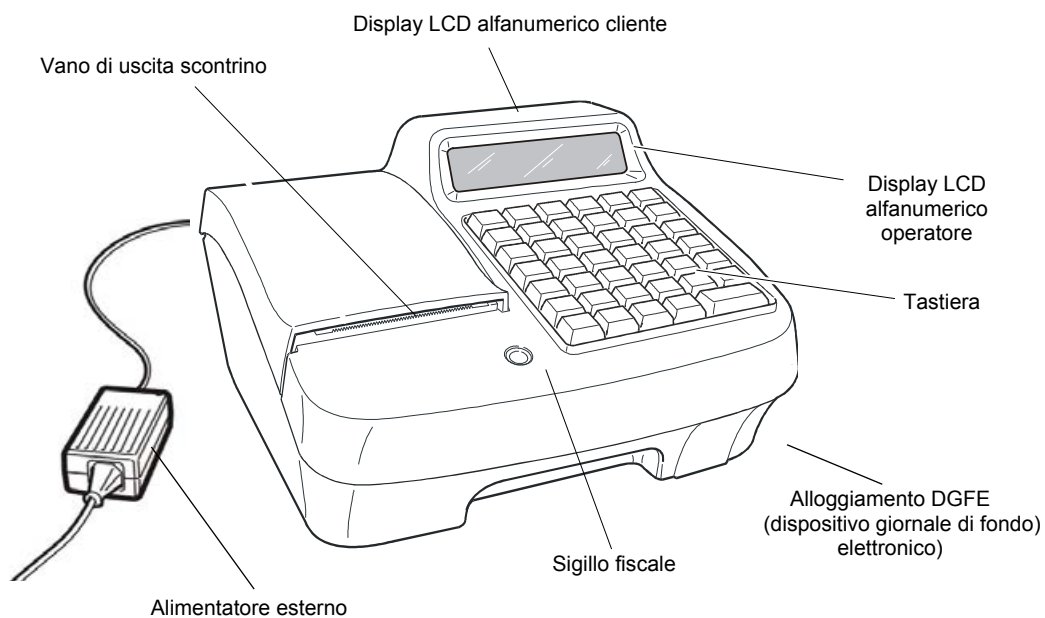

Tastiera







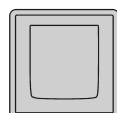
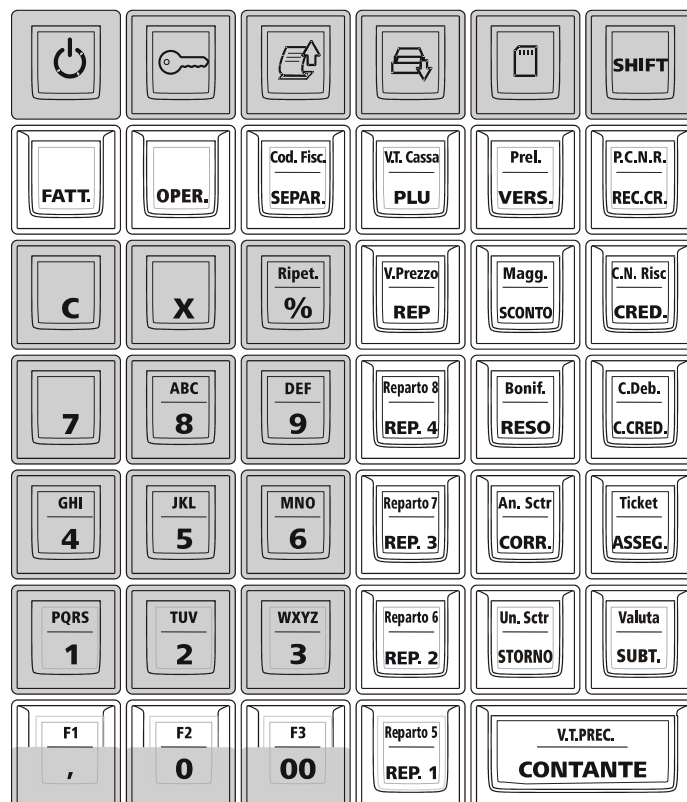









Il registratore telematico consente di selezionare, attraverso una funzione in assetto SET, quattro diverse configurazioni di tastiera.















La configurazione della tastiera programmata da fabbrica e' riportata nella seguente figura.

Descrizione della funzionalità dei tasti



TASTI NON PROGRAMMABILI

	Accensione/spengimento: accende il registratore telematico, mantenuto premuto per alcuni secondi lo spegne. (Alla riaccensione il registratore telematico si predispongono automaticamente negli assetti REG o COM).
	Selezione assetto operativo: seleziona ciclicamente gli assetti operativi del registratore telematico.
	Avanzamento scontrino: consente l'avanzamento del rotolo scontrino.
	Apertura cassetto: apre la cassa a scontrino chiuso. (assetto REG)
	Giornale: consente di accedere al menu di consultazione giornale di fondo elettronico.
	Shift: permette di attivare la seconda funzione (parte sup.) del tasto.
	Fatture (RF): usato in operazioni di emissione di Fatture (RF).
	Operatore: viene utilizzato per selezionare il numero operatore nelle varie operazioni.
	Separatore: consente di separare le cifre di un importo da quelle di un PLU, reparto non presente in tastiera oppure da un codice valuta o carta di credito. [SHIFT] Cod. fiscale: è utilizzato per introdurre il codice fiscale cliente.
	PLU: premuto dopo un numero da 1 a 250, registra la vendita dell'articolo associato al numero di PLU introdotto. [SHIFT] Visualizza totale cassa: visualizza il totale contenuto in cassa come somma di tutte le forme di pagamento: contante, valuta, carta di credito, ticket, assegni.
	Versamenti in cassa: contabilizza versamenti in cassa. [SHIFT] Prelievi di cassa: contabilizza prelievi di cassa.
	Recupero crediti: registra gli importi pagati per precedenti vendite a credito. [SHIFT] Pagamento con corrispettivo non riscosso: premere per contabilizzare il pagamento con il corrispettivo non riscosso.
	Cancella: cancella i dati introdotti erroneamente e permette di uscire dalla condizione di errore.
	Funzioni varie: in ambiente SET conferma programmazione - in ambiente REG tasto moltiplicatore (scontr. chiuso) visualizza l'ora.
	Percentuale: premuto con tasti [MAGG] [SCONTO] calcola percentuale di maggiorazione o sconto. [SHIFT] Ripete ripete l'ultima funzione eseguita durante uno scontrino di vendita (REG).
	REPARTI: premuto dopo [SEPAR] e dopo un numero di REPARTO non presente in tastiera, registra la vendita dell'articolo associato al numero di reparto introdotto. [SHIFT] Visualizza prezzo: visualizza il prezzo associato al Rep o al PLU. Seguito da n° conto cliente visualizza situazione conto.

	SCONTO: calcola lo sconto (differenza tra l'importo totale e l'importo in pagamento al cliente). [SHIFT] Maggiorazione: permette di effettuare maggiorazioni (in percentuale e in valore assoluto).
	CREDITO: contabilizza una vendita a credito. [SHIFT] Pagamento con corrispettivo non riscosso: premere per contabilizzare il pagamento con il corrispettivo non riscosso.
 	Tasti alfanumerici da 0 a 9: utilizzati per l'introduzione di importi, codici e descrittori.
	Virgola introduce la virgola separatore dei decimali durante l'introduzione dei prezzi di vendita.
	Tasto numerico: utilizzato per l'introduzione di 00.
	Tasti di reparto: contabilizza la transazione nel reparto merceologico corrispondente. [SHIFT] contabilizza la transazione nel reparto indicato nella parte superiore del tasto.
	RESO: effettua lo scarico del prezzo di uno o più articoli contabilizzati in un'altra transazione. [SHIFT] Bonifico: contabilizza il cambio di un articolo con un altro di pari o maggior valore.
	Pagam. con carta di credito: contabilizza il pagamento con carta di credito e chiude scontrino. [SHIFT] Pagam. con carta di debito: contabilizza il pagamento con carta debito e quindi chiude lo scontrino.
	Corregge permette di correggere o annullare l'ultima operazione. [SHIFT] Annulla scontrino permette di annullare l'intero scontrino se non già chiuso.
	Pagamento con assegno: contabilizza il pagamento con assegno e chiude lo scontrino. [SHIFT] Pagamento con ticket: contabilizza pagamento con il ticket relativo e chiude lo scontrino.
	Storno: corregge la registrazione precedente l'ultima (storno). [SHIFT] Unione scontrini: stampa uno scontrino <i>non fiscale</i> che riassume il totale degli ultimi due scontrini fiscali emessi.
	Subtotale: nel corso di una vendita visualizza il Totale parziale di una vendita e il numero di transazioni effettuate. [SHIFT] Valuta: contabilizza il pagamento effettuato in valuta straniera e quindi chiude lo scontrino.
	Pagamento in contanti: contabilizza il pagamento in contanti e chiude lo scontrino. [SHIFT] Visualizza totale precedente: permette di visualizzare il totale della transazione precedente (a scontrino chiuso o aperto).

Funzionalità del Tasto Shift

Alcuni tasti hanno soltanto una funzione, altri svolgono due funzioni che vengono attivate come descritto di seguito.

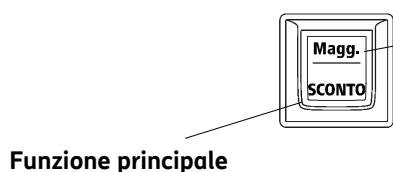

Funzione secondaria



Ottenuta premendo prima [SHIFT].

La pressione del tasto [SHIFT] è segnalata sul display fino alla pressione del tasto funzione.

Con l'esecuzione della funzione, il tasto [SHIFT] ritorna automaticamente nella condizione di tasto non impostato. Se invece si vuole annullare l'impostazione di SHIFT e non eseguire la funzione, premere di nuovo [SHIFT].

Funzioni F1 – F2 – F3

Ai tasti contraddistinti dalle funzioni “,” “0” e “00” sono state associate come funzioni secondarie, le generiche “F1”, “F2” ed “F3”.

In questo modo sarà possibile personalizzare la tastiera del registratore telematico assegnando a F1, F2, F3, in assetto di programmazione, determinate funzioni non disponibili in tastiera.

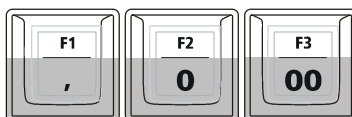

Ai tasti funzione F1 ed F3 sono abbinate le seguenti funzioni:

F1 = RICONOSCIMENTO CODICE A BARRE EAN/UPC

F2 = VISUALIZZA (PREZZO, TOTALE...)

F3 = PARTITA IVA.

Compilazione di campi alfanumerici

La compilazione delle righe di intestazione dello scontrino di vendita, dei descrittori per i reparti e PLU effettuata in ambiente di programmazione SET e l'inserimento del Codice Fiscale in assetto di vendita, si realizzano utilizzando i tasti alfanumerici presenti in tastiera.

L'introduzione dei **numeri** avviene tenendo premuto per alcuni secondi il tasto corrispondente al numero che si vuole selezionare, oppure premendo lo stesso tasto il numero di volte necessario per la sua visualizzazione.

Nel caso di:

- introduzione codice di accesso
- introduzione della Partita Iva nello scontrino documentale

L'inserimento dei numeri avviene per semplice digitazione del tasto corrispondente al numero che si vuole selezionare

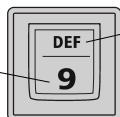

La selezione delle lettere avviene premendo il tasto corrispondente il numero di volte necessario per la loro visualizzazione.

La seguente tabella riporta la corrispondenza tra tasto **7** e i caratteri selezionabili dal tasto stesso.

TASTO	CARATTERI SELEZIONABILI													
7	SPAZIO	.	7	/	()	'	-	*	&	=	,	%	@

Display

Display operatore

Il display operatore è un display, retroilluminato, formato da una riga da 16 caratteri alfanumerici.

Display cliente

Il display cliente è un display, retroilluminato, formato da una riga da 16 caratteri alfanumerici. Con il registratore telematico in assetto REG, il display cliente riporta valori numerici ed informazioni relativi alle operazioni di vendita in corso.

Gruppo di stampa

Il gruppo di stampa è composto da una stampante termica a 1 stazione che permette di stampare i dati di vendita sullo scontrino. Ospita rotoli di carta da 57,5 mm di larghezza e stampa un massimo di 29 caratteri per riga.

AVVERTENZA

La rimozione di particolari inceppamenti carta può risultare difficoltosa a causa della limitata accessibilità e della ridotta visibilità all'interno del vano carta e in particolare del rullino trascinamento carta.

Attraverso la pressione del tasto **0** seguita dalla pressione del tasto **%** è possibile attivare la funzione di "arretramento carta scontrino" che consente di recuperare la carta via via liberata tirando delicatamente il rotolo all'indietro, dall'ingresso del gruppo stampa verso il retro del registratore telematico. Ripetere la manovra fino alla completa rimozione dell'inceppamento.

Dispositivi collegabili

Il registratore telematico permette di collegare una delle seguenti unità alle interfaccia USB disponibili:

- Personal computer.
- Lettore di codici a barre in grado di gestire i seguenti codici: UPC A / UPC-E, EAN 13 /EAN 8, Code 39 (lunghezza 5-32), Codice Farmaceutico (lunghezza 9).

NOTA

Nel caso di spegnimento e riaccensione del registratore telematico durante la lettura del codice a barre, si consiglia di collegare il lettore al proprio alimentatore.

- Dispositivi per l'acquisizione / elaborazione dati gestionali.

4. Inserimento rotolo carta

Inserimento rotolo carta

La condizione di fine rotolo è segnalata acusticamente e su display operatore con il messaggio FINE CARTA, mentre la condizione di quasi fine rotolo è segnalata da una eventuale striscia rossa sulla carta. La condizione di fine rotolo interrompe il funzionamento del registratore telematico.

Per sostituire il rotolo carta sbloccare il coperchio, utilizzando l'apposita scanalatura (A), e rimuoverlo.

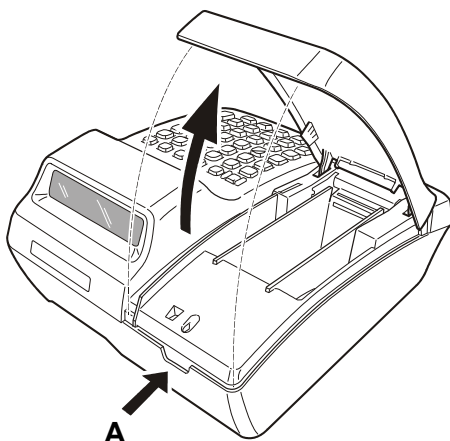

Estrarre il rotolo scontrino esaurito; nel caso di carta scontrino ancora presente nell'alloggiamento carta, premere il pulsante (B) per allontanare la testina di stampa dal gruppo di stampa. Rimuovere il residuo di carta.

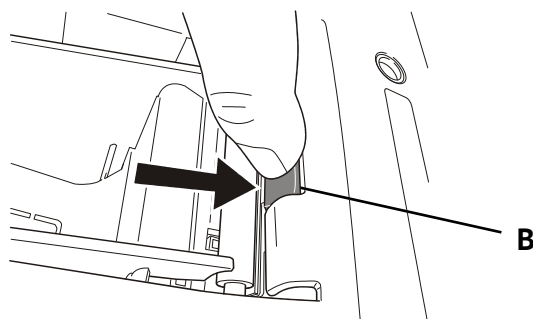

Posizionare il rotolo scontrino nuovo nell'alloggiamento rotolo, piegare l'angolo della carta (C) e inserire l'estremità del rotolo nell'apposita fessura (D). La carta è caricata automaticamente.

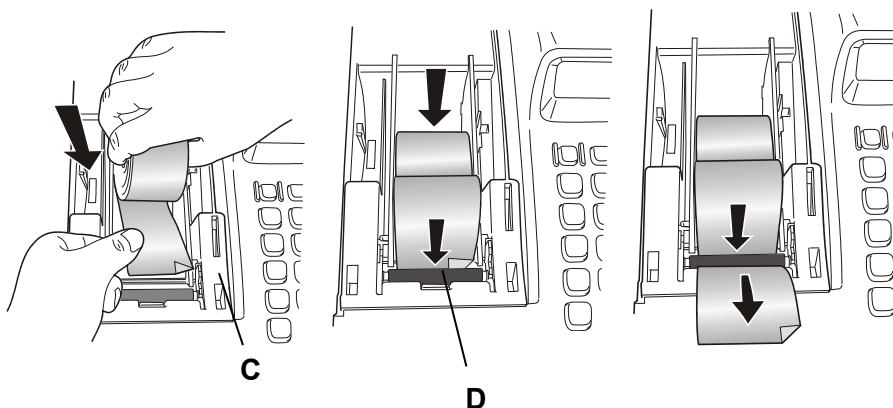

Posizionare correttamente il coperchio e assicurarsi che la carta scontrino fuoriesca dalla feritoia sulla copertura stessa; premere eventualmente il tasto  per fare avanzare la carta.

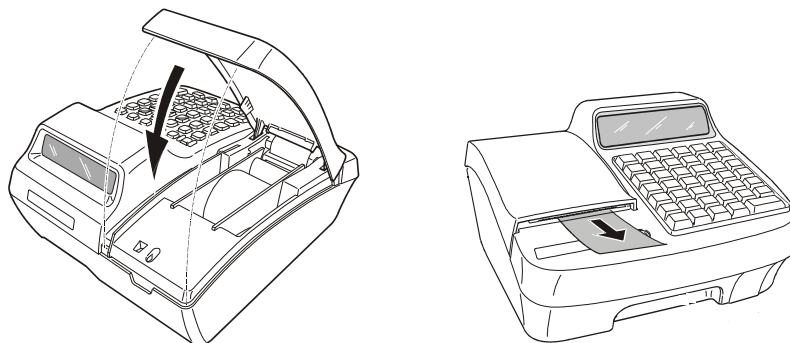

Stampa intestazione

Per stampare l'intestazione sul rotolo scontrino, procedere come segue:

- Premere i tasti **0** e **X** per riprodurre automaticamente l'intestazione sul rotolo scontrino.

5. Gestione della trasmissione telematica e operazioni specifiche

Stati del registratore telematico

In questo paragrafo sono descritti gli **stati**: di “Certificazione”, “Attivazione” e “Messa in Servizio”. che consentono alla macchina di esercitare l’opzione per la trasmissione telematica dei corrispettivi.

CENSITO:

- A seguito di Procedura **on line** effettuabile dal **tecnico abilitato** per il rilascio da A.E. del **certificato dispositivo** contenente l’identificativo univoco dell’apparato per la firma dei file all’interno dei quali devono essere trasmessi i dati.

ATTIVATO:

- A seguito di Procedura **on line**, effettuabile dal **tecnico abilitato**, per l’associazione della **partita IVA dell’esercente** al suddetto certificato dispositivo e apposizione QRCode.

IN SERVIZIO:

- A seguito dell’esecuzione, da parte del **tecnico abilitato**, della prima trasmissione dei dati. Effettuata in automatico dalla macchina, manualmente o programmata secondo una data posticipata stabilita.

FUORI SERVIZIO:

- In caso di malfunzionamento. Se non comunicato automaticamente dal R.T.: il **tecnico abilitato** o l’**esercente**, può comunicare sul sito web dell’Agenzia delle entrate la situazione anomala, che viene tracciata a sistema.

DISATTIVATO:

- A seguito della Cancellazione dell’associazione tra la matricola del R.T. e la P.IVA dell’esercente e la sospensione del certificato del RT, attraverso procedura **on line da R.T.** effettuabile dal **tecnico abilitato**.

DISMESSO:

- Revoca del certificato del dispositivo e cancellazione dell’apparato dall’anagrafica di A.E. Attraverso la procedura on line da R.T. eseguita anche da **tecnico abilitato** (facoltà).

Procedura di censimento e attivazione

La procedura di **Censimento** viene eseguita **on line** dal **tecnico abilitato** per richiedere e ricevere da AE il **Certificato Dispositivo** contenente l'identificativo univoco dell'apparato per la firma dei file all'interno dei quali devono essere trasmessi i dati.

Tra le procedure di censimento e attivazione l'**esercente** deve effettuare l'operazione di **accredito** sul sito di A.E.

Successivamente viene eseguito **on line** dal **tecnico abilitato** il comando di **Attivazione**.

AE riceve la richiesta, verifica la congruenza dei dati dell'esercente, associa la P.IVA dell'esercente al Certificato Dispositivo, mette il QRCode a disposizione dell'esercente (sul sito) ed invia l'esito dell'operazione.

Il Certificato Dispositivo viene registrato nella memoria permanente del registratore telematico che da questo momento è Attivata.

Il **QRCode** messo a disposizione dell'esercente attraverso il sito di AE andrà stampato e applicato sulla macchina.

Procedure successive all'attivazione

Ad Attivazione eseguita, il **tecnico abilitato** effettua la **Verificazione Periodica** e sul sito dell'Agenzia delle Entrate è disponibile il **QRCode**.

L'**esercente**, deve provvedere a scaricare, stampare e apporre il QRCode nell'apposito spazio previsto sul prodotto.

Anche per questo motivo è indispensabile da parte dell'esercente essere accreditato per accedere al sito dell'AE.



Il QR CODE contiene l'indirizzamento ad una pagina web del sito dell'Agenzia delle Entrate dalla quale è possibile verificare:

- **Dati identificativi del registratore telematico:**
 - marchio del fabbricante
 - denominazione commerciale del modello
 - numero di matricola
 - estremi del provvedimento di approvazione.
- **Dati identificativi dell'esercente**

Stato di messa in servizio

La messa in servizio può essere contestuale all'attivazione oppure successiva. Se non fosse contestuale il registratore funzionerà come registratore telematico e alla data programmata per la messa in servizio apparirà un messaggio che richiederà l'esecuzione di una chiusura fiscale.

Disattivazione

La Disattivazione slega l'associazione tra la matricola della macchina e la P. I.V.A. dell'esercente. Questo cambio di stato deve essere fatto nei casi elencati di seguito **anche se non viene esercitata l'opzione**:

- Chiusura attività.
- Noleggio per fiere / sagre / periodi stagionali / chiusura attività.
- Cambio PI dell'esercente.

Segnalazione interventi e stato di fuori servizio per manutenzione straordinaria

Il registratore comunica all'Agenzia delle Entrate la condizione anomala (ad es. malfunzionamento DGFE o quasi fine memoria fiscale), l'esercente avverte il centro di assistenza.

Caratteristiche del formato del documento commerciale

La memorizzazione elettronica e la trasmissione telematica all'agenzia delle entrate sostituiscono l'obbligo di emissione di scontrini e ricevute fiscali.

Il registratore telematico emette uno scontrino denominato “**documento commerciale**”.

Il documento commerciale rilasciato all'acquirente:

- **CERTIFICA L'ACQUISTO EFFETTUATO DALL'ACQUIRENTE**
- **COSTITUISCE TITOLO PER L'ESERCIZIO DEI “DIRITTI DI GARANZIA”**

Il documento commerciale contiene le seguenti indicazioni:

- a) data e ora di emissione;
- b) numero progressivo;
- c) ditta, denominazione o ragione sociale, nome e cognome, dell'emittente;
- d) numero di partita IVA dell'emittente;
- e) ubicazione dell'esercizio;
- f) descrizione dei beni ceduti e dei servizi resi.
- g) Ammontare del corrispettivo complessivo e di quello pagato.
- h) Quota I.V.A.
- i) Dettaglio dei metodi di pagamento.
- j) Logotipo fiscale “RT”.
- k) Numero di Matricola del dispositivo.

c — Olivetti SPA
Strada Montenavale 2C
10015 Ivrea (TO)
P.IVA 02298700010

e —

d —

DOCUMENTO COMMERCIALE
di vendita o prestazione

DESCRIZ.	IVA	Prezzo(€)
Bene 22	22%	140,65
SCONTO	22%	-10,60
5 X 10,00		
Bene 4	4%	50,00
Bene Esente		
ES*		100,00
TOT. COMPLESSIVO		280,05
di cui IVA		25,37
Pag. contante		80,00
Pag. elettronico		200,00
Sconto a pagare		0,05
Importo pagato		280,00
*ES = Esente		

i —

a — 21-10-2020 08:03
DOCUMENTO NUM 0180-0004

b —

g —

h —

CODICE LOTTERIA
LOTT1

j — **RT** 80I14499242

k —

CASSA: 01

QUESTO DOCUMENTO COMMERCIALE
PARTECIPA ALLA LOTTERIA: PUOI
CONTROLLARE A QUESTO
INDIRIZZO INTERNET <https://www.w.lotteriadegliscontrini.gov.it>
LE INFORMAZIONI SULLE
ESTRAZIONI

GRAZIE E ARRIVEDERCI

DETTAGLIO PAGAMENTI
carta di credito 200,00
contante 80,00
NR Sconto a Pagare 0,05

AVVERTENZA

Il documento commerciale deve contenere la descrizione dei beni ceduti e dei servizi resi, non è perciò possibile identificare i beni ed i servizi con una denominazione generica “Reparto nn”, ma il reparto di riferimento del bene o servizio a cui è associata l'IVA deve essere identificato con una descrizione della categoria merceologica. **SET 401** (fare riferimento all'apposito SET nel capitolo Procedure per la programmazione).

Fasi della trasmissione telematica

La trasmissione telematica avviene attraverso le fasi illustrate nel diagramma che segue:

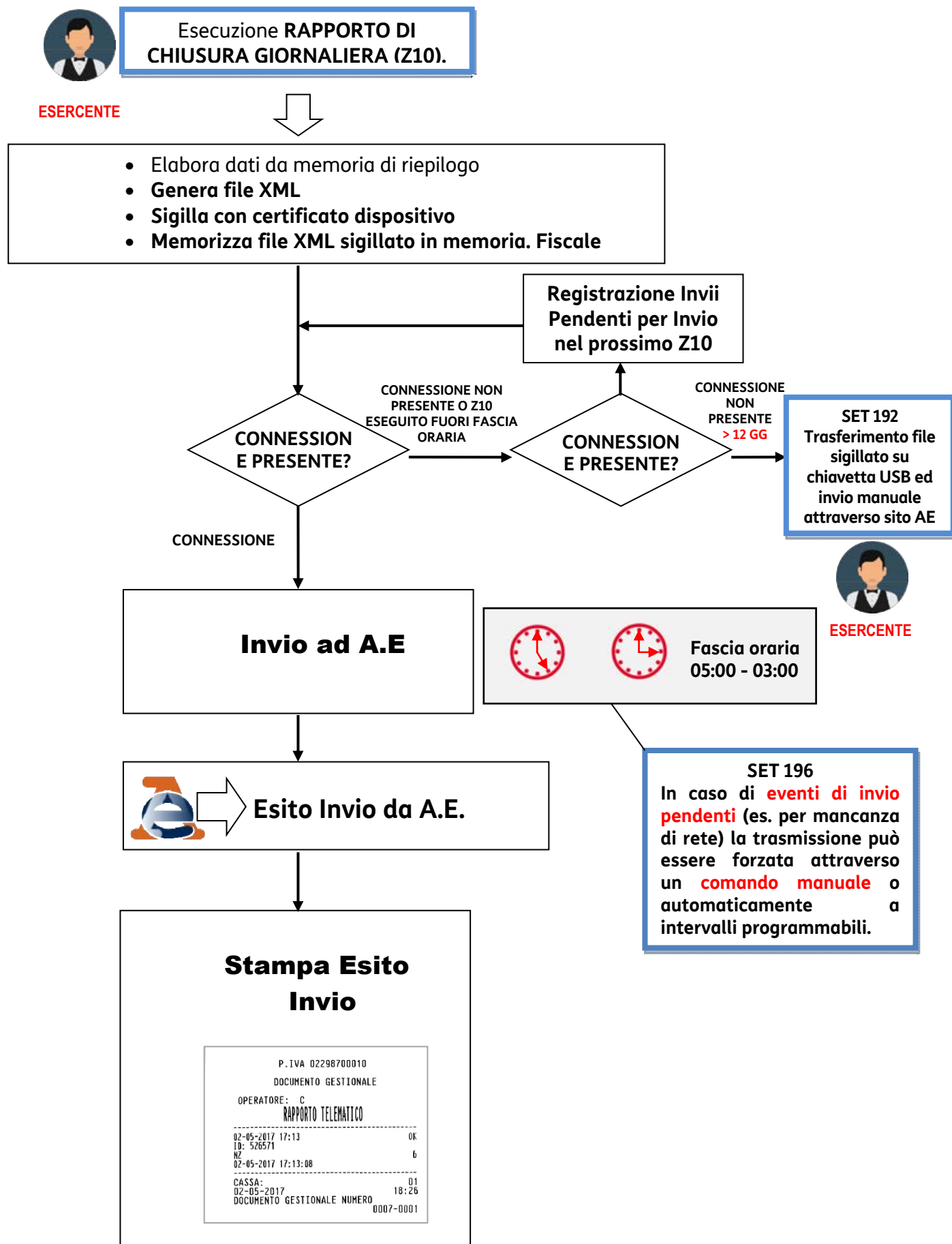

Trasmissione telematica

Alla data impostata della prima trasmissione telematica, Il registratore telematico entra automaticamente in servizio.

La trasmissione dei dati all'Agenzia delle Entrate **avviene automaticamente** con la chiusura giornaliera **Z10**.

Per richiesta di AE, l'invio NON deve avvenire nella fascia oraria 03:00 - 05:00 quindi L'invio dei dati può avvenire nella fascia oraria 05:01 - 02:59.

Contenuti della trasmissione telematica

La trasmissione telematica verso l'Agenzia delle Entrate è costituita dai seguenti elementi:

- **RAPPORTO DI CHIUSURA GIORNALIERA (Z10)**
- **MALFUNZIONAMENTI ED INTERVENTI TECNICI** (all'interno dello Z10)
- **DATI DELLE VENDING MACHINE DEL NEGOZIO CONSUNTIVATI SU REPARTO SPECIFICO** (all'interno dello Z10)

Esito dell'invio

In risposta all'invio del rapporto di chiusura giornaliera Il registratore telematico riceve dall'Agenzia delle Entrate il Rapporto Telematico che viene memorizzato nella memoria di dettaglio (DGFE).

```
P.IVA 02298700010
DOCUMENTO GESTIONALE
OPERATORE: C
          RAPPORTO TELEMATICO
-----
02-05-2017 17:13                OK
ID: 526571                      6
NZ
02-05-2017 17:13:08
-----
CASSA:                            01
02-05-2017                        18:26
DOCUMENTO GESTIONALE NUMERO
                                0007-0001
```

Il rapporto di invio identifica l'esito della trasmissione con "OK" oppure con un numero in caso di mancata trasmissione. Fare riferimento al paragrafo "Codici di Errore Prodotti durante l'invio dei Corrispettivi".

Gestione del mancato invio

Se l'invio non va a buon fine, il registratore telematico tenta in automatico l'invio allo Z10 successivo. In alternativa è possibile inviare i documenti archiviati tramite:

- **RITRASMISSIONE CORRISPETTIVI E EVENTI NON INVIATI**
- **ESPORTAZIONE DEI CORRISPETTIVI NON INVIATI**

Ritrasmissione corrispettivi e eventi non inviati

È possibile effettuare la ritrasmissione con la seguenti modalità:

Assegnare ad un tasto la funzione **165 Invio Corrispettivi** tramite il SET 251 Programmazione diretta della tastiera (fare riferimento all'apposito SET nel capitolo Procedure per la programmazione).

NOTA

Per l'assegnazione dei tasti funzione, fare riferimento al **SET 251** e **SET 252** (fare riferimento agli appositi SET nel capitolo Procedure per la programmazione).

Oppure:

Tramite il **SET 196** "*Ritrasmissione Corrispettivi ed Eventi non trasmessi*" è possibile forzare un invio telematico degli eventi e dei corrispettivi (Z10) non inviati per mancanza di connessione (fare riferimento all'apposito SET nel capitolo Procedure per la programmazione).

Esportazione dei corrispettivi non inviati

Se il periodo di mancata trasmissione dei corrispettivi è superiore ai 12 giorni, si potrà procedere all'esportazione dei corrispettivi non inviati all'AE su Chiavetta USB attraverso il **SET 192** (fare riferimento all'apposito SET nel capitolo Procedure per la programmazione).

Il contenuto della chiavetta USB va caricato in seguito sul sito AE.

Tutti i dati esportati su chiavetta USB vengono anche memorizzati in un'area dedicata della memoria del registratore telematico. Con l'opzione **SET 194** (fare riferimento all'apposito SET nel capitolo Procedure per la programmazione) è possibile esportare su chiavetta USB tutto lo storico dei corrispettivi non inviati all'Agenzia delle entrate.

Invio dei corrispettivi dei periodi di inattività dell'esercizio

La trasmissione telematica dei corrispettivi all'agenzia delle entrate deve essere effettuata anche in caso di corrispettivi a zero ed esercizio chiuso per un periodo di inattività (anche chiusura settimanale, ferie...).

Il registratore telematico dopo un periodo di inattività superiore a 24h effettive dall'ultima chiusura, al tentativo di emissione di un documento commerciale, obbliga l'esecuzione della chiusura fiscale e comunica l'inattività ad AE all'interno dell'xml.

Esempio:

Sabato - ore 19.30: esecuzione Z10.

Se non vengono eseguite vendite.

Da domenica - 19.31: all'emissione del primo scontrino, viene segnalato 'OBBLIGO Z10'.

Il periodo di inattività può essere preventivamente segnalato dall' esercente all'Agenzia delle Entrate attraverso la compilazione del **SET 189** (fare riferimento all'apposito SET nel capitolo Procedure per la programmazione).

In ogni caso, il registratore telematico, alla riaccensione, effettuerà in autonomia la verifica dei giorni di inattività e richiederà all'utente di effettuare la chiusura fiscale ed il contestuale invio dei dati del periodo di inattività.

Report del registratore telematico

Tramite il **SET 193** è possibile ottenere la stampa degli **INVII CORRISPETTIVI** effettuati tra due date selezionabili (fare riferimento all'apposito SET nel capitolo Procedure per la programmazione).

Esportazione memoria di riepilogo e di dettaglio

Tramite il **SET 462** è possibile esportare su chiavetta USB i dati della Memoria di Riepilogo in formato .xml oppure la Memoria di Dettaglio in format .xml o .txt (fare riferimento all'apposito SET nel capitolo Procedure per la programmazione).

Rapporto di chiusura fiscale giornaliera Z10

La figura mostra un esempio di rapporto di chiusura giornaliera (Z10) eseguibile premendo 10 X in "assetto Z".

DOCUMENTO GESTIONALE	
RAPPORTO *Z*	
CHIUSURA FISCALE	
DATI IN EURO	
CORRISPETTIVI DOCUMENTI	
CORRISP. GIORNALIERI	
TOT. AMMONT. CORRISP.	15,00
PROGR. CORRISPETTIVI	15,00
RESI MERCE GIORN.	46 819,39
TOT. AMMONTARE RESI	0,00
ANNULLAM. GIORN.	0,00
TOT. AMMONT. ANNULLI	0,00
CORRISPETTIVI DOCUMENTI CL. II	
CORRISP. GIORNALIERI	
*FATTURE	0,00
*RICEVUTE	0,00
RESI MERCE GIORN.	0,00
ANNULLAM. GIORN.	0,00
DETTAGLIO OPERAZIONI	
SCONTI	0,00
N.	0
MAGGIOR.	0,00
N.	0
BONIFICI	0,00
N.	0
RETTIFICHE	0,00
N.	0
STORNI	0,00
N.	0
CORRISP. NON RISCOSSI	
*DOCUMENTI	0,00
*RICEVUTE	0,00
CORRISP. RISCOSSI	
*DOCUMENTI	15,00
*FATTURE	0,00
*RICEVUTE	0,00
DETTAGLIO IVA DOC. COMM.	
OPINERIA B 21: 22,00%	
RISCOSSO	10,00
NON RISCOSSO	0,00
NON RISC. IVA	0,00
RESI RISCOSSO	0,00
RESI N. RISC.	0,00
RESI N. RISC. IVA	0,00
ANN. RISCOSSO	0,00
ANN. N. RISCOSSO	0,00
ANN. N. RISC. IVA	0,00
MINIMA S 21: 4,00%	
RISCOSSO	5,00
NON RISCOSSO	0,00
NON RISC. IVA	0,00
RESI RISCOSSO	0,00
RESI N. RISC.	0,00
RESI N. RISC. IVA	0,00
ANN. RISCOSSO	0,00
ANN. N. RISCOSSO	0,00
ANN. N. RISC. IVA	0,00
DOCUMENTI GIORNALIERI	
N. DOCUM. COMM.	1
*N. DOCUM. /RESI MERCE	0
*N. DOCUM. /ANNULLAM.	0
N. DOCUM. GESTIONALI	2
*N. RAPP. LETTURE DIFF.	0
N. DOCUMENTI CL. II	
*N. FATTURE	0
*N. FATTURE/RESI MERCE	0
*N. FATTURE/ANNULLAM.	0
*N. RICEVUTE	0
DATI GENERALI	
N. LETT. MEM. FISCALE	0
PROGR. AZZERAMENTI	178
NUM. RIPRESTINI	5
DISPOS. GIORN. ELETTRONICO	
N. 1	
DEL 01-03-2020	15:43
MATR. 80114499242	
20-10-2020	13:33
DOC. GEST. N.	0176-0002
CASSA:	01
(0' CHIUSURA GIORNAL.)	
DEL 20-10-2020	

Corrispettivi documenti

Questa parte del Rapporto Z10 riporta i seguenti dettagli:

CORRISPETTIVI DOCUMENTI	
CORRISP. GIORNALIERI	15,00
TOT. AMMONT. CORRISP.	15,00
PROGR. CORRISPETTIVI	45 819,39
RESI MERCE GIORN.	0,00
TOT. AMMONTARE RESI	0,00
ANNULLAM. GIORN.	0,00
TOT. AMMONT. ANNULLI	0,00
CORRISPETTIVI DOCUMENTI CL. II	
CORRISP. GIORNALIERI	0,00
*FATTURE	0,00
*RICEVUTE	0,00
RESI MERCE GIORN.	0,00
ANNULLAM. GIORN.	0,00

1. Corrispettivi giornalieri: Somma algebrica del totale complessivo delle operazioni di vendita registrate tramite Documento Commerciale.
Totale ammontare corrispettivi: Ammontare complessivo trasmesso negli xml all'Agenzia delle Entrate (partecipano a questo importo anche omaggi, beni in sospeso, arrotondamenti e buoni monouso).
Progressivo Corrispettivi: Progressivo dei corrispettivi dalla fiscalizzazione alla chiusura stessa.
Resi Merce giornalieri: Somma algebrica del totale complessivo delle operazioni di reso registrate tramite Documento Commerciale.
Totale Ammontare resi giornalieri: Ammontare complessivo delle operazioni di Reso trasmesse negli xml all'Agenzia delle Entrate (partecipano a questo importo anche omaggi, beni in sospeso, arrotondamenti e buoni monouso).
Annullamenti giornalieri: Somma algebrica del totale complessivo delle operazioni di annullamento registrate tramite Documento Commerciale.
Totale Ammontare Annullamenti giornalieri: Ammontare complessivo delle operazioni di Annullamento trasmesse negli xml all'Agenzia delle Entrate (partecipano a questo importo anche omaggi, beni in sospeso, arrotondamenti e buoni monouso).
2. Accumulo distinto dei corrispettivi relativi alle operazioni di vendita registrate tramite Fattura.

Dettaglio operazioni

Questa parte del Rapporto Z10 riporta i seguenti dettagli:

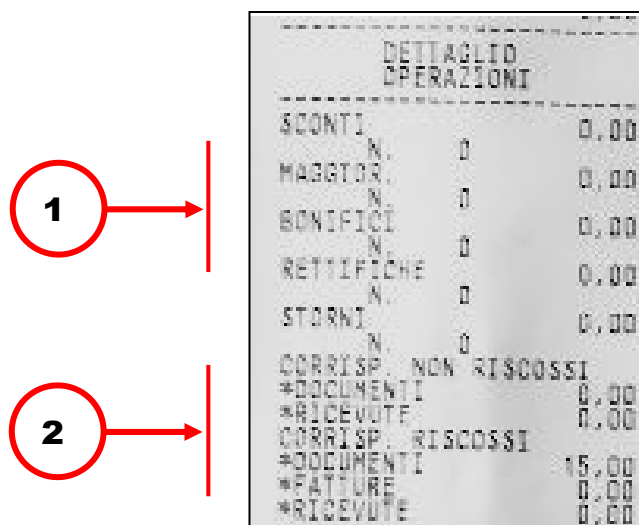

DETTAGLIO OPERAZIONI		
SCONTI		0,00
N.	0	
MAGGIOR.		0,00
N.	0	
BONIFICI		0,00
N.	0	
RETTIFICHE		0,00
N.	0	
STORNI		0,00
N.	0	
CORRISP. NON RISCOSSI		
*DOCUMENTI		0,00
*RICEVUTE		0,00
CORRISP. RISCOSSI		
*DOCUMENTI	15,00	
*FATTURE	0,00	
*RICEVUTE	0,00	

1. Quantità e valore di sconti, maggiorazioni, bonifici, rettifiche e storni giornalieri eseguiti.
2. Corrispettivi riscossi e non riscossi corrispondenti a ciascun tipo di documento.

Dettaglio I.V.A. documento commerciale

Questa parte del Rapporto Z10 riporta i seguenti dettagli:

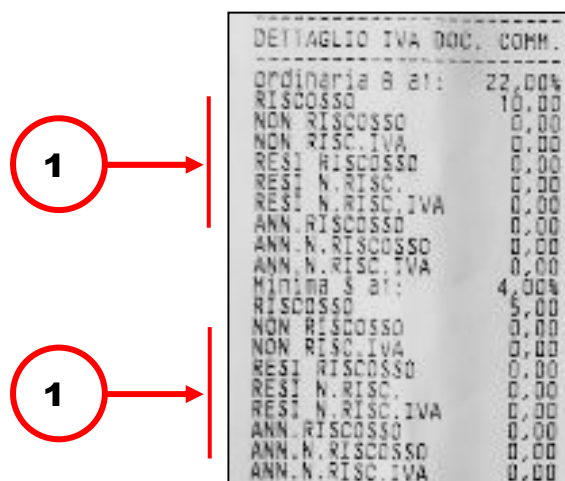

DETTAGLIO IVA DOC. COMM.	
ordinaria 8 al:	22,00%
RISCOSSO	10,00
NON RISCOSSO	0,00
NON RISC. IVA	0,00
RESI RISCOSSO	0,00
RESI N. RISC.	0,00
RESI N. RISC. IVA	0,00
ANN. RISCOSSO	0,00
ANN. N. RISCOSSO	0,00
ANN. N. RISC. IVA	0,00
Minima 8 al:	4,00%
RISCOSSO	5,00
NON RISCOSSO	0,00
NON RISC. IVA	0,00
RESI RISCOSSO	0,00
RESI N. RISC.	0,00
RESI N. RISC. IVA	0,00
ANN. RISCOSSO	0,00
ANN. N. RISCOSSO	0,00
ANN. N. RISC. IVA	0,00

1. Riporta il dettaglio dei totali delle aliquote I.V.A. suddivisi in RISCOSSO/NON RISCOSSO (per tipologia Non riscosso)/RESI/ANNULLI/STORNI corrispondenti alla specifica percentuale di aliquota.

Documenti giornalieri

Questa parte del Rapporto Z10 riporta i seguenti dettagli:

DOCUMENTI GIORNALIERI	
N. DOCUMENTI COMM.	0
*N. DOCUMENTI/RESI MERCE	0
*N. DOCUM./ANNULLAMENTI	0
N. DOCUMENTI GESTIONALI	2
*NUMERO RAPPORTI LETTURE DGFE	0
N. DOCUMENTI EMESSI CL.II	0
*N. FATTURE	0
*N. FATTURE/RESI MERCE	0
*N. FATTURE/ANNULLAMENTI	0
*N. RICEVUTE	0

1. Numero di Documenti commerciali emessi, comprensivo degli eventuali Documenti di Reso Merce e Annullamenti.
2. Numero di documenti gestionali emessi.
3. Numero complessivo di fatture emesse, con i relativi dati di dettaglio.

Dati generali

Questa parte del Rapporto Z10 riporta i seguenti dettagli:

DATI GENERALI	
N. LETT. MEM. FISCALE	2
PROGR. AZZERAMENTI	259
NUM. RIPRISTINI	25
DISPOS. GIORN. ELETTRONICO	
N.	2
DEL	11-02-2020 08:37
MATR.	80I15499158
CASSA:	SALOTTO
06-05-2020	11:56
DOC. GESTIONALE NUM.	0259-0009
(6' CHIUSURA GIORNAL.)	
DEL 06-05-2020	
IMPRONTA	
D3A6 7CEA 7801 4D41 9AAE	
6CE1 52E1 AB2D 3C44 3D7B	

1. Numero di letture eseguite sulla memoria fiscale.
2. Numero di chiusure fiscali eseguite (NZ).
3. Numero riattivazioni eseguite a seguito di guasto del registratore telematico.
4. Numero del dispositivo Giornale Elettronico e data e ora di inizializzazione.
5. Matricola del dispositivo.
6. Codice cassa.
7. Data, ora e numero documento gestionale.
8. Impronta relativa ai dati di vendita e di chiusura giornaliera.

Lettura della memoria permanente di riepilogo

Le procedure necessarie per visualizzare / stampare i contenuti della memoria permanente di riepilogo in diversi periodi definibili, sono attivate in assetto SET attraverso i seguenti codici di programmazione.

- SET 180 -STAMPA DEI CORRISPETTIVI PROGRESSIVI TRA DUE RAPPORTI FISCALI
- SET 181 - STAMPA DEI CORRISPETTIVI PROGRESSIVI TRA DUE DATE
- SET 182 - STAMPA DEL CORRISPETTIVO GIORNALIERO TRA DUE DATE
- SET 183 - STAMPA DEL CONTENUTO INTEGRALE DELLA MEMORIA DI RIEPILOGO

I report stampati riportano:

il numero di ripristini eseguiti, l'estratto dei contatori principali presenti nella chiusura giornaliera, l'elenco degli aggiornamenti firmware eseguiti in auto update e l'elenco degli eventi demo/simulazione effettuati.

```
DOCUMENTO GESTIONALE
LETTURA MEMORIA
PERMANENTE
DI RIEPILOGO

PROGR. CORRISPETTIVI
DAL NZ NUMERO      178
AL NZ NUMERO      178

MATR. 80I14499242

NUM. RIPRISTINI    5

  DATI IN EURO
-----
--- STATO: RT ---
                                178
20-10-2020          13:33
PROGR. CORRISPETTIVI
                                46 819,39
RESI MERCE GIORN.    0,00
N. RESI MERCE GIORN. 0
ANNULLAM. GIORN.    0,00
CORRISP. GIORNAL.CL.II
                                0,00
N. DOCUMENTI CL.II  0
N. DOCUM. COMM.    1
NUM. PROGR. DGFE(ID) 1
DATA DI INIZIALIZZ.
01-03-2020 15:43
-----
      IMPRONTA
A61D F2F2 0E26 EFDD D386
C9CC EF9E 9A59 E874 663C
-----

AGGIORNAMENTI FIRMWARE
DATA      03-04-2020 16:47
ESITO AGGIORNAMENTO 7
C.F.      P#HMN#0A53E379I
P.IVA     12345678903
REL. R1.3.0I V#
                                20/10/20
PROGR. AZZERAMENTI 150
-----

EVENTI DEMO/SIMULAZIONE
ENTRATA DEMO
03/04/2020 15:42:09
USCITA DEMO
03/04/2020 15:44:09
-----
ENTRATA PROVA
20/10/2020 13:38:30
USCITA PROVA
20/10/2020 13:39:31
-----
MATR. 80I14499242

20-10-2020          14:36
DOC. GEST. N      0179-0003
CASSA:           01
```

Lettura della memoria permanente di riepilogo

Le procedure necessarie per visualizzare / stampare i contenuti della memoria permanente di riepilogo in diversi periodi definibili, sono attivate in assetto SET attraverso i seguenti codici di programmazione.

- SET 180 -STAMPA DEI CORRISPETTIVI PROGRESSIVI TRA DUE RAPPORTI FISCALI
- SET 181 - STAMPA DEI CORRISPETTIVI PROGRESSIVI TRA DUE DATE
- SET 182 - STAMPA DEL CORRISPETTIVO GIORNALIERO TRA DUE DATE
- SET 183 - STAMPA DEL CONTENUTO INTEGRALE DELLA MEMORIA DI RIEPILOGO

```
DOCUMENTO GESTIONALE
LETTURA MEMORIA
PERMANENTE
DI RIEPILOGO
PROGR. CORRISPETTIVI
DAL NZ NUMERO          7
AL NZ NUMERO           9
80124999534
-----
  DATI IN EURO
--- STATO: RT ---
-----
12-03-2015              10:35
PROGR. CORRISPETTIVI    76,00
RESI MERCE GIORN.       0,00
N.RESI MERCE GIORN.     0
ANNULLAM. GIORN.       0,00
CORRISP. GIORNAL. CL.II 0,00
N. DOCUMENTI CL.II     0
N. DOCUM. COMM.        4
NUM.PROGR.DGFE(ID)     1
DATA DI INIZIALIZZ.    21-02-2015 11:20
-----
                    IMPRONTA
                    F6C6 5D21 EC81 12EA F841
                    981A 64C0 7AA3 2A4D 4207
                    -----
```

Corrispettivi relativi alle operazioni di vendita registrate tramite Documento commerciale: valore complessivo di eventuali Corrispettivi Non Riscossi e Pagamenti di precedenti Corrispettivi Non Riscossi

Numero totale giornaliero di documenti emessi per la registrazione delle operazioni di Reso Merce/Annullamento e del loro ammontare complessivo

Corrispettivi giornalieri relativi alle operazioni di vendita registrate tramite Fattura e del numero complessivo di Documenti in Classe II emessi

Lettura della memoria permanente di dettaglio (D.G.F.E.)

Le procedure necessarie per visualizzare / stampare i contenuti della memoria di dettaglio D.G.F.E. in diversi periodi definibili, sono attivate in assetto SET attraverso i seguenti codici di programmazione.

- SET 452 Stampa uno scontrino selezionato mediante numero
- SET 453 Stampa degli scontrini di una data
- SET 454 Stampa degli scontrini compresi tra due numeri
- SET 455 Stampa degli scontrini compresi tra due date
- SET 458 Stampa completa del DGFE

```
LETTURA MEMORIA
PERMANENTE
DI DETTAGLIO - DGFE

DOCUMENTO NUM
0258-0001 DEL 06-05-2020
(5' CHIUSURA GIORNAL.)
MATR. 80115499158
P. IVA 02298700010
INIZIALIZZAZIONE
FISCALIZZATO
NUMERO PROGRESSIVO 2
DATA DI INIZIALIZZ. 11-02-2020
DATA ULTIMA REGISTRAZ. 06-05-2020
DATA ATTIVAZIONE DGFE 11-02-2020
NZ ATTIVAZIONE DGFE 98
VERIFICA AUTENTICIA`

--- INIZIO DATI ---

--- STATO: RT ---
```

Modalità Demo Prova

È possibile entrare in una modalità di simulazione che permette di operare con il registratore telematico in modalità di Demo o di Prova, sulla base dei parametri scelti.

Negli scontrini emessi in questa modalità gli spazi sono sostituiti da simbolo “?” come illustrato nell’esempio in figura seguente e saranno registrati sul DGFE come documenti non fiscali. Le chiusure effettuate in modalità demo sono numerate dalla 5000 in avanti..

Programmare le impostazioni nel **SET 170** (fare riferimento all’apposito SET nel capitolo Procedure per la programmazione).

```
???P. IVA?02298700010? : : :  
????????????????????????????  
??DOCUMENTO?GESTIONALE??  
????????????????????????????  
????????PROVA-SIMULAZ.????????  
????????ABILITATA????????  
????????????????????????????  
????????MATR. ?80I14499242  
????????????????????????????  
20-10-2020??????????13:38  
DOC. ?GEST. ?N??5001-0001  
????????????????????????????  
CASSA:?????????????????01  
????????????????????????????  
????????????????????????????  
????????Olivetti?Spa?????  
?Strada?Montenavale?2C??  
????10015?Ivrea?(TO)????  
???P. IVA?02298700010? : : :  
????????????????????????????  
?DOCUMENTO?COMMERCIALE??  
????????di?prova????????  
di?vendita?o?prestazione  
????????????????????????????  
DESCRIZ. ???IVA?Prezzo(€)  
????????????????????????????  
Bene?22??22%??????10,00  
TOT. COMPLESSIVO????10,00  
di?cui?IVA??????????1,80  
????????????????????????????  
Pag. contante??????10,00  
Importo?pagato??????10,00  
????????????????????????????  
20-10-2020??????????13:38  
DOCUMENTO?NUM??5001-0001  
????????80I14499242?????  
????????????????????????????  
CASSA:?????????????????01  
????????????????????????????  
??GRAZIE?E?ARRIVEDERCI??  
????????????????????????????  
??????DETTAGI IN?PAGAMENTI????
```

Aliquote IVA

La programmazione delle aliquote iva attraverso il **SET 308** permette di configurare, per ogni aliquota: beni, servizi, natura, ventilazione e codice ATECO; per questo va effettuata attentamente, in quanto le opzioni programmate sono utilizzate per completare le informazioni che vengono inviate all’Agenzia delle Entrate con le chiusure giornaliere.

Di seguito sono illustrate le singole opzioni; per la procedura operativa fare riferimento al **SET 308** nel capitolo Procedure per la programmazione.

ATTIVA	1 = SI / 0 = NO Definisce se l’IVA è programmata; di default sono tutte disattivate tranne le aliquote dalla 11 alla 17
DENOMINAZIONE	Definisce la denominazione con cui verrà indicata nei rapporti. Dalla 11 alla 17 le denominazioni non sono modificabili in quanto le IVE sono pre-programmate con descrittore fisso. (Esente, Esclusa...)
PERCENTUALE	Definisce la percentuale su cui verrà applicata l’imposta. Il valore deve essere 0,00 nel caso di NATURA
ABBREVIAZIONE	Definisce l’abbreviazione che verrà inserita sul documento commerciale solo per le ive NATURA e VENTILATE. Prestare attenzione a non inserire descrizioni diverse da quelle relative alle IVE natura e ventilate. (*ES, *RM, *VI...) BENE = 1 (BENE) BENE = 0 (SERVIZIO) Selezione tipologia prodotto, bene o servizio L’indicazione “bene=0” indica che l’aliquota programmata si riferisce ad un servizio.
NATURA	1 = SI / 0 = NO Definisce se l’aliquota è usata come natura. Di default è disabilitata tranne che per le aliquote dalla 11 alla 16.
VENTILAZIONE	1=SI/0=NO Definisce se l’aliquota utilizzata per la funzione di ventilazione. Applicabile solo alle aliquote di tipo bene. Di default è attiva solo sull’aliquota 17
CODICE ATECO	Definisce il codice attività (6cifre) che verrà trasmesso all’Agenzia delle Entrate relativo alla singola aliquota. È possibile gestire più codici ATECO sulla stessa cassa. Il campo non è obbligatorio ma se presente su una delle aliquote deve essere programmato su tutte (anche se uguale).
DESCRIZIONE NATURA	Definisce la descrizione natura che verrà trasmesso all’Agenzia delle Entrate solo per le IVE NATURA. Prestare attenzione a non inserire descrizioni diverse da quelle relative alle IVE natura. (N1, N2, N3, N4, N5, N6)

Disattivazione del registratore telematico

La Disattivazione slega l'associazione tra la matricola del registratore e la P. I.V.A. dell'esercente. Questo cambio di stato deve essere fatto nei casi elencati di seguito **anche se non viene esercitata l'opzione**:

- Chiusura attività.
- Noleggio registratore per fiere / sagre / periodi stagionali / chiusura attività.
- Cambio PI dell'esercente.

Segnalazione interventi e stato di fuori servizio per manutenzione straordinaria

Il registratore comunica all'Agenzia delle Entrate la condizione anomala (ad es. malfunzionamento DGFE o quasi fine memoria fiscale), l'esercente avverte il centro di assistenza.

6. Funzionalità del registratore telematico

Le principali caratteristiche e le funzioni operative

LE PRINCIPALI CARATTERISTICHE

- Reparti: 12
- PLU: da 1 a 250 ad accesso diretto, da 251 a 500 ad accesso tramite unità di lettura codici a barre o con codice a barre inserito da tastiera.
- Aliquote IVA: fino a 8
- Forme di pagamento: fino a 20
- Valute: fino a 5

DOCUMENTI

- Documento commerciale di vendita o prestazione
- Documento commerciale emesso per Reso merce
- Documento commerciale emesso per Annullamento
- Documento commerciale documentale (inserimento CF e P.IVA cliente)
- Fattura

OPERAZIONI DI VENDITA

- Vendita su Reparto diretto o indiretto.
- Vendita su PLU diretto o indiretto.
- Vendita a prezzo preimpostato.
- Vendita con impostazione del prezzo (con by-pass del prezzo impostato).
- Vendita con moltiplicazione a) quantità articoli venduti x prezzo unitario
b) quantità x quantità x prezzo unitario (superfici)
- Ripetizione dell'ultima vendita.
- Vendita tramite Barcode reader.
- Vendita con codice impostato da tastiera.
- Vendita ad articolo unico: se il reparto e' stato definito ad "articolo unico" ed e' richiamato come prima registrazione di uno scontrino di vendita, si ottiene automaticamente la chiusura dello scontrino stesso.
- Vendita di articoli a prezzo zero.
- Vendita a credito.
- Vendita con emissione dello scontrino documentale: scontrino fiscale con inserimento del codice fiscale (o partita IVA) del cliente.

OPERAZIONI AUSILIARIE ALLA VENDITA

Grafica promozionale

- Gestione di grafica promozionale sullo scontrino di vendita.

Operazioni di correzione

- Operazioni di Correzione durante una operazione di vendita.
- Correzione dell'ultima registrazione (vendita, sconto, maggiorazione, ecc.).
- Correzione di una registrazione (vendita, sconto , maggiorazione, ecc.) all'interno di uno scontrino non ancora chiuso (Storno).
- Annullo scontrino. Annullo dell'intero scontrino se questo non e' già stato chiuso. Tutte le transazioni vengono annullate e lo scontrino viene chiuso con un totale uguale a zero.
- Sconto in valore assoluto o percentuale sul singolo articolo
- Sconto in valore assoluto o percentuale sul subtotale
- Sconto indiretto sul subtotale
- Maggiorazione in valore assoluto o percentuale sul singolo articolo
- Maggiorazione in valore assoluto o percentuale sul subtotale

MODALITÀ DI PAGAMENTO

- Contanti
- Assegni
- Valuta diversa da quella corrente
- Non riscosso credito
- Carte di credito
- Bancomat
- Non riscosso seguirà fattura
- Non riscosso sconto a pagare
- Non riscosso DCR SSN
- Non riscosso servizi
- Buono Pasto
- Buono Multiuso
- Buono Celiachia

MOVIMENTI DI CASSA

- Versamenti
- Prelievi
- Recupero credito
- Apertura cassetto a scontrino chiuso

RAPPORTI

- Rapporto Gestionale (giornaliero/periodico).
- Rapporto Movimenti di Cassa (giornaliero/periodico).
- Rapporto delle Valute (giornaliero/periodico).
- Rapporto Scorporo Imposte (giornaliero/periodico).
- Rapporto dei PLU (giornaliero/periodico) .
- Rapporto dei Reparti (giornaliero/periodico) .
- Rapporto delle vendite per fascia oraria (giornaliero/periodico).
- Esecuzione automatica rapporti.
- Rapporti relativi al contenuto del D.G.F.E.

RAPPORTI E OPERAZIONI FISCALI

- Rapporto di chiusura giornaliera.
- Stampa del contenuto della memoria fiscale.

LETTURE MEMORIE

- Letture memoria di riepilogo (eprom)
- Letture memoria di dettaglio (DGFE)
- Reso merce con emissione della “nota di credito” .
- Reso merce gestionale.
- Bonifico.
- Visualizzazione del numero di articoli venduti.
- HALO/LALO.
- Add mode.

RAPPORTI E OPERAZIONI FISCALI

- Rapporto di chiusura giornaliera.
- Stampa del contenuto della memoria fiscale.

FUNZIONE DI INTERRUZIONE DELLA STAMPA DEI RAPPORTI

La digitazione del tasto **C**, durante la stampa, consente di interrompere la stampa di tutti i rapporti ad eccezione del rapporto di chiusura fiscale Z10.

In caso di interruzione dell'alimentazione, la stampa verrà ripresa al ripristino delle condizioni di normale utilizzo della macchina.

FUNZIONI DI PROGRAMMAZIONE

Attraverso l'assetto di programmazione "SET" sarà possibile configurare la macchina secondo le esigenze dell'utente.

- Generali e diagnostici.
- Programmazione reparti.
- Programmazione PLU.
- Programmazione icone categorie merceologiche, ricorrenze e festività.

Assetti operativi

La macchina dispone di **cinque assetti operativi**, ciascuno dei quali consente di eseguire un gruppo omogeneo di funzioni. Per selezionare un assetto operativo, procedere come segue:

Con il registratore telematico acceso, premere il tasto  il numero di volte necessario per visualizzare l'assetto desiderato su display operatore. Il menu è ciclico quindi continuando a premere il tasto si scorrono tutti gli assetti disponibili.

DISPLAY	DESCRIZIONE ASSETTO
ASSETTO REG	Assetto di vendita, dove vengono eseguite e contabilizzate le transazioni di vendita.
ASSETTO X	Questo assetto consente di effettuare rapporti di tipo "gestionale", senza azzeramento dei totali.
ASSETTO Z	Questo assetto consente di effettuare rapporti di tipo "gestionale", con azzeramento dei totali.
ASSETTO SET	Questo assetto consente di effettuare la programmazione del registratore telematico.
ASSETTO COLLEGAMENTO	In questo assetto è possibile controllare il registratore telematico direttamente da una postazione remota (personal computer) dalla quale è possibile effettuare le diverse operazioni rese disponibili dal registratore telematico stesso. La tastiera del registratore telematico è disattivata, ad eccezione dei tasti di avanzamento rotolo documento e giornale.

Gestione dei codici di accesso agli assetti operativi

Il registratore telematico consente di gestire diversi livelli di accessibilità agli assetti operativi descritti nel paragrafo precedente.

Con due tipi di codici di accesso (supervisore e cassiere) di max 6 caratteri numerici, è possibile accedere agli assetti operativi disponibili secondo la seguente tabella:

LIVELLI DI ACCESSO	ASSETTI CONSENTITI
Supervisore	COM - REG - X - Z - SET
Cassiere	COM - REG - X
Operatore	COM - REG

Quando l'utente accederà ad uno degli assetti protetti dal codice di accesso, la macchina effettuerà la richiesta del codice di accesso stesso, con le seguenti modalità:

ASSETTO	MODALITÀ DI ACCESSO NEGLI ASSETTI
COM - REG	Nessuna richiesta codice di accesso
X	Richiesta codice di accesso e accesso all'assetto se: codice di accesso introdotto = codice di accesso supervisore oppure codice di accesso introdotto = codice di accesso cassiere
Z - SET	Richiesta codice di accesso e accesso all'assetto solo se: codice di accesso introdotto = codice di accesso supervisore

La digitazione del codice di accesso è effettuata visualizzando su display una serie di "asterischi". Il registratore telematico è fornito con la gestione dei codici di accesso disabilitata.

Gestione dei livelli di accessibilità alle funzioni

Oltre ai livelli di accessibilità agli assetti operativi, è possibile associare, per ogni funzione disponibile, uno dei seguenti livelli:

- supervisore
- cassiere
- operatore.

È così possibile consentire determinate funzioni (es. sconti, maggiorazioni, ecc.) solo al supervisore o al cassiere e non all'operatore (per maggiori informazioni consultare il capitolo "Procedure per la programmazione").

7. Transazioni di vendita

NOTA

I tasti che attivano diverse delle funzioni descritte di seguito, non sono disponibili nella configurazione di fabbrica della tastiera e richiedono l'assegnazione dei tasti funzione, fare riferimento ai **SET 251 – 252** nel capitolo Procedure per la programmazione.

Vendita su reparto con pagamento in contanti

La vendita può avvenire digitando un prezzo da tastiera e attribuendolo a un reparto oppure richiamando il prezzo memorizzato su **REPARTO**. Se abilitato, sarà possibile effettuare il bypass del prezzo memorizzato sul Reparto con quello digitato da tastiera.

Esempi

Vendita con prezzo digitato da tastiera di 1 articolo a Euro 10,00 su REP 2

10 **REP 2** **TOT**

Vendita di un articolo al prezzo programmato sul REP 1

REP 1 **TOT**

Vendita “ad articolo unico” sul REP 5 (*)

5 **REP**

Vendita di un articolo al prezzo “zero” sul REP 5 (**)

0,00 **SHIFT** **5** **REP**

Vendita di cui si ripete 3 volte il prezzo programmato su REP 1.

REP 1 **SHIFT** **RIPET.** **SHIFT** **RIPET.** **TOT**

Vendita di 30 articoli al prezzo singolo di Euro 3,50 digitato su REP 1 e di 25 articoli dello stesso tipo al prezzo memorizzato su REP 5

30 **X** **3,50** **REP 1** **25** **X** **5** **REP** **TOT**

(*) Fare riferimento al **SET 401** nel capitolo Procedure per la programmazione

(**) Fare riferimento al **SET 321** nel capitolo Procedure per la programmazione

- Sarà impedita la vendita di un articolo con prezzo digitato da tastiera superiore al prezzo massimo eventualmente programmato sul reparto (HALO) o inferiore al prezzo minimo eventualmente programmato sul reparto (LALO).
- È possibile effettuare calcoli di superficie o di confezioni multiple con moltiplicazione per il prezzo unitario. La sequenza possibile è:
[Quantità] **X** **[Quantità]** **X** **[prezzo unitario (superfici)]** **REP 5**
Le superfici devono essere comprese tra i valori 0.00001 e 999.999.
- Tra una transazione di vendita e un'altra è possibile inserire una stringa numerica o alfanumerica utilizzando due tasti della tastiera preventivamente programmati.
Tasto **[CODICE NUMERICO]** e tasto **[CODICE ALFA-NUMERICO]**.
- la programmazione del **SET 367** consente l'abilitazione della stampa, nel documento commerciale di vendita, del numero di transazioni o pezzi venduti.
- **SET 329** consente di abilitare la stampa della quantità singola accanto agli articoli (es: 1x reparto_1).

Vendita su PLU con pagamento in contanti

La vendita può avvenire digitando un prezzo da tastiera e attribuendolo a un PLU oppure richiamando il prezzo memorizzato sul PLU.

Esempi

Vendita di 1 articolo per Euro 10,00 digitato da tastiera su PLU 1.

10 **SEPAR** **1** **PLU** **TOT**

Vendita di un articolo al prezzo programmato sul PLU 1

1 **PLU** **TOT**

- Sarà impedita la vendita di un articolo con prezzo digitato da tastiera superiore a quello programmato nel reparto a cui è riferito il PLU (HALO) e inferiore a quello programmato nel reparto a cui è riferito il PLU. (LALO)
- Se abilitato il Bypass del prezzo sul Reparto, sarà anche possibile effettuare il bypass del prezzo memorizzato sul PLU con quello digitato da tastiera.

NOTA

Per la programmazione dei PLU fare riferimento al **SET 501** e **SET 802** nel capitolo Procedure per la programmazione.

Utilizzo del lettore di codici a barre

Il lettore ottico è in grado di leggere le principali codifiche a barre quali:

- UPC A / UPC-E
- EAN 13 / EAN 8
- CODE 39
- CODICE FARMACEUTICO
- CODICE DATAMATRIX

Per effettuare la lettura dei codici, posizionare il lettore a contatto con l'etichetta applicata sul prodotto e contenente il codice. Una segnalazione acustica segnala l'avvenuta lettura.

Lettura manuale del codice

Il registratore telematico permette anche l'inserimento manuale del codice. Per eseguire questa operazione devono essere utilizzati i seguenti tasti funzione, uno per ogni tipo di codice come riportato nella seguente tabella.

Tasti	Codice a barre
Tasto BCR EAN/UPC	EAN / UPC
Tasto BCR C39	C39
Tasto BCR FARMACIA	FARM
Tasto BCR DataMatrix	DATAMATRIX

Esempi

Introduzione manuale di un codice COD39 durante una vendita.

BCR 39 **[codice C39]** **PLU** *proseguire la transazione...*

Vendita con altre forme di pagamento

La transazione di vendita viene conclusa impostando la forma del pagamento desiderata, avendola preventivamente assegnata alla tastiera. Oltre al contante, il registratore telematico gestisce:

- valuta
- assegno
- credito (non riscosso credito)
- carta di credito
- carta di debito (bancomat)
- Corrispettivo non riscosso seguirà fattura
- Corrispettivo non riscosso SSN
- Corrispettivo non riscosso Sconto a pagare
- Corrispettivo non riscosso servizi
- Buono pasto
- Buono celiachia
- Buono multiuso
- Pagamento misto (ove possibile)

Esempi

Vendita di Euro 70,00 su REPARTO 1, pagamento in modalità **Pagamento misto** con Euro 50,00 con Carta di Credito 1, e di Euro 20,00 in contante.

70 **REP 1** **SUBT.** **50** **C.CRED.** **20** **TOT**

Pagamento con **Assegno** di Euro 10,00 venduti sul REPARTO 1

10 **REP 1** **ASSEG.**

Pagamento con **Carta di credito** di Euro 10,00 venduti sul REPARTO 2

10 **REP 2** **C.CRED.**

Pagamento con **Bancomat** di euro 10 venduti su REPARTO 2:

10 **REP 2** **BANCOMAT**

Pagamento in modalità **a Credito** di Euro 10,00 venduti sul REPARTO 2

10 **REP 2** **CREDITO**

Pagamento con **Buono pasto** (Compagnia 1) di euro 10 venduti su REPARTO 2:

10 **REP 2** **1** **BUONO PASTO**

Pagamento con **Buono celiachia** di euro 10 venduti su REPARTO 2:

10 **REP 2** **BUONO CELIACHIA**

Pagamento con **Buono multiuso** di euro 10 venduti su REPARTO 2:

10 **REP 2** **BUONO MULTIUSO**

Pagamento in modalità **Corrispettivo non riscosso seguirà fattura** di Euro 10,00 venduti sul REPARTO 2

10 **REP 2** **C.N.RISC SEGUIRÀ FATTURA**

Pagamento in modalità **Corrispettivo non riscosso SSN** di Euro 10,00 venduti sul REPARTO 2

10 **REP 2** **C.N.RISC SNN**

Pagamento in modalità **Corrispettivo non riscosso Sconto a pagare** di Euro 10,00 venduti sul REPARTO 2

10 **REP 2** **C.N.RISC SCONTO A PAGARE**

Pagamento in modalità **Corrispettivo non riscosso servizi** di Euro 10,00 venduti sul REPARTO 2

10 **REP 2** **C.N.RISC SERVIZI**

NOTA

- per i tasti non disponibili nella configurazione di fabbrica fare riferimento ai **SET 251 – 252** nel capitolo Procedure per la programmazione.
- Per la programmazione delle informazioni sulle forme di pagamento fare riferimento al **SET 304** nel capitolo Procedure per la programmazione.
- L'eventuale resto viene erogato e contabilizzato in contante.

Conversione Valute

È possibile visualizzare sul display il controvalore di una determinata valuta sempre che le valute siano state programmate opportunamente in ambiente SET.

L'operazione è possibile all'interno di un documento sia dopo il prezzo di un articolo, dopo lo sconto, la maggiorazione ecc., sia dopo il subtotale.

Esempi

Vendita di un articolo per Euro 10,00 digitato da tastiera sul REP 1 e visualizzazione del controvalore nella valuta 1.

10 **REP 1** **1** **SHIFT** **VALUTA** **TOT**

- Alla digitazione del tasto **VALUTA** è visualizzato il controvalore nella valuta 1. Dopo alcuni secondi il display visualizza di nuovo lo stato precedente.

Se non è stato programmato il cambio relativo alla valuta selezionata, il display operatore visualizza il messaggio "CAMBIO ASSENTE".

Vendita con pagamento in valuta

Il registratore telematico può essere programmato per gestire il pagamento in valuta estera.

Esempi

Vendita di un articolo per Euro 10,00 digitato da tastiera sul REP 1 e pagamento in dollari.

10 **REP 1** **1** **SHIFT** **VALUTA** *[importo visualizzato]* **SHIFT** **SEPAR** **1** **SHIFT** **VALUTA**

- Alla digitazione del tasto **VALUTA** è visualizzato il controvalore nella valuta 1. Dopo alcuni secondi il display visualizza lo stato precedente.
- **[importo visualizzato]** = importo visualizzato alla digitazione di **1** **VALUTA**
- Il resto è calcolato in Euro.

Vendita da distributori automatici

Se l'esercizio commerciale effettua la vendita di beni o servizi attraverso l'utilizzo di distributori automatici, la dichiarazione degli incassi può avvenire previa l'assegnazione ad un tasto della funzione **219** "Distributori automatici" e la creazione di un reparto dedicandolo alle vendite da distributori automatici.

NOTA

Per l'assegnazione dei tasti funzione, fare riferimento ai **SET 251 – 252** nel capitolo Procedure per la programmazione.

Per effettuare la vendita procedere nel modo seguente:

- Premere il tasto funzione "Distributori automatici"
- Digitare da tastiera il totale incassato dal distributore automatico, attribuendolo al reparto precedentemente creato e chiudere il documento premendo il tasto **TOT**.

La figura seguente riporta l'immagine di un documento commerciale relativo alla vendita tramite distributori automatici.

HARD ROCK CAFE'		
VIA TORINO 45		
IVREA(TO)		
www.hardrockcafe.com		
Tel. 01259612364		
P.IVA 02298700010		
VIENI A PROVARE		
IL NOSTRO MENU PRANZO		
E		
IL NUOVO		
ALL YOU CAN EAT!!		

DOCUMENTO COMMERCIALE		
di vendita o prestazione		
VENDUTO DISTR. AUTOM.		
DESCRIZ.	IVA	Prezzo(€)
1 X 20,00		
DISTRIBUTORI AUTOMATICI		
	16%	20,00
TOT. COMPLESSIVO		20,00
di cui IVA		2,76
PEZZI VENDUTI		1
Pag. contante		20,00
Pag. elettronico		0,00
Non riscosso		0,00
Resto		0,00
Importo pagato		20,00
CASSA:		ALE 1
01-01-2017		17:10
DOCUMENTO NUM		0249-0003
P.I. 02298700010		
80E10002549		
GRAZIE		
e		
ARRIVEDERCI		
A		
PRESTO!!		
APPENDICE		

DETTAGLIO PAGAMENTI		

DOCUMENTO NUM: 0249-0003		
MATR. 80E10002549		

CASH		20,00

FINE APPENDICE		

Resto

Esempio

Vendita di un articolo al prezzo programmato sul REP 1 (Euro 8,00) e di un articolo al prezzo programmato sul REP 2 (Euro 1,50). Pagamento con 10,00 Euro.

REP 1 **REP 2** **SUBTOTALE** **10** **TOT**

Il registratore telematico effettuerà il calcolo del resto solo a fronte della digitazione dell'importo ricevuto dal cliente.

Se l'importo ricevuto è superiore al totale del documento commerciale, il documento stesso viene terminato e l'importo del resto visualizzato. Se l'importo non è sufficiente, viene invece visualizzato il totale residuo e la macchina rimane in attesa di un ulteriore pagamento a saldo.

Correzioni

Sono presenti tre modalità di rettifica:

- **Correzione:** rimuove automaticamente l'ultimo articolo inserito fino a quel momento;
- **Storno:** rimuove uno degli articoli già inseriti precedentemente
- **Annullo documento:** annulla completamente tutta la transazione.

Esempi

Vendita di un articolo per Euro 10,00 su REP 2, vendita di un articolo al prezzo programmato sul REP 1 (Euro 8,00) e di un articolo al prezzo programmato sul REP 2 (Euro 1,50) con correzione dell'ultimo importo.

10 **REP 2** **REP 1** **REP 2** **SHIFT** **CORR** **TOT**

Vendita di un articolo per Euro 10,00 su REP 2, vendita di un articolo al prezzo programmato sul REP 1 (Euro 8,00) e di un articolo al prezzo programmato sul REP 2 (Euro 1,50) con correzione del primo importo.

10 **REP 2** **REP 1** **REP 2** **SHIFT** **STORNO**

10 **REP 2** **TOT**

Vendita di un articolo per Euro 10,00 su REP 2, vendita di un articolo al prezzo programmato sul REP 1 (Euro 8,00) e di un articolo al prezzo programmato sul REP 2 (Euro 1,50) con annullamento.

10 **REP 2** **REP 1** **REP 2** **SHIFT** **AN.SCTR**

Se si vuole è possibile digitare un altro importo al posto di quello annullato

Viene emesso un documento commerciale che riporta la scritta "RETTIFICA".

Viene emesso un documento commerciale che riporta la scritta "STORNO".

Se si vuole effettuare lo storno di una maggiorazione o di uno sconto occorre prima stornare la vendita a cui sono riferiti e poi fare lo storno della maggiorazione o dello sconto

Premendo il tasto AN. SCTR il documento viene chiuso, annullato e riporta la scritta "RETTIFICA" "ANNULLO SCONTRINO". L'importo all'interno del documento commerciale è stampato come valore negativo.

Vendita con sconto

Esempi

Vendita da Euro 10,00 con sconto di 5,00 Euro sull'articolo.

10 **REP 1** **5** **SCONTO** **TOT**

Vendita di Euro 10,00 con sconto del 5% sull'articolo.

10 **REP 1** **5** **%** **SCONTO** **TOT**

Vendita di Euro 10,00 su PLU 8 con sconto del 5% sull'articolo.

10 **SEPAR** **8** **PLU** **5** **%** **SCONTO** **TOT**

Vendita con prezzo programmato su REPARTO 2 (1,5 Euro) e vendita con prezzo programmato su REPARTO 1 (8,00 Euro) con sconto di 5,00 Euro sul totale.

REP 2 **REP 1** **SUBT.** **5** **SCONTO** **TOT**

Vendita con prezzo programmato su REPARTO 2 (1,5 Euro) e vendita con prezzo programmato su REPARTO 1 (8,00 Euro) con sconto del 5% sul totale.

REP 2 **REP 1** **SUBT.** **5** **%** **SCONTO** **TOT**

Vendita con prezzo programmato su REPARTO 2 (1,5 Euro) e su REPARTO 1 (8,00 Euro). Il cliente paga con Euro 5,00. Calcolare lo sconto indiretto sul totale.

REP 2 **REP 1** **SUBT.** **5** **SC. IND** **TOT**

Vendita di Euro 10,00 su REPARTO 2 applicando il terzo sconto percentuale, tra i sei programmati.

10 **REP 2** **3** **SCONTO %** **TOT**

Vendita di Euro 10,00 su REPARTO 2 applicando il primo sconto valore assoluto, tra i sei programmati.

10 **SEPAR** **8** **REPARTO 2** **SCONTO ASS.** **TOT**

Vendita articolo in Omaggio

10 **REP 1** **OMAGGIO** **TOT**

Vendita articolo di Euro 100 con acconto (bene sospeso) di Euro 20

100 **REP 1** **20** **BENE SOSPESO** **TOT**

Vendita articolo di Euro 100 con utilizzo buono monouso di Euro 50

100 **REP 1** **50** **BUONO MONOUSO** **TOT**

Lo sconto indiretto sul SUBTOTALE è ripartito in modo proporzionale sui singoli reparti in base all'incidenza, su di essi delle vendite.

Vendita con maggiorazione

Esempi

Vendita da Euro 10,00 con maggiorazione di 5,00 Euro sull'articolo.

10 **REP 1** **5** **SHIFT** **MAGG.** **TOT**

Vendita di Euro 10,00 con maggiorazione del 5% sull'articolo.

10 **REP 1** **5** **%** **SHIFT** **MAGG.** **TOT**

Vendita di Euro 10,00 su PLU 8 con maggiorazione del 5% sull'articolo.

10 **SEPAR** **8** **PLU** **5** **%** **SHIFT** **MAGG.** **TOT**

Vendita di un articolo memorizzato su REP 2 (1,50 Euro) e REP 1 (Euro 8,00) con maggiorazione di 5,00 Euro sul totale.

REP 2 **REP 1** **SUBTOTALE** **5** **SHIFT** **MAGG.** **TOT**

Vendita con prezzo programmato su REP 2 (1,5 Euro) e vendita con prezzo programmato su REP 1 (8,00 Euro) con maggiorazione del 5% sul totale.

REP 2 **REP 1** **SUBTOTALE** **5** **%** **SHIFT** **MAGG.** **TOT**

Vendita di Euro 10,00 su REPARTO 2 applicando la terza maggiorazione percentuale, tra le sei programmate.

10 **REP 2** **3** **MAGG. %** **TOT**

Vendita di Euro 10,00 su REPARTO 2 applicando la prima maggiorazione in valore assoluto, tra le sei programmate.

10 **SEPAR** **8** **REP 2** **MAGG. ASS** **TOT**

La maggiorazione sul subtotale è ripartita in modo proporzionale sui singoli reparti in base all'incidenza, su di essi, delle vendite.

Vendita con scontrino documentale (inserimento codice fiscale)

Introducendo sul documento commerciale il codice fiscale del cliente e specificando la quantità e la natura del bene venduto, il documento commerciale assume il valore di un documento utile ai fini della deducibilità delle imposte. Il codice fiscale può essere introdotto in qualsiasi momento, sia all'inizio del documento commerciale sia all'interno dello stesso prima della chiusura; è gestibile sia che si tratti di codici fiscali di persone fisiche o di Ditte.

Esempi

Vendita di 50,00 Euro memorizzato su REP 2 con pagamento in contante e rilascio del documento commerciale documentale.

REP 2 **SHIFT** **COD. FISC** [*cod. fisc. cliente*] **X** **TOT**

Se si desidera introdurre la P.IVA la sequenza diventa :

REP 2 **COD. FISC** [*P.IVA*] **X** **TOT**

- Si desidera introdurre più speditamente la sequenza numerica della P.IVA utilizzando i tasti alfanumerici come tasti numerici, assegnare il codice funzione 9 ad un tasto di tastiera e quindi, prima di inserire la P.IVA, digitare il tasto programmato (SET251).
- Se al registratore telematico è connesso un lettore di codice a barre, l'introduzione dell'eventuale codice fiscale può essere eseguita attraverso la lettura del codice a barre corrispondente.

Unione scontrini

Stampa di un documento gestionale che riporta l'importo totale dei due documenti commerciali precedenti e il totale di ogni singolo documento.

Esempi

Vendita di un articolo al prezzo programmato sul REP 1 (Euro 8,00)

Vendita di un articolo al prezzo programmato sul REP 5 (Euro 6,00)

Unione scontrini

REP 1 **TOT** **SHIFT** **REP 5** **TOT** **SHIFT** **UN. SCTR**

Versamenti

Operazione che consente di aggiungere del denaro in cassa in contante o in ognuna delle altre forme di pagamento previste con stampa di un documento gestionale. Il versamento può anche essere eseguito nella stessa transazione di un prelievo.

Esempi

Versamento di 300,00 Euro in contante e di 500,00 Euro in assegni.

VERS. **300** **TOT** **500** **ASSEG.** **TOT**

È possibile disabilitare la stampa del “totale cassa” nel documento commerciale di versamento. L’abilitazione / disabilitazione della prestazione è gestita attraverso l’opzione **SET 368** che È abilitato con l’introduzione della password di default del supervisore oppure con la password attiva.

Prelievi

Operazione che consente di prelevare del denaro dalla cassa in contante o in ognuna delle altre forme di pagamento previste con stampa di un documento gestionale. Il prelievo può anche essere eseguito nella stessa transazione di un versamento.

Esempi

Versamento di 300,00 Euro in contante e di 500,00 Euro in assegni.

SHIFT **PREL.** **300** **TOT** **500** **ASSEG.** **TOT**

È possibile disabilitare la stampa del “totale cassa” nel documento commerciale di prelievo. L’abilitazione / disabilitazione della prestazione è gestita attraverso l’opzione **SET 368** che È abilitato con l’introduzione della password di default del supervisore oppure con la password attiva.

Recupero credito

Emissione di un documento gestionale che registra l’avvenuto pagamento di un importo precedentemente lasciato a credito. Al momento del pagamento, la somma incassata è decrementata dal totalizzatore dei “crediti”.

Esempi

Recupero di un importo di 50,00 Euro dovuto come pagamento di una vendita precedente.

SHIFT **REC.CR.** **50** **TOT** **TOT**

- Il totalizzatore dei “crediti” è sempre azzerato automaticamente all’esecuzione del rapporto di chiusura fiscale giornaliera.

NOTA

Nella modalità RT, i versamenti, prelievi e recupero credito NON sono più possibili con le seguenti modalità di pagamento:

- carta di credito;
- carta di debito;
- ticket;
- non riscosso.

Duplicato scontrino

Stampa un duplicato di un documento gestionale di una precedente operazione di versamento o prelievo. Il numero massimo di righe duplicate è 500.

Esempi

duplicare un documento commerciale di versamento o di prelievo

DUPL

Il tasto **DUPL** non è disponibile nella configurazione di fabbrica della tastiera. Devono essere programmato attraverso le funzioni di programmazione della tastiera.

- Se durante la registrazione di un documento gestionale di versamento o prelievo è superato il numero di righe programmato per il duplicato documento commerciale, sul display è visualizzato il messaggio “SUP. LINEE DUPL.”.
- Il duplicato è consentito solo dopo aver eseguito una operazione di versamento o di prelievo

Visualizzazione del prezzo attribuito ad un reparto o ad un PLU

Durante la compilazione di uno scontrino di vendita o a scontrino chiuso è possibile visualizzare il prezzo di un PLU o REPARTO.

Esempi

Apertura scontrino con vendita di un articolo al prezzo programmato sul REPARTO 1, visualizzazione del prezzo del REPARTO 3, e continuazione della vendita in corso

REP 1 **V. PREZZO** **REP 3** **C** *terminare la transazione...*

Visualizzazione del totale precedente

Durante la compilazione di uno scontrino di vendita visualizza il totale dello scontrino precedentemente emesso, oppure a scontrino chiuso, il totale **dell'ultimo scontrino emesso**.

Esempi

Apertura scontrino con vendita di un articolo al prezzo programmato sul REPARTO 1, visualizzazione del totale dello scontrino precedentemente chiuso, e continuazione della vendita in corso

REP 1 **V. T Prec.** **C** *terminare la transazione...*

Visualizzazione del totale contante in cassa

Tale funzione consente di visualizzare il totale contante in cassa

Esempi

Visualizzazione del totale contante sia a scontrino aperto che a scontrino chiuso

V. T Cassa

È possibile disabilitare la stampa e la visualizzazione del “totale cassa”.

L'abilitazione / disabilitazione della prestazione è gestita attraverso il **SET 368** che è abilitato con l'introduzione della password di default del supervisore oppure con la password attiva.

Documento commerciale di vendita con “eco-contributo rae”

La gestione dell'eco-contributo RAEE (Raccolta, Trattamento, Recupero e Smaltimento dei Rifiuti, di Apparecchiature Elettriche ed Elettroniche) prevede, sul documento di vendita, oltre alla stampa del prezzo del prodotto, anche la stampa della quota parte del prezzo determinata dal produttore del prodotto per il corretto trattamento e riciclo degli apparecchi elettrici ed elettronici.

Dal punto di vista contabile la quota dell'eco-contributo costituisce parte del prezzo assoggettata alla stessa aliquota IVA del prodotto cui si riferisce. La stampa del dato sullo scontrino di vendita è quindi ininfluente al fine della determinazione dei corrispettivi di vendita memorizzati dal registratore telematico e ai fini del successivo calcolo dell'IVA.

Per attivare la gestione dell'eco-contributo è necessario associare il tasto RAEE (funzione "33") sulla tastiera tramite l'apposito **SET** (fare riferimento ai **SET 251 – 252** nel capitolo Procedure per la programmazione) e poi sarà possibile utilizzarlo in assetto REG in modalità generica o valore.

- Rae Generico: selezionare [RAEE][VENDITA]
- Rae Valore: selezionare [VALORE] [RAEE] [VENDITA]

NOTA

Attivata una modalità all'interno dello scontrino, non sarà più possibile variare la modalità stessa.

- **SET 340:** programmazione del messaggio di descrizione dell'eco-contributo relativo ai messaggi RAEE con valore dell'eco-contributo programmato.
- **SET 341:** programmazione del messaggio di descrizione dell'eco-contributo generico, relativo ai messaggi RAEE con valore dell'eco-contributo non programmato.

Esempio
Rae Valore

```
DOCUMENTO COMMERCIALE
di vendita o prestazione
DESCRIZ.   IVA Prezzo(€)
Bene 22    22%    100,00
Bene 22 (*RAEE € 2,00)
           22%    100,00
TOT.COMPLESSIVO 200,00
di cui IVA      36,07

Pag.contante 200,00
Importo pagato 200,00

20-10-2020 13:44
DOCUMENTO NUM 0179-0005
RT 80I14499242

CASSA: 01
* COSTO RAEE ART. 10, C.2
  D.LGS. N. 151/2005

GRAZIE E ARRIVEDERCI

DETTAGLIO PAGAMENTI
contante 200,00
```

Esempio
Rae generico

```
DOCUMENTO COMMERCIALE
di vendita o prestazione
DESCRIZ.   IVA Prezzo(€)
Bene 22 (*) 22%    100,00
TOT.COMPLESSIVO 100,00
di cui IVA      18,03

Pag.contante 200,00
Importo pagato 200,00

20-10-2020 13:44
DOCUMENTO NUM 0179-0005
RT 80I14499242

CASSA: 01
* INCLUSO ECO-CONTRIBUTO
  RAEE ART.10, C.2
  D.LGS. N. 151/2005

GRAZIE E ARRIVEDERCI

DETTAGLIO PAGAMENTI
contante 100,00
```

8. Emissione delle fatture, Resi merce e Annullamenti

Fattura

L'emissione di Fatture tramite la stampante integrata è subordinata alla precedente programmazione sul registratore telematico degli specifici dati identificativi aggiuntivi dell'emittente richiesti per questi documenti dalle norme vigenti (ragione sociale, sede legale, C.F. / P.IVA, numero di iscrizione al registro delle imprese).

Il documento emesso è stampato in duplice esemplare e automaticamente numerato progressivamente sulla base del "codice-serie Fatture" dello specifico registratore telematico e di un valore iniziale; entrambi i dati sono programmabili sotto responsabilità dell'utente in base alle regole previste per la numerazione della fatture.

I documenti emessi sono automaticamente integrati con la stampa dell'aliquota IVA di competenza per ogni operazione registrata e sono completati con la stampa finale del totale dei corrispettivi ed il dettaglio dell'imponibile e dell'imposta per ogni singola aliquota IVA movimentata.

Il primo esemplare del documento emesso immediatamente dopo l'attivazione della funzione e destinato all'emittente, è stampato progressivamente sulla base dei dati predeterminati (identificativi dell'emittente, numerazione, data, ecc.) e delle singole operazioni impostate (identificativi del cliente, transazioni di vendita, forme di pagamento, ecc.).

Il documento per l'emittente è automaticamente seguito dalla stampa di un secondo esemplare per il cliente. I due esemplari sono differenziati tra di loro unicamente per l'indicazione del relativo destinatario (EMITTENTE o CLIENTE).

La stampa del secondo esemplare completa l'emissione del documento e determina la registrazione dei dati sul DGFE e la loro contabilizzazione. L'emissione della fattura può essere annullata in qualsiasi momento antecedente la sua chiusura, su comando dell'utente prima della chiusura del primo esemplare, o in caso di mancata stampa del secondo. In entrambi i casi l'operazione viene annullata e non incrementa il contatore delle fatture emesse.

La contabilizzazione delle fatture prevede l'incremento di due totalizzatori giornalieri distinti, rispettivamente dedicati al conteggio dei documenti in classe II emessi e all'accumulo dei corrispondenti corrispettivi di vendita. I valori dei due totalizzatori sono riportati all'interno del rapporto di chiusura giornaliera e registrati quindi in modo irreversibile in memoria fiscale.

I valori dei due totalizzatori, ed i valori di dettaglio relativi ad ogni specifica aliquota IVA movimentata, aggiornano inoltre i totalizzatori di periodo utilizzati per il calcolo dei dati destinati alle dichiarazioni periodiche iva.

Programmazione e stampa fattura

Le operazioni da eseguire per una corretta programmazione della stampa sono:

- l'impostazione dell'opzione **SET 302**;
- l'impostazione dell'opzione **SET 338**;
- l'impostazione dell'opzione **SET 339**;
- la creazione e la stampa della fattura.

Impostazione e stampa della fattura

Utilizzando il tasto a cui è stata assegnata la funzione di stampa fattura sulla stampante integrata è possibile emettere la fattura.

I dati del destinatario possono essere inseriti:

- manualmente digitandoli da tastiera quando richiesto dalla procedura operativa di inserimento dei dati
- manualmente per i dati personali e in automatico per il codice fiscale leggendolo con il bar code reader la tessera sanitaria.

Procedura operativa

Tasto **SHIFT** + **FATTURA** e confermare con tasto **X**;

Inserire i dati del destinatario;

Inserire le vendite;

Chiudere con tasto **TOT**

Formato fatture

Esempio fatture di vendita (esemplare stampato in duplice copia)

FATTURA	
N. A-0002 DEL 23-11-17	
ESEMPLARE PER L'EMITTENTE	
DESTINATARIO : ROSSI MARIO VIA PO 2 10015, IVREA P.IVA: 12345678903	
EURO	
1 X 5,00 CAFFETTERIA	5,00
*IVA 22,00%	
1 X 5,00 CAFFETTERIA	5,00
*IVA 22,00%	
TOT. COMPLESSIVO	10,00
di cui IVA	1,80
Pag. contante	10,00
Pag. elettronico	0,00
Non riscosso	0,00
Resto	0,00
Importo pagato	10,00
*IMP. IVA 22,00% : 8,20	
*IVA 22,00% : 1,80	
CASSA:	01
23-11-2017	10:11

FATTURA	
N. A-0002 DEL 23-11-17	
ESEMPLARE PER IL CLIENTE	
DESTINATARIO : ROSSI MARIO VIA PO 2 10015, IVREA P.IVA: 12345678903	
EURO	
1 X 5,00 CAFFETTERIA	5,00
*IVA 22,00%	
1 X 5,00 CAFFETTERIA	5,00
*IVA 22,00%	
TOT. COMPLESSIVO	10,00
di cui IVA	1,80
Pag. contante	10,00
Pag. elettronico	0,00
Non riscosso	0,00
Resto	0,00
Importo pagato	10,00
*IMP. IVA 22,00% : 8,20	
*IVA 22,00% : 1,80	
CASSA:	01
23-11-2017	10:11

Numerazione automatica sulla base dell'identificativo di serie dello specifico registratore telematico

Dati anagrafici del Cliente destinatario

Copia per il cliente

Documento commerciale emesso per Reso Merce

La gestione del reso merce sul registratore telematico prevede l'emissione di un nuovo **documento commerciale** con dicitura «**emesso per reso merce**» che attesta le operazioni di rimborso effettuate a seguito della restituzione di merci precedentemente acquistate e registrate attraverso lo stesso registratore telematico. Tale documento viene rilasciato al cliente finale ed il corrispettivo corrispondente viene consuntivato fra i dati trasmessi all'Agenzia delle Entrate. Per emettere un documento commerciale di reso merce fare riferimento alla seguente procedura operativa. "Es. effettuare il reso di un bene pari a 10 euro sul Reparto "Maglieria".

Esempi

Effettuare il reso di un bene pari a 10€ con iva al 22% e 5€ di un servizio con iva al 4% con documento commerciale numero 0179-001 del 20-10-2020 sulla matricola 80E10499242.

Procedura operativa

Premere Il display mostra:

premere Viene visualizzato su display il messaggio con la richiesta di inserire il numero e la data del documento commerciale che consuntivava il bene da rendere.

DOC. N. [0179001] Inserire il Numero di 8 cifre senza trattino del documento commerciale su cui effettuare il reso merce

DEL: [20-10-2020] Digitare la **Data** del documento commerciale su cui effettuare il reso merce.

MATRICOLA

[80E10499242] Confermare la matricola proposta con o inserire quella relativa allo scontrino di origine. In questo caso però verrà avviato un **Reso "manuale"** su cui la cassa non esegue ricerche e controlli.

premere Viene visualizzato su display il messaggio di ricerca in corso e poi il valore dell'importo del totale del documento che consuntiva la vendita.

premere per continuare

premere

[cod. fisc. cliente] Inserire il **codice fiscale**.

Il codice fiscale può essere omesso premendo il tasto

premere per continuare

[10] Inserire il valore del bene reso e inserire il reparto a cui è associato il bene. La cifra introdotta può essere un **RESO PARZIALE** del totale documento commerciale.

[10] Inserire importo e premere tasto corrispondente alla modalità di pagamento (contanti, c.credito, non riscosso fatt....).

premere Viene stampato documento per **Reso Merce** che dovrà essere consegnato al cliente.

- Se si desidera introdurre più speditamente la sequenza numerica della P.IVA utilizzando i tasti alfanumerici come tasti numerici, assegnare il codice funzione 9 ad un tasto di tastiera (fare riferimento all'apposito SET nel capitolo Procedure per la programmazione)..
- Il registratore telematico effettua una ricerca tra tutti i documenti commerciali presenti nella memoria permanente di dettaglio D.G.F.E. e nel caso non venga trovato il numero di documento introdotto visualizza il messaggio **"DOCUMENTO NON PRESENTE"**
- È possibile eseguire il reso parziale dello stesso scontrino in step differenti per un importo pari o inferiore alla capienza di ciascuna aliquota del documento commerciale di riferimento.

Documento commerciale "Reso Merce"



- A. Documento di reso merce
- B. Documento commerciale su cui effettuare il reso merce

NOTA

Il registratore telematico non effettua alcun decremento dei corrispettivi a fronte della registrazione di operazioni di rimborso per reso merce, ma si limita a:

- Documentare le operazioni di reso merce con l'emissione di un documento commerciale, numerato progressivamente rispetto agli altri documenti fiscali emessi, e riportato sul giornale di fondo.
- Registrare i totali giornalieri di Reso Merce in modo indipendente all'interno della memoria fiscale, in aggiunta agli altri dati previsti dalla normativa vigente.
- Riepilgarli come voci indipendenti a specifiche all'interno del rapporto di chiusura fiscale e dei rapporti di lettura della memoria fiscale.
- Mettere a disposizione dell'esercente i totali, ripartiti per aliquota IVA, dei rimborsi registrati, per l'eventuale riduzione dell'imposta in sede di dichiarazione.

Documento commerciale emesso per Annullamento

Il registratore telematico consente l'annullamento di un documento di vendita già emesso. L'operazione di annullamento non è sottoposta a limiti temporali. Essa prevede l'identificazione attraverso numero e data del documento commerciale da annullare e l'emissione di un **nuovo Documento commerciale** con dicitura «**emesso per annullo**» che registra e documenta il valore di corrispettivo annullato.

Esempi

Annullo di un documento commerciale NUM 0179-001 del 20-10-2020 pari a un totale di 15,00 Euro.

In assetto REG a documento commerciale chiuso

Procedura operativa

premere **SHIFT** **Annulla Scontrino** Il display mostra: **SC. FISC/DOC.COMM**

premere Viene visualizzato su display il messaggio con la richiesta di inserire il numero e la data del documento commerciale da annullare.

DOC. N. [0179001] Inserire il **Numero** di 8 cifre senza trattino del documento commerciale da annullare.

DEL: [20-10-2020] Digitare la **Data** del documento commerciale da annullare.

MATRICOLA

[80E10499242] Confermare la matricola proposta con o inserire quella relativa allo scontrino di origine. In questo caso però verrà avviato un **Annullamento "manuale"** su cui la cassa non esegue ricerche e controlli.

Viene visualizzato su display il messaggio di ricerca in corso e poi il valore dell'importo del totale del documento che consuntiva la vendita.

premere per continuare

VUOI CONTINUARE?

premere per continuare.

Viene stampato documento per **Annullamento** che dovrà essere consegnato al cliente.

- Il registratore telematico effettua una ricerca tra tutti i documenti commerciali presenti nella memoria permanente di dettaglio D.G.F.E. e nel caso non venga trovato il numero di documento introdotto visualizza il messaggio **"DOCUMENTO NON PRESENTE"**

Documento commerciale “Annullamento”



A. Documento per Annullamento

B. Documento commerciale di cui effettuare l'annullamento

NOTA

Il registratore telematico non effettua alcun decremento dei corrispettivi a fronte della registrazione di operazioni di annullamento, ma si limita a:

- Documentare le operazioni di annullamento con l'emissione di un documento commerciale, numerato progressivamente rispetto agli altri documenti emessi, e riportato sul giornale di fondo.
- Registrare i totali giornalieri di Annulli giornalieri in modo indipendente all'interno della memoria fiscale, in aggiunta agli altri dati previsti dalla normativa vigente.
- Riepilgarli come voci indipendenti a specifiche all'interno del rapporto di chiusura fiscale e dei rapporti di lettura della memoria fiscale.
- Mettere a disposizione dell'esercente i totali, ripartiti per aliquota IVA, degli annulli registrati, per l'eventuale riduzione dell'imposta in sede di dichiarazione.

Resi Merce e Annulli Manuali (POS- VR -ND)

È possibile emettere documenti di reso/annullo utilizzando altri elementi probanti l'acquisto che possono confermare all'esercente l'avvenuto acquisto.

In tali casi, è possibile procedere con l'emissione di un documento per annullo o reso inserendo in modalità manuale le informazioni che saranno riportate anche sul documento di reso/annullo.

È possibile scegliere tra Reso/Annulli:

- "POS" nel caso di ricevuta POS;
- "VR" nel caso di vuoti a rendere;
- "ND" in altri eventuali casi residuali (es. reso/annullo di documento commerciale, emesso dal registratore telematico o di documento commerciale web emesso tramite la procedura on-line ecc.);

Procedura operativa

Premere  / 

Premere . Selezionare l'operazione desiderata tra POS - VR - ND

Premere  per confermare

Inserire numero documento e premere 

Inserire data documento e premere 

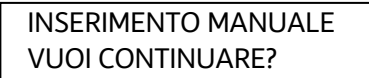

Premere  per confermare.

Inserire importo e reparto.

Chiudere il reso/annullo nella modalità di pagamento desiderata.

9. Procedure per la programmazione

Questa sezione riporta le procedure per commutare il registratore telematico in assetto **SET** e per eseguire la programmazione necessaria utilizzando i codici di programmazione elencati nella pagina seguente.

Premere  il numero di volte necessario per visualizzare il messaggio “**ASSETTO SET**” sul display.









NOTA

se lo scontrino di vendita non è stato chiuso viene visualizzato il messaggio “**TORNA IN REG**” e sarà solo consentito selezionare l'assetto REG e quindi chiudere lo scontrino di vendita.

Digitare il codice SET che identifica la funzionalità da programmare.

Premere  per confermare il codice Set introdotto.

Per:

eeguire la programmazione	impostare il parametro come illustrato nelle pagine seguenti
confermare l'impostazione effettuata e passare al parametro successivo	premere 
saltare la programmazione e passare direttamente al parametro successivo	premere 
cancellare l'impostazione	premere 
uscire dall'ambiente di programmazione senza eseguire la programmazione	premere  senza aver confermato con 
confermare l'impostazione effettuata e tornare all'inizio dell'assetto Set	premere 
cancellare l'eventuale messaggio di errore	premere 
Passare dalla programmazione dei reparti alla programmazione dello stesso campo del reparto successivo	premere 

Nel caso di programmazione dei prezzi di vendita il separatore decimale è automaticamente inserito quando si introducono importi con cifre intere (es. Euro 8,00). Occorre inserire il separatore decimale quando si introducono importi con cifre decimali (es. Euro 8,25).

Messaggi di errore

I messaggi elencati di seguito sono i messaggi di errore che compaiono più frequentemente durante la fase di programmazione.

MESSAGGIO	SIGNIFICATO
SUPERO CAPACITÀ	Si impostano dei valori superiori alle cifre consentite
SUPERO LIM. MASS.	Il valore impostato non è compreso tra i valori consentiti
SEQUENZA ERRATA	Il tasto premuto non è ammesso
NON CONSENTITO	L'operazione richiesta non è consentita

NOTA

Le impostazioni di fabbrica sono evidenziate con (*).

Lista delle programmazioni

Con il tasto [**Lista programmazioni**], è possibile visualizzare un elenco di tutte le funzioni disponibili sul registratore telematico per programmare la macchina e il SET per attivare la funzione.

NOTA

Di seguito sono elencate le programmazioni utilizzabili dall'utente, il set completo è riservato al tecnico di assistenza.

I set della lista di programmazione

SET	Descrizione
130	Abilitazione dell'aggiornamento della data per la verifica periodica
131	Impostazione giorni preavviso scadenza verifica
150	Visualizzazione ammontare di cassa
151	Impostazione data e ora di macchina
152	Cambio ora solare/legale
162	Arrotondamenti
170	Demo/Training
173	Rapporto corrispettivi non trasmessi
189	Gestione periodi di chiusura o inattività
192	Esportazione su chiavetta USB di Corrispettivi ed Eventi non ancora inviati all'Agenzia delle Entrate
193	Stampa Report di Corrispettivi ed Eventi
196	Ritrasmissione dei Corrispettivi
200	Stampa elenco opzioni serie 200
201	Impostazione icone merceologiche
203	Impostazione icone bollini
206	Impostazione icone festività
211	Impostazione gioco "LOTTERIA"
212	Impostazione gioco 'SUPERENALOTTO'
251	Programmazione diretta della tastiera
252	Programmazione indiretta della tastiera
296	Stampa loghi presenti in macchina
297	Stampa elenco combinazioni icone-frasi merceologiche
298	Stampa elenco frasi merceologiche
299	Stampa elenco icone merceologiche
300	Stampa elenco opzioni serie 300
301	Impostazione codice di macchina
302	Impostazioni linee intestazione
303	Impostazioni frasi di cortesia
304	Impostazione parametri forme di pagamento
306	Abilitazione obbligo esecuzione rapporto fiscale
307	Impostazione tabella sconti
308	Impostazione aliquote IVA
309	Impostazione tabella maggiorazioni
311	Impostazione valore HALO su resto
312	Abilitazione chiusura obbligatoria cassetto
314	Stampa configurazione di macchina
315	Gestione rapporti automatici assetto X
316	Gestione rapporti automatici assetto Z
318	Abilitazione obbligo calcolo del resto
320	Selezione tipo messaggio frasi di cortesia
321	Abilitazione prezzo zero

SET	Descrizione
322	Selezione font di macchina
323	Impostazione formato rotolo
325	Abilitazione codice farmacia
326	Abilitazione codice bilancia
328	Selezione modalità di aggiornamento rapporti
329	Abilitazione vendita articolo singolo
331	Abilitazione controllo partita IVA/codice fiscale
332	Generazione QR Code
334	Abilitazione stampa dettaglio IVA su vendita
335	Abilitazione azzeramento rapporti
338	Impostazione linee intestazione per fattura semplificata
339	Impostazione parametri fattura semplificata
340	Impostazione descrittori messaggio R.A.E.E. generico
341	Impostazione descrittori messaggio R.A.E.E. per valore
342	Impostazione messaggio preconto
343	Impostazione messaggio VENDITA
344	Impostazione descrittori messaggio Scontrino Cortesia
345	Salvataggio dati data base e presetting
346	Ripristino dati data base e presetting
347	Ripristino dati PLU BCR
348	Salvataggio dati data base, presetting e formattazione
349	Ripristino dati data base, presetting e formattazione
350	Backup dati utente
351	Restore dati utente
352	Selezione tipo ADD MODE
355	Abilitazione taglierina
356	Abilitazione segnalazione acustica dispositivi
358	Abilitazione memorizzazione rapporti su DGFE
359	Abilitazione stampa BCR
360	Abilitazione gestione password
361	Impostazione password SUPERVISORE
362	Abilitazione/modifica codice di accesso "CASSIERE"
363	Selezione numero sc. fiscali su DGFE da stampare
364	Selezione tipo e valore soglia di fine DGFE
365	Memorizzazione scontrini non fiscali su DGFE
366	Abilitazione scontrino multiplo
367	Abilitazione stampa articoli venduti
368	Abilitazione visualizzazione totale di cassa
373	Layout Documenti
400	Stampa elenco opzioni serie 400
401	Impostazione informazioni singoli reparti
451	Stampa informazioni di tutti i DGFE utilizzati dalla macchina
452	Stampa uno scontrino selezionato mediante numero
453	Stampa degli scontrini di una data
454	Stampa degli scontrini compresi tra due numeri
455	Stampa degli scontrini compresi tra due date
458	Stampa completa del DGFE
460	Stampa delle informazioni del DGFE corrente
461	Gestione della disponibilità spazio su DGFE
462	Esportazione memorie

SET	Descrizione
501	Programmazione delle PLU
800	Stampa informazione PLU BCR letto come codice
801	Formattazione dell'area PLU BCR
802	Inserimento di un nuovo PLU BCR
803	Cancellazione di un PLU BCR
804	Modifica di un PLU BCR
900	Stampa elenco opzioni serie 900
901	Impostazione informazioni della seriale
902	Selezione dispositivo
903	Carica default della seriale
906	Abilitazione connessione USB
920	Parametri abilitazione Ethernet
921	Impostazioni canale 1 ETH
922	Impostazioni canale 2 WLAN
924	Impostazioni WIFI
928	Impostazioni HSDPA
933	Test di rete

SET 130 - Abilitazione aggiornamento data per la verifica periodica

Permette di abilitare l'aggiornamento della data per la verifica periodica.

AVVERTENZA

L'impostazione della data per la verifica periodica è riservata ad un tecnico autorizzato.

Alla data di scadenza per l'effettuazione della verifica periodica il registratore telematico stamperà sullo scontrino il seguente avviso:

**“ATTENZIONE”
VERIFICA DEL REGISTRATORE TELEMATICO ENTRO "DATA IMPOSTATA"**

SET 131 - Impostazione giorni preavviso scadenza verifica

Permette di impostare i giorni di preavviso per la scadenza della verifica.

Procedura operativa

1 3 1 X

[NUM. GIORNI] Inserire il numero di giorni di preavviso
Confermare con il tasto **X**

SET 150 - Visualizzazione ammontare di cassa

Selezionando questo comando si visualizza nell'area di notifica il valore dell'ammontare di cassa.

Procedura operativa

1 5 0 X Visualizza nell'area di notifica l'ammontare di cassa (ad esempio: 179,54 euro).

X Premendo questo tasto viene stampato lo scontrino con l'ammontare di cassa (ad esempio: 179,54 euro).

SET 151 - Impostazione data e ora di macchina

Selezionando questo comando si visualizza nell'area di notifica il valore dell'ammontare di cassa.

Procedura operativa

1 5 1 X Il display visualizza la data presente in macchina.

X Sullo schermo compare la data attuale

[GG-MM-AA] Impostare la nuova data. La data presente in macchina viene sostituita da quella inserita nel formato *gg-mm-aa*. I caratteri numerici sono visualizzati su display operatore con controllo sintattico del carattere inserito.

Premere **X** per Conferma della data. Il display visualizza l'ora presente in macchina.

[HH-MM-SEC]. Impostare la nuova ora sullo schermo compare L'ora presente in macchina viene sostituita nel formato *hh-mm-sec*. I caratteri numerici sono visualizzati su display operatore con controllo sintattico del carattere inserito.

Premere **X** per confermare l'ora.

Non è consentito variare la data / ora se non è stato eseguito il rapporto fiscale oppure se la data impostata precede quella memorizzata con l'ultimo rapporto fiscale eseguito

Se nonostante si sia inserita la data corrente in modo corretto il registratore telematico continua a richiedere la data, chiamare l'assistenza tecnica.

Se la data impostata è diversa dalla precedente e supera quest'ultima di due giorni, compare il

messaggio "DIFF. DATE > 2 GG". Premere **C** per cancellare la segnalazione di errore e poi premere **X**; sarà mantenuta la data precedente.

SET 152 - Cambio ora solare/legale

Selezionando questo comando è possibile abilitare il cambio ora legale/solare in modo automatico.

Procedura operativa

1 5 2 X

0 X Manuale. Il cambio dell'ora deve essere eseguito manualmente attraverso il **SET 151**.

1 X Automatico. Al cambio ora verrà mostrato all'utente la conferma di cambio automatico.

SET 162 – Arrotondamenti

La funzionalità prevede l'arrotondamento ai 5 centesimi nel caso di pagamento in contanti. Gli importi che terminano con 8,9,1,2 centesimi vengono arrotondati allo 0, mentre gli importi terminanti in 3,4,6,7 centesimi vengono arrotondati al 5.

Procedura operativa

1 6 2 X

0 X Arrotondamento disattivo

1 X Attivo (*)

SET 170 - Demo/Training

Con questa impostazione è possibile scegliere tra due ambienti di training.

Le due tipologie di TRAINING attivabili sono: DEMO o PROVA.

Negli scontrini e nelle simulazioni di documenti commerciali verranno stampati dei “?” al posto degli spazi e saranno registrati sul DGFE come documenti non fiscali.

Le chiusure effettuate in modalità demo sono numerate dalla 5000 in avanti.

1 7 0 X

DISABILITATO=0 – La macchina lavora in normale assetto di vendita (*)

ABILITATA =1 – La macchina propone la scelta di tipologia:

0 X

DEMO/TRAINING

Vengono richiesti Codice Fiscale e Partita IVA del Tecnico: la macchina segnala all'Agenzia delle Entrate l'evento "Fuori servizio per attivazione modalità demo" e le chiusure eseguite in questa modalità non vengono inviate all'Agenzia delle Entrate.

Utilizzata per apprendimento.

1 X

PROVA/SIMULAZIONE

Modalità utilizzata per le verificazioni periodiche.

Le chiusure vengono inviate all'Agenzia delle Entrate, ma indicate come 'SIMULAZIONE'

SET 173 - Rapporto corrispettivi non trasmessi

Questa opzione avvia la stampa dell'elenco dei corrispettivi pendenti.

Procedura operativa

1 7 3 X

SET 189 - Gestione periodi di chiusura o inattività

In caso di periodi di chiusura (anche chiusura settimanale, ferie...) alla riaccensione l'RT rileva il periodo di inattività e richiede l'esecuzione di una chiusura fiscale con importi a 0 per effettuare l'invio ad AE dei dati di periodo di inattività.

Il **SET 189** "Impostazione periodo di inattività" permette di definire un periodo di inattività dopo la conferma dell'inserimento. Tale informazione verrà comunicata all'Agenzia delle Entrate durante la prima trasmissione utile.

La data di inizio periodo non può essere precedente alla data dell'ultimo Z10, per la data di fine periodo non ci sono vincoli.

1 8 9 X

DATA INIZIO [ggmmaaaa] **X** inserire la data di inizio periodo di inattività.

ORA INIZIO [hhmmss] **X** inserire l'ora di inizio periodo di inattività.

DATA FINE [ggmmaaaa] **X** inserire la data di fine periodo di inattività.

ORA FINE [hhmmss] **X** inserire l'ora di fine periodo di inattività.

SET 192 – Esportazione su chiavetta USB di Corrispettivi ed Eventi non ancora inviati all’Agenzia delle Entrate

Questa opzione permette di esportare su chiavetta USB i corrispettivi e gli eventi NON INVIATI quando programmato, a causa di mancanza linea dati o assenza prolungata di corrente.

I file vengono prima copiati nella cartella della chiavetta USB identificata dalla matricola dell’ECR e successivamente spostati in una cartella di backup.

I corrispettivi e gli eventi, una volta esportati, non saranno soggetti ad ulteriori tentativi di invio.

La copia avviene solo dopo la verifica della presenza del supporto USB.

Inserire la chiavetta USB nella relativa porta della macchina.

1 9 2 X

[SUBT.] Per passare all’opzione successiva all’interno del SET.

CORRISPETTIVI **X** Per copiare i corrispettivi nella chiavetta USB attendere la visualizzazione del messaggio RIMUOVERE STICK.

[SUBT.] Per passare all’opzione successiva all’interno del SET.

EVENTI **X** Per copiare i dati nella chiavetta USB attendere la visualizzazione del messaggio RIMUOVERE STICK.

[SUBT.] Per passare all’opzione successiva all’interno del SET.

LOTTERIA **X**

TUTTI **X** Per copiare sulla chiavetta USB, TUTTI i file Lotteria pendenti (compresi quelli scaduti).

[SUBT.] Per passare all’opzione successiva all’interno del SET.

SCADUTI **X** Per copiare sulla chiavetta USB i file Lotteria SCADUTI, cioè che hanno superato i 12 giorni dalla creazione senza essere stati inviati.

Esempio del file generato nella chiavetta USB:

G:\80E10002457\0069.xml

Il nome 0069 corrisponde alla 69° chiusura.

All’interno del registratore telematico il corrispettivo non inviato oltre ad essere esportato su chiavetta USB, viene spostato nella cartella /flash_data/rt_backup che conterrà lo storico di tutti i corrispettivi non inviati.

SET 193 - Stampa Report di Corrispettivi ed Eventi

Questo SET ricerca e stampa le informazioni relative a Corrispettivi ed Eventi, inviati o esportati.

Inserire la chiavetta USB nella relativa porta della macchina.

1 **9** **3** **X**

CORRISPETTIVI **X** Stampa tutti i corrispettivi tra le due date inserite

[SUBT.] Per passare all'opzione successiva all'interno del SET

EVENTI **X** Stampa tutti gli eventi tra le due date inserite

[SUBT.] Per passare all'opzione successiva all'interno del SET

CLOUD **X** Viene visualizzato il nr. di file XML ancora da inviare al Cloud

[SUBT.] Per passare all'opzione successiva all'interno del SET

LOTTERIA **X** È possibile scegliere di visualizzare i rapporti della lotteria per:

SINGOLO **X** Richiede l'inserimento del numero di documento commerciale desiderato in cui si è utilizzata la lotteria e stampa il numero e l'esito del "pacchetto" lotteria creato

[SUBT.] Per passare all'opzione successiva all'interno del SET

DATA **X** Richiede l'inserimento di un range di date entro cui vengono ricercati e stampati i numeri e l'esito dei "pacchetti" lotteria creati

[SUBT.] Per passare all'opzione successiva all'interno del SET

CHIUSURA GIORNALIERA **X** Richiede l'inserimento di un range di chiusure giornaliere (NZ) entro il quale vengono ricercati e stampati i numeri e l'esito dei "pacchetti" lotteria

[SUBT.] Per passare all'opzione successiva all'interno del SET

DATA VERIFICA **X** Richiede l'inserimento di una data nella quale vengono ricercati e stampati i numeri e l'esito dei "pacchetti" lotteria creati

NOTA - Legenda delle abbreviazioni degli ESITI:

AC=accettato, PE=pendente, SE= segnalazione, SC=scartato, EX=esportato

SET 196 - Ritrasmissione dei Corrispettivi

Questa opzione, definisce la modalità di trasmissione dei corrispettivi che non sono stati trasmessi a causa di mancanza linea dati o assenza prolungata di corrente.

Procedura operativa

1 9 6 X

MANUALE Viene forzato l'invio delle chiusure eventualmente pendenti (*)

[SUBT.] Per passare all'opzione successiva all'interno del SET.

AUTOMATICO E' possibile impostare l'intervallo di tempo in minuti, passato il quale la macchina trasmette le eventuali pendenze. E' possibile inoltre attivare in modo opzionale la stampa del rapporto di invio.

[SUBT.] Per passare all'opzione successiva all'interno del SET.

SET 200 - Stampa elenco opzioni serie 200

Questa funzione consente di stampare le impostazioni delle icone e dei messaggi promozionali.

Procedura operativa

2 0 0 X

Avvio della stampa.

SET 201 - Impostazione icone merceologiche

Lo scontrino può essere corredato da un elemento grafico (icona) con associato un messaggio promozionale predefinito. Le icone sono suddivise in:

- categorie merceologiche
- festività e ricorrenze
- scontrini fortunati con programmazione ad importo

Il messaggio può essere sostituito da un altro scelto tra quelli disponibili nel registratore telematico oppure da un messaggio personalizzato di 4 righe di 15 caratteri ciascuna. Per ogni riga è possibile selezionare tre attributi di stampa : normale, doppia altezza, doppia larghezza.

Con il codice di programmazione **SET 201** è possibile programmare, sullo scontrino, la stampa dell'icona selezionata e la relativa frase promozionale associata.

Procedura operativa

2 0 1 X

1 X / 0 X

Per abilitare / disabilitare la funzione

[**CARATTERI NUMERICI**] Impostare il numero dell'icona (1÷107) da stampare.

X

0 X

Per associare all'icona selezionata una frase personalizzata.

1 X

per selezionare la frase abbinata all'icona (frase di default)

2 X

per selezionare una delle frasi disponibili nel registratore telematico

[**CARATTERI ALFA-
NUMERICI**] **X**

Se è stata selezionata la modalità "frase personalizzata", introdurre i caratteri del descrittore da assegnare alla riga attuale.

0 X

Conferma per passare alla programmazione dell'attributo carattere.

0 X

Per selezionare l'attributo normale

1 X

Per selezionare l'attributo doppia altezza

2 X

Per selezionare l'attributo doppia larghezza.

X

Se è stata selezionata la modalità "frase abbinata all'icona" (frase di fabbrica) : conferma. Il registratore telematico si posiziona all'inizio dell'assetto SET.

oppure

Se è stata selezionata la modalità "selezione di una frase disponibile sul registratore telematico":

[**CARATTERI NUMERICI**] digitare il numero della frase:

X

Confermare ; il registratore telematico si posiziona all'inizio dell'assetto SET.

SET 203 - Impostazione icone bollini

Al termine dello scontrino di vendita è possibile stampare in modo automatico l'icona relativa al premio a punti. Il numero dei punti è calcolato in funzione di una soglia programmata con l'opzione 203.

Procedura operativa

2 0 3 X

1 X / 0 X Per abilitare / disabilitare la funzione

[CARATTERI NUMERICI] **X** Impostare il numero dell'icona da stampare.

[CARATTERI NUMERICI] **X** Per impostare il valore di riferimento per il conteggio dei punti premio.

SET 206 - Impostazione icone festività

Questo gruppo di icone, relative a festività religiose o a feste ricorrenti ogni anno, vengono attivate nei periodi temporali prefissati, con il codice di programmazione **SET 206**.

Ogni icona **sostituisce solo per il periodo prefissato l'eventuale icona merceologica.**

N.	FEST./RICORR.	N. ICONA	FRASE PROMOZIONALE	PERIODO
1	S. Natale	108	BUON NATALE	dal 15/12 al 27/12
2	Capodanno	109	FELICE ANNO NUOVO	dal 28/12 al 02/01
3	San Valentino	110	UN GIORNO DA RICORDARE	dal 10/02 al 14/02
4	Carnevale (*)	111	FESTECCIA IN ALLEGRIA IL CARNEVALE	dal 25/02 al 01/03
5	Festa della donna (*)	112	UN GIORNO CHE VALE UN PENSIERO	dal 05/03 al 08/03
6	Festa del papà	113	FESTA DEL PAPÀ - AUGURI	dal 15/03 al 19/03
7	S. Pasqua (*)	114	BUONA PASQUA	dal 10/04 al 16/04
8	Festa della mamma	115	FESTA DELLA MAMMA - AUGURI	dal 06/05 al 14/05
9	Buone vacanze (*)	116	BUONE VACANZE	dal 10/07 al 30/07

(*) I periodi riportati sono puramente indicativi

Procedura operativa

2 0 6 X	
[CARATTERI NUMERICI] X	Impostare il numero della FESTIVITÀ/RICORRENZA (1-9) che si desidera programmare.
1 X / 0 X	Per abilitare / disabilitare la funzione
[CARATTERI NUMERICI] X	Sul display viene visualizzato il numero dell'icona predefinita associata alla FESTIVITÀ/RICORRENZA selezionata. Per sostituire questa icona con un'altra, impostare il numero dell'icona (108-116) desiderata.
0 X	Per associare all'icona selezionata una frase personalizzata.
1 X	per selezionare la frase abbinata all'icona (frase di default)
2 X	per selezionare una delle frasi disponibili nel registratore telematico
[CARATTERI ALFA-NUMERICI]	Se è stata selezionata la modalità "frase personalizzata", introdurre i caratteri del descrittore da assegnare alla riga attuale.
X	Conferma per passare alla programmazione dell'attributo carattere.
0 X	Per selezionare l'attributo normale
1 X	Per selezionare l'attributo doppia altezza
2 X	Per selezionare l'attributo doppia larghezza.

Ripetere la procedura per tutte le righe (4) da programmare. Dopo la programmazione dell'ultima riga, si passa alla programmazione del periodo.

X	Se è stata selezionata la modalità "frase abbinata all'icona" (frase di default): <i>oppure</i> conferma per passare alla programmazione del periodo.
	Se è stata selezionata la modalità "selezione di una frase disponibile sul registratore telematico":
[CARATTERI NUMERICI]	Digitare il numero della frase.
X	Conferma per passare alla programmazione del periodo.
	Sul display viene visualizzata la data di inizio periodo
[CARATTERI NUMERICI]	Impostare nuova data per sovrapposizione alla precedente. Impostare nuova data per sovrapposizione alla precedente.
X	Conferma la data di inizio periodo predefinita oppure quella programmata. Sul display viene visualizzata la data di fine periodo
X	Premere per confermare la data di fine periodo predefinita; in caso contrario ripetere la procedura di programmazione descritta precedentemente.

SET 211 - Impostazione gioco "LOTTERIA"

Con questo SET è possibile abilitare il gioco "lotteria".

Procedura operativa

2 1 1 X
0 X Abilitato
1 X Disabilitato.

SET 212 - Impostazione gioco 'SUPERENALOTTO'

Con questo SET è possibile abilitare il gioco "superenalotto".

Procedura operativa

2 1 2 X
0 X Abilitato

SET 251 - Programmazione diretta della tastiera

Per rendere più semplice e più veloce l'utilizzo della vostra stampante telematica, è possibile personalizzare la tastiera, assegnando ad alcuni tasti fisici, il codice specifico di una funzione. In questo modo è possibile richiamare, con la sola pressione di un tasto, le funzioni più frequentemente utilizzate.

In particolare, per gestire in modo efficiente i nuovi corrispettivi, si consiglia di assegnare a tasti specifici le funzioni ad essi legati.

Procedura operativa

2 5 1 X

[CARATTERI NUMERICI] X Inserire il numero della funzione scelta (fare riferimento alla "tabella codici funzione" di seguito).

[TASTO] X Premere il tasto desiderato a cui associare la funzione.

Se la funzione ha delle 'sottovoci,' la stampante richiede a quale delle sottovoci si vuole associare il tasto che si andrà a programmare:

[CARATTERI NUMERICI] X Premere il numero relativo alla sottovoce della funzione desiderata.

Esempio

Si desidera assegnare al tasto **[F1]** la funzione '**Omaggio**' (codice funzione: **129-3**).

Entrare nel SET 251 e confermare con X.

Premere le cifre 1,2,9 e confermare con X. Premere la sequenza **[SHIFT] F1**.

Alla voce '**NUMERO:**' inserire la cifra 3 corrispondente a Omaggio (sottovoce 3 del gruppo 'Sconti') e confermare con X.

SET 252 - Programmazione indiretta della tastiera

Con questo codice di programmazione è possibile assegnare un codice funzione ad un tasto, facendo seguire alla digitazione del codice funzione la posizione numerica del tasto.

Per i tasti multipli si digita una sola posizione numerica.

Procedura operativa

2 5 2 X

[CARATTERI NUMERICI] **X** Per impostare il codice della funzione da assegnare

[CARATTERI NUMERICI] **X** Per assegnare la funzione selezionata al tasto corrispondente al codice numerico.

Tabella codici funzione

FUNZIONE	NUMERO FUNZIONE
Introduzione codice numerico	7
Introduzione codice alfa-numerico	8
Introduzione P.IVA	9
Bonifico	16
Codice fiscale	18
Visualizzazione totale cassa	20
Visualizzazione prezzo REP/PLU	21
Codice a barre EAN/UPC	22
Codice a barre C39	23
Codice FARMACIA	24
Storno	25
Separatore	26
Prezzo 1	29
Prezzo 2	30
Prezzo 3	31
Prezzo 4	32
Eco-contributo RAEE	33
Contante diretto	80
Contante indiretto	81
Assegno diretto	82
Assegno indiretto	83
Credito diretto	84
Credito indiretto	85
Carta di credito diretta (nota)	86
Bancomat	86-5
Carta di credito indiretta	87
Non pagato diretto	88
Non Riscosso Credito	88-1
Non Riscosso Fattura	88-3
Non Riscosso DCR SSN	88-4
Non Riscosso Sconto a pagare	88-5
Non Riscosso Servizi	88-6
Non Riscosso Credito	88-1
Non pagato indiretto	89
Ticket diretto	90
Buono Pasto	90-1
Buono Celiachia	90-2
Buono Multiuso	90-3
Ticket indiretto	91
Valuta diretta	94
Valuta indiretta	95

FUNZIONE	NUMERO FUNZIONE
Correzione	96
Annullo scontrino	97
Ripetizione	98
Versamento	99
Prelievo	100
Visualizzazione totale precedente	101
Duplicato scontrino	102
Unione scontrini	104
Apertura cassetto	105
Reparto indiretto	112
Reparto diretto	113
PLU indiretta	114
PLU diretta	115
Operatore diretto	116
Operatore indiretto	117
Sconto assoluto	123
Sconto	128
Buono monouso	129
Bene sospeso/acconto	129
Omaggio	129
Sconto indiretto	131
Maggiorazione	132
Listino 1	133
Listino 2	134
Listino 3	135
Listino 4	136
Recupero crediti	138
Reso merce	145
Intestazione	148
Subtotale	149
Scontrino multiplo	156
Fattura	159
Scontrino garanzia	161
Invio Corrispettivi	165
Distributori automatici	219

-
- SET 296 - Stampa loghi presenti in macchina**
 - SET 297 - Stampa elenco combinazioni icone-frasi merceologiche**
 - SET 298 - Stampa elenco frasi merceologiche**
 - SET 299 - Stampa elenco icone merceologiche**

Procedura operativa

**STAMPA DI TUTTE LE ICONE CATEGORIE MERCEOLOGICHE E FRASI PROMOZIONALI
(ABBINAMENTI DI FABBRICA)**

2 9 6

X Conferma stampa *

STAMPA LOGHI PRESENTI IN MACCHINA

2 9 7

X Conferma stampa *

STAMPA DELLE FRASI MERCEOLOGICHE e FESTIVITÀ e RICORRENZE

2 9 8

X Conferma stampa *

STAMPA DELLE ICONE MERCEOLOGICHE e FESTIVITÀ e RICORRENZE

2 9 9

X Conferma stampa *

*La stampa può essere interrotta premendo il tasto  oppure premendo il tasto di cambio assetto

SET 300 - Stampa elenco opzioni serie 300

Questa funzione consente di stampare la programmazione delle funzionalità associate a tutti i codici di programmazione della serie 300.

Procedura operativa

3 0 0

X Avvio della stampa

SET 301 - Impostazione codice di macchina

Procedura operativa

3 0 1 X

[CARATTERI ALFA-NUMERICI] **X** Personalizzazione del descrittore *.
(Fino a 10 caratteri alfanumerici)

SET 302 - Impostazioni linee intestazione

In ottemperanza alle disposizioni di legge, è obbligatorio programmare l'intestazione scontrino. Per l'intestazione scontrino sono disponibili 7 righe stampate sullo scontrino in posizione centrata; l'intestazione deve contenere l'esatta ragione sociale, completa di indirizzo e P.IVA/C.F. La settima riga è dedicata alla P.IVA; il registratore telematico controlla che almeno questa riga sia programmata. **La P.IVA è programmabile esclusivamente nella procedura di inizializzazione del D.G.F.E.**

Procedura operativa

3 0 2 X

PROGRAMMAZIONE DELLE RIGHE DA 1 A 6

[CARATTERI NUMERICI] **X** Per selezionare il logo desiderato da inserire nella prima riga di intestazione. ***

0 X Per posizionare il logo a sinistra *

1 X Per posizionare il logo al centro.

2 X Per posizionare il logo a destra.

[CARATTERI ALFA-NUMERICI] **X** Personalizzazione del descrittore. La personalizzazione è possibile solo se è stato selezionato "0" come numero del logo. **

0 X Per definire l'attributo carattere "NORMALE". *

1 X Per definire l'attributo carattere "DOPPIA ALTEZZA".

0 X Per definire il font carattere a 24 crt / riga *

1 X Per definire il font carattere a 29 crt / riga

* Impostazione di fabbrica

** Impostazione di fabbrica: "linea vuota"

*** Impostazione di fabbrica: "0"

Al termine della programmazione della sesta riga il registratore telematico si posiziona all'inizio dell'assetto di configurazione.

SET 303 - Impostazioni frasi di cortesia

Procedura operativa

❖ SET 320 impostato a 2 (abilitazione del messaggio di cortesia personalizzato con codice 303).

3 0 3 X

[CARATTERI NUMERICI] Per selezionare il logo desiderato da inserire nella prima riga del messaggio di cortesia.

0 X Per posizionare il logo a sinistra

1 X Per posizionare il logo a al centro.

2 X Per posizionare il logo a destra.

[CARATTERI ALFA-NUMERICI] Personalizzazione del descrittore. La personalizzazione è possibile solo se è stato selezionato "0" come numero del logo.

0 X Per definire l'attributo carattere "NORMALE". *

1 X Per definire l'attributo carattere "DOPPIA ALTEZZA".

0 X Per definire il font carattere a 24 crt / riga *

1 X Per definire il font carattere a 29 crt / riga

Programmazione delle righe successive

SET 304 - Impostazione parametri forme di pagamento

Questa funzione consente di programmare le forme di pagamento. La programmazione delle forme di pagamento è raggruppata come elencato in tabella e le varie categorie con i rispettivi parametri si impostano inserendo i caratteri alfanumerici e confermandoli con il tasto **X**.

FUNZIONE (FORMA DI PAGAMENTO)	
CONTANTE 1 (CONTANTE)	
	DESCRITTORE
CONTANTE DA 2 A 6 (VALUTE)	
	DESCRITTORE
	CAMBIO
	DECIMALI
	ARROTONDAMENTO
ASSEGNI 1 (ASSEGNI)	
	DESCRITTORE
CREDITO 1 (CREDITO)	
	DESCRITTORE
CARTE DI CREDITO DA 1 A 5 (CARTE DI CREDITO)	
	DESCRITTORE
NON RISCOSSO 1 (NON RISCOSSO)	(VEDI DETTAGLIO)
	DESCRITTORE
BUONI PASTO DA 1 A 20 (TICKET)	(VEDI DETTAGLIO)
	DESCRITTORE
	TIPO

Programmazione delle valute

Una delle possibilità di programmazione all'interno di questa opzione è la creazione di un descrittore per ciascuna delle valute utilizzabili, il relativo valore di cambio, il valore di arrotondamento e numero di decimali.

FUNZIONE	CAMPI PROGRAMMABILI	IMPOSTAZ. DI FABBRICA
VALUTA (1-5) RAPPORTO DI CAMBIO DECIMALI ARROTONDAMENTO	Fino a 29 caratteri alfanumerici Fino a 6 cifre (4+2 dec.) Fino a 1 cifra (da 0 a 9) 0 = arrotondamento a 0 1 = arrotondamento a 4 2 = arrotondamento a 5	VALUTA 1 (1-5) 0,00 2 5

Programmazione dei buoni pasto (ticket)

Questa parte consente di programmare i ticket suddivisi per 20 compagnie

FUNZIONE	CAMPI PROGRAMMABILI	IMPOSTAZ. DI FABBRICA
Descrizione categoria	Fino a 24 crt alfanumerici	(N.PAG.)PASTO_1
Tipologia	0 = Pasto 1 = Celiachia 2 = Multiuso	

Per ciascun ticket è possibile associare la corretta tipologia (sottotipo):

0	Ticket Restaurant	L'IVA è versata al momento dell'utilizzo del buono. Il ticket viene contabilizzato
1	Ticket Celiachia	L'IVA è versata al momento dell'utilizzo del buono. Il ticket viene contabilizzato
2	Buono Multiuso	L'IVA è versata al momento dell'utilizzo del buono e ventilata su tutte le vendite

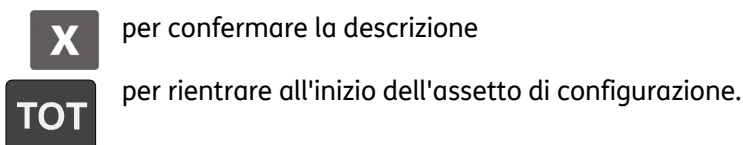

Programmazione del Non Riscosso

MESSAGGIO VISUALIZZATO	FUNZIONE	DESCRIZIONE
NON RISCOSSO CRED.	Non riscosso credito	Bene consegnato al cliente, ma non pagato. L'esercente deve pagare l'IVA per quel bene, proprio perché consegnato.
NON RISCOSSO SOS.	Non riscosso sospeso	"Bene sospeso/acconto". Fare riferimento alle funzioni e tipologie di sconto.
NON RISCOSSO FATT.	Non riscosso - segue fattura	Non riscosso, il cui ammontare verrà chiuso tramite fattura. L'esercente non è tenuto a pagare l'IVA all'emissione del documento commerciale. In questo documento commerciale non possono essere presenti altre forme di pagamento.
NON RISCOSSO SSN	Non riscosso su Distinta Contabile Riepilogativa (DCR) per Farmacie	Pagamento utilizzato per l'emissione di una Distinta Contabile per le Farmacie. L'esercente non è tenuto a pagare l'IVA all'emissione del documento commerciale. In questo documento commerciale non possono essere presenti altre forme di pagamento.
NON RISCOSSO SCNT	Non riscosso sconto a pagare	Pagamento utilizzato in caso di acconti con IVA non nota e nel caso di Buono Multiuso.
NON RISCOSSO SVC	Non riscosso Servizi	Pagamento utilizzabile solo nel caso di servizi non riscossi in parte o totalmente. Per la parte di pagamento corrispondente, l'esercente non è tenuto a pagare l'IVA all'emissione del documento commerciale.

SET 306 - Abilitazione obbligo esecuzione rapporto fiscale

L'opzione permette di scegliere tra tre assetti differenti:

Procedura operativa

3 0 6 X

DISABILITATO Se la funzione è disabilitata, viene gestito il solo periodo di inattività quando si superano le 24h dall'ultima chiusura fiscale (OBBLIGO Z10).

Dall'ultimo Z10 parte un contatore che controlla lo scadere delle 24H (Periodo di inattività). Se non viene emesso scontrino, superate le 24H, al tentativo di emissione del primo scontrino, la macchina visualizza 'OBBLIGO Z10'.

Esempio:

Sabato - ore 19.30: esecuzione Z10. Da questo momento parte il conteggio del periodo di inattività.

Da domenica - 19.31: all'emissione del primo scontrino, viene segnalato 'OBBLIGO Z10'.

[SUBT.] Per passare all'opzione successiva all'interno del SET.

24H Passate 24h dall'emissione del primo scontrino non sarà possibile emetterne altri se non viene prima eseguita una chiusura fiscale (OBBLIGO Z10). (*)

Esempio:

Lunedì - ore 8.30: Emissione Primo scontrino

Se non viene eseguito lo Z10 di chiusura fiscale al lunedì sera, martedì mattina ore 8.31, viene visualizzato 'OBBLIGO Z10'.

[SUBT.] Per passare all'opzione successiva all'interno del SET.

ORARIO xx:yy Allo scadere dell'orario programmato la macchina, se non si stanno premendo tasti, in qualsiasi assetto, esegue il rapporto di chiusura fiscale in modo automatico, a condizione che lo scontrino sia chiuso.

[SUBT.] Per passare all'opzione successiva all'interno del SET.

SET 307 - Impostazione tabella sconti

Questa funzione consente di programmare fino a 6 sconti in valore percentuale e fino a 6 sconti in valore assoluto; per quelli a valore assoluto è possibile selezionare la tipologia.

0	Sconto assoluto	Sconto tradizionale a valore assoluto
1	Buono monouso	Sconto di tipo Buono monouso: si riferisce all'utilizzo di una tessera prepagata che fa riferimento ad una specifica aliquota IVA acquistata in precedenza.
2	Bene in sospeso/Acconto	Sconto di tipo Bene sospeso utilizzato per saldare acconti su soli beni.
3	Omaggio	Utilizzato per registrare un bene o un servizio in omaggio.

Procedura operativa

Programmazione sconti in percentuale

3 0 7 X

[CARATTERI ALFANUMERICI]

X

Personalizzazione del descrittore

oppure conferma descrittore e passa alla programmazione Sconto

X

[CARATTERI NUMERICI]

X

Impostazione della percentuale di sconto

X

passa allo sconto percentuale successivo

Programmazione sconti assoluti

[CARATTERI ALFANUMERICI]

X

Personalizzazione del descrittore

oppure Conferma descrittore e passa alla programmazione Sconto

X

[CARATTERI NUMERICI]

X

Impostazione del valore assoluto dello sconto

Selezionare tipologia:

0 = Sconto

1 = Buono monouso

2 = Bene sospeso/acconto

3 = Omaggio

X

passa allo sconto assoluto successivo

SET 308 - Impostazione aliquote IVA

Attraverso questo set è possibile programmare fino a 40 aliquote iva.

AVVERTENZA

La programmazione delle aliquote IVA va effettuata attentamente, in quanto le opzioni programmate sono utilizzate per completare le informazioni che vengono inviate all'Agenzia delle Entrate dopo le chiusure giornaliere.

Come prerequisito alla programmazione occorre aver eseguito i rapporti Z4, Z14, Z20, Z10 e gli altri eventualmente movimentati.

Utilizzando le opzioni di programmazione del SET 308 sarà possibile riconfigurare: beni, servizi, natura, ventilazione e codice ATECO.

SET 308	
ATTIVA 1=SI/0=NO	Definisce se l'IVA è programmata; di default sono tutte disattivate tranne le aliquote dalla 11 alla 17.
DENOMINAZIONE	Definisce la denominazione con cui verrà indicata nei rapporti. Dalla 11 alla 17 le denominazioni non sono modificabili in quanto le IVE sono pre-programmate con descrittore fisso. (Esente, Esclusa...)
PERCENTUALE xx,yy	Definisce la percentuale su cui verrà applicata l'imposta. Il valore deve essere 0,00 nel caso di NATURA
ABBREVIAZIONE ***	Definisce l'abbreviazione che verrà inserita sul documento commerciale solo per le iva NATURA e VENTILATE. Prestare attenzione a <u>non inserire descrizioni diverse</u> da quelle relative alle IVE natura e ventilate. (*ES, *RM, *VI...)
BENE=1 (BENE) BENE=0 (SERVIZIO)	Selezione tipologia prodotto, bene o servizio L'indicazione "bene=0" indica che l'aliquota programmata si riferisce ad un servizio.
NATURA 1=SI/0=NO	Definisce se l'aliquota è usata come natura. Di default è disabilitata tranne che per le aliquote dalla 11 alla 16.
VENTILAZIONE 1=SI/0=NO	Definisce se l'aliquota utilizzata per la funzione di ventilazione. Applicabile solo alle aliquote di tipo bene. Di default è attiva solo sull'aliquota 17
CODICE ATECO	Definisce il codice attività (6cifre) che verrà trasmesso all'Agenzia delle Entrate relativo alla singola aliquota. NOTA: il campo non è obbligatorio ma se presente su una delle aliquote deve essere programmato su tutte (anche se uguale).
DESCRIZIONE NATURA	Definisce la descrizione natura che verrà trasmesso all'Agenzia delle Entrate solo per le IVE NATURA. Prestare attenzione a <u>non inserire descrizioni diverse</u> da quelle relative alle IVE natura. (N1, N2, N3, N4, N5, N6)

Le aliquote dalla 11 alla 17 sono pre-programmate ed attivate. Dalla 11 alla 16 sono nature (N1 - N6) mentre alla 17 è riservata la funzione di ventilazione.

Per ogni aliquota Iva possono essere programmati più parametri come riportato nella seguente tabella:

FUNZIONE	CAMPI PROGRAMMABILI	IMPOSTAZ. DI FABBRICA
Numero Aliquota	Caratteri numerici (da 01 a 40)	
Descrizione Aliquota	Caratteri alfanumerici	
Valore aliquota (in percentuale)	Fino a 4 cifre (da 0,01 a 99,99)	0,00
Abbreviazione	Caratteri alfanumerici	***
Bene/servizio	Scelta opzione	1 (BENE)
Natura	Scelta opzione	0 (no NATURA)
Ventilazione	Scelta opzione	0 (no VENTILAZIONE)
Codice ATECO	Caratteri numerici	
Descrittore Natura	Caratteri alfanumerici	

Procedura operativa

- 3 0 8 X** Per entrare nella fase di impostazione IVE
- [CARATTERI NUMERICI] X** Inserire N.ALIQUOTA che si intende programmare (1 - 40)
- 1 X** per abilitare
- 0 X** Non verranno mostrati i parametri di configurazione ma si passerà alla programmazione dell'aliquota successiva
- [CARATTERI ALFA-NUMERICI] X** Inserire DESCRITTORE (es. Ordinaria)
- [CARATTERI NUMERICI] X** Inserire PERCENTUALE (es. 22)
- [CARATTERI ALFA-NUMERICI] X** Confermare ABBREVIAZIONE (modificare solo in caso di IVA per nature)
- 1 X** Per definire IVA su BENE
- 0 X** Per definire IVA su SERVIZIO
- 1 X** Per abilitare NATURA
- 0 X** Per disabilitare NATURA
- 1 X** Per abilitare VENTILAZIONE (applicabile solo a BENI)
- 0 X** Per disabilitare VENTILAZIONE
- [CARATTERI NUMERICI] X** Inserire codice ATECO, se necessario (es. 475210).
- [CARATTERI ALFA-NUMERICI] X** Inserire DESCRITTORE NATURA (N1-N2-N3-N4-N5-N6), solo se si è abilitata la NATURA.

SET 309 - Impostazione tabella maggiorazioni

Questa funzione consente di programmare 6 maggiorazioni percentuali e 6 maggiorazioni assolute.

Parametri programmabili

FUNZIONE	CAMPI PROGRAMMABILI	IMPOSTAZ. DI FABBRICA
Maggiorazione in Valore Percentuale		
DESCRIZIONE	Fino a 10 caratteri alfanumerici	MAGG. PERC. _1
Percentuale	Fino a 4 cifre (2+2 dec.)	0,00

Procedura operativa

Programmazione maggiorazione in percentuale

3 0 9 X

[CARATTERI ALFA-NUMERICI] **X** Personalizzazione del descrittore

oppure

X conferma descrittore e passa alla program. magg.

[CARATTERI NUMERICI] **X** Impostazione della percentuale di maggiorazione

X passa alla maggiorazione percentuale successiva

Programmazione maggiorazione in valore assoluto

[CARATTERI ALFA-NUMERICI] **X** Personalizzazione del descrittore

oppure

X conferma descrittore e passa alla program. magg.

[CARATTERI NUMERICI] **X** Impostazione della percentuale di maggiorazione in valore assoluto (max. 8 caratteri, 6+2 dec.)

X passa alla maggiorazione in valore assoluto successiva

- Se si vuole annullare la percentuale programmata, digitare



SET 311 - Impostazione valore HALO su resto

È possibile definire un importo massimo per il resto da consegnare al cliente in seguito al pagamento di una vendita. Se in fase operativa risulteranno cifre superiori a questo limite, interverrà una segnalazione di errore.

L'importo massimo impostabile per il resto deve essere compreso tra 0 e 999.999 (6 cifre + 2 decimali).

Procedura operativa

3 1 1 X

[CARATTERI NUMERICI] **X** Impostazione dell'importo massimo

SET 312 - Abilitazione chiusura obbligatoria cassetto

Abilita la verifica dello stato del cassetto.

Procedura operativa

3 1 2 X

0 X Verifica stato del cassetto disabilitata*

1 X Verifica stato del cassetto abilitata.

SET 314 - Stampa configurazione di macchina

Questa funzione consente di stampare, in qualsiasi momento, la configurazione attuale del registratore telematico. Tale operazione è utile per avere una copia cartacea della configurazione impostata sul registratore telematico con l'opzione **SET 102** e riguarda principalmente questi gruppi:

- CONTRIBUTO RAEE
- NUMERO REPARTI
- NUMERO LISTINI PREZZI
- DESCRITTORE
- LINK A GRUPPO ABILITATO
- PREZZO MASS. (HALO)
- PREZZO MIN. (HALO)
- LINK A PROMOZIONE
- REG. PERIODICO 2
- NUMERO PLU
- NUMERO TASTI
- NUM. TIPI FORME PAGAM.
- NUMERO OPERATORI
- NUMERO PROMOZIONI N X M
- NUMERO DI SCONTI (A VALORE E A PERCENTUALE)
- NUMERO DI MAGGIORAZIONI (A VALORE E A PERCENTUALE)
- NUMERO MAGGIORE VALORE
- DESCRITTORE
- REG. PERIODICO 2
- NUMERO GRUPPI
- NUMERO ALIQUOTE IVA
- PLU (CODICI A BARRE)

Per ognuna delle voci è specificata la lunghezza massima consentita per il descrittore.

Procedura operativa



SET 315 – Gestione automatica stampa rapporti X

SET 316 – Gestione automatica stampa rapporti Z

Questa funzione permette di stampare un elenco di rapporti o più rapporti dopo aver eseguito una delle seguenti programmazioni:

- **SET 315:** abilita la stampa in modalità X di un numero massimo di 22 rapporti (giornaliero e periodico)
- **SET 316:** abilita la stampa in modalità Z di un numero massimo di 9 rapporti se giornaliero/periodico, 18 rapporti se periodico1/periodico2 (19 rapporti con Z10)

La configurazione di queste funzioni dipende da come è stata impostata l'opzione SET 328. Se disabilitata () questa funzione è impostata su giornaliero/periodico, se abilitata () questa funzione è impostata su periodico 1/periodico 2.

La tabella seguente visualizza I rapporti che si possono eseguire automaticamente e il rispettivo codice di programmazione da associare in fase di programmazione:

Rapporto	Tasto rapporto a video	Esecuzione in assetto X MODE (SET315)		Esecuzione in assetto Z MODE (SET316)	
		Giornaliero	Periodico	Giornaliero	Periodico
		Periodico1	Periodico2	Periodico1	Periodico2
SET 328 = 0					
SET 328 = 1					
<i>Reparti</i>	Reparti	1	11	1	11
<i>Gestionale</i>	Gestionale	4	14	4	14
<i>Movimenti cassa</i>	Movimenti cassa	5	15	5	15
<i>Vendite per ora</i>	Vendite per ora	6		6	
<i>Scorporo imposta</i>	Scorporo imposta		20		20
<i>Valute</i>	Valute	7	17	7	17
<i>Rapporto Z10</i>	Rapporto Z10	10	10	10	10
<i>Barcode reader PLU BCR</i>	PLU BCR	9	19	9	19
<i>Fattura</i>	Documenti Slip Printer	18	28	18	28
<i>Operatori</i>	Operatori	21	31	21	31
<i>Buoni pasto</i>	Buoni pasto	25	35	25	35

Procedura

3 1 5 / 3 1 6 X

0 X Per disabilitare la stampa dei rapporti indicate nel display operatore

1 X Per abilitare la stampa dei rapporti indicate nel display operatore

Procedere con i rapporti che si vogliono eseguire.

SET 318 - Abilitazione obbligo calcolo del resto

È possibile programmare il registratore telematico a calcolare obbligatoriamente il resto dovuto al cliente in seguito al pagamento di una transazione di vendita; in questo modo l'operatore dovrà digitare l'importo ricevuto dal cliente prima di chiudere lo scontrino.

Procedura operativa

3 1 8 X

0 X

Per disabilitare la funzione di calcolo obbligatorio del resto *

1 X

Per abilitare la funzione di calcolo obbligatorio del resto

SET 320 - Selezione tipo messaggio frasi di cortesia

Procedura operativa

3 2 0 X

0 X

Per disabilitare il messaggio di cortesia.

1 X

Per abilitare il messaggio di cortesia programmato da fabbrica. (GRAZIE E ARRIVEDERCI) *

2 X

Abilitazione del messaggio personalizzato dall'utente con codice 303

SET 321 - Abilitazione prezzo zero

Nel caso si debba contabilizzare una vendita omaggio, occorre produrre uno scontrino con articolo a prezzo zero. Questa funzione consente di abilitare e disabilitare la vendita di un articolo a prezzo zero.

Procedura operativa

3 2 1 X

0 X

Per disabilitare la funzione di vendita di un articolo a prezzo zero. *

1 X

Per abilitare la funzione di vendita di un articolo a prezzo zero.

SET 322 - Selezione font di macchina

Con questo codice è possibile selezionare il font dei caratteri che verrà utilizzato per la stampa degli scontrini.

Procedura operativa

3 2 2 X

0 X Seleziona il font di tipo 1 in modo da stampare fino a 36 caratteri per riga *

1 X Seleziona il font di tipo 2 in modo da stampare fino a 44 caratteri per riga

2 X seleziona il font di tipo 3 in modo da stampare fino a 52 caratteri per linea

SET 323 - Impostazione formato rotolo

Imposta la dimensione del rotolo carta che si desidera utilizzare.

Procedura operativa

3 2 3 X

1 X Imposta la larghezza del rotolo a 57,5 mm

2 X Imposta la larghezza del rotolo a 80 mm *

SET 325 - Abilitazione codice farmacia

Abilita il codice farmacia.

Procedura operativa

3 2 5 X

0 X Disabilitato*

1 X Abilitato

SET 326 - Abilitazione codice bilancia

Abilita il codice bilancia.

Procedura operativa

3 2 6 X

0 X Disabilitato*

1 X Abilitato

SET 328 - Selezione modalità di aggiornamento rapporti

Tale funzione permette di scegliere come aggiornare i rapporti.

Procedura operativa

3 2 8 X

0 X Giornaliero-periodico

1 X Periodico 1 – periodico 2*

SET 329 - Abilitazione vendita articolo singolo

Tale funzione consente di abilitare la stampa della quantità singola accanto agli articoli (es: 1x reparto_1).

Procedura operativa

3 2 9 X

0 X Per disabilitare la vendita di un singolo articolo. *

1 X Per abilitare la vendita di un singolo articolo.

SET 331 - Abilitazione controllo partita IVA/codice fiscale

Tale funzione consente di abilitare la verifica della Partita Iva / Codice Fiscale.

Procedura operativa

3 3 1 X

0 X Disabilitato

1 X Abilitato *

SET 332 - Generazione QR Code

Il registratore telematico è in grado di riconoscere e stampare la tipologia di codice a barre bidimensionale di tipo QR Code.

Con questo tipo di grafico bidimensionale, è possibile codificare link a siti internet, messaggi promozionali, ecc. Una volta generato e stampato, il QR Code può essere recuperato attraverso opportuna applicazione residente ad esempio in uno smartphone.

La programmazione della descrizione da tradurre come QR Code si esegue con il **SET 332**.

Il QR Code così generato può essere inserito come logo all'inizio o alla fine dello scontrino.

Procedura operativa

3 3 2 X Inserire nel campo la descrizione che si intende codificare come QR Code e al termine confermare con **X**

NOTA

Per la programmazione del logo utilizzare i codici **SET 302** e **SET 303**.

Per la stampa dei loghi memorizzati nel registratore telematico utilizzare il codice **SET 296**.

SET 334 - Abilitazione stampa dettaglio IVA su vendita

Tale funzione consente di abilitare la stampa del dettaglio Iva sulla vendita.

Procedura operativa

3 3 4 X

0 X Disabilitato

1 X Abilitato *

SET 335 - Abilitazione azzeramento rapporti

Tale funzione consente di azzerare i rapporti.

Procedura operativa

3 3 5 X

0 X Disabilitato

1 X Abilitato *

SET 338 - Impostazione linee intestazione per fattura semplificata

Ampliamento righe di intestazione per scontrini/fatture

Sul registratore telematico sono disponibili 8 righe aggiuntive programmabili con il **SET 338**. Queste 8 righe vanno ad aggiungersi alle righe dell'intestazione scontrino e programmate con il **SET 302**.

Il **SET 338** mette a disposizione queste 8 righe aggiuntive che sono "libere" cioè non vincolate all'introduzione di campi particolari.

Procedura operativa

PROGRAMMAZIONE DELLE RIGHE DA 1 A 8

3 3 8 X

[CARATTERI ALFA-NUMERICI] Inserimento tipo di attributo a numero di caratteri

X

[CARATTERI ALFA-NUMERICI] Proseguire con le altre righe che si desiderano programmare

X

NOTA

la programmazione delle altre righe si esegue come per l'impostazione dell'intestazione scontrino (**SET 302**).

SET 339 - Impostazione parametri fattura semplificata

Impostazione della Serie Fatture e del valore iniziale usato per la numerazione delle fatture.

Procedura operativa

3 3 9 X

[CARATTERI ALFA-NUMERICI] **X** Impostazione della serie fattura, massimo 3 caratteri alfanumerici

[CARATTERI ALFA-NUMERICI] **X** Programmazione del numero fattura, massimo 5 caratteri numerici

SET 340 - Impostazione descrittori messaggio R.A.E.E. generico

Con il **SET 340** è possibile programmare un messaggio di personalizzazione relativo all'eco-contributo RAEE composto da 3 righe (24/29 caratteri) e viene impostato solo il descrittore e non l'attributo. Questo viene stampato in fondo allo scontrino se è attivata all'interno dello scontrino la modalità con importo RAEE specificato.

Procedura operativa

3 4 0 X

Per personalizzare il messaggio di descrizione dell'eco-contributo

[CARATTERI ALFA-NUMERICI] **X**

Personalizzazione della prima riga del messaggio.

Programmazione delle righe successive

SET 341 - Impostazione descrittori messaggio R.A.E.E. per valore

Con il codice 341 è possibile programmare un messaggio di personalizzazione relativo all'eco-contributo RAEE composto da 3 righe ognuna delle quali con un massimo di 29 caratteri (24/29 caratteri) e viene impostato solo il descrittore e non l'attributo.

Questo viene stampato in fondo allo scontrino se e' attivata all'interno dello scontrino la modalità con importo RAEE generico.

Procedura operativa

3 4 1 X

Per personalizzare il messaggio di descrizione dell'eco-contributo

[CARATTERI ALFA-NUMERICI]

X

Personalizzazione della prima riga del messaggio.

Programmazione delle righe successive

SET 342 - Impostazione messaggio preconto

Permette di personalizzare il documento di preconto aggiungendo fino a 2 linee di descrizione libera.

Procedura operativa

3 4 2 X

342-LINEA 1 Inserire un messaggio di descrizione per la linea 1

Attributi Testo

0 X

ATTRIB. NORM. (testo normale)

1 X

ATTRIB.D.ALT. (testo di altezza doppia)

Caratteri/Riga

0 X

36 crt/riga

1 X

44 crt/riga

2 X

52 crt/riga

342-LINEA 2 Ripetere le impostazioni della linea1

SET 343 - Impostazione messaggio VENDITA

Permette di introdurre, tra una transazione di vendita e un'altra, una stringa numerica o alfanumerica con una descrizione libera.

Procedura operativa

L'inserimento di una descrizione libera si esegue con l'interfaccia grafica, per maggiori informazioni consultare il capitolo "Funzioni conto - Descrizione libera".

SET 344 - Impostazione descrittori messaggio Scontrino Cortesia

Con il SET 344 è possibile programmare un messaggio di personalizzazione relativo allo Scontrino Cortesia.

Procedura operativa

PROGRAMMAZIONE DELLE RIGHE DA 1 A 6

3 4 4 X

[CARATTERI ALFA-NUMERICI] X Personalizzazione del descrittore.

0 X Per definire l'attributo carattere "NORMALE". *

1 X Per definire l'attributo carattere "DOPPIA ALTEZZA".

0 X Per definire il font carattere a 24 crt / riga *

1 X Per definire il font carattere a 29 crt / riga

Ripetere la procedura per impostare le righe successive.

Al termine della programmazione della sesta riga il registratore telematico si posiziona all'inizio dell'assetto di configurazione.

SET 345 – Salvataggio dati data base e presetting

Il codice SET 345 salva sulla chiavetta tutti i dati di programmazione del registratore telematico (assetto di configurazione), la parte descrittiva dei data base ed i dati contabili utilizzati dal registratore telematico per generare i rapporti gestionali.

Procedura operativa

Inserire la chiavetta USB nel registratore telematico.

NOTA

Nel caso in cui si proceda al salvataggio dei dati senza aver inserito la chiavetta verrà visualizzata la segnalazione "STICK NON INSERITO".

Impostare il registratore telematico in assetto di configurazione.

3 4 5 X

Sul display compare il messaggio: "345-SCRITT. DATI/ATTENDERE" e viene avviata la scrittura dei dati.

a. Se la scrittura dei dati su chiavetta è andata a buon fine verrà visualizzata segnalazione "SCRITT. ESEGUITA/RIMUOVERE STICK"

b. Se durante la scrittura si sono verificati degli errori verrà visualizzata la segnalazione "ERRORE SCRITTURA/RIMUOVERE STICK".

NOTA

provare a ripetere la procedura verificando il corretto inserimento della chiavetta. Se l'errore ricompare contattare il servizio tecnico di assistenza.

Rimuovere la chiavetta. Alla rimozione della chiavetta USB la macchina si riposiziona in assetto set (configurazione).

SET 346 – Ripristino dati data base e presetting

L'opzione **SET 346** ripristina sul registratore telematico le seguenti informazioni:

- parte descrittiva (tutti i dati salvati dall'utente ma non i dati contabili) di tutti i database presenti sul registratore telematico.
- impostazioni di tutti i parametri di presetting del registratore telematico tranne i loghi.

Procedura operativa

Inserire la chiavetta USB in macchina.

NOTA

Nel caso in cui si proceda al ripristino dei dati senza aver inserito la chiavetta verrà visualizzata la segnalazione "STICK NON INSERITO".

NOTA

prima di procedere potrebbe essere necessario eseguire la stampa dei rapporti gestionali segnalati dal registratore telematico. Se i rapporti non vengono eseguiti non sarà possibile procedere con il ripristino.

Impostare il registratore telematico in assetto SET.

3 **4** **6** **X**

Sul display compare il messaggio:
"OPER. DISTRUTTIVA VUOI CONTINUARE?"

Premere il tasto **X** per continuare.

Sul display compare la richiesta per scegliere se formattare oppure no:

"FORMATTI? ABILITATO: 1, DISABILITATO: 0.

scegliendo 1 si cancellano i dati presenti nel registratore telematico, scegliendo 0 si conservano quelli presenti.

Al termine sul display compare il messaggio:
"346-LETTURA DATI/ATTENDERE" e avviata la lettura dei dati.

- a. Se la lettura dei dati su chiavetta è andata a buon fine verrà visualizzata la segnalazione "LETTURA ESEGUITA/RIMUOVERE STICK"
- b. Se durante la lettura si sono verificati degli errori verrà visualizzata la segnalazione "ERRORE LETTURA/RIMUOVERE STICK"

NOTA

provare a ripetere la procedura verificando il corretto inserimento della chiavetta. Se l'errore ricompare contattare il servizio tecnico di assistenza.

La procedura è terminata, il registratore telematico stampa uno scontrino non fiscale (CONFIGURAZIONE CASSA) che riporta l'attuale configurazione del registratore telematico. Lo scontrino viene memorizzato sul DGFE.

Rimuovere la chiavetta. Alla rimozione della chiavetta USB la macchina si posiziona automaticamente in assetto SET.

SET 347 - Ripristino dati PLU BCR

Il codice 347 ripristina sul registratore telematico i dati relativi ai PLU ad accesso con lettore di codice a barre impostati dall'utente, leggendoli dalla chiavetta USB (i dati ripristinati sono quelli salvati con il codice 345).

NOTA

Se ripristinando i dati dei PLU ad accesso con lettore di codice a barre, si perdono definitivamente i dati dei PLU presenti sul registratore telematico.

Procedura operativa

Inserire la chiavetta USB in macchina.

NOTA

Nel caso in cui si proceda al ripristino dei dati senza aver inserito la chiavetta verrà visualizzata la segnalazione "STICK NON INSERITO".

NOTA

Nel prima di procedere potrebbe essere necessario eseguire la stampa dei rapporti gestionali segnalati dal registratore telematico. Se i rapporti non vengono eseguiti non sarà possibile procedere con il ripristino.

Impostare il registratore telematico in assetto di configurazione.

3

4

7

X

Sul display compare il messaggio:

"347-LETTURA DATI/ATTENDERE" e avviata la lettura dei dati.

In questa fase si possono avere le seguenti condizioni:

c. Se la lettura dei dati su chiavetta è andata a buon fine verrà visualizzata la segnalazione:

"LETTURA ESEGUITA/RIMUOVERE STICK".

d. Se durante la lettura si sono verificati degli errori verrà visualizzata la segnalazione:

"ERRORE LETTURA/RIMUOVERE STICK".

NOTA

Provare a ripetere la procedura verificando il corretto inserimento della chiavetta. Se l'errore ricompare contattare il servizio tecnico di assistenza.

Quando la procedura è terminata, il registratore telematico stampa uno scontrino con intestazione "347-LETTURA DATI". Lo scontrino viene memorizzato sul DGFE.

Rimuovere la chiavetta.

Alla rimozione della chiavetta USB il registratore telematico si posiziona automaticamente all'inizio dell'assetto di configurazione, visualizzando il messaggio "SET/0".

SET 348 - Salvataggio dati data base, presetting e formattazione

Il codice **SET 348** salva la configurazione utente (DATABASE) del registratore telematico.

Procedura operativa

Inserire la chiavetta USB nel registratore telematico.

NOTA

Nel caso in cui si proceda al salvataggio dei dati senza aver inserito la chiavetta verrà visualizzata la segnalazione “STICK NON INSERITO”.

Impostare il registratore telematico in assetto di configurazione (**CONFIG.**).

3 4 8 X

Sul display compare il messaggio: “348-SCRITT. DATI/ATTENDERE” e viene avviata la scrittura dei dati.

- a. Se la scrittura dei dati su chiavetta è andata a buon fine verrà visualizzata segnalazione “SCRITT. ESEGUITA/RIMUOVERE STICK”
- b. Se durante la scrittura si sono verificati degli errori verrà visualizzata la segnalazione “ERRORE SCRITTURA/RIMUOVERE STICK”.

NOTA

provare a ripetere la procedura verificando il corretto inserimento della chiavetta. Se l'errore ricompare contattare il servizio tecnico di assistenza.

Rimuovere la chiavetta.

Alla rimozione della chiavetta USB la macchina si riposiziona in assetto SET.

SET 349 - Ripristino dati data base, presetting e formattazione

L'opzione **SET 349** ripristina la configurazione utente (DATABASE) del registratore telematico.

Operazioni preliminari

L'archiviazione dei dati sulla chiavetta USB eseguito con l'opzione **SET 348** memorizza un file “<matricola registratoretelematico>-database.tar” archiviato all'interno della cartella [NETTUNA250\database].

Per poterlo ripristinare usando il comando **SET 349** occorre rinominarlo da: “<matricola registratoretelematico>-database.tar” in **database.tar** utilizzando un personal computer.

Procedura operativa

Inserire la chiavetta USB in macchina.

NOTA

Nel caso in cui si proceda al ripristino dei dati senza aver inserito la chiavetta verrà visualizzata la segnalazione “STICK NON INSERITO”.

NOTA

prima di procedere potrebbe essere necessario eseguire la stampa dei rapporti gestionali segnalati dal registratore telematico (CONTO ATTIVO). Se i rapporti non vengono eseguiti non sarà possibile procedere con il ripristino.

Impostare il registratore telematico in assetto SET.

3

4

9

X

Sul display compare il messaggio:

“OPER. DISTRUTTIVA VUOI CONTINUARE?”.

Premere il tasto **X** per continuare.

Sul display compare la richiesta per scegliere se formattare oppure no:

“FORMATTI? ABILITATO: 1, DISABILITATO: 0.

scegliendo 1 si cancellano i dati presenti nel registratore telematico, scegliendo 0 si conservano quelli presenti.

Al termine sul display compare il messaggio:

“349-LETTURA DATI/ATTENDERE” e avviata la lettura dei dati.

a. Se la lettura dei dati su chiavetta è andata a buon fine verrà visualizzata la segnalazione “LETTURA ESEGUITA/RIMUOVERE STICK”

b. Se durante la lettura si sono verificati degli errori verrà visualizzata la segnalazione “ERRORE LETTURA/RIMUOVERE STICK”

NOTA

Provare a ripetere la procedura verificando il corretto inserimento della chiavetta. Se l'errore ricompare contattare il servizio tecnico di assistenza.

La procedura è terminata, il registratore telematico stampa uno scontrino non fiscale (CONFIGURAZIONE CASSA) che riporta l'attuale configurazione del registratore telematico.

Lo scontrino viene memorizzato sul DGFE.

Rimuovere la chiavetta. Alla rimozione della chiavetta USB la macchina si posiziona automaticamente in assetto SET.

SET 350 - Backup dati utente

Il codice **SET 350** esegue una copia di sicurezza (BACKUP) del registratore telematico.

Procedura operativa

Inserire la chiavetta USB nel registratore telematico.

NOTA

Nel caso in cui si proceda al salvataggio dei dati senza aver inserito la chiavetta verrà visualizzata la segnalazione “STICK NON INSERITO”.

Impostare il registratore telematico in assetto di configurazione.

3 5 0 X Sul display compare il messaggio: “350-SCRITT. DATI/ATTENDERE” e viene avviata la scrittura dei dati.

- a. Se la scrittura dei dati su chiavetta è andata a buon fine verrà visualizzata segnalazione “SCRITT. ESEGUITA/RIMUOVERE STICK”
- b. Se durante la scrittura si sono verificati degli errori verrà visualizzata la segnalazione “ERRORE SCRITTURA/RIMUOVERE STICK”.

NOTA

Provare a ripetere la procedura verificando il corretto inserimento della chiavetta. Se l'errore ricompare contattare il servizio tecnico di assistenza.

Rimuovere la chiavetta.

Alla rimozione della chiavetta USB la macchina si riposiziona in assetto SET.

SET 351 - Restore dati utente

Il codice **SET 351** ripristina una copia di sicurezza (RESTORE) del registratore telematico eseguita precedentemente.

Operazioni preliminari

L'archiviazione dei dati sulla chiavetta USB eseguito con l'opzione **SET 350** memorizza un file "**<giornomeseanno>-backup.tar**" archiviato all'interno della cartella [NETTUNA250\database].

Per poterlo ripristinare con il comando **SET 351**, occorre rinominarlo da:

"**<giornomeseanno>-backup.tar**" in **backup.tar** utilizzando un personal computer.

NOTA

Potrebbero essere presenti più copie di sicurezza, scegliere quella più indicata prendendo come riferimento la data di archiviazione.

Procedura operativa

Inserire la chiavetta USB in macchina.

NOTA

Nel caso in cui si proceda al ripristino dei dati senza aver inserito la chiavetta verrà visualizzata la segnalazione "STICK NON INSERITO".

NOTA

Prima di procedere potrebbe essere necessario eseguire la stampa dei rapporti gestionali segnalati dal registratore telematico (CONTO ATTIVO). Se i rapporti non vengono eseguiti non sarà possibile procedere con il ripristino.

Impostare il registratore telematico in assetto SET.

3 5 1 X

Sul display compare il messaggio:

"OPER. DISTRUTTIVA VUOI CONTINUARE?"

Premere il tasto  per continuare.

Sul display compare la richiesta per scegliere se formattare oppure no:

"FORMATTI? ABILITATO: 1, DISABILITATO: 0.

scegliendo 1 si cancellano i dati presenti nel registratore telematico, scegliendo 0 si conservano quelli presenti.

Al termine sul display compare il messaggio:

"349-LETTURA DATI/ATTENDERE" e avviata la lettura dei dati.

- a. Se la lettura dei dati su chiavetta è andata a buon fine verrà visualizzata la segnalazione "LETTURA ESEGUITA/RIMUOVERE STICK"
- b. Se durante la lettura si sono verificati degli errori verrà visualizzata la segnalazione "ERRORE LETTURA/RIMUOVERE STICK"

NOTA

Provare a ripetere la procedura verificando il corretto inserimento della chiavetta. Se l'errore ricompare contattare il servizio tecnico di assistenza.

La procedura è terminata, il registratore telematico stampa uno scontrino non fiscale (CONFIGURAZIONE CASSA) che riporta l'attuale configurazione del registratore telematico. Lo scontrino viene memorizzato sul DGFE.

Rimuovere la chiavetta. Alla rimozione della chiavetta USB la macchina si posiziona automaticamente in assetto SET.

SET 352 - Selezione tipo ADD MODE

Il registratore telematico è programmata da fabbrica in modo che sia inserita automaticamente il punto decimale solo quando sono inseriti dei prezzi costituiti da cifre intere (es. Euro 12,00). Quando invece occorre inserire un prezzo con centesimi (es. Euro 12,35), occorre digitare il punto decimale dopo il numero intero (12).

Procedura operativa

3 5 2 X

0 X Disabilita la funzione punto decimale automatico *

1 X Abilita la funzione punto decimale automatico.

2 X Abilita la funzione solo per gli importi di vendita e non per le quantità

SET 355 - Abilitazione taglierina

Questa funzione consente di abilitare o disabilitare il taglio automatico della taglierina.

Procedura operativa

3 5 5 X

0 X Per disabilitare il taglio automatico

1 X Per abilitare il taglio automatico

SET 358 - Abilitazione memorizzazione rapporti su DGFE

Questa funzione consente di abilitare o disabilitare la registrazione dei rapporti gestionali in assetto "X" - "Z" sul DGFE.

Procedura operativa

3 5 8 X

0 X Per disabilitare la registrazione degli scontrini gestionali in assetto "X" - "Z" su D.G.F.E.*

1 X Per abilitare la la registrazione degli scontrini gestionali in assetto "X" - "Z" su D.G.F.E.

SET 359 - Abilitazione stampa BCR

Questa funzione consente di abilitare o disabilitare la stampa, sullo scontrino di vendita, in aggiunta alla descrizione dell' articolo venduto, del codice articolo letto dal lettore di codice a barre.

Procedura operativa

3 5 9 X

0 X Per disabilitare la stampa del codice a barre. *

1 X Per abilitare la stampa del codice a barre.

SET 360 - Abilitazione gestione password

Il registratore telematico viene fornito con la gestione dei codici di accesso disabilitata e con i codici predefiniti con i seguenti valori:

VALORE	DESCRIZIONE
11111	Codice supervisore

Procedura operativa

3 6 0 X

0 X Per disabilitare la gestione codici di accesso. *

1 X Per abilitare la gestione codici di accesso

SET 361 - Impostazione password SUPERVISORE

Questa password (pin a 4 cifre) permette di regolare l'accesso alle funzioni di lettura delle memorie fiscali di riepilogo e di dettaglio. Le funzioni bloccabili sono le SET 18x (memoria riepilogo) e le SET 45x (memoria dettaglio).

Parametri programmabili

FUNZIONE	CAMPI PROGRAMMABILI	IMPOSTAZ. DI FABBRICA
CODICE	Fino a 6 caratteri numerici	11111
COD. MEMORIE	Fino a 4 caratteri numerici	1111

Procedura operativa

3 6 1 X

[CARATTERI NUMERICI] X Impostazione del codice predefinito, o se già modificato, del codice supervisore.

[CARATTERI NUMERICI] X Impostazione del codice predefinito, o se già modificato, del codice memorie.

X Impostazione del nuovo codice.

1 X Abilitazione codice Memorie.

0 X Disabilitazione codice Memorie.

NOTA: In caso di dimenticanza inserimento codice, sarà necessario un reset database (rivolgersi al tecnico per tale operazione)

SET 362 – Abilitazione/modifica codice di accesso “CASSIERE”

Parametri programmabili

FUNZIONE	CAMPI PROGRAMMABILI	IMPOSTAZ. DI FABBRICA
CODICE	Fino a 6 caratteri numerici	222222

Procedura operativa

- 3 6 2 X**
[CARATTERI NUMERICI] Impostazione del codice supervisore o del codice cassiere predefinito, o se già modificati, uno dei due codici impostati.
- X**
[CARATTERI NUMERICI] Impostazione del nuovo codice
- X**
X Conferma del nuovo codice
- C** Annullamento del nuovo codice

SET 363 - Selezione numero sc. fiscali su DGFE da stampare

Questa funzione consente di selezionare il numero di documenti commerciali su DGFE da stampare alla pressione del tasto giornale.

Procedura operativa

- 3 6 3 X**
- NUMERO** Inserire il numero di schede fiscali su DGFE da stampare.*

SET 364 - Selezione tipo e valore soglia di fine DGFE

Questa funzione consente di programmare la soglia di spazio ancora disponibile sul D.G.F.E. Il raggiungimento della soglia programmata è segnalato attraverso un messaggio stampato in appendice al rapporto di chiusura e ripetuto ad ogni chiusura fino alla sostituzione del D.G.F.E. corrente.

Procedura operativa

- 3 6 4 X**
0 X Per selezionare la soglia espressa in giorni.
1 X Per selezionare la soglia espressa in percentuale.*
2 X Per selezionare la soglia espressa in megabyte.
- [CARATTERI NUMERICI] **X** Valore della soglia espressa in giorni. (2 crt max.)
[CARATTERI NUMERICI] **X** Valore della soglia espressa percentuale.** (3 crt max.)
[CARATTERI NUMERICI] **X** Valore della soglia espressa in Mbyte. (3 crt max.)

* Impostazione di fabbrica: "1"

** Impostazione di fabbrica: "5"

SET 365 - Memorizzazione scontrini non fiscali su DGFE

Questa funzione consente di abilitare o disabilitare la registrazione degli scontrini gestionali in assetto "REG" sul D.G.F.E.

La registrazione su D.G.F.E. viene gestita secondo i seguenti criteri :

Tipologia scontrini	Registrazione su D.G.F.E.
Scontrini Fiscali	Si
Scontrini gestionali in assetto "REG"	In funzione della abilitazione in assetto SET (codice 365) : tutto lo scontrino o solo il riferimento
Rapporti gestionali in assetto "X" - "Z"	In funzione della abilitazione in assetto SET (codice 358) : tutto lo scontrino o solo il riferimento
Scontrini gestionali "copia fattura / ricevuta"	In funzione della abilitazione in assetto SET (codice 950) : tutto lo scontrino o solo il riferimento
Scontrini gestionali in assetto "SET"	Solo il riferimento
Scontrini di lettura del D.G.F.E.	Solo il riferimento

Codice di programmazione **SET 365**.

Questa funzione consente di abilitare o disabilitare la registrazione degli scontrini gestionali in assetto "REG".

Procedura operativa

3 6 5 X

0 X

Per disabilitare la funzione la registrazione degli scontrini gestionali in assetto "REG" su D.G.F.E.

1 X

Per abilitare la funzione la registrazione degli scontrini gestionali in assetto "REG" su D.G.F.E. *

SET 366 - Abilitazione scontrino multiplo

Permette di programmare sullo scontrino multiplo il raggruppamento degli articoli della vendita per articoli o per reparti.

Procedura operativa

3 6 6 X

0 X

Per disabilitare la funzione

1 X

Per abilitare la funzione

0 X

Seleziona raggruppamento per reparti

1 X

Seleziona raggruppamento per articolo

0 X

Per generare uno scontrino multiplo manualmente

1 X

Per generare uno scontrino multiplo automaticamente

SET 367 - Abilitazione stampa articoli venduti

La programmazione del **SET 367** consente l'abilitazione della stampa, nello scontrino di vendita, del numero di transazioni o pezzi venduti.

Procedura operativa

3 6 7 X

0 X Per selezionare la scelta **ARTICOLO**

1 X Per selezionare la scelta **PEZZO**

0 X Per disabilitare la stampa sullo scontrino

1 X Per abilitare la stampa sullo scontrino

SET 368 - Abilitazione visualizzazione totale di cassa

Con questa funzione è possibile abilitare/disabilitare la stampa del totale cassa nello scontrino prelievo/versamento e nella funzione SET150.

Inserire il codice di accesso del supervisore che di default è 11111, oppure, verificare il codice di accesso impostato con l'opzione SET361.

Procedura operativa

3 6 8 X

0 X Per disabilitare la visualizzazione/stampa del totale in cassa nello scontrino prelievo/versamento e nella funzione SET150.

1 X Per abilitare la visualizzazione/stampa del totale in cassa nello scontrino prelievo/versamento e nella funzione SET150.

SET 373 - Layout Documenti

Con questa opzione, è possibile abilitare la stampa dell'appendice dettaglio pagamenti e definire la quantità di informazioni presenti sul rapporto di chiusura fiscale Z10, modificandone il layout al fine del risparmio carta.

3 7 3 X Dettaglio Pagamenti

0 Disabilitato (*)

1 Abilitato

X Compressione Z10

0 Standard

1 SOLO TITOLI: verranno ridotte le dimensioni dei titoli (*)

2 COMPLETO: verranno stampati solo i contatori movimentati

1 - SOLO TITOLI

DOCUMENTO GESTIONALE
 RAPPORTO *Z*
 CHIUSURA FISCALE

DATI IN EURO

---- CORRISPETTIVI ----
 CORRISP. GIORN. 15,00
 TOT. AMM. CORR. 15,00
 CORRISP. GIORN. 46 789,39
 RESI MERCE GG. 0,00
 TOT. AMMONT. RESI 0,00
 ANNULL. GIORN. 0,00
 TOT. AMM. ANNULLI 0,00

--- DOCUMENTI CL. II ---
 CORRISP. GIORN. 0,00
 *FATTURE 0,00
 *RICEVUTE 0,00
 RESI MERCE GG. 0,00
 ANNULL. GIORN. 0,00

----- OPERAZIONI -----
 N.O SCONTI 0,00
 N.O MAGG. 0,00
 N.O BONIFICI 0,00
 N.O RETTIFICHE 0,00
 N.O STORNI 0,00
 --- CORR. NON RISC. ---
 *DOCUMENTI 0,00
 *RICEVUTE 0,00

--- CORRISP. RISCOSSI ---
 *DOCUMENTI 15,00
 *FATTURE 0,00
 *RICEVUTE 0,00

---- IVA DOC. COMM. ----
 Ordinaria B al: 22,00%
 RISCOSSO 10,00
 NON RISCOSSO 0,00
 NON RISC. IVA 0,00
 RESI RISCOSSO 0,00
 RESI N. RISC. 0,00
 RESI N. RISC. IVA 0,00
 ANN. RISCOSSO 0,00
 ANN. N. RISCOSSO 0,00
 ANN. N. RISC. IVA 0,00
 Minima S al: 4,00%
 RISCOSSO 5,00
 NON RISCOSSO 0,00
 NON RISC. IVA 0,00
 RESI RISCOSSO 0,00
 RESI N. RISC. 0,00
 RESI N. RISC. IVA 0,00
 ANN. RISCOSSO 0,00
 ANN. N. RISCOSSO 0,00
 ANN. N. RISC. IVA 0,00

--- N. DOCUMENTI GIORN. ---
 N. DOC. COMM. 1
 N. DOC. GEST. 2
 *N. RAPP. DGFE 0
 *N. FATTURE 0
 *N. FATT. /RESI MERCE 0
 *N. FATT. /ANNULL. 0
 *N. RICEVUTE 0

---- DATI GENERALI ----
 N. LETT. MEM. FISC. 0

PROGR. AZZER. 176
 NUM. RIPRISTINI 5

GIORN. ELETTRONICO N.1
 DEL 01-03-2020 15:43
 MATR. 80I14499242

20-10-2020 13:32
 DOC. GEST. N 0176-0002

CASSA: 01

(4' CHIUS. GIORN.)
 DEL 20-10-2020

IMPRONTA
 6A0D 5F39 0AC4 712E 093B
 7D6C 6E81 1AF5 234E 11C9

0 - STANDARD

DOCUMENTO GESTIONALE
 RAPPORTO *Z*
 CHIUSURA FISCALE

DATI IN EURO

---- CORRISPETTIVI ----
 CORRISP. GIORN. 15,00
 TOT. AMMONT. CORRISP. 15,00
 CORRISP. GIORN. 46 819,39
 RESI MERCE GG. 0,00
 TOT. AMMONT. RESI 0,00
 ANNULLAM. GIORN. 0,00
 TOT. AMMONT. ANNULLI 0,00

--- DOCUMENTI CL. II ---
 CORRISP. GIORN. 0,00
 *FATTURE 0,00
 *RICEVUTE 0,00
 RESI MERCE GG. 0,00
 ANNULLAM. GIORN. 0,00

----- OPERAZIONI -----
 SCONTI N. 0 0,00
 MAGGIOR. N. 0 0,00
 BONIFICI N. 0 0,00
 RETTIFICHE N. 0 0,00
 STORNI N. 0 0,00
 CORRISP. NON RISCOSSI
 *DOCUMENTI 0,00
 *RICEVUTE 0,00
 CORRISP. RISCOSSI
 *DOCUMENTI 15,00
 *FATTURE 0,00
 *RICEVUTE 0,00

DETTAGLIO IVA DOC. COMM.
 Ordinaria B al: 22,00%
 RISCOSSO 10,00
 NON RISCOSSO 0,00
 NON RISC. IVA 0,00
 RESI RISCOSSO 0,00
 RESI N. RISC. 0,00
 RESI N. RISC. IVA 0,00
 ANN. RISCOSSO 0,00
 ANN. N. RISCOSSO 0,00
 ANN. N. RISC. IVA 0,00
 Minima S al: 4,00%
 RISCOSSO 5,00
 NON RISCOSSO 0,00
 NON RISC. IVA 0,00
 RESI RISCOSSO 0,00
 RESI N. RISC. 0,00
 RESI N. RISC. IVA 0,00
 ANN. RISCOSSO 0,00
 ANN. N. RISCOSSO 0,00
 ANN. N. RISC. IVA 0,00

DOCUMENTI GIORNALIERI
 N. DOCUM. COMM. 1
 *N. DOCUM. /RESI MERCE 0
 *N. DOCUM. /ANNULLAM. 0
 N. DOCUM. GESTIONALI 2
 *N. RAPP. LETTURE DGFE 0

N. DOCUMENTI CL. II 0
 *N. FATTURE 0
 *N. FATTURE /RESI MERCE 0
 *N. FATTURE /ANNULLAM. 0
 *N. RICEVUTE 0

DATI GENERALI
 N. LETT. MEM. FISCALE 0
 PROGR. AZZERAMENTI 176
 NUM. RIPRISTINI 5

DISPOS. GIORN. ELETTRONICO N.1
 DEL 01-03-2020 15:43
 MATR. 80I14499242

20-10-2020 13:33
 DOC. GEST. N 0176-0002

CASSA: 01

(0' CHIUSURA GIORNAL.)
 DEL 20-10-2020

2 - COMPLETO

DOCUMENTO GESTIONALE
 RAPPORTO *Z*
 CHIUSURA FISCALE

DATI IN EURO

---- CORRISPETTIVI ----
 CORRISP. GIORN. 15,00
 TOT. AMM. CORR. 15,00
 CORRISP. GIORN. 46 804,39
 RESI MERCE GG. 0,00
 TOT. AMMONT. RESI 0,00
 ANNULL. GIORN. 0,00
 TOT. AMM. ANNULLI 0,00

--- DOCUMENTI CL. II ---
 CORRISP. GIORN. 0,00
 *FATTURE 0,00
 *RICEVUTE 0,00
 RESI MERCE GG. 0,00
 ANNULL. GIORN. 0,00

----- OPERAZIONI -----
 N.O SCONTI 0,00
 N.O MAGG. 0,00
 N.O BONIFICI 0,00
 N.O RETTIFICHE 0,00
 N.O STORNI 0,00
 --- CORR. NON RISC. ---
 *DOCUMENTI 0,00
 *RICEVUTE 0,00

--- CORRISP. RISCOSSI ---
 *DOCUMENTI 15,00
 *FATTURE 0,00
 *RICEVUTE 0,00

---- IVA DOC. COMM. ----
 Ordinaria B al: 22,00%
 RISCOSSO 10,00
 NON RISCOSSO 0,00
 NON RISC. IVA 0,00
 RESI RISCOSSO 0,00
 RESI N. RISC. 0,00
 RESI N. RISC. IVA 0,00
 ANN. RISCOSSO 0,00
 ANN. N. RISCOSSO 0,00
 ANN. N. RISC. IVA 0,00
 Minima S al: 4,00%
 RISCOSSO 5,00
 NON RISCOSSO 0,00
 NON RISC. IVA 0,00
 RESI RISCOSSO 0,00
 RESI N. RISC. 0,00
 RESI N. RISC. IVA 0,00
 ANN. RISCOSSO 0,00
 ANN. N. RISCOSSO 0,00
 ANN. N. RISC. IVA 0,00

--- N. DOCUMENTI GIORN. ---
 N. DOC. COMM. 1
 N. DOC. GEST. 2
 *N. RAPP. DGFE 0
 *N. FATTURE 0
 *N. FATT. /RESI MERCE 0
 *N. FATT. /ANNULL. 0
 *N. RICEVUTE 0

---- DATI GENERALI ----
 N. LETT. MEM. FISC. 0

PROGR. AZZER. 177
 NUM. RIPRISTINI 5

GIORN. ELETTRONICO N.1
 DEL 01-03-2020 15:43
 MATR. 80I14499242

20-10-2020 13:32
 DOC. GEST. N 0177-0002

CASSA: 01

(5' CHIUS. GIORN.)
 DEL 20-10-2020

SET 400 - Stampa elenco opzioni serie 400

Questa funzione consente di stampare la programmazione dei reparti: saranno stampati solo i reparti per i quali è stato programmato il riferimento all'aliquota IVA.

Procedura operativa

4 0 0

X Avvio della stampa

La stampa delle programmazioni può essere interrotta premendo il tasto 

SET 401 - Impostazione informazioni singoli reparti

Parametri programmabili

In ogni reparto possono essere programmati più parametri come riportato di seguito:

	FUNZIONE	CAMPI PROGRAMMABILI	IMPOST. DI FABBRICA
1.	Descrizione reparto	Fino a 29 caratteri alfanumerici	REPARTO_nn
2.	Prezzo di vendita	Fino a 8 cifre (4+2 dec)	0,00
3.	Prezzo massimo (HALO)	Fino a 8 cifre (4+2 dec)	0,00
4.	Prezzo minimo (LALO)	Fino a 8 cifre (4+2 dec)	0,00
5.	Riferimento aliquota IVA	Fino a 2 cifre (4+2 dec)	0
6.	Abilitazione Bonifico	0 = disabilitato / 1 = abilitato	1
7.	Abilitazione Sconto	0 = disabilitato / 1 = abilitato	1
8.	Abilitazione reso merce	0 = disabilitato / 1 = abilitato	1
9.	Abilitazione articolo unico	0 = disabilitato / 1 = abilitato	1
10.	Abilitazione bypass prezzo memorizzato	0 = disabilitato / 1 = abilitato	1

La seguente tabella riporta il risultato in fase di vendita della programmazione delle varie funzioni:

FUNZIONE	RISULTATO IN ASSETTO REG
Descrizione reparto	La descrizione di reparto viene stampata sullo scontrino
Riferimento all'eco-contributo	Valore stampato nello scontrino di vendita in corrispondenza del prodotto venduto
Prezzo di vendita	Prezzo di vendita sarà stampato premendo il tasto di reparto
Prezzo massimo (HALO)	Sarà impedita la vendita di un articolo con prezzo digitato da tastiera superiore a quello programmato.
Prezzo minimo (LALO)	Sarà impedita la vendita di un articolo con prezzo digitato da tastiera inferiore a quello programmato.
Riferimento aliquota IVA	Riferimento all'aliquota IVA programmata (da 1 a 8) che consente il calcolo dell'imposta relativa alla vendita sul reparto
Abilitazione Bonifico	Se abilitato, sarà possibile effettuare operazioni di bonifico sul reparto
Abilitazione Sconto	Se abilitato, sarà possibile effettuare operazioni di sconto sul reparto
Abilitazione reso merce	Se abilitato, sarà possibile effettuare operazioni di reso merce sul reparto
Abilitazione articolo unico	Se abilitato, sarà possibile chiudere lo scontrino di vendita con la pressione del tasto reparto
Abilitazione bypass prezzo memorizzato	Se abilitato, sarà possibile effettuare il bypass del prezzo memorizzato sul reparto con quello digitato da tastiera

Procedura operativa

4 **0** **1** **X** Entra nella programmazione dei Reparti.
X Seleziona il reparto

[**CARATTERI ALFA-NUMERICI**] **X** Personalizzazione del descrittore.

[**CARATTERI NUMERICI**] **X** Impostazione del prezzo di vendita
[**CARATTERI NUMERICI**] **X** Impostazione quota eco-contributo.

[**CARATTERI NUMERICI**] **X** Impostazione prezzo massimo (HALO).

[**CARATTERI NUMERICI**] **X** Impostazione prezzo minimo (LALO).

[**CARATTERI NUMERICI**] **X** Impostazione riferimento aliquota IVA.

0 **X** - **1** **X** Per disabilitare - abilitare il bonifico.

0 **X** - **1** **X** Per disabilitare - abilitare lo sconto.

0 **X** - **1** **X** Per disabilitare - abilitare il reso merce.

0 **X** - **1** **X** Per disabilitare - abilitare la vendita ad articolo unico.

0 **X** - **1** **X** Per disabilitare - abilitare la vendita con bypass del prezzo.

CONTANTE Premere questo tasto per interrompere la programmazione del parametro selezionato, che rimane comunque impostata, e di commutare il registratore telematico all'inizio dell'assetto SET.

SUBT. Premere questo tasto per interrompere la programmazione del parametro selezionato, che rimane comunque impostata e di commutare il registratore telematico allo stesso parametro del reparto successivo.

SET 451 - Stampa informazioni di tutti i DGFE utilizzati dalla macchina

Questa funzione stampa le informazioni di tutti i DGFE utilizzati dalla macchina.

SET 452 - Stampa uno scontrino selezionato mediante numero

Questa funzione consente di stampare uno scontrino selezionato seguendo le modalità descritte nella procedura.

Procedura operativa

4 5 2 X
[TIPO SCONTRINO] Selezionare il tipo di scontrino tra:

- 1** fiscale/Commerciale
- 2** non fiscale/Gestionale
- 3** tutti i tipi
- 4** fattura

e premere **X**

[SCONTRINO NUMERO] Inserire il numero dello scontrino e premere **X**

[DATA SCONTRINO] Inserire la data dello scontrino nel formato GG-MM-AAAA e premere **X**

NOTA

Se lo scontrino selezionato non è presente viene visualizzato il messaggio: SCONTRINO ASSENTE.

NOTA

Premendo il tasto **C** si interrompe la stampa.

SET 453 - Stampa degli scontrini di una data

Questa funzione consente di stampare gli scontrino di una data seguendo le modalità descritte nella procedura.

Procedura operativa

4 5 3 X
[TIPO SCONTRINO] **1** fiscale

2 non fiscale

3 tutti i tipi

4 fattura

e premere **X**

[DATA SCONTRINO] Inserire la data dello scontrino nel formato GG-MM-AAAA e premere **X**

NOTA

Se lo scontrino selezionato non è presente viene visualizzato il messaggio: SCONTRINO ASSENTE.

NOTA

Premendo il tasto **C** si interrompe la stampa.

SET 454 - Stampa degli scontrini compresi tra due numeri

Questa funzione consente di stampare gli scontrini compresi tra due numeri seguendo le modalità descritte nella procedura.

Procedura operativa

4 5 4 X
[TIPO SCONTRINO]

- 1** fiscale/Commerciale
 - 2** non fiscale/Gestionale
 - 3** tutti i tipi
 - 4** fattura
- e premere **X**

[SCONTRINO NUMERO] Inserire il numero del primo scontrino e premere **X**

[DATA SCONTRINO] Inserire la data del primo scontrino nel formato GG-MM-AAAA e premere **X**

[SCONTRINO NUMERO] Inserire il numero del secondo scontrino e premere **X**

[DATA SCONTRINO] Inserire la data del secondo scontrino nel formato GG-MM-AAAA e premere **X**

NOTA

Se lo scontrino selezionato non è presente viene visualizzato il messaggio: SCONTRINO ASSENTE.

NOTA

Premendo il tasto **C** si interrompe la stampa.

SET 455 - Stampa degli scontrini compresi tra due date

Questa funzione consente di stampare gli scontrini compresi tra due date seguendo le modalità descritte nella procedura.

Procedura operativa

4 5 5 X
[TIPO SCONTRINO]

- 1** fiscale/Commerciale
 - 2** non fiscale/Gestionale
 - 3** tutti i tipi
 - 4** fattura
- e premere **X**

[DALLA DATA] Inserire la data del primo scontrino nel formato GG-MM-AAAA e premere **X**

[ALLA DATA] Inserire la data del secondo scontrino nel formato GG-MM-AAAA e premere **X**

NOTA

Se lo scontrino selezionato non è presente viene visualizzato il messaggio: SCONTRINO ASSENTE.

NOTA

Premendo il tasto **C** si interrompe la stampa.

SET 458 - Stampa completa del DGFE

Questa funzione consente di stampare tutto il contenuto del DGFE.

Procedura operativa

4 5 8 X Avvia direttamente la stampa

NOTA

Premendo il tasto **C** si interrompe la stampa.

SET 460 - Stampa delle informazioni del DGFE corrente

Questa funzione consente di stampare le informazioni relative al DGFE in uso.

Procedura operativa

4 6 0 X Appare il messaggio:

**STAMPA INFO DGFE
CONFERMI?**

Premere **X** per confermare e avviare la stampa

NOTA

Premendo il tasto **C** si interrompe la stampa.

SET 461 - Gestione della disponibilità spazio su DGFE

Questa funzione consente di visualizzare le informazioni relative allo spazio libero sull DGFE in uso.

Procedura operativa

4 6 1 X Visualizza su schermo la percentuale ancora disponibile

SET 462 - Esportazione memorie

1. Inserire la chiavetta USB nella porta USB del registratore telematico.
2. Eseguire il **SET 462**, impostare le date di inizio e di fine dell'esportazione e confermare con il tasto **X**.
3. Agendo con il tasto  selezionare quali dati esportare (della Memoria di Riepilogo o di Dettaglio) e confermare con il tasto **X**.
4. Se la selezione riguarda la Memoria di Riepilogo (SUBT. dopo punto 3) alla conferma con tasto **X** viene creato sulla chiavetta usb un file '.xml' nella cartella "export" con i tag relativi alle chiusure fiscali eseguite nel periodo scelto.
5. Se la selezione riguarda la Memoria di Dettaglio agenda con il tasto  selezionare in quale tipo di formato (xml o txt) si vogliono esportare i dati e confermare con il tasto **X**.
6. Al termine dell'operazione compare la scritta «**SCRITT. ESEGUITA RIMUOVERE STICK**».
7. Sulla chiavetta USB verrà creata in una cartella nominata **export** con un file in formato.xml oppure .txt contenente i dati esportati.

SET 501 - Programmazione delle PLU

Con questo codice è possibile programmare fino a 250 PLU ad accesso diretto.

Parametri Programmabili

Ad ogni PLU possono essere programmati più parametri come riportato nella seguente tabella:

FUNZIONE	CAMPI PROGRAMMABILI	IMPOSTAZ. DI FABBRICA
Descrizione PLU	Fino a 29 caratteri alfanumerici	PLU_1
Prezzo di vendita	Fino a 8 cifre	0,00
Quota eco-contributo	Fino a 6 cifre	0,00
Riferimento al reparto	Fino a 2 cifre	0

Procedura operativa

5 0 1 X Entra nella programmazione delle PLU.
[numero PLU 1-250] **X** Seleziona la PLU

oppure
X Entra nella procedura di programmazione del PLU1

[**CARATTERI ALFA-NUMERICI**] Personalizzazione del descrittore.
X

[**CARATTERI NUMERICI**] **X** Impostazione prezzo di vendita.

[**CARATTERI NUMERICI**] **X** Impostazione quota eco-contributo.

[**CARATTERI NUMERICI**] **X** Impostazione numero reparto di riferimento.

CONTANTE Premere questo tasto per interrompere la programmazione del parametro selezionato, che rimane comunque impostata, e di commutare il registratore telematico all'inizio dell'assetto SET.

SUBT. Premere questo tasto per interrompere la programmazione del parametro selezionato, che rimane comunque impostata e di commutare il registratore telematico allo stesso parametro della PLU successiva.

SET 800 - Stampa informazione PLU BCR letto come codice

Stampa della programmazione delle PLU.

Procedura operativa

Introduzione del codice a barre da bar-code reader.

8 0 0 X

Nel caso in cui si utilizza un lettore di codici a barre, far passare il lettore ottico sul codice a barre dell'articolo. Il codice viene visualizzato sul display operatore e una segnalazione acustica indica che la lettura è stata eseguita.

Viene stampato la PLU selezionata

Proseguire con le altre PLU



Premere questo tasto per uscire dalla procedura di stampa e commutare il registratore telematico all'inizio dell'assetto SET.

SET 801 - Formattazione dell'area PLU BCR

Con il codice di programmazione **SET 801** è possibile riportare i parametri programmabili delle PLU ai valori di fabbrica.

Procedura operativa

8 0 1 X

X

Per confermare. Il display operatore visualizza il messaggio di conferma per l'esecuzione della funzione di formattazione.

C

Comando di annulla. Il registratore telematico si posiziona all'inizio dell'assetto SET.

Nella procedura vengono richiesti tutti i parametri che si vogliono impostare per la formattazione:

- numero di listini prezzi
- lunghezza descrittore
- link alla promozione
- periodico 2.

SET 802 - Inserimento di un nuovo PLU BCR

Procedura operativa

8 0 2 X

Nel caso in cui si utilizzi un lettore di codici a barre, far passare il lettore ottico sul codice a barre dell'articolo in modo da leggerlo. Il codice viene visualizzato sul display operatore e una segnalazione acustica indica che la lettura è terminata.

Nel caso di introduzione manuale del codice a barre:

- selezionare il tipo di codice a barre tra EAN-UPC, C39 ART., Farmacia
- inserire il codice alfanumerico dell'articolo da memorizzare con la tastiera.
- Premere il tasto **X** per confermare e passare alla seguente funzione programmabile.

Per memorizzare articoli senza l'ausilio di un codice a barre, selezionare il tipo C39 ART., che permette l'introduzione di stringhe descrittive per l'articolo o per PLU generici (come ad esempio: Caffè). Ad esempio:

- Selezionando C39 ART. compare sullo schermo:

INSERIMENTO

CODICE C-39

- Inserire la stringa descrittiva desiderata (come nell'esempio precedente caffè) e premere **X**
 - Successivamente comparirà la richiesta del CODICE PLU. Inserire la descrizione dell'articolo inserito (come nell'esempio precedente caffè). La descrizione inserita in questo campo sarà quella che comparirà sul documento commerciale e sul touch screen nello scontrino a video.
 - Successivamente vanno impostati i parametri relativi all'articolo (prezzi, reparto, quantità a magazzino, scorta minima, etc.) per associare un tasto all'articolo.
- Se si desidera cambiare il numero di reparto al quale è collegato la PLU, tale modifica è realizzabile solo dopo l'esecuzione di un rapporto fiscale in assetto operativo Z (Z10).

SET 803 - Cancellazione di un PLU BCR

Procedura operativa

8 0 3 X

Nel caso in cui si utilizza un lettore di codici a barre, far passare il lettore ottico sul codice a barre dell'articolo in modo da leggerlo. Il codice viene visualizzato sul display operatore e una segnalazione acustica indica che la lettura è terminata.

Nel caso di introduzione manuale del codice a barre, selezionare il tipo di codice quindi premere i **[tasti alfanumerici]** corrispondenti al codice da memorizzare. Premere il tasto **X** per confermare e passare alla seguente funzione programmabile.

Viene stampato un messaggio per indicare che la PLU è stata cancellata.

SET 804 - Modifica di un PLU BCR

Procedura operativa

8 0 4 X

Nel caso in cui si utilizza un lettore di codici a barre, far passare il lettore ottico sul codice a barre dell'articolo in modo da leggerlo. Il codice viene visualizzato sul display operatore e una segnalazione acustica indica che la lettura è terminata.

Nel caso di introduzione manuale del codice a barre, selezionare il tipo di codice quindi premere i **[tasti alfanumerici]** corrispondenti al codice da memorizzare. Premere il tasto **X** per confermare e passare alla seguente funzione program-mabile.

[CARATTERI ALFA-NUMERICI] **X** Personalizzazione del nuovo descrittore.

[CARATTERI NUMERICI] **X** Impostazione del nuovo prezzo di vendita.
(se abilitato RAEE)

[CARATTERI NUMERICI] **X** Impostazione del nuovo numero reparto di riferimento.

[CARATTERI NUMERICI] **X** Riferimento alla promozione.

TOT

Premere questo tasto per interrompere la programmazione del parametro selezionato, che rimane comunque impostata, e di commutare il registratore telematico all'inizio dell'assetto SET.

**Valuta
SUBT.**

Premere questo tasto per interrompere la programmazione del parametro selezionato, che rimane comunque impostata e di commutare il registratore telematico allo stesso parametro del reparto successivo.

- Se si desidera cambiare il numero di reparto al quale è collegato la PLU, tale modifica è realizzabile solo dopo l'esecuzione di un rapporto fiscale in assetto operativo Z (Z10).

Programmazione delle interfacce seriali

I dispositivi collegabili al registratore telematico attraverso le interfacce seriali sono il personal computer e il lettore di codici a barre.

I parametri dell'interfaccia seriale sono selezionabili con il codice **901**, il codice **903** consente di riportare i parametri, eventualmente programmati, al valore di fabbrica.

Con il codice **902** è possibile selezionare il dispositivo con cui si vuole collegare il registratore telematico.

Prima di collegare i dispositivi PC, BARCODE READER al registratore telematico, osservare le seguenti istruzioni nell'ordine indicato :

- In assetto SET con il codice di programmazione 901 modificare eventualmente i parametri dell'interfaccia seriale 1 oppure con il codice 903 riportare i parametri, eventualmente programmati, al valore di fabbrica.
- Spegnerne il registratore telematico e i dispositivi da collegare
- Collegare i dispositivi al registratore telematico
- Accendere il registratore telematico e successivamente accendere i dispositivi collegati

Per scollegare i dispositivi dal registratore telematico, osservare le seguenti istruzioni nell'ordine indicato:

- Spegnerne il registratore telematico e successivamente spegnere i dispositivi collegati
- Scollegare i dispositivi dal registratore telematico
- Accendere il registratore telematico.

SET 900 - Stampa elenco opzioni serie 900

Procedura operativa



Avvio della stampa

SET 901 - Impostazione informazioni della seriale

I valori impostati automaticamente sono quelli di default che possono poi essere modificati attraverso i codici 901 (seriale 1), oppure reimposti al valore di default 903.

Parametri Programmabili

DESCRIZIONE	Impostazione di fabbrica nel caso sia selezionata la connessione a un PC	Impostazione di fabbrica nel caso sia selezionata la connessione a LETTORE DI CODICI A BARRE
Alimentazione	Disabilitata	Abilitata
Segnali modem	Disabilitati	Disabilitati
Baud rate	Da 300 a 115.200	Da 300 a 115.200
Data bits	8	7
Stop bits	2	1
Parity	No	Pari
Time out ACK/NACK	1000	0
Time out sessione	0	0
Numero ritentativi	5	0

I valori impostati automaticamente sono quelli di default o quelli eventualmente selezionati dall'utente.

Procedura operativa

9	0	1	X	
		0	X	Per disabilitare l'alimentazione di 5V sull'uscita del connettore.
		1	X	Per abilitare l'alimentazione di 5V sull'uscita del connettore.
		0	X	Per disabilitare i segnali modem.
		1	X	Per abilitare i segnali modem.
				Selezionare i vari baud rate:
		0	X	300
		1	X	600
		2	X	1200
		3	X	2400
		4	X	4800
		5	X	9600
		6	X	19200
		7	X	38400
		8	X	57600
		9	X	115200
		0	X	Per programmare il data bits a 7
		1	X	Per programmare il data bits a 8
		0	X	Per programmare il numero di bit di stop a 1
		1	X	Per programmare il numero di bit di stop a 2
		0	X	Per programmare "nessuna parità"
		1	X	Per programmare "parità dispari"
		2	X	Per programmare "parità pari"
[Caratteri Numerici]		X	X	Per programmare il time out ACK/NACK (tra 0 e 30.000 ms).
[Caratteri Numerici]		X	X	Per programmare il time out di sessione (tra 0 e 30.000 ms).
[Caratteri Numerici]		X	X	Per programmare il numero dei ritentativi (da 0 a 250).

SET 902 – Selezione dispositivo

Con il codice di programmazione **SET 902** è possibile selezionare il dispositivo con cui si vuole collegare il registratore telematico.

Procedura operativa

9	0	2	X	
		X		È possibile scegliere tra pc (1) o bcr (2)
		C		

SET 903 – Carica default della seriale

Con il codice di programmazione **SET 903** si può riportare i parametri relativi alla interfaccia seriale ai valori di default.

Procedura operativa

9 0 3 X

X Per confermare il caricamento dei parametri impostato da fabbrica
Comando di annulla.

C Il registratore telematico si posiziona all'inizio dell'assetto SET.

SET 906 - Abilitazione connessione USB

Procedura operativa

9 0 6 X

0 X Per disabilitare l'interfaccia USB

1 X Per abilitare l'interfaccia USB

L'abilitazione dell'interfaccia USB, disattiva l'interfaccia seriale sulla quale era stato configurato il personal computer.

SET 920 - Parametri abilitazione Ethernet

Permette di abilitare la porta di rete di tipo ethernet.

Procedura operativa

9 2 0 X

0 X Per disabilitare la porta di rete di tipo ethernet

1 X Per abilitare la porta di rete di tipo ethernet

Modalità di connessione

Il registratore telematico può collegarsi a diverse tipologie di rete e principalmente: ethernet, wireless. (Wlan), HSDPA.

Ognuna di queste modalità richiede, dei parametri di configurazione specifici.

Connessione Ethernet

Per utilizzare la connessione di tipo Ethernet compilare il **SET 921** e abilitare il relativo default gateway.

SET 921 - Impostazioni canale 1 ETH

Eseguire il SET 921 per impostare i parametri della rete ETHERNET

Procedura operativa

9	2	1	X		
		[CLIENT]	0	X	
		[METODO CONFIG IP]	0	X	DHCP
			1	X	MANUALE

- Se nel metodo Config. IP si imposta DHCP (0), i parametri di rete saranno impostati automaticamente dal DHCP
- Se nel metodo Config. IP si imposta MANUALE (1), i parametri di rete devono essere inseriti manualmente: INDIRIZZO IP, SUBNETMASK, GATEWAY

Confermare i parametri di rete, uscire dall'ambiente SET.

Eseguire il **SET 933** per verificare i parametri della rete

SET 922 – Impostazioni canale 2 WLAN

Eseguire il SET 922 per impostare per impostare i dati di accesso alla rete WiFi.

Procedura operativa

9	2	2	X		
		[CLIENT]	0	X	
		[Nome rete Wi-Fi SSD]	X		
		[METODO CONFIG IP]	0	X	DHCP
			1	X	MANUALE

- Se nel metodo Config. IP si imposta DHCP (0), i parametri di rete saranno impostati automaticamente dal DHCP
- Se nel metodo Config. IP si imposta MANUALE (1), i parametri di rete devono essere inseriti manualmente: INDIRIZZO IP, SUBNETMASK, GATEWAY

Confermare i parametri di rete, uscire dall'ambiente SET.

Eseguire il **SET 933** per verificare i parametri della rete.

SET 924 – Impostazioni WIFI

Nome rete Wi-Fi SSD

inserire nome rete wifi X

scegliere la crittografia:

0 Open sistem

1 wpa psk

2 wep open

3 wep shared key

Crittografia

Connessione HSDPA

Per utilizzare la connessione di tipo HSDPA compilare il set 928 e abilitare il relativo default gateway.

SET 928 – Impostazioni HSDPA

Eeguire il **SET 928** per impostare i dati per la connessione in HSDPA

Procedura operativa

	9	2	8	X	
Inserire PIN HSDPA(se presente)					X
Provider HSDPA					X
Dial number HSDPA					X
Default Gateway			0	X	
			1	X	

Confermare i parametri di rete, uscire dall'ambiente **SET**.

Eeguire il **SET 933** per verificare i parametri della rete

SET 933 - Test di rete

Questo comando verifica la connessione di rete.

Procedura operativa

9 3 3 X Stampa uno scontrino con intestazione "STAMPA INFORMAZIONI CONNESSIONE IN RETE" in cui fornisce le indicazioni relative alla connessione di rete.

10. Salvataggio / ripristino dati da chiavetta USB

Il salvataggio e il ripristino dei dati si esegue utilizzando delle opzioni SET specifiche che permettono all'utente di conservare le informazioni presenti all'interno del registratore telematico.

Backup dati (Salvataggio rapido dei dati utente)

Sul registratore telematico è presente una funzione per il salvataggio rapido dei dati da tasto funzione.

Salvataggio/ripristino della programmazione del registratore telematico

Si esegue con l'opzione:

- **SET 345** salva i dati relativi alla programmazione del registratore telematico su una chiavetta USB
- **SET 346** ripristina i dati relativi alla programmazione del registratore telematico da una chiavetta USB.

NOTA

Questa opzione si utilizza generalmente per portare la stessa programmazione da un registratore telematico ad un altro e non contiene alcun dato personale o fiscale dell'utente.

Salvataggio/ripristino della configurazione utente (DATABASE) del registratore telematico

Si esegue con l'opzione:

- **SET 348** salva i dati relativi alla configurazione utente del registratore telematico su una chiavetta USB
- **SET 349** ripristina i dati relativi alla configurazione utente del registratore telematico da una chiavetta USB.

NOTA

Questa opzione si utilizza generalmente per salvare/ripristinare il database con i dati personali dell'utente.

Salvataggio/ripristino del registratore telematico

Si esegue con l'opzione:

- **SET 350** esegue una copia di sicurezza (backup) del registratore telematico su una chiavetta USB
- **SET 351** ripristina una copia di sicurezza (restore) del registratore telematico da una chiavetta USB.

NOTA

Questa opzione si utilizza per eseguire una copia di sicurezza del registratore telematico e di tutti i dati in esso contenuti.

AVVERTENZA

Se si eseguono le opzioni di ripristino **SET 346** e **SET 347**, al termine della loro esecuzione verrà stampato in automatico uno scontrino non fiscale che notifica la lettura dei dati dalla chiavetta. Lo scontrino verrà memorizzato anche sul DGFE.

Se il registratore telematico all'accensione ha perso i dati relativi alle impostazioni fatte dall'utente esegue in automatico la ricerca di una copia dei dati nella memoria interna e li ripristina. Durante questa operazione compare sul display il messaggio "INIZ. APPLICAZ.". Al termine del ripristino sarà possibile utilizzare il registratore telematico.





















Non verranno ripristinati i dati gestionali; i dati consuntivati nei "rapporti gestionali" saranno riferiti solo ed esclusivamente alle operazioni eseguite dopo il ripristino.

A. Messaggi promozionali

Classificazione generale delle icone - categorie merceologiche

Alimentari

- Bottiglieria
- Drogheria
- Frutta - Verdura
- Gastronomia
- Macelleria
- Macelleria carne equina
- Panetteria
- Pasticceria
- Pastificio
- Pescheria
- Polleria
- Salumeria - Formaggi
- Surgelati

1	2	11	12
			
TUTTO IL MONDO IN BOTTIGLIA	TUTTO IL MONDO IN BOTTIGLIA	CARNE FRESCA E GENUINA PER LA VOSTRA TAVOLA	CARNE FRESCA E GENUINA PER LA VOSTRA TAVOLA
BOTTIGLIERIA		MACELLERIA CARNE EQUINA	
3	4	13	14
			
TUTTI GLI AROMI TUTTE LE ESSENZE SCELTI PER VOI	UNA VASTA SCELTA DI PRODOTTI PER LA TUA CASA	PROFUMO E SAPORI DELLA PASTA FATTA IN CASA	PROFUMO E SAPORI DELLA PASTA FATTA IN CASA
DROGHERIA		PANETTERIA	
5	6	15	16
			
L'ORTO E IL FRUTTETO SOTTO CASA	L'ORTO E IL FRUTTETO SOTTO CASA	DOLCI TORTE PASTE E FANTASIA	DOLCI TORTE PASTE E FANTASIA
FRUTTAVERDURA		PASTICCERIA	
7	8	17	18
			
IL PIACERE E IL GUSTO DELLE COSE BUONE	IL PIACERE E IL GUSTO DELLE COSE BUONE	PROFUMO E SAPORI DELLA PASTA FATTA IN CASA	PROFUMO E SAPORI DELLA PASTA FATTA IN CASA
GASTRONOMIA		PASTIFICIO	
9	10	19	20
			
CARNE FRESCA E GENUINA PER LA VOSTRA TAVOLA	CARNE FRESCA E GENUINA PER LA VOSTRA TAVOLA	LA SICUREZZA DEL PESCE PIU' FRESCO	LA SICUREZZA DEL PESCE PIU' FRESCO
MACELLERIA		PESCHERIA	

21	22
 <p>POLLI CARNI E SALUMI COME DAL VOSTRO CORTILE</p>	 <p>POLLI CARNI E SALUMI COME DAL VOSTRO CORTILE</p>
POLLERIA	
23	24
 <p>I FORMAGGI MIGLIORI HANNO IL NOSTRO NOME</p>	 <p>I FORMAGGI MIGLIORI HANNO IL NOSTRO NOME</p>
SALUMERIA FORMAGGI	
25	26
 <p>IL FREDDO AMICO DEL FRESCO</p>	 <p>IL FREDDO AMICO DEL FRESCO</p>
SURGELATI	

Abbigliamento

- Bambini
- Calzature
- Camiceria
- Cappelleria
- Donna
- Intimo
- Pelletteria
- Prodotti tessili
- Sportivo
- Uomo

27	28	37	38
 <p>IL MONDO DEI PICCOLI</p>	 <p>IL MONDO DEI PICCOLI</p>	 <p>INTIMO INTIMO</p>	 <p>INTIMO INTIMO</p>
BAMBINI		INTIMO	
29	30	39	40
 <p>CAMMINARE INSIEME</p>	 <p>CAMMINARE INSIEME</p>	 <p>PELLE BORSE CUOI E ARTICOLI VIAGGIO GARANTITI</p>	 <p>PELLE BORSE CUOI E ARTICOLI VIAGGIO GARANTITI</p>
CALZATURE		PELLETERIA	
31	32	41	42
 <p>LA CAMICIA CHE VI DISTINGUE</p>	 <p>LA CAMICIA CHE VI DISTINGUE</p>	 <p>I TESSUTI LE NOVITA' IL CLASSICO</p>	 <p>I TESSUTI LE NOVITA' IL CLASSICO</p>
CAMICERIA		PRODOTTI TESSILI	
33	34	43	44
 <p>AVETE SCELTO CON TESTA</p>	 <p>AVETE SCELTO CON TESTA</p>	 <p>SPORT E SALUTE CAMMINANO INSIEME</p>	 <p>SPORT E SALUTE CAMMINANO INSIEME</p>
CAPPELLERIA		SPORTIVO	
35	36	45	46
 <p>DEDICATO ALLE DONNE</p>	 <p>DEDICATO ALLE DONNE</p>	 <p>ESCLUSIVO UOMO</p>	 <p>ESCLUSIVO UOMO</p>
DONNA		UOMO	

Ristorazione

- Bar - Caffé
- Birreria
- Gelateria
- Paninoteca
- Pizzeria
- Spaghetteria
- Tavola calda

51		52					
	IL GELATO A CINQUE STELLE		IL GELATO A CINQUE STELLE				
GELATERIA							
53		54					
	STARE INSIEME IN ALLEGRIA E SIMPATIA		STARE INSIEME IN ALLEGRIA E SIMPATIA				
PANINOTECA							
55		56					
	AL VOSTRO SERVIZIO CON QUALITA' E CORTESIA		AL VOSTRO SERVIZIO CON QUALITA' E CORTESIA				
PIZZERIA							
47		48		57		58	
	IL VOSTRO PUNTO DI INCONTRO		IL VOSTRO PUNTO DI INCONTRO		UN FILO CONTINUO DI PASTA E FANTASIA		UN FILO CONTINUO DI PASTA E FANTASIA
BAR - CAFFÉ				SPAGHETTERIA			
49		50		59		60	
	STARE INSIEME IN ALLEGRIA E SIMPATIA		STARE INSIEME IN ALLEGRIA E SIMPATIA		AL VOSTRO SERVIZIO CON QUALITA' E CORTESIA		AL VOSTRO SERVIZIO CON QUALITA' E CORTESIA
BIRRERIA				TAVOLA CALDA			

Edilizia - Colorifici

- Colorificio
- Laterizi - Cementi
- Piastrellificio - Marmi
- Tappezzeria - Moquette
- Sanitari - Arredo bagno







61  <p>IL PREZIOSO ESCLUSIVO PER PERSONE ESCLUSIVE</p> GIOIELLERIA	65  <p>TUTTO PROPRIO TUTTO PER IL MONDO A COLORI</p> COLORIFICIO
62  <p>IL FASCINO GARANTITO DELLE COSE ANTICHE</p> OGGETTI DI ANTICHITA'	66  <p>COSTRUIRE CON SICUREZZA</p> LATERIZI - CEMENTI
63  <p>IL PREZIOSO ESCLUSIVO PER PERSONE ESCLUSIVE</p> OREFICERIA	67  <p>I MATERIALI RAFFINATI CHE ARREDANO</p> PIASTRELLIFICIO - MARMI
64  <p>IL TEMPO IN ESCLUSIVA PER VOI</p> OROLOGERIA	68  <p>LA SCELTA SICURA PER ARREDARE CON GUSTO</p> TAPEZZERIA - MOQUETTE
	69  <p>LA SCELTA SICURA PER ARREDARE CON GUSTO</p> SANITARI - ARREDO BAGNO

Oggetti preziosi

- Gioielleria
- Oggetti di antichità
- Oreficeria
- Orologeria

Electronica

- Accessori radio HF
- Cassette VHS
- Computers e unità
- Complementari
- Dischi - Musicassette
- Elettrodomestici
- Radio - Televisori
- Strumenti musicali

<p>70</p>  <p>NEGOZIO AD ALTA FEDELTA'</p> <p>ACCESSORI RADIO HF</p>	<p>72</p>  <p>IL NEGOZIO CHE CONSIGLIA E VI ASSISTE</p> <p>COMPUTERS E UNITA' COMPLEMENTARI</p>
<p>71</p>  <p>NEGOZIO AD ALTA FEDELTA'</p> <p>CASSETTE VHS</p>	<p>73</p>  <p>NEGOZIO AD ALTA FEDELTA'</p> <p>CD - DISCHI</p>
	<p>74</p>  <p>IL NEGOZIO CHE CONSIGLIA E VI ASSISTE</p> <p>ELETTRODOMESTICI</p>
	<p>75</p>  <p>NEGOZIO AD ALTA FEDELTA'</p> <p>RADIO - TELEVISORI</p>
	<p>76</p>  <p>LA VOSTRA MUSICA IN ARMONIA</p> <p>STRUMENTI MUSICALI</p>

Cartolerie - Giocattoli

- Cancelleria ufficio - scuola
- Cartoleria
- Giocattoli
- Libreria

Cosmetica

- Bigiotteria
- Erboristeria
- Prodotti di cosmetica
- Profumeria

77	81
 <p>TUTTO PER CASA UFFICIO SCUOLA</p> <p>CANCELLERIA UFFICIO - SCUOLA</p>	 <p>CREAZIONI NUOVE ESCLUSIVE E CURIOSI</p> <p>BIGIOTTERIA</p>
78	82
 <p>TUTTO PER CASA UFFICIO SCUOLA</p> <p>CARTOLERIA</p>	 <p>LA NATURA LE SUE ERBE ED I SUOI PRODOTTI NATURALI</p> <p>ERBORISTERIA</p>
79	83
 <p>UN MONDO DI FAVOLA PER PICCOLI E ... PER GRANDI</p> <p>GIOCATTOLI</p>	 <p>LO SPAZIO DELLA BELLEZZA E DELLA CURA DEL CORPO</p> <p>PRODOTTI DI COSMETICA</p>
80	84
 <p>UN LIBRO PER AMICO</p> <p>LIBRERIA</p>	 <p>LO SPAZIO DELLA BELLEZZA E DELLA CURA DEL CORPO</p> <p>PROFUMERIA</p>

Animali

- Accessori per animali
- Animali da compagnia
- Ittiofauna e acquari

Giardinaggio

- Articoli da giardinaggio
- Attrezzature e concimi
- Fiori e piante

Auto - Moto - Cicli

- Accessori e parti di ricambio auto
- Accessori e parti di ricambio moto
- Cicli

85  TUTTO PER I NOSTRI AMICI ACCESSORI PER ANIMALI	88  COLTIVARE CURARE E CREARE IN ARMONIA CON LA NATURA ARTICOLI DA GIARDINAGGIO	91  TUTTI GLI ACCESSORI E I RICAMBI PEZZO PER PEZZO ACCESSORI E PARTI DI RICAMBIO AUTO
86  TUTTO PER I NOSTRI AMICI ANIMALI DA COMPAGNIA	89  COLTIVARE CURARE E CREARE IN ARMONIA CON LA NATURA ATTREZZATURE E CONCIMI	92  TUTTI GLI ACCESSORI E I RICAMBI PEZZO PER PEZZO ACCESSORI E PARTI DI RICAMBIO MOTO AND SPARE PARTS
87  TUTTO PER IL MONDO SOMMERSO ITTIOFAUNA E ACQUARI	90  COLTIVARE CURARE E CREARE IN ARMONIA CON LA NATURA FIORI E PIANTE	93  TUTTO PER LE DUE RUOTE CICLI

Foto - Ottica

- Apparecchi cine foto - ottica
- Strumenti scientifici

94  DATE IL GIUSTO VALORE ALLE VOSTRE IMMAGINI APPARECCHI CINE FOTO - OTTICA
95  UNA VASTA SCELTA DI PRODOTTI PER VOI STRUMENTI SCIENTIFICI

Minuterie metalliche

- Articoli casalinghi
- Articoli per riscaldamento
- Materiale elettrico
- Articoli per idraulica
- Ferramenta
- Prodotti metal siderurgici











96	
	TUTTO CASA CON ELEGANZA E SIMPATIA
ARTICOLI CASALINGHI	
97	
	TUTTO PER TUTTI GLI IMPIANTI
ARTICOLI PER IDRAULICA	

Legnami - Mobili

- Cornici - Quadri - Stampe
- Legnami - Falegnameria
- Mobili casa - ufficio













Vetro - Ceramiche

- Lampadari
- Porcellane - Terraglie
- Vetreria

ARTICOLI PER RISCALDAMENTO		
98	102	105
		
TUTTO PER TUTTI GLI IMPIANTI	VI METTIAMO IN QUADRO	L'ARTE DELLA LUCE
LAMPADARI		
99	103	106
		
DAL BULLONE ALLA GRU	L'ARTE DEL LEGNO	PREZIOSI SENZA TEMPO
PORCELLANE - TERRAGLIE		
100	104	107
		
TUTTO PER TUTTI GLI IMPIANTI	UNA SCELTA DI STILE	IL VETRO IN TUTTE LE FORME
VETRERIA		
101		
		
UNA VASTA SCELTA DI PRODOTTI PER VOI !		
PRODOTTI METALSIDERURGICI		

Festività e Ricorrenze

- S. Natale
- Capodanno
- S. Valentino
- Carnevale
- Festa della donna
- Festa del papà
- S. Pasqua
- Festa della mamma
- Vacanze

108	110	115
 <p>BUON NATALE</p> <p>S. NATALE</p>	 <p>UN GIORNO DA RICORDARE</p> <p>S. VALENTINO</p>	 <p>FESTA DELLA MAMMA - AUGURI -</p> <p>FESTA DELLA MAMMA</p>
109	111	116
 <p>FELICE ANNO NUOVO</p> <p>CAPODANNO</p>	 <p>FESTEGGIA IN ALLEGRIA IL CARNEVALE</p> <p>CARNEVALE</p>	 <p>BUONE VACANZE</p> <p>VACANZE</p>
	112	
	 <p>UN GIORNO CHE VALE UN PENSIERO</p> <p>FESTA DELLA DONNA</p>	117
	113	 <p>CHIEDETE LA CONSEGNA A CASA VOSTRA</p>
	 <p>FESTA DEL PAPA' - AUGURI -</p> <p>FESTA DEL PAPA'</p>	118
	114	 <p>VALE PUNTI 1</p>
	 <p>BUONA PASQUA</p> <p>S. PASQUA</p>	119
		 <p>HAI VINTO UN PREMIO</p>
		120
		 <p>HAI VINTO UN PREMIO</p>

Elenco frasi promozionali

FRASI	N.
AL VOSTRO SERVIZIO CON QUALITÀ E CORTESIA SPECIALI	25
ARTICOLI TECNICI	91
AVETE SCELTO CON TESTA	15
BUON APPETITO	78
BUON NATALE	59
BUONA PASQUA	65
BUONE VACANZE	67
CAMMINARE INSIEME	13
CARNE E FRESCA E GENUINA PER LA VOSTRA TAVOLA	5
CHI AMA IL VERDE AMA LA VITA	85
CHI TROVA UN AMICO TROVA UN TESORO	82
CHIEDETE LA CONSEGNA A CASA VOSTRA	70
COLTIVARE CURARE E CREARE IN ARMONIA CON LA NATURA	45
COSTRUIRE CON SICUREZZA	31
CREAZIONI NUOVE ESCLUSIVE E CURIOSI	42
DAL BULLONE ALLA GRU	53
DATE IL GIUSTO VALORE ALLE VOSTRE IMMAGINI	48
DEDICATO ALLE DONNE	16
DOLCI TORTE PASTE E FANTASIA	6
ESCLUSIVO UOMO	21
FELICE ANNO NUOVO	60
FESTA DEL PAPÀ - AUGURI -	64
FESTA DELLA MAMMA - AUGURI -	66
FESTEGGIA IN ALLEGRIA IL CARNEVALE	62
HAI VINTO UN PREMIO	69
BUONE IDEE E FANTASIA PER LA CASA	106
I FIORI TROVANO LE PAROLE MIGLIORI PER OGNI OCCASIONE	86
I FORMAGGI MIGLIORI HANNO IL NOSTRO NOME	10
I MATERIALI RAFFINATI CHE ARREDANO	32
I TESSUTI LE NOVITÀ IL CLASSICO	19
IL FASCINO GARANTITO DELLE COSE ANTICHE	28
IL FREDDO AMICO DEL FRESCO	11
IL GELATO A CINQUE STELLE	24
IL MEGLIO SULLA VOSTRA TAVOLA	72
IL MONDO DEI PICCOLI	12
IL NEGOZIO CHE CONSIGLIA E VI ASSISTE	36
IL PIACERE E IL GUSTO DELLE COSE BUONE	4
IL PREZIOSO ESCLUSIVO PER PERSONE ESCLUSIVE	27
IL TEMPO IN ESCLUSIVA PER VOI	29
IL VALORE CHE DURA NEL TEMPO	80
IL VETRO IN TUTTE LE FORME	58
IL VOSTRO PUNTO D'INCONTRO	22
INTIMO INTIMO	17
L'ARTE DEL LEGNO	54
L'ARTE DELLA LUCE	56
L'ORTO E IL FRUTTETO SOTTO CASA	3
LA BUONA TAVOLA AMA LA QUALITÀ	74
LA CAMICIA CHE VI DISTINGUE	14
LA NATURA LE SUE ERBE ED I SUOI PRODOTTI NATURALI	43
LA NATURA PER IL NOSTRO BENESSERE	101
LA SCELTA SICURA PER ARREDARE CON GUSTO	33
LA SICUREZZA DEL PESCE PIÙ FRESCO	8
LA VOSTRA MUSICA IN ARMONIA	35
LO SPAZIO DELLA BELLEZZA E DELLA CURA DEL CORPO	44
LO STILE CHE SI DISTINGUE	75
MODA QUALITÀ E CORTESIA	76
NEGOZIO AD ALTA FEDELITÀ	34
PELLE CUOI BORSE E ARTICOLI VIAGGIO GARANTITI	18

FRASI	N.
PENSIAMO AI NOSTRI PICCOLI AMICI	83
PER LA VOSTRA CASA ED I VOSTRI REGALI	104
PER UNA SCELTA DI QUALITÀ	105
PER VOI SOLO IL MEGLIO	73
PER VOI UNA VASTA SCELTA DI PRODOTTI	93
POLLI CARNI E SALUMI COME DAL VOSTRO CORTILE	9
PREZIOSI NEL TEMPO	81
PREZIOSI SENZA TEMPO	57
PROFUMO E SAPORI DELLA PASTA FATTA IN CASA	7
QUALITÀ DI PRODOTTI E SERVIZI	95
QUALITÀ E CORTESIA AL VOSTRO SERVIZIO	92
QUALITÀ SCELTA E SERVIZIO DI FIDUCIA	94
REGALA UN FIORE COGLIERAI UN SORRISO	87
REGALATI UNA PAUSA	77
SAREMO FELICI DI SERVIRVI A CASA	107
SPORT E SALUTE CAMMINANO INSIEME	20
STARE INSIEME IN ALLEGRIA E SIMPATIA	23
STRUMENTI PER IL LAVORO ED IL TEMPO LIBERO	90
TUTTA UN'ALTRA MUSICA	96
TUTTI GLI ACCESSORI E I RICAMBI PEZZO PER PEZZO	46
TUTTI GLI AROMI TUTTE LE ESSENZE SCELTI PER VOI	2
TUTTI I PRODOTTI PER TUTTE LE MARCHE	88
TUTTO CASA CON ELEGANZA E SIMPATIA	50
TUTTO IL FASCINO DELLA BELLEZZA	100
TUTTO IL MONDO IN BOTTIGLIA	1
TUTTO PER CASA UFFICIO SCUOLA	39
TUTTO PER I NOSTRI AMICI	37
TUTTO PER IL MONDO SOMMERSO	38
TUTTO PER L'UFFICIO E PER LA SCUOLA	97
TUTTO PER LA CASA E PER L'UFFICIO	103
TUTTO PER LE DUE RUOTE	47
TUTTO PER TUTTI GLI IMPIANTI	52
TUTTO PROPRIO TUTTO PER IL MONDO A COLORI	30
UN AMICO PER LA VITA	84
UN FILO CONTINUO DI PASTA E FANTASIA	26
UN GIORNO CHE VALE UN PENSIERO	63
UN GIORNO DA RICORDARE	61
UN LIBRO PER AMICO	41
UN MONDO DI FANTASIA	98
UN MONDO DI FAVOLA PER PICCOLI E... PER GRANDI	40
UN MONDO DI IDEE	99
UNA RICCA SCELTA DI PRODOTTI E MATERIALI	102
UNA SCELTA DI CLASSE	79
UNA SCELTA DI STILE	55
UNA SOLUZIONE PER OGNI ESIGENZA	89
UNA VASTA SCELTA DI PRODOTTI PER LA TUA CASA	71
UNA VASTA SCELTA DI PRODOTTI PER VOI !	49
VALE PUNTI 1	68
VI METTIAMO IN QUADRO	51

B. Messaggi di errore

Le tabelle che seguono riportano i messaggi sia in stampa sia su display operatore che indicano le condizioni d'errore.

Messaggi stampati

PER TUTTI QUESTI MESSAGGI CHIAMARE L'ASSISTENZA TECNICA
MEMORIA FISCALE IN ESAURIMENTO FINE MEMORIA FISCALE RIPRISTINI ESAURITI CHIAMATA SERVIZIO ASSISTENZA



















Messaggi sul rapporto "Z10"

MESSAGGIO	CONDIZIONI IN CUI SI VERIFICA	RIMOZIONE
ATTENZIONE OBBLIGO DI VERIFICA DELL'APPARECCHIO ENTRO mm-aa	Approssimarsi della scadenza della verifica periodica	Contattare il servizio assistenza per la verificazione periodica dell'apparecchio da parte di un tecnico autorizzato.
PROSSIMO ESAURIMENTO DGFE	Il dispositivo MultiMedia card ha quasi raggiunto la sua massima capacità	
SOSTITUIRE DISPOSITIVO DGFE	Il dispositivo MultiMedia card ha raggiunto la sua massima capacità.	Chiusura dei dati correnti e sostituzione del dispositivo MultiMedia card

Messaggi sui rapporti di lettura del DGFE e nei trend della memoria fiscale







MESSAGGIO	CONDIZIONI IN CUI SI VERIFICA	RIMOZIONE
VERIFICA NEGATIVA	Sono stati riscontrati malfunzionamenti: - nel controllo di congruenza tra i dati registrati sulla eprom fiscale e il dispositivo giornale di fondo elettronico - nel controllo dei dati registrati sul giornale di fondo elettronico	Si consiglia di contattare il servizio tecnico di assistenza.
(IMPRONTA)	Le parentesi identificano una operazione di lettura di un dispositivo registrato su altri misuratori fiscali.	Chiamare assistenza
ERR. BRUCIATURA	Appare quando si verifica un errore bruciatura record su memoria fiscale	Chiamare assistenza
ERRORE EPROM FISCALE	Appare in caso di malfunzionamento eprom fiscale	Chiamare assistenza
ERRORE STAMPANTE	Appare in caso di malfunzionamento stampate	Chiamare assistenza

Errori rimovibili attraverso intervento operatore

MESSAGGIO	CONDIZIONI IN CUI SI VERIFICA	RIMOZIONE
SUPERO LIMITE	Appare quando si supera la capacità di caratteri ammessi, ad esempio descrittori in assetto SET.	Premere 
SUPERO CAPACITÀ'	Appare quando un'operazione aritmetica ha generato un overflow su un totalizzatore di macchina.	Premere 
SEQUENZA ERRATA	Appare quando la sequenza di tasti non è contemplata nello stato macchina corrente.	Premere 
SCONTRINO APERTO	Appare in condizione di scontrino aperto, per cui non viene permessa l'operazione richiesta fino a che questo non viene chiuso.	Premere 
NON GESTITO	Appare in condizione di codice non gestito.	Premere 
QUANTITÀ' 0	Appare quando è necessario l'input della quantità e l'utente prosegue l'operazione senza inserirla, per esempio su operazione con tasto X.	Premere 
SUPERIORE HALO	Appare quando il prezzo di vendita dell'articolo è maggiore del prezzo (halo) programmato.	Premere 
INFERIORE LALO	Appare quando il prezzo di vendita dell'articolo è minore del prezzo (LALO) programmato.	Premere 
SUP. QUANTITÀ'	Appare quando si verifica overflow su totalizzatore quantità in seguito ad operazioni aritmetiche.	Premere 
NON CONSENTITO	Appare quando un'operazione non è consentita.	Premere 
IMPOSTA PREZZO	Appare quando il prezzo del reparto digitato non è programmato.	Premere 
NON PRESENTE oppure NESSUN LOGO	Appare in condizione di operazione/operatore richiesto non presente. Ad esempio segnalazione su selezione numero logo se non presente in macchina.	Premere 
IVA ASSENTE	Appare in condizione di link IVA non presente.	Premere 
IMPORTO ERRATO	Appare quando l'importo digitato è errato.	Premere 
CORRISP. XX NEG.	Appare in condizione di corrispettivo venduto sull'aliquota IVA xx negativa. Può comparire durante il pagamento o lo sconto/maggiorazione su subtotale.	Premere 
CORRISP. 0	Appare quando le aliquote IVA non sono positive o il totale scontrino è negativo.	Premere 
SUPERO PREZZO	Appare quando l'importo dello sconto introdotto è maggiore del prezzo dell'articolo venduto.	Premere 
CAMBIO ASSETTO	Appare quando non è possibile entrare nell'assetto selezionato.	Premere il tasto 
TORNA IN REG	Appare quando, con scontrino di vendita aperto, si cambia assetto operativo del registratore di cassa.	Premere il tasto 

MESSAGGIO	CONDIZIONI IN CUI SI VERIFICA	RIMOZIONE
COPERCHIO APERTO	Appare quando il coperchio della stampante è aperto.	Chiudere il coperchio
FINE CARTA	Appare e cliente in condizione di FINE CARTA SCONTRINO (bloccante).	Sostituire rotolo carta scontrino
FAI RAPP. FISCALE	Appare quando è necessario eseguire il rapporto di chiusura fiscale (Z10) per poter eseguire l'operazione richiesta dall'utente.	Premere C
DESCR. TOTALE	Appare quando si verifica un'anomalia su descrittore stringa totale.	Premere C
DIFF. DATE > 2 GG	Appare quando la data impostata e quella che l'utente sta impostando differiscono di 2 giorni.	Premere C
VALORE ERRATO	Appare in caso di inserimento di un valore non valido, perché, per esempio, al di fuori del range di valori consentiti.	Premere C
CODICE ERRATO	Appare in caso di segnalazione di codice fiscale errato a seguito del controllo validità che si effettua dopo inserimento utente.	Premere C
ABILITA LOGO	Appare in caso di richiesta di abilitazione della prestazione di stampa logo se non ancora abilitata in fase di selezione del numero di logo desiderato.	Premere C
FINE MEM. FISCALE	Appare quando sulla memoria fiscale risulta esaurita l'area destinata alla memorizzazione.	Chiamare l'assistenza
LIMITE STAC.	Appare quando è esaurito il numero di chiamate per supporto tecnico a disposizione.	Chiamare l'assistenza
NO PERIF.	Appare quando i dispositivi periferici non sono gestiti correttamente.	Chiamare l'assistenza
ERR. BRUCIATURA	Appare quando si verifica un errore bruciatura record su memoria fiscale.	Chiamare l'assistenza
CHIAMATA ASSISTENZA	Appare quando è necessario un intervento tecnico.	Chiamare l'assistenza
RAM AZZERATA	Appare quando viene persa la programmazione.	Chiamare l'assistenza
EPROM FISCALE	Appare in caso di malfunzionamento EPROM fiscale.	Chiamare l'assistenza
STAMPANTE	Appare in caso di malfunzionamento stampante.	Chiamare l'assistenza

Errori relativi al DGFE rimovibili attraverso intervento operatore

MESSAGGIO	CONDIZIONI IN CUI SI VERIFICA	RIMOZIONE
DGFE NON INIZIALIZZ.	Appare quando il giornale di fondo elettronico non è inizializzato.	Premere 
INIZIALIZZAZIONE CONFERMA INIZ.	Appare come richiesta di conferma del comando di inizializzazione.	Premere il tasto X per confermare; C per annullare il comando.
INIZIALIZZAZIONE CONF. P.IVA CF	Visualizzato su display operatore su richiesta di inizializzazione di una nuova MMC.	Premere il tasto X per confermare; C per introdurre il nuovo parametro.
DGFE INIZ. TERMINATA	Appare al termine della inizializzazione della MultiMedia Card.	Premere 
DGFE INIZ. TERMINATA	Appare al termine della inizializzazione della MultiMedia Card.	Premere 
	Appare in condizioni di spazio esaurito per registrazioni sul giornale elettronico.	Premere 
	Appare quando un'operazione non è possibile durante la fase di INIZIALIZZAZIONE del DGFE o in caso DGFE non utilizzabile o non proprio.	Premere 
DGFE NON USABILE	Visualizzato su display cliente quando il giornale elettronico non è utilizzabile a causa di un errore durante l'inizializzazione.	Premere 

Codici di Errore prodotti durante l'invio dei Corrispettivi





MESSAGGIO	CONDIZIONI IN CUI SI VERIFICA	RIMOZIONE
00202	Date non coerenti sull'elemento PERIODOINATTIVO.	Verificare le date impostate per il periodo di inattività
00203	Data nel futuro sull'elemento DATAORARILEVAZIONE.	Verificare la data impostata sul registratore telematico
00204	Data nel futuro sull'elemento INTERVENTOTECNICO / DATAORA.	Verificare la data riportata dal tecnico nella fase di intervento tecnico
00206	Data nel futuro sull'elemento Segnalazioni / DATAORA.	Verificare la data impostata sul registratore telematico
00208	Si è verificato un errore durante la trasmissione	Ripetere la trasmissione Se il problema persiste contattare il tecnico
00209	Si è verificato un errore durante la trasmissione	
00212	Si è verificato un errore durante la trasmissione	
-101	Errore generico in trasmissione	Ripetere la trasmissione
-103	Il Registratore telematico non è connesso ad Internet	Verificare la connessione del Registratore telematico alla rete Internet
-104	Si è verificato un errore durante la trasmissione	Ripetere la trasmissione
-107	Si è verificato un errore nello scambio dati con il Server di A.E	Contattare il tecnico
-108	Si è verificato un errore nello scambio dati con il Server di A.E	
-112	Trasmissione non consentita nell'orario 22-24	Ripetere la trasmissione
-113	Si è verificato un errore durante la trasmissione	Ripetere la trasmissione
999	Vi sono dati non trasmessi-è necessario effettuare l'esportazione dei dati su memory stick	Effettuare la procedura di esportazione dei dati "SET 192" sul registratore telematico

C. Risoluzione anomalie

AVVERTENZA

Nell'utilizzo del DGFE:

per evitare danneggiamenti del DGFE, malfunzionamenti della macchina alcuni dei quali recuperabili solo con l'intervento dell'Assistenza Tecnica, si raccomanda di utilizzare il DGFE seguendo le indicazioni descritte nel manuale utente.

PROBLEMA	POSSIBILE CAUSA	AZIONE CORRETTIVA
La macchina non si accende. La macchina non esegue le funzioni richieste.	Temporanee mancanze di corrente durante l'esecuzione di una operazione sulla macchina. Sconnessione e riconnessione del cavo di alimentazione troppo rapida.	Scollegare il cavo dalla presa elettrica, attendere 10 secondi circa, reinserire il cavo nella presa elettrica e premere il tasto  . Se tale azione non ha esito positivo contattare l'Assistenza Tecnica.
Interruzione del collegamento con macchina collegata a computer.	Apertura / chiusura del coperchio carta o dello sportello del vano DGFE durante l'esecuzione di una operazione sulla macchina. Ricezione da computer di sequenze o comandi non corrette.	Verificare la chiusura dello sportello DGFE. Verificare la chiusura del coperchio carta. Verificare la correttezza dei comandi SW (solo in collegamento). Cambiare assetto della macchina e riportarsi in assetto COM.
Il display operatore visualizza messaggi di errore relativi al DGFE.	Apertura / chiusura dello sportello del vano DGFE o estrazione del DGFE durante l'esecuzione di una operazione sulla macchina.	Estrarre e reinserire il DGFE con il cavo di alimentazione scollegato dalla presa elettrica.
	La card è danneggiata.	Sostituire il DGFE con il cavo di alimentazione scollegato dalla presa elettrica. Se necessario contattare l'Assistenza Tecnica.
La macchina si riaccende dopo lo spegnimento dal tasto 	Il tasto  e' stato premuto per troppo tempo.	Rilasciare il tasto quando sul display operatore viene visualizzato il messaggio "spegnimento in corso".
Condizione di "fine carta". Non è possibile spegnere la macchina con il tasto 	Comportamento corretto.	Inserire un nuovo rotolo carta e terminare l'operazione.

D. Caratteristiche tecniche

Caratteristiche del prodotto

Carrozzeria

- Basamento e copertura in resina.
- Vincolo con vite metallica e sigillo fiscale in lega tenera.
- Tastiera integrata di 41 tasti.
- Display operatore a cristalli liquidi, retroilluminato con capacità di 1 riga da 16 caratteri alfanumerici.
- Display cliente a cristalli liquidi, retroilluminato, con capacità di 1 riga da 16 caratteri alfanumerici.
- Interfacce: una interfaccia per cassetto, una interfaccia di tipo jack per connessione all'adattatore di rete, 2 interfacce USB una master ed una slave.

Stampante termica integrata

- Stampante termica da 203 dpi per lo scontrino.
- Velocità di stampa 25 linee/s
- Lunghezza riga di stampa programmabile a 19 o 24 caratteri
- Campo di stampa 39 mm
- Rotoli di carta termica da 57,5 mm di larghezza
- Due font stampabili con attributi normale e doppia altezza
- Segnalazione di fine carta scontrino

Alimentatore

- Alimentatore esterno da 24 V – 72 Watt – 3 A

Caratteristiche elettriche

- Alimentazione (Input): 100 – 240 V, 1,8 A, 50-60Hz
- Potenza media assorbita: 8 W

Dati di alimentazione

- Tecnologia di alimentazione:

Alimentazione esterna 24 Volt +/- 3%, 3 A

Fornita da alimentatore modello F10722-A (incluso nell'imballo)

Caratteristiche ambientali

- Funzionamento: Temperatura da 0 °C a 40 °C - Umidità da 20% a 85%
- Immagazzinamento: Temperatura da -15 °C a 40 °C - Umidità da 5% a 90%
- Trasporto: Temperatura da -15 °C a 55 °C - Umidità da 5% a 90%

Dimensioni e peso

- Altezza: 153 mm
- Larghezza: 250 mm
- Profondità: 272 mm
- Peso: 2 Kg

Opzioni

- Kit copritasti, tasti, etichette per personalizzazione tastiera.

DIRETTIVA 2012/19/EU SUL TRATTAMENTO, RACCOLTA, RICICLAGGIO E SMALTIMENTO DI APPARECCHIATURE ELETTRICHE ED ELETTRONICHE E LORO COMPONENTI

1. PER I PAESI DELL'UNIONE EUROPEA (UE)

È vietato smaltire qualsiasi apparecchiatura elettrica ed elettronica come rifiuto solido urbano: è obbligatorio effettuare una sua raccolta separata. L'abbandono di tali apparecchiature in luoghi non specificatamente predisposti ed autorizzati, può avere effetti pericolosi sull'ambiente e sulla salute. I trasgressori sono soggetti alle sanzioni ed ai provvedimenti a norma di Legge.

PER SMALTIRE CORRETTAMENTE LE NOSTRE APPARECCHIATURE POTETE:

- Rivolgetevi alle Autorità Locali che vi forniranno indicazioni e informazioni pratiche sulla corretta gestione dei rifiuti, ad esempio: luogo e orario delle stazioni di conferimento, ecc.
- All'acquisto di una nostra nuova apparecchiatura, riconsegnare al nostro Rivenditore un'apparecchiatura usata, analoga a quella acquistata.

Il simbolo del contenitore barrato, riportato sull'apparecchiatura, significa che:



- L'apparecchiatura, quando sarà giunta a fine vita, deve essere portata in centri di raccolta attrezzati e deve essere trattata separatamente dai rifiuti urbani;
- Olivetti garantisce l'attivazione delle procedure in materia di trattamento, raccolta, riciclaggio e smaltimento della apparecchiatura in conformità alla Direttiva 2012/19/EU (e succ.mod.).

2. PER GLI ALTRI PAESI (NON UE)

Il trattamento, la raccolta, il riciclaggio e lo smaltimento di apparecchiature elettriche ed elettroniche dovrà essere effettuato in conformità alle Leggi in vigore in ciascun Paese.

DIRETTIVA 2006/66/CE RELATIVA A PILE E ACCUMULATORI E AI RIFIUTI DI PILE E ACCUMULATORI

INFORMAZIONI

Applicabili nei paesi dell'Unione Europea e in altri paesi con sistemi di raccolta differenziata

Il simbolo riportato sulle batterie, o sulla confezione, o sulla documentazione, significa che le batterie in dotazione al prodotto non devono essere smaltite come rifiuto solido urbano, ma è obbligatorio effettuare una raccolta separata. Portare la batteria esausta nei centri di raccolta autorizzati per il riciclo.

Lo smaltimento non corretto può avere effetti pericolosi sull'ambiente e sulla salute.

Quando presenti, i simboli chimici Hg (mercurio), Cd (cadmio), Pb (piombo) indicano che la batteria contiene la sostanza in quantità superiori a quanto definito nella direttiva.



Olivetti S.p.A.
www.olivetti.com

Copyright © 2021 Olivetti
Tutti i diritti riservati

Il produttore si riserva il diritto di apportare modifiche al prodotto descritto in questo manuale
in qualsiasi momento e senza alcun preavviso

Nessuna parte di questo documento può essere riprodotto o trasmesso

in qualsiasi forma o strumento, elettronico o meccanico, comprese fotocopiatura, registrazione o altri, senza la
preventiva autorizzazione scritta dell'editore