

# olivetti



## Ink Jet Fax

Fax\_Lab 710/730

MANUAL DE INSTRUÇÕES

**REALIZADO/PUBLICADO/FABRICADO POR:**

Impresso na China.

Olivetti S.p.A. con unico azionista

Código do manual do utilizador: 380553D

Gruppo Telecom Italia

Direzione e coordinamento di Telecom Italia S.p.A.

Data de publicação: Outubro de 2007.

*Copyright © 2007, Olivetti**Todos os direitos reservados. Não é permitido fotocopiar, reproduzir nem traduzir em outras línguas nenhuma parte deste manual sem a autorização prévia por escrito da Olivetti S.p.A.*

O produtor reserva-se o direito de introduzir modificações ao produto descrito neste manual em qualquer momento e sem aviso prévio.

Este aparelho foi aprovado de acordo com a decisão 98/482/CE do Conselho para a conexão pan-europeia como terminal unitário para rede analógica PSTN. Dadas as diferenças entre as redes dos vários Países, a aprovação em si não garante o correcto funcionamento em todos os pontos terminais da rede PSTN.

Em caso de problemas, contactar antes de mais nada, o fornecedor do produto.

O fabricante declara sob a sua responsabilidade que este produto está em conformidade com as disposições da directriz 1999/05/CE (a declaração completa está disponível no final deste manual).

A conformidade é atestada colocando a marca  no produto.

**Declaração de compatibilidade com a rede**

O produto foi projectado para trabalhar em todas as redes dos países da Comunidade Europeia, da Suíça e da Noruega.

A plena compatibilidade com as redes de cada país pode depender de parâmetros software específicos, que podem ser configurados para adaptar o produto. Em caso de problemas de ligação com redes diferentes da EC PSTN, contactar o centro de assistência técnica do seu país.

---

Chama-se a atenção para as acções indicadas a seguir, que podem comprometer a conformidade acima atestada, bem como as características do produto:

- alimentação eléctrica errada;
- instalação ou uso incorrecto, impróprio ou não conforme às advertências do manual de uso fornecido com o produto;
- substituição de componentes ou acessórios originais por outros não aprovados pelo construtor ou efectuada por pessoal não autorizado.

---

A tomada da parede deve ser facilmente acessível e próxima do equipamento. Para desligar a máquina da alimentação eléctrica, desconectar a ficha do cabo de alimentação.

<b>ANTES DO USO</b>	<b>3</b>
CONSULTA DO MANUAL .....	3
RECICLAGEM AMBIENTAL .....	3
RECOMENDAÇÕES PARA A SEGURANÇA .....	3
PARÂMETROS DE INSTALAÇÃO E DE CONFIGURAÇÃO .....	4
<b>CONHECER O TELECOPIADOR</b>	<b>5</b>
CONSOLA .....	5
COMPONENTES .....	7
<b>COMEÇAR IMEDIATAMENTE</b>	<b>8</b>
CONTEÚDO DA EMBALAGEM .....	8
AMBIENTE DE INSTALAÇÃO .....	8
CONEXÃO À LINHA TELEFÓNICA E À REDE DE ALIMENTAÇÃO ELÉCTRICA .....	8
DEFINIÇÃO DE ALGUNS PARÂMETROS .....	9
PREPARAÇÃO AO USO .....	14
IMPRESSÃO DO MENU E DAS SUAS FUNÇÕES .....	16
TRANSMISSÃO .....	17
RECEPÇÃO .....	18
UTILIZAÇÃO DO TELEFONE .....	19
CÓPIA .....	21



## CONSULTA DO MANUAL

Este manual descreve dois modelos de telecopiador que se diferenciam entre si por terem ou não o atendedor de chamadas integrado.

Portanto, na exposição a seguir, toda a vez que for necessário diferenciar os dois modelos, aparecerão em destaque as indicações "**Modelo básico**" ou "**Modelo com atendedor de chamadas integrado**".

O manual foi subdividido essencialmente em **duas partes**: a primeira parte fornece uma descrição sintética do telecopiador, **permitindo que o instale e utilize imediatamente**, embora com o seu potencial mínimo.

Após esta fase inicial, pode consultar a **segunda parte do manual**. Esta oferece **uma visão panorâmica mais aprofundada do telecopiador e das suas numerosas funções**.

## RECICLAGEM AMBIENTAL

A embalagem de cartão, o plástico contido na embalagem e as partes que compõem o telecopiador podem ser reciclados consoante as normas vigentes no seu país em matéria de reciclagem.

**Informações referentes à Directiva 2002/96/CE sobre o tratamento, recolha, reciclagem e eliminação de equipamentos eléctricos e electrónicos e de seus componentes.**

### 1. PARA OS PAÍSES DA UNIÃO EUROPEIA (UE)

É proibido eliminar qualquer resíduo de equipamentos eléctricos ou electrónicos como lixo sólido urbano: é obrigatório efectuar uma recolha separada.

O abandono de tais equipamentos em locais não especificamente preparados e autorizados, pode ter efeitos perigosos sobre o ambiente e a saúde.

Os transgressores estão sujeitos às sanções e às disposições legais.

**Para eliminar correctamente os nossos equipamentos, é possível:**

- Dirigir-se às Autoridades Locais que fornecerão indicações e informações práticas sobre a gestão correcta dos resíduos, por exemplo: local e horário dos centros de entrega, etc.
- Na compra de um nosso novo equipamento, devolver ao nosso Revendedor um equipamento usado, semelhante ao comprado.

O símbolo do contentor riscado, indicado sobre o equipamento, significa que:



- o equipamento, quando chegar ao fim de sua vida útil, deve ser levado para centros de recolha aparelhados e deve ser tratado separadamente dos resíduos urbanos;
- a Olivetti garante a activação dos procedimentos no tocante ao tratamento, recolha, reciclagem e eliminação do equipamento em conformidade com a Directiva 2002/96/CE (e mod. post.).

### 2. PARA OS OUTROS PAÍSES (FORA DA UE)

O tratamento, a recolha, a reciclagem e a eliminação de equipamentos eléctricos e electrónicos terão de ser realizados em conformidade com as Leis em vigor em cada país.

## RECOMENDAÇÕES PARA A SEGURANÇA

### PERIGO DE CHOQUE

- Nunca tente reparar o telecopiador se não possuir a devida competência: a remoção da carroçeria pode expô-lo a riscos de choques eléctricos e perigos de outra natureza. Portanto, é melhor consultar apenas pessoal técnico qualificado.
- **Em caso de temporal, é aconselhável desligar o aparelho quer da tomada de corrente, quer da linha telefónica, para evitar que receba uma descarga eléctrica e seja, conseqüentemente, danificado.**
- Nunca deite líquidos sobre o telecopiador e evite expô-lo à humidade. Em caso de infiltração de líquidos para o seu interior, desligue-o imediatamente da rede de alimentação eléctrica e da linha telefónica. Antes de o utilizar novamente, chame um técnico qualificado para consertá-lo.
- Não utilize o telecopiador exposto às intempéries.
- Conecte o telecopiador exclusivamente a uma tomada eléctrica de parede padronizada.
- Para tirar a ficha da tomada eléctrica de parede, não puxe directamente o cabo, mas segure pela própria ficha.
- Nunca toque o cabo de alimentação eléctrica ou a ficha com as mãos molhadas.
- Não dobre nem aperte o cabo de alimentação eléctrica. Mantenha-o longe de fontes de calor.
- Antes de fazer as operações de limpeza, desconecte o telecopiador da tomada eléctrica de parede.
- Antes de utilizar o telecopiador, controle se não foi danificado ou se não caiu. Nesse caso, submeta-o a um controlo por parte do pessoal técnico qualificado.

### PERIGO DE SUFOCAMENTO

- O telecopiador e os acessórios estão embrulhados em plástico. Portanto, não deixe que crianças brinquem sozinhas com o material utilizado para a embalagem.

## **PERIGO DE INCÊNDIO**

- Se o telecopiador não for utilizado por longos períodos de tempo, é aconselhável desligá-lo da tomada eléctrica a fim de evitar que interferências ou oscilações de tensão acidentais possam danificá-lo.

## **PERIGO DE ACIDENTE**

- Disponha o aparelho sobre uma superfície horizontal e firme, livre de vibrações, para evitar quedas que poderiam acarretar danos às pessoas ou ao próprio produto.
- Instale o cabo de alimentação eléctrica de tal maneira que não possa ser pisado e que ninguém possa tropeçar nele.
- Nunca deixe que as crianças utilizem ou brinquem sozinhas com o telecopiador.

## **PRECAUÇÕES DE USO**

- Mantenha-o longe de água ou vapor, de calor excessivo ou de locais poeirentos. Não o exponha à luz directa do sol.
- Enfim, evite deixar ao redor do aparelho livros, documentos ou objectos que possam reduzir o espaço necessário à normal ventilação.
- Utilize o telecopiador exclusivamente a uma temperatura ambiente entre 5°C e 35°C, com uma taxa de humidade entre 15% e 85%.
- Mantenha-o também suficientemente longe de outros dispositivos eléctricos ou electrónicos que podem gerar interferências, tais como aparelhos de rádio, televisão, etc.
- Em caso de queda de tensão ou falta de alimentação eléctrica, não é possível efectuar nem receber chamadas telefónicas porque o teclado numérico fica desactivado.
- Em caso de emergência, deve, se desejar fazer uma chamada, utilizar um telefone homologado pelo gestor da rede, que pode conectar directamente ao telecopiador (nos países em que isto é permitido) ou directamente à tomada de parede de ligação à linha telefónica.
- Deixe espaço suficiente diante da fenda de saída dos originais e dos documentos recebidos ou copiados para que não caiam no chão.

## **UTILIZAÇÃO NORMAL**

O telecopiador foi concebido para o envio e a recepção de documentos originais e para fotocopiar documentos de papel. O aparelho também pode ser utilizado como telefone. Qualquer outro uso deve ser considerado impróprio. Em particular, nunca deve ser conectado directamente a uma linha ISDN. Neste caso, a garantia é invalidada.

## **PARÂMETROS DE INSTALAÇÃO E DE CONFIGURAÇÃO**

Dado que os valores predefinidos a nível nacional para cada parâmetro de instalação e de configuração podem estar sujeitos a variações derivadas de exigências de homologação ou de utentes especiais, não sempre há correspondência entre ditos valores e os descritos no manual: portanto, é aconselhável imprimi-los antes de modificá-los (consulte "**Impressão de relatórios e listas**", capítulo "**Operações para a transmissão e a recepção**").

## CONSOLA

- Regula a resolução dos originais a transmitir e a copiar (só com o original inserido no dispositivo de introdução automática, ADF).
- Põe a linha em estado de espera durante uma conversação telefónica (com o auscultador erguido).
- Exclui o microfone, durante uma conversação telefónica com as mãos livres, para impedir que o correspondente ouça a conversação.

- Permite o acesso ao menu e às suas funções.
- Introduce um atraso (pausa) durante a marcação directa do número de telefone ou de fax.

- Deslizam ciclicamente, da primeira à última e vice-versa, as diversas funções e os respectivos parâmetros contidos no menu.
- Deslocam o cursor para a "direita" e para a "esquerda" durante a definição de números e nomes.

### APENAS MODELO COM ATENDEDOR INTEGRADO

- Permitem executar as funções do atendedor de chamadas. Descritas no respectivo capítulo.

- Servem para marcar o número de fax ou de telefone.
- Se forem carregadas por mais de um segundo, marcam automaticamente (com programação prévia) o número de telefone ou de fax a elas associado.
- Definem qualquer dado numérico.
- Seleccionam algarismos e caracteres alfanuméricos durante a programação de números e nomes.

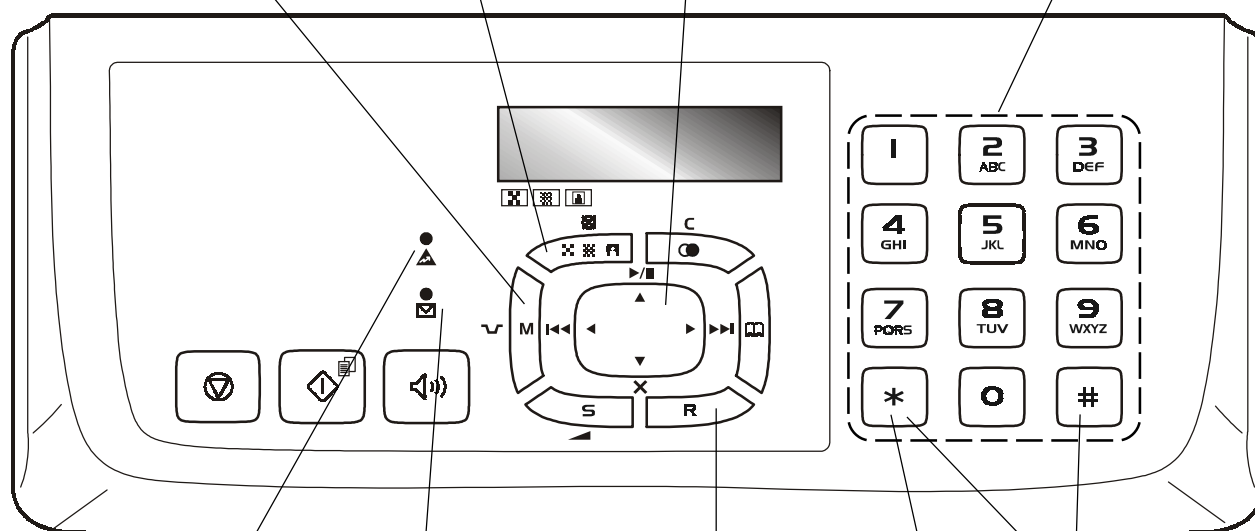

### "Indicador luminoso erro"

Indica uma falha de funcionamento ocorrida durante a transmissão ou a recepção.

**Lampejante**, indica que na memória há documentos ainda não imprimidos.

**Apagada**, indica que a memória está vazia.

### APENAS MODELO COM ATENDEDOR INTEGRADO

**Aceso**, indica que na memória há mensagens ou apontamentos já ouvidos.

**Lampejante**, indica que na memória há documentos ainda não imprimidos, mensagens ou apontamentos ainda não ouvidos.

**Apagada**, indica que a memória está vazia.

Com o auscultador alçado, dá acesso às funções especiais colocadas à disposição pelo gestor da rede e, normalmente conhecidas como REGISTER RECALL (função R).

### Com o telecopiador ligado a uma central privada:

Premida antes da marcação do número, habilita o acesso da chamada à linha pública (se o modo de saída for Flash e se o telecopiador tiver sido programado no modo adequado).

- Com o tipo de selecção por tons, enviam um tom na linha para serviços especiais de rede.
- Seleccionam "para trás" e "para frente" caracteres e símbolos especiais durante a programação dos nomes.

Carregado antes da marcação de um número, permite passar da marcação por impulsos para a marcação por tons.

- Expele um original que ficou no dispositivo de introdução automática (ADF).
- Apaga o indicador luminoso "●".
- Faz o telecopiador voltar ao estado de espera.
- Interrompe a programação, a transmissão, a recepção ou a cópia em curso.

- Permite marcar um número de telefone ou de fax sem levantar o auscultador.
- Activa também a função mãos livres.

#### Visor

De cristais líquidos, com duas linhas de 16 caracteres cada uma.

Fornece mensagens de orientação e avisos de erro.

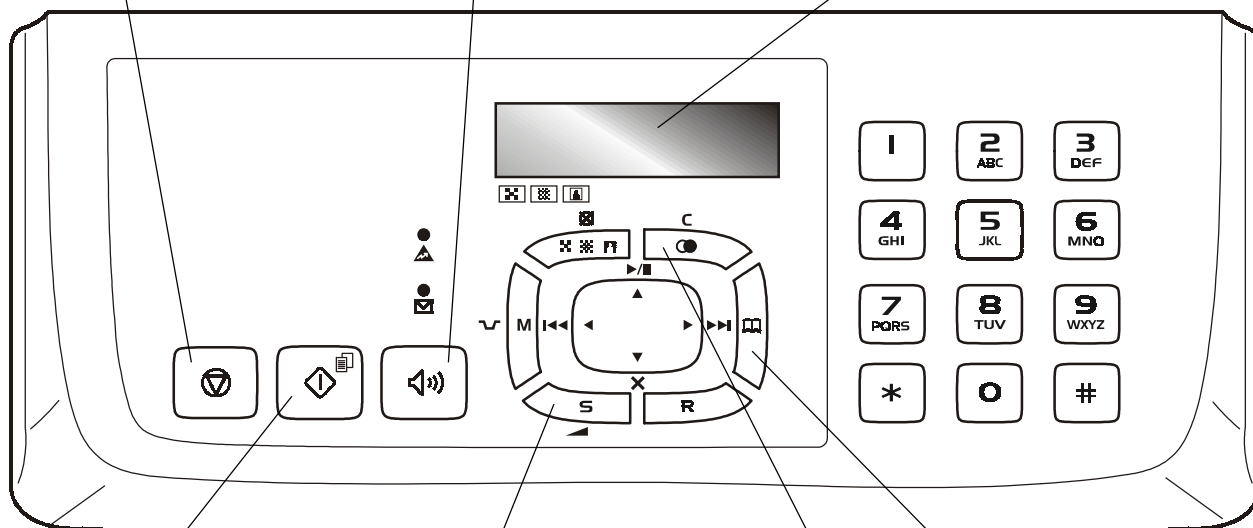

- No modo de recepção "MANUAL" e "TEL./FAX", inicia a recepção.
- Depois da marcação do número de fax, inicia a transmissão (só com o original inserido no dispositivo de introdução automática, ADF).
- Confirma a selecção dos menus, submenus, parâmetros e respectivos valores e permite a passagem para a condição seguinte.
- Inicia a operação de cópia (só com o original inserido no dispositivo de introdução automática, ADF).

Após a pressão da tecla , o volume do altifalante aumenta gradualmente até ao nível máximo, reiniciando, depois, do nível mínimo.

Permite o acesso à agenda telefónica.

- Cancela as programações erradas do visor.
- Durante a fase de programação das funções, volta uma função para trás.
- Mostra a lista dos últimos 10 números de fax ou de telefone marcados (**chamadas feitas**) ou dos últimos 20 números que telefonaram aos quais não atendeu (**chamadas recebidas**), independentemente da presença ou não do original no dispositivo de introdução automática (ADF).



## COMPONENTES

Na figura, são ilustradas as partes externas e internas do telecopiador.

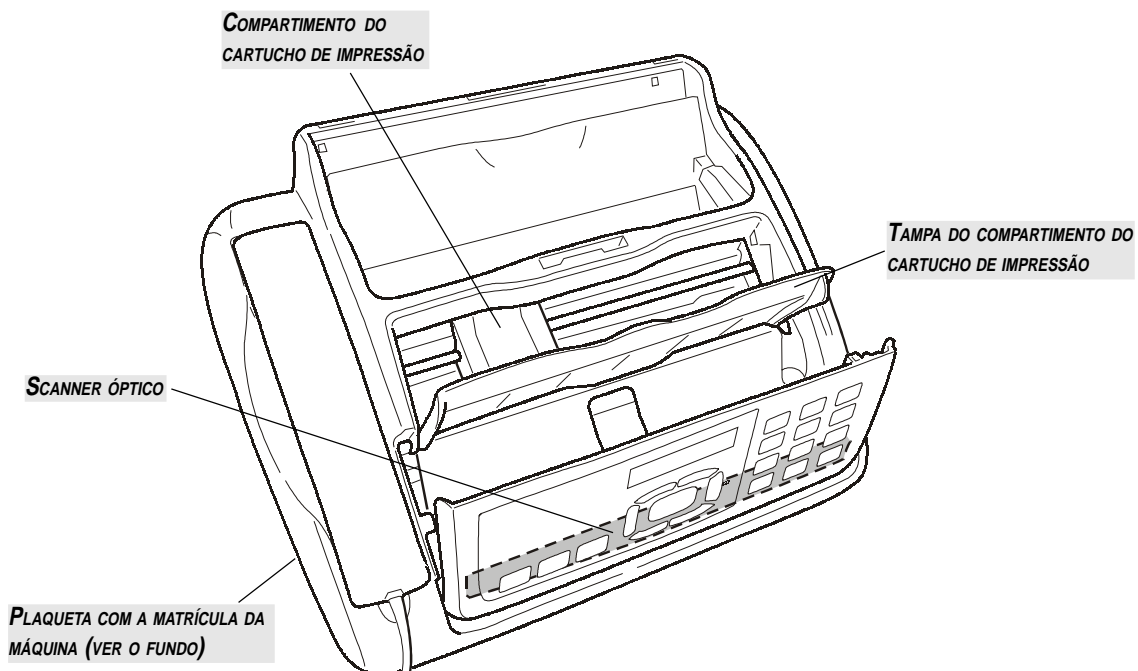
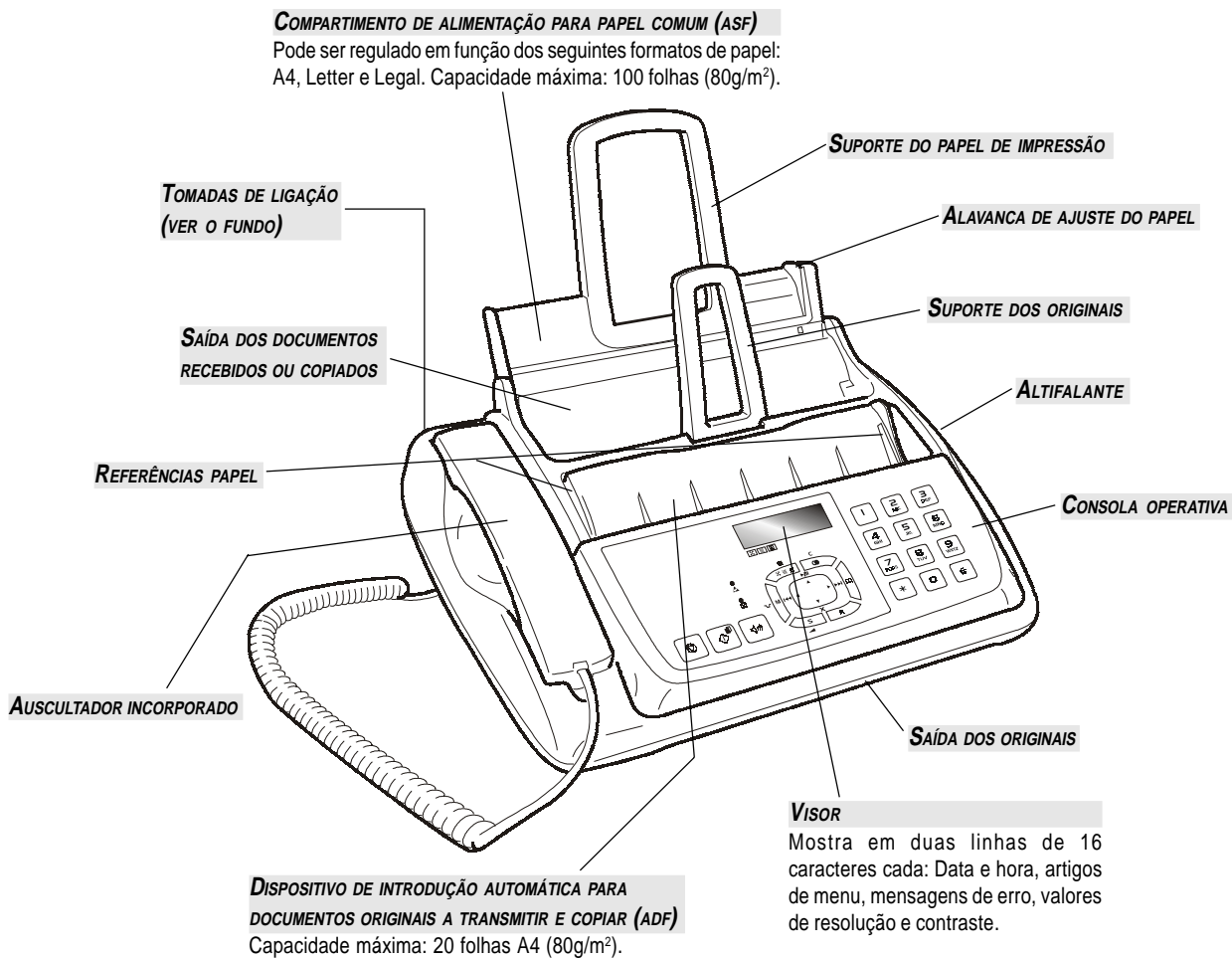

## COMEÇAR IMEDIATAMENTE

Como já mencionado acima, esta secção fornece uma **descrição básica** do telecopiador, descrevendo-lhe os procedimentos relativos à sua instalação e aqueles para utilizá-lo imediatamente, embora com o seu potencial mínimo. Para um **uso óptimo** do telecopiador, **consulte cada capítulo específico**.

Dado que esta secção está estruturada duma determinada maneira para orientá-lo a uma **abordagem gradual e sistemática do telecopiador**, é aconselhável examinar os assuntos tratados na ordem em que são expostos a seguir.

### CONTEÚDO DA EMBALAGEM

Além do telecopiador e deste manual a embalagem inclui:

- O suporte dos originais.
- O suporte para o papel de impressão.
- O cabo de ligação com a linha telefónica.
- O cabo de alimentação eléctrica.
- A ficha telefónica (se prevista).
- A embalagem contendo um cartucho de impressão monocromático fornecido gratuitamente com o aparelho.
- O auscultador.
- Informação sobre assistência pós-venda.

### IMPORTANTE

A garantia do produto caduca em caso de uso de cartuchos não originais ou recarregados.

### AMBIENTE DE INSTALAÇÃO

Coloque o telecopiador sobre uma superfície estável. Instale-o de maneira que ao seu redor haja um espaço suficiente para a circulação do ar.

Mantenha-o longe de fontes de calor excessivo, de lugares poeirentos e húmidos. Não o exponha à luz directa do sol.

### CONEXÃO À LINHA TELEFÓNICA E À REDE DE ALIMENTAÇÃO ELÉCTRICA

#### CONECTE O TELECOPIADOR À LINHA TELEFÓNICA

1. Vire o telecopiador sobre o lado direito.

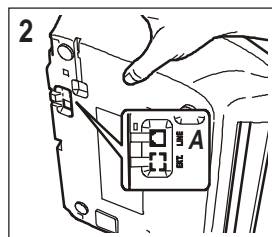

2. Introduza o conector do cabo de ligação com a linha telefónica na tomada "LINE" no lado inferior do aparelho (A).

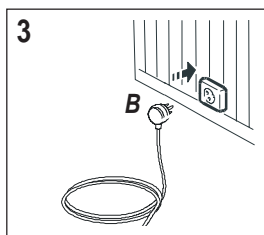

3. Introduza o conector ou a ficha (se prevista) situados na outra extremidade do cabo na tomada (da parede) de ligação com a linha telefónica (B).

#### CONECTE O AUSCULTADOR

1. Vire o telecopiador sobre o lado direito.

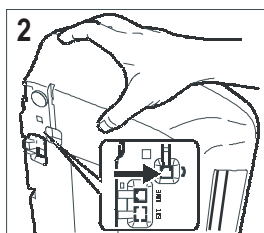

2. Introduza a ficha do auscultador telefónico no conector marcado com o símbolo  no aparelho.

3. Fixe o cabo na fenda específica.
4. Reponha o telecopiador na posição normal.

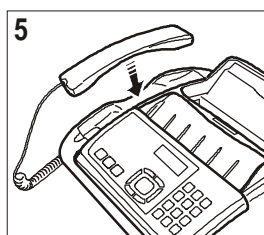

5. Coloque o auscultador no seu descanso.

#### LIGAÇÃO DO ATENDEDOR DE CHAMADAS EXTERNO (SÓ MODELO BÁSICO) OU DE UM TELEFONE EXTERNO

1. Vire o telecopiador sobre o lado direito.

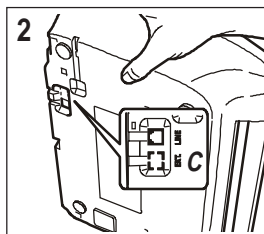

2. Remova, se necessário, a tampa que cobre a tomada de conexão à linha telefónica "EXT" no telecopiador e, depois, insira o conector do atendedor de chamadas externo ou do telefone externo na tomada (C) mencionada acima.

### IMPORTANTE

Nos países onde este tipo de conexão não é permitido (por exemplo, Alemanha e Áustria), conecte o telefone externo directamente na tomada de parede de conexão com a linha telefónica.

## CONECTE O TELECOPIADOR À REDE DE ALIMENTAÇÃO

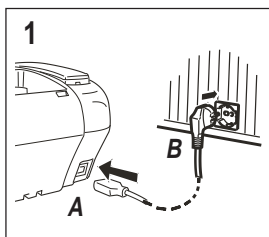

1. Introduza a tomada (A) que se encontra numa extremidade do cabo de alimentação eléctrica na ficha atrás do telecopiador.

Introduza, então, a ficha (B) que se encontra na outra extremidade do cabo na tomada da rede eléctrica na parede.

### IMPORTANT E

A ficha (B) do cabo de alimentação pode variar de um país para o outro.

## DEFINIÇÃO DE ALGUNS PARÂMETROS

Uma vez conectado à rede de alimentação, o telecopiador efectua automaticamente um breve teste para verificar o funcionamento dos seus componentes; em seguida, no visor podem aparecer:

- o idioma em que serão mostradas as mensagens ou
- a mensagem "AUTOMÁTICA 00" ("AUTOMÁTICA" para o modelo básico) e, alternados na segunda linha, "DEF. DATA/HORA" e "VERIF. CARTUCHO".

No primeiro caso, para que o telecopiador funcione correctamente, é preciso definir o idioma e o país em que se usa o aparelho (ver instruções adiante). No segundo caso, definir directamente a data e a hora.

### PARA DEFINIR A LÍNGUA E O PAÍS DE DESTINO

O visor mostra a língua na qual serão mostradas as mensagens. Por exemplo:

LANGUAGE

ENGLISH ◆

1. Para seleccionar a língua desejada, carregue nas teclas:

◆ O visor mostra, por exemplo:

LANGUAGE

PORTUGUES ◆

2. Para confirmar a programação, carregue na tecla:

◆ O visor mostra o país de destino. Por exemplo:

ESCOLHER PAÍS

U.K. ◆

3. Para seleccionar o país desejado, carregue nas teclas:

◆ O visor mostra, por exemplo:

ESCOLHER PAÍS

PORTUGAL ◆

Para seleccionar um país diferente, consulte a tabela seguinte:

PAÍS	PAÍS A SELECIONAR
Alemanha	DEUTSCHLAND
Argentina	AMERICA LATINA
Austrália	AUSTRALIA
Áustria	ÖSTERREICH
Bélgica	BELGIUM
Brasil	BRASIL
Chile	AMERICA LATINA
China	CHINA
Colômbia	AMERICA LATINA
Dinamarca	DANMARK
Espanha	ESPAÑA
Finlândia	SUOMI
França	FRANCE
Holanda	NEDERLAND
Itália	ITALIA
Luxemburgo	BELGIUM
México	AMERICA LATINA
Noruega	NORGE
Nova Zelândia	NZL/AUSTRALIA
Peru	AMERICA LATINA
Portugal	PORTUGAL
Reino Unido/Irlanda	U.K.
Resto do mundo	INTERNATIONAL
Suécia	SVERIGE
Suíça	SWITZERLAND
Uruguai	AMERICA LATINA
Venezuela	AMERICA LATINA

4. Para confirmar a programação, carregue na tecla:



O telecopiador volta automaticamente ao estado de espera inicial.

### IMPORTANT E

O telecopiador pode não ser comercializado em alguns países acima relacionados.

### PARA MODIFICAR A LÍNGUA E O PAÍS DE DESTINO

Carregue nas teclas  $\left[ \text{M} \right] + \left[ \text{I} \right]$  e repita o procedimento "Para definir a língua e o país de destino" desde o início, lembrando-se de confirmar sempre, com a tecla  $\left[ \text{M} \right]$ , as definições efectuadas.

### PARA MODIFICAR APENAS O PAÍS

1. Carregue na tecla:



O visor mostra:

MENU

CONF. RECEPÇÃO ◆

2. Carregue nas teclas

◆ até aparecer no visor:

MENU  
INSTALAÇÃO ◆

3. Carregue na tecla:



O visor mostra:

INSTALAÇÃO  
NOME TRANSMISS. ◆

4. Carregue nas teclas

◆ até aparecer no visor:

INSTALAÇÃO  
PARÂM. PAÍS ◆

5. Carregue na tecla:



O visor mostra o país predefinido, por exemplo:

PARÂM. PAÍS  
PORTUGAL ◆

6. Para visualizar os outros países disponíveis, carregue nas teclas:



7. Para confirmar a programação, carregue na tecla:



8. Para repor o telecopiador no estado de espera inicial, carregue na tecla:



9. Se, ao contrário, desejar voltar uma função para trás, carregue na tecla:



### PARA MODIFICAR APENAS A LÍNGUA

1. Carregue na tecla:



O visor mostra:

MENU  
CONF. RECEÇÃO ◆

2. Carregue nas teclas

◆ até aparecer no visor:

MENU  
INSTALAÇÃO ◆

3. Carregue na tecla:



O visor mostra:

INSTALAÇÃO  
NOME TRANSMISS. ◆

4. Carregue nas teclas

◆ até aparecer no visor:

INSTALAÇÃO  
LÍNGUA ◆

5. Carregue na tecla:



O visor mostra o idioma predefinido, por exemplo:

LÍNGUA  
PORTUGUES ◆

6. Para visualizar os outros idiomas disponíveis, carregue nas teclas:



7. Para confirmar a programação, carregue na tecla:



8. Para repor o telecopiador no estado de espera inicial, carregue na tecla:



9. Se, ao contrário, desejar voltar uma função para trás, carregue na tecla:



### PARA DEFINIR PELA PRIMEIRA VEZ A DATA E A HORA

A **primeira vez** que **ligar** o telecopiador à **rede de alimentação eléctrica** ou toda a vez que houver uma **queda de tensão**, é necessário definir a data e a hora como descrito a seguir.

A data e a hora, além de saírem impressas na margem superior de todos os documentos transmitidos, serão mostradas no visor quando o telecopiador se encontrar em estado de espera inicial.

Uma vez definidas, a data e a hora podem ser modificadas a qualquer momento. É possível também modificar o formato no qual serão mostradas no visor, vide "**Modificação da data e da hora**".

O visor mostra as mensagens: "AUTOMÁTICA 00" na primeira linha ("AUTOMÁTICA" para o **modelo básico**) e, na segunda linha, "DEF. DATA/HORA".

1. Carregue na tecla:



O visor mostra:

MENU  
DEF. DATA/HORA ◆

2. Carregue na tecla:





O visor mostra:

DEF. DATA/HORA  
XX-XX-XX XX:XX

"XX-XX-XX XX:XX" indicam a data e a hora exibidas pela primeira vez no visor depois de se ter ligado o telecopiador.

3. Para digitar a data e a hora novas (ex. 10-09-07; 12:25), carregue nas teclas:

  A cada algarismo digitado, o cursor vai para o seguinte.

4. Se desejar deslocar o cursor sobre alguns números a modificar, carregue nas teclas:



5. Depois, digite sobre eles os números correctos, carregando nas teclas:



6. Para confirmar a programação, carregue na tecla:



O telecopiador volta automaticamente ao estado de espera inicial.

**N O T A**

O estado de espera (também chamado "stand-by") indica as condições de inactividade em que se encontra o telecopiador e é o estado a partir do qual é possível efectuar as programações. O estado de espera é mostrado no visor das seguintes maneiras:

- Sem documento original inserido no ADF:

**Para o modelo com atendedor de chamadas integrado:**

*AUTOMÁTICA 00*

10-Set-07 12:25

**Para o modelo básico:**

*AUTOMÁTICA*

10-Set-07 12:25

- Com o documento original inserido no ADF:

*DOCUMENTO PRONTO*

*NORMAL*

### MODIFICAÇÃO DA DATA E DA HORA

Se a data e a hora exibidas no visor não estiverem correctas, é possível acertá-las em qualquer momento.

Em todo o caso, lembre-se de que se tem à disposição o serviço de visualização da identificação do chamador, a data e a hora serão actualizadas automaticamente toda a vez que receber uma chamada.

1. Carregue na tecla:



O visor mostra:

*MENU*

*CONF. RECEPÇÃO* ◆

2. Carregue nas teclas



até aparecer no visor:

*MENU*

*CONFIGUR. FAX* ◆

3. Carregue na tecla:



O visor mostra:

*CONFIGUR. FAX*

*DATA E HORA* ◆

4. Carregue na tecla:



O visor mostra:

*DATA E HORA*

*DEF. DATA/HORA* ◆

5. Nesta altura, pode escolher entre as seguintes opções: "DEF. DATA/HORA" - Para modificar a data e a hora definidas anteriormente.

"FORMATO DATA" - Para escolher o formato da data que será exibido no visor.

"FORMATO HORA" - Para escolher o formato da hora que será exibido no visor.

6. Carregue na tecla:



O visor mostra:

*DEF. DATA/HORA*

*XX-XX-XX XX:XX*

"XX-XX-XX XX:XX" indicam a data e a hora actuais.

7. Para visualizar uma das opções acima relacionadas, carregue nas teclas:



8. Para confirmar a programação, carregue na tecla:





9. Se acha que cometeu um erro ou deseja interromper o procedimento em execução, carregue na tecla:





**N O T A**

Se escolheu a opção "DEF. DATA/HORA", siga as indicações abaixo:

1. Digite a data e a hora novas (ex. 13-09-07; 18:00), carregando nas teclas  . A cada algarismo digitado, o cursor vai para o seguinte.

2. Se desejar deslocar o cursor sobre alguns números a modificar, carregue nas teclas: .

3. Depois, digite sobre eles os números correctos, carregando nas teclas:  .

4. Para confirmar a programação, carregue na tecla: .

5. Para repor o telecopiador no estado de espera inicial, carregue na tecla: .

6. Se, ao contrário, desejar voltar uma função para trás, carregue na tecla: .

Se escolheu a opção "FORMATO DATA", siga as indicações abaixo:

1. O visor mostra: "FORMATO DATA" e "DD/MM/AA".





2. Se quiser seleccionar um formato diferente daquele exibido, carregue nas teclas: .

3. Para confirmar a programação, carregue na tecla: .

4. Para repor o telecopiador no estado de espera inicial, carregue na tecla: .

5. Se, ao contrário, desejar voltar uma função para trás, carregue na tecla: .





Se escolheu a opção "**FORMATO HORA**", siga as indicações abaixo:

1. O visor mostra: "FORMATO HORA" e "24 HORAS".
2. Se quiser seleccionar um formato diferente daquele exibido, carregue nas teclas: .
3. Para confirmar a programação, carregue na tecla: .
4. Para repor o telecopiador no estado de espera inicial, carregue na tecla: .
5. Se, ao contrário, desejar voltar uma função para trás, carregue na tecla: .

### N O T A

Se tiver escolhido o formato da hora nas 12 horas, no visor aparece a letra "p" (pós-meridiano) ou a letra "a" (antemeridiano).

Para passar de um formato de hora para outro:

1. Repita o procedimento até visualizar a mensagem "DATA E HORA - DEF. DATA/HORA" e, depois, carregue na tecla .
2. Coloque o cursor, com as teclas / , debaixo da letra a modificar.
3. Carregue nas teclas .

### PASSAGEM DE UMA LINHA PÚBLICA A UMA LINHA PRIVADA (PBX)

O telecopiador está programado para ser ligado a uma linha pública, mas, pode, em todo o caso, ligá-lo a uma linha privada e utilizá-lo também com a linha pública. Para isso, deve:

- Seleccionar o parâmetro "**PRIVADA**".
- Adaptar o tipo de marcação (**por tons = multifrequência** ou **por impulsos = decádica**) ao utilizado pela central telefónica privada (central de PBX) que administra a linha à qual está ligada o telecopiador. Em caso de dúvidas sobre a escolha, peça informações ao gerente da companhia telefónica privada.

**Para passar da linha pública à linha privada:**

1. Carregue na tecla:

 O visor mostra:

MENU  
CONF. RECEPÇÃO ◆

2. Carregue nas teclas

 até aparecer no visor:

MENU  
INSTALAÇÃO ◆

3. Carregue na tecla:

 O visor mostra:

INSTALAÇÃO  
NOME TRANSMISS. ◆

4. Carregue nas teclas

 até aparecer no visor:

INSTALAÇÃO  
CONF. LINHA TEL. ◆

5. Carregue na tecla:

 O visor mostra:

CONF. LINHA TEL.  
TIPO DE LINHA ◆

6. Carregue na tecla:

 O visor mostra:

TIPO DE LINHA  
PÚBLICA ◆

7. Para escolher a outra opção, "TIPO DE LINHA - PRIVADA", carregue nas teclas:



8. Para confirmar a programação, carregue na tecla:



9. Para repor o telecopiador no estado de espera inicial, carregue na tecla:



10. Se, ao contrário, desejar voltar uma função para trás, carregue na tecla:



**Para adaptar o tipo de marcação:**

**Esta função está habilitada somente em alguns países.**

1. Carregue na tecla:



O visor mostra:

MENU  
CONF. RECEPÇÃO ◆

2. Carregue nas teclas

 até aparecer no visor:

MENU  
INSTALAÇÃO ◆

3. Carregue na tecla:



O visor mostra:

INSTALAÇÃO  
NOME TRANSMISS. ◆

4. Carregue nas teclas

 até aparecer no visor:

INSTALAÇÃO  
CONF. LINHA TEL. ◆



5. Carregue na tecla:



O visor mostra:

CONF.LINHA TEL.

TIPO DE LINHA ◆

6. Carregue nas teclas



até aparecer no visor:

CONF.LINHA TEL.

MODO MARCAÇÃO ◆

7. Carregue na tecla:



O visor mostra:

MODO MARCAÇÃO

TONS ◆

8. Para escolher a outra opção, "MODO MARCAÇÃO - IMPULSOS", carregue nas teclas:



9. Para confirmar a programação, carregue na tecla:



10. Para repor o telecopiador no estado de espera inicial, carregue na tecla:



11. Se, ao contrário, desejar voltar uma função para trás, carregue na tecla:



### FALTAM SÓ O SEU NOME E O SEU NÚMERO DE FAX

Uma vez introduzidos, o nome (**máx. 16 caracteres**) e o número (**máx. 20 dígitos**) permanecem inalterados até a modificação seguinte e aparecem em todas as páginas recebidas pelo telecopiador do seu correspondente.

1. Carregue na tecla:



O visor mostra:

MENU

CONF. RECEPÇÃO ◆

2. Carregue nas teclas



até aparecer no visor:

MENU

INSTALAÇÃO ◆

3. Carregue na tecla:



O visor mostra:

INSTALAÇÃO

NOME TRANSMISS. ◆

4. Carregue na tecla:



O visor mostra:

NOME TRANSMISS.

—

5. Para seleccionar ciclicamente os caracteres de cada tecla, carregue nas teclas:



6. Para deixar um espaço vazio, carregue nas teclas:



7. Para deslocar o cursor sob o primeiro carácter do nome, carregue na tecla:



8. Para deslocar o cursor para depois do último carácter do nome, carregue na tecla:



9. Para introduzir no seu nome uma variedade de símbolos especiais, por ex. &, carregue nas teclas:



10. Para adicionar um carácter no interior do nome, posicione o cursor onde tenciona inserir o carácter novo, carregando nas teclas:



11. Depois, digite o carácter que deseja adicionar.

12. Para cancelar caracteres errados, posicione o cursor à direita do carácter errado carregando nas teclas:



13. Depois, carregue na tecla:



14. Para cancelar completamente o nome, mantenha carregada a tecla:



**Por exemplo, para introduzir o nome "LARA":**



Enquanto não tiver seleccionado a letra "L".



Enquanto não tiver seleccionado a letra "A".



Enquanto não tiver seleccionado a letra "R".



Enquanto não tiver seleccionado a letra "A".

15. Para confirmar o nome, carregue na tecla:



O visor mostra:

INSTALAÇÃO

NOME TRANSMISS. ◆

Agora, introduza o número de fax como indicado de seguida:

**Definição do número do telecopiador:**

1. Carregue nas teclas:



O visor mostra:

INSTALAÇÃO

NÚM.TEL.TRANSM. ◆

2. Carregue na tecla:



O visor mostra:

*NÚM.TEL.TRANSM.*

3. Para introduzir o seu número de telecopiador, carregue nas teclas:



4. Para deixar um espaço vazio, carregue nas teclas:



Se tiver cometido algum erro de digitação, proceda como para a definição do nome.

Se, na marcação do número, quiser introduzir o indicativo internacional, carregue, no lugar dos zeros, na tecla \*; no visor aparece o símbolo "+".

5. Para confirmar o número de fax, carregue na tecla:



6. Para repor o telecopiador no estado de espera inicial, carregue na tecla:



7. Se, ao contrário, desejar voltar uma função para trás, carregue na tecla:



#### Posição do nome e do número do telecopiador:

Os dados que constituem o cabeçalho do original a transmitir (nome, número do telecopiador, data e hora e número de páginas) podem ser recebidos pela máquina do seu correspondente:

- na parte externa da área do texto, ou seja, logo abaixo da borda superior da folha;
- ou
- dentro da área de texto, em posição ligeiramente mais baixa que no caso anterior.

O telecopiador está predisposto para enviar esses dados na área interna do texto.

#### Para mudar a posição:

1. Carregue na tecla:



O visor mostra:

*MENU*

*CONF. RECEÇÃO* ◆

2. Carregue nas teclas



até aparecer no visor:

*MENU*

*CONFIGUR. FAX* ◆

3. Carregue na tecla:



O visor mostra:

*CONFIGUR. FAX*

*DATA E HORA* ◆

4. Carregue nas teclas:



O visor mostra:

*CONFIGUR. FAX*

*PARÂMET. VÁRIOS* ◆

5. Carregue na tecla:



O visor mostra:

*PARÂMET. VÁRIOS*

*ECM* ◆

6. Carregue nas teclas



até aparecer no visor:

*PARÂMET. VÁRIOS*

*CABEÇALHO FAX* ◆

7. Carregue na tecla:



O visor mostra:

*CABEÇALHO FAX*

*INTERNA* ◆

8. Para seleccionar o parâmetro alternativo, carregue nas teclas:



O visor mostra:

*CABEÇALHO FAX*

*EXTERNA* ◆

9. Para confirmar a programação, carregue na tecla:



10. Para repor o telecopiador no estado de espera inicial, carregue na tecla:



11. Se, ao contrário, desejar voltar uma função para trás, carregue na tecla:



## PREPARAÇÃO AO USO

### CARREGUE O PAPEL DE IMPRESSÃO

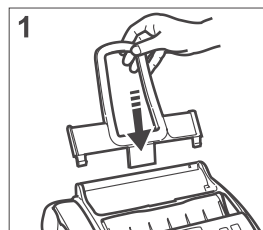

1. Introduza o suporte para o papel de impressão nas fendas existentes no telecopiador. Empurre o suporte para dentro até à paragem.



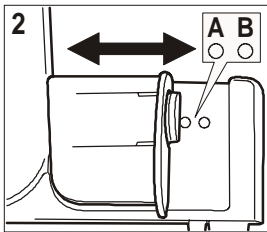

2. Com a alavanca de regulação, seleccione o formato de papel que será utilizado, posicionando a alavanca na respectiva marca: A para A4 ou B para Legal/ Letter.

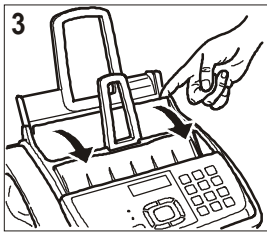

3. Abra o painel do suporte de papel (ASF) como indicado pelas setas.

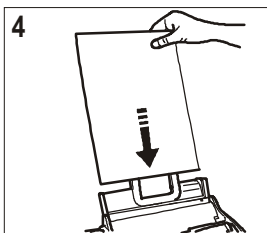

4. Apanhar o maço de papel pela borda superior. Deixe cair as folhas soltas na gaveta, sem as dobrar.



5. Feche o painel do suporte de papel (ASF) como indicado pelas setas.

### I M P O R T A N T E

Para acrescentar folhas (máx. 100) no suporte de papel (ASF), coloque as novas folhas por baixo e não **por cima das outras**.

Graças à **memória** com a qual está equipado, o telecopiador pode, de qualquer forma, **receber no máximo 150 páginas (apenas para o modelo básico)** mesmo se não for abastecido de papel; **apenas para o modelo com atendedor de chamadas**, a capacidade de 150 páginas pode reduzir-se em relação aos minutos de gravação das mensagens presentes no atendedor de chamadas.

### ESCOLHA DO FORMATO DO PAPEL DE IMPRESSÃO

Controle se o formato de impressão definido no telecopiador corresponde com o do papel carregado. Caso contrário, o funcionamento correcto do telecopiador não será garantido.

1. Carregue na tecla:



O visor mostra:

MENU  
CONF. RECEÇÃO ◆

2. Carregue nas teclas



até aparecer no visor:

MENU  
CONFIGUR. FAX ◆

3. Carregue na tecla:



O visor mostra:

CONFIGUR. FAX  
DATA E HORA ◆

4. Carregue nas teclas



até aparecer no visor:

CONFIGUR. FAX  
PARÂM. IMPRESS. ◆

5. Carregue na tecla:



O visor mostra:

PARÂM. IMPRESS.  
FORMATO PAPEL ◆

6. Carregue na tecla:



O visor mostra:

FORMATO PAPEL  
A4 ◆

7. Para escolher um dos outros parâmetros disponíveis, "FORMATO PAPEL - LETTER" ou "FORMATO PAPEL - LEGAL", carregue nas teclas:



8. Para confirmar a programação, carregue na tecla:



9. Para repor o telecopiador no estado de espera inicial, carregue na tecla:



10. Se, ao contrário, desejar voltar uma função para trás, carregue na tecla:



### INTRODUÇÃO DO CARTUCHO DE IMPRESSÃO

### I M P O R T A N T E

O telecopiador é fornecido com um cartucho de impressão gratuito. Não é possível usar mais de uma vez este cartucho fornecido gratuitamente com o aparelho: se tentar introduzi-lo novamente após a sinalização de fim de tinta, no visor passa a mensagem "ATENÇÃO! CARTUCHO JÁ USADO! O CARTUCHO PODE SER UTILIZADO APENAS UMA VEZ". Lembre-se de usar somente cartuchos originais (veja código indicado no final do manual). Não é permitido o uso de cartuchos não originais ou recarregados. Em todo o caso, o uso de tais cartuchos invalida a garantia do produto.

Se, após ter inserido a cabeça, aparecer novamente a mensagem "VERIF. CARTUCHO", tente remover e reinstalar o cartucho, exercendo uma pressão maior. Se a mensagem permanecer, retire o cartucho e limpe os contactos eléctricos tanto do cartucho, como do carrinho de suporte do cartucho, consulte "Limpeza dos contactos eléctricos do cartucho de impressão", capítulo "Operações de manutenção".

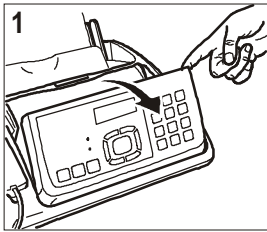

1. Vire a consola operacional, até ouvir o estalido que confirma a correcta abertura, como indica- do pela seta.

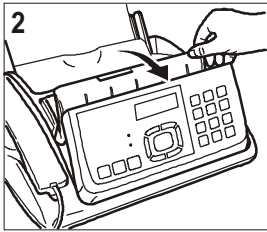

2. Levante a cobertura do compartimento do cartucho de impres- são através da respectiva ala- vanca, como indicado na figura.

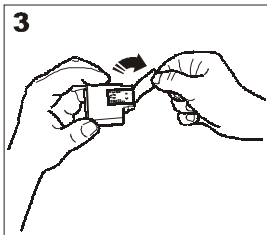

3. Remova o cartucho da embala- gem e, segurando-o pelos dois lados, remova a película que protege os injectores. Rode o cartucho de impressão de ma- neira que os contactos eléctricos fiquem virados para baixo.

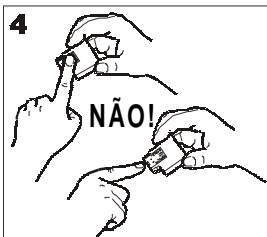

- Atenção:**
4. Não toque os injectores nem os contactos eléctricos.

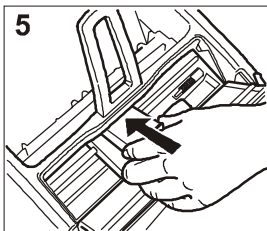

5. Introduza o cartucho de impres- são no seu alojamento.

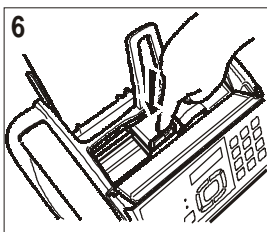

6. Empurre o cartucho de impres- são até ouvir o clique de engate que confirma a introdução cor- recta.

7. Feche a cobertura do compartimento do cartucho de impres- são e a consola operacional.

### IMPOR TANTE

O cartucho fornecido gratuitamente com o aparelho per- mite imprimir até 80 páginas\*. Já os cartuchos que com- prará posteriormente, de capacidade maior, permitem im- primir até 450 páginas\*.

\* Com base no Test Chart ITU T n.1 (cobertura do preto 3,8%).

Depois de ter introduzido o cartucho, o telecopiador ini- cia o **procedimento de restabelecimento e verificação dos injectores**, que termina com:

- a **impressão**, na folha inserida automaticamente, dum a mos- tra de diagnóstico contendo:
  - uma **escala numerada**, para o controlo do fluxo de tinta e dos circuitos eléctricos relativos aos injectores do cartucho de impressão.
  - um conjunto de **gráfica e texto**, para avaliar a qualidade da impressão.
- no visor aparece a mensagem: "CONFERIR IMPRES.", "1=SAIR 0=REPETIR".

Examine a amostra de impressão, como indicado a seguir:

1. A escala numerada **não deve ter interrupções** e as áreas pretas **não devem ter linhas brancas horizontais**: com estas condições, que confirmam a introdução correcta e o perfeito funcionamento do cartucho, defina o valor **1**. No visor aparece a mensagem "AUTOMÁTICA 00" ("AUTOMÁTI- CA" para o **modelo básico**) e, na segunda linha, a data e a hora actuais.
2. Caso haja **interrupções ou linhas brancas**, defina **0** para repetir principalmente a limpeza dos injectores: se a nova prova de impressão resultar ainda pouco satisfatória, repita o procedimento. Nesta altura:
  - se a qualidade de impressão ainda estiver abaixo das ex- pectativas, limpe os contactos eléctricos, como indicado em "**Limpeza dos contactos eléctricos do cartucho de impressão**", capítulo "**Operações de manutenção**".
  - Se a qualidade de impressão estiver satisfatória, defina o valor **1**. O telecopiador volta ao estado de espera inicial e fica pronto para o uso.

### IMPOR TANTE

Quando a tinta presente no cartucho está para acabar, o visor mostra:

*CART. A ESGOTAR*

E o telecopiador **imprime**, numa folha introduzida automati- camente, as indicações que **a tinta está, justamente, a acabar**.

Quando a tinta tiver acabado realmente, o visor mostra:

*TROCAR CARTUCHO*

Para substituir o cartucho de impressão, consulte o capítulo "**Operações de manutenção**".

**Para adquirir novos cartuchos de impressão**, consulte o **código indicado no final do manual**.

### IMPRESSÃO DO MENU E DAS SUAS FUNÇÕES

Dado que pode ser útil ter sempre à disposição a estru- tura do menu e as suas funções, é aconselhável imprimi- lo.

1. Carregue na tecla:



O visor mostra:

*MENU*

*CONF. RECEÇÃO* ◆

2. Carregue nas teclas



até aparecer no visor:

*MENU*

*IMPR.LISTA FUN.* ◆

3. Para confirmar a programação, carregue na tecla:



O telecopiador, depois de ter realizado a impressão, volta automaticamente ao estado de espera inicial.

## TRANSMISSÃO

Seguindo os procedimentos indicados abaixo, pode **utilizar imediatamente o telecopiador para executar operações simples de transmissão**. Em todo o caso, se os esquemas não forem suficientes, pode também consultar mais adiante o capítulo "**Operações para a transmissão e a recepção**" que descreve, de maneira pormenorizada, todos os modos de transmissão possíveis, além da programação da agenda telefónica.

## QUAIS ORIGINAIS USAR

Qualquer tipo de transmissão depende da introdução do original no dispositivo de introdução automática para os documentos originais (ADF).

### CARACTERÍSTICAS DO ORIGINAL

#### Formatos:

- Largura mín. 148 mm - máx. 216 mm
- Comprimento mín. 216 mm - máx. 600 mm

#### Gramagem da folha:

- 80 g/m<sup>2</sup> (máx. 20 folhas)
- 60 - 90 g/m<sup>2</sup> (máx. 10 folhas)
- 50 - 140 g/m<sup>2</sup> (1 folha por vez)

Para os originais com dimensões diferentes das indicadas acima, fotocopie os originais numa folha em formato A4 ou numa folha de dimensões permitidas e, em seguida, transmita a cópia.

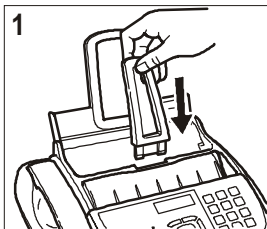

1. Insira o suporte dos originais na respectiva fenda. Empurre o suporte até parar.

2. Introduza o original com a face a transmitir virada para cima (introdução automática do original).

Uma vez inserido o original no dispositivo de introdução automática (ADF), o visor mostra, na linha superior:

*DOCUMENTO PRONTO*

e na linha inferior, mostra o valor inicial relativo ao tipo de contraste previsto: "NORMAL".

## TRANSMISSÃO DE UM ORIGINAL



1. Se estes esquemas não forem suficientemente claros, vide "**Transmissão**", capítulo "**Operações para a transmissão e a recepção**".



## PARA TRANSMITIR OUVINDO OS TONS DE LINHA



1. Se estes esquemas não forem suficientemente claros, vide "**Transmissão**", capítulo "**Operações para a transmissão e a recepção**".



## PARA TRANSMITIR ERGUENDO O AUSCULTADOR TELEFÓNICO



1. Se estes esquemas não forem suficientemente claros, vide "**Transmissão**", capítulo "**Operações para a transmissão e a recepção**".



## RECEPÇÃO

O telecopiador pode ser programado para receber os documentos enviados em **quatro modos diferentes**, aos quais é possível o acesso seguindo o procedimento abaixo: recepção manual, recepção automática, recepção automática com reconhecimento do tipo de chamada e recepção com atendedor de chamadas (**modelo com atendedor de chamadas integrado e modelo básico com atendedor de chamadas externo**).

### ESCOLHER O MODO DE RECEPÇÃO

1. Carregue na tecla:



O visor mostra:

MENU

CONF. RECEPÇÃO ⬇

2. Carregue na tecla:



O visor mostra:

CONF. RECEPÇÃO

MODO RECEPÇÃO ⬇

3. Carregue na tecla:



O visor mostra:

MODO RECEPÇÃO

AUTOMÁTICA ⬇

4. Para visualizar as demais opções disponíveis, "MODO RECEPÇÃO - MANUAL", "MODO RECEPÇÃO - TEL./FAX" e "MODO RECEPÇÃO - ATEND./FAX" (**modelo com atendedor de chamadas integrado e modelo básico com atendedor de chamadas externo**), carregue nas teclas:



5. Para confirmar a programação, carregue na tecla:



6. Para repor o telecopiador no estado de espera inicial, carregue na tecla:



7. Se, ao contrário, desejar voltar uma função para trás, carregue na tecla:



NOTA

Para **activar o modo de recepção com atendedor de chamadas**, é preciso primeiro **gravar a MENSAGEM 1**; para tal, deve-se consultar o capítulo "**O atendedor de chamadas**".

## RECEPÇÃO MANUAL

Para quando o usuário encontra-se **presente** e pode responder pessoalmente às chamadas.



1. Se estes esquemas não forem suficientemente claros, vide "**Recepção**", capítulo "**Operações para a transmissão e a recepção**".

## RECEPÇÃO AUTOMÁTICA

Para quando o usuário está **ausente** mas deseja igualmente receber mensagens. Este é o modo no qual o seu telecopiador está ajustado.

## RECEPÇÃO COM ATENDEADOR DE CHAMADAS

Com este modo de recepção, o atendedor recebe as chamadas, grava a mensagem eventualmente deixada pelo correspondente e predispõe a máquina a receber o documento que este pretende enviar. **Este modo de recepção está disponível apenas para o modelo com atendedor de chamadas integrado e o modelo básico com atendedor de chamadas externo.**

## RECEPÇÃO NA POSIÇÃO "TEL./FAX"

O comportamento do telecopiador neste modo depende **quer de quem telefona**, quer da **sua presença ou não** no momento da recepção. Consulte o esquema a seguir:

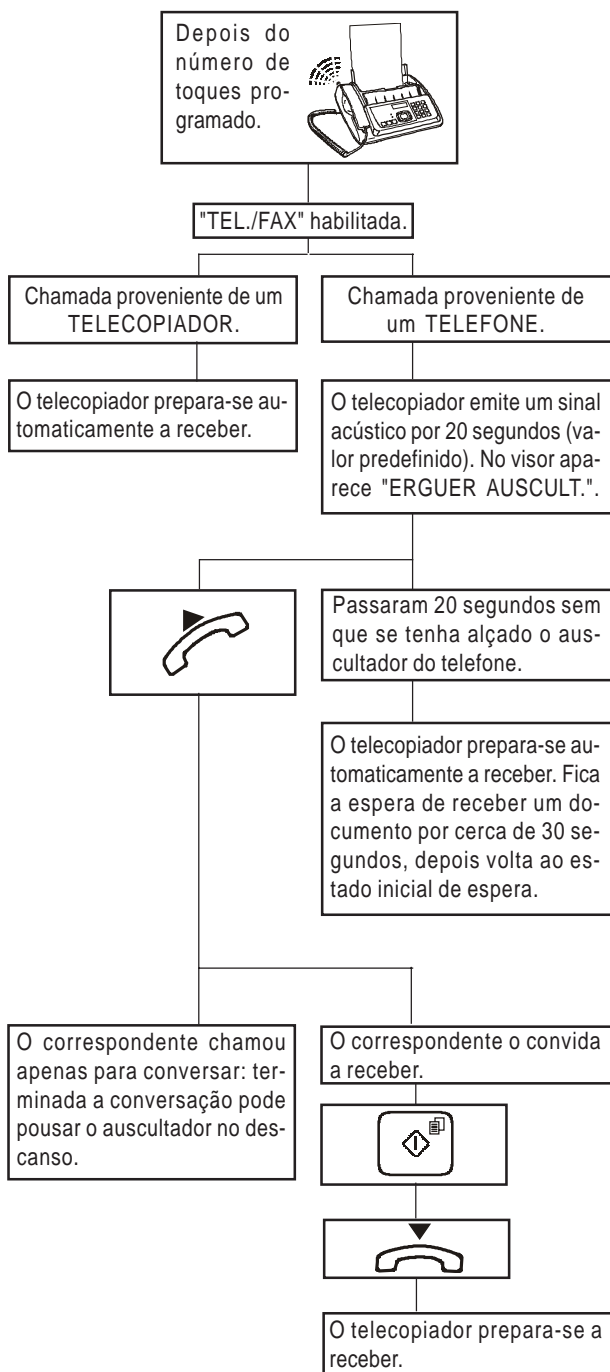



## UTILIZAÇÃO DO TELEFONE

Ao apanhar a linha **alçando o auscultador**, é possível dispor de todas as funções de um aparelho telefónico comumente encontrado em comércio.

Dentre essas funções, inclui-se a função **R** (REGISTER RECALL, que pode ser activada pela tecla ) que dá acesso aos serviços especiais oferecidos pelo administrador da rede telefónica.

Também estão disponíveis as seguintes funções:

- Chamar o correspondente utilizando a agenda telefónica, vide a seguir "**Para telefonar procurando na agenda telefónica**" e "**Para telefonar utilizando o método mais rápido**".
- **Suspender momentaneamente uma conversação telefónica** carregando na tecla  (ESPERA). Para retomar a conversação, basta carregar novamente na mesma.
- **Activar a função "mãos livres"**, carregando na tecla  antes ou durante uma conversação telefónica. Esta função é útil para que várias pessoas possam participar da conversação.

### NOTA

Se for activada a função "mãos livres" depois de ter levantado o auscultador, o visor mostra a mensagem "BAIXAR AUSCULT." convidando-o a pousar o auscultador e prosseguir a conversação no modo "mãos livres". Para retomar a conversação através do auscultador, é só erguer este último: a função "mãos livres" é automaticamente desactivada. Para interromper uma chamada no modo "mãos livres", carregue na tecla .

### PARA TELEFONAR PROCURANDO NA AGENDA TELEFÓNICA

**Não introduza o original no dispositivo de introdução automática (ADF).**

1. Erga o auscultador para pegar a linha:



ou

para activar a função "mãos livres", carregue na tecla:



O visor mostra:

**EM LINHA**

E no alto, à direita, a duração da chamada em minutos e segundos.

2. Carregue na tecla:



O visor mostra o número de telecopiador ou de telefone e, possivelmente, o nome associado à primeira entre as 100 posições disponíveis (00-99) guardadas anteriormente (vide "**Para programar a agenda telefónica**", capítulo "**Operações para a transmissão e a recepção**").



3. Para localizar o número de telefone ou o nome do correspondente ao qual deseja telefonar, pode:

1. Carregar nas teclas  até que o número ou o nome desejado não apareça no visor.  
ou
2. Carregar na tecla que contém a inicial do nome que está a procurar. O telecopiador efectuará a busca do nome em ordem alfabética.

4. Para iniciar a selecção, carregue na tecla:



Terminada a marcação, se o correspondente atender, pode iniciar a conversação.

#### PARA TELEFONAR UTILIZANDO O MÉTODO MAIS RÁPIDO

**Não introduza o original no dispositivo de introdução automática (ADF).**

1. Carregue, por mais de um segundo, na tecla numérica (0-9) na qual guardou anteriormente o número telefónico que deseja chamar, por exemplo: :



O visor mostra os algarismos do número de telefone ao qual está associado (vide "**Para programar a agenda telefónica**", capítulo "**Operações para a transmissão e a recepção**"). Se tiver sido gravado um nome, este também aparecerá no visor.

2. Terminada a marcação, se o correspondente estiver livre, erga o auscultador para conversar:



ou

para activar a função "mãos livres", carregue na tecla:



O visor mostra, no alto à direita, a duração da chamada em minutos e segundos.

#### PARA CHAMAR UM DOS ÚLTIMOS 20 NÚMEROS QUE TELEFONARAM OU UM DOS ÚLTIMOS 10 NÚMEROS CHAMADOS

**Não introduza o original no dispositivo de introdução automática (ADF).**

1. Erga o auscultador para pegar a linha:



ou

para activar a função "mãos livres", carregue na tecla:



O visor mostra:

*EM LINHA*

E no alto, à direita, a duração da chamada em minutos e segundos.

2. Carregue na tecla:



O visor mostra:

*CHAM. RECEBIDAS* ↑

*CHAM. FEITAS* ↓

3. Para seleccionar a lista das chamadas recebidas, carregue na tecla:



4. Para seleccionar a lista das chamadas feitas, carregue na tecla:



5. Para localizar, na lista das últimas 20 chamadas recebidas não atendidas ou na lista das últimas 10 chamadas feitas, o número de telefone ou o nome do correspondente a quem deseja telefonar, carregue nas teclas:



6. Para iniciar a selecção, carregue na tecla:



Terminada a marcação, se o correspondente atender, pode iniciar a conversação.

#### PARA MARCAR UM NÚMERO ANTES DE ACEDER À LINHA

Se desejar, antes de aceder à linha, pode marcar um número do teclado numérico, um número da agenda telefónica ou um dos últimos 20 números que telefonaram ou dos últimos 10 números chamados.

**Não introduza o original no dispositivo de introdução automática (ADF).**

Para seleccionar um número do teclado numérico, carregue nas teclas:



Terminada a marcação, erga o auscultador ou carregue na tecla  para aceder à linha.

1. Para marcar um número da agenda telefónica, carregue na tecla:



O visor mostra o número de telecopiador ou de telefone e, possivelmente, o nome associado à primeira entre as 100 posições disponíveis (00-99) guardadas anteriormente (vide "**Para programar a agenda telefónica**", capítulo "**Operações para a transmissão e a recepção**").

Para localizar o número de telefone ou o nome do correspondente ao qual deseja telefonar, pode:

1. Carregar nas teclas  até que o número ou o nome desejado não apareça no visor.  
ou
2. Carregar na tecla que contém a inicial do nome que está a procurar. O telecopiador efectuará a busca do nome em ordem alfabética.

ou

Para marcar um dos últimos 20 números que telefonaram ou dos últimos 10 chamados, carregue na tecla:



O visor mostra:

*CHAM. RECEBIDAS* ↑

*CHAM. FEITAS* ↓

Para seleccionar a lista das chamadas recebidas, carregue na tecla:



Para seleccionar a lista das chamadas feitas, carregue na tecla:



Para localizar, na lista das últimas 20 chamadas recebidas não atendidas ou na lista das últimas 10 chamadas feitas, o número de telefone ou o nome do correspondente a quem deseja telefonar, carregue nas teclas:



2. Para iniciar a selecção, carregue na tecla:



3. Terminada a marcação, se o correspondente estiver livre, erga o auscultador para conversar:



ou

para activar a função "mãos livres", carregue na tecla:



O visor mostra, no alto à direita, a duração da chamada em minutos e segundos.

## CÓPIA

### QUAIS ORIGINAIS USAR

Como para a transmissão, a cópia também depende da introdução do original no dispositivo de introdução automática (ADF). Por isso, antes de fazer uma cópia, certifique-se de que o original esteja introduzido correctamente no dispositivo e que tenha as características descritas anteriormente (veja a secção "Transmissão").

**Porém, lembre-se de que, para a função de cópia, pode introduzir, no dispositivo de introdução automática (ADF), somente um original por vez.**

### PARA FAZER UMA CÓPIA

Como já acenado, é possível usar o telecopiador como **fotocopiadora**. O resultado da impressão depende do tipo de cópia que se pretende obter "**Cópia normal**" ou "**Cópia de alta qualidade**" e dos valores de **contraste** e de **resolução** seleccionados antes de activar a função de cópia.

- Escolha o tipo de **contraste** de acordo com os critérios a seguir:
  - NORMAL**, se o original **não for demasiado claro ou escuro**.
  - CLARO**, se o original **for demasiado escuro**.
  - ESCURO**, se o original **for demasiado claro**.
- Escolher o tipo de **resolução** de acordo com os critérios a seguir:
  - TEXTO**, se o original apresentar **texto legível ou gráfica simples**.
  - FOTO**, se o original apresentar **sombras**.
- Introduza o original no dispositivo de introdução automática (ADF).

O visor mostra na linha superior:

**DOCUMENTO PRONTO**

e na linha inferior, mostra o valor inicial relativo ao tipo de contraste previsto: "NORMAL".

- Carregue na tecla:



O visor mostra os valores iniciais relativos ao tipo de reprodução, contraste e resolução previstos: 100%, NORMAL e TEXTO, respectivamente. Além disso, mostra o número de cópias definido (1).

- Se quiser confirmar estes valores, carregue na tecla:



em caso contrário, passe directamente ao ponto 6.

- Carregue na tecla:



O visor mostra:

**QUALIDADE**

**ALTA** ◆

- Para visualizar a outra opção disponível, "QUALIDADE - NORMAL", carregue nas teclas:



- Para confirmar a programação, carregue na tecla:



O visor mostra:

**ZOOM 100%**

- Para escolher os demais valores de reprodução disponíveis, "200%", "140%", "70%" ou "50%", carregue nas teclas:



- Para confirmar a programação, carregue na tecla:



O visor mostra:

**CONTRASTE**

**NORMAL** ◆

- Para ver as outras duas opções de contraste disponíveis, "CONTRASTE - CLARO" ou "CONTRASTE - ESCURO", carregue nas teclas:



- Para confirmar a programação, carregue na tecla:



O visor exibe os valores seleccionados. A esta altura só falta escolher o tipo de resolução desejada e definir o número de cópias pretendido:

- Para escolher o tipo de resolução desejada, "TEXTO" ou "FOTO", carregue na tecla:



- Se quiser fazer mais de uma cópia (máx. 9), insira o número desejado, carregando nas teclas:



- Se quiser fazer uma única cópia, passe directamente ao ponto seguinte.

- Para iniciar a cópia, carregue na tecla:



O telecopiador inicia a memorizar o original. Terminada a memorização, o telecopiador inicia a cópia.

**N O T A**

Se quiser interromper a cópia em execução, carregue na tecla . O telecopiador interrompe a cópia, expulsa o original do ADF e volta para o estado de espera, mostrando a mensagem "CÓPIA INTERROMP.". Carregue na tecla para eliminar a visualização da mensagem.

## NOTA

Se desejar realizar ampliações ou reduções, é preciso colocar o original no centro na direcção longitudinal. Para isso, tenha como referência a ranhura central da superfície de introdução automática para os documentos originais.

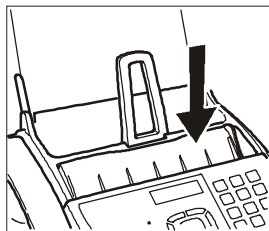

A largura de impressão máxima é de 204 mm e o comprimento máximo de 282 mm. O campo máximo não imprimível é de: à direita e à esquerda 4 mm, na parte superior 3 mm e na parte inferior 14 mm.



<b>OPERAÇÕES PARA A TRANSMISSÃO E A RECEPÇÃO</b>	<b>25</b>	<b>OPERAÇÕES DE MANUTENÇÃO</b>	<b>64</b>
TRANSMISSÃO .....	25	SUBSTITUIÇÃO DO CARTUCHO DE IMPRESSÃO .....	64
RECEPÇÃO .....	29	RESTABELECIMENTO DO CARTUCHO DE IMPRESSÃO E VERIFICAÇÃO DOS INJECTORES .....	65
A AGENDA TELEFÓNICA .....	30	LIMPEZA DOS CONTACTOS ELÉCTRICOS DO CARTUCHO DE IMPRESSÃO .....	65
IMPRESSÃO DE RELATÓRIOS E LISTAS .....	32	LIMPEZA DO SCANNER ÓPTICO .....	66
<b>O ATENDEDOR DE CHAMADAS</b>	<b>36</b>	LIMPEZA DA CARROÇARIA .....	66
PARA ACTIVAR O ATENDEDOR .....	36	REMOÇÃO DE ORIGINALS EMPERRADOS .....	66
A CONSOLA DO ATENDEDOR DE CHAMADAS .....	36	REMOÇÃO DE FOLHAS DE PAPEL EMPERRADAS .....	67
FUNÇÕES DE SEGURANÇA E ACESSO .....	37	<b>FABRICANTE E ASSISTÊNCIA</b>	<b>68</b>
MENSAGENS E LEMBRETES .....	38	FABRICANTE .....	68
PROGRAMAÇÃO DA DURAÇÃO DOS LEMBRETES E DAS MENSAGENS RECEBIDAS .....	41	ASSISTÊNCIA .....	68
PARA OUVIR AS MENSAGENS RECEBIDAS E OS LEMBRETES .....	41	<b>DADOS TÉCNICOS</b>	<b>69</b>
PARA CANCELAR AS MENSAGENS E OS LEMBRETES JÁ OUVIDOS .....	42	<b>ÍNDICE ANALÍTICO</b>	<b>70</b>
TRANSFERÊNCIA DAS MENSAGENS E DOS LEMBRETES A UM TELEFONE REMOTO .....	42		
COMANDO REMOTO DO ATENDEDOR DE CHAMADAS .....	43		
FUNÇÕES ESPECIAIS DO ATENDEDOR DE CHAMADAS .....	44		
IMPRESSÃO DOS PARÂMETROS DE CONFIGURAÇÃO DO ATENDEDOR DE CHAMADAS .....	45		
<b>USO AVANÇADO</b>	<b>46</b>		
OUTRAS PREDISPOSIÇÕES ÚTEIS PARA A RECEPÇÃO .....	46		
OUTRAS PREDISPOSIÇÕES ÚTEIS PARA A TRANSMISSÃO .....	54		
RECEPÇÃO DE UM ORIGINAL COM O MÉTODO POLLING .....	57		
<b>PROBLEMAS E SOLUÇÕES</b>	<b>59</b>		
O QUE OCORRE SE FALTAR TENSÃO .....	59		
O QUE ACONTECE SE ACABAR O PAPEL OU A TINTA .....	59		
EM CASO DE FALHA NA TRANSMISSÃO .....	59		
RESOLUÇÃO DE PEQUENOS PROBLEMAS .....	59		
OS CÓDIGOS DE ERRO .....	60		
SINAIS E MENSAGENS .....	61		



## TRANSMISSÃO

### QUAIS ORIGINAIS USAR

#### Dimensões

##### Formatos:

- Largura mín. 148 mm - máx. 216 mm
- Comprimento mín. 216 mm - máx. 600 mm

##### Gramagem da folha:

- 80 g/m<sup>2</sup> (máx. 20 folhas)
- 60 - 90 g/m<sup>2</sup> (máx. 10 folhas)
- 50 - 140 g/m<sup>2</sup> (1 folha por vez)

Para os originais com dimensões diferentes das indicadas acima, fotocopie os originais numa folha em formato A4 ou numa folha de dimensões permitidas e, em seguida, transmita a cópia.

#### NUNCA USE

- *Papel enrolado*
- *Papel demasiado fino*
- *Papel rasgado*
- *Papel molhado ou húmido*
- *Papel demasiado curto*
- *Papel amassado*
- *Papel carbono*

Além do mais, para prevenir danos que poderiam pôr fora de uso o telecopiador e que tornariam nulas a sua garantia, certifique-se de que os originais que pretende utilizar não apresentem:

- *agrafes*
- *clipes*
- *fita adesiva*
- *líquido corrector o cola ainda húmidos.*

Em todos esses casos, fotocopie o original e transmita a cópia.

### INTRODUÇÃO DO ORIGINAL NO DISPOSITIVO DE INTRODUÇÃO AUTOMÁTICA (ADF)



1. Insira o suporte dos originais na respectiva fenda. Empurre o suporte até parar.

2. Introduza o original com a face a transmitir virada para cima (introdução automática do original).
3. Uma vez inserido o original no dispositivo de introdução automática (ADF), o visor mostra, na linha superior:

*DOCUMENTO PRONTO*

e na linha inferior, mostra o valor inicial relativo ao tipo de contraste previsto: "NORMAL".

### REGULAÇÃO DO CONTRASTE E DA RESOLUÇÃO

Antes de transmitir um original, é possível efectuar algumas **regulações** para **optimizar** a qualidade de impressão.

#### REGULAR O CONTRASTE

1. Carregue na tecla:



O visor mostra:

*MENU*

*CONF. RECEPÇÃO* ◆

2. Carregue nas teclas



até aparecer no visor:

*MENU*

*CONFIGUR. FAX* ◆

3. Carregue na tecla:



O visor mostra:

*CONFIGUR. FAX*

*DATA E HORA* ◆

4. Carregue nas teclas



até aparecer no visor:

*CONFIGUR. FAX*

*PARÂMET. VÁRIOS* ◆

5. Carregue na tecla:



O visor mostra:

*PARÂMET. VÁRIOS*

*ECM* ◆

6. Carregue nas teclas



até aparecer no visor:

*PARÂMET. VÁRIOS*

*CONTRASTE* ◆





7. Carregue na tecla:



O visor mostra:

*CONTRASTE*

*NORMAL* ◆

8. Para visualizar os outros valores disponíveis, "CONTRASTE - ESCURO" e "CONTRASTE - CLARO", carregue nas teclas:
 
9. Para confirmar a programação, carregue na tecla:
 
10. Para repor o telecopiador no estado de espera inicial, carregue na tecla:
 
11. Se, ao contrário, desejar voltar uma função para trás, carregue na tecla:
 

A escolha do contraste deve respeitar os seguintes critérios:





- **NORMAL**, se o original **não for nem demasiado claro nem escuro**. Na linha inferior do visor aparece "NORMAL".
- **CLARO**, se o original **for demasiado escuro**. Na linha inferior do visor aparece "CLARO".
- **ESCURO**, se o original **for demasiado claro**. Na linha inferior do visor aparece "ESCURO".

#### REGULAR A RESOLUÇÃO

O original deve ser introduzido no dispositivo de introdução automática (ADF).



1. Carregue na tecla
 
 até aparecer no visor o valor de resolução desejado.

A escolha da resolução deve respeitar os seguintes critérios:



- **STANDARD**, se o original apresentar **caracteres bem legíveis**. Na linha inferior do visor aparece "uma seta" na altura do símbolo "" impresso na consola.
- **FINA**, se o original apresentar **caracteres demasiado pequenos ou desenhos**. Na linha inferior do visor aparece "uma seta" na altura do símbolo "" impresso na consola.
- **TONS CINZENTOS**, se o original apresentar **sombras**. Na linha inferior do visor aparece "uma seta" na altura do símbolo "" e "uma seta" na altura do símbolo "" impressos na consola.

#### TRANSMISSÃO DE UM ORIGINAL

1. Introduza o original no dispositivo de introdução automática (ADF).  
O visor mostra na linha superior:  
*DOCUMENTO PRONTO*  
e na linha inferior, mostra o valor inicial relativo ao tipo de contraste previsto: "NORMAL".  
O valor inicial de resolução é de: "" (padrão).  
Se considerar necessário, modifique os valores de contraste e resolução como descrito acima.

2. Para marcar o número do fax ao qual deseja mandar o original, carregue nas teclas:
 
3. Para iniciar a transmissão, carregue na tecla:
 
 Se a transmissão tiver sido concluída correctamente, no final da mesma aparece no visor, por um instante, a mensagem "TX COMPLETADA".



#### N O T A

Para apagar um número errado, posicione o cursor, utilizando as teclas , à direita do número errado e carregue na tecla ; se, ao contrário, quiser apagar completamente o número, mantenha carregada por alguns segundos a tecla .



#### N O T A

Se quiser, é possível marcar o número do correspondente utilizando a agenda telefónica, vide mais adiante "**Programação da agenda telefónica**" e "**Para transmitir utilizando o método mais rápido**".

#### N O T A

Se quiser **interromper a transmissão**, carregue na tecla . O telecopiador expelle o original do ADF e volta ao estado inicial de espera.  
Se o original a remover for composto por mais de uma folha, antes de carregar na tecla  para expelir a primeira, **remova manualmente** todas as demais.

#### PARA TRANSMITIR OUVINDO OS TONS DE LINHA

1. Introduza o original no dispositivo de introdução automática (ADF).  
O visor mostra na linha superior:  
*DOCUMENTO PRONTO*  
e na linha inferior, mostra o valor inicial relativo ao tipo de contraste previsto: "NORMAL".  
O valor inicial de resolução é de: "" (padrão).  
Se considerar necessário, modifique os valores de contraste e resolução como descrito acima.
2. Para ouvir os tons de linha, carregue na tecla:
 
 O visor mostra:  
*EM LINHA*  
E no alto, à direita, a duração da transmissão em minutos e segundos.
3. Para marcar o número do fax ao qual deseja mandar o original, carregue nas teclas:
 



4. Assim que ouvir o tom do telecopiador chamado, carregue na tecla:



A transmissão iniciou. No visor aparece a mensagem "CONEXÃO".

Se a transmissão tiver sido concluída correctamente, no final da mesma aparece no visor, por um instante, a mensagem "TX COMPLETADA".

#### PARA TRANSMITIR ERGUENDO O AUSCULTADOR TELEFÓNICO

1. Introduza o original no dispositivo de introdução automática (ADF).

O visor mostra na linha superior:

*DOCUMENTO PRONTO*

e na linha inferior, mostra o valor inicial relativo ao tipo de contraste previsto: "NORMAL".

O valor inicial de resolução é de: "☒" (padrão).

Se considerar necessário, modifique os valores de contraste e resolução como descrito acima.

2. Erga o auscultador para pegar a linha.



O visor mostra:

*EM LINHA*

E no alto, à direita, a duração da transmissão em minutos e segundos.

3. Para marcar o número do fax ao qual deseja mandar o original, carregue nas teclas:



Se o telecopiador do seu correspondente estiver predisposto para a **recepção automática**, ouvirá na resposta o **signal do telecopiador**.

Se, ao contrário, estiver predisposto para a **recepção manual**, o próprio correspondente irá atender à chamada e terá de carregar na **tecla de início** do seu telecopiador para dar o **signal do telecopiador**.

4. Para iniciar a transmissão, carregue na tecla:



No visor aparece a mensagem "CONEXÃO".

Se a transmissão tiver sido concluída correctamente, no final da mesma aparece no visor, por um instante, a mensagem "TX COMPLETADA".

#### REMARCAÇÃO AUTOMÁTICA

Se não ocorrer a conexão devido a falhas na linha ou porque o número do correspondente está ocupado, o telecopiador **remarca automaticamente** o número tantas vezes quantas forem permitidas pelas normas estabelecidas no País.

#### PARA TRANSMITIR UM ORIGINAL A DIVERSOS CORRESPONDENTES

A **memória** do telecopiador **permite enviar um original** (mesmo a uma hora determinada: "Transmissão diferida") a **diversos correspondentes** (máx. 10): "Transmissão de circulares". Vide a seguir: "Transmissão de um original da memória".

#### TRANSMISSÃO DE UM ORIGINAL DA MEMÓRIA

1. Introduza o original no dispositivo de introdução automática (ADF).

O visor mostra na linha superior:

*DOCUMENTO PRONTO*

e na linha inferior, mostra o valor inicial relativo ao tipo de contraste previsto: "NORMAL".

O valor inicial de resolução é de: "☒" (padrão).

Se considerar necessário, modifique os valores de contraste e resolução como descrito acima.

2. Carregue na tecla:



O visor mostra:

*MENU*

*CONF. RECEPÇÃO* ◆

3. Carregue nas teclas



até aparecer no visor:

*MENU*

*TX DA MEMÓRIA* ◆

4. Carregue na tecla:



O visor mostra:

*TX DA MEMÓRIA*

*NOVA DEFINIÇÃO* ◆

5. Carregue na tecla:



O telecopiador inicia a memorizar o original. Terminada a memorização, o visor mostra, por alguns segundos, a mensagem "DOC.N. XXXX" e, depois:

*DIGITAR HORA*

*HH:MM*

6. Para digitar a hora na qual deseja efectuar a transmissão, por exemplo "16:50", carregue nas teclas:



7. Para confirmar quer a hora corrente, quer a hora programada no ponto 6, carregue na tecla:





O visor mostra:

*DIGITA NÚMERO*

8. Marque o número do correspondente directamente do teclado numérico, carregando nas teclas:



9. Se o desejar, pode efectuar a busca do número do correspondente através da agenda telefónica (vide mais adiante "Programação da agenda telefónica"). Para isso:

1. Carregue na tecla .
2. Carregue nas teclas  para encontrar o número desejado.  
ou
1. Carregue na tecla que contém a inicial do nome que está a procurar. O telecopiador efectuará a busca do nome em ordem alfabética.

10. Carregue na tecla:



O telecopiador pede para digitar um outro número:

*DIGITA NÚMERO*

Se desejar enviar o original a mais de um correspondente, repita os dois passos anteriores para cada um dos correspondentes.

Se, ao contrário, desejar enviar o original a apenas um correspondente, passe directamente ao ponto seguinte sem inserir outros números.

11. Carregue na tecla:



O visor mostra:

*IMPR. DEFINIÇÕES*

*SIM* 

12. Para escolher a outra opção, "IMPR. DEFINIÇÕES - NÃO", carregue nas teclas:



13. Para confirmar a programação, carregue na tecla:



Em ambos os casos, o visor mostra:

*CONFIRMAR DEFIN.*

*SIM* 

14. Para escolher a outra opção, "CONFIRMAR DEFIN. - NÃO", carregue nas teclas:



15. Para confirmar a programação, carregue na tecla:



Se tiver escolhido "CONFIRMAR DEFIN. - SIM", o telecopiador conclui o procedimento e o visor mostra as mensagens "AUTOMÁTICA 00" na primeira linha ("AUTOMÁTICA" para o modelo básico) e "TX DA MEMÓRIA" na segunda linha.

Se tiver escolhido "CONFIRMAR DEFIN. - NÃO", o telecopiador permite modificar as definições anteriores, por exemplo: o número do correspondente ou a hora em que deseja efectuar a transmissão.

**N O T A**

Em caso de queda de tensão, a transmissão da memória definida será cancelada.

**PARA MODIFICAR/RETRANSMITIR/CANCELAR UMA TRANSMISSÃO DA MEMÓRIA JÁ PROGRAMADA**

1. Carregue na tecla:



O visor mostra:

*MENU*

*CONF. RECEÇÃO* 

2. Carregue nas teclas



até aparecer no visor:

*MENU*

*TX DA MEMÓRIA* 

3. Carregue na tecla:



O visor mostra:

*TX DA MEMÓRIA*

*NOVA DEFINIÇÃO* 

4. Carregue nas teclas



até aparecer no visor:

*TX DA MEMÓRIA*

*MODIFICAR* 

Pode escolher entre as seguintes opções:

TX DA MEMÓRIA - MODIFICAR - Para modificar o número do correspondente ou a hora na qual deseja efectuar a transmissão.

TX DA MEMÓRIA - IMPRIMIR - Para imprimir somente os parâmetros referentes à transmissão da memória. Terminada a impressão, o telecopiador volta ao estado de espera inicial.

TX DA MEMÓRIA - APAGAR - Para cancelar a programação. O telecopiador volta ao estado de espera inicial.

5. Para visualizar uma das outras opções disponíveis, carregue nas teclas:



6. Para confirmar a programação, carregue na tecla:



Se tiver escolhido "TX DA MEMÓRIA - MODIFICAR", o visor mostra:

*DIGITAR HORA*

*HH:MM*

Deste ponto em diante, siga o procedimento "Transmissão de um original da memória", a partir do passo 6.

## RECEPÇÃO

O telecopiador pode ser programado para receber documentos em **quatro modos diferentes**:

- **Recepção manual.** Para quando o usuário encontra-se **presente** e pode responder pessoalmente às chamadas.
- **Recepção automática.** Para quando o usuário está **ausente** mas deseja igualmente receber mensagens. Este é o modo no qual o seu telecopiador está ajustado.
- **Recepção Telefone / Fax - recepção automática com reconhecimento do tipo de chamada.** Neste modo de recepção, o telecopiador, após um certo número de toques (valor definido: 2 toques), faz a conexão com a linha telefónica e é capaz de reconhecer se se trata de uma chamada para o telecopiador ou uma chamada telefónica.
- **Recepção Atendedor / Fax - recepção com atendedor de chamadas (modelo com atendedor de chamadas integrado e modelo básico com atendedor de chamadas externo).** Com este modo de recepção, o atendedor recebe as chamadas, grava a mensagem eventualmente deixada pelo correspondente e predispõe a máquina a receber o documento que este pretende enviar. Consultar o capítulo "O atendedor de chamadas".

### ESCOLHER O MODO DE RECEPÇÃO

1. Carregue na tecla:



O visor mostra:

*MENU*

*CONF. RECEPÇÃO* ⬇

2. Carregue na tecla:



O visor mostra:

*CONF. RECEPÇÃO*

*MOD. RECEPÇÃO* ⬇

3. Carregue na tecla:



O visor mostra:

*MOD. RECEPÇÃO*

*AUTOMÁTICA* ⬇

4. Para visualizar as demais opções disponíveis, "MOD. RECEPÇÃO - MANUAL", "MOD. RECEPÇÃO - TEL./FAX" e "MOD. RECEPÇÃO - ATEND./FAX" (**modelo com atendedor de chamadas integrado e modelo básico com atendedor de chamadas externo**), carregue nas teclas:



5. Para confirmar a programação, carregue na tecla:



6. Para repor o telecopiador no estado de espera inicial, carregue na tecla:



7. Se, ao contrário, desejar voltar uma função para trás, carregue na tecla:



### NOTA

Para **activar o modo de recepção com atendedor de chamadas**, é preciso primeiro **gravar a MENSAGEM 1**; para tal, deve-se consultar o capítulo "O atendedor de chamadas".

### ATENDER COM OS DIVERSOS MODOS DE RECEPÇÃO

#### RECEPÇÃO MANUAL

1. Quando o telefone tocar, levante o auscultador para conseguir a linha.



O visor mostra:

*EM LINHA*

2. Assim que sentir o tom do fax ou se o correspondente pedir para mandar, carregue na tecla:



O visor mostra:

*CONEXÃO*

3. Coloque o auscultador no descanso.



O telecopiador inicia a receber e no visor aparecem algumas informações concernentes à recepção, dentre as quais o número de fax do correspondente ou, se programado, o seu nome.

Terminada a recepção, no visor aparece, por alguns segundos, a mensagem "RX COMPLETADA" e, em seguida, o estado de espera.

#### RECEPÇÃO AUTOMÁTICA

Após dois toques, o telecopiador prepara-se a receber. A recepção ocorre como no modo manual.

#### RECEPÇÃO TELEFONE / FAX - RECEPÇÃO AUTOMÁTICA COM RECONHECIMENTO DO TIPO DE CHAMADA

O comportamento do telecopiador neste modo de recepção depende de quem o chama:

- Se a chamar é um outro telecopiador, após dois toques, o seu telecopiador prepara-se automaticamente a receber.
- Se a chamar é um telefone, após dois toques, o telecopiador emite um sinal acústico por cerca de 20 segundos e no visor aparece "ERGUER AUSCULT.". Se não erguer o auscultador dentro destes 20 segundos, o telecopiador prepara-se automaticamente a receber.

Se erguer o auscultador antes que o telecopiador se ligue à linha telefónica e ouvir os tons de linha, siga as instruções abaixo:

1. Carregue na tecla:



2. Coloque o auscultador no descanso.





Qualquer tipo de recepção pode ser interrompida carregando na tecla . O telecopiador volta ao estado de espera inicial.

## A AGENDA TELEFÓNICA

O telecopiador é também capaz de **guardar uma série considerável de números** e de associar a estes um nome, criando, assim, uma verdadeira **agenda telefónica** que não só ajuda a poupar tempo, mas também elimina o risco de se cometer erros durante a introdução dos números.

A cada número da agenda telefónica pode ser associado um dos 4 toques disponíveis, para facilitar ainda mais o reconhecimento do chamador (para todos os novos números inseridos, o toque predefinido é o número 1).

Para além disso, o número de telefone ou de fax que tiver associado a cada uma das **10 teclas numéricas** (0-9) poderá ser **marcado rapidamente** carregando, por mais de um segundo, na própria tecla.

## PROGRAMAÇÃO DA AGENDA TELEFÓNICA

1. Carregue na tecla:



O visor mostra:

MENU  
CONF. RECEÇÃO ◆

2. Carregue nas teclas



até aparecer no visor:

MENU  
AGENDA ◆

3. Carregue na tecla:



O visor mostra:

AGENDA  
NOVO NÚMERO ◆

4. Carregue na tecla:



O visor mostra:

DIGITAR POSIÇÃO  
{00-99} 00

5. Escolha a posição na qual deseja guardar o número de telefone ou de fax, por exemplo: 01.

Para isso, carregue nas teclas:



6. Para confirmar a programação, carregue na tecla:



O visor mostra:

01: DIGITA NÚMERO

—

Se já houver um número guardado na posição 01, o telecopiador mostrará "JÁ PROGRAMADO".

7. Marque o número de telefone ou de fax.

Para isso, carregue nas teclas:



8. Para deixar um espaço vazio, para corrigir erros de digitação ou para introduzir caracteres ou símbolos especiais, proceda como já explicado em "**Faltam só o seu nome e o seu número de fax**", capítulo "**Começar imediatamente**".

9. Para confirmar a programação, carregue na tecla:



O visor mostra:

01: DIGITAR NOME

—

10. Introduza o nome do correspondente (máx. 16 caracteres) como foi feito para o seu nome (vide "**Faltam só o seu nome e o seu número de fax**", capítulo "**Começar imediatamente**").

11. Para confirmar a programação, carregue na tecla:



O visor mostra:

TIPO DE TOQUE

TOQUE TIPO 1 ◆

12. Para ver os outros toques disponíveis, "TOQUE TIPO 2", "TOQUE TIPO 3" e "TOQUE TIPO 4", carregue nas teclas:



Na passagem de um toque para outro, o telecopiador emite a melodia por alguns segundos.

13. Para confirmar a programação, carregue na tecla:



O visor mostra:

AGENDA  
NOVO NÚMERO ◆

Nesta altura, pode **interromper** o procedimento ou pode **programar um outro número**.

14. Para interromper o procedimento, carregue na tecla:



15. Para programar outros números, repita o procedimento a partir do passo 4.

16. Se, ao contrário, desejar voltar uma função para trás, carregue na tecla:





**PARA MODIFICAR UM NÚMERO A PARTIR DA AGENDA TELEFÓNICA**

1. Carregue na tecla:



O visor mostra:

MENU  
CONF. RECEÇÃO ◆

2. Carregue nas teclas



até aparecer no visor:

MENU  
AGENDA ◆

3. Carregue na tecla:



O visor mostra:

AGENDA  
NOVO NÚMERO ◆

4. Carregue nas teclas



até aparecer no visor:

AGENDA  
MODIFICAR ◆

5. Para confirmar a programação, carregue na tecla:



O visor mostra o número e, possivelmente, o nome associado à primeira dentre as 100 posições disponíveis (00-99) anteriormente memorizadas.

6. Para localizar o número de telefone ou o nome do correspondente a modificar, pode:

1. Carregar nas teclas ◆ até que o número ou o nome desejado não apareça no visor.

ou

2. Carregar na tecla que contém a inicial do nome que está a procurar. O telecopiador efectuará a busca do nome em ordem alfabética.

7. Para confirmar a programação, carregue na tecla:



Deste ponto em diante, para modificar o número, repita o procedimento "Programação da agenda telefónica" a partir do passo 7.

**PARA APAGAR UM NÚMERO DA AGENDA TELEFÓNICA**

1. Carregue na tecla:



O visor mostra:

MENU  
CONF. RECEÇÃO ◆

2. Carregue nas teclas



até aparecer no visor:

MENU  
AGENDA ◆

3. Carregue na tecla:



O visor mostra:

AGENDA  
NOVO NÚMERO ◆

4. Carregue nas teclas



até aparecer no visor:

AGENDA  
APAGAR ◆

5. Para confirmar a programação, carregue na tecla:



O visor mostra o número e, possivelmente, o nome associado à primeira dentre as 100 posições disponíveis (00-99) anteriormente memorizadas.

6. Para localizar o número de telefone ou o nome do correspondente a apagar, pode:

1. Carregar nas teclas ◆ até que o número ou o nome desejado não apareça no visor.

ou

2. Carregar na tecla que contém a inicial do nome que está a procurar. O telecopiador efectuará a busca do nome em ordem alfabética.

7. Carregue na tecla:



O visor mostra:

APAGAR?  
NÃO ◆

8. Para escolher a outra opção, "APAGAR? - SIM", carregue nas teclas:



9. Para confirmar a definição e apagar o número, carregue na tecla:



O visor mostra:

AGENDA  
APAGAR ◆

Nesta altura, pode interromper o procedimento ou apagar um outro número.

10. Para interromper o procedimento, carregue na tecla:



11. Para apagar outros números, repita o procedimento a partir do passo 5.

12. Se, ao contrário, desejar voltar uma função para trás, carregue na tecla:



### PARA IMPRIMIR OS DADOS DA AGENDA TELEFÓNICA

1. Carregue na tecla:



O visor mostra:

MENU  
CONF. RECEÇÃO ◆

2. Carregue nas teclas  
◆ até aparecer no visor:

MENU  
AGENDA ◆

3. Carregue na tecla:



O visor mostra:

AGENDA  
NOVO NÚMERO ◆

4. Carregue nas teclas  
◆ até aparecer no visor:

AGENDA  
IMPRIMIR AGENDA ◆

5. Para confirmar a programação, carregue na tecla:



O telecopiador, depois de ter realizado a impressão, volta automaticamente ao estado de espera inicial.

### PARA TRANSMITIR MEDIANTE BUSCA NA AGENDA TELEFÓNICA

Se não se lembrar a qual posição associou um determinado número, pode, da mesma forma, iniciar a transmissão consultando a agenda telefónica da seguinte maneira:

1. Introduza o original no dispositivo de introdução automática (ADF). O visor mostra na linha superior:

DOCUMENTO PRONTO

e na linha inferior, mostra o valor inicial relativo ao tipo de contraste previsto: "NORMAL".

O valor inicial de resolução é de: "■" (padrão).

Se considerar necessário, modifique os valores de contraste e resolução como descrito acima.

2. Carregue na tecla:



O visor mostra o número de fax ou de telefone e, possivelmente, o nome associado à primeira dentre as 100 posições disponíveis (00-99) anteriormente memorizadas.

3. Para encontrar o número de fax ou o nome do correspondente ao qual deseja mandar o original, pode:

1. Carregar nas teclas ◆ até que o número ou o nome desejado não apareça no visor.

ou

2. Carregar na tecla que contém a inicial do nome que está a procurar. O telecopiador efectuará a busca do nome em ordem alfabética.

4. Para iniciar a transmissão, carregue na tecla:



### PARA TRANSMITIR UTILIZANDO O MÉTODO MAIS RÁPIDO

1. Introduza o original no dispositivo de introdução automática (ADF). O visor mostra na linha superior:

DOCUMENTO PRONTO

e na linha inferior, mostra o valor inicial relativo ao tipo de contraste previsto: "NORMAL".

O valor inicial de resolução é de: "■" (padrão).

Se considerar necessário, modifique os valores de contraste e resolução como descrito acima.

2. Carregue, por mais de um segundo, na tecla numérica (0-9) na qual guardou anteriormente o número de fax ao qual deseja enviar o original, por exemplo



O visor mostra os algarismos do número de fax ao qual está associado (vide "**Programação da agenda telefónica**"). Se o nome também tiver sido gravado na memória, será igualmente exibido.

3. Terminada a marcação, a transmissão prossegue normalmente.

### IMPRESSÃO DE RELATÓRIOS E LISTAS

#### OS RELATÓRIOS

Com a impressão dos relatórios, o telecopiador oferece a possibilidade de verificar o resultado de todas as transacções executadas (transmissões e recepções), o volume de documentos processados e fornece muitas outras informações úteis.

O telecopiador imprime os seguintes relatórios:

- **Relatório de queda de voltagem:** é impresso **sempre e automaticamente** em caso de **queda de tensão** se houver algum documento na memória. Ao retornar às normais condições de funcionamento, o telecopiador imprime automaticamente um relatório com a indicação do número de páginas contidas na memória até aquele momento e que foram perdidas. Em tal caso recomenda-se imprimir o relatório de actividades para verificar o número e o nome de quem enviou os documentos perdidos.
- **Relatório de actividades:** contém os dados das **últimas 42 transações** efectuadas volte (em transmissão ou recepção), que o telecopiador guarda na memória e é **impresso automaticamente** após a trigésima segunda transacção ou **a critério do usuário**.

- **Relatório da última transmissão:** contém os dados da **última transmissão** e, com uma prévia programação, pode ser **impresso, sempre automaticamente** depois de cada transmissão ou **a critério do usuário**.
- **Relatório de transmissão falida:** este também contém os dados da **última transmissão** mas é **impresso automaticamente só se a transmissão falhar**. O telecopiador está preparado para imprimir automaticamente este tipo de relatório, para desabilitar este função, consulte o respectivo parágrafo.
- **Relatório da última transmissão de circulares:** contém os dados da **última transmissão de circulares** e pode ser **impresso, sempre automaticamente** depois de cada transmissão de circulares ou **a critério do usuário**.

### COMO INTERPRETAR OS RELATÓRIOS

• Act.N.	Número progressivo das transações (transmissões/recepções) efectuadas.
• Tipo	Tipo de transação: TX e TX ECM para a transmissão. RX, RX ECM e RX POLL para a recepção.
• N.Doc	Número de referência do documento guardado na memória, atribuído directamente pelo telecopiador.
• Número Marcado	Número de fax do correspondente seleccionado.
• Nome	Nome do correspondente a quem telefonou. Aparece só se o tiver guardado na agenda telefónica. Este campo não aparece no relatório de actividade.
• Identificativo Recebido	Número (e, eventualmente o nome) do correspondente chamado. Este número corresponde ao número marcado só se o correspondente o tiver correctamente introduzido no seu próprio telecopiador. Se não, pode ser diferente ou até faltar.
• Data/Hora	Data e hora em que foi efectuada a transação.
• Duração	Duração da transação (em minutos e segundos).
• Págs.	Número total de páginas transmitidas/recebidas.
• Resul.	Resultado da transação: - OK: se a transação for bem-sucedida - CÓDIGO DE ERRO XX: se a transação falhar pelo motivo indicado pelo código de erro (vide " <b>Os códigos de erro</b> ", capítulo " <b>Problemas e soluções</b> ").

### HABILITAÇÃO/DESABILITAÇÃO DA IMPRESSÃO AUTOMÁTICA DOS RELATÓRIOS DE TRANSMISSÃO E DE TRANSMISSÃO FALIDA

1. Carregue na tecla:



O visor mostra:

*MENU*  
*CONF. RECEPÇÃO* ◆

2. Carregue nas teclas  
◆ até aparecer no visor:

*MENU*  
*CONFIGUR. FAX* ◆

3. Carregue na tecla:



O visor mostra:

*CONFIGUR. FAX*  
*DATA E HORA* ◆

4. Carregue nas teclas  
◆ até aparecer no visor:

*CONFIGUR. FAX*  
*PARÂMET. VÁRIOS* ◆

5. Carregue na tecla:



O visor mostra:

*PARÂMET. VÁRIOS*  
*ECM* ◆

6. Carregue nas teclas  
◆ até aparecer no visor:

*PARÂMET. VÁRIOS*  
*RELATÓRIO TX* ◆

7. Carregue na tecla:



O visor mostra:

*RELATÓRIO TX*  
*TRANSM. FALIDA* ◆

Pode escolher uma das seguintes opções: "RELATÓRIO TX - SEMPRE" e "RELATÓRIO TX - NÃO".

RELATÓRIO TX - TRANSM. FALIDA - O telecopiador imprime automaticamente um relatório só depois de cada transmissão falida.

RELATÓRIO TX - SEMPRE - O telecopiador imprime automaticamente um relatório depois de cada transmissão, independentemente do resultado da mesma.

RELATÓRIO TX - NÃO - O telecopiador não imprime algum relatório.

8. Para visualizar uma das opções disponíveis, carregue nas teclas:



9. Para confirmar a programação, carregue na tecla:



10. Para repor o telecopiador no estado de espera inicial, carregue na tecla:



11. Se, ao contrário, desejar voltar uma função para trás, carregue na tecla:



**PARA IMPRIMIR, A CRITÉRIO DO USUÁRIO, O RELATÓRIO DE TRANSMISSÃO, DE ACTIVIDADE, DE TRANSMISSÃO DE CIRCULARES E A LISTA DE QUEM TELEFONOU**

1. Carregue na tecla:



O visor mostra:

MENU  
CONF. RECEPÇÃO ◆

2. Carregue nas teclas  
◆ até aparecer no visor:

MENU  
IMPRIMIR RELAT. ◆

3. Carregue na tecla:



O visor mostra:

IMPRIMIR RELAT.  
ÚLTIMA TRANSM. ◆

Pode escolher uma das seguintes opções: "IMPRIMIR RELAT. - ÚLTIMA CIRCULAR", "IMPRIMIR RELAT. - REL. ACTIVIDADE" e "IMPRIMIR RELAT. - LISTA CHAMAD.".

4. Para visualizar uma das opções disponíveis, carregue nas teclas:



5. Para confirmar a programação, carregue na tecla:



O telecopiador, depois de ter realizado a impressão, volta automaticamente ao estado de espera inicial.

**AS LISTAS**

Em qualquer momento, é possível imprimir as listas completas dos parâmetros de instalação, dos parâmetros de configuração e dos números excluídos, bem como os dados gravados na agenda telefónica.

Com o pedido de impressão das listas dos parâmetros de instalação e configuração, é possível obter também um resumo actualizado tanto dos valores predefinidos como dos valores definidos a cada vez para se adaptar às exigências do momento.

**PARA IMPRIMIR A LISTA DOS PARÂMETROS DE INSTALAÇÃO**

1. Carregue na tecla:



O visor mostra:

MENU  
CONF. RECEPÇÃO ◆

2. Carregue nas teclas  
◆ até aparecer no visor:

MENU  
INSTALAÇÃO ◆

3. Carregue na tecla:



O visor mostra:

INSTALAÇÃO  
NOME TRANSMISS. ◆

4. Carregue nas teclas  
◆ até aparecer no visor:

INSTALAÇÃO  
IMPRIMIR INST. ◆

5. Para confirmar a programação, carregue na tecla:



O telecopiador, depois de ter realizado a impressão, volta automaticamente ao estado de espera inicial.

**PARA IMPRIMIR A LISTA DOS PARÂMETROS DE CONFIGURAÇÃO**

1. Carregue na tecla:



O visor mostra:

MENU  
CONF. RECEPÇÃO ◆

2. Carregue nas teclas  
◆ até aparecer no visor:

MENU  
CONFIGUR. FAX ◆

3. Carregue na tecla:



O visor mostra:

*CONFIGUR. FAX*  
*DATA E HORA* ◆

4. Carregue nas teclas



até aparecer no visor:

*CONFIGUR. FAX*  
*IMPRIMIR CONF.* ◆

5. Para confirmar a programação, carregue na tecla:



O telecopiador, depois de ter realizado a impressão, volta automaticamente ao estado de espera inicial.

### PARA IMPRIMIR OS DADOS GUARDADOS NA AGENDA TELEFÓNICA

Como já descrito anteriormente, pode imprimir a lista dos números de telefone e de fax que guardou na agenda telefónica (vide "Programação da agenda telefónica" e "Para imprimir os dados da agenda telefónica").

### IMPRESSÃO DA LISTA DOS PARÂMETROS DE CONFIGURAÇÃO DA RECEPÇÃO

1. Carregue na tecla:



O visor mostra:

*MENU*  
*CONF. RECEPÇÃO* ◆

2. Carregue na tecla:



O visor mostra:

*CONF. RECEPÇÃO*  
*MOD. RECEPÇÃO* ◆

3. Carregue nas teclas



até aparecer no visor:

*CONF. RECEPÇÃO*  
*IMPRIMIR CONF.* ◆

4. Para confirmar a programação, carregue na tecla:



O telecopiador, depois de ter realizado a impressão, volta automaticamente ao estado de espera inicial.

### PARA IMPRIMIR A LISTA DOS DOS NÚMEROS EXCLUÍDOS

O telecopiador, mediante prévia programação, é capaz de efectuar uma restrição sobre uma série de correspondentes dos quais não deseja receber nenhum documento. Esta função é útil para evitar receber documentos não desejados, por exemplo: publicidade, informações propagandísticas, etc. Deve só guardar numa lista os números indesejados. Nesta altura, não receberá nenhum documento proveniente dos correspondentes incluídos na lista (vide mais adiante "Impressão da lista dos números excluídos", capítulo "Uso avançado").

Se tiver adquirido o modelo de telecopiador munido de **atendedor de chamadas integrado**, pode executar as mesmas funções realizadas pelos atendedores de chamadas externos.

Portanto, é possível:

- **gravar mensagens** que são **automaticamente reproduzidas** na sua ausência, pedindo ao interlocutor para deixar um recado ou voltar a chamar;
- **gravar lembretes** (também designados MEMO);
- **ouvir os anúncios**;
- **substituir os anúncios**;
- **gravar as mensagens** deixadas pelos interlocutores, na sua ausência, evitando assim a perda das **chamadas**;
- **ouvir os lembretes e as mensagens gravadas**;
- **cancelar os lembretes e as mensagens gravadas**;
- **transferir as mensagens para um telefone remoto**;
- **comandar a distância o atendedor de chamadas**.

A **capacidade de gravação** do atendedor de chamadas está relacionada com a sua capacidade de memória disponível (30 minutos), que pode ser reduzida em decorrência da quantidade de páginas memorizadas. A **duração das mensagens pode ser programada**, sendo prevista em **30 ou 60 segundos**, consulte "**Programação da duração dos lembretes e das mensagens recebidas**".

### PARA ACTIVAR O ATENDEDOR

O atendedor pode ser activado somente após ter sido gravado o anúncio 1. Ver adiante "**Mensagens e Lembretes**", especialmente o ponto "**Para gravar a mensagem 1**".

Além disso, é necessário programar o telecopiador no modo de recepção "**ATEND./FAX**". Veja, na primeira parte do manual o procedimento "**Escolher o modo de recepção**", secção "**Recepção**".

No modo de recepção "**ATEND./FAX**", o telecopiador prepara-se automaticamente a receber, quando chamado por outro telecopiador, evitando assim que os documentos recebidos sejam perdidos.

### A CONSOLA DO ATENDEDOR DE CHAMADAS

Teclas exclusivas para o modelo com atendedor de chamadas:

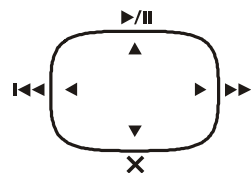

▶/|| Para ouvir mensagens e lembretes. Se houver mensagens ou lembretes recebidos, começar pelos lembretes, a partir do primeiro ainda por ouvir.

Para interromper momentaneamente a reprodução das mensagens e dos lembretes. Premida mais uma vez, reinicia a reprodução.

▶▶ Para iniciar a gravação dos "**MEMO**" (lembretes pessoais).

Para passar, durante a reprodução das mensagens e dos lembretes, ao início do recado ou lembrete seguinte.

◀◀ Para retornar, durante a reprodução das mensagens e dos lembretes, à mensagem ou ao lembrete anterior.

X (ANULAR)

Para apagar as mensagens e os lembretes já ouvidos.



#### INDICADOR LUMINOSO (MENSAGENS)

**Aceso**, para indicar que na memória há **mensagens ou lembretes já ouvidos**.

**Piscando**, para indicar que na memória há **mensagens ou lembretes ainda não ouvidos**.

**Apagado**, para indicar que não há **mensagens ou lembretes na memória**.

Teclas necessárias para utilizar o atendedor de chamadas:



Para ter acesso ao menu de configuração do atendedor de chamadas.



Para seleccionar os diferentes submenus.

Escolha dentre as opções disponíveis de um valor ou de um parâmetro.



Para activar a gravação e a reprodução.

Para confirmar a selecção do menu de configuração do atendedor de chamadas, dos submenus, dos parâmetros e respectivos valores e para iniciar a passagem para a condição seguinte.



Para interromper a gravação e a reprodução.

Para interromper a programação corrente.

Para retornar o telecopiador ao estado inicial de espera.





Para cancelar uma programação errada do visor.  
Para voltar uma função para trás durante a fase de programação.

## FUNÇÕES DE SEGURANÇA E ACESSO

Para operar a distância no atendedor de chamadas (salvo para deixar recados), é necessário definir um **código numérico** de quatro algarismos que pode ser modificado ou cancelado a critério do utilizador (consulte "**Modificação/cancelamento do código de acesso ao atendedor de chamadas**").

O mesmo código pode ser utilizado para:

- **impedir** que qualquer pessoa possa **ouvir, no local, as mensagens** recebidas e **impedir** que qualquer pessoa possa **modificar, no local, os parâmetros de configuração** do atendedor de chamadas definidos pelo utilizador (veja "**Habilitação/desabilitação, no local, do acesso ao atendedor de chamadas**").

### DEFINIÇÃO DO CÓDIGO DE ACESSO AO ATENDEADOR DE CHAMADAS

1. Carregue na tecla:



O visor mostra:

*MENU*  
*CONF. RECEÇÃO* ◆

2. Carregue nas teclas  
◆ até aparecer no visor:

*MENU*  
*CONF. ATENDEADOR* ◆

3. Carregue na tecla:



O visor mostra:

*CONF. ATENDEADOR*  
*MSG NO ALTIFAL.* ◆

4. Carregue nas teclas  
◆ até aparecer no visor:

*CONF. ATENDEADOR*  
*SEGURANÇA* ◆

5. Carregue na tecla:



O visor mostra:

*SEGURANÇA*  
*DEFINIR CÓDIGO* ◆

6. Carregue na tecla:



O visor mostra:

*DEFINIR CÓDIGO*  
*{0-9):*

7. Digite o código, por exemplo "0001", carregando nas teclas:



O visor mostra:

*DEFINIR CÓDIGO*  
*{0-9): 0001*

8. Para confirmar a programação, carregue na tecla:



9. Para repor o telecopiador no estado de espera inicial, carregue na tecla:



10. Se, ao contrário, desejar voltar uma função para trás, carregue na tecla:



### MODIFICAÇÃO/CANCELAMENTO DO CÓDIGO DE ACESSO AO ATENDEADOR DE CHAMADAS

1. Carregue na tecla:



O visor mostra:

*MENU*  
*CONF. RECEÇÃO* ◆

2. Carregue nas teclas  
◆ até aparecer no visor:

*MENU*  
*CONF. ATENDEADOR* ◆

3. Carregue na tecla:



O visor mostra:

*CONF. ATENDEADOR*  
*MSG NO ALTIFAL.* ◆

4. Carregue nas teclas  
◆ até aparecer no visor:

*CONF. ATENDEADOR*  
*SEGURANÇA* ◆

5. Carregue na tecla:



O visor mostra:

*SEGURANÇA*  
*DEFINIR CÓDIGO* ◆

6. Carregue na tecla:



O visor mostra o código previamente definido, por exemplo, "1234":

*DEFINIR CÓDIGO*  
*{0-9): 1234*

7. Para modificar o código, prima, para cada algarismo que deseja substituir, a tecla:



depois, digite o novo algarismo.

8. Se o desejar, ao contrário, pode cancelar o código inteiro, mantendo carregada a tecla:



O visor mostra:

DEFINIR CÓDIGO  
(0-9):

9. Para confirmar a programação, carregue na tecla:



10. Para repor o telecopiador no estado de espera inicial, carregue na tecla:



11. Se, ao contrário, desejar voltar uma função para trás, carregue na tecla:



### HABILITAÇÃO/DESABILITAÇÃO, NO LOCAL, DO ACESSO AO ATENDEDOR DE CHAMADAS

Siga o procedimento "Definição do código de acesso ao atendedor de chamadas" até ao passo 5 e, depois, efectue o procedimento seguinte:

1. Carregue nas teclas



até aparecer no visor:

SEGURANÇA  
DESACT. ACESSO ◆

2. Carregue na tecla:



O visor mostra:

DESACT. ACESSO  
NÃO ◆

3. Para impedir que qualquer pessoa possa ouvir as mensagens recebidas no atendedor, carregue nas teclas:



O visor mostra:

DESACT. ACESSO  
SIM ◆

4. Para confirmar a programação, carregue na tecla:



5. Para repor o telecopiador no estado de espera inicial, carregue na tecla:



6. Se, ao contrário, desejar voltar uma função para trás, carregue na tecla:



### MENSAGENS E LEMBRETES

Pode-se gravar **vários tipos de mensagens**:

- **MENSAGEM 1**, com duração máxima de 20 segundos, serve para pedir ao interlocutor para deixar um recado no atendedor de chamadas, por exemplo:  
"Responde o atendedor de chamadas de ... No momento não posso atendê-lo. Deixe um recado depois do "bip" ou carregue na tecla de início do seu telecopiador para mandar um fax. Obrigado".
- **MENSAGEM 2**, com **duração** máxima de **10 segundos**, pode ser gravada quando:
  - o utilizador está **ausente** e habilitou o modo de recepção "ATEND./FAX", para avisar o interlocutor que o atendedor de chamadas não pode gravar mensagens porque a memória está cheia, por exemplo:  
"No momento posso receber apenas fax. Para conversar, chame mais tarde".
  - o utilizador está **presente** mas habilitou o modo de recepção "TEL./FAX", para impedir que o interlocutor interrompa a ligação, por exemplo:  
"Aguarde, por favor".
- **MENSAGEM 3 (MENSAGEM DE TRANSFERÊNCIA)**, com **duração** máxima de **10 segundos**, serve para avisar o usuário **num telefone remoto que há novas mensagens** no atendedor de chamadas. Para fazer realmente a transferência das novas mensagens, é preciso:
  - ter programado oportunamente o atendedor de chamadas (vide adiante "Transferência das mensagens e dos lembretes a um telefone remoto").
  - activar as funções que permitem efectuar operações a distância no atendedor de chamadas (vide "Comando remoto do atendedor de chamadas").
- **MEMO (Vocal)**, com **duração programável** de **30 ou 60 segundos**, para lembretes pessoais. Esta mensagem nunca é transmitida quando alguém chama.

### PARA GRAVAR A MENSAGEM 1

1. Carregue na tecla:



O visor mostra:

MENU  
CONF. RECEPÇÃO ◆

2. Carregue nas teclas



até aparecer no visor:

MENU  
CONF. ATENDEADOR ◆

3. Carregue na tecla:



O visor mostra:

CONF. ATENDEADOR  
MSG NO ALTIFAL. ◆

4. Carregue nas teclas



até aparecer no visor:

CONF. ATENDEADOR  
ANÚNCIO 1 ◆



5. Carregue na tecla:



O visor mostra:

ANÚNCIO 1

OUVIR ◆

6. Carregue nas teclas



até aparecer no visor:

ANÚNCIO 1

GRAVAÇÃO ◆

7. Carregue na tecla:



O visor mostra:

ERGUER AUSCULT.

8. Alce o auscultador.





O visor mostra:

<|> PARA GR.

9. Para iniciar a gravar a mensagem, carregue na tecla:



O utilizador dispõe de 20 segundos (contados no visor) para ditar a mensagem:

- Se a mensagem durar **menos de 20 segundos**, conclua a gravação assim que terminar de falar, pousando o auscultador ou carregando na tecla  ou na tecla .
- O telecopiador reproduz automaticamente a mensagem gravada.

**N O T A**

Se o **volume** da mensagem estiver **demasiado baixo** ou **demasiado alto**, pode ser regulado, durante a reprodução, através da tecla . O visor mostra, na linha de baixo, o nível de volume definido.

### PARA OUVIR A MENSAGEM 1

1. Carregue na tecla:



O visor mostra:

MENU

CONF. RECEÇÃO ◆

2. Carregue nas teclas



até aparecer no visor:

MENU

CONF. ATENDEADOR ◆

3. Carregue na tecla:



O visor mostra:

CONF. ATENDEADOR

MSG NO ALTIFAL. ◆

4. Carregue nas teclas



até aparecer no visor:

CONF. ATENDEADOR

ANÚNCIO 1 ◆

5. Carregue na tecla:



O visor mostra:

ANÚNCIO 1

OUVIR ◆

6. Para ouvir a mensagem 1 gravada anteriormente, carregue na tecla:



O visor mostra:

OUVIR

Terminada a reprodução, o telecopiador propõe automaticamente para gravar uma nova MENSAGEM 1. Neste caso, para modificar ou substituir o anúncio gravado antes, basta repetir o procedimento de gravação.

7. Para repor o telecopiador no estado de espera inicial, carregue na tecla:



8. Se, ao contrário, desejar voltar uma função para trás, carregue na tecla:



### PARA GRAVAR A MENSAGEM 2

Grave a mensagem 2 como gravou a mensagem 1 variando, contudo, o **passo 4** da seguinte forma:

Carregue nas teclas ◆ até aparecer no visor:

CONF. ATENDEADOR

ANÚNCIO 2 ◆

**N O T A**

Não esqueça, porém, que tem só 10 segundos à disposição.

### PARA OUVIR A MENSAGEM 2

Ouçã a mensagem 2 como ouviu a MENSAGEM 1 variando, contudo, o **passo 4** da seguinte forma:

Carregue nas teclas ◆ até aparecer no visor:

CONF. ATENDEADOR

ANÚNCIO 2 ◆

### PARA APAGAR A MENSAGEM 2

1. Carregue na tecla:



O visor mostra:

MENU

CONF. RECEÇÃO ◆

2. Carregue nas teclas



até aparecer no visor:

MENU

CONF. ATENDEADOR ◆

3. Carregue na tecla:



O visor mostra:

CONF. ATENDEADOR  
MSG NO ALTIFAL. ◆

4. Carregue nas teclas



até aparecer no visor:

CONF. ATENDEADOR  
ANÚNCIO 2 ◆

5. Carregue na tecla:



O visor mostra:

ANÚNCIO 2  
OUVIR ◆

6. Carregue nas teclas



até aparecer no visor:

ANÚNCIO 2  
APAGAR ◆

7. Para apagar a mensagem 2 gravada anteriormente, carregue na tecla:



O visor mostra:

APAGAR?  
NÃO ◆

8. Para visualizar o outro valor disponível, "APAGAR? - SIM", carregue nas teclas:



9. Para confirmar a programação, carregue na tecla:



10. Para repor o telecopiador no estado de espera inicial, carregue na tecla:



### PARA OUVIR A MENSAGEM DE TRANSFERÊNCIA

Ouçã a mensagem de transferência como ouviu a mensagem 1 variando, contudo, o **passo 4** da seguinte forma:

Carregue nas teclas ◆ até aparecer no visor:

CONF. ATENDEADOR  
ANÚNCIO 3 ◆

### PARA GRAVAR LEMBRETES (MEMO)

Como já acenado, pode-se usar o atendedor de chamadas para gravar lembretes (MEMO) que são tratados da mesma forma das mensagens recebidas.

1. Carregue na tecla:



O visor mostra:

GRAV. MSG MEMO  
ERGUER AUSCULT.

2. Alce o auscultador.



O visor mostra:

GRAV. MSG MEMO  
<|> PARA GR.

3. Para iniciar a gravar, carregue na tecla:



O visor mostra:

GRAVAÇÃO 30

**N O T A**

O tempo à disposição é de **30 ou 60 segundos** (vide "Programação da duração dos lembretes e das mensagens recebidas") para ditar os lembretes, que devem ser gravados como foram gravadas as MENSAGENS 1 e 2.

### PARA GRAVAR A MENSAGEM DE TRANSFERÊNCIA

Grave a mensagem de transferência como gravou a mensagem 1 variando, contudo, o **passo 4** da seguinte forma:

Carregue nas teclas ◆ até aparecer no visor:

CONF. ATENDEADOR  
ANÚNCIO 3 ◆

**N O T A**

Não esqueça, porém, que tem só 10 segundos à disposição.

## PROGRAMAÇÃO DA DURAÇÃO DOS LEMBRETES E DAS MENSAGENS RECEBIDAS

1. Carregue na tecla:



O visor mostra:

MENU  
CONF. RECEPÇÃO ◆

2. Carregue nas teclas



até aparecer no visor:

MENU  
CONF. ATENDEADOR ◆

3. Carregue na tecla:



O visor mostra:

CONF. ATENDEADOR  
MSG NO ALTIFAL. ◆

4. Carregue nas teclas



até aparecer no visor:

CONF. ATENDEADOR  
DUR. MSG REG. ◆

5. Carregue na tecla:



O visor mostra:

DUR. MSG REG.  
30 S ◆

6. Para visualizar o outro valor disponível, "DUR. MSG REG. - 60 S", carregue nas teclas:



7. Para confirmar a programação, carregue na tecla:



8. Para repor o telecopiador no estado de espera inicial, carregue na tecla:



9. Se, ao contrário, desejar voltar uma função para trás, carregue na tecla:



## PARA OUVIR AS MENSAGENS RECEBIDAS E OS LEMBRETES

Se, na memória do atendedor de chamadas, houver mensagens recebidas ou lembretes ainda não ouvidos, o indicador luminoso (MENSAGENS) pisca e no visor aparece o número total de mensagens gravadas (incluindo os lembretes), por exemplo, 03:

ATEND./FRX 03  
01-Set-07 10:32

A esta altura, pode ouvir (através do altifalante ou alçando o auscultador do telefone) todas as mensagens lembretes recebidos, que são gravados na memória com numeração progressiva até no máximo 49 - a partir do primeiro ainda por ouvir. Durante a escuta de cada mensagem, no visor aparece a data e a hora em que foi deixado o recado.

Pode ouvir, **através do altifalante**, as mensagens que o telecopiador emite em sequência, separadas entre si por um breve sinal acústico.

Para isso, carregue na tecla:



Além disso, pode ouvir as mensagens de maneira confidencial.

Para isso:

1. Carregue na tecla:



2. Alce o auscultador.



Concluída a reprodução da última mensagem, o telecopiador emite dois breves sinais acústicos e retorna automaticamente ao estado inicial de espera. O indicador luminoso (MENSAGENS) pára de piscar e fica aceso de forma estável.

## PARA CANCELAR AS MENSAGENS E OS LEMBRETES JÁ OUIDOS

É possível **apagar** uma mensagem ou um lembrete **só durante ou depois de tê-lo ouvido**.

As mensagens e os lembretes que ainda não foram ouvidos não são apagados. Para apagar completamente a mensagem da memória é, portanto, necessário ter lido antes todas as mensagens e os lembretes.

## PARA CANCELAR MENSAGENS OU LEMBRETES DURANTE A REPRODUÇÃO

1. Para iniciar a ouvir as mensagens ou os lembretes, carregue na tecla:

▶/|| O visor mostra:

*OUVIR 01 03*  
01-Set-07 10:32

2. Para cancelar a mensagem que está a ouvir, carregue na tecla:

✕ O visor mostra:

*PAUSA*  
*APAGAR/<v>*

3. Para cancelar a mensagem, carregue na tecla:

✕

Se, ao contrário, desejar continuar a ouvir, carregue na tecla:



O atendedor propõe a mensagem seguinte e o visor mostra:

*OUVIR 01 02*  
01-Set-07 10:32

4. Para cancelar a mensagem seguinte, carregue na tecla:

✕

Repita a operação para todas as mensagens a apagar.

**N O T A**

Se não quiser apagar nenhuma mensagem, carregue na tecla

## PARA CANCELAR TODAS AS MENSAGENS JÁ OUIDAS

Suponhamos que no atendedor de chamadas haja 6 mensagens das quais 3 já foram ouvidas:

1. Carregue na tecla:

✕ O visor mostra:

*APAG.MSG VELHAS?*  
*NÃO* ◆

2. Para visualizar o outro valor disponível, "APAG.MSG VELHAS? - SIM", carregue nas teclas:



3. Para confirmar a programação, carregue na tecla:



O visor mostra o estado de espera inicial e o número de mensagens que restaram após o cancelamento. Neste caso, 3.

**N O T A**

Se não quiser apagar nenhuma mensagem, carregue na tecla

## TRANSFERÊNCIA DAS MENSAGENS E DOS LEMBRETES A UM TELEFONE REMOTO

É possível **programar o atendedor de chamadas para chamar o usuário a um telefone remoto** a uma determinada hora para ouvir as mensagens ainda não ouvidas.

Para além da hora e do número do telefone remoto, **pode-se também programar** o modo em que deve ocorrer a **transferência (única ou diária)**.

1. Carregue na tecla:



O visor mostra:

*MENU*  
*CONF. RECEÇÃO* ◆

2. Carregue nas teclas



até aparecer no visor:

*MENU*  
*CONF. ATENDEADOR* ◆

3. Carregue na tecla:



O visor mostra:

*CONF. ATENDEADOR*  
*MSG NO ALTIFAL.* ◆

4. Carregue nas teclas



até aparecer no visor:

*CONF. ATENDEADOR*  
*REENCAM. MSG* ◆

5. Carregue na tecla:



O visor mostra:

*REENCAM. MSG*  
*NOVA DEFINIÇÃO* ◆

6. Para ver os outros modos disponíveis, "REENCAM. MSG - APAGAR" e "REENCAM. MSG - MODIFICAR", carregue nas teclas:



REENCAM. MSG - APAGAR - Para cancelar a transferência das mensagens recebidas e dos lembretes a um telefone remoto.

REENCAM. MSG - MODIFICAR - Para modificar os dados de uma transferência já programada: hora de transferência, frequência da transferência e número de telefone a chamar.

7. Para confirmar a programação, carregue na tecla:



O visor mostra:

REENCAM. MSG

DESLIGADO ◆

8. Para ver os outros modos disponíveis, "REENCAM. MSG - ÚNICO" e "REENCAM. MSG - DIARIAMENTE", carregue nas teclas:



REENCAM. MSG - ÚNICO - Para efectuar uma vez só a transferência das mensagens recebidas e dos lembretes para um telefone remoto.

REENCAM. MSG - DIARIAMENTE - Para efectuar todos os dias, e à mesma hora, a transferência das mensagens recebidas e dos lembretes.

9. Para confirmar a programação, carregue na tecla:



O visor mostra:

DIGITAR HORA

HH:MM

10. Digite a hora na qual deseja que seja feita a transferência das mensagens, por exemplo: "11:45", carregando nas teclas:



11. Para confirmar a programação, carregue na tecla:



O visor mostra:

DIGITA NÚMERO

12. Digite o número de telefone no qual deseja ser chamado, carregando nas teclas:



13. Para confirmar a programação, carregue na tecla:



Se ainda não tiver gravado a mensagem de transferência, veja o parágrafo "**Para gravar a mensagem de transferência**". Se, no entanto, já tiver gravado a mensagem de transferência, o telecopiador voltará ao estado de espera inicial.

### NOTA

A programação da transferência das mensagens é **anulada por uma queda de tensão**.

### NOTA

Para modificar ou substituir a mensagem de transferência, veja o parágrafo "**Para gravar a mensagem de transferência**".

Uma vez programado o atendedor de chamadas para transferir a distância as mensagens ainda não ouvidas, o usuário as pode ouvir efectuando as operações descritas a seguir em "**Comando remoto do atendedor de chamadas**".

## COMANDO REMOTO DO ATENDEDOR DE CHAMADAS

Pode comandar o atendedor de chamadas não apenas directamente através das teclas específicas da consola operativa do telecopiador, como também de qualquer outro sítio, distante ou próximo, desde que seja usado um telefone que opere em **multifrequência, por ex. um telemóvel**.

Para operar a distância no atendedor de chamadas, o telecopiador deve ser posto no modo de recepção "**ATEND./FAX**" ou "**TEL./FAX**" e, além disso, é preciso, **depois que o telecopiador tiver respondido à chamada, digitar o código de acesso previamente definido** (veja "**Definição do código de acesso ao atendedor de chamadas**").

As funções habilitadas ao comando a distância são activadas por um código numérico de um ou dois algarismos (consulte a tabela a seguir). **Se o código estiver composto de dois algarismos, é aconselhável aguardar o sinal de confirmação entre um algarismo e o outro.**

CÓDIGO	FUNÇÃO OPERATIVA
1	Reprodução das mensagens ainda não ouvidas.
2	Reprodução de todas as mensagens.
3	Interrupção da mensagem e retorno à mensagem anterior.
4	Interrupção da mensagem e passagem à mensagem seguinte.
5	Audição da mensagem 1.
6 + 6	Cancelamento de todas as mensagens já ouvidas.
CÓDIGO	FUNÇÃO DE PROGRAMAÇÃO
# 1	Desabilita o modo de recepção " <b>ATEND./FAX</b> " activando o modo de recepção " <b>AUTOMÁTICA</b> ".
# 2	Coloca o telecopiador no modo de recepção " <b>ATEND./FAX</b> ".
# 3	Habilita a gravação da MENSAGEM 1.
# 4	Predisposição para ouvir <b>SÓ DA MENSAGEM</b> .
# 5	Desabilita a transferência das mensagens e dos lembretes a um telefone a distância.

Digitando **0** após uma sequência operativa de **1 a 6**, interrompe-se a função corrente.

Digitando **0** após uma sequência de programação de **#1 a #5**, interrompe-se a programação corrente e retorna-se às funções operativas. Neste caso, para retomar a fase de programação, deve digitar novamente **#**.

A digitação de um código qualquer durante a gravação da mensagem 1 (programação **#3**) interromperá e confirmará a própria gravação.

**Para executar funções de reprodução e de programação a distância, é necessário:**

- Marcar o número do telecopiador a partir do telefone remoto. O telecopiador atende à chamada e entra em comunicação.
- Digitar o código de acesso a partir do telefone remoto.
- Se o código estiver certo, ouve-se um breve sinal acústico de confirmação.

- Escolher a função desejada e digitar o respectivo código, tomando como referência a tabela acima.

O atendedor de chamadas confirma a operação com um "bip".

**Interrompa a comunicação** de acordo com os modos do telefone em uso.

## FUNÇÕES ESPECIAIS DO ATENDEADOR DE CHAMADAS

O atendedor de chamadas pode executar as seguintes funções especiais:

- POUPA TARIFA
- SÓ MENSAGEM
- RECEPÇÃO SILENCIOSA DAS MENSAGENS

### POUPA TARIFA

Com esta função, quando o utilizador tem acesso de um telefone remoto ao atendedor de chamadas para ouvir eventuais mensagens, o telecopiador responderá da seguinte forma:

- se **não houver mensagens no atendedor**, entrará em comunicação **dois toques após** aqueles estabelecidos;
- e **houver mensagens no atendedor**, entrará em comunicação **após o número de toques estabelecidos** (Vide "Para modificar o número de toques", capítulo "Uso avançado").

Portanto, se ouvir **um toque a mais** em relação aos estabelecidos, saberá imediatamente que **não há mensagens** e poderá **interromper a ligação antes** que o telecopiador entre em comunicação.

Esta função só pode ser habilitada pelo serviço de assistência técnica e não está disponível em todos os países.

1. Carregue na tecla:



O visor mostra:

MENU  
CONF. RECEPÇÃO ◆

2. Carregue nas teclas



até aparecer no visor:

MENU  
CONF. ATENDEADOR ◆

3. Carregue na tecla:



O visor mostra:

CONF. ATENDEADOR  
MSG NO ALTIFAL. ◆

4. Carregue nas teclas



até aparecer no visor:

CONF. ATENDEADOR  
EVITAR TARIFA ◆

5. Para confirmar a programação, carregue na tecla:



O visor mostra:

EVITAR TARIFA  
NÃO ◆

6. Para visualizar a outra opção, "EVITAR TARIFA - SIM", carregue nas teclas:



7. Para confirmar a programação, carregue na tecla:



8. Para repor o telecopiador no estado de espera inicial, carregue na tecla:



9. Se, ao contrário, desejar voltar uma função para trás, carregue na tecla:



### SÓ MENSAGEM

Com esta função, o interlocutor não pode deixar recados mas apenas ouvir a mensagem 1 do atendedor de chamadas.

Esta função é útil quando o utilizador deve ausentar-se por longo tempo, durante o qual não seria possível gravar todas as eventuais mensagens.

Em tal caso, ao invés do anúncio habitual, é aconselhável gravar um anúncio diferente, tal como:

"De 22 de Junho a 19 de Setembro posso receber somente fax. Por favor, não deixe recados".

1. Carregue na tecla:



O visor mostra:

MENU  
CONF. RECEPÇÃO ◆

2. Carregue nas teclas



até aparecer no visor:

MENU  
CONF. ATENDEADOR ◆

3. Carregue na tecla:



O visor mostra:

CONF. ATENDEADOR  
MSG NO ALTIFAL. ◆

4. Carregue nas teclas



até aparecer no visor:

CONF. ATENDEADOR  
SÓ ANÚNCIO ◆

5. Para confirmar a programação, carregue na tecla:



O visor mostra:

SÓ ANÚNCIO  
NÃO ◆

- Para visualizar a outra opção, "SÓ ANÚNCIO - SIM", carregue nas teclas:



- Para confirmar a programação, carregue na tecla:



O visor mostra:

*ANÚNCIO 1*

*GRAVAÇÃO* ◆

- Para confirmar a programação, carregue na tecla:



O visor mostra:

*GRAV. ANÚNCIO 1*

*ERGUER AUSCULT.*

Se já tiver gravado a MENSAGEM 1, no visor aparece a mensagem "AUDIÇÃO" e o atendedor a reproduz.

Se, ao contrário, não a tiver gravado, no visor aparece a mensagem "ANÚNCIO NÃO GRAV".

- Para mudar a mensagem gravada anteriormente ou para gravar uma nova, alce o auscultador.



O visor mostra:

*GRAV. ANÚNCIO 1*

*<|> PARA GR.*

- Para iniciar a gravação, carregue na tecla:



O visor mostra:

*GRAVAÇÃO 20*

### RECEPÇÃO SILENCIOSA DAS MENSAGENS

Esta função permite a recepção de mensagens em modo confidencial, ou seja, o atendedor de chamadas recebe, mas não reproduz as mensagens pelo altifalante para que outras pessoas não possam ouvir as suas mensagens.

- Carregue na tecla:



O visor mostra:

*MENU*

*CONF. RECEPÇÃO* ◆

- Carregue nas teclas



até aparecer no visor:

*MENU*

*CONF. ATENDEADOR* ◆

- Carregue na tecla:



O visor mostra:

*CONF. ATENDEADOR*

*MSG NO ALTIFAL.* ◆

- Carregue na tecla:



O visor mostra:

*MSG NO ALTIFAL.*

*NÃO* ◆

- Para visualizar a outra opção, "MSG NO ALTIFAL. - SIM", carregue nas teclas:



- Para confirmar a programação, carregue na tecla:



- Para repor o telecopiador no estado de espera inicial, carregue na tecla:



- Se, ao contrário, desejar voltar uma função para trás, carregue na tecla:



### IMPRESSÃO DOS PARÂMETROS DE CONFIGURAÇÃO DO ATENDEADOR DE CHAMADAS

- Carregue na tecla:



O visor mostra:

*MENU*

*CONF. RECEPÇÃO* ◆

- Carregue nas teclas



até aparecer no visor:

*MENU*

*CONF. ATENDEADOR* ◆

- Carregue na tecla:



O visor mostra:

*CONF. ATENDEADOR*

*MSG NO ALTIFAL.* ◆

- Carregue nas teclas



até aparecer no visor:

*CONF. ATENDEADOR*

*IMPRIMIR CONF.* ◆

- Para iniciar a impressão, carregue na tecla:



O telecopiador, no final da mesma, volta automaticamente ao estado de espera inicial.



## OUTRAS PREDISPOSIÇÕES ÚTEIS PARA A RECEPÇÃO

### PARA REDUZIR A ÁREA DE UM DOCUMENTO EM RECEPÇÃO

1. Carregue na tecla:

 O visor mostra:

*MENU*  
*CONF. RECEPÇÃO* ◆

2. Carregue nas teclas

◆ até aparecer no visor:

*MENU*  
*CONFIGUR. FAX* ◆

3. Carregue na tecla:

 O visor mostra:

*CONFIGUR. FAX*  
*DATA E HORA* ◆

4. Carregue nas teclas

◆ até aparecer no visor:

*CONFIGUR. FAX*  
*PARÂM. IMPRESS.* ◆

5. Carregue na tecla:

 O visor mostra:

*PARÂM. IMPRESS.*  
*FORMATO PAPEL* ◆

6. Carregue nas teclas

◆ até aparecer no visor:

*PARÂM. IMPRESS.*  
*REDUÇÃO* ◆

7. Carregue na tecla:

 O visor mostra:

*REDUÇÃO*  
*94%* ◆

8. Para escolher um entre os valores de redução disponíveis, "80%", "76%", "70%" e "NÃO", carregue nas teclas:

◆

9. Para confirmar a programação, carregue na tecla:



10. Para repor o telecopiador no estado de espera inicial, carregue na tecla:



11. Se, ao contrário, desejar voltar uma função para trás, carregue na tecla:



### PARA RECEBER UM DOCUMENTO MAIOR DO QUE O FORMATO DE PAPEL UTILIZADO

No caso de recepção de um documento maior do que o formato de papel utilizado, é possível fazer o telecopiador imprimir em outra folha o texto em excesso.

1. Carregue na tecla:



O visor mostra:

*MENU*  
*CONF. RECEPÇÃO* ◆

2. Carregue nas teclas

◆ até aparecer no visor:

*MENU*  
*CONFIGUR. FAX* ◆

3. Carregue na tecla:



O visor mostra:

*CONFIGUR. FAX*  
*DATA E HORA* ◆

4. Carregue nas teclas

◆ até aparecer no visor:

*CONFIGUR. FAX*  
*PARÂM. IMPRESS.* ◆

5. Carregue na tecla:



O visor mostra:

*PARÂM. IMPRESS.*  
*FORMATO PAPEL* ◆

6. Carregue nas teclas

◆ até aparecer no visor:

*PARÂM. IMPRESS.*  
*EXCESSO* ◆

7. Carregue na tecla:



O visor mostra:

*EXCESSO*  
*AUTOMÁTICA* ◆

- Para escolher um dos outros parâmetros disponíveis, "EXCESSO - NÃO" ou "EXCESSO - SIM", carregue nas teclas:



- Para confirmar a programação, carregue na tecla:



- Para repor o telecopiador no estado de espera inicial, carregue na tecla:



- Se, ao contrário, desejar voltar uma função para trás, carregue na tecla:



### NOTA

Se escolher o parâmetro "EXCESSO - AUTOMÁTICA", o telecopiador imprimirá numa outra folha o texto em excesso, desde que o excesso não ultrapasse 8 mm.

Se escolher o parâmetro "EXCESSO - SIM", o telecopiador imprimirá, sempre, o texto em excesso numa outra folha.

Se escolher o parâmetro "EXCESSO - NÃO", o telecopiador não imprimirá o texto em excesso.

### PARA HABILITAR/DESABILITAR A RECEPÇÃO SILENCIOSA

Com o modo de recepção "AUTOMÁTICA", "TEL./FAX" e "ATEND./FAX", o telecopiador passa a **receber os documentos sem os toques que acompanham a chegada da chamada**.

Com esta função habilitada, o comportamento do telecopiador depende do modo de recepção seleccionado e de quem o chama:

- com o modo "AUTOMÁTICA" e "ATEND./FAX", o telecopiador **nunca soa** quando chega uma chamada;
- com o modo "TEL./FAX", quando chega uma chamada, o telecopiador **não soa só se a chamar for outro telecopiador**. Se for uma **chamada telefónica**, o telecopiador emitirá **um sinal acústico** no lugar dos toques, para lembrar que deve alçar o auscultador.

- Carregue na tecla:



O visor mostra:

MENU  
CONF. RECEPÇÃO

- Carregue na tecla:



O visor mostra:

CONF. RECEPÇÃO  
MODO RECEPÇÃO

- Carregue nas teclas



até aparecer no visor:

CONF. RECEPÇÃO  
RX SILENCIOSA

- Carregue na tecla



até aparecer no visor:

RX SILENCIOSA  
NÃO

- Para seleccionar uma das outras opções disponíveis, "RX SILENCIOSA - DIÁRIA" ou "RX SILENCIOSA - SIM", carregue nas teclas:



- Para confirmar a programação, carregue na tecla:



- Para repor o telecopiador no estado de espera inicial, carregue na tecla:



- Se, ao contrário, desejar voltar uma função para trás, carregue na tecla:



### NOTA

Se tiver confirmado a opção "RX SILENCIOSA - DIÁRIA", o telecopiador pedirá para introduzir a hora na qual deve iniciar e terminar a recepção silenciosa. Uma vez definida a hora, carregue novamente na tecla  para confirmar.

### NOTA

A programação da recepção silenciosa diária ("RX SILENCIOSA - DIÁRIA") é **anulada por uma queda de tensão**.

### PARA VER OS DADOS DE QUEM CHAMA

Esta função, ativada pelo gestor da rede telefónica a pedido do utente, **existe somente em alguns países** e é **compatível** com a Norma ETSI ETS 300 778-1.

Esta função permite **saber imediatamente quem está a chamar**. Assim, o utente pode decidir se atender ou não a chamada.

Com esta função, se o telecopiador se encontrar no **estado de espera**, a cada chamada **mostra sempre** e em modo automático **uma das informações seguintes**:

- número o nome de quem chamou**;
- PRIVADO**: se o interlocutor tiver escolhido não mostrar a própria identidade;
- NÃO DISPONÍVEL**: se o interlocutor estiver ligado a uma central telefónica que não dispõe deste serviço.

Se, ao contrário, estiver a **programar** o seu telecopiador e desejar, quando chegar uma chamada, **saber quem está a telefonar, é necessário carregar** na tecla  antes de atender ao telefone.

No entanto, poderia ocorrer que, devido à peculiaridade da central telefónica à qual está ligado, o número de quem chama não apareça no telecopiador. Se ocorrer este inconveniente, contacte o centro de assistência técnica do seu país.

O telecopiador já está programado para mostrar a identificação de quem chama. Todavia, pode programá-lo para não mostrá-la, da seguinte forma:

1. Carregue na tecla:



O visor mostra:

MENU  
CONF. RECEPÇÃO ◆

2. Carregue nas teclas  
◆ até aparecer no visor:

MENU  
INSTALAÇÃO ◆

3. Carregue na tecla:



O visor mostra:

INSTALAÇÃO  
NOME TRANSMISS. ◆

4. Carregue nas teclas  
◆ até aparecer no visor:

INSTALAÇÃO  
CONF. LINHA TEL. ◆

5. Carregue na tecla:



O visor mostra:

CONF. LINHA TEL.  
TIPO DE LINHA ◆

6. Carregue nas teclas  
◆ até aparecer no visor:

CONF. LINHA TEL.  
ID CHAMADOR ◆

7. Carregue na tecla:



O visor mostra:

ID CHAMADOR  
SIM ◆

8. Para visualizar a outra opção disponível, "ID CHAMADOR - NÃO", carregue nas teclas:



9. Para confirmar a programação, carregue na tecla:



10. Para repor o telecopiador no estado de espera inicial, carregue na tecla:



11. Se, ao contrário, desejar voltar uma função para trás, carregue na tecla:



NOTA

Com esta função habilitada, a data e hora serão actualizadas toda a vez que for recebida uma chamada.

#### PARA MODIFICAR O NÚMERO DE TOQUES

**Esta função esta habilitada somente em alguns países.**

Se o telecopiador estiver regulado no modo de recepção "AUTOMÁTICA", "TEL./FAX" e "ATEND./FAX", atende automaticamente as chamadas após um certo número de toques.

Se desejar, pode modificar o número de toques da seguinte maneira:

1. Carregue na tecla:



O visor mostra:

MENU  
CONF. RECEPÇÃO ◆

2. Carregue na tecla:



O visor mostra:

CONF. RECEPÇÃO  
MODO RECEPÇÃO ◆

3. Carregue nas teclas



até aparecer no visor:

CONF. RECEPÇÃO  
NÚMERO TOQUES ◆

4. Carregue na tecla:



O visor mostra:

NÚMERO TOQUES  
2 ◆

5. Para ver as outras opções disponíveis, "NÚMERO TOQUES - 1", "NÚMERO TOQUES - 3", "NÚMERO TOQUES - 4", "NÚMERO TOQUES - 5", "NÚMERO TOQUES - 6", "NÚMERO TOQUES - 7" e "NÚMERO TOQUES - 8", carregue nas teclas:



6. Para confirmar a programação, carregue na tecla:



7. Para repor o telecopiador no estado de espera inicial, carregue na tecla:



8. Se, ao contrário, desejar voltar uma função para trás, carregue na tecla:



Se ligar um **atendedor de chamadas exterior**, deve verificar se o número de toques depois dos quais o atendedor entrará em funcionamento é menor que o definido no telecopiador.

**PARA MODIFICAR O VOLUME DOS TOQUES**

1. Carregue na tecla:



O visor mostra:

MENU  
CONF. RECEPÇÃO ◆

2. Carregue na tecla:



O visor mostra:

CONF. RECEPÇÃO  
MODO RECEPÇÃO ◆

3. Carregue nas teclas



até aparecer no visor:

CONF. RECEPÇÃO  
VOLUME TOQUE ◆

4. Carregue na tecla:



O visor exibe o nível de volume predefinido, por exemplo 4:

VOLUME TOQUE  
NÍVEL 4 ◆

5. Para aumentar ou diminuir o volume, carregue nas teclas



6. Para confirmar a programação, carregue na tecla:



7. Para repor o telecopiador no estado de espera inicial, carregue na tecla:



8. Se, ao contrário, desejar voltar uma função para trás, carregue na tecla:



**PARA HABILITAR/DESABILITAR O RECONHECIMENTO DA SEQUÊNCIA DOS TOQUES**

Em alguns países, as companhias telefónicas oferecem a possibilidade de **ter para a mesma linha telefónica dois ou mais números**, correspondentes a utentes diferentes. Quando chega uma chamada, uma **sequência diferente** de toques indicará qual utente deve responder.

Esta função é muito útil no sector doméstico ou em pequenos escritórios, onde a mesma linha telefónica é utilizada por várias pessoas.

O telecopiador reconhece uma dessas **sequências** (vide instruções a seguir). Desse modo, quando o telecopiador (no modo de recepção "TEL./FAX" e "ATEND./FAX") recebe uma chamada com aquela específica sequência de toques, dispõe-se sempre e somente à recepção de um documento.

Esta função é **indicada especialmente se for associada à recepção silenciosa**, pois o telecopiador soará somente em caso de chamada telefónica.

É aconselhável desligar o eventual atendedor externo da alimentação eléctrica antes de activar o procedimento de reconhecimento.

1. Carregue na tecla:



O visor mostra:

MENU  
CONF. RECEPÇÃO ◆

2. Carregue nas teclas



até aparecer no visor:

MENU  
INSTALAÇÃO ◆

3. Carregue na tecla:



O visor mostra:

INSTALAÇÃO  
NOME TRANSMISS. ◆

4. Carregue nas teclas



até aparecer no visor:

INSTALAÇÃO  
TOQUE DISTINT. ◆

5. Carregue na tecla:



O visor mostra:

TOQUE DISTINT.  
DEFINIR OPÇÃO ◆

6. Para visualizar a outra opção disponível, "TOQUE DISTINT. - DEF. FREQUENCIA", carregue nas teclas:



7. Para confirmar a programação, carregue na tecla:



O visor mostra:

*AUTODETECÇÃO*

8. Chame o telecopiador com a sequência desejada para que este a detecte.

O visor mostra:

*DETECTADO*

Nessa altura, pode habilitar a nova cadência.

9. Para habilitar a nova cadência, volte ao ponto em que o visor exibe:

*TOQUE DISTINT.*

*DEFINIR OPÇÃO* ⬆

10. Carregue na tecla:



O visor mostra:

*DEFINIR OPÇÃO*

*NÃO* ⬆

11. Para visualizar a outra opção disponível, "DEFINIR OPÇÃO - SIM", carregue nas teclas:



12. Para confirmar a programação, carregue na tecla:



13. Para repor o telecopiador no estado de espera inicial, carregue na tecla:



14. Se, ao contrário, desejar voltar uma função para trás, carregue na tecla:



## N O T A

Se o telecopiador não conseguir detectar esta sequência específica, no visor aparece a mensagem "NÃO DETECTADO".

Nessa altura, carregue na tecla e repita o procedimento.

## PARA MODIFICAR A DURAÇÃO DO SINAL ACÚSTICO

*Esta função está habilitada somente em alguns países.*

Quando o telecopiador está no modo **recepção automática com reconhecimento do tipo de chamada**, comporta-se da seguinte forma:

- se a chamada provém de um **telecopiador**, passa automaticamente a receber depois do número de toques estabelecido;
- se a chamada provém de um **aparelho telefónico**, emitirá um **sinal acústico** de 20 segundos de duração, vencidos os quais, se o auscultador não for erguido, passa automaticamente a receber.

Para modificar a duração do sinal acústico, siga as instruções abaixo:

1. Carregue na tecla:



O visor mostra:

*MENU*

*CONF. RECEPÇÃO* ⬆

2. Carregue nas teclas



até aparecer no visor:

*MENU*

*INSTALAÇÃO* ⬆

3. Carregue na tecla:



O visor mostra:

*INSTALAÇÃO*

*NOME TRANSMISS.* ⬆

4. Carregue nas teclas



até aparecer no visor:

*INSTALAÇÃO*

*CONF. LINHA TEL.* ⬆

5. Carregue na tecla:



O visor mostra:

*CONF. LINHA TEL.*

*TIPO DE LINHA* ⬆

6. Carregue nas teclas



até aparecer no visor:

*CONF. LINHA TEL.*

*TEMPO FAX/TEL.* ⬆

7. Carregue na tecla:



O visor mostra:

*TEMPO FAX/TEL.*

*20 S* ⬆

- Para ver os outros valores disponíveis, "TEMPO FAX/TEL. - 15 S", "TEMPO FAX/TEL. - 30 S" e "TEMPO FAX/TEL. - 40 S", carregue nas teclas:



- Para confirmar a programação, carregue na tecla:



- Para repor o telecopiador no estado de espera inicial, carregue na tecla:



- Se, ao contrário, desejar voltar uma função para trás, carregue na tecla:



### PARA MODIFICAR O TEMPO DE SILÊNCIO

Quando o telecopiador se encontra no modo de recepção "ATEND./FAX", ao receber uma chamada, se o atendedor não ouvir nenhuma mensagem de resposta dentro dos segundos programados (tempo de silêncio), o telecopiador interrompe a gravação e volta ao estado de espera inicial.

- Carregue na tecla:



O visor mostra:

MENU  
CONF. RECEPÇÃO ◆

- Carregue nas teclas



até aparecer no visor:

MENU  
INSTALAÇÃO ◆

- Carregue na tecla:



O visor mostra:

INSTALAÇÃO  
NOME TRANSMISS. ◆

- Carregue nas teclas



até aparecer no visor:

INSTALAÇÃO  
CONF. LINHA TEL. ◆

- Carregue na tecla:



O visor mostra:

CONF. LINHA TEL.  
TIPO DE LINHA ◆

- Carregue nas teclas



até aparecer no visor:

CONF. LINHA TEL.  
TEMPO SILENCIO ◆

- Carregue na tecla:



O visor mostra:

TEMPO SILENCIO  
5 5 ◆

- Para ver os outros valores disponíveis, "TEMPO SILENCIO - 3 S", "TEMPO SILENCIO - 4 S", "TEMPO SILENCIO - 8 S", "TEMPO SILENCIO - 10 S" e "TEMPO SILENCIO - NÃO", carregue nas teclas:



Se seleccionar "TEMPO SILENCIO - NÃO", o telecopiador nunca interromperá a gravação.

- Para confirmar a programação, carregue na tecla:



- Para repor o telecopiador no estado de espera inicial, carregue na tecla:



- Se, ao contrário, desejar voltar uma função para trás, carregue na tecla:



N O T A

Se ligar um **atendedor de chamadas exterior**, deve verificar se o tempo de silêncio definido no telecopiador é menor que o definido no atendedor.

### PARA MODIFICAR O CÓDIGO DO COMANDO A DISTÂNCIA

Se o telecopiador estiver ligado a um **ramal telefónico** que trabalha em **multifrequência** e estiver preparado para a **recepção manual**, a cada telefonema de um correspondente que pretende enviar um documento, o usuário pode **comandar o telecopiador para receber** digitando o código \* \* no próprio ramal telefónico. A manobra é análoga a carregar na tecla  no telecopiador.

É possível substituir o segundo "asterisco" utilizando algarismos de 0 a 9.

- Carregue na tecla:



O visor mostra:

MENU  
CONF. RECEPÇÃO ◆

- Carregue nas teclas



até aparecer no visor:

MENU  
INSTALAÇÃO ◆

- Carregue na tecla:



O visor mostra:

INSTALAÇÃO  
NOME TRANSMISS. ◆

4. Carregue nas teclas

◆ até aparecer no visor:

*INSTALAÇÃO*

*CONF.LINHA TEL.* ◆

5. Carregue na tecla:

 O visor mostra:

*CONF.LINHA TEL.*

*TIPO DE LINHA* ◆

6. Carregue nas teclas

◆ até aparecer no visor:

*CONF.LINHA TEL.*

*CONTROLO REMOTO* ◆

7. Carregue na tecla:

 O visor mostra:

*CONTROLO REMOTO*

*SIM* ◆

8. Carregue na tecla:

 O visor mostra o código definido anteriormente, por exemplo:

*DEFINIR CÓDIGO*

*{0-9,\*} \*8*

9. Para digitar o novo código, carregue nas teclas:



10. Para confirmar o novo código, carregue na tecla:





11. Para repor o telecopiador no estado de espera inicial, carregue na tecla:



12. Se, ao contrário, desejar voltar uma função para trás, carregue na tecla:



**N O T A**

Se deseja desabilitar esta função, após o passo 7, carregue nas teclas ◆ para fazer aparecer "CONTROLO REMOTO - NÃO", depois, carregue na tecla  para confirmar e na tecla  para repor o telecopiador no estado de espera inicial.

## DEFINIÇÃO DA LISTA DOS NÚMEROS EXCLUÍDOS

Como já mencionado anteriormente, pode guardar numa lista uma série de números indesejados (máx. 10) com o objectivo de não receber nenhum documento proveniente dos correspondentes daquela lista.

1. Carregue na tecla:



O visor mostra:

*MENU*

*CONF. RECEPÇÃO* ◆

2. Carregue na tecla:



O visor mostra:

*CONF. RECEPÇÃO*

*MOD. RECEPÇÃO* ◆

3. Carregue nas teclas



até aparecer no visor:

*CONF. RECEPÇÃO*

*EXCLUS. NÚMEROS* ◆

4. Carregue na tecla:



O visor mostra:

*EXCLUS. NÚMEROS*

*NOVO NÚMERO* ◆

5. Carregue na tecla:



O visor mostra:

*0: DIGITA NÚMERO*

—

6. Digite o número de fax que deseja inibir.

Para isso, carregue nas teclas:



7. Para deixar um espaço vazio, para corrigir erros de digitação ou para introduzir caracteres ou símbolos especiais, proceda como já explicado em "Faltam só o seu nome e o seu número de fax", capítulo "Começar imediatamente".

8. Para confirmar a programação, carregue na tecla:



O visor mostra:

*EXCLUS. NÚMEROS*

*NOVO NÚMERO* ◆

Nessa altura, pode interromper o procedimento ou inibir um outro número.

9. Para interromper o procedimento, carregue na tecla:



10. Para inibir um outro número, repita o procedimento a partir do passo 5.



## MODIFICAÇÃO DA LISTA DOS NÚMEROS EXCLUÍDOS

1. Carregue na tecla:



O visor mostra:

*MENU*  
*CONF. RECEPÇÃO* ◆

2. Carregue na tecla:



O visor mostra:

*CONF. RECEPÇÃO*  
*MOD. RECEPÇÃO* ◆

3. Carregue nas teclas



até aparecer no visor:

*CONF. RECEPÇÃO*  
*EXCLUS. NÚMEROS* ◆

4. Carregue na tecla:



O visor mostra:

*EXCLUS. NÚMEROS*  
*NOVO NÚMERO* ◆

5. Carregue nas teclas



até aparecer no visor:

*EXCLUS. NÚMEROS*  
*MODIF. NÚMERO* ◆

6. Para confirmar a programação, carregue na tecla:



No visor aparece o primeiro número da lista dos números excluídos.

7. Para localizar o número que deseja modificar, carregue nas teclas:



8. Para confirmar a programação, carregue na tecla:



Deste ponto em diante, para modificar o número, repita o procedimento "Definição da lista dos números excluídos" a partir do passo 6.

## CANCELAMENTO DA LISTA DOS NÚMEROS EXCLUÍDOS

1. Carregue na tecla:



O visor mostra:

*MENU*  
*CONF. RECEPÇÃO* ◆

2. Carregue na tecla:



O visor mostra:

*CONF. RECEPÇÃO*  
*MOD. RECEPÇÃO* ◆

3. Carregue nas teclas



até aparecer no visor:

*CONF. RECEPÇÃO*  
*EXCLUS. NÚMEROS* ◆

4. Carregue na tecla:



O visor mostra:

*EXCLUS. NÚMEROS*  
*NOVO NÚMERO* ◆

5. Carregue nas teclas



até aparecer no visor:

*EXCLUS. NÚMEROS*  
*APAGAR NÚMERO* ◆

6. Para confirmar a programação, carregue na tecla:



No visor aparece o primeiro número da lista dos números excluídos.

7. Para localizar o número que deseja modificar, carregue nas teclas:



8. Para confirmar a programação, carregue na tecla:



O visor mostra:

*APAGAR?*  
*NÃO* ◆

9. Para visualizar a outra opção disponível, "APAGAR? - SIM", carregue nas teclas:



10. Para confirmar a programação, carregue na tecla:



O visor mostra:

*EXCLUS. NÚMEROS*  
*APAGAR NÚMERO* ◆

11. Deste ponto em diante, para apagar outros números da lista, repita o procedimento a partir do passo 6.

## IMPRESSÃO DA LISTA DOS NÚMEROS EXCLUÍDOS

1. Carregue na tecla:



O visor mostra:

*MENU*

*CONF. RECEPÇÃO* ◆

2. Carregue na tecla:



O visor mostra:

*CONF. RECEPÇÃO*

*MOD. RECEPÇÃO* ◆

3. Carregue nas teclas



até aparecer no visor:

*CONF. RECEPÇÃO*

*EXCLUS. NÚMEROS* ◆

4. Carregue na tecla:



O visor mostra:

*EXCLUS. NÚMEROS*

*NOVO NÚMERO* ◆

5. Carregue nas teclas



até aparecer no visor:

*EXCLUS. NÚMEROS*

*IMPRIMIR LISTA* ◆

6. Para confirmar a programação, carregue na tecla:



O telecopiador, depois de ter realizado a impressão, volta automaticamente ao estado de espera inicial.

## OUTRAS PREDISPOSIÇÕES ÚTEIS PARA A TRANSMISSÃO

### PARA MUDAR A POSIÇÃO DO NOME E DO NÚMERO DO TELECOPIADOR

Os dados que constituem o cabeçalho do original a transmitir (nome, número do telecopiador, data e hora e número de páginas) podem ser recebidos pela máquina do seu correspondente na parte externa da área do texto, ou seja, logo abaixo da borda superior da folha ou, então, dentro da área de texto, em posição ligeiramente mais baixa que no caso anterior.

O telecopiador está predisposto para enviar esses dados na área interna do texto.

**Para mudar a posição:**

1. Carregue na tecla:



O visor mostra:

*MENU*

*CONF. RECEPÇÃO* ◆

2. Carregue nas teclas



até aparecer no visor:

*MENU*

*CONFIGUR. FAX* ◆

3. Carregue na tecla:



O visor mostra:

*CONFIGUR. FAX*

*DATA E HORA* ◆

4. Carregue nas teclas:



O visor mostra:

*CONFIGUR. FAX*

*PARÂMET. VÁRIOS* ◆

5. Carregue na tecla:



O visor mostra:

*PARÂMET. VÁRIOS*

*ECM* ◆

6. Carregue nas teclas



até aparecer no visor:

*PARÂMET. VÁRIOS*

*CABEÇALHO FAX* ◆

7. Carregue na tecla:



O visor mostra:

*CABEÇALHO FAX*

*INTERNA* ◆

8. Para seleccionar o parâmetro alternativo, carregue nas teclas:



O visor mostra:

CABEÇALHO FAX  
EXTERNA

9. Para confirmar a programação, carregue na tecla:



10. Para repor o telecopiador no estado de espera inicial, carregue na tecla:



11. Se, ao contrário, desejar voltar uma função para trás, carregue na tecla:



### PARA OUVIR OS SINAIS DE CONEXÃO

O telecopiador está preparado para que seja possível ouvir os **tons de linha** durante a fase de marcação, bem como os **sinais de conexão** trocados entre o telecopiador do usuário e o do correspondente. Se assim não for, seguir as instruções abaixo para programá-lo:

1. Carregue na tecla:



O visor mostra:

MENU  
CONF. RECEPÇÃO

2. Carregue nas teclas



até aparecer no visor:

MENU  
INSTALAÇÃO

3. Carregue na tecla:



O visor mostra:

INSTALAÇÃO  
NOME TRANSMISS.

4. Carregue nas teclas



até aparecer no visor:

INSTALAÇÃO  
CONF. LINHA TEL.

5. Carregue na tecla:



O visor mostra:

CONF. LINHA TEL.  
TIPO DE LINHA

6. Carregue nas teclas



até aparecer no visor:

CONF. LINHA TEL.  
AUDIÇÃO LINHA

7. Carregue na tecla:



O visor mostra:

AUDIÇÃO LINHA  
NÃO

8. Para visualizar a outra opção disponível, "AUDIÇÃO LINHA - SIM", carregue nas teclas:



9. Para confirmar a programação, carregue na tecla:



10. Para repor o telecopiador no estado de espera inicial, carregue na tecla:



11. Se, ao contrário, desejar voltar uma função para trás, carregue na tecla:



### PARA REGULAR O VOLUME DO ALTIFALANTE

Se achar que o volume, quer dos tons de linha, quer dos sinais de conexão, está **demasiado baixo** ou **demasiado alto**, regule-o por meio da tecla .

1. Carregue na tecla:



O visor mostra:

EM LINHA

2. Para aumentar ou diminuir o volume do altifalante, carregue na tecla:



Na primeira linha do visor, aparece o nível do volume definido.

3. Para repor o telecopiador no estado de espera inicial, carregue na tecla:



### PARA REGULAR O VOLUME DO SINALIZADOR ACÚSTICO

O sinalizador acústico indica que condições particulares de funcionamento do telecopiador, quer possíveis erros ou anomalias de funcionamento.

O **volume do sinalizador acústico** pode ser regulado em **oito níveis** ou pode ser completamente desactivado.

1. Carregue na tecla:





O visor mostra:

MENU  
CONF. RECEPÇÃO

2. Carregue nas teclas  
 até aparecer no visor:  





*MENU*  
*CONFIGUR. FAX* ◆
3. Carregue na tecla:  
 O visor mostra:  

*CONFIGUR. FAX*  
*DATA E HORA* ◆
4. Carregue nas teclas:  
 O visor mostra:  

*CONFIGUR. FAX*  
*PARÂMET. VÁRIOS* ◆
5. Carregue na tecla:  
 O visor mostra:  

*PARÂMET. VÁRIOS*  
*ECM* ◆
6. Carregue nas teclas  
 até aparecer no visor:  

*PARÂMET. VÁRIOS*  
*VOL. AVISADOR* ◆
7. Carregue na tecla:  
 O visor exibe o nível de volume predefinido, por exemplo 4:  

*VOL. AVISADOR*  
*NÍVEL 4* ◆
8. Para aumentar ou diminuir o volume, carregue nas teclas:  

9. Para confirmar a programação, carregue na tecla:  

10. Para repor o telecopiador no estado de espera inicial, carregue na tecla:  

11. Se, ao contrário, desejar voltar uma função para trás, carregue na tecla:  

### PARA HABILITAR/DESABILITAR A FUNÇÃO FLASH

Se o telecopiador estiver ligado a uma central privada (PBX) com gestão do impulso Flash, a activação desta função permite o acesso directo à linha pública.

1. Carregue na tecla:  
 O visor mostra:  

*MENU*  
*CONF. RECEÇÃO* ◆
2. Carregue nas teclas  
 até aparecer no visor:  

*MENU*  
*INSTALAÇÃO* ◆
3. Carregue na tecla:  
 O visor mostra:  

*INSTALAÇÃO*  
*NOME TRANSMISS.* ◆
4. Carregue nas teclas  
 até aparecer no visor:  

*INSTALAÇÃO*  
*CONFLINHA TEL.* ◆
5. Carregue na tecla:  
 O visor mostra:  

*CONFLINHA TEL.*  
*TIPO DE LINHA* ◆
6. Carregue nas teclas  
 até aparecer no visor:  

*CONFLINHA TEL.*  
*FLASH EM PBX* ◆
7. Carregue na tecla:  
 O visor mostra:  

*FLASH EM PBX*  
*NÃO* ◆
8. Para visualizar a outra opção disponível, "FLASH EM PBX - SIM", carregue nas teclas:  

9. Para confirmar a programação, carregue na tecla:  

10. Para repor o telecopiador no estado de espera inicial, carregue na tecla:  

11. Se, ao contrário, desejar voltar uma função para trás, carregue na tecla:  

Depois de ter habilitado a função Flash, para ter acesso directo à linha pública a partir da central privada (PBX), carregue na tecla antes de marcar o número (no visor aparece a letra "E").

**PARA HABILITAR/DESABILITAR O MODO ECM**

O **ECM (Modo Correção de Erros)** é um sistema para corrigir erros provocados por interferências na linha. Esta função produz efeito somente se tiver sido habilitada tanto no telecopiador do usuário como no do correspondente, sendo indicada no visor pela letra "E". O telecopiador está pronto para transmitir nesta modalidade, mas é possível programá-lo para transmitir em modo normal, como ilustrado a seguir:

1. Carregue na tecla:



O visor mostra:

*MENU*  
*CONF. RECEPÇÃO* ◆

2. Carregue nas teclas



até aparecer no visor:

*MENU*  
*CONFIGUR. FAX* ◆

3. Carregue na tecla:



O visor mostra:

*CONFIGUR. FAX*  
*DATA E HORA* ◆

4. Carregue nas teclas:



O visor mostra:

*CONFIGUR. FAX*  
*PARÂMET. VÁRIOS* ◆

5. Carregue na tecla:



O visor mostra:

*PARÂMET. VÁRIOS*  
*ECM* ◆

6. Carregue na tecla:



O visor mostra:

*ECM*  
*SIM* ◆

7. Para visualizar a outra opção disponível, "ECM - NÃO", carregue nas teclas:



8. Para confirmar a programação, carregue na tecla:



9. Para repor o telecopiador no estado de espera inicial, carregue na tecla:



10. Se, ao contrário, desejar voltar uma função para trás, carregue na tecla:



**RECEPÇÃO DE UM ORIGINAL COM O MÉTODO POLLING**

**EM PRIMEIRO LUGAR, O QUE É O POLLING**

É um pedido de transmissão feito de um telecopiador a um terminal habilitado para que este último envie o documento pedido de modo automático.

Há duas características fundamentais para a comunicação com o método polling:

- **é o usuário que recebe o documento a solicitar o envio.** Isto é, um utilizador pode conectar-se a um terminal habilitado e fazer com que este envie automaticamente um documento (apropriadamente preparado), mesmo durante a ausência do usuário do outro lado da linha.
- **a transação é cobrada a quem faz o pedido de transmissão.** Isto é, paga o usuário que recebe o documento e não o que transmite.

**PARA EFECTUAR O PEDIDO DE TRANSMISSÃO (POLLING EM RECEPÇÃO)**

O utilizador concorda com o correspondente o horário em que pretende efectuar o pedido de transmissão para que este introduza o documento a transmitir no seu terminal habilitado para a transmissão. Depois disso, prepara o próprio telecopiador para receber o documento, programando o tipo de marcação com o qual deseja chamar o correspondente e o horário em que pretende receber o documento.

1. Carregue na tecla:



O visor mostra:

*MENU*  
*CONF. RECEPÇÃO* ◆

2. Carregue nas teclas



até aparecer no visor:

*MENU*  
*RECEP. POLLING* ◆

3. Carregue na tecla:



O visor mostra:

*RECEP. POLLING*  
*NOVA DEFINIÇÃO* ◆

4. Carregue na tecla:



O visor mostra:

*DIGITAR HORA*

*HH:MM*

Nesta altura, pode confirmar a hora corrente ou digitar a hora nova sobre aquela, por exemplo "18:20".

5. Para digitar a hora nova sobre a velha, carregue nas teclas:



6. Para confirmar quer a hora corrente, quer a hora nova, carregue na tecla:



O visor mostra:

*DIGITA NÚMERO*

—

7. Marque o número do correspondente directamente do teclado numérico.

Para isso, carregue nas teclas:



8. Se o desejar, pode efectuar a busca do número do correspondente através da agenda telefónica (vide mais adiante "**Programação da agenda telefónica**"). Para isso:

1. Carregue na tecla .

2. Carregue nas teclas  para encontrar o número desejado.

ou

1. Carregue na tecla que contém a inicial do nome que está a procurar. O telecopiador efectuará a busca do nome em ordem alfabética.

9. Para confirmar a programação, carregue na tecla:



O telecopiador exhibe por alguns segundos a mensagem "POLL DEFINIDO" e volta automaticamente ao estado inicial de espera. Na segunda linha do visor aparece: "RX POLL: 18:20".

#### PARA MODIFICAR UMA RECEPÇÃO POLLING JÁ PROGRAMADA

1. Carregue na tecla:



O visor mostra:

*MENU*

*CONF. RECEPÇÃO* ◆

2. Carregue nas teclas



até aparecer no visor:

*MENU*

*RECEP. POLLING* ◆

3. Carregue na tecla:



O visor mostra:

*RECEP. POLLING*

*NOVA DEFINIÇÃO* ◆

4. Carregue nas teclas



até aparecer no visor:

*RECEP. POLLING*

*MODIFICAR* ◆

5. Carregue na tecla:



O visor mostra:

*DIGITAR HORA*

*HH:MM*

A partir deste ponto, siga o procedimento "**Para efectuar o pedido de transmissão (polling em recepção)**" desde o passo 5.

#### PARA CANCELAR UMA RECEPÇÃO POLLING JÁ PROGRAMADA

1. Carregue na tecla:



O visor mostra:

*MENU*

*CONF. RECEPÇÃO* ◆

2. Carregue nas teclas



até aparecer no visor:

*MENU*

*RECEP. POLLING* ◆

3. Carregue na tecla:



O visor mostra:

*RECEP. POLLING*

*NOVA DEFINIÇÃO* ◆

4. Carregue nas teclas



até aparecer no visor:

*RECEP. POLLING*

*APAGAR* ◆

5. Carregue na tecla:



O visor mostra:

*APAGAR?*

*NÃO* ◆

6. Para visualizar a outra opção disponível, "APAGAR? - SIM", carregue nas teclas:



7. Para confirmar a programação, carregue na tecla:



O polling na recepção é automaticamente cancelado e o telecopiador volta automaticamente para o estado de espera inicial.

## O QUE OCORRE SE FALTAR TENSÃO

No caso de queda de tensão, o telecopiador **guarda sempre na memória**: os **números programados na agenda telefónica** e os **relatórios**, enquanto os documentos contidos na memória serão perdidos.

Mesmo a data e a hora serão perdidas, sendo, portanto, necessário redefini-las seguindo o procedimento "**Para definir pela primeira vez a data e a hora**", capítulo "**Começar imediatamente**".

## O QUE ACONTECE SE ACABAR O PAPEL OU A TINTA

Se, durante a recepção, o papel vir a faltar ou se emperrar ou se acabar a tinta, se a tampa do compartimento do cartucho de impressão for aberta, o suporte do papel fecha-se ou, ainda levantar a consola operacional, interrompe-se a impressão, no visor aparece a mensagem respectiva e o documento que está a receber é **gravado temporariamente na memória**. Assim que o problema for resolvido, o telecopiador reactiva a impressão.

## EM CASO DE FALHA NA TRANSMISSÃO

Se a transmissão falhar por causa de anomalias da linha ou do telecopiador, o indicador luminoso de erro "●" acende-se e emite um breve sinal acústico; neste caso, o telecopiador imprime automaticamente o **relatório de transmissão** (consulte "**Impressão de relatórios e listas**", capítulo "**Operações para a transmissão e a recepção**"), no qual um **código de erro** indica a causa da falha (encontrará a lista de todos os códigos de erro mais adiante).

## RESOLUÇÃO DE PEQUENOS PROBLEMAS

A lista a seguir é uma útil orientação para resolver pequenos problemas.

PROBLEMA	SOLUÇÃO
O telecopiador não mostra nenhuma mensagem.	Verifique se está ligado à tomada eléctrica e à linha telefónica.
O original não entra correctamente.	Verifique se o original corresponde às recomendações indicadas no parágrafo " <b>Quais originais usar</b> ", capítulo " <b>Operações para a transmissão e a recepção</b> ".
O telecopiador não realiza a transmissão.	Verifique se o original não está emperrado.  A linha está ocupada: aguarde que se libere e, depois, tente de novo.
O telecopiador não recebe no modo automático.	A máquina está preparada para a recepção manual: passe para a recepção automática.
O telecopiador não consegue copiar nem receber.	Verifique se o original ou a folha de papel não estão emperrados.  O papel utilizado não é idóneo: verifique as características do papel fornecidas no " <b>Dados técnicos</b> ".
Durante a impressão, as cópias saem completamente em branco.	Posicione correctamente o original com o lado a copiar virado para cima.

### NOTA

Falhas no funcionamento do telecopiador durante a transmissão ou a recepção podem também ser causadas por motivos diferentes dos indicados na lista e são assinaladas sob a forma de **códigos de erro** no "**Relatório de transmissão**" e no "**Relatório de actividades**", consulte "**Impressão de relatórios e listas**", capítulo "**Operações para a transmissão e a recepção**".



## Os Códigos de Erro

Os códigos de erro impressos no relatório de transmissão e no relatório de actividades são representados por **dois algarismos** que indicam a **causa** da falha. Por razões de espaço, relatório de actividades aparece apenas o código de dois algarismos sem alguma mensagem.

CÓDIGO	MENSAGEM	CAUSA DO ERRO	O QUE FAZER
OK	OK	Resultado positivo.	Nada.
02	CONEXÃO IMPOSSÍVEL VERIFICAR COM O CORRESP.	O telecopiador não detecta nenhum tom de linha ou recebe sinais irregulares.	Verifique se o telecopiador está correctamente ligado à linha telefónica e se o auscultador está no descanso. Depois, tente fazer a ligação.
03	RESPOSTA NÃO RECEBIDA	O correspondente não atende ou não é um telecopiador.	Verifique se o número do correspondente está certo.
04	ERROS NA TRANSMISSÃO REENVIAR DESDE A PÁG.:	Houve uma falha durante a transmissão.	Repita a transmissão a partir da página indicada no relatório.
05	ERROS NA TRANSMISSÃO REENVIAR AS PÁGINAS:	O telecopiador do correspondente detectou erros durante a recepção.	Repita a transmissão das páginas indicadas no relatório.
06	LINHA OCUPADA	A linha está ocupada.	Tente novamente quando a linha estiver livre.
07	DOCUMENTO LONGO DEMAIS	O original a transmitir é demasiado longo. O tempo empregado na transmissão excede os limites admitidos.	Divida o original a transmitir.
01 e 08	CONTROLAR O DOCUMENTO	O scanner óptico não consegue ler o original.	Remova e reintroduza o original no ADF e tente novamente a ligação.
09	TX INTERROMPIDA COM STOP	A transmissão foi interrompida pelo usuário.	Nada.
10	ERROS NA RECEPÇÃO VERIFICAR COM O CORRESP.	Houve uma falha durante a recepção.	Chame o correspondente e peça para enviar novamente o documento.
11	RECEPÇÃO IMPOSSÍVEL MEMÓRIA CHEIA	Durante a recepção, ocorreu um erro de impressão. A recepção continuou na memória, mas esta ficou cheia antes de concluir a recepção.	Elimine o problema e aguarde o fim da impressão do documento na memória.
OK	OK?	O documento foi recebido mas a qualidade de impressão é pouco satisfatória.	Chame o correspondente.
13	ERRO DURANTE POLLING VERIFICAR COM O CORRESP.	O correspondente não colocou o original no ADF nem preparou o seu terminal para transmitir com o método polling.	Chame de novo o correspondente.

## SINAIS E MENSAGENS

Em geral, os **problemas** eventualmente encontrados são indicados com **sinais acústicos** (às vezes acompanhados por **sinais visuais**: indicador luminoso erro "●▲" aceso) ou por **mensagens de erro no visor**.

O telecopiador emite também **sinais acústicos** e **mensagens no visor** que **não indicam** uma condição de erro.

### SINAIS ACÚSTICOS DE ERRO

#### Sinal breve de 1 segundo

- Foi carregada uma tecla errada durante uma qualquer das fases operacionais.

#### Sinal prolongado de 3 segundos e indicador luminoso de erro aceso

- Transação não foi bem-sucedida.

#### Sinal contínuo

- Pede para pousar o auscultador, se por acaso não tiver sido colocado no descanso.

**N O T A**

Para **apagar** o indicador luminoso erro "●▲" carregue na tecla .

### MENSAGENS DE ERRO NO VISOR

#### AGENDA CHEIA

Está a tentar memorizar um número de fax ou de telefone na agenda telefónica, mas a agenda está cheia: apague pelo menos um número de telefone ou de fax da agenda.



#### AGENDA VAZIA

Está a tentar modificar/cancelar um número de fax ou de telefone da agenda telefónica, mas a agenda está vazia.

#### CONTROLAR DOCUM., PREMIR <▽>

O original não é alimentado correctamente: reponha o original no alimentador automático (ADF) e carregue na tecla  para restabelecer as condições de funcionamento do telecopiador.

#### CONTROLAR PAPEL, PREMIR <▽>

- Falta papel no suporte de alimentação de papel: coloque-o e carregue em  para cancelar a mensagem do visor.
- O papel não é alimentado correctamente: reponha o papel no suporte e carregue na tecla  para restabelecer as condições de funcionamento do telecopiador.

#### CÓPIA INTERROMP.

- O usuário interrompeu a operação de cópia carregando na tecla .
- Ocorreu um defeito durante a fase de cópia do original que impedia a impressão: verifique no visor o tipo de problema e resolva-o.

#### DEFINIÇÃO ERRADA

A data e a hora não foram definidas correctamente: veja "**Para definir pela primeira vez a data e a hora**" e "**Modificação da data e da hora**", capítulo "**Começar imediatamente**".

#### DOCUMENT. NA MEM.

O documento recebido foi memorizado porque havia um defeito durante a fase de recepção que impedia a impressão imediata: verifique o tipo de defeito (falta ou emperramento do papel, fim da tinta, etc.) e resolva o problema.

#### ERRO PAPEL, PREMIR <▽>

O papel emperrou durante a cópia ou a recepção: carregue na tecla ; se a folha não sair automaticamente, verifique onde ocorreu o emperramento e remova a folha (vide "**Remoção de folhas de papel emperradas**", capítulo "**Operações de manutenção**").

#### ERRO RX

A recepção não ocorreu correctamente: carregue na tecla  para apagar o indicador luminoso erro "●▲" e para cancelar a mensagem do visor.

#### ERRO TX

A transmissão não ocorreu correctamente: carregue na tecla  para apagar o indicador luminoso erro "●▲" e para cancelar a mensagem do visor e repita a transmissão.

#### INSERE DOCUMENTO

Está a programar uma transmissão da memória sem ter inserido o original no dispositivo de introdução automática para documentos originais (ADF): introduza o documento no ADF.

#### JÁ DEFINIDA

Já foi definida uma transmissão da memória. Não é possível definir uma outra simultaneamente.

#### JÁ DEFINIDO

Já foi definido um polling na recepção. Não é possível definir um outro simultaneamente.

#### JÁ PROGRAMADO

Foi escolhida uma posição (00-99) da agenda telefónica em que já memorizou um número de telecopiador ou de telefone: escolha uma outra posição (vide "**Programação da agenda telefónica**", capítulo "**Operações para a transmissão e a recepção**").

#### LINHA OCUPADA

Está a tentar efectuar o procedimento de reconhecimento da cadência dos toques (veja "**Habilitação/desabilitação do reconhecimento da cadência dos toques**", capítulo "**Uso avançado**"), mas a linha está ocupada: tente mais tarde.

#### LISTA CHEIA

- Está a tentar inserir um número de fax ou de telefone na lista dos números excluídos, mas a lista está cheia: apague pelo menos um número da lista (vide "**Cancelamento da lista dos números excluídos**", capítulo "**Uso avançado**").
- Está a tentar enviar um original da memória a mais de 10 correspondentes. O telecopiador permite que o utilizador envie um original da memória no máximo a 10 correspondentes (veja "**Para transmitir um original a diversos correspondentes**", capítulo "**Operações para a transmissão e a recepção**").

#### LISTA VAZIA

- Está a tentar modificar/cancelar uma transmissão da memória sem ter definido uma previamente.
- Solicitou a impressão do relatório de actividade, mas o telecopiador não efectuou nenhuma transacção (transmissão/recepção).
- Está a tentar visualizar/imprimir a lista das chamadas recebidas/realizadas, mas o telecopiador não recebeu nenhuma chamada.

#### MEMÓRIA CHEIA

Um ou mais documentos recebidos gravados na memória, devido a uma falha durante a fase de recepção, encheu a memória: verifique o tipo de falha (falta ou emperramento do papel, falta de tinta, etc.) e resolva o problema. Os documentos serão impressos automaticamente liberando, assim, a memória.

#### NÃO DEFINIDA

Está a tentar cancelar/modificar uma transmissão da memória sem a ter definido.

#### NÃO DEFINIDO

Está a tentar cancelar/modificar um polling na recepção sem o ter definido.

#### NÃO PERMITIDO

Está a efectuar uma operação não permitida pelo telecopiador.

#### NÃO PROGRAMADO

Foi escolhida uma posição (00-99) da agenda telefónica em que não memorizou nenhum número de telecopiador ou de telefone: escolha uma outra posição ou programe a que acabou de escolher (vide "**Programação da agenda telefónica**", capítulo "**Operações para a transmissão e a recepção**").

#### REMARCAÇÃO NNN

A conexão não ocorreu devido a falhas na linha ou porque o correspondente está ocupado: o telecopiador fica à espera de efectuar as tentativas de remarcação automática.



#### REM. POLL. NNN

Foi programada uma recepção polling e a conexão não ocorreu devido a falhas na linha ou porque o correspondente está ocupado: o telecopiador fica à espera de efectuar as tentativas de remarcação automática.

#### RX NA MEMÓRIA

A recepção prossegue na memória porque houve uma falha durante a fase de recepção de um documento que impede a impressão: verifique, na linha inferior do visor, o tipo de falha e resolva o problema.

#### TIRAR DOCUMENTO, PREMIR <V>

- Um original emperrou durante a cópia ou a transmissão: carregue na tecla ; se a folha não sair automaticamente, remova manualmente (vide "**Remoção de originais emperrados**", capítulo "**Operações de manutenção**").
- A operação de varredura do original foi interrompida através da tecla .

#### TROCAR CARTUCHO

Acabou a tinta do cartucho: substitua o cartucho de impressão (vide: "**Substituição do cartucho de impressão**", capítulo "**Operações de manutenção**").

#### VAZIO

Solicitou a impressão do relatório da última transmissão, mas o fax não efectuou nenhuma transmissão.

#### VERIF. CARTUCHO

- O telecopiador não detecta o cartucho de impressão porque este não foi montado ou não está bem inserido: monte/reponha o cartucho.
- Alguns injectores do cartucho estão estragados, o que influi de forma negativa na qualidade da impressão: efectue o procedimento de restabelecimento do cartucho (vide "**Restabelecimento do cartucho de impressão e verificação dos injectores**", capítulo "**Operações de manutenção**").

## OUTROS SINAIS ACÚSTICOS

### Sinal breve de 1 segundo

- Transação efectuada correctamente.

### Sinal intermitente de 20 segundos

- Pede para alçar o auscultador para atender uma chamada telefónica.

## OUTRAS MENSAGENS NO VISOR

### A IMPRIMIR

O telecopiador está a imprimir um relatório ou uma lista.

### ARMAZENAMENTO

O telecopiador está a gravar as páginas do original a copiar.

### A TRANSMITIR

Transmissão em andamento.

### Baixar AUSCULT.

Activou a função "mãos livres": para iniciar a conversação neste modo, baixe o auscultador.

### CART. A ESGOTAR

A tinta contida no cartucho está quase a acabar.

### CARTUCHO NOVO? 1=SIM 0=NÃO

Foi montado um cartucho de impressão pela primeira vez ou foi removido e remontado: responda adequadamente. Dando resposta afirmativa, mas havendo montado um cartucho usado, o telecopiador não indicará quando a tinta acabar.

### CONEXÃO

O telecopiador está a efectuar a conexão com o aparelho do correspondente.

### CONFERIR IMPRES.

1=SAIR 0=REPETIR

O telecopiador verificou automaticamente os injectores do cartucho de impressão e efectuou uma prova de impressão: verifique se a qualidade da impressão é satisfatória e escolha a opção apropriada.

### DOC.N. XXXX

Definiu uma transmissão da memória e o telecopiador acabou de memorizar o original. "XXXX" corresponde ao número que identifica o original que acabou de ser memorizado.

### DOCUMENTO PRONTO

Original correctamente introduzido no ADF.

### EM LINHA

O usuário alçou o auscultador e apanhou a linha do telefone.

### ERGUER AUSCULT.

O correspondente solicitou uma comunicação vocal: alce o auscultador para atender a chamada.



### FAVOR AGUARDAR

O telecopiador está a executar um procedimento.

### IMPRIMIR MEMÓRIA

Se o papel de impressão faltar ou encravar ou, então, a tinta do cartucho de impressão acabar, o telecopiador memoriza os documentos na recepção. Uma vez restabelecidas as condições de operatividade do telecopiador, este último imprime os documentos contidos na memória.

### LINHA À ESPERA, PREMIR ESPERA

Uma conversação telefónica foi suspensa temporariamente carregando na tecla : carregue de novo na tecla  para retomar a conversação com o interlocutor.

### MARCAÇÃO

O telecopiador está a marcar o número do correspondente chamado.

### POLL DEFINIDO

Definiu um polling na recepção.

### RX COMPLETADA

A recepção foi efectuada correctamente.

### RX INTERROMPIDA

O usuário interrompeu a recepção carregando na tecla .

### RX POLL HH:MM

Foi feito um pedido de transmissão (recepção polling).

### TAMPA ABERTA

Levantou a consola operativa.

### TRANSMISSÃO

Transmissão em andamento.

### TX COMPLETADA

A transmissão foi efectuada correctamente.

### TX DA MEMÓRIA

Foi programada uma transmissão da memória.

### TX DEFINIDA

Definiu uma transmissão da memória.

### TX INTERROMPIDA

Transmissão interrompida através da tecla .

## SUBSTITUIÇÃO DO CARTUCHO DE IMPRESSÃO

O cartucho de impressão **deve ser substituído**, quando a tinta se esgota (os cartuchos de impressão esgotados não podem ser reutilizados) ou quando se nota uma **deterioração da qualidade de impressão**.

No primeiro caso, o telecopiador imprime automaticamente uma folha para lembrar ao utilizador que a tinta no cartucho está para acabar e que deve providenciar a sua substituição.

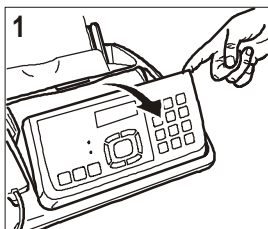

1. Vire a consola operativa.

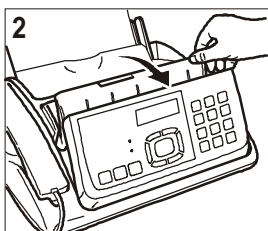

2. Levante a cobertura do compartimento do cartucho de impressão através da alavanca específica. Desbloqueie o cartucho de impressão empurrando as alavancas.

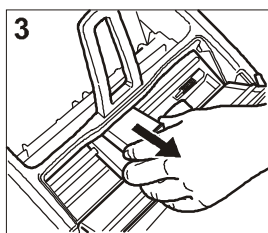

3. Remova a cartucho de impressão do seu alojamento.

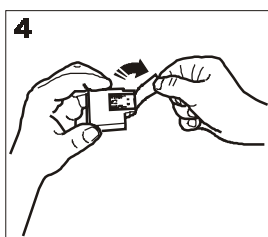

4. Segure o novo cartucho de impressão de lado e remova a película que protege os injectores.

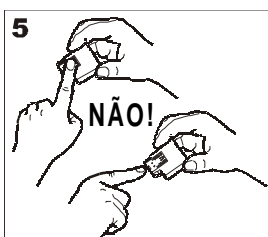

### Atenção!

5. Não toque os injectores nem os contactos eléctricos.

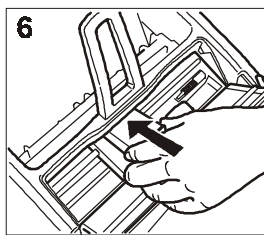

6. Introduza o cartucho de impressão no seu alojamento. Certifique-se de que os contactos eléctricos estejam virados para baixo.

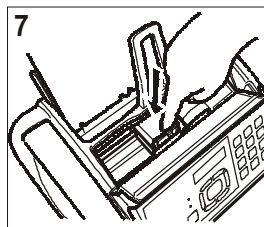

7. Empurre o cartucho novo até ouvir o clique de engate que confirma a introdução correcta.

8. Feche a cobertura do compartimento do cartucho de impressão e a consola operativa.

### NOTA

Se o cartucho foi substituído porque **acabou a tinta**, o telecopiador, quando a consola operacional se fecha, reconhece automaticamente a substituição e **no visor aparece** a mensagem "CARTUCHO NOVO? 1=SIM 0=NÃO". Defina o valor 1.

Nesse ponto, o telecopiador realiza **automaticamente** o procedimento de **restabelecimento do cartucho de impressão** e o **controlo dos injectores** que termina com a impressão, na folha inserida automaticamente, de uma escala numerada e de um texto que lhe indica que o cartucho foi substituído correctamente. Se a qualidade de impressão da escala numerada ou do texto não for satisfatória, consulte "Introdução do cartucho de impressão", capítulo "Começar imediatamente".

Se, ao contrário, o cartucho tiver sido trocado por causa da **má qualidade de impressão**, prossiga como indicado a seguir:

1. Carregue na tecla



até aparecer no visor:

MENU

CONF. RECEÇÃO ◆

2. Carregue nas teclas



até aparecer no visor:

MENU

MANUT. CARTUCHO ◆

3. Carregue na tecla



O visor mostra:

MANUT. CARTUCHO

NOVO CARTUCHO ◆

4. Carregue na tecla:



O visor mostra:

NOVO CARTUCHO

NÃO

5. Para ver a outra opção disponível, "NOVO CARTUCHO - SIM", carregue nas teclas:



6. Carregue na tecla:



O telecopiador executa a operação de restabelecimento do cartucho de impressão e a verificação dos injectores, imprimindo o resultado do teste.

Para a sua interpretação, consulte "Introdução do cartucho de impressão", capítulo "Começar imediatamente".

## RESTABELECIMENTO DO CARTUCHO DE IMPRESSÃO E VERIFICAÇÃO DOS INJECTORES

Em caso de **perda da qualidade de impressão**, pode efectuar uma rápida operação de restabelecimento do cartucho de impressão e de verificação dos injectores que termina com a impressão do resultado do teste sobre o estado dessas partes.

1. Carregue na tecla



até aparecer no visor:

MENU

CONF. RECEPÇÃO

2. Carregue nas teclas



até aparecer no visor:

MENU

MANUT. CARTUCHO

3. Carregue na tecla



O visor mostra:

MANUT. CARTUCHO

NOVO CARTUCHO

4. Carregue nas teclas:



O visor mostra:

MANUT. CARTUCHO

LIMPEZA CARTUC.

5. Para confirmar a programação, carregue na tecla:



O visor mostra:

LIMPEZA CARTUC.

NÃO

6. Para ver a outra opção disponível, "LIMPEZA CARTUC. - SIM", carregue nas teclas:



7. Carregue na tecla:



O telecopiador executa a operação de restabelecimento do cartucho de impressão e a verificação dos injectores, imprimindo o resultado do teste.

Para a sua interpretação, consulte "Introdução do cartucho de impressão", capítulo "Começar imediatamente".

**N O T A**

Para interromper, a qualquer momento, o procedimento, carregue na tecla .

**N O T A**

Se, após ter feito a operação de restabelecimento, o resultado do diagnóstico ainda estiver abaixo das expectativas, execute as seguintes manobras de acordo com a ordem, interrompendo logo que obtiver um resultado de impressão satisfatório:

- No telecopiador, faça a cópia de um documento com o tipo de grafismo ou texto desejado e avalie a qualidade da cópia.
- Troque o tipo de papel (o papel usado poderia ser muito poroso) e repita mais uma vez o procedimento.
- Remova e remonte o cartucho.
- Remova o cartucho e controle visualmente se há um corpo estranho sobre os injectores de impressão; se houver, remova o corpo estranho com cuidado, evitando tocar os contactos eléctricos. Por fim, remonte o cartucho.
- Remova o cartucho e limpe os contactos eléctricos do cartucho e do carro de suporte do cartucho, vide adiante "Limpeza dos contactos eléctricos do cartucho de impressão".
- Remonte o cartucho.
- Chame a assistência técnica.

## LIMPEZA DOS CONTACTOS ELÉTRICOS DO CARTUCHO DE IMPRESSÃO

Com o telecopiador **desligado da tomada de alimentação eléctrica**:

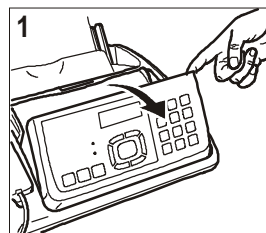

1. Vire a consola operativa.

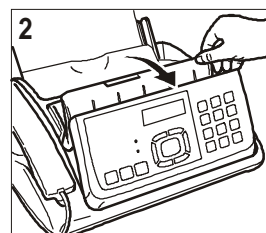

2. Levante a cobertura do compartimento do cartucho de impressão através da alavanca específica. Desbloqueie o cartucho de impressão empurrando as alavancas.



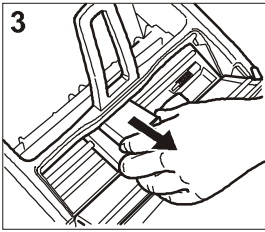

3. Remova a cartucho de impressão do seu alojamento.

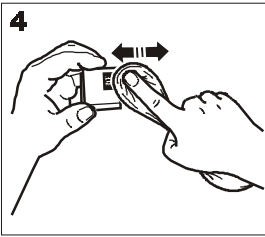

4. Limpe os contactos eléctricos usando um pano ligeiramente humedecido.

**Atenção!**  
Não toque os injectores.

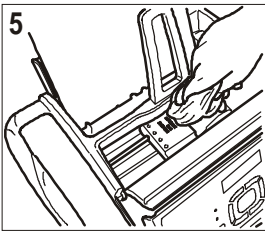

5. Limpe com um pano ligeiramente humedecido também os contactos eléctricos do carrinho de suporte do cartucho.

6. Introduza o cartucho de impressão no seu alojamento. Certifique-se de que os contactos eléctricos estejam virados para baixo.
7. Empurre o cartucho novo até ouvir o clique de engate que confirma a introdução correcta.
8. Feche a cobertura do compartimento do cartucho de impressão e a consola operativa.

## LIMPEZA DO SCANNER ÓPTICO

A poeira acumulada no vidro do scanner óptico pode causar problemas na leitura dos documentos. Para prevenir tais inconvenientes, limpe de quando em quando o vidro, como indicado a seguir:

Com o telecopiador **desligado da tomada de alimentação eléctrica**:

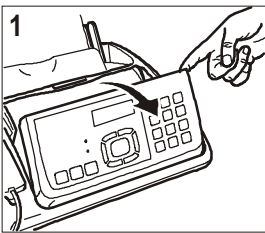

1. Vire a consola operativa.

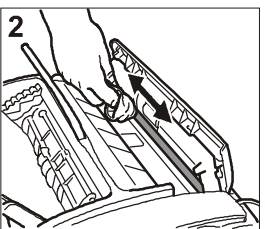

2. Limpe o vidro do scanner óptico usando um **pano humedecido** com um produto específico para limpar vidros e enxugue cuidadosamente.

**Atenção!**  
Não deite nem borrife directamente no vidro o produto de limpeza.

3. Feche a consola operativa.

## NOTA

Para verificar se o scanner óptico está limpo, tire uma cópia de um papel em branco. Se na cópia aparecerem linhas verticais mesmo com o scanner perfeitamente limpo, contacte o pessoal técnico qualificado.

## LIMPEZA DA CARROÇARIA

1. **Desligue o telecopiador da tomada eléctrica e da tomada do telefone.**
2. Use exclusivamente um pano macio que não solte fiapos, humedecido com um detergente neutro diluído em água.

## REMOÇÃO DE ORIGINALS EMPERRADOS

Nas operações de **transmissão** ou de **cópia**, pode acontecer que um **original** fique **emperrado** (nesse caso, no visor aparece a mensagem: "TIRAR DOCUMENTO, PREMIR <▽>").

Tente expulsar o original carregando na tecla . Se o original não sair, será preciso removê-lo manualmente, como indicado de seguida:

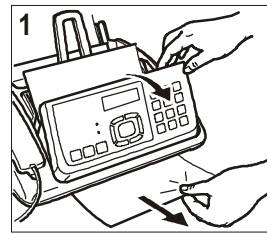

1. Levante a consola operativa, remova o original encravado no ADF e feche a consola operativa novamente.

## NOTA

Nunca utilize objectos pontiagudos para remover os originais encravados.



## REMOÇÃO DE FOLHAS DE PAPEL EMPERRADAS

Se o papel que serve para imprimir os documentos recebidos ou para copiar os originais encravar (esta condição será assinalada no visor com a mensagem "ERRO PAPEL, PRE-MIR <▽>"), tente expulsar a folha carregando na tecla .

Se a folha não sair, será preciso removê-la manualmente, como indicado de seguida:

### Se o papel encrava no ASF:

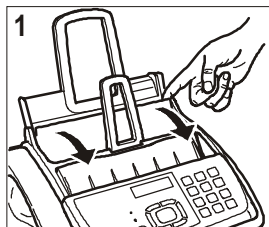

1. Abrir o painel do suporte de papel (ASF).

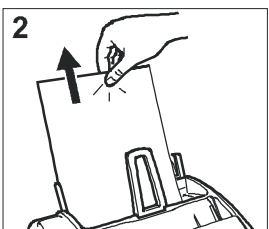

2. Remova a folha emperrada, prestando atenção para não rasgá-la.

### Se o papel encrava na zona de saída dos documentos recebidos/copiados:

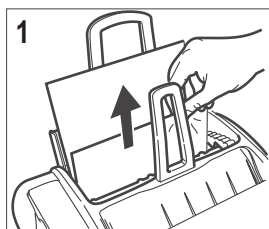

1. Remova a folha emperrada, prestando atenção para não rasgá-la.

### NOTA

Nunca utilize objectos pontiagudos para remover as folhas de papel encravadas.

---

## **FABRICANTE E ASSISTÊNCIA**

---

### **FABRICANTE**

Olivetti S.p.A. con unico azionista  
Gruppo Telecom Italia  
Direzione e coordinamento di Telecom Italia S.p.A.  
Via Jervis, 77 - 10015 IVREA (TO)  
ITÁLIA

### **ASSISTÊNCIA**

Se o fax não funcionar como o previsto, ou se houver perguntas a fazer ao fabricante, telefone ao número indicado no "Warranty Card".

## CARACTERÍSTICAS GERAIS

Modelo ..... Unidade de transmissão e recepção de mesa  
 Visor ..... LCD 16 + 16 crt.  
 Capacidade da memória ..... máx. 150 páginas

**Dimensões**  
 Largura ..... 350 mm  
 Profundidade ..... 280 mm  
 Altura ..... 140 mm  
 Peso ..... 4,7 Kg aprox.

## CARACTERÍSTICAS DE COMUNICAÇÃO

Rede telefónica ..... Pública/privada  
 Compatibilidade ..... ITU  
 Velocidade de comunicação ..... 14400-9600-7200-4800-2400  
 (com "fall back" automático)  
 Método de compressão ..... MH, MR, MMR

## CARACTERÍSTICAS DE ALIMENTAÇÃO

Tensão ..... 220-240 VAC ou 110-240 VAC (vide plaqueta no fundo do telecopiador)  
 Frequência ..... 50-60 Hz (vide plaqueta no fundo do telecopiador)

Potência consumida:  
 - em estado de espera ..... < 4 W  
 - potência máx. .... máx. 25 W

## CONDIÇÕES AMBIENTAIS

Temperatura ..... de +5°C a +35°C (funcionamento)  
 ..... de -15°C a +45°C (transporte)  
 ..... de 0°C a +45°C (armazenamento e quando parado)  
 Humidade relativa ..... 15%-85% (funcionamento/armazenamento/  
 quando parado)  
 ..... 5%-95% (transporte)

## CARACTERÍSTICAS DO SCANNER ÓPTICO

Método de varredura ..... CIS  
 Resolução de leitura:  
 - horizontal ..... 8 pixel/mm  
 - vertical STANDARD ..... 3,85 linhas/mm  
 - vertical FINA ..... 7,7 linhas/mm

## CARACTERÍSTICAS DE TRANSMISSÃO

Tempo de transmissão ..... 7s aprox. (14400 bps) (\*)  
 Capacidade do dispositivo de introdução do original ..... Automático (ADF):  
 ..... 20 folhas A4 (80 g/m<sup>2</sup>)

## CARACTERÍSTICAS DE RECEPÇÃO

Sistema de impressão .. Impressão em papel comum com impressora a jacto de tinta  
 Largura máx. de impressão ..... 204 mm  
 Papel de impressão ..... A4 (210 x 297 mm)  
 US Letter (216 x 279 mm)  
 US Legal (216 x 356 mm)  
 Gramatura: 70-90 g/m<sup>2</sup>  
 Alimentação do papel ... Suporte para papel comum (máx. 100 folhas 80 g/m<sup>2</sup>)

## CARACTERÍSTICAS DO ATENDEDOR DE CHAMADAS (APENAS MODELO COM ATENDEDOR DE CHAMADAS INTEGRADO)

- Capacidade de gravação: máx. 30 minutos
- Lembrete
- 2 mensagens
- Função só mensagem
- Função "poupa tarifa"
- Mensagem de transferência
- Acesso rápido através da consola ou a distância
- Código de acesso
- Gravação das mensagens
- Memorização das mensagens em caso de queda da tensão

## CARACTERÍSTICAS DO TELEFONE

- Nº 4 toques disponíveis a associar a um número da agenda telefónica
- 100 números memorizáveis na agenda telefónica
- Conversação "mãos livres"
- Identificação de quem chama

(\*) = Test Sheet Slerexe Letter com resolução standard e compressão MMR.

STANDARD FORM  
GCTT R1

**THE SLEREXE COMPANY LIMITED**  
SAPORS LANE · BOOLE · DORSET · BH 25 8 ER  
 TELEPHONE BOOLE (0451) 51617 · TELEFAX 123456

Our Ref. 350/PJC/EAC 4th April 1984

Dr. P. N. Cundall,  
 Mining Surveys Ltd.,  
 Holroyd Road,  
 Reading,  
 Berks.

Dear Pete,

Permit me to introduce you to the facility of facsimile transmission.

In facsimile a photocell is caused to perform a raster scan over the subject copy. The variations of print density on the document cause the photocell to generate an analogous electrical video signal. This signal is used to modulate a carrier, which is transmitted to a remote destination over a radio or cable communications link.

At the remote terminal, demodulation reconstructs the video signal, which is used to modulate the density of print produced by a printing device. This device is scanning in a raster scan synchronised with that at the transmitting terminal. As a result, a facsimile copy of the subject document is produced.

Probably you have uses for this facility in your organisation.

Yours sincerely,

*Phil.*  
 P. J. CROSS  
 Group Leader - Facsimile Research

## A

---

- Activar o atendedor 36
- Agenda telefónica 30
  - associar um toque a um número 30
  - eliminar um número 31
  - impressão dos dados da agenda telefónica 32
  - modificar um número 31
  - programação da agenda telefónica 30
  - transmissão mediante busca na agenda telefónica 32
- Ambiente
  - reciclagem ambiental 3
- Aparato telefónico
  - marcação antes de aceder à linha 20
  - para chamar um dos últimos números 20
  - telefonar procurando na agenda telefónica 19
  - telefonar utilizando o método mais rápido 20
  - utilização do telefone 19
- Assistência
  - número de telefone para a Assistência 68
- Atendedor de chamadas 36, 69
  - activar 36
  - apagar a mensagem 2 39
  - cancelamento do código de acesso 37
  - cancelar as mensagens e os lembretes já ouvidos 42
  - comando remoto 43
  - consola 36
  - definição do código de acesso 37
  - duração dos lembretes e das mensagens recebidas 41
  - funções de segurança e acesso 37
  - funções especiais 44
    - poupa tarifa 44
    - recepção silenciosa 45
    - só mensagem 44
  - gravar a mensagem 1 38
  - gravar a mensagem 2 39
  - gravar a mensagem de transferência 40
  - gravar lembretes (MEMO) 40
  - habilitação/deshabilitação do acesso ao atendedor 38
  - impressão dos parâmetros de configuração 45
  - mensagens e lembretes 38
  - modificação do código de acesso 37
  - ouvir a mensagem 1 39
  - ouvir a mensagem 2 39
  - ouvir a mensagem de transferência 40
  - ouvir as mensagens recebidas e os lembretes 41
  - transferência das mensagens e dos lembretes 42

## C

---

- Cancelamento da lista dos números excluídos 53
- Características da linha
  - passagem de uma linha pública a uma linha privada 12
- Carroçaria
  - limpeza 66
- Cartucho de impressão
  - introdução do cartucho de impressão 15
  - limpeza dos contactos eléctricos 65
  - restabelecimento e verificação dos injectores 65
  - substituição do cartucho de impressão 64
- Código de acesso ao atendedor de chamadas
  - cancelamento 37
  - definição 37
  - modificação 37
- Código do comando a distância 51
- Códigos de erro 60
- Comando remoto do atendedor de chamadas 43
- Compartimento de alimentação para papel (ASF) 7, 14
- Componentes
  - partes externas e internas 7
- Configuração
  - definição de alguns parâmetros 9
- Consola 5
- Consola do atendedor de chamadas 36
- Contactos eléctricos
  - do carrinho de suporte do cartucho 66
- Contraste
  - regulações 25
- Cópia
  - interromper a cópia 21
  - para fazer uma cópia 21
  - quais originais usar 21
  - valores de contraste e resolução 21
  - valores de reprodução 21

## D

---

- Dados técnicos
  - características de alimentação 69
  - características de comunicação 69
  - características de recepção 69
  - características de transmissão 69
  - características do atendedor de chamadas 69
  - características do scanner óptico 69
  - características do telefone 69
  - características gerais 69
  - condições ambientais 69
- Data e hora
  - modificação da data e da hora 11
  - para definir a data e a hora 10
- Definição da lista dos números excluídos 52
- Dispositivo de introdução documentos (ADF) 7, 17, 25
- Documentos
  - dispositivo de introdução documentos (ADF) 7, 17, 25

---

**E**

---

ECM (modo correcção de erros) 57  
Embalagem  
    conteúdo da embalagem 8

---

**F**

---

Fabricante  
    como o contactar 68  
    número de telefone 68  
Funções de segurança e acesso 37

---

**H**

---

Habilitação/desabilitação do acesso ao atendedor 38

---

**I**

---

Identificação do remetente  
    nome 13  
    nome e número de fax  
        posição 14, 54  
    número de fax 13  
Idioma das mensagens  
    definição 9  
    modificação 10  
Impressão da lista dos números excluídos 54  
Indicador luminoso "ERRO" 61  
Instalação  
    exigências de homologação 4

---

**L**

---

Lembretes (MEMO)  
    gravar 40  
Lembretes e mensagens recebidas  
    cancelar 42  
    duração 41  
    ouvir 41  
    transferência a um telefone remoto 42  
Ligação  
    à linha telefónica 8  
    à rede de alimentação 8  
    do auscultador 8  
    tomadas de ligação 7  
Limpeza  
    carroçaria 66  
    contactos eléctricos 65  
    scanner óptico 66  
Lista  
    cancelamento da lista dos números excluídos 53  
    definição da lista dos números excluídos 52  
    impressão da lista dos números excluídos 54  
    modificação da lista dos números excluídos 53  
Listas  
    números excluídos 35  
    parâmetros de configuração 34  
    parâmetros de configuração da recepção 35  
    parâmetros de instalação 34

---

---

**M**

---

Manutenção  
    limpeza da carroçaria 66  
    limpeza do scanner óptico 66  
    limpeza dos contactos eléctricos 65  
    remoção de folhas de papel emperradas 67  
    remoção de originais emperrados 66  
    restabelecimento do cartucho de impressão 65  
    substituição do cartucho de impressão 64  
    verificação dos injectores 65  
Marcação  
    por impulsos = decádica 12  
    por tons = multifrequência 12  
Memória  
    transmissão da memória  
        para modificar/retransmitir/cancelar 28  
Mensagem 1  
    gravar 38  
    ouvir 39  
Mensagem 2  
    apagar 39  
    gravar 39  
    ouvir 39  
Mensagem de transferência  
    gravar 40  
    ouvir 40  
Mensagens  
    mensagens de erro no visor 61  
    outras mensagens no visor 63  
Mensagens e lembretes 38  
Modificação da lista dos números excluídos 53

---

**N**

---

Número de telefone para a Assistência 68

---

**O**

---

Operações de manutenção  
    número de telefone para a Assistência 68  
    problemas e soluções  
        em caso de falha na transmissão 59  
        resolução de pequenos problemas 59  
        se acabar o papel ou a tinta 59  
        se faltar tensão 59  
    recomendações para a segurança 3  
Originais  
    quais originais usar 25  
    remoção de originais emperrados 66

---

---

## P

---

- País
  - definição 9
  - modificação 9
- Papel
  - carregue o papel de impressão 14
  - compartimento de alimentação para papel (ASF) 7
  - emperrado 59
  - escolha do formato do papel de impressão 15
  - o que acontece se acabar o papel 59
  - remoção de folhas de papel emperradas 67
- Parâmetros de configuração do atendedor impressão 45
- Parâmetros de instalação e de configuração 4
  - definição de alguns parâmetros 9
- Polling
  - o que é o polling 57
  - para cancelar uma recepção polling 58
  - para modificar uma recepção polling 58
  - polling em recepção 57
- Problemas e soluções
  - em caso de falha na transmissão 59
  - resolução de pequenos problemas 59
  - se acabar o papel ou a tinta 59
  - se faltar tensão 59

---

## R

---

- Recepção
  - escolher o modo de recepção 18, 29
  - para modificar o código do comando a distância 51
  - para modificar a duração do sinal acústico 50
  - para modificar o número de toques 48
  - para modificar o tempo de silêncio 51
  - para modificar o volume dos toques 49
  - para reduzir a área de impressão de um documento 46
  - para ver os dados de quem chama 47
  - recepção automática 18, 29
    - com reconhecimento do tipo de chamada 29
  - recepção com atendedor de chamadas 18, 29
  - recepção manual 18, 29
  - recepção na posição "TEL./FAX" 19
  - recepção silenciosa 47
  - reconhecimento da sequência dos toques 49
  - texto em excesso 46
- Reciclagem ambiental
  - para eliminar correctamente os nossos equipamentos 3
- Recomendações para a segurança 3
- Relatórios
  - como interpretar os relatórios 33
  - impressão automática 33
  - para imprimir a critério do usuário 34
  - relatório de actividades 32
  - relatório da última transmissão 33
  - relatório da última transmissão de circulares 33
  - relatório de queda de voltagem 32
  - relatório de transmissão falida 33
- Remarcação automática 27
- Resolução
  - regulações 25

---

## S

---

- Scanner óptico
  - limpeza 66
- Segurança
  - recomendações para a segurança 3
  - perigo de acidente 4
  - perigo de choque 3
  - perigo de incêndio 4
  - perigo de sufocamento 3
  - precauções de uso 4
  - utilização normal 4
- Sinais
  - outros sinais acústicos 63
  - sinais acústicos de erro 61
- Sinais acústicos 63
- Sinais de conexão 55

---

## T

---

- Tensão
  - se faltar tensão 59
- Toques
  - associar um toque a um número da agenda telefónica 30
- Transmissão
  - para habilitar/desabilitar a função Flash 56
  - para habilitar/desabilitar o modo ECM 57
  - para interromper 26
  - para regular o volume do altifalante 55
  - para regular o volume do sinalizador acústico 55
  - para transmitir erguendo o auscultador telefónico 17, 27
  - para transmitir ouvindo os tons de linha 17, 26
  - para transmitir utilizando o método mais rápido 32
  - quais originais usar 17, 25
  - regulação do contraste e da resolução 25
  - transmissão de circulares 27
  - transmissão de um original 17, 26
  - transmissão de um original da memória 27

---

## V

---

- Visor 7
  - mensagens de erro 61
  - outras mensagens 63
- Volume do altifalante 55
- Volume do sinalizador acústico 55
- Volume dos toques 49



**DECLARAÇÃO CE DE CONFORMIDADE do FABRICANTE segundo ISO/IEC 17050**  
*MANUFACTURER'S CE DECLARATION of CONFORMITY according to ISO/IEC 17050*

**OLIVETTI S.p.A.** Via Jervis, 77 - IVREA (TO) - ITALY

Declara sob a sua responsabilidade que:

*Declares under its sole responsibility that:*

**o produto descrito neste guia**

*the product described in this guide*

**está EM CONFORMIDADE com a Directiva 1999/5/CE de 9 de Março de 1999**

*is IN COMPLIANCE with directive 99/5/EC dated 9<sup>th</sup> march 1999*

e satisfaz os requisitos essenciais de **Compatibilidade Electromagnética e de Segurança** recomendados pelas

Directivas:

*fulfills the essential requirements of Electromagnetic Compatibility and of Electrical Safety as prescribed by the Directives:*

**2004/108/CE de 15 de Dezembro de 2004;**

*2004/108/EC dated 15<sup>th</sup> December 2004;*

**2006/95/CE de 27 de Dezembro de 2006;**

*2006/95/EC dated 27<sup>th</sup> December 2006;*

dado que foi projectado e construído em conformidade com as seguintes Normas Harmonizadas:

*since designed and manufactured in compliance with the following European Harmonized Standards:*

**EN 55022/A2 : 2003** (Limits and methods of measurements of radio interference characteristics of Information Technology Equipment) / Class B;

**EN 61000-3-2/A1 : 2002** (Electromagnetic Compatibility (EMC) - Part 2: Limits - Section 2: Limits for harmonic current emissions (equipment input current  $\leq 16$  A per phase);

**EN 61000-3-3/A1 : 2002** (Electromagnetic Compatibility (EMC) - Part 3: Limits - Section 3: Limitation of voltage fluctuations and flicker in low voltage supply systems for equipment with rated current up to and including 16A);

**EN 55024/A1 : 2002** (Electromagnetic Compatibility - Information technology equipment - Immunity characteristics - Limits and methods of measurement);

**EN 60950-1/A1 : 2004** (Safety of Information Technology Equipment, including electrical business equipment).

O produto também está em conformidade com as seguintes normas:

*Moreover the product is in compliance with following Standards:*

**ETSI TBR 38: May 1998** (Requirements for a terminal equipment incorporating an analogue handset function capable of supporting the justified case service when connected to the analogue interface of the PSTN in Europe);

**ETSI ES 203 021: January 2006** Access and Terminal (AT); Harmonized basic attachment requirements for Terminals for connection to analogue interfaces of the Telephone Networks.

A conformidade com os requisitos essenciais acima mencionados é atestada mediante a aposição da **Marca CE** no produto.

*Compliance with the above mentioned essential requirements is shown by affixing the **CE marking** on the product.*

Scarmagno, 11 de Julho de 2007

*Scarmagno, 11<sup>th</sup> July 2007*

Olivetti S.p.A.

Notas: 1) A Marca CE foi aposta em 2007.

Notes: 1) *CE Marking has been affixed in 2007.*

2) O Sistema de Qualidade está em conformidade com os padrões da série UNI EN ISO 9000.

2) *The Quality System is in compliance with the UNI EN ISO 9000 series of Standards.*









## CONSUMÍVEIS ORIGINAIS OLIVETTI ECO-FRIENDLY: RESPEITANDO O AMBIENTE E A SAÚDE

A Olivetti prossegue com o seu objectivo de melhorar as condições ambientais e proteger o ambiente no qual opera. Fornece aos próprios clientes materiais de consumo seguros e fiáveis que proporcionam as melhores condições de uso em segurança, trabalhando com atenção para uma plena compatibilidade ambiental das tecnologias e dos processos de produção.

A Olivetti, na realização de seus produtos, inspira-se nos princípios de protecção ambiental, visando a conservação dos recursos naturais para as gerações futuras.

Para isso, a Olivetti definiu as seguintes acções de política ambiental:

adequar-se às disposições das leis nacionais, aplicando acções necessárias para uma mudança da política de gestão voltada para a protecção do meio ambiente; ocupar-se dos aspectos ambientais a partir dos processos de decisão, ligados à criação de consumíveis; utilizar os materiais nos quais se podem encontrar um menor impacto ambiental; não utilizar matérias-primas que contenham excipientes que possam causar riscos supostos de patologias cancerosas; não fabricar consumíveis que, em condições de uso correcto, possam causar danos ao homem ou ao meio ambiente; colaborar com organizações que promovam os princípios da protecção do meio ambiente.

Activar programas periódicos de controlo das performances ambientais, aplicando o espírito de prevenção do melhoramento na fonte, como:

- reduzir em fase preventiva e de projecto a produção de resíduos e poluentes, aplicando acções de controlo das mercadorias na entrada;
- utilizar com elevada eficiência a energia térmica, eléctrica e de transformação, para uma poupança dos recursos naturais não renováveis;
- actuar a escolha de processos e equipamentos de baixo consumo energético quer no interior da empresa, quer em relação aos fornecedores;
- realizar a recuperação e a reciclagem dos materiais e dos consumíveis onde for possível uma recolha viável e concreta: papel, cartão, alumínio/ferro, PET, vidro, madeira de embalagem.

Todos os materiais de consumo são fabricados de forma a limitar o impacto ambiental e estão em conformidade com as normas vigentes. A Olivetti banuiu dos seus produtos a utilização de uma lista de substâncias perigosas (cromo, cádmio, mercúrio, chumbo e outras ainda).

Os consumíveis Olivetti resultam em conformidade com o regulamento CONTROL OF POLLUTION FROM ELECTRONIC INFORMATION PRODUCTS SJ/T11363-2006 (CHINA RoHs) em vigor desde 1º de Março de 2007 na República China e contêm a

marca  "Free from hazardous substances".

Para além disso, a Olivetti participa do processo de actuação do regulamento R.E.A.C.H. (Registration, Evaluation and Authorisation of Chemicals - CE 1907/2006) que estabelece um quadro normativo único do procedimento de classificação e registo das substâncias químicas existentes e que entrou em vigor em 1º de Junho de 2007 com o objectivo de proteger a saúde humana e o meio ambiente, utilizando unicamente substâncias em conformidade com o regulamento:

- solicitação aos fornecedores de certificar que as substâncias, os preparados, os materiais de consumo e as embalagens estejam em conformidade com as especificações gerais de protecção do meio ambiente e da saúde humana;
- garantia de que os processos de fabrico dos materiais de consumo e as embalagens não utilizem substâncias prejudiciais ao ozónio;
- redução da quantidade de material empregue, através dum fabrico eficiente;
- impressão das instruções de instalação dos cartuchos somente no manual da máquina sem adição de folhetos na embalagem dos cartuchos, com uma economia de muitas toneladas de papel por ano;
- projecto dos materiais de consumo e das embalagens de maneira que sejam facilmente recicláveis.

No enalço de tal política, a Olivetti começou a produzir, também para os seus novos faxes, uma nova geração de materiais de consumo ECO-FRIENDLY, graças à introdução de melhoramentos completos e constantes nos processos de desenvolvimento e fabrico. Estes satisfazem requisitos e normas de segurança ambiental desde o projecto, oferecendo níveis elevados de qualidade, desempenhos e fiabilidade, utilizando menos materiais, mais eficientes do ponto de vista energético e facilmente recicláveis, e maximizando o valor oferecido aos clientes.

# FJ63

O ÚNICO CARTUCHO ADEQUADO  
PARA O SEU FAX



380553D