

olivetti



Ink Jet Fax

Fax-Lab 460/480

ISTRUZIONI PER L'USO

REALIZZATO/PUBBLICATO/PRODOTTO DA:

Olivetti S.p.A. con unico azionista
Gruppo Telecom Italia
Direzione e coordinamento di Telecom Italia S.p.A.

Stampato in Thailandia

Codice del manuale utente: 259727M

Data di pubblicazione: Luglio 2006

Copyright © 2006, Olivetti

Tutti i diritti riservati.

Non è permesso fotocopiare, riprodurre né tradurre in altre lingue alcuna parte di questo manuale senza il previo consenso scritto di Olivetti S.p.A.

Il produttore si riserva la facoltà di apportare modifiche al prodotto descritto nel presente manuale in qualsiasi momento e senza preavviso.

Questo apparecchio è stato omologato ai sensi della delibera 98/482/CE del Consiglio per la connessione paneuropea come terminale singolo ad una rete analogica PSTN.

A causa delle differenze tra le reti dei diversi paesi, l'omologazione non garantisce di per sé il funzionamento ottimale in tutti i punti di terminazione della rete PSTN.

In caso di problemi durante il funzionamento, rivolgersi in primo luogo al proprio rivenditore.

Il fabbricante dichiara sotto la propria responsabilità che questo prodotto è conforme con quanto disposto dalla direttiva 1999/05/CE (copia del certificato è riportata in fondo al manuale).

La conformità viene attestata mediante l'apposizione della marcatura **CE** sul prodotto.

Dichiarazione di compatibilità di rete

Si dichiara dietro responsabilità diretta che l'apparecchio fax è stato messo a punto per l'integrazione in tutte le reti dei paesi dell'UE come pure di Svizzera e Norvegia.

La piena compatibilità con le reti dei singoli paesi può dipendere da specifici parametri software nazionali, opportunamente configurabili sul prodotto. In caso di problemi di collegamento a reti diverse da quelle CE PSTN, rivolgersi al centro di assistenza tecnica del proprio paese indicato sul retro.

Desideriamo segnalare che le seguenti azioni possono compromettere la conformità certificata e le caratteristiche del prodotto:

- alimentazione elettrica errata;
- errori d'installazione o d'uso o mancata osservanza delle indicazioni nelle istruzioni per l'uso fornite con il prodotto;
- sostituzione di componenti o accessori originali da persone non autorizzate o sostituzione con parti non riconosciute dal produttore.

La presa a muro deve essere vicina e facilmente accessibile. Staccare la spina del cavo di alimentazione elettrica per scollegare l'apparecchio dalla rete.

Qui di seguito riportiamo una descrizione semplificata delle procedure di installazione, trasmissione, ricezione e copia. Le descrizioni dettagliate sono riportate nei rispettivi capitoli.

INSTALLAZIONE

Per ulteriori informazioni, consultare il capitolo "Materiale in dotazione, collegamento e messa in funzione".

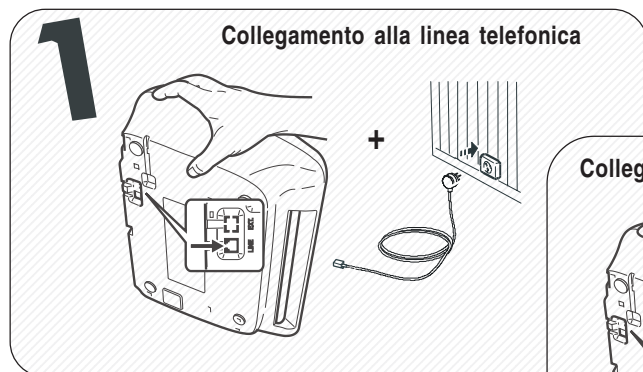

4 Impostazione dei parametri relativi alla nazionalizzazione dell'apparecchio fax

Il display indica la lingua nella quale vengono visualizzati i messaggi. Se non si tratta della lingua desiderata, premere ◀▶ per modificarla.

per confermare l'impostazione. Sul display viene visualizzato: "SCEGLI PAESE".

per confermare l'impostazione. Sul display viene visualizzato un paese di destinazione.

Se non si tratta del paese desiderato, premere ◀▶ per modificarlo. per confermare l'impostazione. per terminare la procedura.

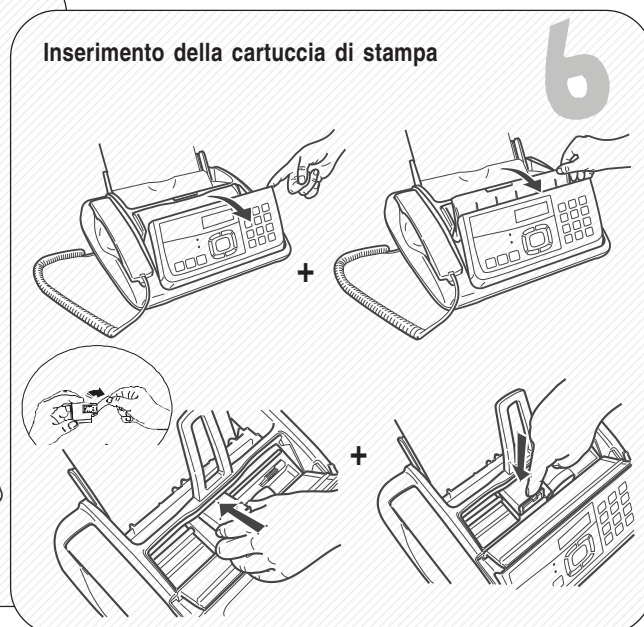
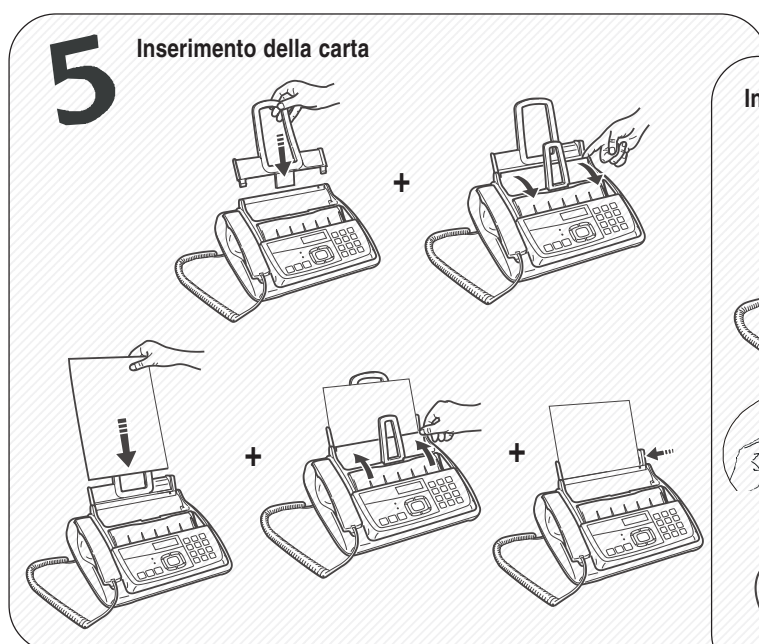

GUIDA RAPIDA

TRASMISSIONE

Per ulteriori informazioni, vedere "Trasmissione", capitolo "Operazioni di base per la trasmissione e la ricezione".

1 Preparazione del supporto per gli originali



Inserire l'originale nell'ADF. Il lato da trasmettere deve essere rivolto verso l'alto.







3 Composizione del numero del destinatario (max. 64 cifre)





RICEZIONE

Per ulteriori informazioni, vedere "Ricezione", capitolo "Operazioni di base per la trasmissione e la ricezione".

1 Premere il tasto  fino a quando sul display viene visualizzato "MODO DI RICEZ.". Premere il tasto  per confermare l'impostazione. Sul display viene visualizzato "AUTOMATICA". Premere il tasto  fino a quando sul display viene visualizzato "MANUALE". Successivamente, premere di nuovo il tasto  per confermare l'impostazione.

Allo squillo del telefono, sollevare il  per prendere la linea.

3 Non appena si percepisce il tono di linea, premere .





COPIA

Per ulteriori informazioni, vedere il capitolo "Copia".

1 Inserire l'originale nell'ADF. Il lato da copiare deve essere rivolto verso l'alto.



Premere poi il tasto .

Premere il tasto  per eseguire solo una copia o inserire il numero delle copie desiderate (max. 9) e successivamente premere il tasto . Per modificare i valori di contrasto, risoluzione e riduzione visualizzati sul display, vedere il capitolo "Copia".



PRIMA DELL'USO	1	COPIA	27
CONSULTAZIONE DEL MANUALE	1	ORIGINALI CHE POSSONO ESSERE COPIATI	27
NOTE SUL RICICLO AMBIENTALE	1	ESECUZIONE DI UNA COPIA	27
RACCOMANDAZIONI PER LA SICUREZZA	1		
RIGUARDO AI PARAMETRI DI INSTALLAZIONE E CONFIGURAZIONE	2	SEGRETERIA TELEFONICA	28
MATERIALE IN DOTAZIONE, COLLEGAMENTO E MESSA IN FUNZIONE	3	PANNELLO DI COMANDO DELLA SEGRETERIA TELEFONICA	28
CONTENUTO DELL'IMBALLO	3	MODIFICA, CANCELLAZIONE E ATTIVAZIONE DEL CODICE DI SICUREZZA	28
COLLEGAMENTO DEL CAVO DELLA LINEA TELEFONICA	3	ANNUNCI E PROMEMORIA	29
COLLEGAMENTO DEL RICEVITORE TELEFONICO	4	PROGRAMMAZIONE DELLA DURATA DI PROMEMORIA E MESSAGGI IN ENTRATA	31
ALLACCIAMENTO ALLA RETE	4	ASCOLTO DI MESSAGGI IN ENTRATA E PROMEMORIA (MEMO)	31
ESECUZIONE DI IMPORTANTI IMPOSTAZIONI PRELIMINARI	4	CANCELLAZIONE DEI MESSAGGI E DEI PROMEMORIA GIÀ ASCOLTATI	31
IMPOSTAZIONE DELLA LINGUA E DEL PAESE DI DESTINAZIONE	4	TRASFERIMENTO DEI MESSAGGI IN ENTRATA E DEI PROMEMORIA SU UN TELEFONO A DISTANZA	32
IMPOSTAZIONE DI DATA E ORA	5	COMANDO A DISTANZA DELLA SEGRETERIA TELEFONICA	33
INSERIMENTO DELLA CARTA	6	FUNZIONI SPECIALI DELLA SEGRETERIA TELEFONICA	33
INSERIMENTO DELLA CARTUCCIA DI STAMPA	7	STAMPA DEI PARAMETRI DI IMPOSTAZIONE DELLA SEGRETERIA TELEFONICA	34
MODIFICA DI DATA E ORA	7		
INSERIMENTO DEL NOME E DEL NUMERO DI FAX	8	COME UTILIZZARE L'APPARECCHIO FAX IN MANIERA OTTIMALE	35
ADATTAMENTO ALLE CARATTERISTICHE DI LINEA	9	PREDISPOSIZIONI UTILI PER LA RICEZIONE	35
COMPONENTI	11	ALTRE PREDISPOSIZIONI UTILI PER LA TRASMISSIONE	39
PANNELLO DI COMANDO	12	TRASMISSIONE E RICEZIONE DI UN ORIGINALE NEL MODO POLLING	41
OPERAZIONI DI BASE PER LA TRASMISSIONE E LA RICEZIONE	14	GUASTI E SOLUZIONI DEI PROBLEMI	43
TRASMISSIONE	14	INTERRUZIONE DELL'ALIMENTAZIONE ELETTRICA	43
RICEZIONE	19	ESAURIMENTO DELLA CARTA O DELL'INCHIOSTRO	43
PROGRAMMAZIONE DELLA SELEZIONE RAPIDA E ABBREVIATA	19	TRASMISSIONE FALLITA	43
STAMPA DI RAPPORTI E LISTE	22	PICCOLI INCONVENIENTI	43
ESECUZIONE DI TELEFONATE	25	CODICE D'ERRORE	44
ESECUZIONE DI TELEFONATE CON LA SELEZIONE RAPIDA	25	INDICAZIONI E MESSAGGI	45
ESECUZIONE DI TELEFONATE CON LA SELEZIONE ABBREVIATA	25		
ESECUZIONE DI TELEFONATE MEDIANTE RICERCA NELLA RUBRICA	26		
RISELEZIONE DI UNO DEGLI ULTIMI 20 NUMERI ENTRANTI O DI UNO DEGLI ULTIMI 10 NUMERI CHIAMATI	26		

SOMMARIO

MANUTENZIONE	47
SOSTITUZIONE DELLA CARTUCCIA DI STAMPA	47
RIATTIVAZIONE DELLA CARTUCCIA DI STAMPA E CONTROLLO DEGLI UGELLI	47
PULIZIA DEI CONTATTI ELETTRICI DELLA CARTUCCIA DI STAMPA	48
PULIZIA DEL LETTORE OTTICO	49
PULIZIA DELLA CARROZERIA	49
ELIMINAZIONE DEGLI INCEPPAMENTI DEGLI ORIGINALI	49
ELIMINAZIONE DEGLI INCEPPAMENTI DELLA CARTA	49
COSTRUTTORE E ASSISTENZA	50
DATI TECNICI	51
INDICE ANALITICO	52

CONSULTAZIONE DEL MANUALE

Questo manuale descrive due modelli di apparecchi fax che si differenziano tra loro per avere o no la segreteria telefonica integrata.

Pertanto nella trattazione che segue ogniqualvolta si renderà necessario differenziare i due modelli, comparirà evidenziata l'indicazione "Modello base" o "Modello con segreteria telefonica integrata".

NOTE SUL RICICLO AMBIENTALE

La confezione di cartone, la plastica contenuta nell'imballo e le parti che compongono l'apparecchio fax, possono essere riciclate secondo le norme vigenti nel tuo paese in materia di riciclaggio.

Informazioni riguardo la Direttiva 2002/96/CE sul trattamento, raccolta, riciclaggio e smaltimento di apparecchiature elettriche ed elettroniche e loro componenti.

1. PER I PAESI DELL'UNIONE EUROPEA (UE)

E' vietato smaltire qualsiasi apparecchiatura elettrica ed elettronica come rifiuto solido urbano: è obbligatorio effettuare una sua raccolta separata.

L'abbandono di tali apparecchiature in luoghi non specificatamente predisposti ed autorizzati, può avere effetti pericolosi sull'ambiente e sulla salute.

I trasgressori sono soggetti alle sanzioni ed ai provvedimenti a norma di Legge.

Per smaltire correttamente le nostre apparecchiature potete:

- rivolgetevi alle Autorità Locali che vi forniranno indicazioni e informazioni pratiche sulla corretta gestione dei rifiuti, ad esempio: luogo e orario delle stazioni di conferimento, ecc.
- All'acquisto di una nostra nuova apparecchiatura, riconsegnare al nostro Rivenditore un'apparecchiatura usata, analoga a quella acquistata.

Il simbolo del contenitore barrato, riportato sull'apparecchiatura, significa che:



- l'apparecchiatura, quando sarà giunta a fine vita, deve essere portata in centri di raccolta attrezzati e deve essere trattata separatamente dai rifiuti urbani;
- Olivetti garantisce l'attivazione delle procedure in materia di trattamento, raccolta, riciclaggio e smaltimento della apparecchiatura in conformità alla Direttiva 2002/96/CE (e succ. mod.).

2. PER GLI ALTRI PAESI (NON UE)

Il trattamento, la raccolta, il riciclaggio e lo smaltimento di apparecchiature elettriche ed elettroniche dovrà essere effettuato in conformità alle Leggi in vigore in ciascun Paese.

! RACCOMANDAZIONI PER LA SICUREZZA

PERICOLO DI SCOSSA

- Non tentare mai di riparare l'apparecchio fax senza la dovuta competenza: togliendogli la carrozzeria, ti puoi sottoporre al rischio di scosse elettriche o di altra natura. Pertanto rivolgiti solo a personale tecnico qualificato.
- In caso di temporale, scollega l'apparecchio fax sia dalla presa a muro della rete di alimentazione elettrica sia dalla linea telefonica per evitare che sia colpito da una scarica elettrica e quindi danneggiato.**
- Non versare mai liquidi sull'apparecchio fax ed evita di esporlo all'umidità.
In caso di infiltrazione di liquidi al suo interno, scollegalo immediatamente dalla rete di alimentazione elettrica e dalla linea telefonica. Prima di utilizzarlo nuovamente, fallo riparare da personale tecnico qualificato.
- Non utilizzare l'apparecchio fax esposto alle intemperie.
- Collega l'apparecchio fax esclusivamente ad una presa a muro della rete di alimentazione elettrica a norma.
- Per estrarre la spina dalla presa a muro della rete di alimentazione elettrica, non tirare direttamente il cavo ma afferra la spina stessa.
- Non toccare mai il cavo di alimentazione elettrica o la spina con le mani bagnate.
- Non piegare o schiacciare il cavo di alimentazione elettrica. Tienilo lontano da fonti di calore.
- Prima di effettuare le operazioni di pulizia, scollega l'apparecchio fax dalla presa a muro della rete di alimentazione elettrica.
- Prima di utilizzare l'apparecchio fax, controlla che non sia stato danneggiato e che non sia caduto. In tal caso, sottoponilo ad un controllo da parte del personale tecnico qualificato.

PERICOLO DI SOFFOCAMENTO

- L'apparecchio fax e gli accessori sono avvolti nella plastica. Non lasciare perciò che i bambini giochino incustoditi con il materiale utilizzato per l'imballaggio.

PERICOLO D'INCENDIO

- Se intendi non utilizzare l'apparecchio fax per un lungo periodo, ti consiglio di scollegarlo dalla presa di alimentazione: eviterai che accidentali disturbi o sbalzi di tensione possano danneggiarlo.

PERICOLO DI INCIDENTE

- Disponilo su uno stabile supporto orizzontale esente da vibrazioni, onde evitare cadute che potrebbero arrecare danni sia alle persone sia al prodotto stesso.
- Disponi il cavo di alimentazione elettrica in modo tale che non possa essere calpestato o che qualcuno si possa inciampare.
- Non lasciare mai che i bambini utilizzino o giochino incustoditi con l'apparecchio fax.

PRECAUZIONI PER L'USO

- Tienilo lontano da fonti d'acqua o vapore, da fonti eccessive di calore e da luoghi polverosi. Non esporlo inoltre alla luce diretta del sole.
- Evita infine di lasciare intorno ad esso libri, documenti od oggetti che riducano lo spazio necessario alla normale ventilazione.
- Utilizza l'apparecchio fax esclusivamente ad una temperatura ambiente compresa tra 5°C a 35°C con un tasso di umidità compreso tra il 15% e l'85%.
- Tienilo anche sufficientemente lontano da altri dispositivi elettrici o elettronici che possono generare interferenze quali radio, televisione, ecc.
- In caso di caduta di tensione o di mancata alimentazione, non puoi né effettuare né ricevere chiamate telefoniche perché la tastiera numerica risulta disattivata.
- In caso d'emergenza, devi, se desideri effettuare una chiamata, avvalerti di un telefono omologato dal gestore della rete, che puoi collegare direttamente all'apparecchio fax (nei paesi in cui è consentito) oppure direttamente alla presa a muro di collegamento alla linea telefonica.
- Lascia sufficiente spazio davanti alla feritoia di uscita degli originali trasmessi e copiati, affinché non cadano al suolo.

UTILIZZO A NORMA

L'apparecchio fax è stato concepito per l'invio e la ricezione di documenti originali e per fotocopiare documenti cartacei. L'apparecchio può anche essere utilizzato come telefono. Ogni altro impiego è da considerarsi improprio. In particolare, non deve essere mai collegato direttamente ad una linea ISDN. In questo caso decade la garanzia.

RIGUARDO AI PARAMETRI DI INSTALLAZIONE E CONFIGURAZIONE

Poiché i valori predefiniti a livello nazionale per ogni parametro di installazione e di configurazione possono essere soggetti a variazioni dovute a esigenze di omologazione o di particolari utenti, non sempre vi è corrispondenza tra i suddetti valori e quelli riportati nel manuale: ti consiglio pertanto di stamparli prima di modificarli (vedi "**Per stampare rapporti e liste**"; capitolo "**Operazioni per la trasmissione e ricezione**").

MATERIALE IN DOTAZIONE, COLLEGAMENTO E MESSA IN FUNZIONE

CONTENUTO DELL'IMBALLO

Oltre all'apparecchio fax e a questo manuale, l'imballo contiene le seguenti parti:

- cavo di collegamento alla linea telefonica
- cavo di alimentazione elettrica
- spina del telefono (se previsto)
- confezione di una cartuccia di stampa monocromatica di prima dotazione gratuita
- ricevitore telefonico
- supporto per originali
- supporto per la carta di stampa
- elenco dei numeri verdi per l'assistenza e la garanzia.

COLLEGAMENTO DEL CAVO DELLA LINEA TELEFONICA

Il **collegamento alla linea telefonica** dell'apparecchio fax, del telefono d'emergenza o di altri apparecchi è **soggetto alle norme nazionali**. Fare riferimento alle norme vigenti nel paese d'impiego. **Il seguente schema illustra il collegamento per l'Italia**. Nel caso in cui nel proprio paese il collegamento alla linea telefonica dovesse essere diverso rispetto a quello indicato nello schema, fare riferimento alle norme vigenti nel paese d'uso.

L'apparecchio fax è predisposto per la **linea pubblica**. Se viene collegato ad una **linea privata** e se tuttavia si desidera utilizzare anche una linea pubblica, vedere più avanti "**Adattamento alle caratteristiche di linea**".

COLLEGAMENTO DELL'APPARECCHIO FAX

1. Ribaltare l'apparecchio sul proprio lato destro.
2. Inserire il connettore del cavo di collegamento alla linea telefonica nella presa "**LINE**" sul lato inferiore dell'apparecchio (vedere schema sottostante).
3. Inserire la spina dell'altra estremità del cavo nella presa (a muro) di collegamento alla linea telefonica (vedere schema sottostante).

COLLEGAMENTO DELLA SEGRETERIA TELEFONICA ESTERNA (SOLO MODELLO BASE) O DI UN TELEFONO D'EMERGENZA

(Esempio di collegamento)

1. Rimuovere eventualmente il coperchietto che copre la presa di collegamento alla linea telefonica "**EXT**" sul apparecchio fax (vedere schema sottostante).
2. Inserire il connettore del telefono d'emergenza nella suddetta presa (vedere schema sottostante).

ATTENZIONE

La presa di collegamento **EXT** sull'apparecchio fax non può essere utilizzata in Germania e Austria.

COLLEGAMENTO (ITALIA)

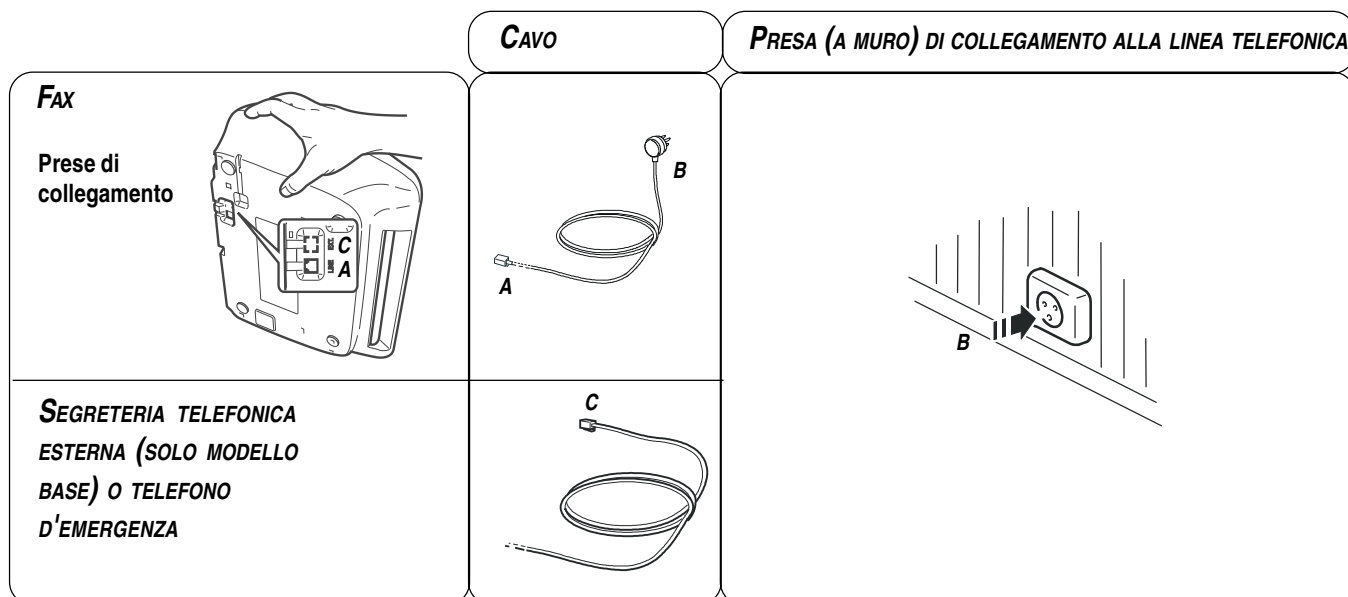

COLLEGAMENTO DEL RICEVITORE TELEFONICO

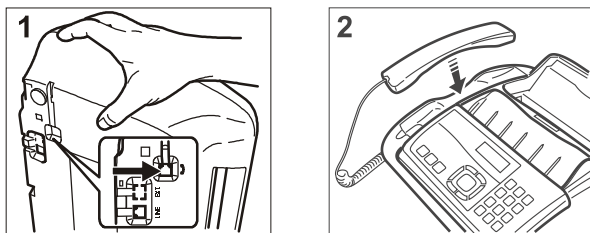

1. Ribaltare l'apparecchio fax sul proprio lato destro.
2. Inserire la spina dell'apparecchio fax nel connettore con il simbolo  sull'apparecchio.
3. Fissare il cavo del ricevitore nell'apposita scanalatura.
4. Portare l'apparecchio fax nella propria posizione normale.
5. Sistemare il ricevitore telefonico nella posizione prevista.

ALLACCIAMENTO ALLA RETE

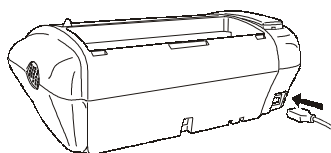

1. Inserire la presa che si trova ad un'estremità del cavo di alimentazione elettrica nella spina sul retro dell'apparecchio fax.
2. Inserire quindi la spina che si trova sull'altra estremità del cavo nella presa a muro della rete di alimentazione elettrica.

NOTA

L'apparecchio fax rimane in stato di attesa alla trasmissione ed alla ricezione **ininterrottamente**, vale a dire per **24 ore** al giorno. Se si desidera **disattivarlo**, occorre **staccare la spina** del cavo di alimentazione elettrica dalla presa a muro, in quanto l'apparecchio fax non dispone di alcun interruttore di rete.

ESECUZIONE DI IMPORTANTI IMPOSTAZIONI PRELIMINARI

Affinché l'apparecchio fax funzioni correttamente, occorre impostare la lingua e la nazione del paese di destinazione.

Dopo aver collegato l'apparecchio all'alimentazione elettrica, l'apparecchio fax esegue automaticamente un breve test funzionale dei propri componenti. Sul display viene indicata la lingua in cui vengono visualizzati i messaggi.

IMPOSTAZIONE DELLA LINGUA E DEL PAESE DI DESTINAZIONE

Sul display viene visualizzata la lingua nella quale vengono visualizzati i messaggi. Ad esempio:

ENGLISH

1. Per selezionare la lingua desiderata, premere il tasto:



Ad esempio:

ITALIANO

2. Per confermare l'immissione, premere il tasto:



Sul display viene visualizzato:

SCEGLI PAESE

3. Per confermare l'immissione, premere il tasto:



Sul display viene visualizzato un paese di destinazione. Ad esempio:

U.K./IRLAND

4. Per selezionare il paese di destinazione, premere il tasto:



Ad esempio:

ITALIA

Se il paese di destinazione desiderato non risulta presente tra quelli visualizzati sul display, fare riferimento alla seguente tabella:

PAESE	PAESE DA SELEZIONARE
Argentina	AMERICA LATINA
Cile	AMERICA LATINA
Colombia	AMERICA LATINA
Lussemburgo	BELGIUM
Messico	AMERICA LATINA
Peru	AMERICA LATINA
Resto del mondo	INTERNATIONAL
Uruguay	AMERICA LATINA
Venezuela	AMERICA LATINA

5. Per confermare l'immissione, premere il tasto:



6. Per confermare le impostazioni, premere il tasto:



N O T A

Le impostazioni possono essere modificate in un secondo momento.

1. Premere i tasti + .
2. Ripetere l'impostazione della lingua o del paese di destinazione.
3. Per confermare le immissioni eseguite, premere il tasto .

Dopo l'immissione di lingua e nazione del paese di destinazione, sul display vengono visualizzati i seguenti messaggi:

AUTOMATICA

o 'per i modelli con segreteria telefonica incorporata viene inoltre visualizzato il numero totale dei messaggi ricevuti', in questo caso "00".

AUTOMATICA 00

e alternamente sulla riga inferiore:

IMPOSTA DATA E ORA

VERIFICA CARTUC.

IMPOSTAZIONE DI DATA E ORA

Occorre impostare data e ora:

- quando si collega l'apparecchio fax alla **rete** per la **prima volta**;
- dopo ogni **interruzione di corrente**.

Data e ora possono essere modificate; a questo proposito, osservare informazioni nel paragrafo "**Modifica di data e ora**".

1. Premere il tasto:



Sul display viene visualizzato:

DATA E ORA

2. Premere il tasto:



Sul display viene visualizzato:

FORMATO: GG/MM/AA

3. Se si desidera un formato della data diverso, premere il tasto:



4. Premere il tasto:



Sul display viene visualizzato:

FORMATO ORA: 24 H

5. Se si desidera un formato dell'ora diverso (12 ore), premere il tasto:



6. Premere il tasto:



Sul display viene visualizzato:

GG/MM/AA HH:MM
20-06-06 11:23

7. Per impostare la nuova data e la nuova ora (ad es. 25-06-06, 12:00), premere i tasti:



Dopo ogni immissione numerica, il cursore passa alla cifra seguente.

GG/MM/AA HH:MM
25-06-06 12:00

8. E' possibile modificare anche singole cifre posizionando il cursore sulla cifra desiderata.

A questo scopo, premere il tasto:



9. Per sovrascrivere la cifra da modificare, premere il tasto:



10. Per confermare l'immissione, premere il tasto:



la procedura di modifica di data e ora viene così conclusa. La nuova data e la nuova ora vengono impostate automaticamente e stampate su ogni documento inviato.



11. Per portare l'apparecchio fax allo stato di attesa iniziale, premere il tasto:



Viene segnalato che lo stato di attesa iniziale indica l'inattività dell'apparecchio fax e che in questo stato possono essere eseguite le programmazioni.

NOTA

Una volta selezionato il formato dell'ora di 12 ore, sul display viene visualizzata la lettera "P" (post meridiem) o "A" (ante meridiem). Ecco come modificare il formato dell'ora

1. Premere i tasti cursore ◀▶ per posizionare il cursore sotto le lettere da modificare.
2. Premere il tasto . L'impostazione viene modificata.
3. Premere il tasto  se è sfuggito un errore o se la procedura è stata interrotta.

INSERIMENTO DELLA CARTA

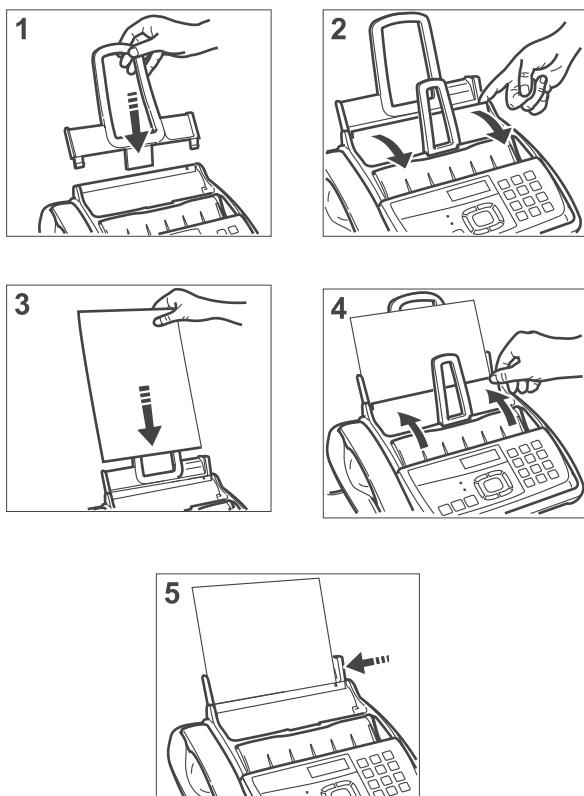

1. Inserire il supporto per la carta di stampa nelle fessure previste sull'apparecchio fax (1).
2. Spingere il supporto verso l'interno fino all'arresto.
3. Aprire il pannello del cassetto (ASF) come indicato dalla freccia (2).
4. Afferrare i fogli che si desidera inserire dal bordo superiore (3).
5. Lasciare cadere i fogli sfusi nel cassetto, senza piegarli.
6. Chiudere il pannello del cassetto (ASF) come indicato dalla freccia (4).
7. Con la leva di regolazione, spingere i fogli contro il bordo sinistro del cassetto della carta (5).

NOTA

Inserire i fogli nuovi **sotto** e non sopra quelli ancora presenti quando si rifornisce il cassetto della carta.

CONTROLLO DEL FORMATO DI STAMPA STANDARD SULL'APPARECCHIO FAX

Controllare se il formato di stampa impostato corrisponde a quello da utilizzare. In caso contrario, il funzionamento ottimale dell'apparecchio fax non è garantito.

1. Premere il tasto



fino a quando sul display viene visualizzato:

CONFIGURAZ. FAX

2. Premere il tasto:



Sul display viene visualizzato:

DATA E ORA

3. Premere il tasto



fino a quando sul display viene visualizzato:

PARAMETRI STAMPA

4. Premere il tasto:



Sul display viene visualizzato:

FORMATO: A4

5. Premere il tasto



fino a quando viene visualizzato il formato della carta desiderato.

6. Per confermare l'immissione, premere il tasto:



7. Premere il tasto:



Sul display viene visualizzato:

AUTOMATICA

VERIFICA CARTUC.

INSERIMENTO DELLA CARTUCCIA DI STAMPA

IMPORTANTE

Ricordatevi di usare, dopo aver esaurito la cartuccia gratuita di prima dotazione, **solo cartucce originali (vedi codice riportato in fondo al manuale)**.

L'utilizzo di cartucce non originali o ricaricate comporta il decadimento della garanzia del prodotto.

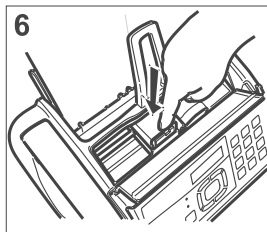
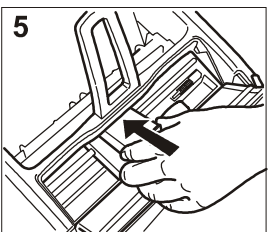
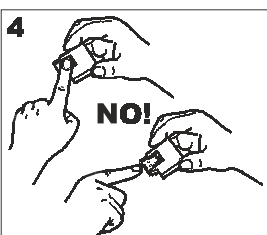
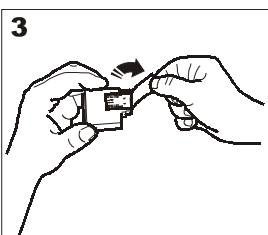
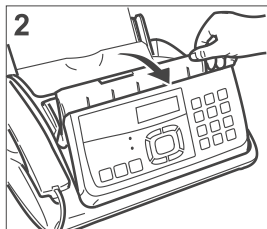
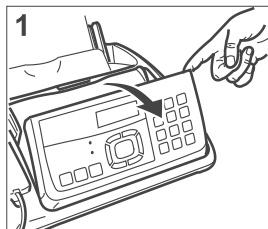

1. Ribaltare in avanti il pannello di comando fino all'arresto, come indicato dalla freccia
2. Ribaltare in avanti il coperchio del vano della cartuccia di stampa con la leva, come illustrato.
3. Estrarre la cartuccia dalla confezione.

Attenzione:

non toccare né gli ugelli né i contatti elettrici.

5. Sostenerla la cartuccia di stampa sui lati.
6. Rimuovere la pellicola protettiva dagli ugelli.
7. Girare la cartuccia in modo che i contatti elettrici siano rivolti verso il basso.
8. Inserire la cartuccia di stampa nel relativo alloggiamento.
9. Spingere la cartuccia di stampa fino a quando si incastra in maniera percepibile.
10. Chiudere il coperchio del vano della cartuccia di stampa e il pannello di comando.

NOTA

Se, dopo aver inserito la cartuccia, compare nuovamente il messaggio "VERIFICA CARTUC.", provare ad estrarre e a reinserire la cartuccia esercitando magari una maggiore pressione. Se il messaggio permane, estrarre la cartuccia e pulire i contatti elettrici sia della cartuccia che del carrello porta cartuccia, consultare "**Per pulire i contatti elettrici della cartuccia di stampa**", capitolo "**Operazioni di manutenzione**".

NOTA

Per la sostituzione della cartuccia di stampa, consultare il capitolo "**Manutenzione**".

RIATTIVAZIONE AUTOMATICA E CONTROLLO DEGLI UGELLI DELLA CARTUCCIA DI STAMPA

Dopo aver inserito la cartuccia di stampa, l'apparecchio fax avvia la procedura di riattivazione e di controllo degli ugelli. Questa termina con:

- la stampa della prova sul foglio inserito automaticamente con il seguente contenuto:
 - una **scala numerata** per il controllo del flusso d'inchiostro e dei circuiti elettrici relativamente agli ugelli;
 - **grafico e testo** per la valutazione della qualità di stampa.
- la visualizzazione del seguente messaggio sul display: "VERIFICA STAMPA, 1 = ESCI 0 = RIPETI".

Eseguire la prova di stampa come segue:

La scala numerata non deve presentare **alcuna interruzione** e i campi neri non devono avere **alcuna riga bianca orizzontale**: solo in questo caso la cartuccia di stampa è inserita correttamente e funziona in maniera ottimale.

1. In tal caso inserire il valore **1**. L'apparecchio fax torna automaticamente allo stato di attesa iniziale.
2. In caso di interruzioni o righe bianche, inserire il valore **0**. La riattivazione e il controllo degli ugelli della cartuccia di stampa vengono ripetuti.
3. Se la prova di stampa continua a non fornire risultati soddisfacenti, ripetere la procedura ancora una volta.
4. Se la prova fornisce invece esito soddisfacente, premere il tasto



per terminare la procedura.

L'apparecchio fax torna allo stato di attesa iniziale.

IMPORTANTE

Quando l'inchiostro nella cartuccia di stampa sta per esaurirsi, sul display viene visualizzato:

CARTUCC. IN ESAUR

Contemporaneamente l'apparecchio fax stampa in automatico un foglio per segnalare che l'inchiostro sta per esaurirsi e che la cartuccia di stampa dovrà essere sostituita a breve.

Quando l'inchiostro è invece già esaurito, sul display viene visualizzato:

CAMBIA CARTUCCIA

Per la sostituzione della cartuccia di stampa, consultare il capitolo "**Manutenzione**".

Al momento dell'**acquisto di una nuova cartuccia di stampa fare riferimento ai codici di ordinazione indicati alla fine del manuale.**

MODIFICA DI DATA E ORA

La data e l'ora visualizzate sul display possono essere modificate in qualsiasi momento.

1. Premere il tasto



fino a quando sul display viene visualizzato:

CONFIGURAZ. FAX

- Per confermare l'immissione, premere il tasto:



Sul display viene visualizzato:

DATA E ORA

Da questo punto, seguire la procedura descritta precedentemente in "Impostazione di data e ora".

INSERIMENTO DEL NOME E DEL NUMERO DI FAX

Il nome (**max. 16 caratteri**) e il numero (**max. 20 cifre**) del mittente rimangono impostati fino alla modifica successiva e compaiono su ogni pagina ricevuta dal destinatario.

1. Premere il tasto



fino a quando sul display viene visualizzato:

INSTALLAZIONE

2. Premere il tasto:



Sul display viene visualizzato:

CONFIG. LINEA TEL

3. Premere il tasto



fino a quando sul display viene visualizzato:

NOME MITTENTE

4. Premere il tasto:



Sul display viene visualizzato:

DIGITA NOME MIT.

Sono a disposizione le seguenti possibilità per inserire un nome o un logo:

è possibile inserire cifre o lettere.

5. A questo scopo, premere i tasti:



Premere il tasto rispettivo fino a quando viene visualizzato il carattere desiderato. Dopo aver rilasciato il tasto, il cursore passa automaticamente alla posizione successiva, in modo da poter inserire il carattere seguente.

6. Per lasciare uno spazio vuoto, premere il tasto:



Nel proprio nome è possibile utilizzare diversi simboli speciali, come ad esempio &.

7. A questo scopo, premere i tasti:



È possibile eseguire correzioni posizionando il cursore sotto il carattere da modificare.

8. A questo scopo, premere il tasto:



Inserire quindi il carattere corretto.

9. Per cancellare completamente il nome, premere il tasto:



Esempio:

per inserire il nome "LARA", premere i tasti:



fino a quando viene selezionata la lettera "L".



fino a quando viene selezionata la lettera "A".



fino a quando viene selezionata la lettera "R".



fino a quando viene selezionata la lettera "A".

10. Per confermare il nome, premere il tasto:



Sul display viene visualizzato:

NUM. TEL. MITTENTE

Inserire il numero di fax, come indicato di seguito.

INSERIMENTO DEL NUMERO DI FAX

1. Premere il tasto:



Sul display viene visualizzato:

DIGITA NUM. MIT.

2. Per inserire il numero del proprio apparecchio fax, premere i tasti:



3. Per lasciare uno spazio vuoto, premere il tasto:



In caso di errori di digitazione, procedere come per l'inserimento del nome.

Se si inserisce un prefisso internazionale, premere il tasto * al posto degli zero. Sul display viene visualizzato il simbolo +.

4. Per confermare il numero di fax, premere il tasto:



5. Per portare l'apparecchio fax allo stato di attesa iniziale, premere il tasto:



POSIZIONE DI STAMPA DEL NOME E DEL NUMERO DI FAX

Le informazioni nell'intestazione dell'originale da inviare possono essere memorizzate. Può trattarsi del proprio nome/logo, numero di fax, data/ora e numero di pagine. Queste informazioni vengono ricevute sul margine superiore della pagina, all'esterno del contenuto vero e proprio del fax oppure nella zona interna all'area del testo, leggermente più in basso del caso precedente.

L'apparecchio fax è preimpostato in modo da inviare queste informazioni all'interno dell'area di testo.

Modifica della posizione:

1. Premere il tasto



fino a quando sul display viene visualizzato:

CONFIGURAZ. FAX

2. Premere il tasto:



Sul display viene visualizzato:

DATA E ORA

3. Premere il tasto:



Sul display viene visualizzato:

PARAMETRI VARI

4. Premere il tasto



fino a quando sul display viene visualizzato:

INTESTAZIONE:INT

5. Per selezionare l'altro parametro, premere il tasto:



Sul display viene visualizzato:

INTESTAZIONE:EST

6. Per confermare l'immissione, premere il tasto:



7. Per portare l'apparecchio fax allo stato di attesa iniziale, premere il tasto:



ADATTAMENTO ALLE CARATTERISTICHE DI LINEA

COLLEGAMENTO ALLA LINEA PUBBLICA

L'apparecchio fax è già predisposto per la linea pubblica. In ogni caso, verificare che:

- il parametro "**LINEA PUBBLICA**" sia selezionato;
- il parametro per il tipo di selezione (**toni = multifrequenza** o **impulsi = decadica**) corrisponda alle caratteristiche della centrale telefonica pubblica sulla cui linea è stato collegato l'apparecchio fax. In caso di dubbi, informarsi presso il proprio gestore della rete telefonica.

1. Premere il tasto



fino a quando sul display viene visualizzato:

INSTALLAZIONE

2. Premere il tasto:



Sul display viene visualizzato:

CONFIG. LINER TEL

3. Premere il tasto:



Sul display viene visualizzato:

LINER PUBBLICA

Se l'apparecchio fax è predisposto per una "linea privata" occorre selezionare il tipo di collegamento "Linea pubblica".

4. A questo scopo, premere il tasto:



5. Per confermare la selezione, premere il tasto:



Il display visualizza:

SEL. PUB.: TONI

6. Per visualizzare l'altro tipo di selezione (nei paesi in cui è prevista), premere il tasto:



SEL. PUB.:IMPULSI

7. Per confermare la selezione, premere il tasto:



8. Per portare l'apparecchio fax allo stato di attesa iniziale, premere il tasto:



COLLEGAMENTO AD UNA LINEA PRIVATA (PBX)

Se occorre collegare l'apparecchio fax ad una linea privata e se si desidera utilizzare anche la linea pubblica, procedere come segue:

- Selezionare il parametro "**LINEA PRIVATA**".
- Adeguare il tipo di selezione (**toni = multifrequenza** o **impulsi = decadica**) alle caratteristiche della linea privata (centrale) che gestisce la linea alla quale è collegato l'apparecchio fax. Per quesiti, rivolgersi eventualmente al gestore della linea privata.
- Impostare la modalità di uscita (prefisso o flash) per accedere dalla centrale telefonica privata (centralino) alla centrale telefonica pubblica.
- Adeguare il tipo di selezione (**decadica** o **multifrequenza**) alle caratteristiche della linea pubblica.

1. Premere il tasto



fino a quando sul display viene visualizzato:

INSTALLAZIONE

2. Premere il tasto:



Sul display viene visualizzato:

CONFIG. LINER TEL

3. Premere il tasto:



Sul display viene visualizzato:

LINER PUBBLICA

4. Per selezionare l'altra opzione possibile, premere il tasto:



LINER PRIVATA

5. Premere il tasto:



Sul display viene visualizzato:

SEL.PRIV.: TONI

6. Per selezionare l'altra opzione disponibile, premere il tasto:



SEL. PRIV.:IMPULSI

7. Per confermare la selezione, premere il tasto:



Sul display viene visualizzato:

LINER EST.:PREF

8. Per visualizzare l'altra opzione possibile "LINEA EST.: FLASH", premere il tasto:



9. Per confermare la selezione, premere il tasto:



Se si conferma il modo di uscita "LINEA EST.:PREF." premendo il tasto , l'apparecchio fax richiede l'immissione del numero del prefisso (max. 3 cifre).

10. Premere il tasto:



Sul display viene visualizzato:

SEL.PUB.: TONI

11. Per selezionare l'altra opzione disponibile, premere il tasto:



SEL.PUB.:IMPULSI

12. Per confermare l'immissione, premere il tasto:



13. Per portare l'apparecchio fax allo stato di attesa iniziale, premere il tasto:



N O T A

Se hai confermato la modalità di uscita: "LINEA EST.: FLASH", per accedere dalla linea privata alla linea pubblica devi premere, prima di comporre il numero di facsimile o di telefono del destinatario, il tasto

. Sul display viene visualizzata una "E" (esterno).

MODIFICA TEMPORANEA DEL TIPO DI SELEZIONE

E' possibile modificare il tipo di selezione per un singolo processo di selezione, senza modificare la programmazione.

1. Premere il tasto  prima o durante l'immissione del numero di fax o di telefono.

L'apparecchio fax cambia solo per questo tipo di selezione e al termine della trasmissione ripristina il tipo di selezione con il quale era stato programmato.

Nella figura sono illustrate le parti esterne e interne dell'apparecchio fax.

Cassetto di alimentazione per carta comune (ASF)

Regolabile per i seguenti formati di carta: A4, Letter e Legal.
Capacità massima: 100 fogli (80g/m²).

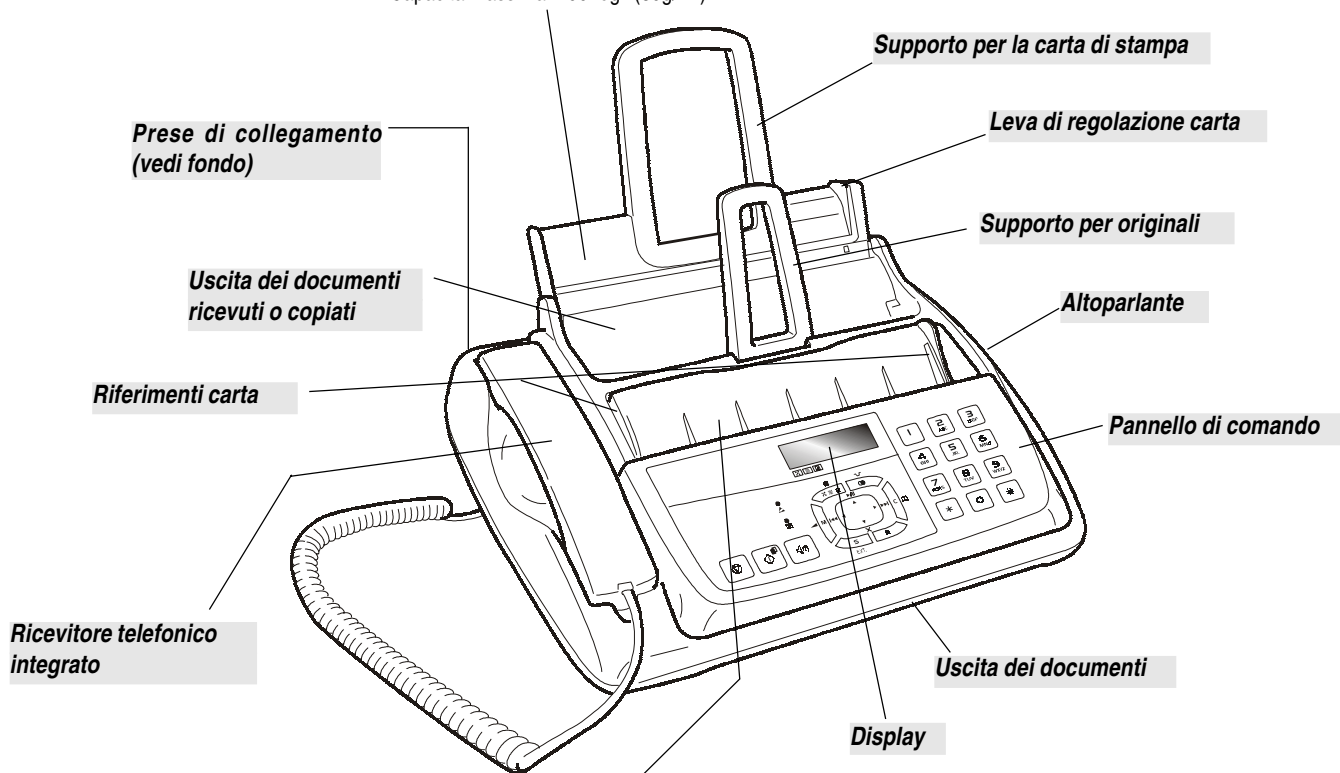

Piano di introduzione automatica per documenti originali da trasmettere/copiare (ADF)

Capacità massima: 20 fogli A4 (80g/m²).

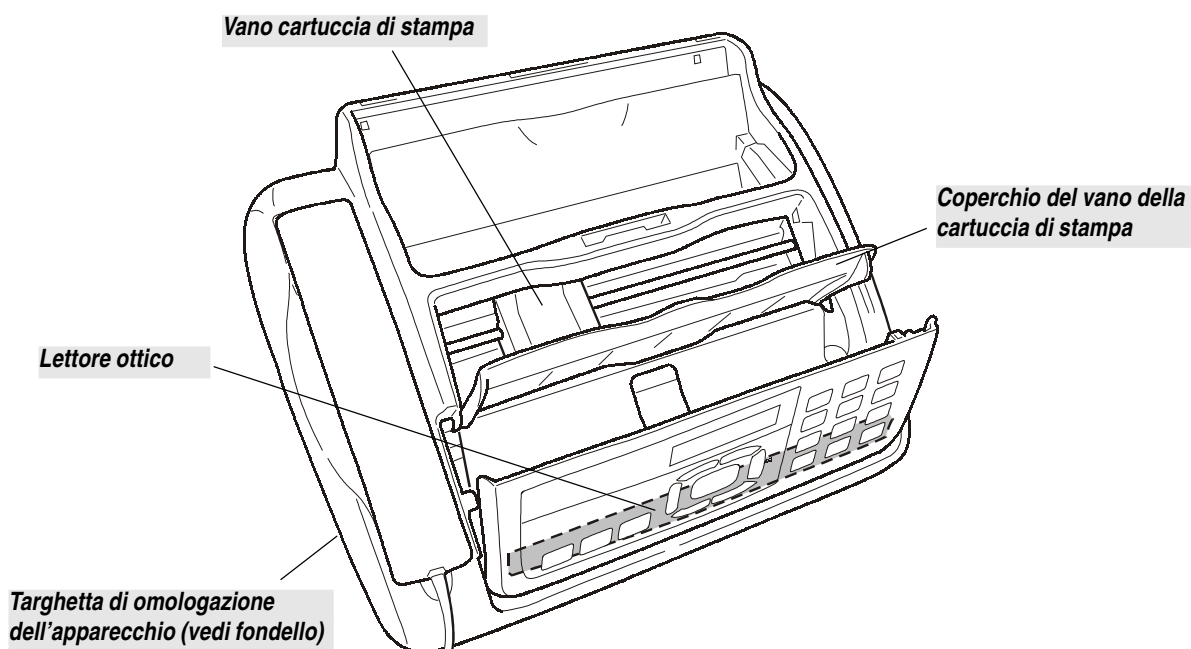

PANNELLO DI COMANDO

- Regola la risoluzione degli originali da trasmettere e da copiare (solo a originale inserito nel piano ADF).
- Mette la linea in attesa (con ricevitore telefonico sollevato) durante una conversazione.
- Esclude il microfono durante una conversazione telefonica in "viva voce" per impedire che il corrispondente ascolti la conversazione.

- Seleziona lo stato di programmazione.
- Seleziona i diversi menu e sottomenu.
- Dopo la pressione del tasto  aumenta gradualmente il volume dell'altoparlante fino al livello massimo, per poi ricominciare con il livello minimo.

- Scorrono ciclicamente, dalla prima all'ultima e viceversa, le varie funzioni e i relativi parametri all'interno del menu.
- Spostano il cursore verso "destra" e verso "sinistra" durante l'impostazione di numeri e nominativi.

SOLO MODELLO CON SEGRETERIA TELEFONICA INTEGRATA

- Consentono di eseguire le funzioni della segreteria telefonica. Vedi capitolo relativo.

- Compongono il numero di fax o di telefono.
- Se premuti per oltre un secondo, i numeri di telefono o di fax (precedentemente memorizzati) vengono selezionati automaticamente (funzione di selezione rapida).
- Impostano qualunque dato numerico.
- Selezionano cifre e caratteri alfanumerici durante l'impostazione di numeri e nomi.

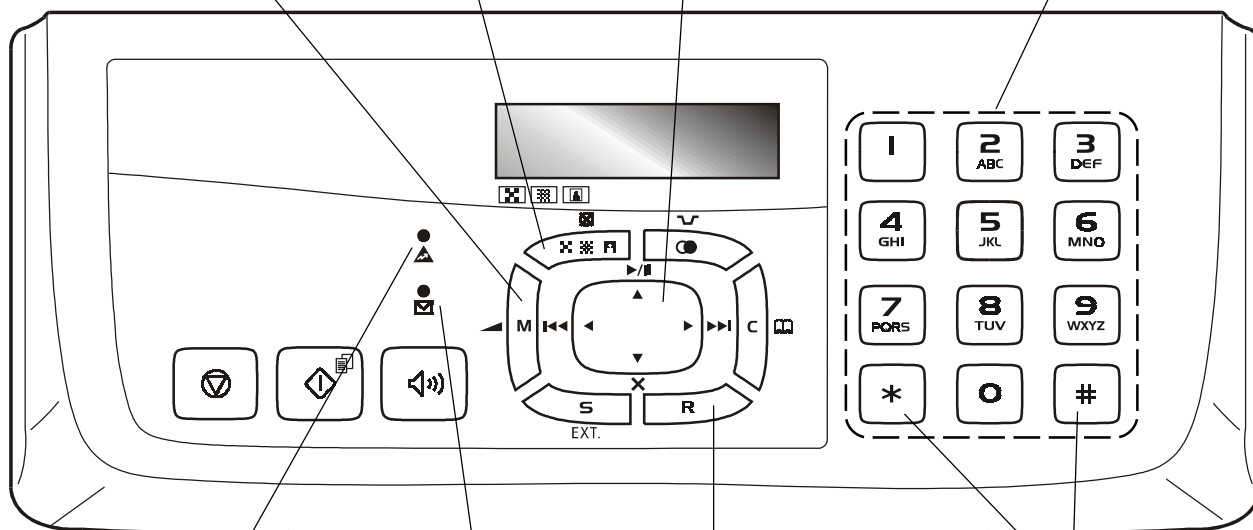

Indicatore Luminoso "Errore"

Segnala un malfunzionamento durante un processo di trasmissione e di ricezione.

Con il ricevitore telefonico sollevato, accede alle funzioni speciali messe a disposizione dal gestore di rete: in generale definite come REGISTER RECALL (funzione R).

- Con il tipo di selezione a toni, inviano un tono di linea per servizi speciali di rete.
- Selezionano "in avanti" e "all'indietro" i caratteri e simboli speciali durante l'impostazione di nomi.

Lampeggiante, indica che in memoria vi sono documenti non ancora stampati.

Spento, indica che la memoria è vuota.

SOLO MODELLO CON SEGRETERIA TELEFONICA INTEGRATA

Acceso, indica che in memoria vi sono messaggi o promemoria già ascoltati.

Lampeggiante, indica che in memoria vi sono documenti non ancora stampati oppure messaggi o promemoria non ancora ascoltati.

Spento, indica che la memoria è vuota.

- Espelle un originale rimasto nell'ADF.
- Spegne il led "●".
- Porta l'apparecchio fax allo stato di attesa iniziale.
- Interrompe la programmazione, la trasmissione, la ricezione o la copia.

- Seleziona un numero di telefono o di fax senza dover sollevare il ricevitore telefonico.
- Attiva inoltre la funzione di viva voce.

Display

Visualizza su due righe di 16 caratteri ciascuna: data e ora, voci di menu, messaggi d'errore, valori di risoluzione e di contrasto e il numero totale dei messaggi ricevuti.

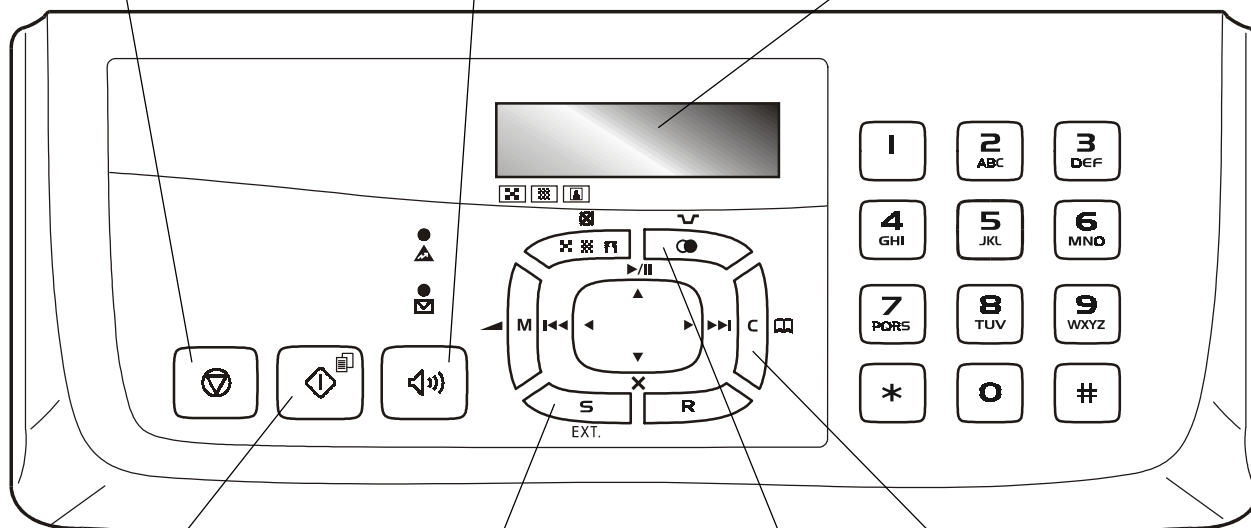

- Avvia la ricezione.
- Avvia la trasmissione dopo la selezione del numero di fax (solo a originale inserito nell'ADF).
- Conferma la selezione di menu, sottomenu, parametri e relativi valori ed avvia il passaggio alla procedura successiva.
- Avvia il processo di copia (solo a originale inserito nell' ADF).

In caso di collegamento dell'apparecchio fax ad una linea privata:

- Premuto una volta, prima della selezione del numero di fax o di telefono, attiva l'abilitazione della linea pubblica. Premuto due volte, si attiva l'abilitazione della linea del gestore di rete programmato.

In caso di collegamento dell'apparecchio fax alla linea pubblica:

- Premuto prima della selezione del numero di fax o di telefono, attiva l'abilitazione della linea del gestore di rete programmato.

- Seguito dalla pressione di due tasti numerici (01-50) vengono selezionati automaticamente (in caso di previa programmazione) i numeri di telefono o di fax associati ad essi.
- Cancella le impostazioni errate.

- Inserisce una pausa durante la selezione diretta del numero di fax o di telefono.
- Mostra l'elenco degli ultimi 10 numeri di fax o di telefono selezionati (**chiamate in uscita**) o degli ultimi 20 numeri di chiamanti (**chiamate in entrata**), a prescindere dall'inserimento di un originale nell'ADF.

OPERAZIONI DI BASE PER LA TRASMISSIONE E LA RICEZIONE

Dopo l'impostazione del nome e del numero di fax, l'apparecchio fax è pronto per l'uso quotidiano e può essere utilizzato per le seguenti funzioni:

- **trasmissione** di documenti (anche in modo differito dalla memoria o nel modo polling);
- **ricezione** di documenti (anche nel modo polling);
- **esecuzione di telefonate** (vedere il capitolo "Esecuzione di telefonate");
- **copia** di documenti (vedere il capitolo "Copia").

TRASMISSIONE

ORIGINALI CHE POSSONO ESSERE TRASMESSI

Formati

- Larghezza min. 148 mm - max. 216 mm
- Lunghezza min. 216 mm - max. 600 mm

Spessore del foglio

- 80 g/m² (max. 20 fogli)
- 60 - 90 g/m² (max. 10 fogli)
- 50 - 140 g/m² (1 foglio per volta)

NON UTILIZZARE MAI

- carta arrotolata
- carta troppo sottile
- carta strappata
- carta bagnata o umida
- carta di formato troppo piccolo
- carta stropicciata
- carta carbone.

Inoltre, per non causare danni che porrebbero mettere fuori servizio l'apparecchio fax e che renderebbero nulla la garanzia, accertarsi che gli originali che si desidera utilizzare si trovino in buono stato e non presentino:

- punti di pinzatura
- fermagli
- nastro adesivo
- liquido correttore o colla non ancora asciutti.

Se l'originale rientra in una delle categorie summenzionate, occorre fotocopiarlo.

INSERIRE L'ORIGINALE NELL'ADF



1. Inserire il supporto per gli originali nell'apertura prevista.
2. Spingere il supporto fino all'arresto.

Attenzione:

non spingere l'originale.

3. Sistemare l'originale con il lato da trasmettere rivolto verso l'alto (introduzione automatica dell'originale).

Il margine inferiore dell'originale viene introdotto nell'ADF e sulla riga superiore del display viene visualizzato:

DOCUMENTO PRONTO

mentre nella riga inferiore viene indicato il valore d'uscita rispetto per il contrasto previsto "NORMALE".

IMPOSTAZIONE DEL CONTRASTO E DELLA RISOLUZIONE

Prima di trasmettere un originale è possibile eseguire alcune **impostazioni** per l'**ottimizzazione** della qualità di stampa.

IMPOSTAZIONE DEL CONTRASTO

1. Premere il tasto



fino a quando sul display viene visualizzato:

CONFIGURAZ. FAX

2. Premere il tasto:



Sul display viene visualizzato:

DATA E ORA

3. Premere il tasto:



Sul display viene visualizzato:

PARAMETRI VARI

4. Premere il tasto



fino a quando sul display viene visualizzato:

CONTRASTO: NORM.

5. Premere il tasto



fino a quando vengono visualizzati gli altri valori possibili: "SCURO" e "CHIARO".

6. Per confermare la selezione, premere il tasto:



7. Per portare l'apparecchio fax allo stato di attesa iniziale, premere il tasto:



Scegliere il tipo di contrasto in base ai seguenti criteri:

- **NORMALE**, se l'originale **non è né troppo chiaro, né troppo scuro**. Sulla riga inferiore del display viene visualizzato "NORMALE".
- **CHIARO**, se l'originale è particolarmente **scuro**. Sulla riga inferiore del display viene visualizzato "CHIARO".
- **SCURO**, se l'originale è particolarmente **chiaro**. Sulla riga inferiore del display viene visualizzato "SCURO".

IMPOSTAZIONE DELLA RISOLUZIONE

1. Premere il tasto:



fino a quando sul display viene visualizzato il valore desiderato.

Scegliere il tipo di risoluzione in base ai seguenti criteri:

- **STANDARD**, se l'originale contiene **caratteri ben leggibili**. Sulla riga inferiore del display viene visualizzata "una freccia" che corrisponde al simbolo "↔" sul pannello di comando.
- **FINE**, se l'originale contiene **caratteri o disegni molto piccoli**. Sulla riga inferiore del display viene visualizzata "una freccia" che corrisponde al simbolo "⊞" sul pannello di comando.
- **TONI GRIGIO**, se l'originale contiene **ombreggiature**. Sulla riga inferiore del display compaiono "due frecce" che corrispondono ai simboli "↔" e "⊞" sul pannello di comando.

TRASMISSIONE DELL'ORIGINALE

1. Inserire l'originale nell'ADF.

Nella riga superiore del display viene visualizzato:

DOCUMENTO PRONTO

mentre nella riga inferiore viene indicato il valore d'uscita rispettivo per il contrasto previsto "NORMALE".

Il valore iniziale della risoluzione (anche se non indicato sul display) è: "↔" (standard).

Se necessario, modificare i valori di contrasto e risoluzione come appena descritto.

2. Per selezionare il numero del destinatario, premere i tasti:



Il numero del destinatario può contenere al massimo 64 cifre.

3. Per avviare il processo di trasmissione, premere il tasto:



Se il processo di trasmissione viene terminato correttamente, al termine dello stesso sul display viene visualizzato per alcuni secondi il messaggio "TX COMPLETATA".

NOTA

In caso di errore di digitazione, posizionare il cursore con i tasti ◀▶ sulla cifra errata e sovrascriverla con quella corretta. Se si desidera cancellare

l'intero numero, premere il tasto

NOTA

Se lo si desidera, digitare il numero del destinatario sulla base del processo di selezione rapida; vedere più avanti "**Programmazione della selezione rapida e abbreviata**", "**Trasmissione con la selezione rapida**" e "**Trasmissione con la selezione abbreviata**".

NOTA

Se si **desidera interrompere il processo di trasmissione**, premere il tasto . L'originale viene espulso dall'ADF e l'apparecchio fax torna allo stato di attesa iniziale.

In caso di documento composto da più fogli, togliere **manualmente** tutti i fogli dietro al primo. Successivamente, premere il tasto per espellere anche il primo foglio.

TRASMISSIONE CON L'ASCOLTO DEI TONI DI LINEA

1. Inserire l'originale nell'ADF.

Nella riga superiore del display viene visualizzato:

DOCUMENTO PRONTO

mentre nella riga inferiore viene indicato il valore d'uscita rispettivo per il contrasto previsto "NORMALE".

Il valore iniziale della risoluzione (anche se non indicato sul display) è: "↔" (standard).

Se necessario, modificare i valori di contrasto e risoluzione come appena descritto.

2. Se si desidera udire i toni di linea, premere il tasto:



Sul display viene visualizzato:

IN LINEA

e in alto a destra la durata della trasmissione in minuti e secondi.

3. Per selezionare il numero del destinatario, premere i tasti:



Il numero del destinatario può contenere al massimo 64 cifre.

4. Non appena si percepisce il tono del fax del destinatario, premere il tasto:



Il processo di trasmissione viene avviato e sul display viene visualizzato il messaggio "CONNESSIONE".

Se il processo di trasmissione viene terminato correttamente, al termine dello stesso sul display viene visualizzato per alcuni secondi il messaggio "TX COMPLETATA".

TRASMISSIONE CON IL RICEVITORE TELEFONICO SOLLEVATO

1. Inserire l'originale nell'ADF.
Nella riga superiore del display viene visualizzato:
DOCUMENTO PRONTO
mentre nella riga inferiore viene indicato il valore d'uscita
rispettivo per il contrasto previsto "NORMALE".
Il valore iniziale della risoluzione (anche se non indicato sul
display) è: "■" (standard).
Se necessario, modificare i valori di contrasto e risoluzione
come appena descritto.
2. Sollevare il ricevitore telefonico per prendere la linea.



Sul display viene visualizzato:
IN LINEA

e in alto a destra la durata della trasmissione in minuti e secondi.

3. Per selezionare il numero del destinatario, premere i tasti:



Il numero del destinatario può contenere al massimo 64 cifre.

Se l'apparecchio fax del destinatario è preimpostato sulla **ricezione automatica**, come risposta si percepisce il **tono del fax**.

Se è impostato sulla **ricezione manuale**, risponderà il destinatario stesso. Richiedere quindi al destinatario di premere il **tasto di avvio** sul proprio apparecchio fax. Successivamente, attendere il **tono del fax**.

4. Per avviare il processo di trasmissione, premere il tasto:



Sul display viene visualizzato il messaggio "CONNESSIONE". Se il processo di trasmissione viene terminato correttamente, al termine dello stesso sul display viene visualizzato per alcuni secondi il messaggio "TX COMPLETATA".

RISELEZIONE AUTOMATICA

Se il collegamento non può essere instaurato per problemi di linea o numero di fax occupato, l'apparecchio fax **ripete** la selezione **automaticamente** per tre volte.

TRASMISSIONE DELL'ORIGINALE AD UN ORARIO PREDEFINITO (TRASMISSIONE DIFFERITA)

Con questa funzione è possibile **evitare problemi di trasmissione in zone con fuso orario diverso**, ad es. in caso di trasmissione a destinatari in altre parti del mondo, e selezionare gli orari di trasmissione a **tariffa ridotta** e con minore traffico telefonico.

1. Inserire l'originale nell'ADF. Sulla riga superiore del display viene visualizzato:

DOCUMENTO PRONTO

mentre nella riga inferiore viene indicato il valore d'uscita
rispettivo per il contrasto previsto "NORMALE".

Il valore iniziale della risoluzione (anche se non indicato sul
display) è: "■" (standard).

Se necessario, modificare i valori di contrasto e risoluzione
come appena descritto.

2. Premere il tasto



fino a quando sul display viene visualizzato:

TX DIFFERITA

3. Premere il tasto:



Sul display viene visualizzato:

DIGITA ORA

HH:MM

Inserire l'orario al quale si desidera eseguire la
trasmissione. Ad esempio, "16:50".

4. A questo scopo, premere i tasti:



5. Premere il tasto:



Sul display viene visualizzato:

DIGITA NUMERO

NUM/RAPIDA/ABBR.

Selezionare il numero del destinatario in uno dei modi previsti:
direttamente dalla tastiera numerica o tramite i tasti di selezione
rapida o i codici di selezione abbreviata (vedere più avanti
"Programmazione della selezione rapida e abbreviata").

6. Premere i tasti:



7. Per confermare l'impostazione, premere il tasto:



Sul display viene visualizzato per alcuni secondi "TX
IMPOSTATA" e successivamente:

AUTOMATICA 00

TX ORE 16:50

N O T A

È possibile annullare l'impostazione della "trasmissione differita". A questo scopo, estrarre l'originale dall'ADF o premere semplicemente il tasto .

N O T A

In caso di **interruzione dell'alimentazione elettrica** l'impostazione della **trasmissione differita viene annullata**.

MODIFICA O CANCELLAZIONE DELLA TRASMISSIONE DIFFERITA PROGRAMMATA

1. Premere il tasto



fino a quando sul display viene visualizzato:

TX DIFFERITA

2. Premere il tasto:



Sul display viene visualizzato:



GIR' IMPOSTATA

3. Premere il tasto:



Sul display viene visualizzato:

VARIA PARAMETRI

Se si desidera cancellare la trasmissione impostata precedentemente, premere i tasti / . Sul display viene visualizzato il messaggio "CANC. IMPOST?".

4. Per confermare la cancellazione, premere il tasto:



L'apparecchio fax torna automaticamente allo stato di attesa iniziale.

Se invece si desidera modificare l'orario di trasmissione o il numero del destinatario, procedere come segue:

5. Premere il tasto:



Sul display viene visualizzato:

DIGITA ORA

16:50

È possibile sovrascrivere l'orario visualizzato con quello nuovo.

6. A questo scopo, premere i tasti:



Confermare l'impostazione o l'orario già visualizzato.

7. A questo scopo, premere il tasto:



Sul display viene visualizzato:

DIGITA NUMERO

8. Se si desidera impostare l'orario corrente, premere il tasto:



9. Per procedere con le operazioni seguenti, premere poi il tasto:



È possibile sovrascrivere il numero visualizzato con quello nuovo.

10. A questo scopo, premere i tasti:



Confermare l'impostazione o il numero già visualizzato.

11. A questo scopo, premere il tasto:



Sul display viene visualizzato:

AUTOMATICA 00

TX ORE 18:00

TRASMISSIONE DELL'ORIGINALE A PIÙ DESTINATARI

L'apparecchio fax è dotato di una **memoria che consente** di trasmettere un originale **ad un orario predefinito** (trasmissione differita) e **a più destinatari** (max. 10): "Trasmissione circolare". Vedere di seguito "Trasmissione di un originale dalla memoria".

TRASMISSIONE DI UN ORIGINALE DALLA MEMORIA

1. Inserire l'originale nell'ADF.

Nella riga superiore del display viene visualizzato:

DOCUMENTO PRONTO

mentre nella riga inferiore viene indicato il valore d'uscita rispetto per il contrasto previsto "NORMALE".

Il valore iniziale della risoluzione (anche se non indicato sul display) è: "" (standard).

Se necessario, modificare i valori di contrasto e risoluzione come appena descritto.

2. Premere il tasto



fino a quando sul display viene visualizzato:

TX DA MEMORIA

3. Premere il tasto:



L'apparecchio fax inizia con la memorizzazione dell'originale. Dopo la memorizzazione sul display viene visualizzato per alcuni secondi il messaggio "DOC. N. XXXX".

DIGITA ORA

HH:MM

Inserire l'orario di trasmissione, ad esempio "16:50".

4. A questo scopo, premere i tasti:



Confermare l'impostazione o l'orario corrente.

5. - A questo scopo, premere il tasto:



Sul display viene visualizzato:

DIGITA NUMERO

NUM/RAPIDA/ABBR.

Selezionare il numero del destinatario in uno dei modi previsti: direttamente dalla tastiera numerica o tramite i tasti di selezione rapida o i codici di selezione abbreviata (vedere più avanti "**Programmazione della selezione rapida e abbreviata**").

6. A questo scopo, premere i tasti:



7. Premere il tasto:



L'apparecchio fax richiede l'impostazione di un altro numero:

DIGITA NUMERO

NUM/RAPIDA/ABBR.

Se si desidera inviare l'originale a più destinatari, ripetere le due operazioni precedenti per ogni ulteriore destinatario.

8. Per terminare la procedura, premere poi il tasto:



9. Se si desidera trasmettere l'originale solo ad un destinatario, basta premere il tasto:



Al termine della procedura, sul display viene visualizzato:

AUTOMATICA 00

TX DA MEMORIA

MODIFICA, RIAVVIO O CANCELLAZIONE DELLA TRASMISSIONE DA MEMORIA PROGRAMMATA

1. Premere il tasto:



fino a quando sul display viene visualizzato:

TX DA MEMORIA

2. Premere il tasto:



Sul display viene visualizzato:

GIA' IMPOSTATA

3. Premere il tasto:



Sul display viene visualizzato:

STAMPA IMPOST?

È possibile scegliere tra le due seguenti opzioni:

STAMPA IMPOST? - Per stampare solo i parametri con riferimento alla trasmissione da memoria. Dopo la stampa, l'apparecchio fax torna automaticamente allo stato di attesa iniziale.

CANC. IMPOST? - Per annullare l'impostazione. L'apparecchio fax torna allo stato di attesa iniziale.

VARIA PARAMETRI? - Per modificare il numero del destinatario o l'orario di trasmissione desiderato.

4. Per selezionare le altre opzioni, premere il tasto:



5. Per confermare la selezione, premere il tasto:



Sul display viene visualizzato:

DIGITA ORA

HH:MM

Da qui passare direttamente al punto 3 della procedura "**Trasmissione di un originale dalla memoria**".



In caso di **interruzione dell'alimentazione elettrica** l'impostazione della **trasmissione da memoria viene annullata**.

RICEZIONE

Possono essere impostati **quattro diversi modi di ricezione**:

- **Ricezione manuale.** In tutte le situazioni in cui l'utente è **presente e può rispondere personalmente alle chiamate**.
- **Ricezione automatica.** In tutte le situazioni in cui l'utente è **assente** ma si desidera comunque ricevere. Questa è la modalità standard dell'apparecchio fax.
- **Ricezione automatica con riconoscimento del tipo di chiamata.** In questo modo di ricezione, l'apparecchio fax si collega alla linea telefonica dopo un determinato numero di squilli (impostazione: 2 squilli) ed è in grado di riconoscere se si tratta di un fax o di una telefonata.
- **Ricezione con segreteria telefonica (modello con segreteria telefonica integrata e modello base con segreteria telefonica esterna).** In questa modalità di ricezione, la segreteria telefonica risponde alle chiamate, registra i messaggi e consente all'apparecchio fax di collegarsi per la ricezione di documenti.

SCelta DELLA MODALITÀ DI RICEZIONE

1. Premere il tasto



fino a quando sul display viene visualizzato:

MODO DI RICEZ.

2. Premere il tasto:



Sul display viene visualizzato:

AUTOMATICA 00

È possibile far visualizzare le possibili opzioni: "MANUALE", "TELEF./FAX" e "SEGR./FAX". Questo messaggio viene visualizzato soltanto se è stato memorizzato l'annuncio 1 (vedere il capitolo "Segreteria telefonica").

3. A questo scopo, premere il tasto:



4. Per confermare l'impostazione, premere il tasto:



5. Per portare l'apparecchio fax allo stato di attesa iniziale, premere il tasto:



PROCEDURA PER I VARI MODI DI RICEZIONE

RICEZIONE MANUALE

1. Allo squillo del telefono, sollevare il ricevitore telefonico per prendere la linea



Sul display viene visualizzato:

IN LINEA

2. Non appena si percepisce il tono del fax o se l'interlocutore richiede la ricezione, premere il tasto:



Sul display viene visualizzato:

CONNESSIONE

3. Riabbassare il ricevitore telefonico.



L'apparecchio fax inizia la ricezione. Sul display vengono visualizzate alcune informazioni sul processo di ricezione in corso, tra cui il numero di fax del proprio partner e, se programmato, il suo nome.

Al termine della ricezione, viene visualizzato brevemente il messaggio "RX COMPLETATA". L'apparecchio fax torna allo stato di attesa iniziale.

RICEZIONE AUTOMATICA

Dopo due squilli, l'apparecchio fax si prepara alla ricezione. La ricezione avviene come nel modo manuale.

RICEZIONE AUTOMATICA CON RICONOSCIMENTO DEL TIPO DI CHIAMATA (TELEF./FAX)

Il comportamento dell'apparecchio fax in questa modalità di ricezione dipende da chi lo chiama:

- Se a chiamare è un altro apparecchio fax, dopo due squilli, il tuo fax si predispone automaticamente a ricevere.
- Se a chiamare è un telefono, dopo due squilli, l'apparecchio fax emette un segnale acustico per circa 20 secondi e sul display compare "ALZA IL RICEVITORE". Se non sollevi il ricevitore entro i 20 secondi, l'apparecchio fax si predispone automaticamente a ricevere.

Se si solleva il ricevitore prima che l'apparecchio fax abbia preso la linea e prima di udire i toni di linea, procedere come segue:

1. Premere il tasto



2. Riabbassare il ricevitore.

RICEZIONE CON SEGRETERIA TELEFONICA

Fare riferimento al capitolo rispettivo.

NOTA

È possibile interrompere la ricezione in corso.

1. Premere il tasto

L'apparecchio fax torna allo stato di attesa iniziale.

PROGRAMMAZIONE DELLA SELEZIONE RAPIDA E ABBREVIATA

L'apparecchio fax può eseguire anche procedure di **selezione veloci**, come la **selezione rapida** e la **selezione abbreviata**, che tuttavia presuppongono la rispettiva programmazione.

SELEZIONE RAPIDA

Su ognuno dei 10 tasti di selezione (da 0 a 9) è possibile **programmare un numero di fax** qualsiasi o il **numero di telefono** e un **nome** e successivamente procedere alla selezione automatica premendo il tasto di selezione programmato per più di un secondo.

1. Premere il tasto



fino a quando sul display viene visualizzato:

CONFIGURAZ. FAX

2. Premere il tasto:



Sul display viene visualizzato:

DATA E ORA

3. Premere il tasto



fino a quando sul display viene visualizzato:

SELEZIONE RAPIDA

4. Premere il tasto:



Sul display viene visualizzato:

IMPOSTA SEL.RAP.

TASTO: 0-9

5. Premere il tasto numerico con il quale si desidera programmare un numero di telefono o di fax:



Sul display viene visualizzato:

1: NUMERO TEL.

Se è già memorizzato un numero di telefono o di fax, questo viene visualizzato sul display automaticamente.

Digitare il numero di telefono o di fax del destinatario (max. 64 cifre).

6. Premere i tasti:



Se si desidera correggere una cifra, posizionare il cursore sotto la cifra rispettiva.

7. A questo scopo, premere il tasto:



È possibile sovrascrivere soltanto la cifra errata.

8. Se si desidera cancellare l'intero numero, premere il tasto:



Se l'apparecchio fax è collegato ad una linea privata, occorre accedere alla linea esterna prima di selezionare il numero.

9. A questo scopo, premere il tasto:



Sul display viene visualizzata la lettera "E" (esterno).

10. Per confermare l'impostazione, premere il tasto:



Sul display viene visualizzato:

1: NOME

Se è già memorizzato un nome, questo viene visualizzato sul display.

Digitare il nome del destinatario (max. 16 caratteri) come descritto per la registrazione del nome (vedere "Inserimento del nome e del numero di fax", capitolo "Materiale in dotazione, collegamento e messa in funzione").

11. A questo scopo, premere i tasti:



Se si desidera correggere un carattere, posizionare il cursore sotto il carattere rispettivo.

12. Quindi, premere il tasto:



È possibile sovrascrivere così il carattere errato.

13. Se si desidera cancellare l'intero nome, premere il tasto:



14. Per confermare l'impostazione, premere il tasto:



Sul display viene visualizzato:

IMPOSTA ALTRO:SI

È possibile **interrompere** la procedura qui o **programmare un altro tasto numerico di selezione rapida**.

15. Per interrompere la procedura, premere il tasto:



16. Per programmare un altro tasto numerico di selezione rapida, premere il tasto:



Per la programmazione, ripetere le fasi rispettive dell'inserimento di numeri e nomi del destinatario.

SELEZIONE ABBREVIATA

Sulla base del **codice (01-50)** è possibile programmare **numeri di fax**, di **telefono** e **nomi supplementari** che possono essere selezionati automaticamente premendo il

tasto  e inserendo il codice.

Seguire le prime due operazioni inerenti alla **selezione rapida** e successivamente:

1. Premere il tasto



fino a quando sul display viene visualizzato:

SELEZ. ABBREVIATA



2. Premere il tasto:



Sul display viene visualizzato:

IMPOSTA SEL. ABBR

{01-50}:

Selezionare il codice con il quale si desidera programmare il numero di telefono o di fax (ad es.  .

3. Premere i tasti:



Sul display viene visualizzato:

01: NUMERO TEL.

Da qui, seguire la procedura della **selezione rapida** dalle fasi d'inserimento del numero e del nome del destinatario.

NOTA

Se lo si desidera, è possibile stampare le informazioni memorizzate dei **10 tasti numerici di selezione rapida** e dei **50 codici di selezione abbreviata** (vedere più avanti "Stampa di rapporti e liste").

MODIFICA DI UN TASTO NUMERICO DI SELEZIONE RAPIDA O DI UN CODICE DI SELEZIONE ABBREVIATA

1. Seguire la procedura di selezione rapida o la procedura di selezione abbreviata fino a quando viene visualizzato:

- Per la selezione rapida

1: NUMERO TEL.

- Per la selezione abbreviata

01: NUMERO TEL.

2. Per cancellare la visualizzazione, premere il tasto:



Digitare il nuovo numero di telefono o di fax (max. 64 cifre).

3. A questo scopo, premere i tasti:



4. Per confermare l'impostazione, premere il tasto:



Sul display viene visualizzato:

1: NOME

o

01: NOME

5. Per cancellare la visualizzazione, premere il tasto:



6. Inserire il nuovo nome (max. 16 caratteri).

7. Per confermare l'impostazione e, premere il tasto:



8. Per portare l'apparecchio fax allo stato di attesa iniziale, premere il tasto:



TRASMISSIONE CON SELEZIONE RAPIDA

1. Inserire l'originale nell'ADF.

Nella riga superiore del display viene visualizzato:

DOCUMENTO PRONTO

mentre nella riga inferiore viene indicato il valore d'uscita rispettivo per il contrasto previsto "NORMALE".

Il valore iniziale della risoluzione (anche se non indicato sul display) è: "■" (standard).

Se lo si ritiene opportuno, modificare i valori di contrasto e di risoluzione come descritto in "Impostazione del contrasto e della risoluzione".

2. Premere per più di un secondo il tasto numerico desiderato:



Sul display viene visualizzato il numero di fax memorizzato sotto questo numero. Se è stato memorizzato anche un nome, sul display viene visualizzato anche quest'ultimo.

Successivamente, la trasmissione prosegue come noto.

TRASMISSIONE CON SELEZIONE ABBREVIATA

1. Inserire l'originale nell'ADF.

Nella riga superiore del display viene visualizzato:

DOCUMENTO PRONTO

mentre nella riga inferiore viene indicato il valore d'uscita rispettivo per il contrasto previsto "NORMALE".

Il valore iniziale della risoluzione (anche se non indicato sul display) è: "■" (standard).

Se lo si ritiene opportuno, modificare i valori di contrasto e di risoluzione come descritto in "Impostazione del contrasto e della risoluzione".

2. Premere il tasto:



Sul display viene visualizzato:

RUBRICA

CODICE 0 < >

Comporre il codice di selezione abbreviata desiderato, ad esempio:

3. A questo scopo, premere i tasti:



Sul display viene visualizzato il numero di fax memorizzato sotto questo codice. Se è stato memorizzato anche un nome, sul display viene visualizzato anche quest'ultimo.

Successivamente, la trasmissione prosegue come noto.

TRASMISSIONE CON LA SELEZIONE RAPIDA O ABBREVIATA MEDIANTE RICERCA NELLA RUBRICA

Se si è dimenticato con quale tasto di selezione rapida o codice di selezione abbreviata è stato programmato un determinato numero di fax, è possibile avviare comunque il processo di trasmissione interrogando la rubrica come segue:

1. Inserire l'originale nell'ADF.

Nella riga superiore del display viene visualizzato:

DOCUMENTO PRONTO

mentre nella riga inferiore viene indicato il valore d'uscita rispettivo per il contrasto previsto "NORMALE".

Il valore iniziale della risoluzione (anche se non indicato sul display) è: "■" (standard).

Se necessario, modificare i valori di contrasto e di risoluzione come descritto in "Impostazione del contrasto e della risoluzione".

2. Premere il tasto:



Sul display viene visualizzato:

RUBRICA

CODICE 0 < >

Cercare il numero di fax o il nome del destinatario desiderato a cui si intende trasmettere l'originale.

3. A questo scopo, premere il tasto:



4. Per avviare il processo di trasmissione, premere il tasto:



**TRASMISSIONE AD UNO DEGLI ULTIMI 20 NUMERI ENTRANTI
O AD UNO DEGLI ULTIMI 10 NUMERI CHIAMATI**

1. Inserire l'originale nell'ADF. Sulla riga superiore del display viene visualizzato:

DOCUMENTO PRONTO

mentre nella riga inferiore viene indicato il valore d'uscita rispettivo per il contrasto previsto "NORMALE".

Il valore iniziale della risoluzione (anche se non indicato sul display) è: "■" (standard).

Se necessario, modificare i valori di contrasto e di risoluzione come descritto in "Impostazione del contrasto e della risoluzione".

2. Premere il tasto:



Sul display viene visualizzato:

CHIAM. ENTRANTI

3. Per visualizzare l'altra opzione possibile "CHIAMATE USCENTI", premere il tasto:



4. Per confermare la selezione, premere il tasto:



È possibile selezionare il numero di fax o il nome del destinatario a cui si desidera trasmettere l'originale dall'elenco delle ultime 20 chiamate entranti o delle ultime 10 chiamate uscenti.

5. A questo scopo, premere il tasto:



6. Per avviare il processo di trasmissione, premere il tasto:



STAMPA DI RAPPORTI E LISTE

RAPPORTI

Sulla base dei rapporti, l'apparecchio fax offre la possibilità di controllare il risultato di tutti i processi eseguiti (trasmissione e ricezione), il numero di documenti elaborati e una serie di altre informazioni importanti.

L'apparecchio fax stampa i seguenti rapporti:

- **rapporto di caduta di tensione:** questo rapporto viene stampato **sempre e automaticamente** dopo una **caduta di tensione** e i documenti si trovano in memoria.

Con il ripristino delle funzioni operative, l'apparecchio fax stampa automaticamente un rapporto sul quale sono indicati il numero di pagine perse che si trovavano in memoria fino ad ora. In questo caso, consigliamo di stampare un rapporto di attività per risalire al numero o al nome di provenienza del documento andato perduto;

- **rapporto attività:** qui sono contenuti tutti i dati relativi agli **ultimi 42 processi di trasmissione e ricezione** che l'apparecchio fax tiene in memoria. La stampa viene eseguita **automaticamente** (dopo la 32° attività con cancellazione successiva dei dati memorizzati) o **dietro richiesta**;
- **rapporto ultima trasmissione:** contiene informazioni sull'**ultima trasmissione** e può essere stampato **sempre automaticamente** dopo ogni trasmissione in caso di rispettiva programmazione preliminare o **su richiesta** al momento desiderato;
- **rapporto di trasmissione fallita:** contiene anch'esso informazioni sull'**ultima trasmissione** ma **viene stampato automaticamente solo in caso di errori di trasmissione**. L'apparecchio fax è già predisposto per stampare automaticamente questo tipo di rapporto. Se si desidera disattivare l'impostazione, consultare la sezione rispettiva;
- **rapporto ultima trasmissione circolare:** contiene i dati rispettivi dell'**ultimo ordine di trasmissione circolare** e può essere stampato, dietro previa programmazione, **sempre e automaticamente dopo ogni trasmissione** o **su richiesta**.

INTERPRETAZIONE DEI RAPPORTI

• Att. N.	Numerazione progressiva delle trasmissioni/ ricezioni eseguite.
• Tipo	Tipo di transazione: TX, TX ECM, TX POLL per la trasmissione RX, RX ECM, RX POLL per la ricezione.
• Numero selezionato	Numero di fax del destinatario selezionato
• Nome	Nome del destinatario selezionato. Viene visualizzato solo se memorizzato sui tasti di selezione rapida o nel codice di selezione abbreviata. Questo campo non viene visualizzato nel rapporto attività.
• Identificativo Ricevuto	Numero (ed eventualmente nome) del destinatario selezionato. Questo numero corrisponde al numero selezionato solo se il destinatario ha impostato correttamente il proprio numero di fax. In caso contrario, potrebbero essere diversi o mancare.
• Data/Ora	Data e ora della trasmissione.
• Durata	Durata della trasmissione (in minuti e secondi).
• Pagine	Numero di pagine trasmesse e ricevute.
• Esito	Risultato della trasmissione: - OK: se la transazione si è conclusa correttamente - CODICE DI ERRORE XX: se la transazione non ha avuto luogo per la causa indicata dal codice di errore (vedere "Codici di errore", capitolo "Errori e soluzioni dei problemi").

ATTIVAZIONE E DISATTIVAZIONE DELLA STAMPA AUTOMATICA DEI RAPPORTI DI TRASMISSIONE E DEI RAPPORTI DI TRASMISSIONE FALLITA

1. Premere il tasto



fino a quando sul display viene visualizzato:

CONFIGURAZ. FAX

2. Premere il tasto:



Sul display viene visualizzato:

DATA E ORA

3. Premere il tasto:



Sul display viene visualizzato:

PARAMETRI VARI

4. Premere il tasto



fino a quando sul display viene visualizzato:

RAPP. TX FALLITA

È possibile selezionare una delle seguenti opzioni: "RAPP. TX: SEMPRE" e "RAPPORTO TX: NO".

RAPP. TX FALLITA – l'apparecchio fax stampa automaticamente un rapporto di trasmissione dopo ogni transazione fallita.

RAPP. TX: SEMPRE – l'apparecchio fax stampa automaticamente un rapporto di trasmissione dopo ogni transazione, indipendentemente dal risultato.

RAPPORTO TX: NO - l'apparecchio fax non stampa alcun rapporto di trasmissione.

5. Per selezionare una delle opzioni, premere il tasto:



6. Per confermare la selezione, premere il tasto:



7. Per portare l'apparecchio fax allo stato di attesa iniziale, premere il tasto:



ATTIVAZIONE E DISATTIVAZIONE DELLA STAMPA AUTOMATICA DEI RAPPORTI DI TRASMISSIONE CIRCOLARE

1. Premere il tasto



fino a quando sul display viene visualizzato:

CONFIGURAZ. FAX

2. Premere il tasto:



Sul display viene visualizzato:

DATA E ORA

3. Premere il tasto:



Sul display viene visualizzato:

PARAMETRI VARI

4. Premere il tasto



fino a quando sul display viene visualizzato:

RAPP. CIRCOL.:SI

5. Per selezionare l'altra opzione "RAPP. CIRCOL.:NO", premere il tasto:



6. Per confermare la selezione, premere il tasto:



7. Per portare l'apparecchio fax allo stato di attesa iniziale, premere il tasto:



ATTIVAZIONE E DISATTIVAZIONE DELLA STAMPA AUTOMATICA DEI DATI PER LA TRASMISSIONE DIFFERITA

1. Premere il tasto



fino a quando sul display viene visualizzato:

CONFIGURAZ. FAX

2. Premere il tasto:



Sul display viene visualizzato:

DATA E ORA

3. Premere il tasto:



Sul display viene visualizzato:

PARAMETRI VARI

4. Premere il tasto



fino a quando sul display viene visualizzato:

LISTA DIFFER.:SI

5. Per selezionare l'altra opzione "LISTA DIFFER.:NO", premere il tasto:



6. Per confermare la selezione, premere il tasto:



7. Per portare l'apparecchio fax allo stato di attesa iniziale, premere il tasto:



STAMPA SU RICHIESTA DEL RAPPORTO ATTIVITÀ, DEL RAPPORTO DI TRASMISSIONE CIRCOLARE E DELLA LISTA CHIAMANTI

1. Premere il tasto



fino a quando sul display viene visualizzato:

STAMPA RAPPORTO

2. Premere il tasto:



Sul display viene visualizzato:

RAPP. ULTIMA TX

È possibile selezionare una delle seguenti opzioni: "RAP. ULTIMA CIRC.", "RAPP. ATTIVITA", "LISTA CHIAMANTI" e "NO STAMPA".

3. Per selezionare una delle opzioni, premere il tasto:



4. Per confermare la selezione, premere il tasto:



Dopo aver eseguito la stampa, l'apparecchio fax torna automaticamente allo stato di attesa iniziale.

NOTA

Se è stato selezionato "NO STAMPA", premere il tasto  per riportare l'apparecchio fax allo stato di attesa iniziale.

LISTE

È possibile eseguire in qualsiasi momento la **stampa completa delle liste** dei **parametri d'installazione e delle impostazioni** come pure dei **dati memorizzati sui tasti di selezione rapida e di selezione abbreviata**. Se si richiede la lista dei parametri d'installazione e delle impostazioni, si ottiene un aggiornamento continuo sui valori predefiniti e sulle impostazioni eseguite per l'adattamento alla situazione rispettiva.

STAMPA DEI PARAMETRI D'INSTALLAZIONE E DEI NUMERI ESCLUSI

1. Premere il tasto



fino a quando sul display viene visualizzato:

INSTALLAZIONE

2. Premere il tasto:



Sul display viene visualizzato:

CONFIG. LINEA TEL

3. Premere il tasto



fino a quando sul display viene visualizzato:

STAMPA INSTALL.

4. Premere il tasto:



Sul display viene visualizzato:

STAMPA INSTALL.

5. Per selezionare le altre opzioni possibili, vale a dire "STAMPA: N. ESCLUSI" e "USCITA MENU", premere il tasto:



6. Per confermare la selezione, premere il tasto:



NOTA

Se si seleziona "STAMPA: INSTALL." o "STAMPA: n. ESCLUSI", dopo la stampa l'apparecchio fax torna automaticamente allo stato di attesa iniziale.

Se è stato selezionato "USCITA MENU", premere il tasto  per riportare l'apparecchio fax allo stato di attesa iniziale.

STAMPA DEI PARAMETRI DI CONFIGURAZIONE E DEI DATI RELATIVI ALLA SELEZIONE RAPIDA E ABBREVIATA

1. Premere il tasto



fino a quando sul display viene visualizzato:

CONFIGURAZ. FAX

2. Premere il tasto:



Sul display viene visualizzato:

DATA E ORA

3. Premere il tasto



fino a quando sul display viene visualizzato:

STAMPA CONFIGUR

4. Premere il tasto:



Sul display viene visualizzato:

PARAMETRI;SI

5. Per selezionare le altre opzioni possibili, vale a dire "SEL.RAPIDA: SI", "SEL.ABBREV.: SI" e "STAMPA NO", premere il tasto:



6. Per confermare la selezione, premere il tasto:



Dopo aver eseguito la stampa, l'apparecchio fax torna automaticamente allo stato di attesa iniziale.



NOTA

Se è stato selezionato "STAMPA: NO", premere il tasto  per riportare l'apparecchio fax nello stato di attesa iniziale.

Quando si prende la linea **sollevando il ricevitore telefonico**, è possibile disporre di tutte le funzionalità telefoniche comuni ai normali apparecchi telefonici in commercio.

Tra queste è inclusa anche la funzione **R** (REGISTER RECALL, attivabile mediante il tasto ) che permette di accedere ai servizi speciali messi a disposizione dal gestore della rete telefonica.

Sono inoltre disponibili le seguenti funzioni:

- chiamata del corrispondente utilizzando le procedure di selezione veloce programmate - vedere di seguito "**Esecuzione di telefonate con la selezione rapida**" e "**Esecuzione di telefonate con la selezione abbreviata**";
- **sospensione momentanea di una conversazione telefonica** premendo il tasto  (**ATTESA**). La conversazione viene ripristinata non appena si preme nuovamente lo stesso tasto.
- Attivazione della funzione di "viva voce" premendo il tasto  prima o durante una conversazione telefonica. Questa funzione è utile se si desidera che altre persone partecipino alla conversazione.

ESECUZIONE DI TELEFONATE CON LA SELEZIONE RAPIDA

CASO 1

Non inserire l'originale nell'ADF.

1. Premere per più di un secondo il tasto numerico desiderato (ad esempio: ):



Sul display vengono visualizzate le cifre del numero di telefono associatogli (vedere "**Programmazione della selezione rapida e abbreviata**", capitolo "**Operazioni di base per la trasmissione e la ricezione**"). Se è stato memorizzato anche un nome, sul display viene visualizzato anche quest'ultimo.

2. A selezione ultimata, se il destinatario è libero, sollevare il ricevitore per conversare



oppure

per attivare la funzione di "viva voce", premere il tasto:



Sul display, in alto a destra, viene visualizzata la durata della conversazione in minuti e secondi.

CASO 2

Non inserire l'originale nell'ADF.

1. Per attivare la funzione di "viva voce", premere il tasto:



Sul display viene visualizzato:

IN LINEA 00:00

e in alto a destra la durata della conversazione in minuti e secondi.

2. Premi il tasto numerico desiderato (ad esempio: ).



Sul display vengono visualizzate le cifre del numero di telefono associatogli. Se è stato memorizzato anche un nome, sul display viene visualizzato anche quest'ultimo.

ESECUZIONE DI TELEFONATE CON LA SELEZIONE ABBREVIATA

CASO 1

Non inserire l'originale nell'ADF.

1. Sollevare il ricevitore per prendere la linea:



oppure

per attivare la funzione di "viva voce", premere il tasto:



Sul display viene visualizzato:

IN LINEA 00:00

e in alto a destra la durata della conversazione in minuti e secondi.



2. Premere il tasto:



Sul display viene visualizzato:

CHIAMATA TEL.

CODICE 0 < >

3. Comporre il codice di selezione abbreviata desiderato, ad esempio  . A questo scopo, premere i tasti:



Sul display viene visualizzato il numero di telefono memorizzato (vedere "**Programmazione della selezione rapida e abbreviata**", capitolo "**Operazioni di base per la trasmissione e la ricezione**").

Se è stato memorizzato anche un nome, sul display viene visualizzato anche quest'ultimo.

4. Per avviare il processo di selezione, premere il tasto:



A selezione ultimata, se il destinatario è libero, è possibile conversare.

CASO 2

Non inserire l'originale nell'ADF.



1. Premere il tasto:



Sul display viene visualizzato:

RUBRICA

CODICE 0 < >

2. Comporre il codice di selezione abbreviata desiderato, ad esempio  . A questo scopo, premere i tasti:



Sul display viene visualizzato il numero di telefono memorizzato. Se è stato memorizzato anche un nome, sul display viene visualizzato anche quest'ultimo.

3. Per avviare il processo di selezione, premere il tasto:



A selezione ultimata, se il destinatario è libero, sollevare il ricevitore per conversare



oppure

per attivare la funzione di "viva voce", premere il tasto:



Sul display, in alto a destra, viene visualizzata la durata della conversazione in minuti e secondi.

ESECUZIONE DI TELEFONATE MEDIANTE RICERCA NELLA RUBRICA

CASO 1

Non inserire l'originale nell'ADF.

1. Sollevare il ricevitore per prendere la linea:



oppure

per attivare la funzione di "viva voce", premere il tasto:



Sul display viene visualizzato:

IN LINEA 00:00

e in alto a destra la durata della conversazione in minuti e secondi.

2. Premere il tasto:



Sul display viene visualizzato:

*CHIAMATA TEL.
CODICE 0 < >*

Selezionare il numero di telefono desiderato o il nome del destinatario.

3. A questo scopo, premere il tasto:



4. Per avviare il processo di selezione, premere il tasto:



A selezione ultimata, se il destinatario è libero, è possibile conversare.

CASO 2

Non inserire l'originale nell'ADF.

1. Premere il tasto:



Sul display viene visualizzato:

*RUBRICA
CODICE 0 < >*

Selezionare il numero di telefono desiderato o il nome del destinatario.

2. A questo scopo, premere il tasto:



3. Per avviare il processo di selezione, premere il tasto:



4. A selezione ultimata, se il destinatario è libero, sollevare il ricevitore per conversare



oppure

per attivare la funzione di "viva voce", premere il tasto:



Sul display, in alto a destra, viene visualizzata la durata della conversazione in minuti e secondi.

RISERLEZIONE DI UNO DEGLI ULTIMI 20 NUMERI ENTRANTI O DI UNO DEGLI ULTIMI 10 NUMERI CHIAMATI

CASO 1

Non inserire l'originale nell'ADF.

1. Sollevare il ricevitore per prendere la linea:



oppure

per attivare la funzione di "viva voce", premere il tasto:



Sul display viene visualizzato:

IN LINEA 00:00

e in alto a destra la durata della conversazione in minuti e secondi.

2. Premere il tasto:



Sul display viene visualizzato:

CHIAM. ENTRANTI

3. Per visualizzare l'altra opzione possibile "CHIAMATE USCENTI", premere il tasto:



4. Per confermare la scelta, premere il tasto:



5. È possibile selezionare il numero di telefono o il nome del destinatario a cui si desidera telefonare dall'elenco delle ultime 20 chiamate entranti o delle ultime 10 chiamate uscenti. A questo scopo, premere il tasto:



6. Per avviare il processo di selezione, premere il tasto:



A selezione ultimata, se il destinatario è libero, è possibile conversare.

CASO 2

Non inserire l'originale nell'ADF.

1. Premere il tasto:



Sul display viene visualizzato:

CHIAM. ENTRANTI

2. Per visualizzare l'altra opzione possibile "CHIAMATE USCENTI", premere il tasto:



3. Per confermare la scelta, premere il tasto:



4. È possibile selezionare il numero di telefono o il nome del destinatario a cui si desidera telefonare dall'elenco delle ultime 20 chiamate entranti o delle ultime 10 chiamate uscenti. A questo scopo, premere il tasto:



5. Per avviare il processo di selezione, premere il tasto:



6. A selezione ultimata, se il destinatario è libero, sollevare il ricevitore per conversare



oppure

per attivare la funzione di "viva voce", premere il tasto:



Sul display, in alto a destra, viene visualizzata la durata della conversazione in minuti e secondi.

ORIGINALI CHE POSSONO ESSERE COPIATI

Prima di eseguire una copia, assicurarsi che l'originale presenti le caratteristiche descritte in "Originali che possono essere trasmessi", paragrafo "Trasmissione" nel capitolo "Operazioni di base per la trasmissione e la ricezione".

ESECUZIONE DI UNA COPIA

Come già premesso, è possibile utilizzare l'apparecchio fax anche come **copiatrice**. Il risultato di stampa ricevuto dipende dal tipo di copia desiderato "**Copia normale**" o "**Qualità elevata**" e dai **valori di contrasto e risoluzione** che vengono selezionati prima dell'attivazione della copia.

1. Selezionare il contrasto in base ai seguenti criteri:
 - **NORMALE**, se l'originale **non è né troppo chiaro, né troppo scuro**.
 - **CHIARO**, se l'originale è particolarmente scuro.
 - **SCURO**, se l'originale è particolarmente **chiaro**.

Scegliere il tipo di **risoluzione** in base ai seguenti criteri:

- **TESTO**, se l'originale contiene **testo di buona leggibilità** o **grafica semplice**.
- **FOTO**, se l'originale **contiene ombreggiature**.

2. Inserire l'originale nell'ADF.

Nella riga superiore del display viene visualizzato:

DOCUMENTO PRONTO

mentre nella riga inferiore viene indicato il valore d'uscita rispettivo per il contrasto previsto "NORMALE".

3. Premere il tasto:



Sul display vengono visualizzati i valori d'uscita rispettivi per il tipo di contrasto, risoluzione e riproduzione previsto: rispettivamente 100%, NORMALE e TESTO.

4. Premere il tasto:



Sul display viene visualizzato:

COPIA ALTA QUAL.

5. Per selezionare l'altra opzione, vale a dire "COPIA NORMALE", premere il tasto:



6. Per confermare la selezione, premere il tasto:



Sul display viene visualizzato:

ZOOM: 100%

7. Per selezionare gli altri valori di riproduzione possibili: "140%", "70%" o "50%", premere il tasto:



8. Per confermare la selezione, premere il tasto:



Sul display viene visualizzato:

CONTRASTO: NORM.

9. Per selezionare uno degli altri due tipi di contrasto, vale a dire "CONTRASTO: CHIARO" o "CONTRASTO: SCURO", premere il tasto:



10. Per confermare la selezione, premere il tasto:



Sul display vengono visualizzati i valori appena selezionati. A questo punto, basta selezionare il tipo di risoluzione desiderato e indicare il numero di copie.

11. Per selezionare il tipo di risoluzione desiderato, vale a dire "TESTO" o "FOTO", premere il tasto:



12. Se si desidera realizzare una copia singola, premere il tasto:



13. Se si desidera eseguire più copie (max. 9), inserire il numero desiderato. A questo scopo, premere il tasto:



14. Per avviare il processo di copia, premere il tasto:



L'apparecchio fax memorizza l'originale pagina per pagina e ne esegue quindi la copia.

NOTA

È possibile interrompere la copia in corso. In caso di documento composto da più fogli, togliere manualmente tutti i fogli dietro al primo.

Successivamente, premere il tasto per espellere anche il primo foglio.

1. Per espellere l'originale dall'ADF, premere il tasto .
2. Per portare l'apparecchio fax allo stato di attesa iniziale, premere il tasto .

NOTA

Se si desidera realizzare ingrandimenti o riduzioni, occorre sistemare l'originale al centro in direzione longitudinale. Orientarsi a questo scopo in base alla scanalatura centrale nel piano di introduzione automatica per i documenti originali.

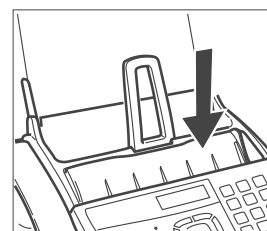

La larghezza di stampa massima è di 204 mm e la lunghezza massima di 282 mm. Il campo massimo non stampabile è di: a destra e sinistra 4 mm, in alto 3 mm e in basso 14 mm.

Se avete acquistato il **modello** di apparecchio fax dotato di **segreteria telefonica integrata** potete eseguire le stesse funzioni che svolgono le segreterie telefoniche esterne.

Sussistono le seguenti possibilità:

- **registrazione di annunci** che vengono **riprodotti automaticamente** in vostra assenza, per chiedere al chiamante di lasciare un messaggio o di richiamare in un secondo momento;
- **registrazione di promemoria** (i cosiddetti MEMO);
- **ascolto degli annunci**;
- **sostituzione degli annunci**;
- **registrazione dei messaggi** che i chiamanti desiderano lasciare in vostra assenza, in modo da non perdere alcuna **chiamata** diretta;
- **ascolto dei messaggi e dei promemoria registrati**;
- **cancellazione dei messaggi e dei promemoria registrati**;
- **trasferimento dei messaggi ad un telefono a distanza**;
- **comando a distanza della segreteria telefonica**.

La **capacità di registrazione** della segreteria telefonica dipende dalla capacità di memoria disponibile (ca. 14 minuti). La **durata degli annunci** può essere programmata a **30 o 60 secondi**; vedere "Programmazione della durata di annunci e messaggi in entrata".

IMPORTRANTE

La **segreteria telefonica può essere attivata soltanto dopo aver registrato l'annuncio 1**. Osservare le informazioni nei paragrafi "Annunci e promemoria" e "Registrazione dell'annuncio 1".

NOTA

Nel modo SEGR/FAX l'apparecchio fax si imposta automaticamente su ricezione se viene chiamato da un altro apparecchio fax, in modo da non perdere i documenti a voi inoltrati.

NOTA

L'accesso alla segreteria telefonica può essere **protetto** da un **codice di sicurezza a quattro cifre (già presente come "1234")**. In questo modo nessuno potrà utilizzare la segreteria telefonica senza il vostro consenso (ad eccezione della registrazione di messaggi). Il codice di sicurezza può essere modificato in qualsiasi momento (vedere "Modifica, cancellazione e attivazione del codice di sicurezza").

PANNELLO DI COMANDO DELLA SEGRETERIA TELEFONICA

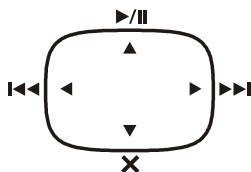

- ▶/■ Con questo tasto si avvia l'ascolto di messaggi e promemoria. Se nella segreteria telefonica sono presenti messaggi o promemoria non ancora ascoltati, l'ascolto inizia dal primo messaggio non ancora ascoltato. Inoltre, premendo questo tasto è possibile interrompere temporaneamente l'ascolto di messaggi e promemoria. Premendo di nuovo questo pulsante, si prosegue l'ascolto.



Con questo tasto si avvia la registrazione di "MEMO" (promemoria personali).

Premendo il tasto durante l'ascolto di messaggi e promemoria, si passa all'inizio del messaggio o del promemoria successivo.



Premendo questo tasto durante l'ascolto di messaggi e promemoria, si torna al messaggio o promemoria precedente. A questo proposito occorre tuttavia aver ascoltato tutti i messaggi o promemoria.



Premendo questo tasto, si cancellano i messaggi e i promemoria già ascoltati.



LED (MESSAGGI)

Se il LED è **acceso**, la memoria contiene messaggi o promemoria già ascoltati.

Se il LED **lampeggia**, la memoria contiene messaggi o promemoria non ancora ascoltati.

Se il LED è **spento**, la memoria non contiene messaggi o promemoria.

Tasti necessari per l'uso della segreteria telefonica:



Con questo tasto è possibile accedere al menu di configurazione della segreteria telefonica e selezionare i vari sottomenu.



Premendo questi tasti è possibile selezionare le possibili opzioni di un valore o di un parametro.



Con questo tasto è possibile avviare la registrazione e l'ascolto. Inoltre, fornisce le seguenti funzioni: selezione dei menu per la configurazione della segreteria, selezione di sottomenu, conferma dei parametri e dei relativi valori, passaggio allo stato successivo.



Con questo tasto è possibile interrompere la registrazione e l'ascolto. Serve inoltre per interrompere il processo di programmazione in corso e portare l'apparecchio fax allo stato di attesa iniziale.

MODIFICA, CANCELLAZIONE E ATTIVAZIONE DEL CODICE DI SICUREZZA

Attraverso l'uso di un codice di sicurezza è possibile impedire che

- terze persone ascoltino i propri messaggi personali;
- terze persone possano modificare i propri parametri d'impostazione personali della segreteria telefonica.

1. Premere il tasto



fino a quando sul display viene visualizzato:

CONF. SEGRETERIA

2. Per confermare l'impostazione, premere il tasto:



3. Premere il tasto



fino a quando sul display viene visualizzato:

CODICE ACCESSO

4. Premere il tasto:



Sul display viene visualizzato il codice programmato "1234":

DIGITA CODICE

{0 - 9}: 1234

Qui è possibile digitare un nuovo codice, ad esempio "0001", modificare il codice già esistente o cancellare il codice.

5. Per reinserire o modificare il codice, premere i tasti:



6. Per cancellare il codice, premere il tasto:



7. Premere il tasto



Sul display viene visualizzato:

ABILITA ASCOLTO

8. Per portare l'apparecchio fax allo stato di attesa iniziale, premere il tasto:



Per proteggere la segreteria telefonica con un codice di sicurezza, eseguire le operazioni summenzionate fino a quando sul display viene visualizzato "ABILITA ASCOLTO". Successivamente procedere come segue:

possono ascoltare i messaggi solo coloro che conoscono il codice di sicurezza.

1. A questo scopo, premere il tasto:



Sul display viene visualizzato:

DISABIL. ASCOLTO

2. Per confermare la selezione, premere il tasto:



Sul display viene visualizzato:

ABILITA CONFIG.

Possono programmare la segreteria telefonica solo coloro che conoscono il codice di sicurezza.

3. A questo scopo, premere il tasto:



Sul display viene visualizzato:

DISABIL. CONFIG.

4. Per confermare la selezione, premere il tasto:



5. Per portare l'apparecchio fax allo stato di attesa iniziale, premere il tasto:



ANNUNCI E PROMEMORIA

È possibile registrare **diversi tipi di annunci**:

- **ANNUNCIO 1**: questo annuncio, che dura al massimo 20 secondi, invita il chiamante a lasciare un messaggio nella segreteria telefonica. Ad esempio:
"Questa è la segreteria telefonica della ditta (...). Al momento non siamo purtroppo raggiungibili. Vi invitiamo a lasciare un messaggio o a inviare un fax premendo il tasto di avvio sul vostro apparecchio dopo il segnale acustico. Grazie."
- **ANNUNCIO 2** - dura al massimo **10 secondi** e può essere registrato per i seguenti casi:
 - quando si seleziona il modo di ricezione **"SEGR/FAX"** e si desidera informare il chiamante in vostra **assenza** che la segreteria telefonica non può registrare messaggi perché la memoria è piena. Ad esempio:
"Al momento è soltanto possibile inviare fax. Vi invitiamo a richiamare per parlare con un operatore."
 - quando si seleziona il modo **"TELEF./FAX"** e si desidera informare il chiamante in vostra **presenza** di non riagganciare. Ad esempio:
"Attendere prego."
- **ANNUNCIO DI TRASFERIMENTO** - questo annuncio, che dura al massimo **10 secondi**, vi informa su un **telefono a distanza** che nella segreteria telefonica sono presenti **messaggi** non ascoltati.
- Per trasferire i messaggi non ancora ascoltati, procedere come segue:
 - La segreteria telefonica deve essere stata previamente programmata per questa funzione (vedere più avanti **"Trasferimento dei messaggi in entrata e dei promemoria su un telefono a distanza"**).
 - Le funzioni che consentono il comando a distanza della segreteria telefonica devono essere attivate (vedere **"Comando a distanza della segreteria telefonica"**).
- **MEMO (vocale)** - la durata **programmata** ammonta a **30 o 60 secondi** e serve a scopi personali (ad esempio, come promemoria). Questo messaggio **non** viene riprodotto quando si riceve una chiamata.

REGISTRAZIONE DELL'ANNUNCIO 1

1. Premere il tasto



fino a quando sul display viene visualizzato:

CONF. SEGRETERIA

2. Premere il tasto:



3. Premere il tasto



fino a quando sul display viene visualizzato:

REG. ANNUNCIO 1

4. Premere il tasto:



Sul display viene visualizzato:

ALZA RICEVITORE

5. Sollevare il ricevitore:



Sul display viene visualizzato:

PER REG.

6. Per iniziare la registrazione dell'annuncio, premere il tasto:



Sul display viene visualizzato:

REGISTRAZIONE 19

Da questo momento vengono messi a disposizione 20 secondi (sul display conteggiati alla rovescia da 19 a 00) per dettare l'annuncio.

Se l'annuncio **dura meno di 20 secondi**, è possibile terminare la registrazione in tre modi diversi.

La registrazione viene conclusa:

- non appena si smette di parlare e si riabbassa il ricevitore;

- premendo il tasto  o

- il tasto .

Premendo il tasto  per terminare la registrazione, l'apparecchio fax non riproduce automaticamente il messaggio registrato.

Quando il **tempo a disposizione scade**, l'apparecchio fax emette un breve segnale acustico e riproduce automaticamente il messaggio registrato.

7. Riabbassare il ricevitore.

8. Per portare l'apparecchio fax allo stato di attesa iniziale, premere il tasto:



NOTA

Se il **volume** dell'annuncio è **troppo alto** o **troppo basso**, è possibile regolarlo durante l'ascolto con il tasto . Sul margine superiore destro del display viene visualizzato il volume regolato.

ASCOLTO DELL'ANNUNCIO 1

1. Premere il tasto



fino a quando sul display viene visualizzato:

CONF. SEGRETERIA

2. Premere il tasto:



3. Premere il tasto



fino a quando sul display viene visualizzato:

ASCOLTA ANNUNC. 1

4. Per ascoltare l'annuncio 1 registrato, premere il tasto:



Sul display viene visualizzato:

ASCOLTO

Dopo la riproduzione, l'apparecchio fax si imposta automaticamente sulla registrazione di un nuovo ANNUNCIO 1. In questo caso, è possibile modificare o sostituire l'annuncio registrato precedentemente a seconda delle necessità. A questo scopo, ripetere la procedura di registrazione.

5. Per portare l'apparecchio fax allo stato di attesa iniziale, premere il tasto:



REGISTRAZIONE DELL'ANNUNCIO 2

1. Premere il tasto



fino a quando sul display viene visualizzato:

CONF. SEGRETERIA

2. Premere il tasto:



3. Premere il tasto



fino a quando sul display viene visualizzato:

REG. ANNUNCIO 2

Proseguire con la registrazione come descritto in "Registrazione dell'annuncio 1" a partire dal punto n. 4.

NOTA

Ricordare che sono a disposizione solo 10 secondi.

ASCOLTO DELL'ANNUNCIO 2

1. Premere il tasto



fino a quando sul display viene visualizzato:

CONF. SEGRETERIA

2. Premere il tasto:



3. Premere il tasto



fino a quando sul display viene visualizzato:

ASCOLTA ANNUNC. 2

Proseguire come descritto in "Ascolto dell'annuncio 1" a partire dal punto n. 4.

REGISTRAZIONE DI UN ANNUNCIO DI TRASFERIMENTO

1. Premere il tasto



fino a quando sul display viene visualizzato:

CONF. SEGRETERIA

2. Premere il tasto:



3. Premere il tasto



fino a quando sul display viene visualizzato:

REG. ANNUNC. TRASF

Proseguire con la registrazione come descritto in "Registrazione dell'annuncio 1" a partire dal punto n. 4.

REGISTRAZIONE DI PROMEMORIA (MEMO)

È possibile utilizzare la segreteria telefonica anche per registrare promemoria personali (MEMO) che vengono gestiti come messaggi in entrata.

1. Premere il tasto:



Sul display viene visualizzato:

ALZA RICEVITORE

2. Sollevare il ricevitore:



Sul display viene visualizzato:

REG. MSG. MEMO?

3. Per iniziare la registrazione, premere il tasto:



Sul display viene visualizzato:

REGISTRAZIONE 30

NOTA

Sono a disposizione **30 o 60 secondi di tempo** (vedere più avanti "Programmazione della durata di promemoria e messaggi in entrata") per registrare il proprio promemoria con la stessa modalità dell'ANNUNCIO 1 e 2.

PROGRAMMAZIONE DELLA DURATA DI PROMEMORIA E MESSAGGI IN ENTRATA

1. Premere il tasto



fino a quando sul display viene visualizzato:

CONF. SEGRETERIA

2. Premere il tasto:



3. Premere il tasto



fino a quando sul display viene visualizzato:

DURATA MSG ENTR.

4. Premere il tasto:



Sul display viene visualizzato:

30 SEC

5. Per selezionare l'altro valore possibile, cioè "60 SEC", premere il tasto:



6. Per confermare la selezione, premere il tasto:



7. Per portare l'apparecchio fax allo stato di attesa iniziale, premere il tasto:



ASCOLTO DI MESSAGGI IN ENTRATA E PROMEMORIA (MEMO)

Se la memoria contiene uno o più messaggi in entrata non ancora ascoltati, il LED  "MESSAGGI" lampeggia e sul display viene visualizzato il numero totale di messaggi registrati (promemoria compresi), nell'esempio 03:

SEGR/FAX 03

20-06-06 10:32

Qui è possibile ascoltare tutti i messaggi e i promemoria contenuti nella memoria. I messaggi non ancora ascoltati presentano una numerazione progressiva fino a max. 49. Durante l'ascolto di un messaggio, sul display compaiono il giorno e l'ora di arrivo del messaggio.

È possibile ascoltare i messaggi tramite l'altoparlante o, se si tratta ad es. di un messaggio riservato, anche attraverso il ricevitore.

1. Per avviare l'ascolto dei messaggi mediante l'altoparlante, premere il tasto:



2. Per ascoltare il messaggio attraverso il ricevitore, premere il tasto:



3. Sollevare poi immediatamente il ricevitore:



L'apparecchio fax riproduce i messaggi consecutivamente, separandoli con un segnale acustico.

Dopo la riproduzione dell'ultimo messaggio, l'apparecchio fax emette due brevi segnali acustici e torna automaticamente allo stato di attesa iniziale. Il LED "MESSAGGI" smette di lampeggiare e rimane acceso.

CANCELLAZIONE DEI MESSAGGI E DEI PROMEMORIA GIÀ ASCOLTATI

Un messaggio o un promemoria può essere **cancellato** solo **durante o dopo l'ascolto**.

I messaggi o i promemoria non ascoltati non vengono cancellati. La cancellazione completa della memoria può essere pertanto eseguita solo dopo la previa riproduzione di tutti i messaggi e promemoria.

CANCELLAZIONE DI UN MESSAGGIO O PROMEMORIA IN FASE DI ASCOLTO

1. Per avviare l'ascolto di messaggi o promemoria, premere il tasto:



Sul display viene visualizzato:

ASCOLTA 01 03

20-06-06 10:47

2. Per cancellare il messaggio che si sta ascoltando, premere il tasto:



La segreteria telefonica riproduce il messaggio successivo e sul display viene visualizzato:

ASCOLTA 01 02
20-06-06 10:47

3. Per cancellare il messaggio seguente, premere il tasto:



Procedere allo stesso modo con tutti i messaggi da cancellare.

NOTA

Se non si desidera cancellare alcun messaggio, premere il tasto .

CANCELLAZIONE DI TUTTI I MESSAGGI ASCOLTATI

Supponiamo che nella segreteria telefonica siano stati registrati 6 messaggi, 3 dei quali sono stati ascoltati:

1. Premere il tasto:



Sul display viene visualizzato:

CANC.MSG ASCOLT?
CANCELLA/▼

2. Per cancellare i messaggi già ascoltati, premere il tasto:



Sul display viene visualizzato lo stato di attesa e il numero di messaggi che sono rimasti dopo la cancellazione, in questo caso 03.

NOTA

Se non si desidera cancellare alcun messaggio, premere il tasto .

TRASFERIMENTO DEI MESSAGGI IN ENTRATA E DEI PROMEMORIA SU UN TELEFONO A DISTANZA

È possibile programmare la segreteria telefonica in modo che chiami l'utente su un telefono a distanza ad un determinato orario per trasferire i messaggi non ancora ascoltati.

Oltre al momento della chiamata e al numero da selezionare, è possibile programmare anche la modalità di trasferimento della chiamata (unico o quotidiano).

1. Premere il tasto



fino a quando sul display viene visualizzato:

CONF. SEGRETERIA

2. Premere il tasto:



3. Premere il tasto



fino a quando sul display viene visualizzato:

TRASFER. MSG

4. Premere il tasto:



Sul display viene visualizzato:

TRASFER. MSG:NO

5. Per selezionare le altre due opzioni, vale a dire "TRASF. UNICO" o "TRASF.QUOTIDIANO", premere il tasto:



6. Per confermare la selezione, premere il tasto:



Sul display viene visualizzato:

DIGITA ORA
HH:MM

Impostare il momento di trasferimento della chiamata, ad esempio: "11:45".

7. A questo scopo, premere i tasti:



8. Per confermare l'immissione, premere il tasto:



Sul display viene visualizzato:

DIGITA NUM. TEL.

Digitare il numero di telefono al quale l'utente è raggiungibile, ad esempio: "02 614456".

9. A questo scopo, premere i tasti:



10. Per confermare l'immissione, premere il tasto:



Sul display viene visualizzato:

REG.ANNUNC.TRASF

Qui è possibile registrare l'annuncio di trasferimento (vedere "**Registrazione dell'annuncio di trasferimento**") o terminare la procedura.

11. Per interrompere la procedura, premere il tasto:



NOTA

La programmazione del trasferimento dei messaggi viene **annullata in caso di interruzione dell'alimentazione elettrica**.

NOTA

Se è stato precedentemente registrato un annuncio di trasferimento, sul display viene visualizzato il messaggio "ASCOLTO" e la segreteria telefonica riproduce il messaggio. La modifica o la sostituzione del messaggio sono descritti in "**Registrazione dell'annuncio di trasferimento**".

Dopo aver programmato la segreteria telefonica per il trasferimento dei messaggi non ancora ascoltati, è possibile ascoltarli come descritto in "**Comando a distanza della segreteria telefonica**".

COMANDO A DISTANZA DELLA SEGRETERIA TELEFONICA

Oltre al comando diretto mediante i tasti speciali sul pannello di comando dell'apparecchio fax, è inoltre possibile comandare a distanza la segreteria telefonica da una posizione lontana o vicina. Il presupposto di ciò è tuttavia un telefono che funzioni in **multifrequenza**, ad es.: un telefono cellulare.

Per poter operare sulla segreteria telefonica a distanza, occorre impostare l'apparecchio fax nel modo di ricezione "SEGR/FAX" e, **dopo l'ascolto dell'ANNUNCIO 1**, occorre **inserire il codice di sicurezza** (codice predefinito: "1234").

Le funzioni a disposizione per il comando a distanza vengono attivate con un codice numerico speciale a una o due cifre (vedere la tabella seguente). **Se il codice consta di due cifre, si consiglia di attendere il segnale di conferma tra le due cifre.**

CODICE	FUNZIONE OPERATIVA
1	Ascolto dei messaggi non ancora ascoltati
2	Ascolto di tutti i messaggi.
3	Ripetizione del messaggio durante la riproduzione o ritorno al messaggio precedente.
4	Passaggio al messaggio successivo.
5 + 5	Cancellazione di tutti i messaggi già ascoltati.
CODICE	FUNZIONE DI PROGRAMMAZIONE
# 1	Disattivazione della modalità di ricezione SEGR/FAX e impostazione sul modo FAX.
# 2	Impostazione del fax sulla modalità di ricezione SEGR/FAX.
# 3	Attivazione della registrazione dell'ANNUNCIO 1.
# 4	Terminazione e conferma della registrazione dell'ANNUNCIO 1.
# 5	Disattiva il trasferimento di messaggi e promemoria ad un telefono a distanza.
# 6	Preparazione per l'ascolto del SOLO ANNUNCIO.

Digitando **0**, dopo una sequenza operativa da **1 a 5** viene interrotta la funzione in corso.

Digitando **0**, dopo una sequenza di programmazione da **#1 a #6** si interrompe la programmazione in corso e l'apparecchio torna alle funzioni d'esercizio. In questo caso, occorre inserire di nuovo **#** per riprendere la fase di programmazione.

Programmazione delle funzioni di riproduzione e di programmazione mediante comando a distanza:

- selezionare il numero di fax sul telefono a distanza. La segreteria telefonica risponde con l'ANNUNCIO 1.
- Selezionare la funzione desiderata e inserire il codice rispettivo - vedere la tabella precedente.

La segreteria telefonica conferma l'operazione con un segnale acustico.

Se il **codice di sicurezza** della segreteria telefonica è stato programmato, dopo l'ascolto dell'ANNUNCIO 1 inserire le cifre del codice:

- Se il codice è corretto, si percepisce un breve segnale acustico di conferma. Successivamente, inserire il codice per il comando a distanza del fax.

Il **collegamento** può essere interrotto come si usa fare con una telefonata.

FUNZIONI SPECIALI DELLA SEGRETERIA TELEFONICA

Sulla segreteria telefonica possono essere programmate le seguenti funzioni speciali:

- EVITA TARIFFA
- SOLO ANNUNCIO
- RICEZIONE SILENTE DEI MESSAGGI IN ENTRATA

EVITA TARIFFA

Una volta attivata questa funzione, durante l'ascolto di eventuali messaggi mediante il comando a distanza apparecchio fax risponde nel seguente modo:

- se **nella segreteria telefonica non sono presenti messaggi**, la segreteria risponde **dopo due ulteriori squilli** oltre quelli già impostati;
- se **nella segreteria telefonica sono presenti messaggi**, la segreteria risponde **dopo gli squilli predefiniti** (vedere "**Modifica del numero di squilli**", capitolo "**Come utilizzare l'apparecchio fax in maniera ottimale**").

Se in relazione agli squilli predefiniti viene emesso **uno squillo in più**, da ciò è possibile riconoscere immediatamente che **non sono presenti messaggi** e si può **riagganciare** immediatamente, prima che l'apparecchio risponda.

Questa funzione non è disponibile in tutti i paesi.

1. Premere il tasto



fino a quando sul display viene visualizzato:

CONF. SEGRETERIA

2. Premere il tasto:



3. Premere il tasto



fino a quando sul display viene visualizzato:

EVITA TARIFFA

4. Per confermare, premere il tasto:



Sul display viene visualizzato:

DISATTIVO

5. Per selezionare l'altra opzione, "ATTIVO", premere il tasto:



6. Per confermare la selezione, premere il tasto:



7. Per portare l'apparecchio fax allo stato di attesa iniziale, premere il tasto:



SOLO ANNUNCIO

Se questa funzione è attivata, ad ogni chiamata non viene registrato alcun messaggio dopo la riproduzione dell'ANNUNCIO 1.

Questa funzione è utile se si prevede un'assenza prolungata e non si desidera registrare tutti i messaggi eventualmente in entrata.

In questo caso, invece del solito messaggio si consiglia di registrare un testo alternativo, ad esempio:

"Dal 22 giugno al 19 settembre verranno ricevuti solo fax.. Si prega di non lasciare messaggi".

1. Premere il tasto



fino a quando sul display viene visualizzato:

CONF. SEGRETERIA

2. Premere il tasto:



3. Premere il tasto



fino a quando sul display viene visualizzato:

SOLO ANNUNCIO

4. Per confermare, premere il tasto:



Sul display viene visualizzato:

SOLO ANNUNCIO:NO

5. Per selezionare l'altra opzione, "SOLO ANNUNCIO:SI", premere il tasto:



6. Per confermare la selezione, premere il tasto:



Sul display viene visualizzato:

ALZA RICEVITORE

Se è già stato registrato l'ANNUNCIO 1, sul display viene visualizzato il messaggio "ASCOLTO" e la segreteria ripete l'ANNUNCIO 1.

Se l'ANNUNCIO 1 non è ancora stato registrato, sul display viene visualizzato il messaggio "NON REGISTRATO".

7. Per modificare l'annuncio registrato precedentemente o per registrare un nuovo annuncio, abbassare il ricevitore.



Sul display viene visualizzato:

PER REG.

8. Per iniziare la registrazione, premere il tasto:



Sul display viene visualizzato:

REGISTRAZIONE 20

RICEZIONE SILENTE DEI MESSAGGI IN ENTRATA

Quando questa funzione è attiva, è possibile ricevere messaggi in modalità confidenziale. Ciò significa che la segreteria telefonica riceve il messaggio senza riprodurlo mediante l'altoparlante, in modo che nessuno possa sentirlo.

1. Premere il tasto



fino a quando sul display viene visualizzato:

CONF. SEGRETERIA

2. Premere il tasto:



Sul display viene visualizzato:

MSG. SU ALTOPARL.

3. Premere il tasto:



Sul display viene visualizzato:

MSG.SU ALTOP.:SI

4. Per selezionare l'altra opzione, "MSG.SU ALTOP.:NO", premere il tasto:



5. Per confermare la selezione, premere il tasto:



6. Per portare l'apparecchio fax allo stato di attesa iniziale, premere il tasto:



STAMPA DEI PARAMETRI DI IMPOSTAZIONE DELLA SEGRETERIA TELEFONICA

1. Premere il tasto



fino a quando sul display viene visualizzato:

CONF. SEGRETERIA

2. Premere il tasto:



3. Premere il tasto



fino a quando sul display viene visualizzato:

STAMPA PARAMETRI

4. Per confermare, premere il tasto:



Sul display viene visualizzato:

STAMPA: SI

Se sul display viene visualizzato "STAMPA: NO", premere i tasti ◀/▶ per selezionare l'opzione "STAMPA: SI".

5. Per avviare il processo di stampa, premere il tasto:



L'apparecchio fax torna poi automaticamente allo stato di attesa iniziale.

PREDISPOSIZIONI UTILI PER LA RICEZIONE

RIDUZIONE DELL'AREA DI STAMPA DI UN DOCUMENTO RICEVUTO

1. Premere il tasto



fino a quando sul display viene visualizzato:

CONFIGURAZ. FAX

2. Premere il tasto:



Sul display viene visualizzato:

DATA E ORA

3. Premere il tasto



fino a quando sul display viene visualizzato:

PARAMETRI STAMPA

4. Premere il tasto



fino a quando sul display viene visualizzato:

RIDUZIONE: 94%

Selezionare uno dei seguenti valori di riduzione: "80%", "76%", "70%" e "NO".

5. A questo scopo, premere il tasto:



6. Per confermare la selezione, premere il tasto:



7. Per portare l'apparecchio fax allo stato di attesa iniziale, premere il tasto:



RICEZIONE DI UN DOCUMENTO PIÙ LUNGO DEL FORMATO DI CARTA UTILIZZATO

Se i documenti ricevuti superano le dimensioni di stampa previste, è possibile che l'area di testo che supera il formato di stampa venga stampata su pagine successive.

1. Premere il tasto



fino a quando sul display viene visualizzato:

CONFIGURAZ. FAX

2. Premere il tasto:



Sul display viene visualizzato:

DATA E ORA

3. Premere il tasto



fino a quando sul display viene visualizzato:

PARAMETRI STAMPA

4. Premere il tasto



fino a quando sul display viene visualizzato:

ECCEDEENZA: AUTO

È possibile selezionare gli altri parametri "ECCEDEENZA:NO" "ECCEDEENZA:SI".

5. A questo scopo, premere il tasto:



6. Per confermare la selezione, premere il tasto:



7. Per portare l'apparecchio fax allo stato di attesa iniziale, premere il tasto:



NOTA

Se si seleziona il parametro "ECCEDEENZA: AUTO", l'apparecchio fax stampa sempre il testo in eccesso a condizione che sia più lungo di 12 mm.

In caso di selezione del parametro "ECCEDEENZA:SI", l'apparecchio fax stampa sempre il testo in eccesso su un altro foglio.

Selezionando il parametro "ECCEDEENZA:NO", l'apparecchio fax non stampa il testo in eccesso.

ATTIVAZIONE O DISATTIVAZIONE DELLA RICEZIONE SILENZIOSA

Con le modalità di ricezione "FAX", "TELEF./FAX" e "SEGR./FAX" è possibile impostare l'apparecchio fax per la ricezione di documenti in modo che al momento dell'arrivo di una chiamata non venga emesso alcuno squillo.

Se questa funzione è attivata, il comportamento dell'apparecchio fax dipende dal modo di ricezione selezionato e dal chiamante:

- nelle modalità di ricezione "FAX" e "SEGR./FAX", l'apparecchio fax non emette mai alcun squillo al ricevimento di una chiamata;
- nella modalità di ricezione "TELEF./FAX", l'apparecchio fax non emette alcuno squillo al ricevimento di una chiamata, se il chiamante è un altro apparecchio fax. Se invece si tratta di una telefonata, l'apparecchio fax emette un segnale acustico al posto degli squilli per indicare che il ricevitore telefonico deve essere sollevato.

1. Premere il tasto



fino a quando sul display viene visualizzato:

INSTALLLAZIONE

2. Premere il tasto:



Sul display viene visualizzato:

CONFIG. LINER TEL

3. Premere il tasto:



Sul display viene visualizzato:

FUNZIONI EVOLUTE

4. Premere il tasto



fino a quando sul display viene visualizzato:

RX SILENZ.:MARI

È possibile operare una selezione tra le opzioni "RX SILEN.:SEMPRE" o "RX SILEN.GIORN."

5. A questo scopo, premere il tasto:



6. Per confermare la selezione, premere il tasto:



7. Per portare l'apparecchio fax allo stato di attesa iniziale, premere il tasto:



NOTA

L'impostazione della ricezione silenziosa giornaliera ("RX SILEN.GIORN.") viene **annullata in caso d'interruzione dell'alimentazione elettrica**.

VISUALIZZAZIONE DELL'IDENTIFICATIVO DEL CHIAMANTE

Questa funzione, che può essere attivata dall'operatore di rete su richiesta del cliente, è **presente solo in alcuni paesi e compatibile con la norma ETSI ETS 300 778-1**.

Con questa funzione è possibile **riconoscere immediatamente chi è il chiamante**. Pertanto, è possibile decidere preventivamente se rispondere alla chiamata.

Quando l'apparecchio fax si trova **in stato di attesa**, con questa funzione è possibile visualizzare sempre e automaticamente **una delle seguenti informazioni** ad ogni chiamata:

- **numero o nome del chiamante;**
 - **PRIVATO:** se il chiamante non desidera mostrare il proprio identificativo;
 - **NON DISPONIBILE:** se il chiamante è collegato ad una centrale telefonica che non dispone di questo servizio.
- Se invece il proprio apparecchio fax **non è in stato di attesa** e all'arrivo di una chiamata **si desidera conoscere l'identità del chiamante**, premere il tasto  prima di rispondere.

In ogni caso, può accadere che - a seconda del tipo di centrale telefonica alla quale si è collegati - il numero del chiamante non venga visualizzato sull'apparecchio fax. In tal caso, informare il servizio di assistenza tecnica del proprio paese.

L'apparecchio fax è già predisposto in modo da **visualizzare l'identificativo del chiamante**. Tuttavia, è possibile impostare l'apparecchio in modo da non visualizzarlo come segue:

1. Premere il tasto



fino a quando sul display viene visualizzato:

INSTALLAZIONE

2. Premere il tasto:



Sul display viene visualizzato:

CONFIG. LINEA TEL

3. Premere il tasto:



Sul display viene visualizzato:

FUNZIONI EVOLUTE

4. Premere il tasto



fino a quando sul display viene visualizzato:

ID CHIAMANTE:SI

5. Per selezionare l'altra opzione "ID CHIAMANTE:NO", premere il tasto:



6. Per confermare la selezione, premere il tasto:



7. Per portare l'apparecchio fax allo stato di attesa iniziale, premere il tasto:



NOTA

In caso di interruzione dell'alimentazione elettrica, la data impostata e l'orario vanno persi. Se questa funzione è attivata, la data e l'ora vengono ripristinate alla prima ricezione di una chiamata.

MODIFICA DEL NUMERO DI SQUILLI

Questa funzione è attiva solo in alcuni paesi.

Il numero di squilli può essere modificato come segue:

1. Premere il tasto



fino a quando sul display viene visualizzato:

INSTALLAZIONE

2. Premere il tasto



fino a quando sul display viene visualizzato:

NUM. SQUILLI:02

È possibile operare una selezione tra i seguenti valori: "01", "02", "03", "04", "05", "06", "07" e "08".

3. A questo scopo, premere il tasto:



4. Per confermare la selezione, premere il tasto:



5. Per portare l'apparecchio fax allo stato di attesa iniziale, premere il tasto:



NOTA

Se si collega una segreteria telefonica esterna, è necessario accertarsi che il numero di squilli dopo i quali la segreteria entrerà in funzione, sia inferiore a quello impostato sull'apparecchio fax.

MODIFICA DEL VOLUME DEGLI SQUILLI

1. Premere il tasto



fino a quando sul display viene visualizzato:

CONFIGURAZ. FAX

2. Premere il tasto:



Sul display viene visualizzato:

DATA E ORA

3. Premere il tasto:



Sul display viene visualizzato:

PARAMETRI VARI

4. Premere il tasto



fino a quando sul display viene visualizzato:

SQUILLO:ALTO

È possibile effettuare una selezione tra altre tre opzioni: "SQUILLO:BASSO", "SQUILLO:MEDIO" e "SQUILLO:NO". Ad esempio: "SQUILLO:BASSO".

5. A questo scopo, premere il tasto:



6. Per confermare la selezione, premere il tasto:



7. Per portare l'apparecchio fax allo stato di attesa iniziale, premere il tasto:



ATTIVAZIONE O DISATTIVAZIONE DEL RICONOSCIMENTO DELLA CADENZA DEGLI SQUILLI

In alcuni paesi, gli operatori delle linee telefoniche locali offrono la possibilità di assegnare **due o più numeri alla stessa linea telefonica** che sono destinati a utenti diversi. Al momento della chiamata, la **diversa cadenza degli squilli** indica a quale utente è destinata la chiamata.

NOTA

Questa funzione non è disponibile in Germania.

Questa funzione è particolarmente utile in ambiente domestico o in piccoli uffici dove la stessa linea telefonica viene usata da persone diverse.

L'apparecchio fax è in grado "di riconoscere" una di queste cadenze degli squilli (vedere la procedura seguente). In questo modo, l'apparecchio fax si prepara sempre e solo alla ricezione di un documento se arriva una chiamata con una determinata cadenza degli squilli (nella modalità di ricezione "TELEF./FAX" o "SEGR./FAX").

Questa funzione è **particolarmente adatta se viene associata alla ricezione silenziosa**, in quanto l'apparecchio fax squilla solo in caso di chiamate telefoniche.

Si consiglia di **staccare la segreteria dall'alimentazione elettrica prima di attivare la procedura di riconoscimento**.

1. Premere il tasto



fino a quando sul display viene visualizzato:

INSTALLAZIONE

2. Premere il tasto:



Sul display viene visualizzato:

CONFIG. LINEA TEL

3. Premere il tasto



fino a quando sul display viene visualizzato:

FUNZIONI EVOLUTE

4. Premere il tasto



fino a quando sul display viene visualizzato:

DISTINT.SQUIL.:NO

5. Premere il tasto



fino a quando sul display viene visualizzato:

CAMBIA CADENZA

6. Per confermare la selezione, premere il tasto:



Sul display viene visualizzato:

AUTO RILEVAMENTO

7. Chiamare l'apparecchio fax con la cadenza degli squilli desiderata fino a quando l'apparecchio la riconosce.

Sul display viene visualizzato:

RILEVATA

8. Per portare l'apparecchio fax allo stato di attesa iniziale, premere il tasto:



NOTA

Se l'apparecchio fax non è in grado di riconoscere questa cadenza degli squilli particolare, sul display viene visualizzato il messaggio "NON RILEVATA".

1. Premere il tasto  e ripetere la procedura.

MODIFICA DELLA DURATA DEL SEGNALE ACUSTICO

Questa funzione è attiva solo in alcuni paesi.

Se l'apparecchio fax è impostato sulla **ricezione automatica con il riconoscimento del tipo di chiamata**, esso si comporta come segue:

- se il chiamante è un **apparecchio fax**, si prepara automaticamente per la ricezione dopo il numero di squilli predefinito;
- se si tratta invece di una **telefonata**, l'apparecchio fax si collega ed emette un **segnale acustico** per la durata di 20 secondi. Se nel frattempo il ricevitore non viene sollevato, l'apparecchio si prepara automaticamente per la ricezione. La durata del segnale acustico può essere modificata come segue:

1. Premere il tasto



fino a quando sul display viene visualizzato:

INSTALLAZIONE

2. Premere il tasto



fino a quando sul display viene visualizzato:

TEMPO TEL/FAX:20

È possibile impostare uno dei seguenti tempi di risposta: "15", "20", "30", "40",

3. A questo scopo, premere più volte il tasto:



4. Per confermare la selezione, premere il tasto:



5. Per portare l'apparecchio fax allo stato di attesa iniziale, premere il tasto:



MODIFICA DELLA DURATA DEL TEMPO DI SILENZIO

Questa funzione è attiva solo in alcuni paesi.

Se nell'ambito del tempo predefinito non arriva alcun messaggio vocale, l'apparecchio fax si predispone a ricevere un documento.

Per modificare l'impostazione del tempo di silenzio, procedere come segue:

1. Premere il tasto



fino a quando sul display viene visualizzato:

INSTALLAZIONE

2. Premere il tasto



fino a quando sul display viene visualizzato:

TEMPO SILENZ.: 6

È possibile impostare il seguente tempo di silenzio: "3", "4", "6", "8", "10" e "NO".

3. A questo scopo, premere più volte il tasto:



4. Per confermare la selezione, premere il tasto:



5. Per portare l'apparecchio fax allo stato di attesa iniziale, premere il tasto:



NOTA

Se si collega una segreteria telefonica esterna, è necessario accertarsi che il tempo di silenzio dell'apparecchio fax sia inferiore a quello programmato sulla segreteria telefonica.

MODIFICA DEL CODICE DI COMANDO A DISTANZA

È possibile attivare la ricezione dell'apparecchio fax da un **telefono a distanza**. A questo scopo, l'apparecchio fax deve essere impostato sulla **ricezione manuale** e il telefono a distanza deve funzionare in **multifrequenza**. Digitare il codice ** per il comando a distanza sul telefono remoto. Questa procedura corrisponde all'azionamento del tasto  sull'apparecchio fax.

Il secondo "asterisco" di questo codice può essere sostituito da una cifra compresa tra 0 e 9.

1. Premere il tasto



fino a quando sul display viene visualizzato:

INSTALLAZIONE

2. Premere il tasto:



Sul display viene visualizzato:

CONFIG. LINEA TEL

3. Premere il tasto:



Sul display viene visualizzata la linea per la quale è predefinito il collegamento dell'apparecchio fax, ad es.:

LINER PUBBLICA

4. Premere il tasto



fino a quando sul display viene visualizzato:

CONTR.REMOTO:51

5. Premere il tasto:



Sul display viene visualizzato il codice immesso precedentemente, ad es.:

DIGITA CODICE

COD.10/9,*1 *8

Digitare il nuovo codice, ad esempio: "**9".

6. A questo scopo, premere il tasto:



7. Per confermare la selezione, premere il tasto:



8. Per portare l'apparecchio fax allo stato di attesa iniziale, premere il tasto:



NOTA

Se si desidera disattivare questa funzione,

1. dopo la quarta fase premere  per visualizzare "CONTR. REMOTO:NO".

2. Per confermare l'impostazione, premere il tasto .

3. Premere il tasto .

L'apparecchio fax ritorna allo stato di attesa iniziale.

NOTA

Se l'apparecchio fax è collegato ad una linea privata, seguire la stessa procedura fino a quando viene visualizzato "LINEA PUBBLICA", premere i tasti ◀/▶ per visualizzare "LINEA PRIVATA", quindi procedere come indicato nella procedura.

ALTRE PREDISPOSIZIONI UTILI PER LA TRASMISSIONE

MODIFICA DELLA POSIZIONE DEL NOME E DEL NUMERO DI FAX

Le informazioni nell'intestazione dell'originale da trasmettere (nome/logo, identificativo, data/ora e numero di pagine) possono essere ricevute dall'apparecchio fax del destinatario all'esterno o all'interno dell'area del testo.

L'apparecchio fax è preimpostato in modo da inviare queste informazioni all'interno dell'area di testo.

Modificare la posizione come segue:

1. Premere il tasto



fino a quando sul display viene visualizzato:

CONFIGURAZ. FAX

2. Premere il tasto:



Sul display viene visualizzato:

DATA E ORA

3. Premere il tasto:



Sul display viene visualizzato:

PARAMETRI VARI

4. Premere il tasto



fino a quando sul display viene visualizzato:

INTESTAZIONE:INT

5. Per selezionare l'altro parametro, premere il tasto:



Sul display viene visualizzato:

INTESTAZIONE:EST

6. Per confermare la selezione, premere il tasto:



7. Per portare l'apparecchio fax allo stato di attesa iniziale, premere il tasto:



ATTIVAZIONE O DISATTIVAZIONE DELLA RITRASMISSIONE DA MEMORIA

1. Premere il tasto



fino a quando sul display viene visualizzato:

CONFIGURAZ. FAX

2. Premere il tasto:



Sul display viene visualizzato:

DATA E ORA

3. Premere il tasto:



Sul display viene visualizzato:

PARAMETRI VARI

4. Premere il tasto



fino a quando sul display viene visualizzato:

RITRASM.DOC.:SI

5. Per visualizzare l'altra opzione "RITRASM.DOC.:NO", premere il tasto:



6. Per confermare la selezione, premere il tasto:



7. Per portare l'apparecchio fax allo stato di attesa iniziale, premere il tasto:



CONTROLLO DELLA LINEA

L'apparecchio fax è già predisposto in modo da poter udire sia i **segnali di linea** durante la pausa di selezione che i **segnali di connessione** che possono essere scambiati tra l'apparecchio fax e il destinatario. In caso contrario, programmare l'apparecchio fax come segue:

1. Premere il tasto



fino a quando sul display viene visualizzato:

INSTALLAZIONE

2. Premere il tasto



fino a quando sul display viene visualizzato:

ASCOLTO LINEA:NO

3. Per selezionare l'altra opzione, "ASCOLTO LINEA:SI", premere il tasto:



4. Per confermare la selezione, premere il tasto:



5. Per portare l'apparecchio fax allo stato di attesa iniziale, premere il tasto:



REGOLAZIONE DEL VOLUME DELL'ALTOPARLANTE

Se i segnali di connessione e di selezione sono **troppo bassi**

o troppo alti, è possibile regolare il volume con il tasto .

1. Premere il tasto:



Sul display viene visualizzato:

IN LINEA

2. Per aumentare o ridurre il volume dell'altoparlante, premere il tasto:



Sul margine superiore destro del display viene visualizzato il volume regolato.

REGOLAZIONE DEL VOLUME DELL'AVVISATORE ACUSTICO

È possibile regolare il volume dell'avvisatore acustico su "Alto", "Medio" e "Basso" o disattivarlo.

1. Premere il tasto



fino a quando sul display viene visualizzato:

CONFIGURAZ. FAX

2. Premere il tasto:



Sul display viene visualizzato:

DATA E ORA

3. Premere il tasto:



Sul display viene visualizzato:

PARAMETRI VARI

4. Premere il tasto



fino a quando sul display viene visualizzato:

AVVISATORE: BASSO

È possibile selezionare anche altre opzioni: "AVVISATORE:ALTO", "AVVISATORE:MEDIO" e "AVVISATORE:NO".

5. A questo scopo, premere il tasto:



6. Per confermare la selezione, premere il tasto:



7. Per portare l'apparecchio fax allo stato di attesa iniziale, premere il tasto:



RIDUZIONE DELLA VELOCITÀ DI TRASMISSIONE

L'apparecchio fax trasmette ad una **velocità di trasmissione** regolare di **14400 bps** (bit per second). Sulle linee disturbate si consigliano velocità tra 9600 e 4800 bps.

1. Premere il tasto



fino a quando sul display viene visualizzato:

CONFIGURAZ. FAX

2. Premere il tasto:



Sul display viene visualizzato:

DATA E ORA

3. Premere il tasto:



Sul display viene visualizzato:

PARAMETRI VARI

4. Premere il tasto



fino a quando sul display viene visualizzato:

VELOCITÀ TX 14.4

È inoltre possibile operare una selezione tra i seguenti valori: "9.6" e "4.8".

5. A questo scopo, premere il tasto:



6. Per confermare la selezione, premere il tasto:



7. Per portare l'apparecchio fax allo stato di attesa iniziale, premere il tasto:



ATTIVAZIONE O DISATTIVAZIONE DELLA MODALITÀ ECM

La **modalità ECM (modalità di correzione degli errori)** è la procedura di correzione degli errori in caso di disturbi di linea. Questa funzione è attiva soltanto se è attivata sia sul proprio apparecchio fax che su quello del destinatario. Sul display viene poi visualizzata la lettera "E".

L'apparecchio fax è già predisposto per questa procedura di trasmissione. Se occorre invece impostare la procedura normale, procedere come segue:

1. Premere il tasto



fino a quando sul display viene visualizzato:

CONFIGURAZ. FAX

2. Premere il tasto:



Sul display viene visualizzato:

DATA E ORA

3. Premere il tasto:



Sul display viene visualizzato:

PARAMETRI VARI

4. Premere il tasto



fino a quando sul display viene visualizzato:

ECM:SI

5. Per visualizzare l'altra opzione "ECM:NO", premere il tasto:



6. Per confermare la selezione, premere il tasto:



7. Per portare l'apparecchio fax allo stato di attesa iniziale, premere il tasto:



TRASMISSIONE E RICEZIONE DI UN ORIGINALE NEL MODO POLLING

COSA SIGNIFICA POLLING ...

Si tratta di una richiesta di trasmissione in cui un apparecchio fax richiede l'invio di un documento ad un altro fax.

Tale richiesta è contraddistinta da due caratteristiche principali:

- **il destinatario del documento richiede la trasmissione.** Un utente può collegarsi ad un altro fax e chiedergli di trasmettergli automaticamente un documento (l'apparecchio deve essere debitamente predefinito); ciò può avvenire anche in assenza dell'utente dell'apparecchio chiamato.
- **I costi di trasmissione sono a carico del chiamante** (vale a dire il destinatario del documento) e non del mittente.

TRASMISSIONE DI UN ORIGINALE NEL MODO POLLING (RICEZIONE POLLING)

In primo luogo, concordare un orario con il corrispondente al quale eseguire la richiesta di trasmissione, in modo che l'utente dell'altra parte possa inserire il documento da trasmettere nel proprio apparecchio preventivamente. Successivamente, programmare il proprio apparecchio fax per la ricezione, impostando la procedura di selezione per la chiamata dell'altra parte e l'orario della richiesta di ricezione.

1. Premere il tasto



fino a quando sul display viene visualizzato:

RICEZ.POLLING

2. Premere il tasto:



Sul display viene visualizzato:

DIGITA ORA

HH:MM

Ora è possibile confermare l'orario corrente o sovrascriverlo con un nuovo orario, ad es. "18:20".

3. Per sovrascrivere l'orario corrente, premere i tasti:



4. Per confermare l'impostazione o l'orario corrente, premere il tasto:



Sul display viene visualizzato:

DIGITA NUMERO

NUM/RAPIDA/ABBR.

Selezionare il numero del destinatario in una delle modalità previste: direttamente sulla tastiera numerica o mediante i tasti di selezione rapida o i codici di selezione abbreviata.

5. Per l'immissione diretta del numero o del codice di selezione abbreviata, premere i tasti:



6. Per confermare l'impostazione, premere il tasto:



Per alcuni secondi, l'apparecchio fax visualizza il messaggio "POLL IMPOSTATO" e torna poi automaticamente allo stato di attesa iniziale. Sulla seconda riga del display viene visualizzato: "RX POLL.: 18:20".

NOTA

È possibile cancellare l'impostazione della ricezione polling:

1. A questo scopo, premere il tasto

MODIFICA O CANCELLAZIONE DELLA RICEZIONE POLLING PROGRAMMATA

1. Premere il tasto



fino a quando sul display viene visualizzato:

RICEZ.POLLING

2. Premere il tasto:



Sul display viene visualizzato:

GIA' IMPOSTATO

3. Premere il tasto:



Sul display viene visualizzato:

VARIA PARAMETRI?

È possibile effettuare una selezione tra le due seguenti opzioni: CANC. IMPOST? - Per annullare l'impostazione. L'apparecchio fax torna allo stato di attesa iniziale.

VARIA PARAMETRI? - Per modificare l'ora alla quale si desidera eseguire la richiesta di trasmissione o il numero del corrispondente dal quale si desidera ricevere un originale.

4. Per visualizzare l'altra opzione disponibile: "CANC.. IMPOST?", premere il tasto:



5. Per confermare la selezione, premere il tasto:

Sul display viene visualizzato:

DIGITA ORA

HH:MM

Da qui, proseguire come descritto in "**Trasmissione di un originale nel modo polling**".

PREPARAZIONE DI UN ORIGINALE PER LA TRASMISSIONE (TRASMISSIONE POLLING)

1. Inserire l'originale nell'ADF.

Nella riga superiore del display viene visualizzato:

DOCUMENTO PRONTO

mentre nella riga inferiore viene indicato il valore d'uscita rispettivo per il contrasto previsto "NORMALE".

Il valore iniziale della risoluzione (anche se non indicato sul display) è: "☒" (standard).

Se lo si ritiene opportuno, modificare i valori di contrasto e risoluzione (vedere "**Regolazione del contrasto e della risoluzione**", capitolo "**Operazioni di base per la trasmissione e la ricezione**").

2. Premere il tasto:



fino a quando sul display viene visualizzato:

TRASM.POLLING

3. Premere due volte il tasto:



Sulla seconda riga del display viene visualizzato: "TX POLL.ATTIVATA".

NOTA

È possibile cancellare la trasmissione polling impostata:

1. A questo scopo, estrarre l'originale dall'ADF o premere semplicemente il tasto

INTERRUZIONE DELL'ALIMENTAZIONE ELETTRICA

In caso di interruzione dell'alimentazione elettrica la **memoria** dell'apparecchio fax **mantiene** sempre: i **numeri memorizzati per la selezione rapida ed abbreviata e i rapporti**, mentre i documenti in memoria vanno persi. Anche data e ora vengono perse. Pertanto, può risultare necessario impostarli di nuovo sulla base della procedura "**Impostazione di data e ora**", capitolo "**Materiale in dotazione, collegamento e messa in funzione**".

Se la funzione "**Visualizzazione dell'identificativo del chiamante**" è attivata, data e ora vengono invece **ripristinate con la ricezione della prima chiamata**.

ESAURIMENTO DELLA CARTA O DELL'INCHIOSTRO

Se durante la ricezione **la carta finisce o si inceppa**, **l'inchiostro nella cartuccia di stampa si esaurisce**, **il coperchio del vano della cartuccia di stampa è aperto**, **il supporto della carta è chiuso** o se si **solleva il pannello di comando**, il processo di stampa viene interrotto. Sul display viene visualizzato un messaggio rispettivo e l'apparecchio fax **memorizza temporaneamente** il documento. Dopo l'eliminazione di questo guasto, la stampa viene ripresa.

TRASMISSIONE FALLITA

Può accadere che un documento venga trasmesso in maniera errata a causa di disturbi di linea, sovraccarico o altri problemi e che quindi il destinatario richieda di ripetere la trasmissione. In questo caso, si consiglia di impostare una **velocità di trasmissione inferiore**. La velocità di trasmissione normale dell'apparecchio fax è di **14400 bps (bit per second)**. Per diminuire la velocità, seguire la procedura descritta nel paragrafo "**Riduzione della velocità di trasmissione**", capitolo "**Come utilizzare l'apparecchio fax in maniera ottimale**".

Se la **trasmissione fallisce** per disturbi di linea o malfunzionamenti, il LED "●" si accende e l'apparecchio fax emette un breve segnale acustico. In questo caso, l'apparecchio fax stampa automaticamente il **rapporto di ultima trasmissione** (vedere "**Stampa di rapporti e liste**", capitolo "**Operazioni di base per la trasmissione e la ricezione**"), che contiene il **codice d'errore** con l'indicazione della causa del problema (più avanti è riportato un elenco di tutti i codici d'errore).

PICCOLI INCONVENIENTI

L'elenco seguente si prefigge di fungere da ausilio per la soluzione dei problemi minori.

INCONVENIENTE	SOLUZIONE
Il facsimile non dà segni di vita.	Controlla che sia collegato alla presa di alimentazione.
L'originale non si inserisce correttamente.	Controlla che l'originale rispetti le raccomandazioni elencate nel paragrafo " Quali originali puoi usare ", capitolo " Operazioni di base per la trasmissione e ricezione ".
Il facsimile non riesce a trasmettere.	Controlla che l'originale non sia inceppato. La linea è occupata: attendi che si liberi, quindi ritrasmetti.
Il facsimile non riceve in modo automatico.	Lo hai predisposto alla ricezione manuale: predisponilo alla ricezione automatica.
Il facsimile non riesce né a copiare né a ricevere.	Controlla che l'originale o il foglio di carta di non siano inceppati. Stai utilizzando un tipo di carta non idonea: controlla le caratteristiche della carta elencate nel capitolo " Dati tecnici ".
Il facsimile stampa copie completamente bianche.	Posiziona correttamente l'originale con il lato da copiare rivolto verso l'alto.

NOTA

I malfunzionamenti durante la trasmissione e la ricezione possono avere anche altre cause non riportate nell'elenco di cui sopra. Queste vengono indicate da un **codice d'errore** nel "**rapporto di ultima trasmissione**" e nel "**rapporto attività**" - vedere "**Stampa di rapporti e liste**", capitolo "**Operazioni di base per la trasmissione e la ricezione**".

CODICE D'ERRORE

I codici d'errore stampati sul rapporto di ultima trasmissione e sul rapporto attività constano di **due cifre** che indicano la **causa** del problema. Per ragioni di spazio, nel rapporto attività compare solo il codice a due cifre senza alcun messaggio.

CODICE	MESSAGGIO	CAUSA DELL'ERRORE	COSA DEVI FARE
OK	Nessun messaggio. Esito positivo.		Nessuna azione.
02	CONNESSIONE IMPOSSIBILE	Il facsimile non rileva alcun tono di linea oppure riceve segnalazioni irregolari.	Verifica che il facsimile sia collegato correttamente alla linea telefonica e che il ricevitore non sia sollevato. Dopodiché ritenta la connessione.
03	RISPOSTA NON RICEVUTA	Il corrispondente non risponde o non è un facsimile.	Verifica che il numero del corrispondente sia corretto.
04	ERRORE IN TRASMISSIONE RITRASMETTI DA PAG. nn	È stata rilevata una anomalia durante la trasmissione. "nn" = numero di pagina su cui si è rilevato l'errore.	Ripeti la trasmissione a partire dalla pagina indicata sul rapporto.
05	RITRASMETTI LE PAGINE nn, nn	Il facsimile del corrispondente ha rilevato degli errori durante la ricezione. "nn" = numero di pagina su cui si è rilevato l'errore.	Ripeti la trasmissione delle pagine indicate sul rapporto.
07	DOCUMENTO TROPPO LUNGO	L'originale da trasmettere è troppo lungo. Il tempo impiegato per la trasmissione eccede i limiti consentiti.	Suddividi l'originale da trasmettere.
08	CONTROLLA IL DOCUMENTO	Il lettore ottico non riesce a leggere l'originale.	Rimuovi l'originale dall'ADF e inseriscilo nuovamente quindi ritenta la connessione.
09	TX INTERROTTA CON STOP	Hai interrotto la trasmissione.	Nessuna azione.
10	Nessun messaggio	È stata rilevata una anomalia durante la ricezione.	Chiama il corrispondente e chiedigli di inviarti nuovamente il documento.
11	Nessun messaggio	Durante la fase di ricezione è avvenuta una anomalia di stampa. La ricezione ha proseguito in memoria ma la memoria si è riempita prima che la ricezione terminasse.	Risolvi la anomalia e attendi che termini la stampa del documento in memoria.
13	ERRORE IN POLLING	Il corrispondente non ha lasciato alcun originale nell'ADF e non ha predisposto il suo facsimile alla trasmissione con il metodo polling.	Richiama il corrispondente.
16	CADUTA DI TENSIONE SU PAG. nn	È mancata la corrente durante una fase di trasmissione o ricezione.	Ripeti la trasmissione a partire dalla pagina indicata sul rapporto.
(OK)	Nessun messaggio.	Il documento è stato ricevuto ma la qualità di stampa è poco soddisfacente.	Chiama il corrispondente.
OCC	LINEA OCCUPATA	La linea è occupata.	Ritenta con linea libera.

INDICAZIONI E MESSAGGI

I **problemi** che eventualmente si verificano sono normalmente accompagnati da **segnali acustici** (in parte anche da **segnali visivi**: accensione del LED "●") o vengono segnalati da **messaggi d'errore sul display**.

L'apparecchio fax emette inoltre **segnali acustici e messaggi sul display** che non indicano alcun messaggio d'errore.

SEGNALI ACUSTICI

Segnale breve di 1 secondo

- Dopo l'azionamento di un tasto errato durante una fase operativa qualsiasi.

Segnale lungo di 3 secondi e accensione del LED

- Errore di trasmissione.

Segnale acustico continuo

- Richiesta di abbassamento del ricevitore telefonico se dopo un'operazione qualsiasi con apparecchio sollevato si dimentica di riagganciare.

NOTA

Per **spegnere** il LED "ERRORE" "●", premere il tasto .

MESSAGGI D'ERRORE SUL DISPLAY



CAMBIA CARTUCCIA

L'inchiostro nella cartuccia si è esaurito: sostituire la cartuccia di stampa (vedere "**Sostituzione della cartuccia di stampa**", capitolo "**Manutenzione**").

CODICE ERRATO, PREMI

- Il codice di accesso alla segreteria telefonica è errato: premere il tasto  e inserire il codice corretto.

CONTROLLA CARTA, PREMI

- Carta esaurita nel cassetto: rifornire il cassetto di carta e premere  per eliminare il messaggio sul display.
- La carta non viene alimentata correttamente: reinserire la carta nel cassetto e premere  per riportare l'apparecchio fax allo stato di attesa iniziale.

CONTROLLA DOCUM., PREMI

L'originale non è stato introdotto correttamente: riposizionare l'originale nell'apertura d'introduzione automatica (ADF) e premere  per riportare l'apparecchio fax allo stato di attesa iniziale.

COPERCHIO APERTO

Il coperchio del vano della cartuccia di stampa è aperto: chiudere il coperchio.

COPIA INTERRUPTA

- Il processo di copia è stato interrotto con il tasto .
- Durante la fase di copia dell'originale si è verificato un errore che ha impedito la stampa: controllare il tipo di errore sul display ed eliminarlo.

DOC. IN MEM

Il documento ricevuto è stato memorizzato perché un errore di ricezione ne ha impedito la stampa immediata: stabilire il tipo di errore (carta esaurita o inceppata, esaurimento dell'inchiostro, coperchio aperto, ecc.) ed eliminare il problema.

ERRORE CARTA, PREMI

Inceppamento della carta durante la copia o la ricezione: premere il tasto . Se il foglio non viene espulso automaticamente, verificare dove si è inceppato e rimuoverlo (vedere "**Eliminazione della carta inceppata**", capitolo "**Manutenzione**").

ERRORE TX

L'ultima trasmissione non è stata eseguita correttamente: per spegnere il LED "●" e per cancellare il messaggio sul display, premere il tasto  e successivamente ripetere la trasmissione.

ERRORE RX

Errore di ricezione: per spegnere il LED "●" e per cancellare il messaggio sul display, premere il tasto .

MEMORIA PIENA

Uno o più documenti ricevuti in memoria hanno occupato lo spazio in memoria a causa di un errore durante la ricezione: stabilire il tipo di errore (carta esaurita o inceppata, inchiostro esaurito, coperchio aperto, ecc.) ed eliminarlo. I documenti verranno stampati automaticamente e libereranno la memoria.

NON PROGRAMMATO

È stato selezionato un tasto di selezione rapida o un codice di selezione abbreviata non programmato: programmare il tasto o il codice (vedere "**Programmazione della selezione rapida e abbreviata**", capitolo "**Operazioni di base per la trasmissione e la ricezione**").

RIC. IN MEM.

La ricezione prosegue in memoria, in quanto un errore di ricezione ha impedito la stampa del documento: stabilire il tipo di errore ed eliminarlo.

RISEL. POLL MNN

È stata impostata una ricezione polling e non è stato possibile instaurare il collegamento a causa di disturbi di linea o della linea del destinatario occupata: l'apparecchio fax è pronto per avviare tentativi di riselectone automatici.



RISELEZIONE MNN

Non è stato possibile instaurare il collegamento a causa di disturbi di linea o della linea del destinatario occupata: l'apparecchio fax è pronto per avviare tentativi di riselectone automatici.

SYSTEM ERROR MNN

Si è verificato un errore che ha comportato il blocco dell'apparecchio fax: spegnere e riaccendere l'apparecchio. Se l'errore persiste, spegnere l'apparecchio e chiamare il servizio di assistenza tecnica.

TOGLI DOCUMENTO, PREMI

- Si è inceppato un originale durante un processo di copia o di trasmissione: premere il tasto ; se l'originale non viene espulso automaticamente, togliere l'originale manualmente (vedere "Rimozione degli originali inceppati", capitolo "Manutenzione").
- La lettura dell'originale è stata interrotta con l'azionamento del tasto .

VERIFICA CARTUC.

- L'apparecchio fax non può rilevare la cartuccia di stampa, perché questa non è inserita o è stata inserita in modo errato: inserire correttamente la cartuccia di stampa.
- Alcuni ugelli della cartuccia di stampa sono danneggiati, cosa che si ripercuote negativamente sulla qualità di stampa: eseguire la procedura della riattivazione della cartuccia di stampa (vedere "Riattivazione della cartuccia di stampa e controllo degli ugelli").

ALTRE SEGNALAZIONI ACUSTICHE

Segnale breve di 1 secondo

- La trasmissione è stata completata correttamente.

Segnale intermittente di 20 secondi

- Richiesta di sollevamento del ricevitore per rispondere a una chiamata.

ALTRI MESSAGGI VISUALIZZATI SUL DISPLAY

ALZA RICEVITORE

Il chiamante ha prenotato una conversazione: sollevare il ricevitore e rispondere.

CARTUCCIA NUOVA?, 1=SI 0=NO

La cartuccia di stampa monouso è stata utilizzata per la prima volta o reinserita dopo la rimozione: rispondere di conseguenza. Se la risposta è "SI", ma la cartuccia di stampa non è nuova, l'apparecchio fax non sarà in grado di rilevare l'esaurimento dell'inchiostro.

CHIAMATA TEL.

Il ricevitore del telefono collegato è stato sollevato per prendere la linea.

CONNESSIONE



L'apparecchio fax instaura un collegamento con l'altra parte.

DOCUMENTO PRONTO

L'originale è stato inserito correttamente nell'ADF.

LINER IN ATTESA,

PREMI ATTESA

La conversazione telefonica è stata temporaneamente sospesa premendo il tasto ; per riprendere la conversazione, premere di nuovo il tasto .

MEMORIZZAZIONE

L'apparecchio fax memorizza le pagine che costituiscono l'originale da copiare.

POSA RICEVITORE

È stata attivata la "funzione vivavoce". Abbassare il ricevitore.

RX COMPLETATA

La ricezione è stata completata correttamente.

RX INTERROTTA

La ricezione è stata interrotta premendo il tasto .

RX POLL: HH:MM

È stata eseguita una richiesta di trasmissione (ricezione polling).

SELEZIONE

L'apparecchio fax seleziona il numero del fax da chiamare.

STAMPA IN CORSO

L'apparecchio fax sta stampando un rapporto o una lista.

TRASMISSIONE

Trasmissione in corso.

TX COMPLETATA

La trasmissione è stata completata correttamente.

ULTIMA TX OK

L'ultima trasmissione è stata completata correttamente.

TX DA MEMORIA

È stata impostata una trasmissione da memoria.

TX IN CORSO

Trasmissione in corso.

TX INTERROTTA

La trasmissione è stata interrotta con il tasto .

TX ORE: HH:MM

È stata impostata una trasmissione ad un'ora prestabilita (trasmissione differita).

VERIFICA STAMPA

1=ESCI 0=RIPETI

L'apparecchio fax ha eseguito un controllo automatico degli ugelli e successivamente ha avviato una prova di stampa: la verificare la qualità della stampa sulla base della prova e proseguire di conseguenza.

SOSTITUZIONE DELLA CARTUCCIA DI STAMPA

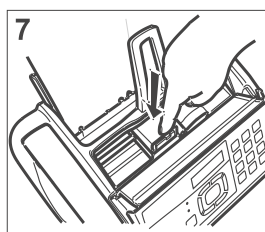
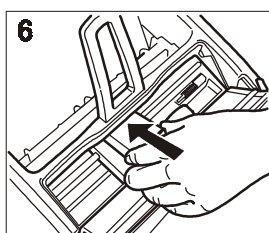
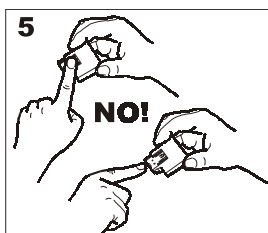
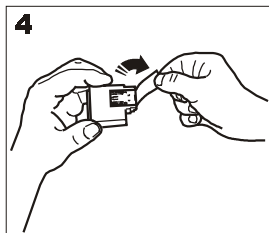
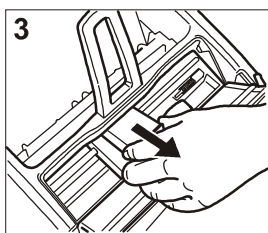
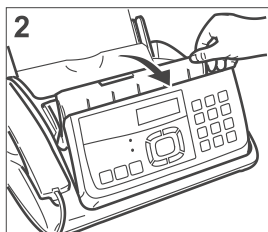
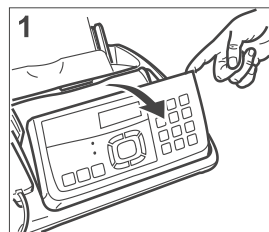

1. Alzare il pannello di comando (1).
2. Sollevare il coperchio del vano della cartuccia di stampa con l'apposita leva (2).
3. Per sbloccare la cartuccia di stampa, rilasciare la linguetta.
4. Estrarre la cartuccia di stampa dal proprio alloggiamento (3).
5. Afferrare la nuova cartuccia di stampa di lato e rimuovere la pellicola protettiva dagli ugelli (4).
- Attenzione!**
Non toccare gli ugelli e i contatti elettrici (5).
6. Inserire la cartuccia di stampa nel relativo alloggiamento (6). Assicurarsi che le lamelle di contatto siano rivolte verso il basso.
7. Spingere la cartuccia di stampa fino a udirne lo scatto in posizione che conferma un inserimento corretto (7).
8. Chiudere il coperchio della camera della cartuccia di stampa e il pannello di comando.

NOTA

Se una cartuccia di stampa viene sostituita con una cartuccia nuova per l'**esaurimento dell'inchiostro**, alla chiusura del vano della cartuccia e del pannello di comando l'apparecchio fax riconosce automaticamente la sostituzione e **sul display** viene visualizzato il messaggio "CARTUC. NUOVA? 1 = SI, 0 = NO". Digitare il valore 1. A questo punto, l'apparecchio fax esegue **automaticamente** la procedura di **riattivazione della cartuccia** e il **controllo degli ugelli**, eseguendo una prova di stampa. Procedere come descritto in "Inserimento della cartuccia di stampa" nel capitolo "Materiale in dotazione, collegamento e messa in funzione".

Se al contrario la cartuccia di stampa è stata sostituita a causa di un **peggioramento della qualità di stampa**, procedere come segue:

1. Premere il tasto



fino a quando sul display viene visualizzato:

MANUT. CARTUC.

2. Premere il tasto:



Sul display viene visualizzato:

NUOVA CARTUC.:SI

3. Premere il tasto:



Sul display viene visualizzato:

RIPRISTINO

L'apparecchio fax esegue la riattivazione della cartuccia e il controllo degli ugelli e stampa quindi il risultato.

Procedere come descritto in "Inserimento della cartuccia di stampa" nel capitolo "Materiale in dotazione, collegamento e messa in funzione".

RIATTIVAZIONE DELLA CARTUCCIA DI STAMPA E CONTROLLO DEGLI UGELLI

Se durante il normale uso dell'apparecchio si riscontra un **peggioramento della qualità di stampa**, è possibile eseguire una rapida operazione di riattivazione della cartuccia di stampa e il controllo degli ugelli che termina con la stampa del risultato diagnostico.

1. Premere il tasto



fino a quando sul display viene visualizzato:

MANUT. CARTUC.

2. Premere il tasto:



Sul display viene visualizzato:

NUOVA CARTUC.:SI

3. Per visualizzare l'altra opzione possibile "NUOVA CARTUC.:NO", premere il tasto:



4. Per confermare la selezione, premere il tasto:



Sul display viene visualizzato:

RIPRISTINO

L'apparecchio fax esegue la riattivazione della cartuccia e il controllo degli ugelli e stampa quindi il risultato.

Proseguire in base al risultato di stampa facendo riferimento al paragrafo "**Inserimento della cartuccia di stampa**", capitolo "**Materiale in dotazione, collegamento e messa in funzione**".

NOTA

Questa procedura può essere interrotta in qualsiasi momento.

1. A questo scopo, premere il tasto .

NOTA

Se dopo la procedura di riattivazione il risultato di stampa è ancora insoddisfacente, adottare la serie di misure seguenti ed interrompere non appena si ottiene un risultato di stampa soddisfacente.

- Copiare un documento con il tipo di grafica o di testo desiderato sull'apparecchio fax e verificare il risultato qualitativo.
- Modificare il tipo di carta (la carta utilizzata potrebbe essere molto porosa) e ripetere la procedura ancora una volta.
- Rimuovere la cartuccia e reinserirla.
- Rimuovere la cartuccia di stampa e verificare se sugli ugelli è presente un corpo estraneo. In tal caso, eliminare il corpo estraneo senza toccare le lamelle di contatto. Reinserire poi la cartuccia.
- Rimuovere la cartuccia di stampa e pulire le lamelle di contatto della stessa e della slitta della cartuccia - vedere "**Pulizia delle lamelle di contatto della cartuccia di stampa**". Reinserire poi la cartuccia.
- Informare il servizio di assistenza tecnica.

PULIZIA DEI CONTATTI ELETTRICI DELLA CARTUCCIA DI STAMPA

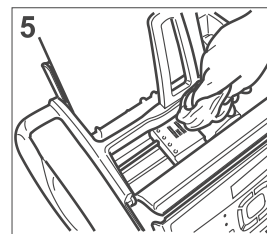
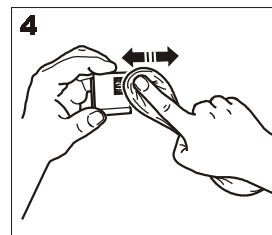
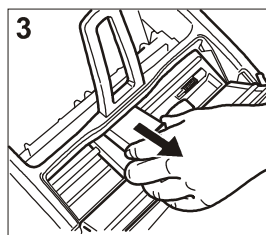
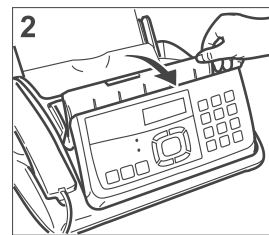
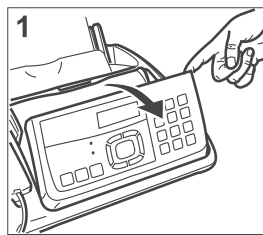

1. **Scollegare l'apparecchio fax dalla presa di alimentazione elettrica.**
2. Alzare il pannello di comando (1).
3. Sollevare il coperchio del vano della cartuccia di stampa con l'apposita leva (2).
4. Per sbloccare la cartuccia di stampa, rilasciare la linguetta.
5. Estrarre la cartuccia di stampa dal proprio alloggiamento (3).
6. Pulire i contatti elettrici con un panno leggermente inumidito (4).
Attenzione!
Non toccare gli ugelli!
7. Pulire anche i contatti elettrici del carellino porta cartuccia con un panno leggermente inumidito (5).
8. Inserire la cartuccia di stampa nel relativo alloggiamento. Assicurarsi che le lamelle di contatto siano rivolte verso il basso.
9. Spingere la cartuccia di stampa fino a udire lo scatto in posizione che conferma un inserimento corretto.
10. Chiudere il coperchio del vano della cartuccia di stampa e il pannello di comando.

PULIZIA DEL LETTORE OTTICO

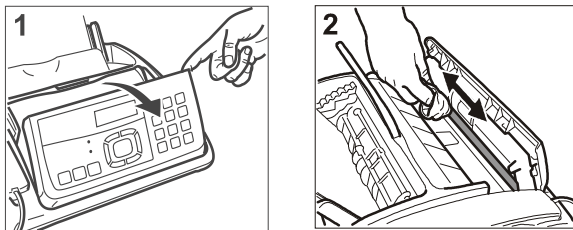

I depositi di polvere sul vetro del lettore ottico possono causare problemi durante la lettura dei documenti. Affinché non si verifichino malfunzionamenti, pulire il vetro regolarmente. A questo scopo, procedere come segue:

1. **Scollegare l'apparecchio fax dalla presa di alimentazione elettrica.**
2. Alzare il pannello di comando (1).
3. Pulire il vetro del lettore ottico (2).
A questo scopo, utilizzare un panno inumidito con un detergente per vetri **neutro**. Non nebulizzare il detergente direttamente sul vetro.
4. Asciugare il vetro con cura.
5. Chiudere il pannello di comando.

NOTA

Per il controllo del lettore ottico, eseguire una copia di un foglio bianco. Se sulla copia si riscontra la presenza di strisce verticali e tuttavia il lettore ottico sembra essere pulito, informare il servizio di assistenza.

PULIZIA DELLA CARROZZERIA

1. **Scollegare l'apparecchio fax dalla presa di alimentazione elettrica.**
2. Per la pulizia, utilizzare un panno morbido privo di filaccia. Inumidire il panno con un detergente neutro diluito in acqua.

ELIMINAZIONE DEGLI INCEPPAMENTI DEGLI ORIGINALI

Durante la **trasmissione** o la **copia** può accadere che un originale si inceppi (questo stato viene segnalato sul display con il messaggio "**TOGLI DOCUMENTO, PREMI** ▼").

Cercare di espellere l'originale premendo il tasto . Se non si riesce a espellerlo in questo modo, rimuoverlo manualmente. A questo scopo, procedere come segue:

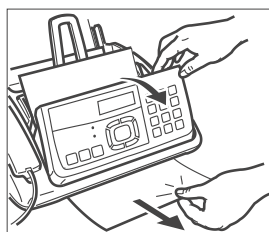

1. Sollevare il pannello di comando.
2. Rimuovere l'originale rimasto nell'ADF.
3. Richiudere il pannello di comando.

ELIMINAZIONE DEGLI INCEPPAMENTI DELLA CARTA

Se la carta per la stampa dei documenti ricevuti o per la copia degli originali si inceppa, questo stato viene segnalato sul display con il messaggio "**ERRORE CARTA, PREMI** ▼".

Cercare di espellere il foglio premendo il tasto . Se non si riesce a espellerlo in questo modo, rimuoverlo manualmente. A questo scopo, procedere come segue:

Se il foglio è inceppato nell'ASF:

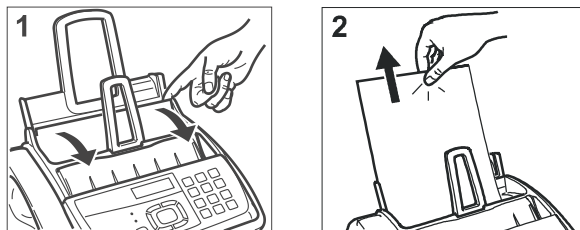

1. Aprire il pannello del cassetto della carta (ASF) (1).
2. Rimuovere il foglio inceppato (2).
Assicurarsi che non si strappi.

Se il foglio è inceppato nell'area di uscita per i documenti ricevuti/copiati:

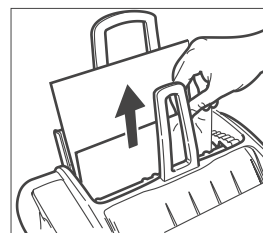

1. Rimuovere il foglio inceppato.
Assicurarsi che non si strappi.

COSTRUTTORE E ASSISTENZA

COSTRUTTORE

Olivetti Spa, con unico azionista
Gruppo Telecom Italia
Direzione e coordinamento di Telecom Italia S.p.A

ASSISTENZA

Se l'apparecchio fax non funziona come previsto o per quesiti al costruttore, chiamare il numero indicato nella "Warranty Card".

GARANZIA

Fare riferimento alla "Warranty Card" fornita in dotazione.

CARATTERISTICHE GENERALI

Modello apparecchio fax da tavolo
 Display LCD 16 + 16 CRT
 Capacità di memoria .. 2 MB
Dimensioni
 Larghezza 350 mm
 Profondità 280 mm (***)
 Altezza 140 mm (**)
 Peso ca. 4,7 Kg

CARATTERISTICHE DI COMUNICAZIONE

Rete telefonica linea pubblica/linea privata
 Compatibilità ITU
 Velocità di trasmissione 14400-12000-9600-7200-4800-2400
 Compressione dei dati MH,MR, MMR

VALORI DI COLLEGAMENTO ELETTRICI

Tensione di rete 220-240 VAC o 110-240 VAC
 (vedere la targhetta sul lato inferiore dell'apparecchio)
 Frequenza 50-60 Hz (vedere la targhetta sul lato inferiore dell'apparecchio)
 Potenza assorbita:
 - nello stato pronto per l'uso ca. 4W
 - potenza max. 35W

CONDIZIONI AMBIENTALI

Temperatura da 5° C a +35°C (esercizio)
 da -15°C a +45°C (trasporto)
 da 0 °C a +45 °C (stoccaggio e riposo)
 Umidità atmosferica rel. 15% - 85% (esercizio/stoccaggio/riposi)
 5% - 95% (trasporto)

CARATTERISTICHE DEL LETTORE OTTICO

Metodo di scansione CIS
 Risoluzione:
 - orizzontale 8 pixel/mm
 - verticale STANDARD 3,85 righe/mm
 - verticale FINE 7,7 righe/mm

CARATTERISTICHE DI TRASMISSIONE

Tempo di trasmissione ca. 7s (14400 bps) (*)
 Capacità ADF **alimentazione manuale:**
 A4, Letter e Legal (50g/m² - 140 g/m²)
 **alimentazione automatica:**
 20 fogli A4 (80 g/m²)
 10 fogli Letter e Legal (80 g/m²)

CARATTERISTICHE DI RICEZIONE

Sistema di stampa stampa su carta comune con stampante a getto d'inchiostro.
 Larghezza di stampa max. 204 mm
 Carta da stampa A4 (210 x 297 mm)
 US Letter (216 x 279 mm)
 US Legal (216 x 356 mm)
 Grammatatura: 70-90 g/m²
 Alimentazione carta ... cassetto per carta comune (max. 100 fogli da 80 g/m²)

SEGRETERIA TELEFONICA (SOLO MODELLO CON SEGRETERIA TELEFONICA INTEGRATA)

- Capacità di registrazione ca. 14'
- Promemoria
- 2 ANNUNCI
- Funzione "SOLO ANNUNCIO"
- Funzione "EVITA TARIFFA"
- Annuncio di trasferimento
- Accesso rapido mediante pannello di comando o comando a distanza
- Codice di sicurezza
- Registrazione di messaggi
- Messaggi memorizzati in caso di interruzione dell'alimentazione elettrica.

(*) = formato ITU-TS, Test Sheet n° 1 (Slerexe Letter) nella risoluzione standard e con compressione dei dati MH.

(**) = altezza senza supporto carta montato.

(***) = profondità senza supporto carta montato.



STANDARD FORM
CCITT R1

THE SLEREXE COMPANY LIMITED
SAPORS LANE · BOOLE · DORSET · BH 25 8 ER
 TELEPHONE BOOLE (04512) 51817 · TELEEX 123456

Our Ref. 350/PJC/EAC 4th April, 1984

Dr. P. N. Cundall,
 Mining Surveys Ltd.,
 Holroyd Road,
 Reading,
 Berks.

Dear Pete,

Permit me to introduce you to the facility of facsimile transmission.

In facsimile a photocell is caused to perform a raster scan over the subject copy. The variations of print density on the document cause the photocell to generate an analogous electrical video signal. This signal is used to modulate a carrier, which is transmitted to a remote destination over a radio or cable communications link.

At the remote terminal, demodulation reconstructs the video signal, which is used to modulate the density of print produced by a printing device. This device is scanning in a raster scan synchronised with that at the transmitting terminal. As a result, a facsimile copy of the subject document is produced.

Probably you have uses for this facility in your organisation.

Yours sincerely,

P. J. CROSS
 Group Leader - Facsimile Research

A

- Allacciamento
 - alla rete 4
- Allacciamento alla rete 4
- Altoparlante
 - regolazione del volume 40
- Ambiente
 - riciclo ambientale 1
- Annuncio 29
 - ascolto 30
 - registrazione 29
- Apparecchio fax
 - inserimento della carta 6
 - inserimento dell'originale 14
 - parti di comando 12

C

- Cancellazione
 - codice di sicurezza della segreteria telefonica 28
 - trasmissione differita 17
- Cancellazione dei messaggi 31
- Carta
 - inserimento 6
- Cartuccia di stampa
 - pulizia delle lamelle di contatto 48
 - riattivazione 47
 - sostituzione 7
- Collegamento
 - esempi 3
 - linea privata 9
 - linea pubblica 9
 - telefono supplementare 3
- Collegamento del telefono 3
- Comando a distanza
 - segreteria telefonica 33
- Configurazione
 - esigenze di omologazione 2
- Contrasto
 - possibilità d'impostazione 15
- Controllo
 - ugelli 7
- Correzione errori
 - attivazione 40
 - disattivazione 40
 - impostazione 40

D

- Data
 - modifica 7
- Descrizione generale dell'apparecchio 12

E

- Eliminazione degli inceppamenti degli originali 49
- Eliminazione degli inceppamenti della carta 49
- Eliminazione dei guasti 43
- Errore
 - codice 44

Errori

- indicazioni e messaggi 45
- Esaurimento della carta 43
- Esaurimento dell'inchiostro 43
- Evita tariffa 33

F

- Fax
 - ricezione polling automatica 41
 - ritrasmissione 39
- Fax memorizzato
 - ritrasmissione 39
- Formato della carta 6
- Formato di stampa 6
- Formato di stampa standard 6
- Formato ora 6
- Funzioni speciali
 - evita tariffa 33
 - ricezione silente dei messaggi in entrata 34

G

- Guasti 43

I

- Impostazione del contrasto 14
- Impostazione della durata del tempo di silenzio 38
- Impostazione della risoluzione 15
- Impostazioni preliminari 4
- Inserire il documento originale 14
- Interruzione
 - processo di trasmissione 15
- Intestazione
 - adattamento 39
 - modifica 39

L

- Lamelle di contatto 48
- Linea privata
 - collegamento 9
- Linea pubblica
 - collegamento 9
- Lingua
 - impostazione 4
 - modifica 5
- Liste
 - stampa 24

M

- Manutenzione
 - raccomandazioni per la sicurezza 1
- Messaggi in entrata
 - ascolto 31
 - programmazione 31
 - ricezione silente 34
- Messaggi sul display 45, 46
- Miglioramento della qualità di stampa 14

Modifica
 codice di sicurezza della segreteria telefonica 28
 data 7
 lingua 5
 ora 7
 paese di destinazione 5
 tipo di selezione 10
 trasmissione differita 17
Modifica del tempo di silenzio dell'apparecchio 38
Modifica della durata del segnale acustico 37
Modo polling
 automatico 41

N

Nome
 inserimento 8
 posizione di stampa 8
Numeri esclusi
 stampa 24
Numero di fax
 inserimento 8
 posizione di stampa 8
Numero di telefono del servizio di assistenza 50
Numero telefonico
 visualizzazione del chiamante 36

O

Ora
 modifica 7
Originali
 eliminazione degli inceppamenti 49

P

Paese di destinazione
 impostazione 4
 modifica 5
Parametri di configurazione 24
Parametri di installazione e configurazione
 riguardo ai param. di installazione/configurazione 2
Parametri d'installazione
 stampa 24
Polling
 preparazione 42
Posizione di stampa
 modifica 8
 nome 8
 numero di fax 8
Prima dotazione
 cartuccia di stampa 7
Processo di trasmissione
 interruzione 15
Produttore
 numeri 50
 numero di telefono 50
Programmazione
 messaggi in entrata 31
 selezione abbreviata 20
 selezione rapida 19
 trasmissione 18

Promemoria
 ascolto 31
 cancellazione 31
 durata 31
 registrazione 31
Prova di stampa 7
Pulizia
 alloggiamento 49
 lamelle di contatto 48
 lettore 49
Pulizia del lettore 49
Pulizia del lettore ottico 49
Pulizia dell'alloggiamento 49

R

Raccomandazioni per la sicurezza 1
Rapporti
 rapporto attività 22
 rapporto di caduta di tensione 22
 rapporto ultima trasmissione 22
 stampa 22
 trasmissioni e ricezioni 22
Rapporto
 ordine di trasmissione circolare 22
Rapporto di trasmissione
 fallita 22
Rapporto di trasmissione circolare
 stampa automatica 23
Rapporto ultima trasmissione 22
Riattivazione
 ugelli 7
Ricezione
 automatica 19
 con segreteria telefonica 19
 manuale 19
 operazioni di base 14
 riconoscimento del tipo di chiamata 19
 scelta della modalità 19
Ricezione di un documento
 più lungo del formato di carta utilizzato 35
Ricezione fax
 attivazione manuale 38
Ricezione polling
 automatica 41
 cancellazione 41
 modifica 41
 programmazione 41
Riciclo ambientale
 per smaltire le nostre apparecchiature 1
Riconoscimento fax
 adattamento 39
 modifica 39
 trasmissione 39
Riduzione dell'area di stampa 35
Riga del titolo
 adattamento 39
 modifica 39

Riselezione
 automatica 16
Riselezione automatica 16
Ritrasmissione del fax memorizzato 39

S

Segnali
 acustici 45, 46
Segnali di connessione
 ascolto 39
 udibili 39
Segnali di linea
 ascolto 39
 udibili 39
Segreteria telefonica 28
 annuncio di trasferimento 30
 attivazione del codice di sicurezza 28
 cancellazione del codice di sicurezza 28
 comando a distanza 33
 funzioni 28
 funzioni speciali 33
 modifica del codice di sicurezza 28
 pannello di comando 28
 registrazione di promemoria 31
Selezione abbreviata 21, 24
 stampa dei parametri di configurazione 24
Selezione rapida 21
 stampa dei parametri di configurazione 24
Sicurezza
 raccomandazioni per la sicurezza 1
 pericolo di incidente 2
 pericolo di scossa 1
 pericolo di soffocamento 1
 pericolo d'incendio 1
 precauzioni per l'uso 2
 utilizzo a norma 2
Soluzioni dei problemi 43
Squilli
 modifica del volume 37
 modifica numero 36
Squillo
 modifica del volume 37
 modifica numero 36
Stampa
 liste 24
 numeri esclusi 24
 parametri di conf. della selezione abbreviata 24
 parametri di conf. della selezione rapida 24
 parametri d'installazione 24
Stampa automatica
 rapporto di trasmissione circolare 23
 trasmissione differita 23

T

Telefonate
 a numeri telefonici chiamati 26
 a numeri telefonici entranti 26
Telefono supplementare
 collegamento 3

Tipo di selezione
 modifica 10
Trasmissione
 a numeri chiamati 22
 a numeri entranti 22
 a più destinatari 17
 ad un orario predefinito 16
 con selezione abbreviata 21
 con selezione rapida 21
 dalla memoria 17
 differita 16
 fallita 43
 formati 14
 in base ai toni di linea 15
 operazioni di base 14
 originale 15
 programmata 18
 spessore del foglio 14
Trasmissione differita
 cancellazione 17
 modifica 17
 stampa automatica 23
Trasmissione polling
 preparazione 42

U

Ugelli
 controllo 7, 47
 riattivazione 7

V

Velocità di trasmissione
 regolazione 40
 riduzione 40
Volume
 altoparlante 40
 avvisatore acustico 40
 modifica 37

olivetti

DICHIARAZIONE CE DI CONFORMITA' del COSTRUTTORE secondo EN45014
MANUFACTURER'S CE DECLARATION of CONFORMITY according to EN 45014

OLIVETTI S.p.A Via Jervis, 77 - IVREA (TO) - ITALY

Dichiara sotto la sua responsabilita' che:

Declares under its sole responsibility that:

questo modello telefax commercializzato con il marchio Olivetti
this fax model distributed on the market under the Olivetti brand name

è CONFORME alla Direttiva 1999/5/CE del 9 marzo 1999
is IN COMPLIANCE with directive 99/5/EC dated 9th march 1999

e soddisfa i requisiti essenziali di **Compatibilità Elettromagnetica e di Sicurezza** previsti dalle Direttive:
fulfills the essential requirements of Electromagnetic Compatibility and of Electrical Safety as prescribed by the Directives:

89/336/CEE del 3 maggio 1989 con successive modificazioni (Direttiva 92/31/CEE del 28 aprile 1992 e Direttiva 93/68/CEE del 22 luglio 1993);

89/336/EEC dated 3rd May 1989 with subsequent amendments (Directive 92/31/EEC dated 28th April 1992 and Directive 93/68/EEC dated 22nd July 1993);

73/23/CEE del 19 febbraio 1973 con successive modificazioni (Direttiva 93/68/CEE del 22 luglio 1993),
73/23/EEC dated 19th February 1973 with subsequent amendments (Directive 93/68/EEC dated 22nd July 1993),

in quanto progettato e costruito in conformità alle seguenti Norme Armonizzate:

since designed and manufactured in compliance with the following European Harmonized Standards:

EN 55022 : 1999 (Limits and methods of measurements of radio interference characteristics of Information Technology Equipment) / Class B;

EN 61000-3-2 (Electromagnetic Compatibility (EMC) - Part 2 : Limits - Section 2 : Limits for harmonic current emissions (equipment input current ≤ 16 A per phase);

EN 61000-3-3 (Electromagnetic Compatibility (EMC) - Part 3 : Limits - Section 3 : Limitation of voltage fluctuations and flicker in low voltage supply systems for equipment with rated current up to and including 16A);

EN 55024 : 1998 (Electromagnetic Compatibility – Information technology equipment – Immunity characteristics – Limits and methods of measurement);

EN 60950 –1 : 2001 (Safety of Information Technology Equipment, including electrical business equipment).

è inoltre conforme alle seguenti normative:

Moreover the product is in compliance with following Standards

ETSI TBR 38 : May 1998 (Requirements for a terminal equipment incorporating an analogue handset function capable of supporting the justified case service when connected to the analogue interface of the PSTN in Europe);

ETSI TBR 21 : January 1998 Requirements for pan-European approval for connection to the analogue Public Switched Telephone Networks (PSTN) of TE (excluding TE supporting the voice telephony service) in which network addressing, if provided, is by means of Dual Tone Multi Frequency (DTMF) signaling.

La conformità ai suddetti requisiti essenziali viene attestata mediante l'apposizione della **Marcatura CE** sul prodotto.

*Compliance with the above mentioned essential requirements is shown by affixing the **CE marking** on the product.*

Scarmagno, 15 Giugno 2005
Scarmagno, 15th June 2005

Olivetti S.p.A.

Note: 1) La Marcatura CE è stata apposta nel 2005

Notes: 1) *CE Marking has been affixed in 2005*

2) Il Sistema della Qualità è conforme alle norme serie UNI EN ISO 9000.

2) *The Quality System is in compliance with the UNI EN ISO 9000 series of Standards*

olivetti

CONSUMABILI ORIGINALI

Olivetti è l'unica azienda europea che vanta una tecnologia di stampa a getto d'inchiostro proprietaria e produce i consumabili nel proprio stabilimento in Italia.

L'azienda produce anche gli inchiostri atossici utilizzati nelle cartucce, la cui formulazione chimica è stata sviluppata e testata nei laboratori Olivetti.

L'inchiostro è uno degli elementi più critici della stampa ink-jet. Deve possedere proprietà chimico-fisiche che sono cruciali non soltanto per quanto concerne la qualità di stampa ma anche per gli effetti sulle caratteristiche delle micro-gocce d'inchiostro espulse dalla cartuccia e sull'affidabilità del sistema di stampa.

Il progetto del circuito idraulico della cartuccia, che determina le caratteristiche delle gocce d'inchiostro, è basato sulle proprietà chimiche e fisiche dell'inchiostro (viscosità e tensione superficiale).

Le caratteristiche dell'inchiostro giocano un ruolo importante anche nell'interazione con il supporto di stampa, determinandone il tempo di asciugatura, la densità di colore, la qualità dei punti ed influiscono fortemente sulla permanenza dell'immagine.



Gli inchiostri Olivetti sono costituiti al 70% da acqua ultra-purificata. I materiali vengono selezionati innanzitutto in base alla loro atossicità per garantire un basso livello di contaminazione dei documenti stampati. Olivetti garantisce che tutti i suoi consumabili sono atossici e rispettano l'ambiente. Olivetti distribuisce il Material Safety Data Sheet, una scheda identificativa dei componenti utilizzati, con informazioni tossicologiche, dati ambientali e indicazioni sulle procedure di smaltimento. Solo acquistando consumabili originali Olivetti avete la certezza di queste garanzie.

**ORIGINAL
SUPPLIES**

Cercate il marchio **ORIGINAL SUPPLIES** sulla confezione per assicurarvi che sia un prodotto originale. I consumabili originali Olivetti possono essere acquistati nelle maggiori catene di distribuzione all'ingrosso o presso i rivenditori autorizzati. Per sapere dove acquistare le cartucce Olivetti basta telefonare al numero riportato sul foglio giallo (insieme alla documentazione del fax).



FJ31

**E' L'UNICA CARTUCCIA
ADATTA AL VOSTRO FAX**

olivetti
www.olivetti.com

259727M