

# olivetti



## Ink Jet Fax

Fax-Lab 450

Jet-Lab 490

GEBRUIKSAANWIJZING

**PUBLICATIE UITGEGEVEN DOOR:**

Olivetti I- Jet S.p.A.  
Località Le Vieux  
11020 ARNAD (Italy)

**Samenstelling:**

Olivetti Tecnost, S.p.A.  
Via Jervis, 77 - 10015 IVREA (Italy)

*Copyright © 2004, Olivetti  
Alle rechten voorbehouden*

De fabrikant behoudt zich het recht voor om zonder voorafgaande kennisgeving wijzigingen aan het in deze handleiding beschreven product aan te brengen.

Dit apparaat is goedgekeurd volgens de beschikking van de Raad 98/482/EG voor pan-Europese aansluiting van enkelvoudige eindapparatuur op het openbare geschakelde telefoonnetwerk (PSTN).

Gezien de verschillen tussen de individuele netwerken in de verschillende landen, biedt deze goedkeuring op zichzelf geen onvoorwaardelijke garantie voor een succesvolle werking op elk PSTN-netwerkaansluitpunt. Neem bij problemen in eerste instantie contact op met de leverancier van het apparaat.

De fabrikant verklaart onder eigen verantwoordelijkheid dat dit product in overeenstemming is met hetgeen bepaald door de richtlijn 1999/05/CE.  
De overeenstemming wordt aangegeven door het aanbrengen van het merk  op het product.

**Verklaring van netwerkcompatibiliteit**

Hierbij wordt verklaard dat het product geschikt is voor invoeging in alle netwerken van de EU-landen, Zwitserland en Noorwegen.

De volledige netwerkcompatibiliteit in elk land kan afhankelijk zijn van specifieke nationale softwareparameters die overeenkomstig ingesteld moeten worden. Neem in geval van problemen met betrekking tot de aansluiting op andere dan EC PSTN netwerken contact op met het technische servicecentrum in uw land.

---

Gelieve rekening te houden met het feit dat in de volgende omstandigheden bovengenoemde conformiteit evenals de productkenmerken niet meer gegarandeerd zijn:

- verkeerde elektrische stroomvoorziening;
- verkeerde installatie; verkeerd of onheus gebruik of in ieder geval gebruik waarbij geen rekening wordt gehouden met de aanwijzingen in de bij het product geleverde handleiding;
- vervanging van originele componenten of accessoires door een ander type dat niet goedgekeurd is door de constructeur, of uitgevoerd door onbevoegd personeel.

---

Het stopcontact moet dicht in de buurt van het toestel geïnstalleerd zijn en makkelijk bereikbaar zijn. Om de elektrische voeding van het toestel uit te schakelen, moet u de stekker uit het stopcontact trekken.

Hieronder wordt een vereenvoudigde beschrijving gegeven van de procedures voor installatie, verzenden, ontvangen en kopiëren. Voor meer gedetailleerde instructies kunt u het betreffende hoofdstuk raadplegen.

## INSTALLATIE

Zie het hoofdstuk "Nodige handelingen voor een correct gebruik van het faxtoestel" voor nadere informatie.

### 1 Het faxtoestel op de telefoonlijn aansluiten

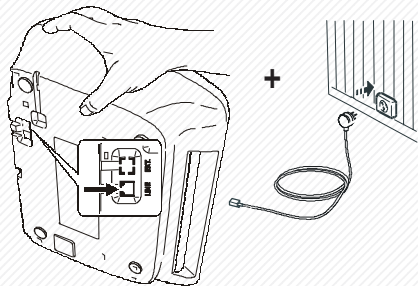

### 2 De telefoonhoorn aansluiten

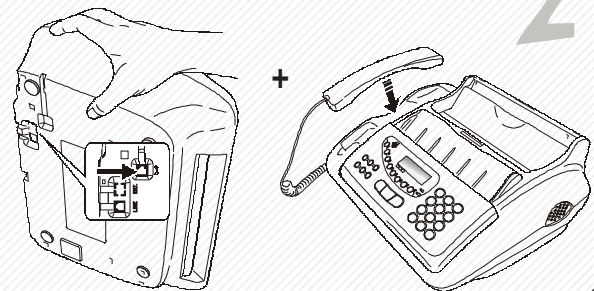

### 3 Het faxtoestel op het stroomnet aansluiten

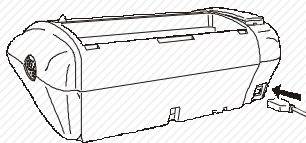

### 4 De landgebonden parameters van het faxtoestel instellen

Op het display verschijnt de taal waarin de berichten worden weergegeven. Indien niet de gewenste taal wordt weergegeven, op ◀▶ drukken om de taal te wijzigen.

◀▶ Om de instelling te bevestigen. Op het display verschijnt: "LAND KIEZEN".

◀▶ Om de instelling te bevestigen. Het display geeft een bestemmingsland weer. Indien niet het gewenste land wordt weergegeven, op ◀▶ drukken om het land te wijzigen.

◀▶ Om de instelling te bevestigen en om de procedure te beëindigen.

### 5 Het afdrudpapier laden

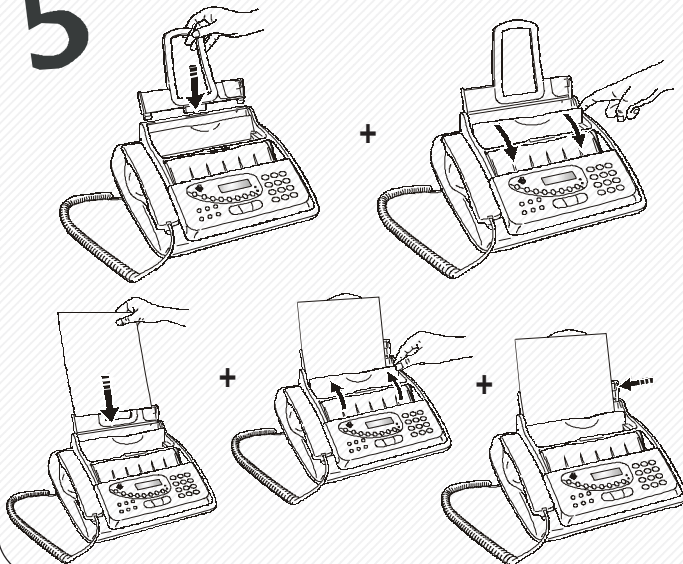

### 6 De printkop installeren

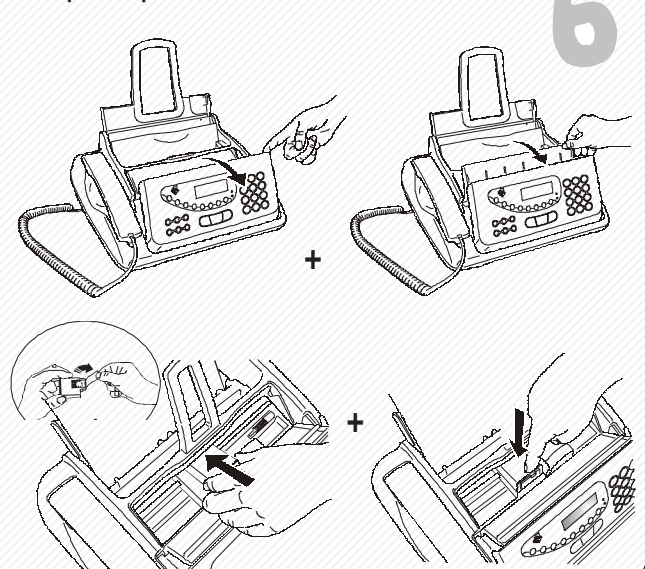

## VERZENDEN

Zie "Verzenden", hoofdstuk "Basisfuncties voor verzenden en ontvangen" voor nadere informatie.

**1** De documentensteun voorbereiden

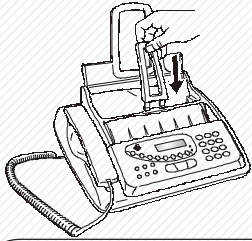

Steek het document in de ADF. De te verzenden zijde moet naar boven gericht zijn.



**3** Vorm het nummer van de correspondent.

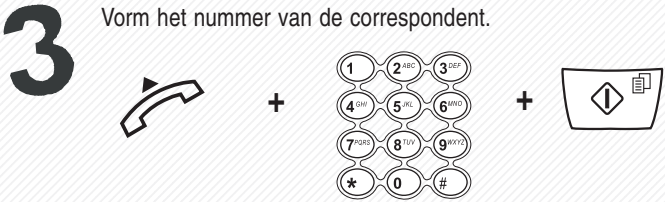

## ONTVANGEN

Zie "Ontvangen", hoofdstuk "Basisfuncties voor verzenden en ontvangen" voor nadere informatie.

**1** Druk op de toets **F** tot de tekst "ONTVANGSTMODUS" op het display verschijnt. Druk op de toets  om de instelling te bevestigen. Op het display verschijnt "AUTOMAT.". Druk op de toetsen   tot de tekst "MANUELE" op het display verschijnt en druk vervolgens opnieuw op de toets  om de instelling te bevestigen.

Wanneer de telefoon overgaat, de  opnemen.

**3** Zodra u de lijntoon hoort, op  drukken.

## KOPIËREN

Zie het hoofdstuk "Het faxtoestel als een kopieerapparaat gebruiken" voor nadere informatie.

**1** Steek het document in de ADF. De te kopiëren zijde moet naar boven gericht zijn.



en druk op .

Druk op  om een enkele kopie te maken of voer het aantal kopieën in (max 9) en druk dan op . Om de op het display weergegeven waarden voor contrast, resolutie en reductie te wijzigen, zie het hoofdstuk "Het faxtoestel als een kopieerapparaat gebruiken".

<b>INLEIDING</b>	<b>1</b>
OVER HET RAADPLEGEN VAN DE HANDLEIDING .....	1
OVER DE MILIEUVRIENDELIJKHEID .....	1
AANBEVELINGEN VOOR HET GEBRUIK .....	1
AANBEVELINGEN VOOR DE INSTALLATIE .....	1
INHOUD VAN DE VERPAKKING .....	1
<b>NODIGE HANDELINGEN VOOR EEN CORRECT GEBRUIK VAN HET FAXTOESTEL</b>	<b>2</b>
AANSLUITEN OP HET TELEFOONNET .....	2
DE TELEFOONHOORN AANSLUITEN .....	4
AANSLUITEN OP HET STROOMNET .....	4
INSTELLING VAN ENKELE PARAMETERS (ONMISBAAR VOOR DE CORRECTE WERKING VAN HET FAXTOESTEL) .....	4
DE TAAL EN HET BESTEMMINGSLAND INSTELLEN .....	4
DATUM EN TIJD INSTELLEN .....	5
PAPIER LADEN .....	5
PRINTKOP INSTALLEREN .....	6
AANWIJZINGEN M.B.T. DE PRINTKOPPEN .....	7
DATUM EN TIJD WIJZIGEN .....	7
NU ONTBREKEN UW NAAM EN FAXNUMMER NOG .....	7
CONFIGURATIE VOOR DE KENMERKEN VAN DE TELEFOONLIJN .....	8
<b>COMPONENTEN</b>	<b>9</b>
<b>BEDIENINGSPANEEL</b>	<b>10</b>
<b>BASISFUNCTIES VOOR VERZENDEN EN ONTVANGEN</b>	<b>12</b>
VERZENDEN .....	12
ONTVANGEN .....	15
ONE-TOUCH-TOETSEN EN SNELKIESCODES PROGRAMMEREN .....	16
RAPPORTEN EN LIJSTEN AFDRUKKEN .....	18
<b>HET FAXTOESTEL ALS EEN TELEFOON GEBRUIKEN</b>	<b>21</b>
OPBELLEN VIA DE ONE-TOUCH-TOETSEN .....	21
OPBELLEN VIA DE SNELKIESCODES .....	21
OPBELLEN DOOR ZOEKEN IN HET ADRESBOEK .....	22
EEN VAN DE LAATSTE 20 BINNENGEKOMEN NUMMERS OF EEN VAN DE LAATSTE 10 GESELECTEERDE NUMMERS OPVRAGEN .....	22
<b>HET FAXTOESTEL ALS EEN KOPIEERAPPARAAT GEBRUIKEN</b>	<b>23</b>
WELKE DOCUMENTEN KUNT U KOPIËREN .....	23
KOPIËREN .....	23
<b>GEAVANCEERD GEBRUIK</b>	<b>24</b>
OVERIGE NUTTIGE INSTELLINGEN VOOR ONTVANGST .....	24
OVERIGE NUTTIGE INSTELLINGEN VOOR VERZENDING .....	27
VERZENDEN/ONTVANGEN VAN EEN DOCUMENT D.M.V. DE POLLINGFUNCTIE .....	29
<b>PROBLEMEN OPLOSSEN</b>	<b>30</b>
WANNEER DE STROOM UITVALT .....	30
WANNEER HET PAPIER OF DE INKT OPRAAKT .....	30
WANNEER DE VERZENDING MISLUKT .....	30
KLEINE PROBLEMEN OPLOSSEN .....	30
FOUTCODES .....	31
SIGNALLEN EN BERICHTEN .....	32
<b>ONDERHOUD</b>	<b>34</b>
PRINTKOP VERVANGEN .....	34
REINIGINGSPROCEDURE VOOR DE PRINTKOP EN TESTPROCEDURE VOOR DE SPUITMONDEN .....	34
ELEKTRISCHE CONTACTEN VAN DE PRINTKOP REINIGEN .....	35
SPUITMONDEN VAN DE PRINTKOP REINIGEN .....	35
OPTISCHE SCANNER REINIGEN .....	35
BEHUIZING REINIGEN .....	36
VASTGELOPEN DOCUMENTEN VERWIJDEREN .....	36
VASTGELOPEN PAPIER VERWIJDEREN .....	36
<b>HET FAXTOESTEL ALS MULTIFUNCTIONEEL PRODUCT GEBRUIKEN</b>	<b>37</b>
VEREISTEN VOOR HET INSTALLEREN VAN DE SOFTWARE ..	37
DE "LINKFAX PRO" SOFTWARE INSTALLEREN .....	37
DESINSTALLEREN VAN DE "LINKFAX PRO" SOFTWARE .....	38
PROBLEMEN EN OPLOSSINGEN .....	38
OPENEN VAN DE ONLINE DOCUMENTATIE .....	38
AANWIJZINGEN M.B.T. DE PRINTKOPPEN .....	38
<b>TECHNISCHE GEGEVENS</b>	<b>39</b>



## OVER HET RAADPLEGEN VAN DE HANDLEIDING

In deze handleiding worden **twee modellen** van het faxtoestel beschreven: het **basismodel**, en het **multifunctionele model** waarbij **aansluiting op een PC en gebruik van een kleurenprintkop** mogelijk is.

In onderstaande beschrijving worden bij verschillen in de modellen steeds de aanwijzingen "**basismodel**" en "**multifunctioneel model**" gegeven.

## OVER DE MILIEUVRIENDELIJKHEID

De kartonnen verpakking, het plastic van de verpakking en de onderdelen van het faxtoestel kunnen gerecycled worden volgens de voorschriften die in uw land op het gebied van recycling gelden.

## AANBEVELINGEN VOOR HET GEBRUIK

- Probeer nooit het faxtoestel zelf te repareren of aan te passen indien u daarvoor geen speciale opleiding hebt genoten; wanneer u de behuizing verwijdert, riskeert u een elektrische schok of andere verwondingen. Neem dus geen risico's en roep er een gekwalificeerde onderhoudstechnicus bij.
- Wanneer u het toestel langere tijd niet gebruikt, trek dan de stekker uit het stopcontact om schade door eventuele storingen of spanningsstoten te voorkomen.
- **In geval van onweer wordt aangeraden het apparaat zowel van het stopcontact als van de telefoonlijn af te koppelen om mogelijke beschadiging ervan te voorkomen.**
- In geval van spanningsval of stroomonderbreking kunt u geen telefoonoproepen maken of ontvangen, omdat het toetsenbord wordt uitgeschakeld.  
Wanneer het echter absoluut noodzakelijk is in deze omstandigheden een telefoonoproep uit te voeren, moet u een noodtelefoon van een goedgekeurd type gebruiken die u direct op het faxtoestel kunt aansluiten.

## AANBEVELINGEN VOOR DE INSTALLATIE

- Plaats het faxtoestel op een vlakke en stabiele ondergrond, vrij van trillingen, zodat het niet kan vallen; een val zou u of anderen kunnen verwonden en het toestel kunnen beschadigen.
- Houd het toestel uit de buurt van water, damp, en hevige warmtebronnen. Plaats het niet in een stoffige omgeving en stel het ook niet bloot aan rechtstreeks zonlicht.
- Plaats het toestel op een veilige afstand van elektrische of elektronische apparaten zoals radio's, TV's e.d., die storingen kunnen veroorzaken.
- Omring het toestel niet met boeken, documenten of voorwerpen die de ventilatieruimte beperken. De ideale omgevingsvoorwaarden zijn temperaturen tussen de 5° en 35°C (bij gebruik van de kleurenprintkop tussen de 15° en 35°C) en een relatieve vochtigheid tussen de 15% en 85%.
- Laat voldoende ruimte vrij voor de uitvoeropening aan de voorzijde voor de originele en ontvangen of gekopieerde documenten, zodat deze niet op de vloer vallen.

## INHOUD VAN DE VERPAKKING

Behalve het faxtoestel en deze handleiding vindt u het volgende in de verpakking:

- Telefoonsnoer.
- Snoer voor aansluiting op het elektriciteitsnet.
- Telefoonstekker (indien voorzien).
- Verpakking met een eerste monochromatische printkop in dotatie.
- Telefoonhoorn.
- Informatie voor after-sales service.

### Alleen voor het multifunctionele model

- Installatie-CD van de Linkfax Pro Lite software (om het faxtoestel als printer en scanner te gebruiken).
- Opbergkistje voor printkop.

## O P M E R K I N G

### Alleen voor het multifunctionele model

**De kleurenprintkop**, die nodig is tijdens het gebruik van het faxtoestel als kleurenprinter, **wordt niet standaard bij het faxtoestel geleverd.** (Raadpleeg de code achterin deze handleiding voor het aanschaffen ervan).

**De kabel van de USB interface**, die nodig is voor het aansluiten van het faxtoestel op de PC, **wordt niet standaard bij het faxtoestel geleverd.**

## B E L A N G R I J K

Bij gebruik van niet-originele printkoppen komt de garantie van het product te vervallen.

# NODIGE HANDELINGEN VOOR EEN CORRECT GEBRUIK VAN HET FAXTOESTEL

## AANSLUITEN OP HET TELEFOONNET

Aangezien de **telefoonaansluiting** van het faxtoestel, het externe antwoordapparaat, de extra telefoon of andere apparaten **afhankelijk is van nationaal geldende normen** die van land tot land verschillen, **worden in onderstaande schema's enkele voorbeelden gegeven**. Indien echter in uw land de aansluiting op het telefoonnet in uw land anders is dan in de schema's, richt u dan naar de in uw land geldende normen.

Het faxtoestel is **ingesteld** om te worden aangesloten op **het openbare telefoonnet**. Indien u het op een **privé-lijn** wilt aansluiten en ook op een openbaar net wilt gebruiken, raadpleeg dan "**Configuratie voor de kenmerken van de telefoonlijn**", verderop in deze handleiding.

## AANSLUITING VAN HET FAXTOESTEL

1. Kantel het faxtoestel op de rechter zijkant en steek de connector van de telefoonkabel in de aansluitbus "**LINE**" aan de onderkant van het toestel (zie schema's "**geval 1**", "**geval 2**" of "**geval 3**").
2. Steek de connector of stekker (indien voorzien) aan het andere uiteinde van het telefoonsnoer in het telefoonstopcontact (zie schema's "**geval 1**", "**geval 2**" of "**geval 3**").

## AANSLUITING VAN EXTERN ANTWOORDAPPARAAT, EN EXTRA TELEFOON

### (Aansluiting geval 1)

1. Kantel het faxtoestel op de rechter zijkant en verwijder eventueel het afdekplaatje van de aansluitbus voor de telefoonlijn "**EXT**" op het faxtoestel, steek vervolgens de connector van het externe antwoordapparaat of van de extra telefoon in deze aansluitbus (zie betreffende schema).

Indien u het externe antwoordapparaat of de extra telefoon niet direct op het stopcontact "**EXT**" kunt aansluiten, gebruik dan de adapter (van land tot land verschillend).

### (Aansluiting geval 2)

1. Steek de connector of stekker (van land tot land verschillend) van het extra apparaat in de aansluitstekker (zie betreffend schema).

### (Aansluiting geval 3)

1. Steek de stekker van het extra apparaat in het telefoonstopcontact (zie betreffend schema).

Indien u dit wenst kunt u via de speciale adapter (zoals bij aansluiting geval 1), nog een apparaat op de telefoonaansluitbus "**EXT**" op het faxtoestel aansluiten.

## AANSLUITING GEVAL 1

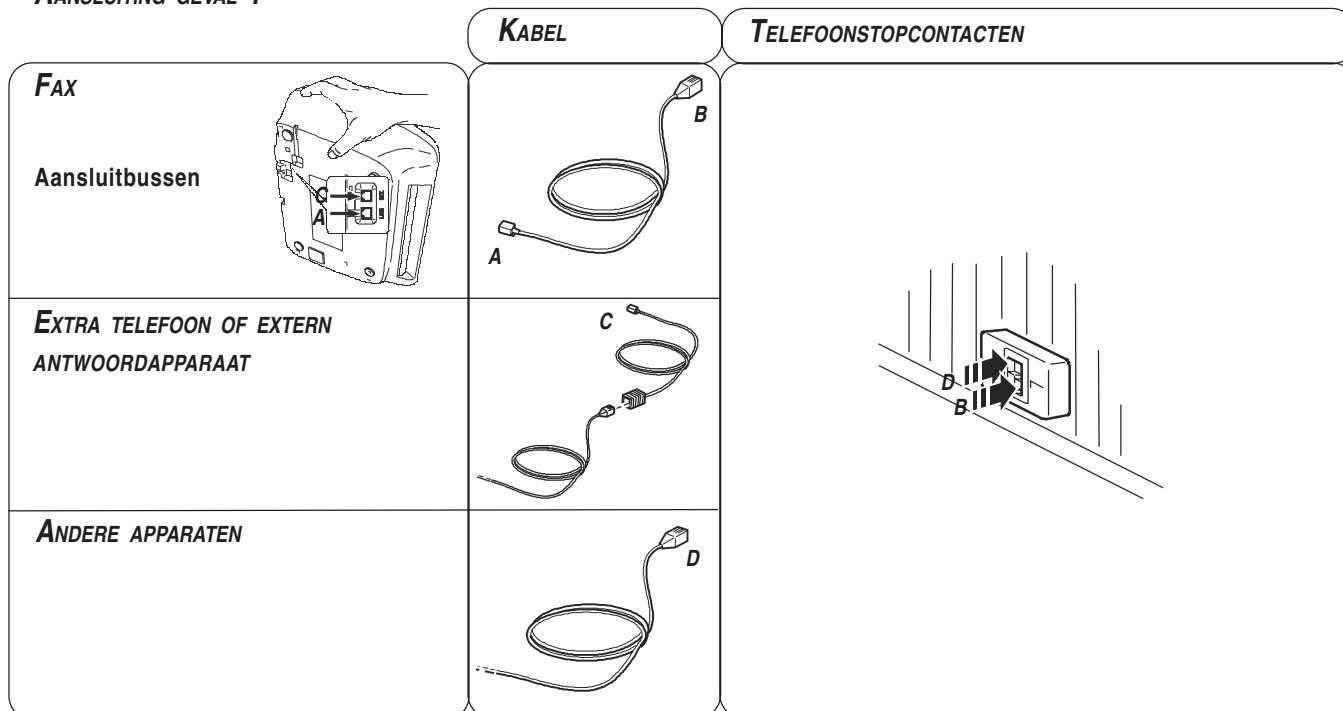

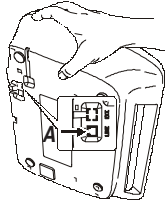
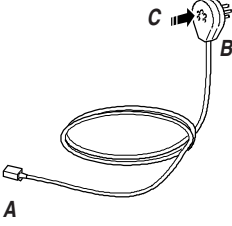
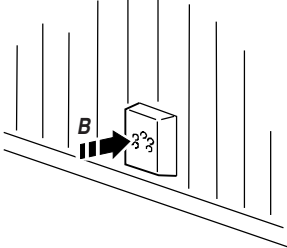
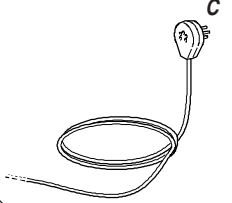

## AANSLUITING GEVAL 2

	KABEL	TELEFOONSTOPCONTACTEN
<b>FAX</b> <b>Aansluitbussen</b> 		
<b>EXTRA TELEFOON OF EXTERN            ANTWOORDAPPARAAT</b>		

## AANSLUITING GEVAL 3 (DUITSLAND)

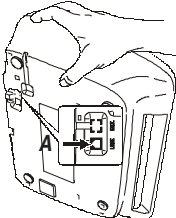
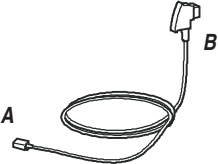
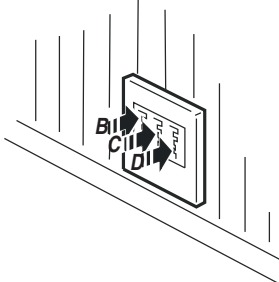
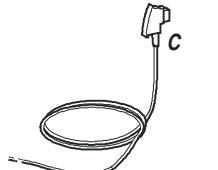
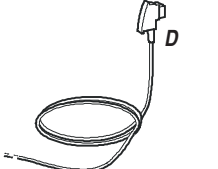
	KABEL	TELEFOONSTOPCONTACTEN
<b>FAX</b> <b>Aansluitbussen</b> 		
<b>EXTRA TELEFOON OF EXTERN            ANTWOORDAPPARAAT</b>		
<b>ANDERE APPARATEN</b>		

## AANSLUITING GEVAL 3 (OOSTENRIJK)

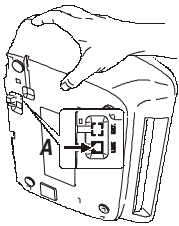
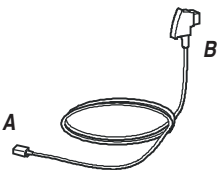
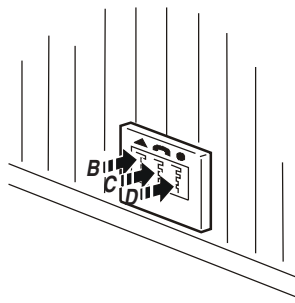
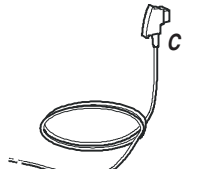
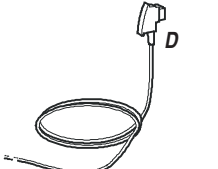
	KABEL	TELEFOONSTOPCONTACTEN
<b>FAX</b> <b>Aansluitbussen</b> 		
<b>EXTRA TELEFOON OF EXTERN            ANTWOORDAPPARAAT</b>		
<b>ANDERE APPARATEN</b>		

## DE TELEFOONHOORN AANSLUITEN

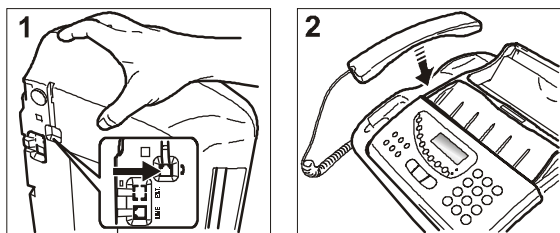

1. Kantel het faxtoestel op de rechter zijde, steek de connector van het snoer van de hoorn in de aansluitbus met het symbool  op het faxtoestel en breng het snoer in de gleuf aan.
2. Plaats het faxtoestel weer in de normale stand en leg de hoorn op de haak.

## AANSLUITEN OP HET STROOMNET

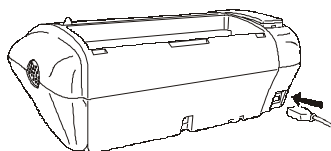

1. Steek de connector aan het ene uiteinde van het stroomsnoer in de stekker aan de achterkant van het toestel.
2. Steek vervolgens de stekker aan het andere uiteinde van het snoer in het stopcontact van het stroomnet.

### OPMERKING

Het toestel wordt **permanent aangesloten**, zo staat het **24 uur** per dag klaar om documenten te ontvangen en te verzenden. Wenst u het **uit te schakelen**, dan moet u **de stekker van het stroomsnoer uit het stopcontact trekken**, want het apparaat heeft geen aan-/uitschakelaar.

## INSTELLING VAN ENKELE PARAMETERS (ONMISBAAR

VOOR DE CORRECTE WERKING VAN HET FAXTOESTEL)

Wanneer het faxtoestel eenmaal op het voedingsnet is aangesloten, voert het automatisch een korte test uit om te controleren of alle componenten correct werken, en daarna verschijnt op het display de taal waarin de berichten zullen worden weergegeven of het bericht "AUTOMAT." en afwisselend op de tweede regel "DATUM/TIJD INST." en "BEKIJK PRINTKOP".

In het eerste geval kan het faxtoestel pas correct werken nadat u de taal en het land van gebruik heeft ingesteld (zie onderstaande procedure). In het tweede geval kunt u direct overgaan naar het instellen van de datum en tijd.

## DE TAAL EN HET BESTEMMINGSLAND INSTELLEN

Op het display verschijnt de taal waarin de berichten worden weergegeven. Bijvoorbeeld:

ENGLISH

 Om de gewenste taal te selecteren. Bijvoorbeeld:

NEDERLANDS



Om de instelling te bevestigen. Op het display verschijnt:

LAND KIEZEN

Om de instelling te bevestigen. Op het display verschijnt een bestemmingsland. Bijvoorbeeld:

U.K.

 Om het gewenste land te selecteren. Bijvoorbeeld:

HOLLAND

Indien uw land niet aanwezig is onder de op het display weergegeven landen, raadpleeg dan onderstaande tabel:

LAND	TE SELECTEREN LAND
Argentinië	AMERICA LATINA
Australië	NZL/AUSTRALIA
België	BELGIUM
Brazilië	BRASIL
Chili	AMERICA LATINA
China	CHINA
Colombia	AMERICA LATINA
Denemarken	DANMARK
Duitsland	DEUTSCHLAND
Finland	FINLAND
Frankrijk	FRANCE
Griekenland	GREECE
India	INDIA
Israël	ISRAEL
Italië	ITALIA
Luxemburg	BELGIUM
Mexico	AMERICA LATINA
Nederland	HOLLAND
Nieuw Zeeland	NZL/AUSTRALIA
Norwegen	NORGE
Oostenrijk	ÖSTERREICH
Peru	AMERICA LATINA
Portugal	PORTUGAL
Rest van de wereld	INTERNATIONAL
Spanje	ESPAÑA
Taiwan	TAIWAN
UK	U.K.
Uruguay	AMERICA LATINA
Venezuela	AMERICA LATINA
Zuid Afrika	S. AFRICA
Zweden	SVERIGE
Zwitserland	SCHWEIZ



Om de instelling te bevestigen.



Om de procedure te beëindigen.

### OPMERKING

Indien u deze instellingen later wenst te wijzigen, drukt u op

 +  en herhaalt u de procedure vanaf het begin.

Denk eraan om de gemaakte instellingen steeds, met de toets , te bevestigen.

Wanneer de taal en het land van gebruik eenmaal zijn ingesteld, verschijnen op het display de volgende berichten:

*AUTOMAT.*

En afwisselend op de onderste regel:

*DATUM/TIJD INST.*

*BEKIJK PRINTKOP*

## DATUM EN TIJD INSTELLEN

De **eerste keer** dat u het faxtoestel **op het stroomnet aansluit** of elke keer dat de **stroom uitvalt** moet u de datum en tijd instellen, zoals hieronder beschreven.

Wanneer de datum en tijd eenmaal zijn ingesteld, kunnen zij altijd nog worden gewijzigd, zie "**Datum en tijd wijzigen**", verderop in deze handleiding.

**F** Op het display verschijnt:

*DATUM / TIJD*

Op het display verschijnt:

*DATUM : DD/MM/JJ*

Om een ander formaat te selecteren.

Op het display verschijnt:

*UUR : 24 U*

Om het andere formaat te selecteren (12 uur).

Op het display verschijnt:

*DD/MM/JJ UU:MM*

*15-03-04 11:23*

Voer de juiste datum en tijd in (bijv. 25-04-04; 12:00). Telkens wanneer u een cijfer invoert gaat de cursor naar het volgende teken.

*DD/MM/JJ UU:MM*

*25-04-04 12:00*

Indien u slechts bepaalde cijfers wilt wijzigen, verplaatst u de cursor naar de gewenste positie d.m.v. de toetsen en overschrijft u de betreffende gegevens met de juiste cijfers.

Om de instelling te bevestigen. De procedure voor het wijzigen van de datum en tijd is nu voltooid. De nieuwe datum en tijd worden automatisch bijgewerkt en worden op elke verzonden pagina afgedrukt.

Om het faxtoestel weer in de oorspronkelijke standby-modus te plaatsen. Denk eraan dat de **standby-modus** aangeeft dat het toestel niet actief is en dat dit de modus is waarin u programmeringen kunt uitvoeren.

### OPMERKING

Indien het 12-urenformaat geselecteerd is, verschijnt de letter "p" (post meridiem) of de letter "a" (ante meridiem). Om van "a" naar "p" te gaan of andersom, plaatst u de cursor met de toetsen onder de letter en drukt op de toets **F**.

Als u een fout gemaakt heeft of de procedure wilt onderbreken, drukt u op de toets .

## PAPIER LADEN

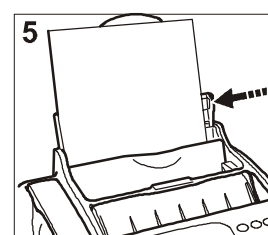
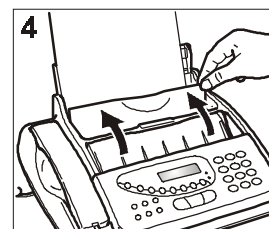
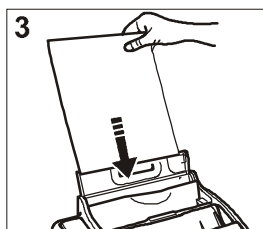
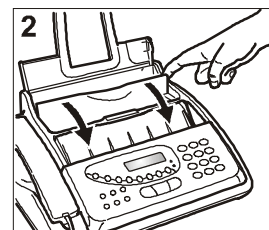
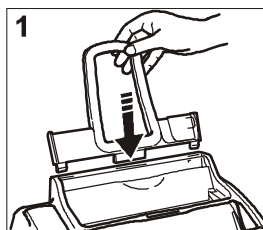

1. Breng de papiersteun (ASF) in de gleuven aan en duw hem aan tot hij vastzit.
2. Open het paneel van de papierlade (ASF), zoals aangegeven door de pijl.
3. Houd het papier bovenaan vast en laat het in de ASF glijden zonder het te kreuken en zonder druk uit te oefenen.
4. Sluit het paneel van de papierlade (ASF), zoals aangegeven door de pijl.
5. Duw het papier tegen de linkerkant van de papiersteun (ASF) met behulp van de papiergeleider.

### OPMERKING

Wanneer u de ASF bijvult, moet u het 'nieuwe' papier **onder** en niet op het 'oude' plaatsen.

### OPMERKING

Dankzij het **geheugen** van het faxtoestel kan het evengoed tot een maximum van **50 pagina's ontvangen**, ook als u het papier niet heeft bijgevoerd.

## CONTROLLEREN VAN HET INGESTELDE AFDRUKFORMAAT OP HET FAXTOESTEL

Na het handmatig afstellen van de papierinvoer (ASF) moet u tevens, om de **correcte werking van het faxtoestel te garanderen**, controleren of het ingestelde **afdrukformaat** op het faxtoestel **overeenkomt** met het **papierformaat** dat u wilt gebruiken.

**F** Tot op het display verschijnt:

*FAX SET-UP*

Op het display verschijnt:

*DATUM / TIJD*



Tot op het display verschijnt:

*PRINTER PARAMET.*



Op het display verschijnt:

*FORMAAT : A4*



Tot het gewenste papierformaat wordt weergegeven.



Om de instelling te bevestigen.



Op het display verschijnt:

*AUTOMAT.*

*BEKIJK PRINTKOP*

## PRINTKOP INSTALLEREN

Met de **eerste printkop in dotatie** kunt u **tot 80 pagina's afdrukken\***. Met de **printkoppen die u vervolgens koopt**, met een grotere capaciteit, kunt u **tot 450 pagina's afdrukken\***.

\* Op basis van de Test Chart ITU-TS n.1 (zwartdekking 3,8%).

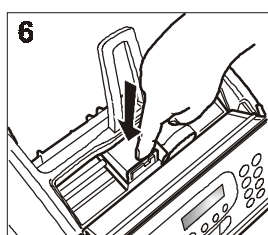
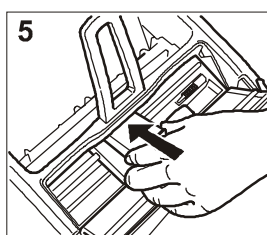
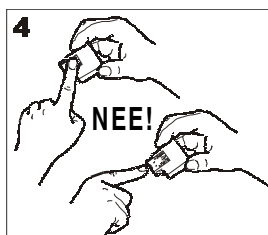
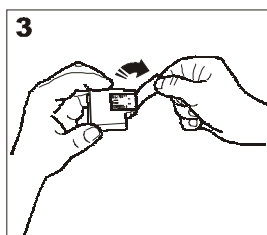
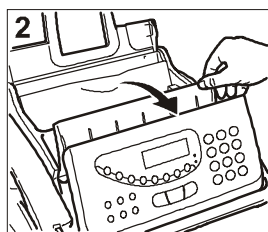
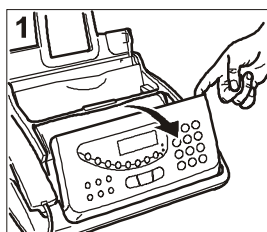

1. Kantel het bedieningspaneel naar voren, tot het een klik geeft ten teken dat het correct geopend is, zoals aangegeven door de pijl.
2. Open het printkopcompartiment met behulp van de hendel, zoals aangegeven in de figuur.
3. Neem de printkop uit zijn verpakking en verwijder de beschermfolie van de printsputmonden terwijl u hem aan weerszijden vasthoudt.
4. Raak de spuitmonden en de elektrische contacten niet aan.
5. Plaats de printkop in zijn behuizing met de elektrische contacten naar onder gericht.
6. Duw de printkop aan tot u een klik hoort, die aangeeft dat de printkop goed zit en sluit het deksel van het printkopcompartiment en het bedieningspaneel.

## OPMERKING

Denk eraan dat u, nadat de eerste printkop in dotatie is opgeraakt, **alleen niet navulbare printkoppen gebruikt** (monoblok).

## OPMERKING

Indien na installatie van de printkop opnieuw het bericht "BEKIJK PRINTKOP" op het display verschijnt, kunt u proberen de printkop te verwijderen om hem vervolgens opnieuw - maar met een beetje meer druk - te installeren. Indien het bericht niet verdwijnt, de printkop verwijderen en de elektrische contacten van zowel de printkop als de wagen reinigen, zie "**Elektrische contacten van de printkop reinigen**", in het hoofdstuk "**Onderhoud**".

## OPMERKING

De instructies voor het vervangen van de printkop vindt u in het hoofdstuk "**Onderhoud**".

## AUTOMATISCHE REINIGINGS- EN CONTROLEPROCEDURE VAN DE SPUITMONDEN VAN DE PRINTKOP

Nadat de printkop is geïnstalleerd, start het faxtoestel de **reinigings- en controleprocedure van de spuitmonden**, afgesloten door:

- het **afdrukken**, op een automatisch ingevoerd vel, van het onderstaande diagnose-resultaat:
  - een **schaalverdeling**, om de inktstroom en de elektrische circuits van de printsputmonden te controleren.
  - een set **grafische en tekstelementen**, voor het beoordelen van de printkwaliteit.
- weergave op het display van het bericht: "BEKIJK AFDRUK", "1 = UIT 0 = HERHAAL".

Onderzoek de printtest als volgt:

- Controleer de schaalverdeling: als er **geen onderbrekingen en geen witte horizontale lijnen** in de zwarte zones aanwezig zijn, is de printkop correct geïnstalleerd en werkt normaal. Stel de waarde in op 1. Na afloop keert het faxtoestel automatisch weer in de oorspronkelijke wachtstand terug.

*AUTOMAT.*

*25-04-04 11:23*

- Als u echter **onderbrekingen of witte lijnen** aantreft, de waarde **0** instellen om vooral de spuitmond-reiniging te herhalen:
  - als de nieuwe printtest nog niet het gewenste resultaat geeft, de procedure nog eenmaal herhalen;
  - als de printtest wel het gewenste resultaat geeft, drukt u op de toets **1** om de procedure af te sluiten en het faxtoestel in de oorspronkelijke wachtstand te plaatsen.

## BELANGRIJK

Wanneer de inkt in de printkop bijna op is, verschijnt op het display:

*INKT BIJNA OP*

Wanneer de inkt op is, verschijnt op het display:

*GEEN INKT MEER!*

De instructies voor het vervangen van de printkop vindt u in het hoofdstuk "**Onderhoud**".

**Voor de aanschaf van nieuwe printkoppen**, wordt verwezen naar de **codes achterin deze handleiding**.

## AANWIJZINGEN M.B.T. DE PRINTKOPPEN

Bij de **basismodellen** kunt u **alleen monochromatische printkoppen** gebruiken (zwart), terwijl u bij **multifunctionele modellen** zowel **monochromatische printkoppen** als **kleurenprintkoppen** kunt gebruiken.

- **monochromatische**, tijdens normaal gebruik als **faxtoestel** of ook als **zwart/wit-printer**;
- **kleuren**, tijdens het gebruik als **kleurenprinter**.

O P M E R K I N G

### Alleen voor het multifunctionele model

Indien u de kleurenprintkop heeft geïnstalleerd, worden de ontvangen documenten **niet direct afgedrukt** maar naar het geheugen van het faxtoestel gezonden. Aangezien het faxtoestel zodra het geheugen vol is, niet meer in staat is documenten te ontvangen, moet u **nooit vergeten** de monochromatische printkop weer te installeren elke keer dat u het normale gebruik van het faxtoestel hervat.

Aangezien het regelmatig zal gebeuren dat u de printkop verwisselt naar gelang het gebruik van het faxtoestel, dient u op het volgende te letten:

- **raak de inktspoeiers of elektrische contacten** van de printkop niet aan en **leg hem niet hierop neer**;
- **probeer de printkop niet na te vullen**: hiermee kunt u de printkop of het faxtoestel beschadigen;
- **berg de niet gebruikte printkop** altijd op in het speciale **kistje**; op deze manier garandeert u een lange levensduur van de printkop en de afdrukkwaliteit.

## DATUM EN TIJD WIJZIGEN

Indien de datum en de tijd op het display niet juist zijn, kunt u beide op elk willekeurig moment wijzigen.

F

Tot op het display verschijnt:

*FAX SET-UP*



Om de instelling te bevestigen. Op het display verschijnt:

*DATE / TIME*

Volg vanaf hier de eerder beschreven procedure in "**Datum en tijd instellen**".

## NU ONTBREKEN UW NAAM EN FAXNUMMER NOG

Wanneer ze ingesteld zijn, blijven naam (**max. 16 tekens**) en nummer (**max. 20 cijfers**) onveranderd tot ze opnieuw gewijzigd worden, en worden op elke door uw correspondent ontvangen pagina afgedrukt.

F

Tot op het display verschijnt:

*INSTALLATIE PAR.*



Op het display verschijnt:

*TEL.NET INSTELL.*

F

Tot op het display verschijnt:

*NAME ZENDER*



Op het display verschijnt:

*VORM UW NAAM*



Om de tekens van elke toets cyclisch te selecteren.



Om een spatie in te voegen.



Om een aantal speciale symbolen in uw naam in te voegen, bijv. &.



Indien u een fout gemaakt hebt, plaatst u de cursor met de toetsen op het foutieve teken en overschrijft u het met het juiste teken.



Om de naam volledig te annuleren.

**Om bijvoorbeeld de naam "LARA" in te voeren, gaat u als volgt te werk:**



Tot u de letter "L" geselecteerd heeft.



Tot u de letter "A" geselecteerd heeft.



Tot u de letter "R" geselecteerd heeft.



Tot u de letter "A" geselecteerd heeft.



Om de naam te bevestigen. Op het display verschijnt:

*TEL. NUMMER*

Voer nu het faxnummer in volgens onderstaande aanwijzingen:

## FAXNUMMER INSTELLEN



Op het display verschijnt:

*VORM UW NUMMER*



Voer uw faxnummer in.



Om een spatie in te voegen.

Wanneer u een fout maakt, gaat u te werk zoals bij het instellen van uw naam.

Indien u de internationale code wilt invoeren, gebruikt u in plaats van de nullen de toets \*; op het display verschijnt het symbool +.



Om het faxnummer te bevestigen.



Om het faxtoestel weer in de oorspronkelijke standby-modus te plaatsen.

## PLAATS VAN NAAM EN FAXNUMMER

De informatie die bovenaan op het te verzenden document wordt afgedrukt (naam, faxnummer, datum en tijd en aantal pagina's) kan door het faxtoestel van uw correspondent buiten de tekstzone worden ontvangen en dus vlak onder de bovenkant van de pagina, of binnen de tekstzone en dus met een grotere bovenmarge.

Uw faxtoestel is ingesteld om deze informatie binnen de tekstzone te plaatsen.

**Plaats wijzigen:**

F





Tot op het display verschijnt:

*FAX SET-UP*



Op het display verschijnt:

*DATE / TIME*

-  Op het display verschijnt:  
*PARAMETERS*
-  Tot op het display verschijnt:  
*KOPREGEL BINNEN*
-  Om de andere parameter te selecteren.  
*KOPREGEL BUITEN*
-  Om de instelling te bevestigen.
-  Om het faxtoestel weer in de oorspronkelijke standby-modus te plaatsen.

## CONFIGURATIE VOOR DE KENMERKEN VAN DE TELEFOONLIJN

### AANSLUITEN OP HET OPENBARE TELEFOONNET

Het faxtoestel is reeds ingesteld voor aansluiting op het openbare telefoonnet. Toch moet u nog even controleren:

- of de parameter "**PUBL.LIJN (PSTN)**" geselecteerd is.
- of de geselecteerde kiesmodus (**puls** of **toon**) overeenstemt met die van de telefooncentrale die de lijn waarop uw faxtoestel is aangesloten, beheert. Indien u niet zeker weet welke modus u moet kiezen, vraagt u dat het beste even aan de telefoonmaatschappij.

-  Tot op het display verschijnt:  
*INSTALLATIE PAR.*
-  Op het display verschijnt:  
*TEL.NET INSTELL.*
-  Op het display verschijnt:  
*PUBL.LIJN (PSTN)*
-  Indien het faxtoestel ingesteld is voor aansluiting op een "Privé-lijn", dient u op de toetsen  te drukken om aansluiting op de "openbare lijn" te selecteren.
-  Om uw keuze te bevestigen. Op het display verschijnt:  
*PSTN KIES:TOON*
-  Om de andere kiesmodus weer te geven (in de landen waar dit mogelijk is):  
*PSTN KIES:PULSE*
-  Om uw keuze te bevestigen.
-  Om het faxtoestel weer in de oorspronkelijke standby-modus te plaatsen.













### AANSLUITEN OP EEN PRIVÉ-LIJN (PBX)

Om uw faxtoestel op een privé-lijn aan te sluiten en het ook op een openbare lijn te kunnen gebruiken, gaat u als volgt te werk:

- Selecteer de parameter "**PRIV.LINE (PBX)**".
- Stel de kiesmodus (**puls** of **toon**) in op de modus die wordt gebruikt door de PBX waarop het faxtoestel is aan-

gesloten. Indien u niet zeker weet welke modus u moet selecteren, raadpleegt u het beste de PBX-beheerder.

- Stel de buitenlijnmodus (**prefix** of **flash**) in die nodig is om via de PBX (privé-centrale) toegang tot het openbare net te krijgen.
- Stem de kiesmodus (**puls** of **toon**) af op de modus die door de telefoonmaatschappij wordt gebruikt.

-  Tot op het display verschijnt:  
*INSTALLATIE PAR.*
  -  Op het display verschijnt:  
*TEL.NET INSTELL.*
  -  Op het display verschijnt:  
*PUBL.LIJN (PSTN)*
  -  Om de andere kiesmodus weer te geven:  
*PRIV.LINE (PBX)*
  -  Op het display verschijnt:  
*PBX KIES:TOON*
  -  Om de andere kiesmodus weer te geven:  
*PBX KIES:PULSE*
  -  Om uw keuze te bevestigen.  
*EXT.LIJN:PREFIX*
  -  Om de andere beschikbare optie weer te geven, "EXT.LIJN:FLASH", of ga direct naar het volgende punt, als u de buitenlijnmodus wilt bevestigen: "EXT. LIJN: PREFIX".
- Indien u, door op de toets  te drukken, de uitgangsmodus "EXT. LIJN: PREFIX" bevestigd hebt, vraagt het faxtoestel u een prefix-nummer in te voeren (max. 3 cijfers).
-  Op het display verschijnt:  
*PSTN KIES:TOON*
  -  Om de andere kiesmodus weer te geven:  
*PSTN KIES:PULSE*
  -  Om de instelling te bevestigen.
  -  Om het faxtoestel weer in de oorspronkelijke standby-modus te plaatsen.

### OPMERKING

Wanneer de wijze waarop het faxtoestel toegang krijgt tot het openbare net eenmaal is bevestigd, hoeft u slechts, voor u het telefoon- of faxnummer vormt, op de toets  EXT. te drukken om de lijn te nemen. Op het display verschijnt een "E" (external).

### U WILT DE KIESMODUS TIJDELIJK WIJZIGEN

Als het faxtoestel is ingesteld op de pulskiesmodus en u wilt het instellen op de toonkiesmodus gaat u als volgt te werk:

Druk vóór het vormen van het fax- of telefoonnummer op de toets , om de kiesmodus tijdelijk te wijzigen.

Na afloop van de transactie herstelt het faxtoestel altijd de kiesmodus waarop het is ingesteld.

In de figuur worden de externe en interne onderdelen van het faxtoestel getoond.

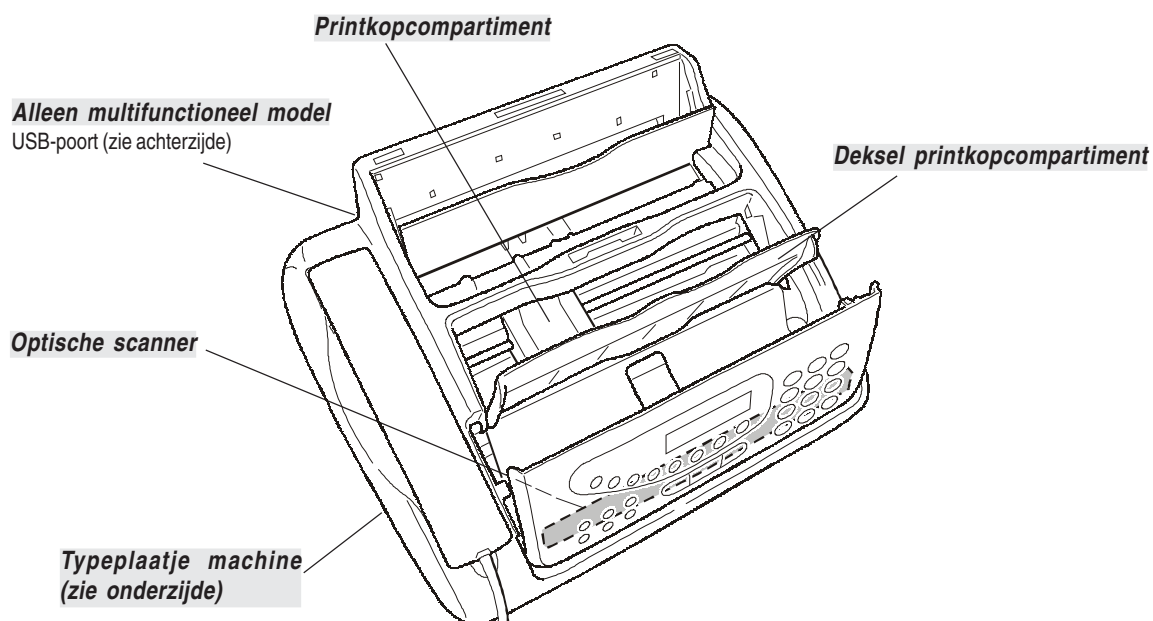
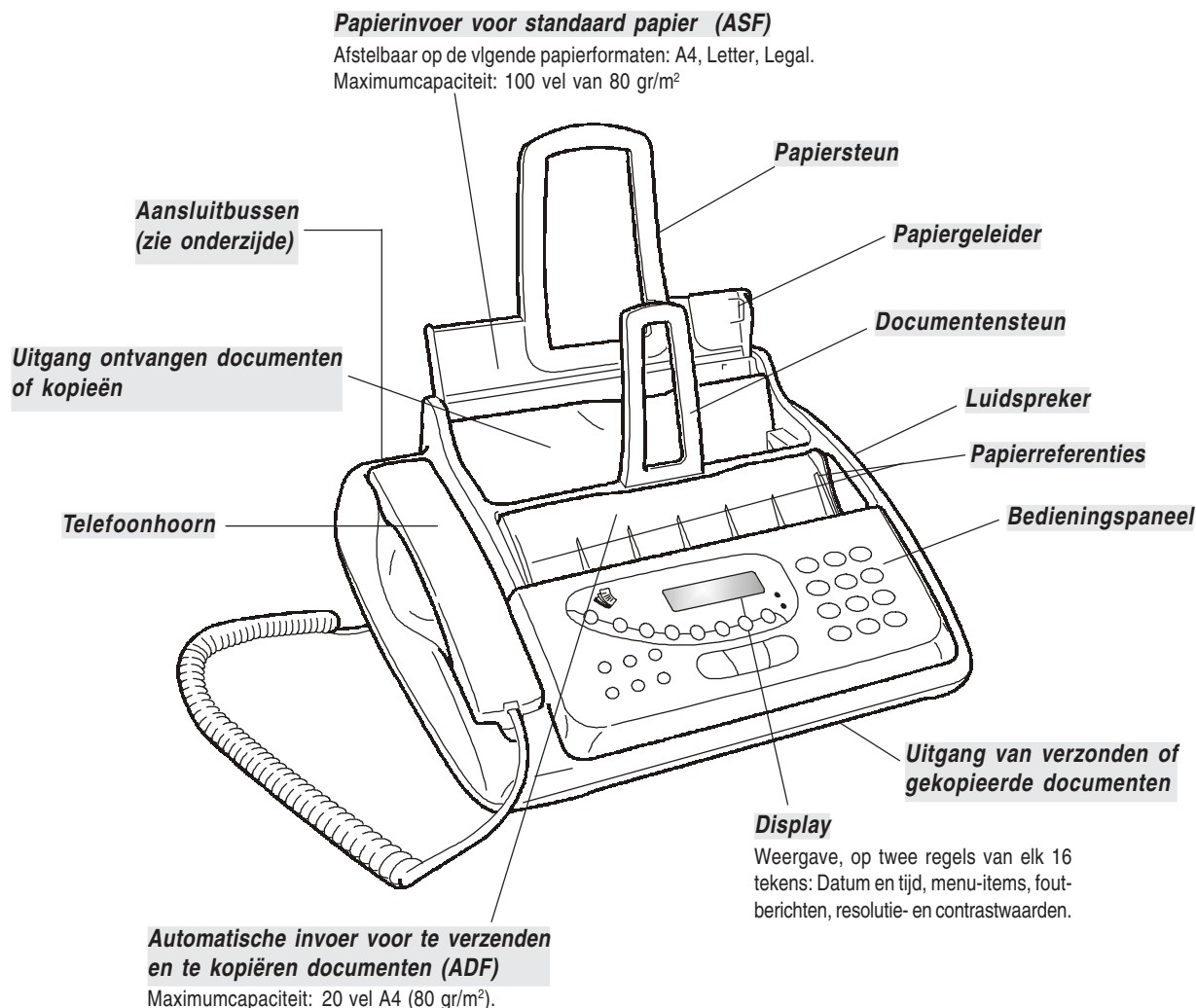

# BEDIENINGSPANEEL

- Laat een pauze in tijdens het direct vormen van het telefoon- of faxnummer.
- Gevolgd door twee numerieke toetsen (01-52) selecteert deze toets automatisch (na programmering) het eraan toegewezen telefoon- of faxnummer.

- Geeft toegang tot de programmeermodus.
- Selecteert menu's en submenu's.
- Na indrukken van de toets , wordt het luidsprekervolume geleidelijk tot het maximum verhoogd om dan weer te beginnen bij het minimumniveau.

- Stemt de resolutie af op de te verzenden en te kopiëren documenten (alleen met het document in de ADF).
- Voor tijdelijke onderbreking van de verbinding (met de hoorn van de haak).
- Annuleert verkeerde instellingen.
- Uitsluiting van de microfoon tijdens een gesprek met de "handenvrij" functie, zodat de correspondent het gesprek niet kan horen.

- (○<sub>1</sub>-○<sub>8</sub>) Automatisch selecteren, bij langer dan een seconde ingedrukt houden, van het eraan toegewezen telefoon- of faxnummer (nadat dit geprogrammeerd is) ('one-touch' kiesfunctie).

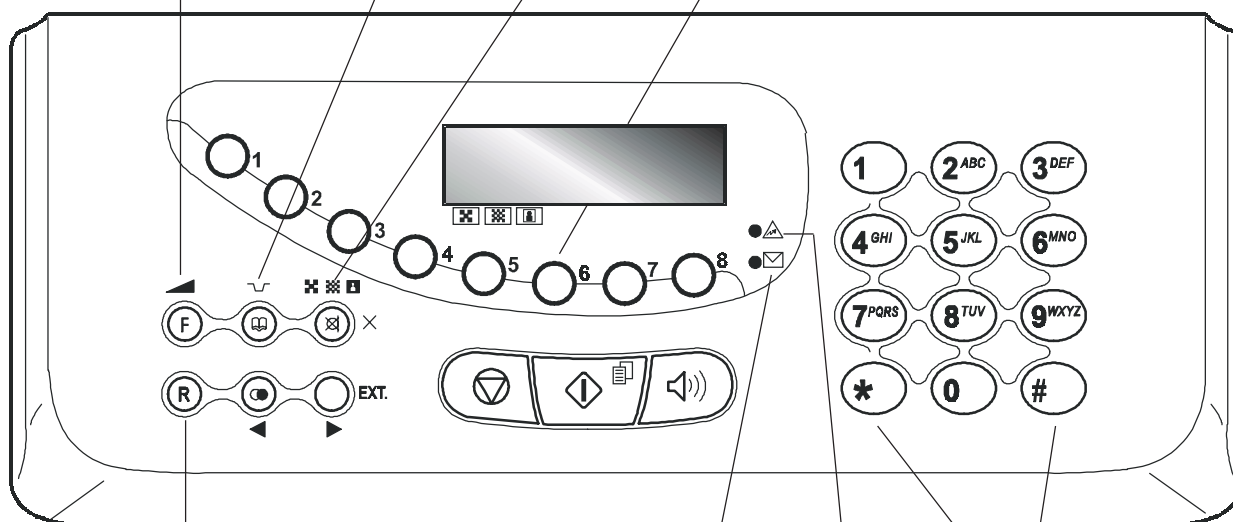

Met de hoorn van de haak, om toegang te krijgen tot de speciale functies die het telefoonbedrijf biedt, algemeen bekend als REGISTER RECALL (R-functie).

**Knippert:** er zijn documenten in het geheugen aanwezig die nog niet werden afgedrukt.  
**Uit:** het geheugen is leeg.

- Zenden bij toonkiesmodus een toon in de lijn voor speciale telefoondiensten.
- Voor het selecteren van de "vorige" en "volgende" speciale tekens en symbolen tijdens het instellen van namen.

## "Fouten-led"

Signaleert een storing tijdens verzending of ontvangst.



### Display

LCD met twee regels van maximaal 16 tekens per regel.  
Geeft instructieberichten en foutmeldingen weer.

- Vormen van het fax- of telefoonnummer.
- Instellen van numerieke gegevens.
- Selecteren van cijfers en alfanumerieke tekens tijdens het instellen van nummers en namen.

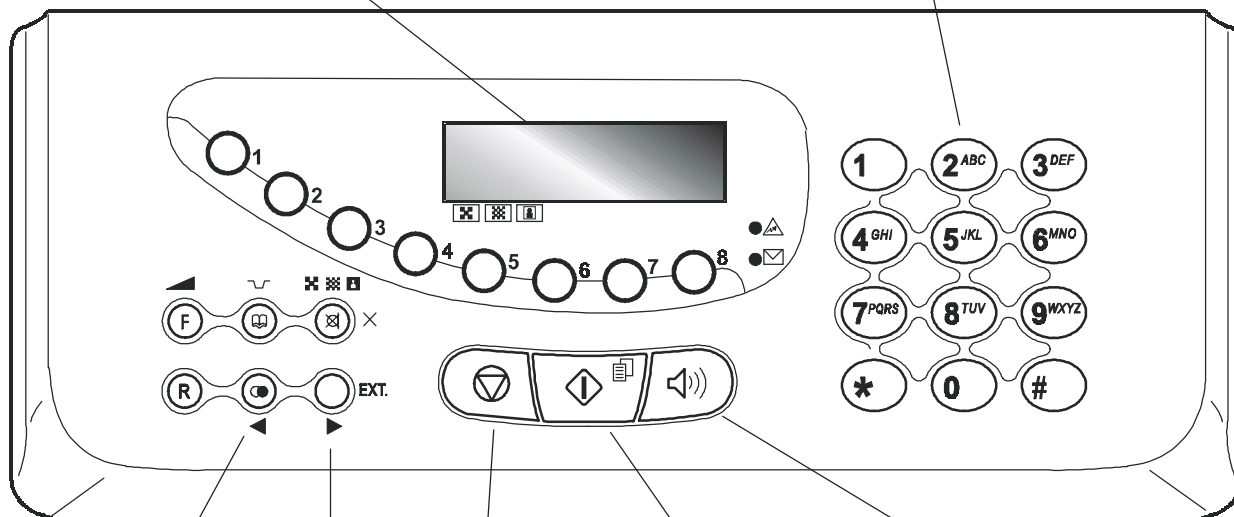

- Weergave van de laatste 10 geselecteerde fax- of telefoonnummers (**uitgaande oproepen**) of van de laatste 20 ontvangende nummers (**binnenkomende oproepen**), onafhankelijk van de aanwezigheid van een document in de ADF.
- Voor het "achteruit" kiezen van de waarden van een parameter.
- Voor het naar "links" verplaatsen van de cursor tijdens de instelling van nummers en namen.

- Voert een document uit de ADF uit.
- Schakelt de LED "●▲" uit.
- Plaatst het faxtoestel opnieuw in de standby-modus.
- Onderbreekt het programmeren, een verzending, een ontvangst of het kopiëren.

- Voor het "vooruit" kiezen van de waarden van een parameter.
- Voor het naar "rechts" verplaatsen van de cursor tijdens de instelling van nummers en namen.

#### Met het faxtoestel aangesloten op een privé-centrale:

Geeft, voordat het telefoon- of faxnummer wordt gevormd, toegang tot het openbare net.

- Hiermee kan men de lijn nemen om een telefoon- of faxnummer kiezen zonder de hoorn op te nemen.

- Wordt bovendien de handenvrij-functie geactiveerd.

- Start de ontvangst van een document.
- Start de verzending van het document nadat het faxnummer is gevormd (alleen met het document in de ADF).
- Bevestigt de selectie van menu's en submenu's, parameters en betreffende waarden en gaat over naar de volgende procedure.
- Starten van het kopiëren (alleen met het document in de ADF).

# BASISFUNCTIES VOOR VERZENDEN EN ONTVANGEN

Nu uw faxtoestel een naam en een nummer heeft, is het klaar om:

- documenten te verzenden (ook uitgesteld, vanuit het geheugen of via de pollingmethode);
- documenten te ontvangen (ook via de pollingmethode);
- telefoonoproepen uit te voeren (zie het hoofdstuk "Het faxtoestel als een telefoon gebruiken");
- documenten te kopiëren (zie het hoofdstuk "Het faxtoestel als een kopieerapparaat gebruiken").

## VERZENDEN

### WELKE DOCUMENTEN KUNT U GEBRUIKEN

#### Afmetingen

- Breedte min. 210 mm - max. 216 mm
- Lengte min. 148 mm - max. 600 mm

#### Dikte

- Van: 80 gr/m<sup>2</sup> (max. 20 vel)  
60 - 90 gr/m<sup>2</sup> (max. 10 vel)  
50 - 140 gr/m<sup>2</sup> (1 vel tegelijk)

Voor documenten die van de aangegeven formaten afwijken, kunt u een transparante map met achterblad gebruiken.

### GEBRUIK NOOIT

- Ongerold papier
- Flinterdun papier
- Gescheurd papier
- Nat of vochtig papier
- Kleine stukjes papier
- Verkreukeld papier
- Carbonpapier

Ter voorkoming van schade die het faxtoestel buiten werking zou kunnen stellen en de garantie te niet zou kunnen doen, moet u ervoor zorgen dat de documenten die u wilt gebruiken vrij zijn van:

- nietjes
- paperclips
- plakband
- natte Tipp-Ex of lijm.

In al deze gevallen moet u het document eerst kopiëren en vervolgens de kopie verzenden.

## DOCUMENTEN IN DE ADF STEKEN

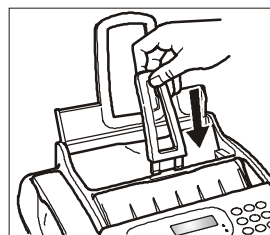

1. Breng de documentensteun in de gleuf aan en duw hem aan tot hij vastzit.  
Steek het document, **zonder te forceren**, in de ADF (automatische invoer voor originele documenten) met de te verzenden zijde naar boven gericht. De onderste rand van het document wordt in de ADF ingevoerd en op de bovenste regel van het display verschijnt :

*DOCUMENT GEREED*

en op de onderste regel de uitgangswaarde voor het contrast: "NORMAL".

## AFSTELLEN VAN CONTRAST EN RESOLUTIE

Voor het verzenden van een document kunt u enkele **afstellingen** maken om de **afdrukkwaliteit te optimaliseren**.

### OM HET CONTRAST TE REGELEN



Tot op het display verschijnt:

*FAX SET-UP*



Op het display verschijnt:

*DATA / TIJD*



Op het display verschijnt:

*PARAMETERS*



Tot op het display verschijnt:

*CONTRAST: NORM.*



Om de andere beschikbare waarden weer te geven: "DONKER" en "LICHT".



Om uw keuze te bevestigen.



Om het faxtoestel weer in de oorspronkelijke standby-modus te plaatsen.

**Het contrast moet worden gekozen op basis van de volgende criteria:**

- **NORMAL**, als het document **noch te licht, noch te donker is**. Op de onderste regel van het display verschijnt "NORMAL".
- **LICHT**, als het document **bijzonder donker is**. Op de onderste regel van het display verschijnt "LICHT".
- **DONKER**, als het document **bijzonder licht is**. Op de onderste regel van het display verschijnt "DONKER".

## OM DE RESOLUTIE TE REGELEN



Tot de gewenste resolutiewaarde op het display verschijnt.

**De resolutie moet worden gekozen op basis van de volgende criteria:**

- **STANDAARD**, indien het document **gemakkelijk leesbaar is**. Op de onderste regel van het display verschijnt een pijl die naar het symbool " op het bedieningspaneel wijst.
- **FIJN**, indien het document **zeer kleine tekens of tekeningen bevat**. Op de onderste regel van het display verschijnt een pijl die naar het symbool " op het bedieningspaneel wijst.
- **GRIJSTONEN**, indien het document **schaduw** bevat. Op de onderste regel van het display verschijnt een pijl die naar het symbool " en een pijl die naar het symbool " op het bedieningspaneel wijst.

## DOCUMENTEN VERZENDEN

Steek het document in de ADF. Op de bovenste regel van het display verschijnt :



*DOKUMENT GEREED*

en op de onderste regel de uitgangswaarde voor het contrast: "NORMAL".

De uitgangswaarde met betrekking tot de resolutie is " (standaard).

Pas eventueel de waarden voor contrast en resolutie aan zoals hierboven beschreven.





Vorm het nummer van de correspondent volgens een van de beschikbare methodes: direct op het toetsenbord of via de one-touch-toetsen (-) of snelkiescodes (zie verderop "**One-touch-toetsen en snelkiescodes programmeren**").



Om de verzending te starten.

Na de verzending verschijnt het bericht "VZ VOLLEDIG" enkele seconden lang op het display.

### O P M E R K I N G

Indien u een verkeerd nummer hebt gevormd, plaatst u de cursor met behulp van de toetsen   op het verkeerde nummer en overschrijft het met het juiste nummer. Om het nummer volledig te wissen, drukt u op de toets  ×.

### O P M E R K I N G

U kunt het nummer van de correspondent ook selecteren door middel van de snelle kiesmethodes, zie verderop "**One-touch-toetsen en snelkiescodes programmeren**", "**Verzenden via one-touch-toetsen**" en "**Verzenden via snelkiescodes**".

### O P M E R K I N G

Indien u de **verzending wilt onderbreken**, dan drukt u op de toets . Het faxtoestel zal het document automatisch uit de ADF uitvoeren en weer in de oorspronkelijke standby-modus komen.

Indien het te verwijderen document meer dan één pagina telt, moet u voordat u op  drukt om de eerste pagina te verwijderen, **eerst handmatig** alle andere pagina's verwijderen.

## KIESTONEN HOREN BIJ HET VERZENDEN

Steek het document in de ADF. Op de bovenste regel van het display verschijnt :

*DOKUMENT GEREED*

en op de onderste regel de uitgangswaarde voor het contrast: "NORMAL".

De uitgangswaarde met betrekking tot de resolutie is " (standaard).

Pas eventueel de waarden voor contrast en resolutie aan zoals hierboven beschreven.





Om de kiestonen te horen. Op het display verschijnt:

*AFSLUITEN R.U.B.*

En rechts boven de duur van de transmissie in minuten en seconden.



Vorm het nummer van de correspondent volgens een van de beschikbare methodes: direct op het toetsenbord of via de one-touch-toetsen (-) of snelkiescodes (zie verderop "**One-touch-toetsen en snelkiescodes programmeren**").

Zodra u de faxtoon van de correspondent hoort, drukt u

op  om de verzending te starten. Op het display verschijnt het bericht "VERBINDING".

Na de verzending verschijnt het bericht "VZ VOLLEDIG" enkele seconden lang op het display.

## TELEFOONHOORN OPNEMEN BIJ HET VERZENDEN

Steek het document in de ADF. Op de bovenste regel van het display verschijnt :

*DOKUMENT GEREED*

en op de onderste regel de uitgangswaarde voor het contrast: "NORMAL".

De uitgangswaarde met betrekking tot de resolutie is " (standaard).

Pas eventueel de waarden voor contrast en resolutie aan zoals hierboven beschreven.





Neem de lijn door de hoorn op te nemen. Op het display verschijnt:

*AFSLUITEN R.U.B.*

En rechts boven de duur van de transmissie in minuten en seconden.



Vorm het nummer van de correspondent volgens een van de beschikbare methodes: direct op het toetsenbord of via de one-touch-toetsen (-) of snelkiescodes (zie verderop "**One-touch-toetsen en snelkiescodes programmeren**").

Als het faxtoestel van uw correspondent op **automatische ontvangst** is ingesteld, hoort u de **toon van het faxapparaat**.

Als het op **manuele ontvangst** is ingesteld, zal iemand de telefoon opnemen, en moet u hem vragen op de **starttoets** van zijn faxtoestel te drukken, waarna u wacht tot u de **faxtoon** hoort.



Om de verzending te starten.

Na de verzending verschijnt het bericht "VZ VOLLEDIG" enkele seconden lang op het display.

## AUTOMATISCHE KIESHERHALING

Indien er geen verbinding tot stand komt omdat de lijn gestoord is of omdat het nummer van de correspondent bezet is, zal het faxtoestel het gewenste nummer **automatisch herhalen gedurende het aantal keren dat door de normen in uw land is bepaald**.

## DOCUMENTEN VERZENDEN OP EEN VOORAF INGESTELD TIJDSTIP (VERTRAAGDE VERZENDING)

Door middel van deze functie kunt u **tijdzoneproblemen vermijden** wanneer de correspondent zich aan de andere kant van de wereld bevindt, en bovendien kunt u **gebruik maken van voordelige tarieven** tijdens bepaalde uren waarop de telefoonlijnen minder belast zijn.

Steek het document in de ADF. Op de bovenste regel van het display verschijnt :

*DOKUMENT GEREED*

en op de onderste regel de uitgangswaarde voor het contrast: "NORMAL".

De uitgangswaarde met betrekking tot de resolutie is "■" (standaard).

Pas eventueel de waarden voor contrast en resolutie aan zoals hierboven beschreven.

**F** Tot op het display verschijnt:

*UITGEST.TRANSM.*

Op het display verschijnt:

*DRUK TIJDINSTELL  
UU:MM*

**0** Voer de tijd in waarop u het document wilt verzenden. Bijvoorbeeld "16:50".

Op het display verschijnt:

*VORM FAX NUMMER  
NUM/TOETS/SNELK.*

**0** Vorm het nummer van de correspondent volgens een van de beschikbare methodes: direct op het toetsenbord of via de one-touch-toetsen (○<sub>1</sub>-○<sub>8</sub>) of snelkiescodes (zie verderop "One-touch-toetsen en snelkiescodes programmeren").

Om de instelling te bevestigen. Op het display verschijnt, gedurende enkele seconden, "TX INGESTELD" en vervolgens:

*AUTOMAT.*

*VERZ OM: 16:50*

### O P M E R K I N G

U kunt de instellingen voor "uitgestelde verzending" wissen door het document uit de ADF te nemen of op de toets te drukken.

### O P M E R K I N G

In geval van een **stroomonderbreking**, wordt de geprogrammeerde **uitgestelde verzending gewist**.

## EEN VOORAF INGESTELDE VERZENDING WIJZIGEN/WISSEN

**F** Tot op het display verschijnt:

*UITGEST.TRANSM.*

Op het display verschijnt:

*REEDS INGEVOERD*

Op het display verschijnt:

*PARAM. WIJZIGEN?*

Indien u de eerder ingestelde verzending wilt annuleren, drukt u op de toetsen ◀▶: op het display verschijnt het bericht

"INSTELL. WISSEN?", druk vervolgens op om de annulering te bevestigen. Het faxtoestel zal automatisch naar de standby-modus terugkeren.

Indien u het tijdstip waarop of het nummer waarnaar het document verzonden moet worden wilt wijzigen, gaat u als volgt te werk:

Op het display verschijnt:

*DRUK TIJDINSTELL  
16:50*

**0** Typ het nieuwe tijdstip en druk op de toets of bevestig het huidige tijdstip door direct op de toets te drukken. Op het display verschijnt:

*VORM NUMMER*

Als u de huidige tijd wilt herstellen, drukt u op de toets ×, de toets en gaat u naar de volgende stap.

**0** Typ het nieuwe nummer en bevestig de gegevens met de toets

of

druk op de toets ×, typ het nieuwe nummer en bevestig vervolgens met de toets

of

bevestig de huidige instelling door direct op de toets te drukken.

Op het display verschijnt:

*AUTOMAT.*

*VERZ OM: 16:00*

## EEN DOCUMENT AAN MEERDERE CORRESPONDENTEN VERZENDEN

Het faxtoestel is uitgerust met een **geheugen** waaruit u een document (ook op een vooraf ingesteld tijdstip: uitgestelde verzending) naar **verschillende correspondenten kunt zenden** (max. 10 ): "circulaire". Zie hieronder "Een document uit het geheugen verzenden".

## EEN DOCUMENT UIT HET GEHEUGEN VERZENDEN

Steek het document in de ADF. Op de bovenste regel van het display verschijnt :

*DOKUMENT GEREED*

en op de onderste regel de uitgangswaarde voor het contrast: "NORMAL".

De uitgangswaarde met betrekking tot de resolutie is "" (standaard).

Pas eventueel de waarden voor contrast en resolutie aan zoals hierboven beschreven.

 Tot op het display verschijnt:





*TX UIT GEHEUGEN*



Het faxtoestel begint het document in het geheugen op te slaan. Zodra dit gebeurd is, verschijnt het bericht "DOC. N. XXXX" enkele seconden lang op het display; daarna verschijnt :



*DRUK TIJDINSTELL*

*UU:MM*

  Voer het gewenste tijdstip in, bijvoorbeeld "16:50" en druk op  of druk onmiddellijk op  om de huidige tijd te bevestigen. Op het display verschijnt:

*VORM FAX NUMMER*

*NUM/TOETS/SNELK.*

  Vorm het nummer van de correspondent volgens een van de beschikbare methodes: direct op het toetsenbord of via de one-touch-toetsen of snelkiescodes (zie verderop "**One-touch-toetsen en snelkiescodes programmeren**").



Daarna zal het faxtoestel u vragen een ander nummer in te voeren:

*VORM FAX NUMMER*

*NUM/TOETS/SNELK.*

Indien u het document naar verscheidene correspondenten wilt zenden, herhaalt u de twee stappen zo vaak als nodig is; daarna drukt u op de toets  om de procedure te beëindigen.

Indien u het document slechts naar één correspondent wilt zenden, drukt u direct op de toets  zonder andere nummers in te voeren. Na deze procedure verschijnt op het display:

*AUTOMAT.*

*TX UIT GEHEUGEN*

## O P M E R K I N G

In geval van een **stroomonderbreking**, wordt de geprogrammeerde verzending uit het geheugen gewist.

## EEN VOORAF INGESTELDE VERZENDING UIT HET GEHEUGEN WIJZIGEN/HERHALEN/WISSEN

 Tot op het display verschijnt:

*TX UIT GEHEUGEN*



Op het display verschijnt:

*REEDS INGEVOERD*



Op het display verschijnt:

*INSTELL.PRINTEN?*



Om de andere beschikbare opties weer te geven: "PARAM. WIJZIGEN" of "INSTELL. WISSEN?".



Om uw keuze te bevestigen.

INSTELL.PRINTEN? - Om alleen de parameters m.b.t. de verzending uit het geheugen af te drukken. Na het afdrukken komt het faxtoestel automatisch in de standby-modus terug.

INSTELL. WISSEN? - Om de instelling te wissen. Het faxtoestel komt in de standby-modus terug.

PARAM. WIJZIGEN - Om het nummer van de correspondent of het gewenste tijdstip voor de verzending te wijzigen. Op het display verschijnt:

*DRUK TIJDINSTELL*

*UU:MM*





Vanaf hier gaat u verder zoals aangegeven in de laatste drie stappen van de procedure "**Een document uit het geheugen verzenden**".

## ONTVANGEN

Uw faxtoestel kan documenten die door een andere fax worden verzonden op **vier manieren** ontvangen.

- **Manuele ontvangst** is geschikt wanneer u **aanwezig** bent en persoonlijk de binnenkomende oproepen wilt beantwoorden.
- **Automatische ontvangst** is geschikt wanneer u **afwezig** bent maar toch documenten wilt ontvangen. Dit is de modus waarin uw faxtoestel is ingesteld.
- **Automatische ontvangst met oproeptype-herkenning**. In deze ontvangstmodus wordt het faxtoestel na een bepaald aantal belsignalen (ingestelde waarde: 2 belsignalen) met de telefoonlijn verbonden en is in staat om te herkennen of de binnenkomende oproep een fax- of telefoonoproep is.
- **Ontvangst met antwoordapparaat**. In deze ontvangstmodus ontvangt het antwoordapparaat de oproepen, registreert eventuele boodschappen en geeft de verbinding over aan het faxtoestel als de correspondent een document wil verzenden.

## KIEZEN VAN DE ONTVANGSTMODUS

-  Tot op het display verschijnt:  
*ONTVANGSTMODUS*
-  Op het display verschijnt:  
*AUTOMAT.*
-  Om de andere beschikbare opties weer te geven: "MANUELE", "FAX/TEL." en "AWA/FAX".
-  Om de instelling te bevestigen.
-  Om het faxtoestel weer in de oorspronkelijke standby-modus te plaatsen.

## ONTVANGEN IN DE DIVERSE ONTVANGSTMODI

### MANUELE ONTVANGST

-  Neem bij overgaande telefoon de hoorn op om de verbinding tot stand te brengen. Op het display verschijnt:  
*AFSLUITEN R.U.B.*

En rechts boven de duur van de verbinding in minuten en seconden.

-  Zodra u de faxtoon hoort of de correspondent u vraagt een faxbericht te ontvangen. Op het display verschijnt:  
*VERBINDING*

-  Haak de hoorn in.  
Het faxtoestel begint te ontvangen en op het display verschijnt informatie over de ontvangst zoals het faxnummer van de afzender of, indien geprogrammeerd, zijn naam.  
Wanneer de ontvangst voltooid is, verschijnt het bericht "ONTVANGST OK" enkele seconden lang op het display; daarna keert het toestel naar de standby-modus terug.

### AUTOMATISCHE ONTVANGST

Na twee belseignalen komt het faxtoestel in de ontvangstmodus. De ontvangst vindt plaats zoals bij handmatige ontvangst.

### AUTOMATISCHE ONTVANGST MET OPROEPTYPE-HERKENNING (FAX/TEL.)

Hoe het faxtoestel zich in deze ontvangstmodus gedraagt, is afhankelijk van de correspondent:

- Als de oproep van een ander faxtoestel afkomstig is, komt uw faxtoestel na twee belseignalen automatisch in de ontvangstmodus.
- Als de oproep van een telefoon afkomstig is, geeft het faxtoestel na twee belseignalen ca. 20 seconden lang een geluidssignaal en op het display verschijnt "TELEFOON-OPROEP". Indien u de hoorn niet binnen 20 seconden opneemt, komt het faxtoestel automatisch in de ontvangstmodus.

Als u de hoorn opneemt voordat het faxtoestel de verbinding tot stand brengt en u de kiestonen hoort, drukt u op de toets  en legt de hoorn op de haak.

## ONTVANGST MET ANTWOORDAPPARAAT (AWA/FAX)

Indien u een **extern antwoordapparaat** aansluit, moet het aantal belseignalen waarna het antwoordapparaat geactiveerd wordt, lager zijn dan het aantal belseignalen dat op het faxtoestel is ingesteld (zie "**Aantal belseignalen wijzigen**", hoofdstuk "**Geavanceerd gebruik**").

### OPMERKING











Indien u een ontvangst wilt onderbreken, drukt u op de toets  om het faxtoestel opnieuw in de oorspronkelijke standby-modus te plaatsen.

## ONE-TOUCH-TOETSEN EN SNELKIESCODES PROGRAMMEREN

Het faxtoestel biedt ook **snelkiesfuncties**, zoals de **one-touch-toetsen** en **snelkiescodes**, die echter eerst geprogrammeerd moeten worden.

## ONE-TOUCH-TOETSEN

Aan elk van de 8 one-touch-toetsen onder het display () kunt u een **faxnummer** of een **telefoonnummer** en een **naam toewijzen** die automatisch geselecteerd worden wanneer u de betreffende toets langer dan een seconde indrukt.

-  Tot op het display verschijnt:  
*FAX SET-UP*
-  Op het display verschijnt:  
*DATUM / TIJD*
-  Tot op het display verschijnt:  
*1 TOETS NUMMERS*
-  Op het display verschijnt:  
*DRUK 1 TOETSNR.*  
*TOETS: 1-8*
-  Druk op de one-touch-toets waaraan u het telefoon- of faxnummer wilt toewijzen (bijv. )<sub>1</sub>). Op het display verschijnt:  
*1: TEL NR.*
- Indien er reeds een telefoonnummer of een faxnummer werd opgeslagen, zal dit op het display verschijnen.
-  Vorm het gewenste telefoonnummer of faxnummer (max. 64 cijfers) direct op het numerieke toetsenbord.
-  Als u een fout gemaakt heeft, plaatst u de cursor met de toetsen  op het verkeerde cijfer en overschrijft u het met het juiste cijfer.
-  × Om het nummer volledig te wissen.
- Indien uw faxtoestel aangesloten is op een PBX, kunt u een buitenlijn nemen door op de toets  *EXT.* te drukken voordat u het nummer vormt. Op het display verschijnt de letter "**E**" (external).



Om de instelling te bevestigen. Op het display verschijnt:

*1:NAAM*

Indien er reeds een naam werd opgeslagen, zal deze op het display verschijnen.



Voer de naam van de correspondent in (max. 16 tekens) zoals u dat deed voor uw naam (zie "**Nu ontbreken uw naam en faxnummer nog**", in het hoofdstuk "**Nodige handelingen voor een correct gebruik van het faxtoestel**").



Als u een fout gemaakt heeft, plaatst u de cursor met de toetsen ◀▶ op het verkeerde teken en overschrijft het met het juiste teken.



Om de naam volledig te wissen.



Om de instelling te bevestigen. Op het display verschijnt:

*KIES ANDERE: JA*

Nu kunt u de procedure **onderbreken** door op de toets



te drukken of u kunt een andere **one-touch-toets**

**programmeren** door op de toets  te drukken en de procedure te herhalen vanaf de stappen voor het invoeren van het nummer en de naam van de correspondent.

## SNELKIESCODES

U kunt een serie **codes (01-52)** gebruiken om extra **fax- en telefoonnummers met namen** in te stellen; deze worden automatisch geselecteerd wanneer u op de toets  drukt en de betreffende code invoert.

Volg de eerste twee stappen van de procedure voor **one-touch-toetsen**, en dan:



Tot op het display verschijnt:

*SNEL KIEZEN*



Op het display verschijnt:

*DRUK SNELKIESNR.*

*{01-52}*:



Vorm de code waaraan u het telefoonnummer of een faxnummer wilt toewijzen (bijvoorbeeld,  ). Op het display verschijnt:

*01:TEL NR.*

Volg vanaf hier de procedure voor de **one-touch-toetsen** vanaf de stappen voor het nummer en de naam van de correspondent.

## O P M E R K I N G

Indien u dit wenst, kunt u de onder de **8 one-touch-toetsen** en **52 snelkiescodes** opgeslagen gegevens afdrucken (zie verderop in "**Rapporten en lijsten afdrucken**").

## REEDS INGESTELDE ONE-TOUCH-TOETSEN OF SNELKIESCODES WIJZIGEN

Volg de procedure voor de one-touch-toetsen of de procedure voor de snelkiescodes tot op het display verschijnt:

- Voor de one-touch-toetsen

*1:TEL NR.*

- Voor de snelkiescodes

*01:TEL NR.*



Typ het nieuwe telefoonnummer of faxnummer (max. 64 cijfers) over het oude, via het numerieke toetsenbord van het faxtoestel of druk op de toets  × en vorm het nieuwe nummer.



Om de instelling te bevestigen. Op het display verschijnt:

*1:NAAM*

of

*01:NAAM*

Typ de nieuwe naam (max. 16 tekens) over de oude, of druk op de toets  × en vorm het nieuwe nummer.



Om de instelling te bevestigen.



Om het faxtoestel weer in de oorspronkelijke standby-modus te plaatsen.

## VERZENDEN VIA ONE-TOUCH-TOETSEN

Steek het document in de ADF. Op de bovenste regel van het display verschijnt :

*DOKUMENT GEREED*

en op de onderste regel de uitgangswaarde voor het contrast: "NORMAL".

De uitgangswaarde met betrekking tot de resolutie is "" (standaard).

Pas eventueel de waarden voor contrast en resolutie aan zoals beschreven in "**Afstellen van contrast en resolutie**".



Druk langer dan een seconde op de gewenste one-touch-toets, bijvoorbeeld . Op het display verschijnen de cijfers van het toegewezen faxnummer. Als eveneens de naam werd opgeslagen, geeft het display de naam weer.

Wanneer het nummer is gekozen, verloopt de verzending verder op de bekende manier.

## VERZENDEN VIA SNELKIESCODES

Steek het document in de ADF. Op de bovenste regel van het display verschijnt :

*DOKUMENT GEREED*

en op de onderste regel de uitgangswaarde voor het contrast: "NORMAL".

De uitgangswaarde met betrekking tot de resolutie is "☒" (standaard).

Pas eventueel de waarden voor contrast en resolutie aan zoals beschreven in "**Afstellen van contrast en resolutie**".



Op het display verschijnt:

*ADRESBOEK*

*CODE OF <>*



Vorm de gewenste snelkiescode, bijvoorbeeld 0 1.

Op het display verschijnen de cijfers van het toegewezen faxnummer. Als eveneens de naam werd opgeslagen, geeft het display de naam weer.

Wanneer het nummer is gekozen, verloopt de verzending verder op de bekende manier.

## VERZENDEN MET ONE-TOUCH-TOETSEN OF SNELKIESCODES DOOR OPZOEKEN IN HET ADRESBOEK

Als u zich de one-touch-toets of snelkiescode niet herinnert die u aan een bepaald faxnummer heeft toegewezen, **kunt u de verzending toch starten** door het nummer als volgt in het adresboek op te zoeken:

Steek het document in de ADF. Op de bovenste regel van het display verschijnt :

*DOKUMENT GEREED*

en op de onderste regel de uitgangswaarde voor het contrast: "NORMAL".

De uitgangswaarde met betrekking tot de resolutie is "☒" (standaard).

Pas eventueel de waarden voor contrast en resolutie aan zoals beschreven in "**Afstellen van contrast en resolutie**".



Op het display verschijnt:

*ADRESBOEK*

*CODE OF <>*



Om het gewenste faxnummer of de naam van de correspondent te vinden aan wie u het document wilt sturen.



Om de verzending te starten.

## VERZENDEN DOOR OPVragen VAN EEN VAN DE LAATSTE 20 BINNENGEKOMEN NUMMERS OF EEN VAN DE LAATSTE 10 GESELECTEERDE NUMMERS

Steek het document in de ADF. Op de bovenste regel van het display verschijnt :

*DOKUMENT GEREED*

en op de onderste regel de uitgangswaarde voor het contrast: "NORMAL".

De uitgangswaarde met betrekking tot de resolutie is "☒" (standaard).

Pas eventueel de waarden voor contrast en resolutie aan zoals beschreven in "**Afstellen van contrast en resolutie**".



Op het display verschijnt:

*BINNENK. OPROEPEN*



Om de andere beschikbare optie weer te geven: "UITG. OPROEPEN".



Om uw keuze te bevestigen.



Om in de lijst van de laatste 20 binnenkomen oproepen of in de lijst van de laatste 10 uitgaande oproepen het faxnummer of de naam van de correspondent op te vragen aan wie u het document wilt zenden.



Om de verzending te starten.

## RAPPORTEN EN LIJSTEN AFDRUKKEN

### RAPPORTEN

Door het afdrukken van rapporten kunt u het resultaat van alle uitgevoerde transacties (verzendingen en ontvangsten), het aantal verwerkte documenten en andere nuttige informatie controleren.

Het faxtoestel kan de volgende rapporten afdrukken:

- **Stroomonderbrekingsrapport:** dit rapport wordt **altijd automatisch afgedrukt, wanneer er documenten in het geheugen zijn**, na een **stroomonderbreking**.

Het faxtoestel zal bij herstel van de normale werking automatisch een rapport afdrukken met het aantal op dat moment in het geheugen aanwezige pagina's die verloren gegaan zijn. In dat geval is het raadzaam het activiteitenrapport af te drukken om het nummer of de naam te vinden van wie u de verloren gegane documenten heeft gezonden.

- **Activeringsrapport:** dit rapport bevat de gegevens van de **laatste 42 transacties** (verzendingen en ontvangsten), die in het geheugen van het faxtoestel opgeslagen blijven. Het wordt **automatisch afgedrukt** (na de 32e transactie) of **wanneer u dit opvraagt**.
- **Rapport laatste verzending:** dit rapport bevat de gegevens van de **laatste verzending**. Het kan, indien zo geprogrammeerd, **altijd automatisch afgedrukt** worden na elke verzending, of **wanneer u dit opvraagt**.







- **Foutberichtenrapport:** dit rapport bevat eveneens de gegevens van de **laatste verzending** maar wordt **alleen na een mislukte verzending automatisch afgedrukt**. Het faxtoestel is ingesteld om dit soort rapport automatisch af te drukken. Hoe u deze functie kunt uitschakelen, wordt beschreven in de betreffende paragraaf.
- **Rapport laatste circulaire:** bevat de gegevens met betrekking tot de **laatste circulaire-verzending** en kan indien geprogrammeerd, **altijd automatisch afgedrukt** worden na elke circulaire-verzending, of **op aanvraag** op het gewenste moment.

### RAPPORTEN INTERPRETEREN

• Act. n.	Het volgnummer van de uitgevoerde transactie (verzending/ontvangst).
• Doc.N	Referentienummer, direct door het faxtoestel toegekend, van het opgeslagen document.
• Type	Soort transactie: TX, TX POLL voor verzending. RX, RX POLL voor ontvangst.
• Nummervorming	Het faxnummer van de correspondent dat u gekozen hebt.
• Naam	Naam van de correspondent die u hebt gebeld. Verschijnt alleen indien u deze onder de one-touch-toetsen of snelkiescodes hebt opgeslagen. Dit veld komt niet voor in het activiteitenrapport.
• Verzenderidentificatie	Nummer (en eventueel naam) van de geselecteerde correspondent. Dit nummer komt overeen met het nummer dat u gekozen hebt, mits de correspondent zijn faxnummer correct heeft ingesteld. Anders kan het afwijkend zijn of zelfs ontbreken.
• Datum /Tijd	Datum en tijd waarop de transactie werd uitgevoerd.
• Duur	Duur van de transactie (in minuten en seconden).
• Pag.'s	Totaal aantal pagina's dat u hebt verzonden/ontvangen.
• Resul.	Resultaat van de transactie: - OK: als de transactie met succes werd voltooid - FOUTCODE XX: indien de transactie niet plaats gevonden heeft als gevolg van de oorzaak die door de foutcode wordt aangegeven (zie " <b>Foutcodes</b> ", in het hoofdstuk " <b>Problemen oplossen</b> ").

### AUTOMATISCHE AFDRUK VAN HET ZENDRAPPORT EN FOUTBERICHTENRAPPORT ACTIVEREN/INACTIVEREN

- (F) Tot op het display verschijnt:  
*FAX SET-UP*
-  Op het display verschijnt:  
*DATUM / TIJD*
- (F) Op het display verschijnt:  
*PARAMETERS*
-  Tot op het display verschijnt:  
*ERROR ZENDRAPPO.*
-  Om de andere twee beschikbare opties weer te geven: "ZENDRAPPORT: AAN" en "ZENDRAPPORT: UIT".  
ERROR ZENDRAPPO. - het faxtoestel drukt alleen na een mislukte verzending automatisch een rapport af.  
ZENDRAPPORT: AAN - het faxtoestel drukt na elke verzending automatisch een rapport af, ongeacht het resultaat.  
ZENDRAPPORT: UIT - het faxtoestel drukt geen rapporten af.
-  Om uw keuze te bevestigen.
-  Om het faxtoestel weer in de oorspronkelijke standby-modus te plaatsen.

### AUTOMATISCHE AFDRUK VAN HET CIRCULAIRE-RAPPORT ACTIVEREN/INACTIVEREN

- (F) Tot op het display verschijnt:  
*FAX SET-UP*
-  Op het display verschijnt:  
*DATUM / TIJD*
- (F) Op het display verschijnt:  
*PARAMETERS*
-  Tot op het display verschijnt:  
*RAPP.CIRCUL.:AAN*
-  Om de andere beschikbare optie weer te geven: "RAPP.CIRCUL.:UIT".
-  Om uw keuze te bevestigen.
-  Om het faxtoestel weer in de oorspronkelijke standby-modus te plaatsen.

### AUTOMATISCHE AFDRUK VAN GEGEVENS BETREFFENDE EEN UITGESTELDE VERZENDING ACTIVEREN/INACTIVEREN

-  Tot op het display verschijnt:  
*FAX SET-UP*
-  Op het display verschijnt:  
*DATUM / TIJD*
-  Op het display verschijnt:  
*PARAMETERS*
-  Tot op het display verschijnt:  
*LIJST UITST.:AAN*
-  Om de andere beschikbare optie weer te geven: "LIJST UITST.: UIT".
-  Om uw keuze te bevestigen.
-  Om het faxtoestel weer in de oorspronkelijke standby-modus te plaatsen.

### AFDRUK VAN HET ZENDRAPPORT, ACTIVITEITENRAPPORT, CIRCULAIRE-RAPPORT EN BELLER-ID-RAPPORT OPVragen

-  Tot op het display verschijnt:  
*RAPPORTEN*
  -  Op het display verschijnt:  
*RAPP. LAATSTE TX*
  -  Om de andere beschikbare opties weer te geven: "RAP.LAATSTE CIRC", "ACTIVITEIT.RAPP.", "LIJST BELLERS" en "LIJST RAPP. UIT".
  -  Om uw keuze te bevestigen.
- Nadat het rapport is afgedrukt, komt het faxtoestel automatisch weer in de oorspronkelijke standby-modus terug.

#### OPMERKING

Indien u "LIJST RAPP. UIT" hebt geselecteerd, drukt u op de toets  om het faxtoestel weer in de standby-modus te plaatsen.

### LIJSTEN

U kunt de **volledige lijsten met installatie- en configuratieparameters** en de **gegevens van de one-touch-toetsen en snelkiescodes** op elk gewenst moment **afdrukken**.

Wanneer u een afdruk van de installatie- en configuratieparameters vraagt, kunt u een bijgewerkt rapport afdrukken van de vooraf ingestelde waarden en van de waarden die u af en toe overeenkomstig uw behoeften hebt ingesteld.

### LIJST VAN INSTALLATIEPARAMETERS EN UITGESLOTEN NUMMERS AFDRUKKEN

-  Tot op het display verschijnt:  
*INSTALLATIE PAR.*
-  Op het display verschijnt:  
*TEL.NET INSTELL.*
-  Tot op het display verschijnt:  
*INSTALLATIELIJST*
-  Op het display verschijnt:  
*PRINT:INSTALL.*
-  Om de andere beschikbare opties weer te geven: "PRINT:UITGESL.NR" en "EXIT MENU".
-  Om uw keuze te bevestigen.

#### OPMERKING

Indien u "PRINT:INSTALL." of "PRINT:UITGESL.NR" geselecteerd hebt, komt het faxtoestel na de afdruk automatisch weer in de oorspronkelijke standby-modus terug. Indien u "EXIT MENU" gekozen hebt, drukt u op de toets  om het faxtoestel weer in de oorspronkelijke standby-modus te plaatsen.

### LIJST VAN CONFIGURATIEPARAMETERS EN GEGEVENS VAN DE ONE-TOUCH-TOETSEN EN SNELKIESCODES AFDRUKKEN

-  Tot op het display verschijnt:  
*FAX SET-UP*
  -  Op het display verschijnt:  
*DATUM / TIJD*
  -  Tot op het display verschijnt:  
*PRINT INSTELLING*
  -  Op het display verschijnt:  
*PRINT PARAMETERS*
  -  Om de andere beschikbare opties weer te geven: "LIJST 1 TOETSNRS", "LIJST SNELKIESNR" en "AFDRUKOPTIE: UIT".
  -  Om uw keuze te bevestigen.
- Na de afdruk komt het faxtoestel automatisch weer in de oorspronkelijke standby-modus terug.

#### OPMERKING

Indien u de optie "AFDRUKOPTIE: UIT" hebt geselecteerd, drukt u op de toets  om het faxtoestel weer in de oorspronkelijke standby-modus te plaatsen.

Als u de lijn neemt **door opnemen van de hoorn**, beschikt u over alle functies die een normale telefoon biedt.

Hier toe behoort ook de functie **R** (REGISTER RECALL, geactiveerd met de toets ) die toegang biedt tot speciale diensten die door de netwerkcentrale worden geboden.



U hebt tevens beschikking over de volgende functies:

- Oproepen van een correspondent met gebruik van de geprogrammeerde snelkiesprocedures, zie hieronder "**Opbellen via de one-touch-toetsen**" en "**Opbellen via de snelkiescodes**".
- **Tijdelijk onderbreken van een telefoongesprek** door indrukken van de toets  (**HOLD**). U kunt het gesprek voortzetten zodra u dezelfde toets weer indrukt.
- Activeren van de "**handenvrij**" functie, door drukken op de toets  voor of tijdens een telefoongesprek. Deze functie is nuttig wanneer u wilt dat andere personen aan het gesprek deelnemen.
- Tijdens een **telefoongesprek met "handenvrij-functie" verhinderen** dat de **correspondent het gesprek kan horen**. Hiertoe drukt men tijdens het gesprek op de toets . Om de luisterfunctie voor de correspondent weer in te schakelen, moet u dezelfde toets weer indrukken.

## OPBELLEN VIA DE ONE-TOUCH-TOETSEN

### GEVAL 1

#### Steek geen document in de ADF.

-   Druk langer dan een seconde op de gewenste one-touch-toets, bijvoorbeeld . Op het display verschijnen de cijfers van het toegewezen telefoonnummer (zie "**One-touch-toetsen en snelkiescodes programmeren**", in het hoofdstuk "**Basisfuncties voor verzenden en ontvangen**"). Als ook de naam is opgeslagen, wordt deze op het display weergegeven.



Zodra het nummer is gevormd en de correspondent antwoordt, neemt u de hoorn op om het gesprek te beginnen. Op het display verschijnt rechts boven de duur van het gesprek in minuten en seconden.

### OPMERKING

Indien u de "handenvrij"-functie wilt activeren, drukt u na het opnemen van de hoorn op de toets . Op het display verschijnt:

*HOORN OPLEGGEN*

### GEVAL 2

#### Steek geen document in de ADF.





Neem de lijn door de hoorn op te nemen of druk op de toets

 om de handenvrij-functie te activeren. Op het display verschijnt:

*AFSLUITEN R.U.B. 00:00*

En rechts boven de duur van het gesprek in minuten en seconden.

-   Druk op de gewenste one-touch-toets, bijvoorbeeld . Op het display verschijnen de cijfers van het toegewezen telefoonnummer (zie "**One-touch-toetsen en snelkiescodes programmeren**", in het hoofdstuk "**Basisfuncties voor verzenden en ontvangen**"). Als ook de naam is opgeslagen, wordt deze op het display weergegeven.

## OPBELLEN VIA DE SNELKIESCODES

#### Steek geen document in de ADF.



Neem de lijn door de hoorn op te nemen of druk op de toets

 om de handenvrij-functie te activeren. Op het display verschijnt:

*AFSLUITEN R.U.B. 00:00*

En rechts boven de duur van het gesprek in minuten en seconden.







Op het display verschijnt:

*VORMING TELNR.*

*CODE OF <>*



  Vorm de gewenste snelkiescode, bijvoorbeeld  . Op het display verschijnen de cijfers van het toegewezen telefoonnummer (zie "**One-touch-toetsen en snelkiescodes programmeren**", in het hoofdstuk "**Basisfuncties voor verzenden en ontvangen**"). Als ook de naam is opgeslagen, wordt deze op het display weergegeven.

Zodra het nummer is gevormd en de correspondent antwoordt, kunt u het gesprek beginnen.

## OPBELLEN DOOR ZOEKEN IN HET ADRESBOEK

### Steek geen document in de ADF.



Neem de lijn door de hoorn op te nemen of druk op de toets



om de handenvrij-functie te activeren. Op het display verschijnt:

*AFSLUITEN R.U.B. 00:00*

En rechts boven de duur van het gesprek in minuten en seconden.



Op het display verschijnt:

*VORMING TELNR.*

*CODE OF < >*



Om het telefoonnummer of de naam te vinden van de persoon die u wilt bellen.



Om het kiezen te starten.

Zodra het nummer is gevormd en de correspondent antwoordt, kunt u het gesprek beginnen.

## EEN VAN DE LAATSTE 20 BINNENGEKOMEN NUMMERS OF EEN VAN DE LAATSTE 10 GESELECTEERDE NUMMERS OPVRAGEN

### Steek geen document in de ADF.



Neem de lijn door de hoorn op te nemen of druk op de toets



om de handenvrij-functie te activeren. Op het display verschijnt:

*AFSLUITEN R.U.B. 00:00*

En rechts boven de duur van het gesprek in minuten en seconden.



Op het display verschijnt:

*BINNENK. OPROEPEN*



Om de andere beschikbare optie weer te geven: "UITG. OPROEPEN".



Om uw keuze te bevestigen.



Om in de lijst van de laatste 20 binnenkomende oproepen of in de lijst van de laatste 10 uitgaande oproepen het nummer of de naam te zoeken van de correspondent die u wilt bellen.



Om het kiezen te starten.

Zodra het nummer is gevormd en de correspondent antwoordt, kunt u het gesprek beginnen.

## WELKE DOCUMENTEN KUNT U KOPIËREN

Zorg ervoor dat het te kopiëren document voldoet aan de kenmerken die zijn beschreven in "Welke documenten kunt u gebruiken", in het hoofdstuk "Basisfuncties voor verzenden en ontvangen".

## KOPIËREN

Zoals reeds gezegd, kunt u het faxtoestel ook als een **kopieerapparaat** gebruiken. Het afdrukresultaat is afhankelijk van het type kopie dat u wilt verkrijgen "**Normale kopie**" of "**Kopie van hoge kwaliteit**" en van de waarden voor **contrast** en **resolutie** die u instelt voordat u de kopie maakt.

Kies het **contrast** op basis van de volgende criteria:

- **NORMAL**, als het document **noch te donker noch te licht** is.
- **LICHT**, als het document **bijzonder donker** is.
- **DONKER**, als het document **bijzonder licht** is.

Kies de **resolutie** op basis van de volgende criteria:

- **TEKST**, als het document **goed leesbare tekst** of **eenvoudige afbeeldingen** bevat.
- **FOTO**, als het document **schaduw** bevat.

Steek het document in de ADF. Op de bovenste regel van het display verschijnt :

*DOKUMENT GEREED*

en op de onderste regel de uitgangswaarde voor het contrast: "NORMAL".



Op het display verschijnen de uitgangswaarden voor het type reproductie, contrast, en resolutie: respectievelijk 100%, NORMAL en TEKST.



Op het display verschijnt:

*KOPIE: HOGE KWAL*



Om de andere beschikbare optie weer te geven: "KOPIE: NORMAL".



Om uw keuze te bevestigen. Op het display verschijnt:

*ZOOM: 100%*



Om de andere beschikbare reproductiewaarden te kiezen: "140%", "70%" of "50%".



Om uw keuze te bevestigen. Op het display verschijnt:

*CONTRAST: NORM.*



Om de andere twee beschikbare contrastwaarden weer te geven: "CONTRAST:LICHT" of "CONTRAST:DONKER".



Om uw keuze te bevestigen. Het display geeft de waarden weer die u zojuist geselecteerd heeft. Nu hoeft u alleen nog het type reproductie te kiezen en het gewenste aantal kopieën in te stellen:



Om het gewenste type resolutie te kiezen: "TEKST" of "FOTO".

Druk direct op de toets indien u slechts een enkele kopie wilt maken, of voer het gewenste aantal kopieën in (max. 9) voordat u op de toets drukt. Het faxtoestel slaat de pagina's waaruit het document bestaat een voor een op, alvorens de kopieën te maken.

## O P M E R K I N G

Wanneer u de kopieertaak wilt onderbreken, drukt u tweemaal op de toets : eerst om het origineel uit de ADF te verwijderen, en daarna om het faxtoestel opnieuw in de oorspronkelijke standby-modus te plaatsen.

Indien het te verwijderen document uit meerdere vellen bestaat, moet u voordat u op drukt om het eerste vel uit te voeren, het bedieningspaneel omkantelen en alle andere vellen handmatig verwijderen.

## OVERIGE NUTTIGE INSTELLINGEN VOOR ONTVANGST

### AFDRUKZONE VAN EEN ONTVANGEN DOCUMENT VERKLEINEN

-  Tot op het display verschijnt:  
*FAX SET-UP*
-  Op het display verschijnt:  
*DATUM / TIJD*
-  Tot op het display verschijnt:  
*PRINTER PARAMET.*
-  Tot op het display verschijnt:  
*VERKLEINEN 94%*
-  Om een van de beschikbare verkleiningsratio's te kiezen: "80%", "76%", "70%" en "UIT".
-  Om uw keuze te bevestigen.
-  Om het faxtoestel weer in de oorspronkelijke standby-modus te plaatsen.

### DOCUMENT ONTVANGEN DAT LANGER IS DAN HET PAPIERFORMAAT

Indien u een document ontvangt dat langer is dan het gebruikte papierformaat, kunt u het faxtoestel zo instellen dat de resterende tekst op een andere pagina wordt afgedrukt.

-  Tot op het display verschijnt:  
*FAX SET-UP*
-  Op het display verschijnt:  
*DATUM / TIJD*
-  Tot op het display verschijnt:  
*PRINTER PARAMET.*
-  Tot op het display verschijnt:  
*PRINT EXTRA:AUTO*
-  Om een van de andere twee beschikbare parameters te kiezen: "PRINT EXTRA: UIT" of "PRINT EXTRA: AAN".
-  Om uw keuze te bevestigen.
-  Om het faxtoestel weer in de oorspronkelijke standby-modus te plaatsen.

## O P M E R K I N G

Indien u de parameter "PRINT EXTRA:AUTO" selecteert, zal het faxtoestel de resterende tekst op een andere pagina afdrucken indien deze tekst minstens 12 mm van de pagina bedekt.

Indien u de parameter "PRINT EXTRA: AAN" selecteert, zal het faxtoestel de resterende tekst altijd op een andere pagina afdrucken.

Indien u de parameter "PRINT EXTRA: UIT" selecteert, zal het faxtoestel de resterende tekst niet afdrucken.

### STILLE ONTVANGST IN-/UITSCHAKELEN

In de ontvangstmodi "AUTOMAT.", "FAX/TEL." en "AWA/FAX" kunt u het faxtoestel instellen op het **ontvangen van documenten zonder dat er bij de oproep belseignalen overgaan**.

Wanneer deze functie is ingeschakeld, hangt het gedrag van het faxtoestel af van de geselecteerde ontvangstmodus en van wie de oproep verricht:

- in de **modus "AUTOMAT."** en "AWA/FAX", geeft het faxtoestel bij ontvangst van een oproep, **nooit een belseignaal**;
- in de **modus "FAX/TEL"**, geeft het faxtoestel bij ontvangst van een oproep **alleen geen belseignaal indien de oproep van een ander faxtoestel komt**. Als het een **telefoonoproep** betreft, geeft het faxtoestel een **geluidssignaal**, in plaats van de belseignalen, ten teken dat u de hoorn op moet nemen.

-  Tot op het display verschijnt:  
*INSTALLATIE PAR.*
-  Op het display verschijnt:  
*TEL.NET INSTELL.*
-  Op het display verschijnt:  
*GEAVANC.FUNCTIES*
-  Tot op het display verschijnt:  
*STILLE RX:NOOIT*
-  Om een van de andere beschikbare opties te selecteren: "STILLE RX:ALTIJD" of "STILLE RX:DAGEL".
-  Om uw keuze te bevestigen.
-  Om het faxtoestel weer in de oorspronkelijke standby-modus te plaatsen.

## NAAM OF NUMMER VAN DE BELLER WEERGEVEN

Deze functie, die op aanvraag van de gebruiker door het telefoonbedrijf geactiveerd kan worden, is **slechts in enkele landen beschikbaar** en is **compatibel** met de Norm ETSI ETS 300 778-1.

Met deze functie kunt u **meteen zien door wie u wordt gebeld**. U kunt dus beslissen of u de oproep al of niet wilt beantwoorden.

Met deze functie zal het faxtoestel, als het zich in de **standby-modus** bevindt, bij elke oproep **altijd** automatisch een van de volgende **aanduidingen weergeven**:

- **nummer of naam van de beller**;
- **PRIVÉ**: indien de correspondent ervoor gekozen heeft zijn identificatie niet weer te geven;
- **NIET BESCHIKBAAR**: indien de correspondent op een telefooncentrale is aangesloten die niet over deze service beschikt.

Als u echter bezig bent uw faxtoestel te **programmeren** en u wilt bij binnenkomst van een oproep **weten door wie u gebeld wordt**, moet u op de toets  drukken alvorens de oproep te beantwoorden.

Het kan gebeuren dat door bijzondere kenmerken van de telefooncentrale waarop u aangesloten bent, het nummer van de beller niet op het faxtoestel wordt weergegeven. Mocht dit probleem zich voordoen, neem dan contact op met het technische servicecentrum in uw land.

Het faxtoestel is reeds **ingesteld op weergave van de identiteit van de beller**. U kunt de weergave hiervan echter ook als volgt uitschakelen:

 Tot op het display verschijnt:

*INSTALLATIE PAR.*

 Op het display verschijnt:

*TEL.NET INSTELL.*

 Op het display verschijnt:

*GERVANC.FUNCTIES*

 Tot op het display verschijnt:

*BELLER ID: JA*

 Om de andere beschikbare optie weer te geven: "BELLER ID: NEE".

 Om uw keuze te bevestigen.

 Om het faxtoestel weer in de oorspronkelijke standby-modus te plaatsen.

## OPMERKING

Met deze functie ingeschakeld, worden in geval van stroomuitval de verloren gegane datum en tijd hersteld bij ontvangst van de eerstvolgende oproep.

## AANTAL BELSIGNALEN WIJZIGEN

**Deze functie is slechts in enkele landen beschikbaar.**

Indien het faxtoestel in de ontvangstmodus **FAX/TEL.** of **AWA/FAX** staat, kan het na **twee belsignalen** automatisch detecteren of de oproep afkomstig is van een ander faxtoestel (**FAX**) of van een telefoon (**TEL**).

Indien u dit wenst, kunt u het aantal belsignalen als volgt wijzigen:

 Tot op het display verschijnt:

*INSTALLATIE PAR.*

 Tot op het display verschijnt:

*RRNT.BELSIGN.:02*

 Om de andere beschikbare waarden weer te geven: "01", "04" en "08". Bijvoorbeeld: "04".

 Om uw keuze te bevestigen.

 Om het faxtoestel weer in de oorspronkelijke standby-modus te plaatsen.

## VOLUME BELSIGNALEN WIJZIGEN

 Tot op het display verschijnt:

*FAX SET-UP*

 Op het display verschijnt:

*DATUM / TIJD*

 Op het display verschijnt:

*PARAMETERS*

 Tot op het display verschijnt:

*VOLUME BEL.:HOOG*

 Om de andere beschikbare opties weer te geven: "VOLUME BEL.:LAAG", "VOLUME BEL.:MID." en "VOLUME BEL.:UIT". Bijvoorbeeld: "VOLUME BEL.:MID.".

 Om uw keuze te bevestigen.

 Om het faxtoestel weer in de oorspronkelijke standby-modus te plaatsen.

## HERKENNING VAN HET BELSIGNAAL-RITME IN-/ UITSCHAKELEN

In enkele landen bieden de telefooncentrales de mogelijkheid aan dezelfde telefoonlijn **twee of meer telefoon- of faxnummers toe te kennen**, die voor verschillende gebruikers zijn bestemd. Elk nummer krijgt een **bepaald belsignaal-ritme**.

Deze functie is bijzonder nuttig in huis of in een klein kantoor, waar dezelfde telefoonlijn door meerdere personen wordt gedeeld.

**Uw faxtoestel is in staat om één van deze ritmes te herkennen** (zie onderstaande procedure). Op deze manier zal het faxtoestel (in de ontvangstmodus "FAX/TEL." en "AWA/FAX") wanneer het een oproep ontvangt met dat specifieke belsignaal-ritme, altijd alleen voor ontvangst van een document worden ingesteld.

Deze functie is **bijzonder geschikt in combinatie met de stille ontvangst** aangezien het faxtoestel alleen een belsignaal zal geven indien het een telefoonoproep betreft.

Aangeraden wordt het antwoordapparaat **af te koppelen** alvorens de herkenningprocedure te starten.

 Tot op het display verschijnt:

*INSTALLATIE PAR.*

 Op het display verschijnt:

*TEL.NET INSTELL.*

 Tot op het display verschijnt:

*GEAVANC.FUNCTIES*

 Tot op het display verschijnt:

*ONDERS. BEL: UIT*

 Tot op het display verschijnt:

*WIJZIG. PATROON*

 Om uw keuze te bevestigen. Op het display verschijnt:

*AUTODETECTIE BEL*

Bel het faxtoestel met het gewenste belsignaal-ritme tot het faxtoestel dit detecteert. Op het display verschijnt:

*BEL GEDETECT.*

 Om het faxtoestel weer in de oorspronkelijke standby-modus te plaatsen.

### O P M E R K I N G

Indien het faxtoestel dit specifieke belsignaalritme niet kan herkennen, verschijnt op het display het bericht "BEL NIET GEDET.". Druk in dat geval op de toets  en herhaal de procedure.

## ZOEMERDUUR WIJZIGEN

*Deze functie is slechts in enkele landen beschikbaar.*

Wanneer het faxtoestel ingesteld is op **automatische ontvangst met oproeptypeherkenning** gedraagt het zich als volgt:

- indien een **fax** oproept, wordt de oproep automatisch ontvangen na het ingestelde aantal belsignalen;
- indien een **telefoon** oproept, weerklinkt 20 seconden lang een **geluidssignaal**, waarna de ontvangst automatisch wordt gestart indien u de hoorn nog steeds niet hebt opgenomen.

Indien u dit wenst, kunt u de zoemerduur als volgt wijzigen:

 Tot op het display verschijnt:

*INSTALLATIE PAR.*

 Tot op het display verschijnt:

*FAX/TEL TIJD:20*

 Om de andere beschikbare waarden weer te geven: "15", "30" of "40". Bijvoorbeeld "40".

 Om uw keuze te bevestigen.

 Om het faxtoestel weer in de oorspronkelijke standby-modus te plaatsen.

## STILLE PERIODE WIJZIGEN

*Deze functie is slechts in enkele landen beschikbaar.*

Indien de op het **externe antwoordapparaat** ingestelde **stille periode korter** is dan die op uw faxtoestel, is **automatische ontvangst onmogelijk** op het faxtoestel omdat het antwoordapparaat steeds eerst in werking zal treden en de **verbinding verbreekt** wanneer het binnen de ingestelde tijd geen boodschap hoort.

Daarom moet u een **kortere stille periode** voor het **faxtoestel** instellen zodat het de oproep kan beantwoorden.

Om de stille periode op uw faxtoestel te wijzigen gaat u als volgt te werk:

 Tot op het display verschijnt:

*INSTALLATIE PAR.*

 Tot op het display verschijnt:

*DUUR STILTE: 6*

 Om de andere beschikbare waarden weer te geven: "3", "4", "8", "10" of "STILLE PAUZE: NEE". Bijvoorbeeld "4".

 Om uw keuze te bevestigen.

 Om het faxtoestel weer in de oorspronkelijke standby-modus te plaatsen.



## AFSTANDBEDIENINGSCODE WIJZIGEN

Indien het faxtoestel aangesloten is op een **telefoon-toestel** dat in **toonkiesmodus** werkt en ingesteld is op **manuele ontvangst**, kunt u bij elke oproep van een correspondent die u een document wil zenden de **ontvangst sturen** door de code \* \* op het aangesloten telefoontoestel in te voeren. Deze procedure heeft hetzelfde resultaat als het indrukken van de toets  op uw faxtoestel.

U kunt alleen de tweede asterisk van deze code vervangen door een cijfer van 0 tot 9.

Indien het faxtoestel op een **extern antwoordapparaat** is aangesloten, kunt u het beste een ander cijfer kiezen dan die welke voor de afstandsbediening van het antwoordapparaat worden gebruikt.

 Tot op het display verschijnt:

*INSTALLATIE PAR.*

 Op het display verschijnt:

*TEL.NET INSTELL.*

 Het display geeft de telefoonaansluiting aan waarop het faxtoestel is ingesteld, bijvoorbeeld:

*PUBL.LIJN (PSTN)*



 Tot op het display verschijnt:

*REMOTE START:AAN*

 Het display geeft de code weer die u eerder hebt ingesteld, bijvoorbeeld:

*DRUK CODE*



*CODE (0/9,\*) \*8*

  Voer de nieuwe code in, bijvoorbeeld: "\*9".

 Om uw keuze te bevestigen.

 Om het faxtoestel weer in de oorspronkelijke standby-modus te plaatsen.

### O P M E R K I N G

Als u deze functie wilt uitschakelen, drukt u na de vierde stap op de toetsen  om de optie "REMOTE START:UIT" weer te geven, en daarna op de toets  om te bevestigen en op de toets  om het faxtoestel weer in de oorspronkelijke standby-modus te plaatsen.

### O P M E R K I N G

Indien u op een privé-lijn bent aangesloten, dezelfde procedure volgen tot weergave van "PUBL.LIJN (PSTN)", op de toetsen  drukken om "PRIV.LINE (PBX)" weer te geven en dan verder gaan zoals aangegeven in de procedure.

## OVERIGE NUTTIGE INSTELLINGEN VOOR VERZENDING

### PLAATS VAN NAAM EN FAXNUMMER WIJZIGEN

De informatie die bovenaan op het te verzenden document wordt afgedrukt (naam, faxnummer, datum en tijd en aantal pagina's) kan door het faxtoestel van uw correspondent buiten de tekstzone worden ontvangen en dus vlak onder de bovenkant van de pagina, of binnen de tekstzone en dus met een grotere bovenmarge.

Uw faxtoestel is ingesteld om deze informatie binnen de tekstzone te plaatsen.

**Plaats wijzigen:**

 Tot op het display verschijnt:

*FAX SET-UP*

 Op het display verschijnt:

*DATUM / TIJD*

 Op het display verschijnt:

*PARAMETERS*

 Tot op het display verschijnt:

*KOPREGEL BINNEN*

 Om de andere parameter te selecteren.

*KOPREGEL BUITEN*

 Om de instelling te bevestigen.

 Om het faxtoestel weer in de oorspronkelijke standby-modus te plaatsen.

### HERHALING VAN MISLUKTE VERZENDING UIT HET GEHEUGEN ACTIVEREN/INACTIVEREN

 Tot op het display verschijnt:

*FAX SET-UP*

 Op het display verschijnt:

*DATUM / TIJD*

 Op het display verschijnt:

*PARAMETERS*

 Tot op het display verschijnt:

*HERH. VERZ.:UIT*

 Om de andere beschikbare optie weer te geven: "HERH. VERZ.:AAN".

 Om uw keuze te bevestigen.

 Om het faxtoestel weer in de oorspronkelijke standby-modus te plaatsen.

## VERBINDINGSTONEN WEERGEVEN

Het faxtoestel is zo ingesteld dat u de **kiestonen** tijdens het kiezen van het nummer en de **verbindingstonen** die tussen uw faxtoestel en het andere toestel worden uitgewisseld, kunt horen. Is dit niet het geval, dan programmeert u dit als volgt:



Tot op het display verschijnt:

*INSTALLATIE PAR.*



Op het display verschijnt:

*LIJNDETECTIE:UIT*



Om de andere beschikbare optie weer te geven: "LIJNDETECTIE:AAN".



Om uw keuze te bevestigen.



Om het faxtoestel weer in de oorspronkelijke standby-modus te plaatsen.

## LUIDSPREKERVOLUME AANPASSEN

Als het volume van de lijn- en verbindingstonen **te laag** of **te hoog** is, kunt u dit aanpassen met behulp van de toetsen



Op het display verschijnt:

*AFSLUITEN R.U.B. 00:00*



Om het volume van de luidspreker te verhogen/verlagen. Op het display verschijnt, rechts boven, het niveau van het ingestelde volume.

## ZOEMERVOLUME AANPASSEN



Tot op het display verschijnt:

*FAX SET-UP*



Op het display verschijnt:

*DATUM / TIJD*



Op het display verschijnt:

*PARAMETERS*



Tot op het display verschijnt:

*ZOEMERVOL.:LAAG*



Om de andere beschikbare opties weer te geven: "ZOEMERVOL.:HOOG", "ZOEMERVOL.:MIDD." en "ZOEMERVOL.:UIT". Bijvoorbeeld: "ZOEMERVOL.: MIDD."



Om uw keuze te bevestigen.



Om het faxtoestel weer in de oorspronkelijke standby-modus te plaatsen.

## VERZENDINGSSNELHEID VERMINDEREN

Het faxtoestel is ingesteld om te verzenden **bij een snelheid van 14400 bps (bits per seconde)**. Bij storingen op de telefoonlijn wordt een snelheid van 9600 of 4800 bps aangeraden.



Tot op het display verschijnt:

*FAX SET-UP*



Op het display verschijnt:

*DATUM / TIJD*



Op het display verschijnt:

*PARAMETERS*



Tot op het display verschijnt:

*ZEND SNELH. 14.4*



Om de andere beschikbare waarden weer te geven: "ZEND SNELH. 9.6" of "ZEND SNELH. 4.8". Bijvoorbeeld: "ZEND SNELH. 9.6".



Om uw keuze te bevestigen.



Om het faxtoestel weer in de oorspronkelijke standby-modus te plaatsen.

## ACTIVEREN/STOPZETTEN VAN DE ECM MODUS

**ECM (Error Correction Mode)** is een correctiesysteem voor fouten die worden veroorzaakt door storingen van de telefoonlijn. Om hiervan te kunnen gebruikmaken, moet deze functie zowel op uw fax als op het toestel van uw correspondent geactiveerd zijn. De letter "E" op het display geeft aan dat de functie geactiveerd is.

Uw faxtoestel is voorgeprogrammeerd om met deze modus te verzenden. Om het toestel op normaal verzenden in te stellen, volgt u onderstaande procedure:



Tot op het display verschijnt:

*FAX SET-UP*



Op het display verschijnt:

*DATUM / TIJD*



Op het display verschijnt:

*PARAMETERS*



Op het display verschijnt:

*ECM:AAN*



Om de andere beschikbare optie weer te geven: "ECM:UIT".



Om uw keuze te bevestigen.



Om het faxtoestel weer in de oorspronkelijke standby-modus te plaatsen.

## VERZENDEN/ONTVANGEN VAN EEN DOCUMENT D.M.V. DE POLLINGFUNCTIE

### WAT IS POLLING

Wanneer een faxtoestel een ander om een verzending vraagt, zodat het document automatisch verzonden wordt, spreken we van polling. De communicatie met de pollingmethode heeft de volgende twee fundamentele kenmerken:

- **de gebruiker die het document wil ontvangen, vraagt de verzending aan.** Dit betekent dat een gebruiker een verbinding met een ander faxtoestel tot stand kan brengen en dit toestel kan vragen hem automatisch een (speciaal voorbereid) document te zenden, ook wanneer er aan de andere kant van de lijn niemand aanwezig is.
- **de transactiekosten zijn voor rekening van degene die de verzending aanvraagt** (d.w.z. degene die het document ontvangt) en niet van degene die het document verzendt.

### AANVRAGEN VAN EEN VERZENDING (POLLING VOOR ONTVANGST)

Spreek het tijdstip voor de verzending met uw correspondent af, zodat deze het te verzenden document kan insteken. Stel uw faxtoestel in om het document te ontvangen, programmeer de kiesmethode die gebruikt moet worden om het andere faxtoestel op te roepen en het tijdstip waarop het document ontvangen moet worden.

**F** Tot op het display verschijnt:

*AFROEP ONTVANGST*

 Op het display verschijnt:

*DRUK TIJDINSTELL  
UU:MM*

 Om de huidige tijd te bevestigen of typ de nieuwe tijd eroverheen, bijvoorbeeld "18:20" en druk vervolgens op de toets . Op het display verschijnt:

*VORM NUMMER  
NUM/TOETS/SNELK.*

**0**  Vorm het nummer van de correspondent op een van de mogelijke manieren: direct op het numerieke toetsenbord of via de one-touch-toetsen ( $\bigcirc_1$  -  $\bigcirc_9$ ) of snelkiescodes.

 Om de instelling te bevestigen. Het faxtoestel geeft, gedurende enkele seconden, het bericht "POLL INGESTELD" weer en komt vervolgens automatisch in de oorspronkelijke standby-modus terug. Op de tweede regel van het display verschijnt: "POLL OTV: 18:20".

### O P M E R K I N G

U kunt de ingestelde polling voor ontvangst wissen door op de toets  te drukken.

### REEDS INGESTELDE POLLING VOOR ONTVANGST WIJZIGEN/ WISSEN

**F** Tot op het display verschijnt:

*AFROEP ONTVANGST*

 Op het display verschijnt:

*REEDS GEPROGR.*

 Op het display verschijnt:

*PARAM. WIJZIGEN?*

 Om de andere beschikbare optie weer te geven: "INSTELL. WISSEN?".

 Om uw keuze te bevestigen.

INSTELL. WISSEN? - Om de instelling te annuleren. Het faxtoestel komt weer in de oorspronkelijke standby-modus terug.

PARAM. WIJZIGEN? - Om het tijdstip voor de polling of het nummer van de correspondent van wie u het document wilt ontvangen te wijzigen. Op het display verschijnt:

*DRUK TIJDINSTELL*

*UU:MM*

Vanaf hier gaat u verder zoals beschreven in de laatste drie stappen van de procedure "Aanvragen van een verzending".

### VOORBEREIDEN VAN EEN DOCUMENT VOOR VERZENDING (POLLING VOOR VERZENDING)

Steek het document in de ADF. Op de bovenste regel van het display verschijnt:

*DOKUMENT GEREED*

en op de onderste regel de uitgangswaarde voor het contrast: "NORMAL".

De uitgangswaarde met betrekking tot de resolutie is  (standaard).

Pas eventueel de waarden voor contrast en resolutie aan (zie "Afstellen van contrast en resolutie" hoofdstuk "Basisfuncties voor verzenden en ontvangen").

**F** Tot op het display verschijnt:

*AFROEP ZENDING*

Druk tweemaal op de toets . Op de tweede regel van het display verschijnt: "AFROEPONT. SET".

### O P M E R K I N G

U kunt de pollinginstelling voor verzending annuleren door het document uit de ADF te nemen of door op de toets  te drukken.

### WANNEER DE STROOM UITVALT

In geval van een stroomuitval, **bewaart** het faxtoestel de **geprogrammeerde nummers voor one-touch-toetsen en snelkiescodes en de rapporten in het geheugen**, terwijl de opgeslagen documenten verloren gaan.

Ook de datum en tijd gaan verloren. Deze moeten dan opnieuw worden ingesteld volgens de procedure "**Datum en tijd instellen**", hoofdstuk "**Nodige handelingen voor een correct gebruik van het faxtoestel**".

### WANNEER HET PAPIER OF DE INKT OPRAAKT

Als tijdens ontvangst het **papier opraaft of vastloopt**, of de **inkt is op** of het **deksel van het printkopcompartiment is open** of de **papiersteun is dicht** of u **tilt het bedieningspaneel op**, dan wordt het afdrukken onderbroken, op het display verschijnt het betreffende bericht en het ontvangen document wordt **tijdelijk in het geheugen opgeslagen**. Wanneer de storing eenmaal is hersteld, begint het faxtoestel weer af te drukken.

### WANNEER DE VERZENDING MISLUKT

Het is mogelijk dat de kwaliteit van het ontvangen document te wensen overlaat door problemen op de lijn als gevolg van overbelasting of andere storingen, en dat de ontvanger u vraagt het hem opnieuw te zenden.

In dit geval kunt u het beste een **lagere snelheid** instellen. Het faxtoestel verzendt normaal met een snelheid van **14400 bps (bits per seconde)**. Om de snelheid te verlagen, de procedure in het gedeelte "**Verzendingssnelheid verminderen**", in het hoofdstuk "**Geavanceerd gebruik**" volgen. Indien de **verzending mislukte** door lijn- of faxproblemen, gaat de FOUTEN-LED "●▲" branden en geeft het faxtoestel een kort geluidssignaal; in dat geval drukt het toestel automatisch het **zendrapport** af (zie verderop "**Rapporten en lijsten afdrukken**", in het hoofdstuk "**Basisfuncties voor verzenden en ontvangen**"), waarin een **foutcode** de oorzaak aangeeft (verderop vindt u een lijst met alle foutcodes).

### KLEINE PROBLEMEN OPLOSSEN

Onderstaande lijst biedt enkele aanwijzingen voor het oplossen van kleine problemen.

PROBLEEM	OPLOSSING
U kunt het faxtoestel niet inschakelen	Controleer of het stroomsnoer goed op het stopcontact is aangesloten.
U kunt het document niet correct insteken	Controleer of het document voldoet aan de aanbevelingen in de paragraaf " <b>Welke documenten kunt u gebruiken</b> ", in het hoofdstuk " <b>Basisfuncties voor verzenden en ontvangen</b> ".
Het toestel kan geen documenten verzenden.	Controleer of het document niet vastgelopen is. De lijn is bezet: wacht tot deze vrij is en probeer het opnieuw.
Het toestel kan niet automatisch ontvangen.	U hebt het toestel ingesteld op manuele ontvangst: stel het in op automatische ontvangst.
Het toestel kan niet kopiëren of ontvangen.	Controleer of het document of het vel papier niet vastgelopen is. Het gebruikte papiertype is niet geschikt: controleer de papierkenmerken vermeld in het hoofdstuk " <b>Technische gegevens</b> ".
De afdrukken zijn volledig blanco.	Steek het document met de gegevens naar boven gericht in de ADF.

### OPMERKING

Indien het toestel geen documenten kan verzenden of ontvangen, kan dit ook aan andere oorzaken te wijten zijn. Deze oorzaken zullen worden aangegeven in de vorm van een **foutcode** in het "**Zendrapport**" en in het "**Activiteitsrapport**", zie "**Rapporten en lijsten afdrukken**", in het hoofdstuk "**Basisfuncties voor verzenden en ontvangen**".

## FOUTCODES

De foutcodes die zowel op het zendrapport als op het activiteitenrapport worden afgedrukt bestaan uit **twee cijfers** die de **oorzaak** van de fout aangeven. Op het activiteitenrapport wordt de code wegens plaatsgebrek zonder verder bericht weergegeven.

CODE	BERICHT	OORZAAK VAN DE FOUT	WAT U MOET DOEN
OK	Geen bericht. Transactie correct voltooid.		Geen interventie.
02	ONMOGELIJKE VERBINDING	Het faxtoestel detecteert geen lijntoon of ontvangt foutieve signalen.	Controleer of het faxtoestel correct op de telefoonlijn is aangesloten en of de hoorn ingehaakt is. Probeer opnieuw.
03	GEEN MELDING NA OPROEP	Het opgewoepen nummer antwoordt niet of is geen faxtoestel.	Controleer of het nummer van de correspondent juist is.
04	FOUT IN DE VERZENDING HERHALEN VANAF PAGINA: nn	Er werd een storing gedetecteerd tijdens de verzending. "nn" = nummer van de pagina waarbij de fout optrad.	Herhaal de verzending vanaf de pagina aangegeven in het rapport.
05	HERHAAL PAGINA nn, ..... nn	Het opgeroepen faxtoestel heeft fouten gedetecteerd tijdens de ontvangst. "nn" = nummer van de pagina die verzonden werd toen de fout optrad.	Herhaal de verzending van de pagina's aangegeven in het rapport.
07	DOCUMENT TE LANG	Het te verzenden document is te lang. De verzendingstijd overschrijdt de toegelaten limiet.	Splits het te verzenden document op.
08	NAKIJKEN DOK.DOORGANG	De optische scanner kan het document niet lezen.	Neem het document uit de ADF en steek het opnieuw in voordat u de verzending opnieuw start.
09	STOP PROCEDURE	U hebt de verzending onderbroken.	Geen interventie.
10	Geen bericht	Het faxtoestel heeft een storing gedetecteerd tijdens de ontvangst.	Neem contact op met de correspondent en vraag hem het document opnieuw te verzenden.
11	Geen bericht	De printer gedraagt zich abnormaal tijdens de ontvangst. Resterend document opgeslagen in geheugen maar geheugencapaciteit overschreden voor einde van procedure.	Verhelp het probleem en wacht tot het opgeslagen document afgedrukt is.
13	FOUT IN AFROEPVERZENDING	Er steekt geen document in de ADF van het andere faxtoestel en dit werd niet ingesteld voor verzending na polling.	Neem contact op met de correspondent.
16	STROOMSTORING MET PAGINA nn	Stroomonderbreking tijdens verzending of ontvangst.	Herhaal de verzending vanaf de pagina aangegeven in het rapport.
(OK)	Geen bericht.	Het document kon ontvangen worden maar de afdrukkwaliteit laat te wensen over.	Neem contact op met de correspondent.
OCC	LIJN BEZET	De lijn is bezet.	Probeer opnieuw bij onbezette lijn.

## SIGNALLEN EN BERICHTEN

Eventuele **problemen** die kunnen optreden worden gewoonlijk aangegeven door **geluidssignalen** (die soms vergezeld gaan van **visuele signalen**: brandende fouten-LED "●▲") of door **foutberichten op het display**.

Het faxtoestel geeft eveneens **geluidssignalen** en **berichten op het display** die **geen fout aangeven**.

### GELUIDSSIGNALLEN DIE EEN FOUT AANGEVEN

#### Korte toon, 1 seconde lang

- U hebt op de verkeerde toets gedrukt tijdens een procedure.

#### Langere toon, 3 seconden lang, plus brandende fouten-LED

- Transactie mislukt.

#### Permanente toon

- Hoorn van de haak, u vergat de hoorn in te haken na een vorige transactie.

### OPMERKING

Om de fouten-LED "●▲" uit te schakelen moet u op de toets

 drukken.

### FOUTBERICHTEN OP HET DISPLAY

#### BEKIJK PRINTKOP

- Het faxtoestel detecteert geen printkop omdat u vergeten bent de printkop in het toestel te installeren of omdat de printkop niet correct geïnstalleerd is: installeer de printkop of installeer hem opnieuw.
- Bepaalde spuitmonden op de printkop zijn beschadigd, wat in een slechte afdrukkwaliteit resulteert. Voer de reinigingsprocedure voor de printkop uit (zie "**Reinigingsprocedure voor de printkop en testprocedure voor de spuitmonden**", in het hoofdstuk "**Onderhoud**").

#### DEKSEL OPEN

Het deksel van het printkopcompartiment staat open: sluit het.

#### DOCUMENT CONTR., DRUK OP

Het document is niet goed ingevoerd: plaats het document opnieuw in de automatische invoer (ADF) en druk op de toets  om de normale werking van het faxtoestel te herstellen.

#### OOK IN MEMORY

Het ontvangen document werd in het geheugen opgeslagen omdat tijdens de ontvangst een fout werd gedetecteerd en onmiddellijke afdruk niet mogelijk was: controleer het type fout (papier op; papier vastgelopen; inkt op; deksel open, enz.) en los het probleem op.

#### GEEN INKT MEER!

De inktpatroon is op: vervang de printkop (zie "**Printkop vervangen**", in het hoofdstuk "**Onderhoud**").

#### GEEN NUMMER AANW

U hebt een snelkiescode of one-touch-toets geselecteerd die niet geprogrammeerd is: programmeer de toets of de code (zie "**One-touch-toetsen en snelkiescodes programmeren**", in het hoofdstuk "**Basisfuncties voor verzenden en ontvangen**").

#### GEHEUGEN VOL

Een of meer documenten worden in het geheugen opgeslagen omdat er tijdens de ontvangst een fout werd gedetecteerd, waardoor het geheugen vol is geraakt: controleer het type fout (papier op, papier vastgelopen, inkt op, deksel open, enz.) en los het probleem op. De documenten zullen automatisch worden afgedrukt, zodat er opnieuw geheugenplaats beschikbaar is.

#### HERHALING NNN

De verbinding is niet tot stand gekomen als gevolg van storingen op de lijn of omdat de correspondent bezet is: het faxtoestel staat in de wachtstand voor automatische kiesherhaling.

#### HERH. POLL NNN

U hebt een ontvangst na polling ingesteld en de verbinding is niet tot stand gekomen als gevolg van storingen op de lijn of omdat de correspondent bezet is: het faxtoestel staat in de wachtstand voor automatische kiesherhaling.

#### KOPIE ONDERBR.

- U hebt een kopieertaak onderbroken door op de toets  te drukken.
- Er is een storing opgetreden tijdens het kopiëren van het document en het kon niet worden afgedrukt: controleer het type fout op het display en los het probleem op.



#### ONTV. ERROR

De ontvangst verliep niet correct; druk op de toets  om de fouten-LED "●▲" uit te schakelen en het bericht van het display te wissen.

#### OV IN MEMORY

De ontvangen gegevens werden in het geheugen opgeslagen wegens een fout tijdens de ontvangst, die het afdrucken belette: zoek op de onderste regel van het display naar het fouttype en los het probleem op.

#### PAPIER CONTR., DRUK OP

- Er is geen papier in de invoerlade: vul papier bij en druk op  om het bericht van het display te wissen.
- Het papier is niet goed ingevoerd: plaats het papier opnieuw in de invoerlade en druk op de toets  om de normale werking van het faxtoestel te herstellen.



#### PAPIER PROBLEEM, DRUK OP

Het papier is vastgelopen tijdens het kopiëren of verzenden: druk op de toets . Indien het papier niet automatisch wordt uitgevoerd, dient u te controleren waar het geblokkeerd zit, en het handmatig te verwijderen (zie "**Vastgelopen papier verwijderen**", in het hoofdstuk "**Onderhoud**").

## SYSTEEMFOUT MN

Er gebeurde iets abnormaals waardoor het faxtoestel geblokkeerd raakte: schakel het toestel eerst uit en dan weer in. Indien de fout niet verdwenen is, dient u het toestel uit te schakelen en de hulp van de technische dienst in te roepen.

### VERWIJDER DOK., DRUK OP

- Indien het document geblokkeerd raakt tijdens het kopiëren of verzenden, dient u op de toets  te drukken. Indien het document niet automatisch wordt uitgevoerd, moet u het document handmatig verwijderen (zie "Vastgelopen documenten verwijderen", in het hoofdstuk "Onderhoud").
- U hebt het scannen onderbroken door op de toets  te drukken.

### VZ ERROR

De verzending verliep niet correct; druk op de toets  om de fouten-LED "●▲" uit te schakelen en het bericht van het display te wissen, en herhaal de verzending.

## ANDERE GELUIDSSIGNALLEN

### Korte toon, 1 seconde lang

- Transactie werd correct uitgevoerd.

### Intermitterende toon, 20 seconden lang

- Signaal om de hoorn op te nemen en een telefoontoets te beantwoorden.

## ANDERE BERICHTEN OP HET DISPLAY

### AFDRUKKEN

Het faxtoestel is een rapport of een lijst aan het afdrucken.

### AFSLUITEN A.U.B.

U hebt de lijn genomen door de hoorn van de aangesloten telefoon op te nemen.

### BEKIJK AFDRUK 1=UIT 0=HERHAAL

Het faxtoestel heeft automatisch de printspuitmonden getest en een proefafdruk gemaakt: controleer of de printkwaliteit aanvaardbaar is en tref de nodige maatregelen.

### DOCUMENT GEREED

U hebt het document correct in de ADF gestoken.

### HOORN OPLEGGEN

U hebt de functie "handenvrij" geactiveerd. Leg de hoorn op de haak.

### NIEUWE PRINTKOP?, 1=JA 0=NEE

U hebt een printkop voor het eerst geïnstalleerd, of verwijderd en dan opnieuw geïnstalleerd: u moet de vragen nog beantwoorden. Indien u "ja" antwoordt hoewel de printkop niet nieuw is, zal het faxtoestel niet detecteren wanneer de inkt op is.

## NR. VORMING

Het faxtoestel is het gewenste nummer aan het vormen.

### ONTVANGST OK

De ontvangst verliep succesvol.

### ONTV. ONDERBROKEN

U hebt de ontvangst onderbroken door op de toets  te drukken.

### OPSLAAN

Het faxtoestel slaat de pagina's van het te kopiëren of uit het geheugen te verzenden document op.

### POLL OTV: UU:MM

U hebt een verzending aangevraagd (Ontvangst na polling).

### TELEFOONOPROEP

De correspondent wil een gesprek voeren: neem de hoorn op om de oproep te beantwoorden.

### TX IN UITVOERING

Er is een verzending bezig.

### TX UIT GEHEUGEN

U hebt een verzending uit het geheugen ingesteld.

### VERBINDING

Het faxtoestel is de verbinding met het andere faxtoestel tot stand aan het brengen.

### VERZENDEN

Er is een verzending bezig.

### VERZENDING OK

De verzending verliep succesvol.

### VERZ. OM: UU:MM

U hebt een verzending ingesteld voor uitvoering op het ingestelde tijdstip (uitgestelde verzending).

### WACHTVERBINDING, DRUK OP HOLD

U hebt een telefoongesprek tijdelijk onderbroken door op de toets  te drukken: druk opnieuw op de toets  om het gesprek met de correspondent te hervatten.

### ZENDONDERBREKING

U hebt de verzending onderbroken door op de toets  te drukken.

## PRINTKOP VERVANGEN

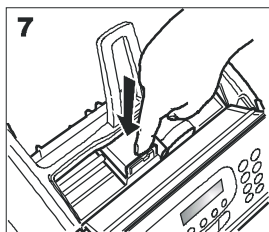
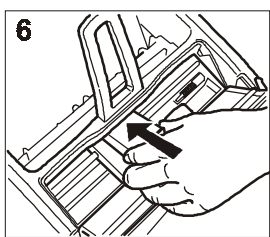
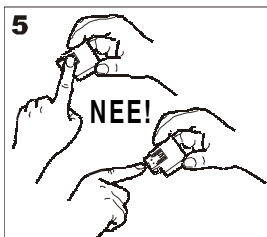
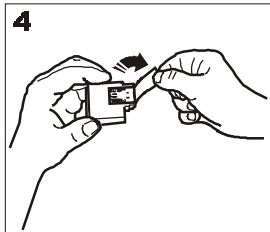
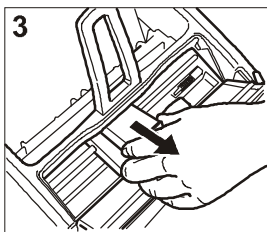
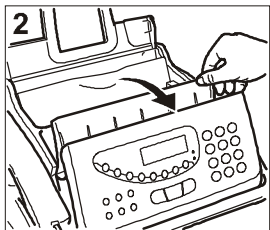
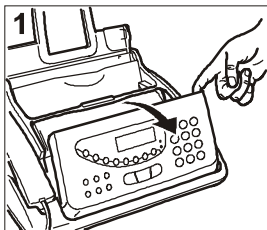

1. Kantel het bedieningspaneel naar voren tot u een klik hoort ten teken dat het correct is geopend, zoals aangegeven door de pijl.
2. Open het printkopcompartiment met behulp van de hendel, zoals aangegeven in de figuur.
3. Ontgrendel de printkop door middel van het hendeltje en neem hem uit zijn behuizing.
4. Neem de printkop uit zijn verpakking en verwijder de beschermfolie van de printsputmonden terwijl u hem aan weerszijden vasthoudt.
5. Raak de spuitmonden en de elektrische contacten niet aan.
6. Plaats de printkop in zijn behuizing met de elektrische contacten naar onder gericht.
7. Duw de printkop aan tot u een klik hoort, die aangeeft dat de printkop goed zit en sluit het deksel van het printkopcompartiment en het bedieningspaneel.

## OPMERKING

Wanneer u de printkop vervangen hebt omdat **de inkt op was**, herkent het faxtoestel de vervanging automatisch bij sluiten van het deksel van het printkopcompartiment en van het bedieningspaneel en **op het display verschijnt** het bericht "NIEUWE PRINTKOP? 1 = JA, 0 = NEE". Stel de waarde 1 in. Nu voert het faxtoestel **automatisch** de procedure voor reiniging van de printkop en controle van de spuitmonden uit en drukt het resultaat van de diagnose af. Onderzoek het afdrukresultaat, zoals beschreven in "**Printkop installeren**", in het hoofdstuk "**Nodige handelingen voor een correct gebruik van het faxtoestel**".

Indien u de printkop vervangen hebt omdat **de afdrুকwaliteit was verminderd**, gaat u als volgt te werk:

F

Tot op het display verschijnt:

*ONDERH. PRINTER*



Op het display verschijnt:

*NIEUWE KOP: AAN*



Op het display verschijnt:

*PRINTKOPTEST: AAN*

Het faxtoestel start automatisch de reinigings- en controleprocedure van de spuitmonden en drukt het resultaat van de diagnose af.

Onderzoek het afdrukresultaat, zoals beschreven in "**Printkop installeren**", in het hoofdstuk "**Nodige handelingen voor een correct gebruik van het faxtoestel**".

## REINIGINGSPROCEDURE VOOR DE PRINTKOP EN TESTPROCEDURE VOOR DE SPUITMONDEN

Indien de **afdrুকwaliteit achteruit gaat**, kunt u een snelle procedure uitvoeren voor het reinigen van de printkop en het testen van de spuitmonden, afgesloten door een afdruk die de toestand weergeeft.

F

Tot op het display verschijnt:

*ONDERH. PRINTER*



Op het display verschijnt:

*NIEUWE KOP: AAN*



Om de andere beschikbare optie weer te geven: "NIEUWE KOP: UIT".



Om uw keuze te bevestigen. Op het display verschijnt:

*PRINTKOPTEST: AAN*



Op het display verschijnt:

*PRINTKOPTEST: AAN*

Het faxtoestel start automatisch de reinigings- en controleprocedure van de spuitmonden en drukt het resultaat van de diagnose af.

Onderzoek het afdrukresultaat, zoals beschreven in "**Printkop installeren**", in het hoofdstuk "**Nodige handelingen voor een correct gebruik van het faxtoestel**".



## OPMERKING

U kunt de procedure op elk gewenst moment onderbreken door op de toets  te drukken.

## OPMERKING

Indien de afdrukkwaliteit na het uitvoeren van de reinigingsprocedure nog niet aan de verwachtingen voldoet, kunt u in volgorde de volgende handelingen uitvoeren, tot u een bevredigend resultaat bereikt:

- Maak op het faxtoestel een kopie van een document met de gewenste grafische- of tekstkenmerken en beoordeel het resultaat.
- Gebruik een andere papiersoort (het papier dat u gebruikt kan bijzonder poreus zijn) en herhaal de procedure nogmaals.
- Verwijder de printkop en installeer hem opnieuw.
- Verwijder de printkop en inspecteer deze op aanwezigheid van deeltjes op de spuitmond; een eventueel aanwezig deeltje voorzichtig verwijderen en erop letten dat u de elektrische contacten niet aanraakt. Installeer de printkop.
- Verwijder de printkop en reinig de elektrische contacten van de printkop en van de printwagen, zie "**Elektrische contacten van de printkop reinigen**".
- Installeer de printkop opnieuw.
- Raadpleeg de technische dienst.

## ELEKTRISCHE CONTACTEN VAN DE PRINTKOP REINIGEN

Met het faxtoestel van het stopcontact afgekoppeld:

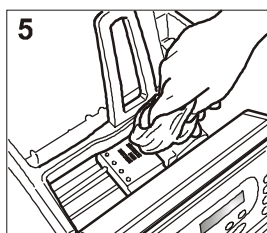
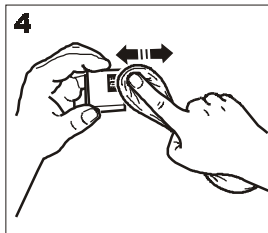
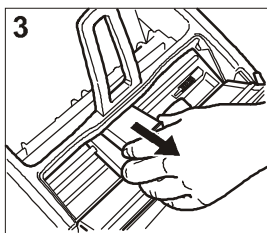
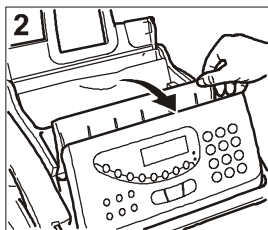
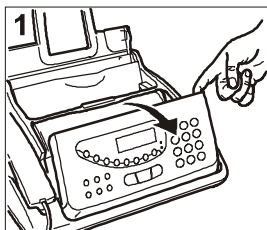

1. Kantel het bedieningspaneel naar voren, zoals aangegeven door de pijl.
2. Open het printkopcompartiment met behulp van de hendel, zoals aangegeven in de figuur.
3. Ontgrendel de printkop door middel van het hendeltje en neem hem uit zijn behuizing.
4. Reinig de elektrische contacten met behulp van een lichtjes bevochtigde doek. **Raak de spuitmond niet aan.**
5. Reinig de elektrische contacten op de printwagen eveneens met een lichtjes bevochtigde doek. Installeer de printkop opnieuw en sluit het deksel van het printkopcompartiment.

## SPUITMONDEN VAN DE PRINTKOP REINIGEN

Alleen voor monochromatische printkoppen (zwart)

## OPMERKING

Voer deze procedure alleen uit als laatste oplossing, voordat u de volledige printkop vervangt.

1. Bevochtig een papieren zakdoekje met gedestilleerd water en knijp het uit om overtollig water te verwijderen.
2. Verwijder de printkop zoals reeds in bovenstaande procedure beschreven.
3. Houd de printkop met de spuitmond naar onder gericht, en dep hem zachtjes op het papieren zakdoekje zoals aangegeven in de figuur.
4. Herhaal deze handeling enkele malen op verschillende plaatsen van het zakdoekje om de spuitmond zorgvuldig schoon te maken.
5. Installeer de printkop zoals reeds beschreven in "**Printkop vervangen**".

## OPTISCHE SCANNER REINIGEN

Door stof dat zich op het glas van de optische scanner opstapelt, zijn problemen bij het inscannen van documenten mogelijk. Om dit te voorkomen, moet u het glas af en toe als volgt reinigen:

Met het faxtoestel van het stopcontact afgekoppeld:

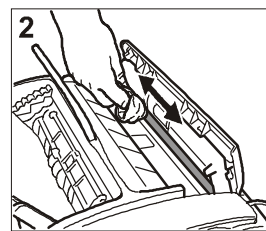
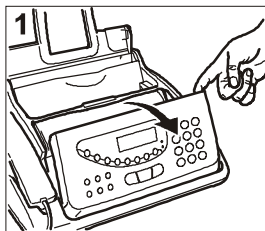

1. Kantel het bedieningspaneel naar voren, zoals aangegeven door de pijl.
2. Reinig het glas van de optische scanner met een **bevochtigde doek** met een specifiek glasreinigingsmiddel. Droog het glas zorgvuldig af. Giet of spuit het reinigingsmiddel niet direct op het glas.
3. Sluit het bedieningspaneel.

## OPMERKING

Om te controleren of de optische scanner schoon is, maakt u een kopie met een blanco vel papier. Als op de kopie verticale strepen te zien zijn en na controle blijkt dat de optische scanner perfect schoon is, dient u contact op te nemen met de technische dienst.

## BEHUIZING REINIGEN

1. Koppel het faxtoestel van het stroomnet en telefoonnet af.
2. Gebruik alleen een zachte, rafelvrije doek die u licht bevochtigd hebt met wat verdund afwasmiddel.

## VASTGELOPEN DOCUMENTEN VERWIJDEREN

Tijdens het **verzenden** of **kopiëren** kan het gebeuren dat een **origineel vastloopt** (dit wordt op het display aangegeven met het bericht: "**DOC. VERWIJDEREN, DRUK OP** ").

Probeer het origineel uit te voeren door op de toets  te drukken. Indien het origineel niet uitgevoerd wordt, moet u het als volgt handmatig verwijderen:

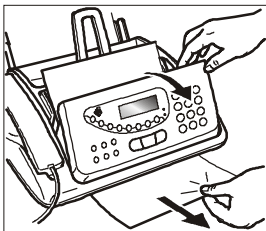

1. Kantel het bedieningspaneel omhoog en verwijder het origineel uit de ADF.
2. Sluit het bedieningspaneel.

## VASTGELOPEN PAPIER VERWIJDEREN

Indien het papier voor het afdrukken van ontvangen documenten of het kopiëren van originelen vast mocht lopen, wordt dit op het display aangegeven met het bericht "**PAPIER PROBLEEM, DRUK OP** ".

Probeer het papier uit te voeren door op de toets  te drukken. Als het vel papier niet uitgevoerd wordt, moet u het als volgt handmatig verwijderen:

**Indien het papier in de ASF vastloopt:**

1. Open het paneel van de papierlade (ASF), zoals aangegeven door de pijl.
2. Verwijder voorzichtig het vastgelopen vel papier, zonder het kapot te scheuren.

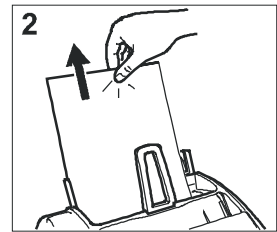
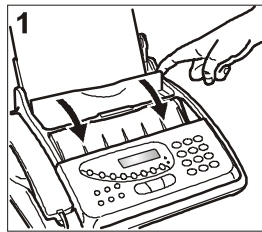

**Indien het papier in de uitvoerzone van ontvangen/gekopieerde documenten vastloopt:**

1. Verwijder voorzichtig het vastgelopen vel papier, zonder het kapot te scheuren.

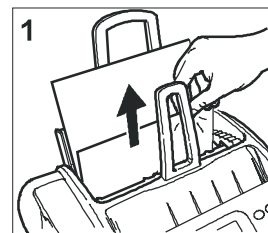

Het **multifunctionele** model kan worden **aangesloten op een Personal Computer** waarop een specifieke communicatie-software (**LinkFax Pro**) is geïnstalleerd.

Het kan in de eerste plaats als **grafische zwart/wit- en kleuren-printer** worden gebruikt: documenten zoals brieven, tekeningen of spreadsheets, die met standaard Windows toepassingen werden aangemaakt, kunnen zo door het faxtoestel worden afgedrukt.

Ook kan het toestel als **scanner** worden gebruikt voor het overnemen van afbeeldingen en documenten door de PC.

Tenslotte kan het toestel, als men over een e-mail toepassing met Simple MAPI interface beschikt, documenten verzenden en ontvangen als **e-mail attachment**, via het gebruik van **Internet**.

## VEREISTEN VOOR HET INSTALLEREN VAN DE SOFTWARE

Het installatieprogramma van de software, dat op CD is bijgeleverd, zal u via specifieke vensters leiden bij het op de harde schijf van uw PC installeren van de gewenste onderdelen. De installatie-CD bevat bovendien de bestanden met online-documentatie die nadere informatie bevat over de software.

### MINIMUMVEREISTEN VAN DE PC

- Voor Windows 98 tweede editie, Windows ME en Windows 2000: Pentium 300 MHz, 64 MB RAM (aanbevolen 128 MB).
- Voor Windows XP: Pentium 500 MHz, 128 MB RAM (aanbevolen 256 MB).

Voor alle configuraties geldt als minimum uitrusting: een CD-speler, een VGA-beeldscherm (24 bits plaat voor kleurenvideo) e een USB interface-verbinding.

## DE "LINKFAX PRO" SOFTWARE INSTALLEREN

De software kan geïnstalleerd worden in **Windows 98 tweede editie/ME/2000/XP**.

### INSTALLATIE ONDER WINDOWS 98 TWEDE EDITIE EN WINDOWS ME

- Zorg ervoor dat het faxtoestel en de PC beide zijn uitgeschakeld en onderling zijn afgekoppeld.
- Sluit de connector van de **USB** interface-kabel aan op de **USB** poort aan de achterkant van het faxtoestel.
- Sluit de andere connector van de kabel aan op de **USB** poort van de PC.

- Schakel het faxtoestel in door het op het stroomnet aan te sluiten en zet de PC aan.

Aan het eind van de startfase van **Windows** verschijnt op het scherm van de PC een dialoogvenster dat **een nieuwe hardware component** signaleert. Volg nu de instructies op het scherm om het USB stuurprogramma te installeren.

U moet controleren of de optie voor het zoeken naar het beste stuurprogramma van het randapparaat geselecteerd is in één van de dialoogvensters en of alleen het vakje CD-ROM-drive geselecteerd is in een ander dialoogvenster.

Als, na de installatie van het USB stuurprogramma, het dialoogvenster voor de keuze van de taal niet verschijnt, moet u het programma SETUP van de CD uitvoeren.

- Volg daarna de instructies op het scherm van de PC tot de installatieprocedure is beëindigd.

Nadat de installatie is voltooid zijn de onderdelen van de "**LinkFax**" module actief binnen de omgeving Windows en verschijnt het pictogram onderaan het scherm: **Internet Linkfax**.

### OPMERKING

Indien u geen **e-mail toepassing** hebt geïnstalleerd die **Simple MAPI** als interface heeft, blijft het pictogram **Internet LinkFax** onderaan het scherm weg. Bovendien verschijnt bij elke keer opstarten van het systeem een bericht dat u eraan herinnert dat u niet over een e-mail toepassing beschikt.

Het pictogram van **Internet LinkFax** worden automatisch hersteld na de installatie en juiste configuratie van een e-mail toepassing.

### INSTALLATIE ONDER WINDOWS 2000 EN WINDOWS XP

- Zorg ervoor dat het faxtoestel en de PC beide zijn uitgeschakeld en onderling zijn afgekoppeld.
- Zet de PC aan en wacht tot Windows is opgestart.
- Plaats de CD in de CD-ROM-speler. Volg daarna de instructies op het scherm van de PC tot de installatieprocedure is beëindigd.

### OPMERKING

Tijdens de installatie van de software "**LinkFax Pro**" verschijnt een venster dat aangeeft dat het randapparaat de test Windows Logo niet heeft doorstaan. Selecteer dan de optie die u evengoed in staat stelt de installatie voort te zetten.

- Na afloop van de installatie van de software "**LinkFax Pro**", tijdens het opnieuw opstarten van de PC, de connector van de **USB** interfacekabel aansluiten op de **USB** poort aan de achterkant van het faxtoestel.
- Sluit de andere connector van de kabel aan op de **USB** poort van de PC.
- Schakel het faxtoestel in door het op het stroomnet aan te sluiten.

Op het scherm van de PC verschijnt een dialoogvenster dat **een nieuwe hardware component** signaleert en een ander venster dat aangeeft dat het randapparaat de test Windows Logo niet heeft doorstaan. Selecteer dan de optie die u evengoed in staat stelt de installatie van het USB stuurprogramma voort te zetten.

Nadat de installatie is voltooid zijn de onderdelen van de "**LinkFax**" module actief binnen de omgeving Windows en verschijnt het pictogram onderaan het scherm: **Internet Linkfax**.

## O P M E R K I N G

Indien u geen **e-mail toepassing** hebt geïnstalleerd die **Simple MAPI** als interface heeft, blijft het pictogram **Internet LinkFax** onderaan het scherm weg. Bovendien verschijnt bij elke keer opstarten van het systeem een bericht dat u eraan herinnert dat u niet over een e-mail toepassing beschikt.

Het pictogram van **Internet LinkFax** worden automatisch hersteld na de installatie en juiste configuratie van een e-mail toepassing.

## DESINSTALLEREN VAN DE "LINKFAX PRO" SOFTWARE

Met de hieronder vermelde desinstallatie-procedure (geldig voor alle vier de Windows omgevingen) kunt u alle bestanden die van de CD geladen werden en tijdens de installatie van de software op de PC gecreëerd werden, volledig en correct verwijderen.

- Klik op de **START**-knop van Windows in de linker onderhoek van het scherm.
- Selecteer het item "**Instellingen**" en vervolgens "**Configuratiescherm**".
- Dubbelklik op "**Software**".
- Selecteer **LinkFax Pro** op het tabblad "**Installeren en verwijderen**".
- Klik op de knop "**Toevoegen/Verwijderen**".
- Volg aandachtig de instructies die op het scherm van de PC verschijnen tot de desinstallatie is voltooid.

## B E L A N G R I J K

Controleer alvorens de software **LinkFax Pro** te desinstalleren, of er geen toepassingen in gebruik zijn en sluit alles af. Om de toepassing **Internet Linkfax** te sluiten, met de rechter muisknop op het pictogram **Internet Linkfax** rechts onder op het scherm van de PC klikken en het item "Afsluiten" selecteren.

## O P M E R K I N G

Om de printer **LinkFax Pro**, te desinstalleren moet u het randapparaat nooit uit de map **Printers** van het **Configuratiescherm** van Windows verwijderen. Voer altijd de hierboven beschreven desinstallatieprocedure uit.

## PROBLEMEN EN OPLOSSINGEN

Mochten er tijdens de installatie of het gebruik van de software **LinkFax Pro** optreden, raadpleeg dan het bestand "readme.txt" dat u op de CD vindt.

## OPENEN VAN DE ONLINE DOCUMENTATIE

Samen met de software worden ook bestanden met **online documentatie** geladen die nadere informatie geven over de multifunctionele kenmerken van het faxtoestel.

**In alle vier de Windows-omgevingen: 98 Tweede Editie/ME/2000/XP**

Om de online documentatie te openen, klikt u op het pictogram met betrekking tot de betreffende functie in het menu **Start/Programma's/LinkFax Pro**.

## AANWIJZINGEN M.B.T. DE PRINTKOPPEN

Dit faxtoestel gebruikt zowel **monochromatische** (zwarte) als **kleurenprintkoppen**:

- **monochromatische**, tijdens normaal gebruik als **faxtoestel** of ook als **zwart/wit-printer**;
- **kleuren**, tijdens het gebruik als **kleurenprinter**.

## O P M E R K I N G

Indien u de kleurenprintkop heeft geïnstalleerd, worden de ontvangen documenten **niet direct afgedrukt** maar naar het geheugen van het faxtoestel gezonden. Aangezien het faxtoestel zodra het geheugen vol is, niet meer in staat is documenten te ontvangen, moet u **nooit vergeten** de monochromatische printkop weer te installeren elke keer dat u het normale gebruik van het faxtoestel hervat.

Aangezien het regelmatig zal gebeuren dat u de printkop verwisselt naargelang het gebruik van het faxtoestel, dient u op het volgende te letten:

- **raak de inktspoeiers of elektrische contacten** van de printkop niet aan en **leg hem niet hierop neer**;
- **probeer de printkop niet na te vullen**: hiermee kunt u de printkop of het faxtoestel beschadigen;
- **berg de niet gebruikte printkop** altijd op in het speciale **kistje**:

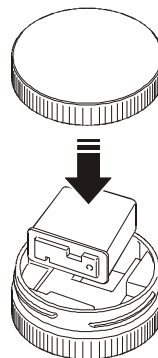

op deze manier garandeert u een lange levensduur van de printkop en de afdrukkwaliteit.

## O P M E R K I N G

Het faxtoestel herkent automatisch het type van de geïnstalleerde printkop en controleert het inktverbruik ervan via een specifieke interne teller, om tijdig het waarschuwingsbericht **GEEN INKT MEER** op het display weer te geven.

Opdat het door de teller gemeten inktniveau overeenkomt met het werkelijke niveau in de printkop, **moet u de printkoppen van uw faxtoestel nooit op een andere fax of inkjet-printer installeren**.

## ALGEMENE KENMERKEN

**Model** ..... Tafelmodel  
**Display** ..... LCD 16 + 16 tekens  
**Geheugencapaciteit** ..... 1 Mbyte  
**Afmetingen**  
**Breedte** ..... 345 mm  
**Diepte** ..... 244 mm + 84 mm  
**Hoogte** ..... 122 mm + 138 mm (\*\*)  
**Gewicht** ..... ca. 4,7 Kg

## COMMUNICATIEKENMERKEN

**Telefoonnet** ..... Openbaar/PBX  
**Compatibiliteit** ..... ITU  
**Modemsnelheid** ..... 14400-12000-9600-7200-4800-2400 (met automatische "fall back")  
**Comprimeringsmethode** ..... MH, MR, MMR  
**Error Correction Mode** ..... ECM

## KENMERKEN STROOMVOORZIENING

**Stroomvoorziening** ..... 220-240 VAC of 110-240 VAC (zie het plaatje aan de achterkant van het faxtoestel)  
**Frequentie** ..... 50-60Hz (zie het plaatje aan de achterkant van het faxtoestel)  
**Stroomverbruik:**  
 - in standby ..... ca. 4W  
 - max. verbruik ..... 35W

## OMGEVINGSVOORWAARDEN

**Temperatuur** ..... *Werking*  
 ..... van +5°C tot +35°C of van 15°C tot +35°C bij gebruik van de kleurenprintkop  
 ..... *Transport*  
 ..... van -15°C tot +45°C  
 ..... *Opslag en wachtstand*  
 ..... van 0°C tot +45°C  
**Relatieve vochtigheid** .. *Werking/opslag/wachtstand*  
 ..... 15%-85%  
 ..... *Transport*  
 ..... 5%-95%

## KENMERKEN SCANNER

**Scanmethode** ..... CIS  
**Scanresolutie:**  
 - horizontaal ..... 8 pixels/mm  
 - verticaal STANDARD ..... 3,85 lijnen/mm  
 - verticaal FINE ..... 7,7 lijnen/mm

## VERZENDINGSKENMERKEN

**Verzendingstijd** ..... ca. 7s (14400 bps) (\*)  
**Capaciteit ADF** ..... **Handmatige invoer:**  
 ..... A4, Letter en Legal (50gr/m<sup>2</sup>-140gr/m<sup>2</sup>)  
 ..... **Automatische invoer:**  
 ..... 20 vel A4 (80gr/m<sup>2</sup>)  
 ..... 10 vel Letter en Legal (80gr/m<sup>2</sup>)

## ONTVANGSTKENMERKEN

**Afdrukmethode** ..... Afdruk op gewoon papier met inkjetprinter  
**Max. afdrukbreedte** ..... 204 mm  
**Afdrukpapier** ..... A4 (210 x 297 mm)  
 ..... US Letter (216 x 279 mm)  
 ..... US Legal (216 x 356 mm)  
 ..... Gewicht: 70-90 gr/m<sup>2</sup>  
**Papierinvoer** ..... Cassette voor gewoon papier (max. 100 vel 80 gr/m<sup>2</sup>)

(\*) = Formaat ITU-TS, Test Sheet n° 1 (Slerexe Letter) in standaardresolutie met MH-comprimering.

(\*\*) = Met papiersteun.

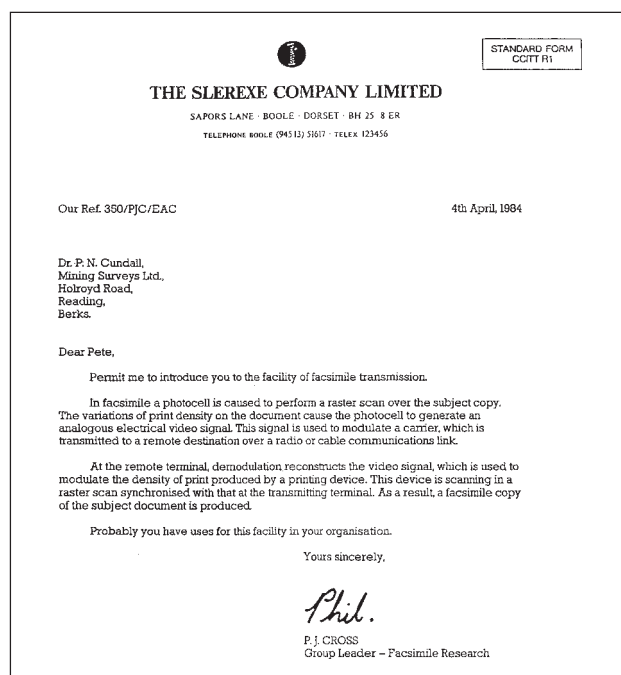



## **Code monochrome printkop**

Monoblok printkop: code **B0336F**



## **Code kleurenprintkop**

Monoblok printkop: code **B0380Q**

255935S