

olivetti



Ink Jet Fax Fax-Lab 220/270

MANUAL DE INSTRUÇÕES

PUBLICADO POR:

Olivetti I- Jet S.p.A.
Località Le Vieux
11020 ARNAD (Italia)

Realização Editorial:

Olivetti Tecnost, S.p.A.
Via Jervis, 77 - 10015 IVREA (Italia)

*Copyright © 2004, Olivetti
Todos os direitos reservados*

O produtor reserva-se o direito de introduzir modificações ao produto descrito neste manual em qualquer momento e sem aviso prévio.

Este aparelho foi aprovado de acordo com a decisão 98/482/CE do Conselho para a conexão pan-europeia como terminal unitário para rede analógica PSTN. Dadas as diferenças entre as redes dos vários Países, a aprovação em si não garante o correcto funcionamento em todos os pontos terminais da rede PSTN. Em caso de problemas, contactar antes de mais nada, o fornecedor do produto.

O fabricante declara sob a sua responsabilidade que este produto está em conformidade com as disposições da directriz 1999/05/CE.
A conformidade é atestada colocando a marca **CE** no produto.

Declaração de compatibilidade com a rede

O produto foi projectado para trabalhar em todas as redes dos países da Comunidade Europeia, da Suíça e da Noruega.

A plena compatibilidade com as redes de cada país pode depender de parâmetros software específicos, que podem ser configurados para adaptar o produto. Em caso de problemas de ligação com redes diferentes da EC PSTN, contactar o centro de assistência técnica do seu país.

Chama-se a atenção para as acções indicadas a seguir, que podem comprometer a conformidade acima atestada, bem como as características do produto:

- alimentação eléctrica errada;
- instalação ou uso incorrecto, impróprio ou não conforme às advertências do manual de uso fornecido com o produto;
- substituição de componentes ou acessórios originais por outros não aprovados pelo construtor ou efectuada por pessoal não autorizado.

A tomada da parede deve ser facilmente acessível e próxima do equipamento. Para desligar a máquina da alimentação eléctrica, desconectar a ficha do cabo de alimentação.

A seguir, é fornecida uma descrição simplificada dos procedimentos de instalação, transmissão, recepção e cópia. Para ter instruções mais detalhadas, consulte o capítulo específico.

INSTALAÇÃO

Para maiores informações, consulte o capítulo "Operações indispensáveis para o uso correcto do telecopiador".

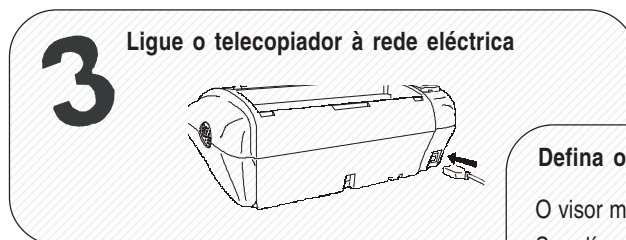
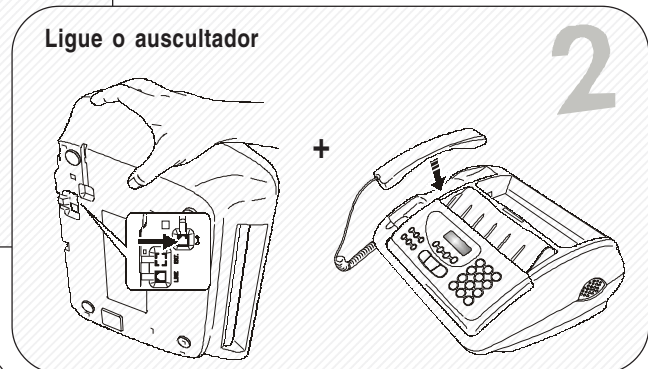
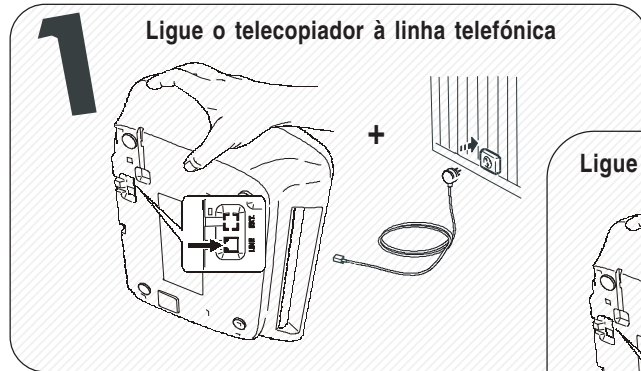

Defina os parâmetros relativos à nacionalidade do telecopiador

O visor mostra a língua na qual serão mostradas as mensagens.

Se a língua mostrada não for a desejada, carregue em ◀/▶ para modificá-la.

◀ [Menu] Para confirmar a programação. O visor mostra: "ESCOLHER PAÍS".

◀ [Menu] Para confirmar a programação. O visor mostra um país de destino.

Se o país mostrado não for o desejado, carregue em ◀/▶ para modificá-lo.

◀ [Menu] Para confirmar a programação. [Stop] Para terminar o procedimento.

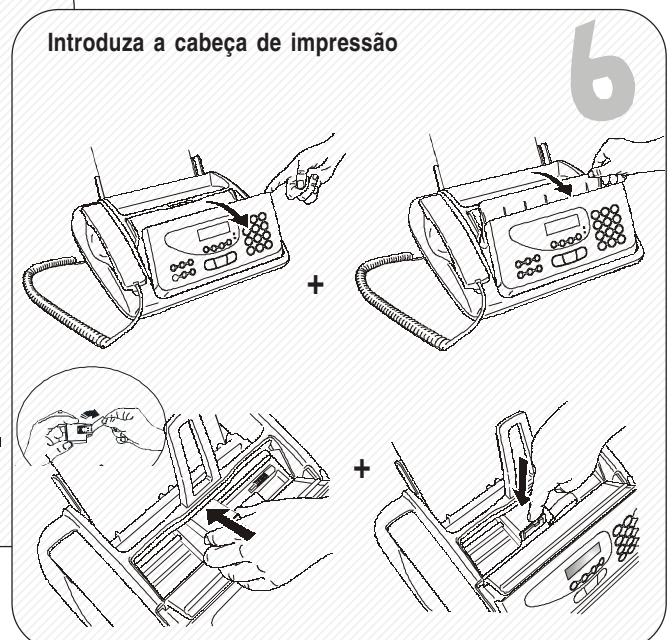
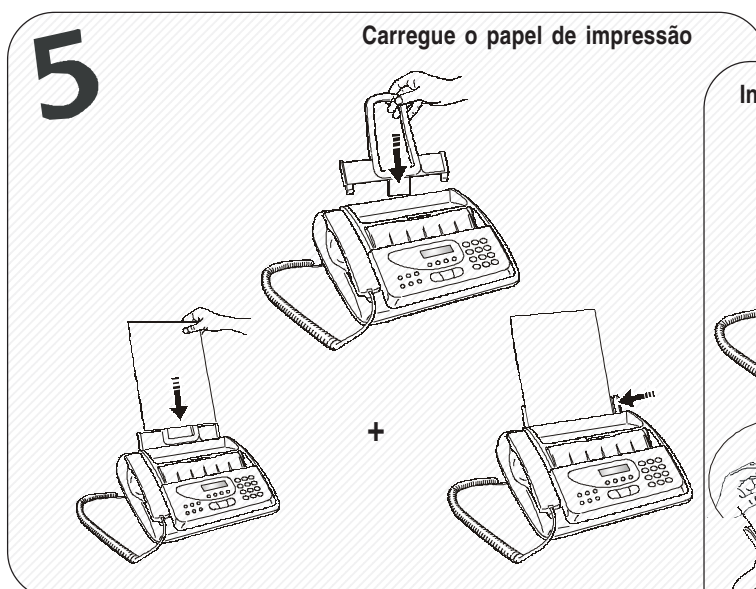

UTILIZAÇÃO RÁPIDA

TRANSMISSÃO

Para maiores informações, vide "Transmissão", capítulo "Operações básicas para a transmissão e a recepção".

1 Prepara o suporte para os originais

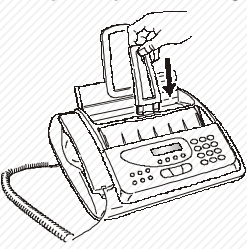

Introduza o original na bandeja de introdução dos originais. O lado a transmitir deve estar virado para cima.

2





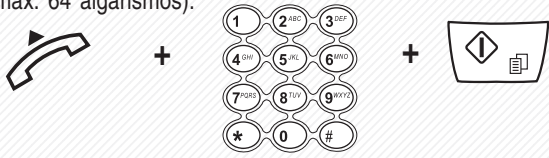

3 Marque o número do fax ao qual deve mandar o original (máx. 64 algarismos).



RECEPÇÃO

Para maiores informações, vide "Recepção", capítulo "Operações básicas para a transmissão e a recepção".

1 Carregar na tecla **F** até aparecer no visor "MODO DE RECEP.". Carregar na tecla  para confirmar a opção. O visor mostra "AUTOMÁTICA". Carregar nas teclas / até aparecer a escrita "MANUAL" no visor, enfim, carregar novamente na tecla  para confirmar a opção.

Quando o telefone tocar, levante o  para pegar a linha.

2

3 Assim que ouvir o sinal da linha, carregue em .



CÓPIA

Para maiores informações, vide capítulo "Uso como fotocopiadora".

1 Introduza o original na bandeja de introdução dos originais. O lado a copiar deve estar virado para cima.



e, depois, carregue em .

Carregue em  para fazer uma cópia só ou digite o número de cópias desejado (máx. 9) e, depois, carregue em . Para modificar os valores de contraste, resolução e redução mostrados no visor, ver o capítulo "Uso como fotocopiadora".

2

INTRODUÇÃO	1	O ATENDEDOR DE CHAMADAS	24
CONSULTA DO MANUAL	1	A CONSOLA DO ATENDEDOR DE CHAMADAS	24
RECICLAGEM AMBIENTAL	1	MODIFICAÇÃO OU CANCELAMENTO DO CÓDIGO DE ACESSO AO ATENDEDOR DE CHAMADAS	24
PRECAUÇÕES DE USO	1	MENSAGENS E LEMBRETES	25
PRECAUÇÕES PARA A INSTALAÇÃO	1	PROGRAMAÇÃO DA DURAÇÃO DOS LEMBRETES E DAS MENSAGENS RECEBIDAS	26
CONTEÚDO DA EMBALAGEM	1	PARA OUVIR AS MENSAGENS RECEBIDAS E OS LEMBRETES	26
OPERAÇÕES INDISPENSÁVEIS PARA O USO CORRECTO DO TELECOPIADOR	2	PARA CANCELAR AS MENSAGENS E OS LEMBRETES JÁ OUVIDOS	27
LIGAÇÃO COM A LINHA TELEFÓNICA	2	TRANSFERÊNCIA DAS MENSAGENS E DOS LEMBRETES A UM TELEFONE REMOTO	27
LIGAÇÃO DO AUSCULTADOR	4	COMANDO REMOTO DO ATENDEDOR DE CHAMADAS	28
LIGAÇÃO COM A REDE DE ALIMENTAÇÃO	4	FUNÇÕES ESPECIAIS DO ATENDEDOR DE CHAMADAS	28
DEFINIÇÃO DE ALGUNS PARÂMETROS (INDISPENSÁVEIS PARA O FUNCIONAMENTO CORRECTO DO TELECOPIADOR) ..	4	IMPRESSÃO DOS PARÂMETROS DE CONFIGURAÇÃO DO ATENDEDOR DE CHAMADAS	29
PARA DEFINIR A LÍNGUA E O PAÍS DE DESTINO	4	USO AVANÇADO	30
PARA DEFINIR A DATA E A HORA	5	OUTRAS PREDISPOSIÇÕES ÚTEIS PARA A RECEPÇÃO	30
ALIMENTAÇÃO DO PAPEL	5	OUTRAS PREDISPOSIÇÕES ÚTEIS PARA A TRANSMISSÃO ...	33
MONTAGEM DA CABEÇA DE IMPRESSÃO	6	TRANSMISSÃO/RECEPÇÃO DE UM ORIGINAL COM O MÉTODO POLLING	35
MODIFICAÇÃO DA DATA E DA HORA	7	PROBLEMAS E SOLUÇÕES	36
FALTAM SÓ O SEU NOME E O SEU NÚMERO DE FAX	7	O QUE OCORRE SE FALTAR TENSÃO	36
PARA CONFIGURAR O APARELHO ÀS CARACTERÍSTICAS DA LINHA	8	O QUE ACONTECE SE ACABAR O PAPEL OU A TINTA	36
COMPONENTES	9	EM CASO DE FALHA NA TRANSMISSÃO	36
CONSOLA	10	RESOLUÇÃO DE PEQUENOS PROBLEMAS	36
OPERAÇÕES BÁSICAS PARA A TRANSMISSÃO E A RECEPÇÃO	12	OS CÓDIGOS DE ERRO	37
TRANSMISSÃO	12	SINAIS E MENSAGENS	38
RECEPÇÃO	16	OPERAÇÕES DE MANUTENÇÃO	40
PROGRAMAÇÃO DA MARCAÇÃO AUTOMÁTICA E DA MARCAÇÃO CODIFICADA	17	SUBSTITUIÇÃO DA CABEÇA DE IMPRESSÃO	40
IMPRESSÃO DE RELATÓRIOS E LISTAS	19	RESTABELECIMENTO DA CABEÇA DE IMPRESSÃO E VERIFICAÇÃO DOS INJECTORES	40
USO COMO TELEFONE	21	LIMPEZA DOS CONTACTOS ELÉCTRICOS DA CABEÇA DE IMPRESSÃO	41
PARA TELEFONAR COM A MARCAÇÃO AUTOMÁTICA	21	LIMPEZA DO SCANNER ÓPTICO	41
PARA TELEFONAR COM A MARCAÇÃO CODIFICADA	21	LIMPEZA DA CARROÇARIA	41
PARA TELEFONAR ATRAVÉS DE BUSCA NA AGENDA TELEFÓNICA	21	REMOÇÃO DE ORIGINAIS EMPERRADOS	42
PARA CHAMAR UM DOS ÚLTIMOS 20 NÚMEROS QUE TELEFONARAM OU UM DOS ÚLTIMOS 10 NÚMEROS CHAMADOS	22	REMOÇÃO DE FOLHAS DE PAPEL EMPERRADAS	42
USO COMO FOTOCOPIADORA	23	DADOS TÉCNICOS	43
QUAIS ORIGINAIS USAR	23		
PARA FAZER UMA CÓPIA	23		

CONSULTA DO MANUAL

Este manual descreve **dois modelos** de telecopiador: o modelo **básico**, o modelo **com atendedor de chamadas integrado**. Na exposição a seguir, portanto, toda a vez que for necessário diferenciar os modelos, aparecerão as indicações: "**Modelos com atendedor de chamadas integrado**" e "**Modelo básico**".

RECICLAGEM AMBIENTAL

A embalagem de cartão, o plástico contido na embalagem e as partes que compõem o telecopiador podem ser recicladas consoante as normas vigentes no seu país em matéria de reciclagem.

PRECAUÇÕES DE USO

- Nunca tente efectuar reparações se não possuir a devida competência: a remoção da carroçaria pode expô-lo a riscos de choques eléctricos e perigos de outra natureza. Portanto, é melhor consultar apenas pessoal técnico qualificado.
- Se o telecopiador não for utilizado por longos períodos de tempo, é aconselhável desligá-lo da tomada eléctrica a fim de evitar eventuais interferências ou oscilações de tensão que podem danificá-lo.
- **Em caso de temporal, é aconselhável desligar o aparelho quer da tomada de corrente, quer da linha telefónica para evitar a possibilidade de danificá-lo.**
- Em caso de queda de tensão ou falta de alimentação eléctrica, não é possível efectuar nem receber chamadas telefónicas porque o teclado numérico fica desactivado.
Se for realmente necessário efectuar um telefonema, é possível utilizar um telefone de emergência, homologado pelo gestor da rede e que pode ser ligado directamente ao telecopiador.

PRECAUÇÕES PARA A INSTALAÇÃO

- Disponha o aparelho numa superfície horizontal e firme, para evitar quedas que poderiam acarretar danos à pessoas ou ao próprio produto.
- Mantenha-o longe de água ou vapor, de calor excessivo ou de locais poeirentos. Não o exponha à luz directa do sol.
- Mantenha-o também suficientemente longe de outros dispositivos eléctricos ou electrónicos que podem gerar interferências, tais como aparelhos de rádio, televisão, etc.
- Enfim, evite deixar ao redor do aparelho livros, documentos ou objectos que possam reduzir o espaço necessário à normal ventilação. As melhores condições ambientais para a colocação do telecopiador são: temperatura entre 5°C e 35°C, com taxa de humidade entre 15% e 85%.
- Deixe espaço suficiente diante da fenda de saída dos originais e dos documentos recebidos ou copiados para que não caiam ao chão.

CONTEÚDO DA EMBALAGEM

Além do telecopiador e deste manual a embalagem inclui:

- O cabo de ligação com a linha telefónica.
- O cabo de alimentação eléctrica.
- A ficha telefónica (se prevista).
- A embalagem contendo uma cabeça de impressão monocromática fornecida com o aparelho.
- O auscultador.
- Lista Centro de Assistência aos Clientes.

OPERAÇÕES INDISPENSÁVEIS PARA O USO CORRECTO DO TELECOPIADOR

LIGAÇÃO COM A LINHA TELEFÓNICA

Dado que a **ligação** com a linha telefónica do telecopiador, do atendedor externo (modelo básico), do telefone de emergência ou de outros aparelhos **está subordinada a normas nacionais** que variam de país a país, **os esquemas seguintes exemplificam algumas ligações**. Todavia, se no seu país, a ligação com a linha telefónica for diferente daquelas especificadas nos esquemas, consulte as normas em vigor no seu país.

O telecopiador **está programado** para ser conectado à **linha telefónica pública**. Se quiser ligá-lo a uma **linha privada** e desejar utilizá-lo também numa linha pública, vide adiante "**Para configurar o aparelho às características de linha**".

LIGAÇÃO DO TELECOPIADOR

1. Vire o telecopiador sobre o lado direito e introduza o conector do cabo de ligação com a linha telefónica na tomada "**LINE**" no fundo do telecopiador (vide esquemas "**caso 1**", "**caso 2**" ou "**caso 3**").
2. Introduza o conector ou a ficha (se prevista) situados na outra extremidade do cabo na tomada (da parede) de ligação com a linha telefónica (vide esquemas "**caso 1**", "**caso 2**" o "**caso 3**").

LIGAÇÃO DO ATENDEDOR DE CHAMADAS EXTERNO (MODELO BÁSICO) E DO TELEFONE DE EMERGÊNCIA

(Ligação caso 1)

1. Virar o telecopiador sobre o lado direito e remover, se necessário, a tampa que cobre a tomada de ligação com a linha telefónica "**EXT**" no telecopiador; de seguida, introduzir o conector do atendedor de chamadas externo (modelo básico) ou do telefone de emergência na respectiva tomada (ver o esquema). Se não puder ligar o atendedor de chamadas externo (modelo básico) ou do telefone de emergência directamente na tomada "**EXT**", utilize o adaptador específico (diferente de um país para o outro).

(Ligação caso 2)

1. Introduza o conector ou a ficha (diferente de um país para o outro) do aparelho adicional na ficha-tomada (vide esquema relativo).

(Ligação caso 3)

1. Introduza a ficha do aparelho adicional na tomada (da parede) de ligação com a linha telefónica (vide esquema relativo).

Se o desejar, através do respectivo adaptador (como para a ligação caso 1), pode ligar um outro aparelho na tomada de ligação com a linha telefónica "**EXT**" do telecopiador.

LIGAÇÃO CASO 1

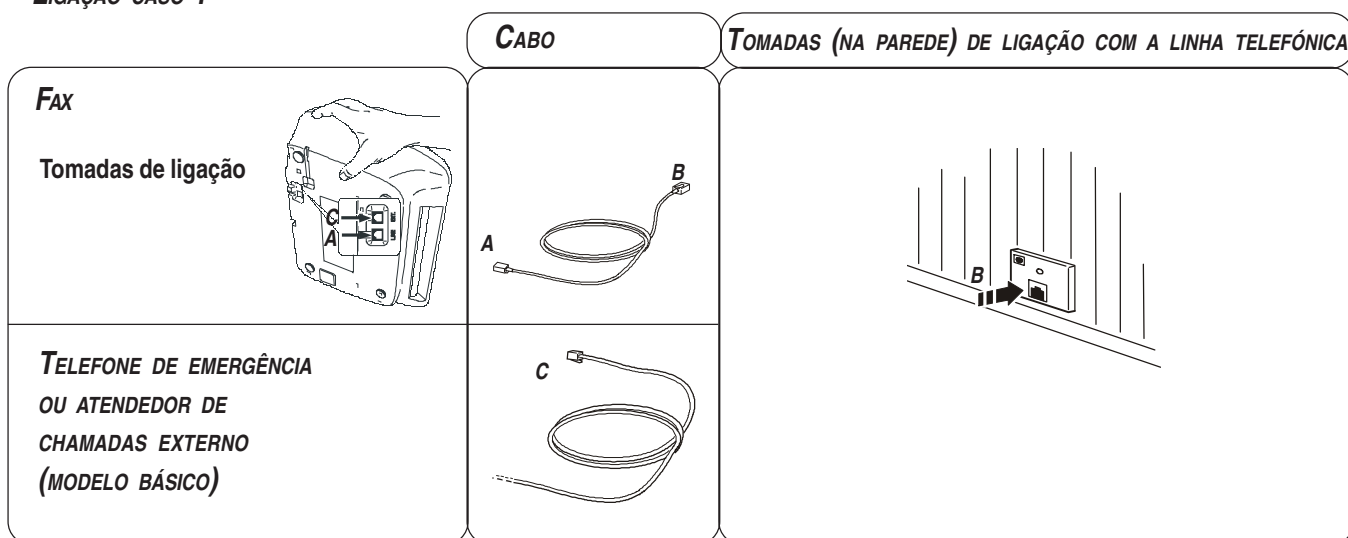

LIGAÇÃO CASO 2

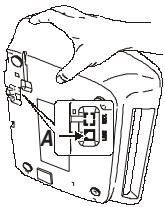
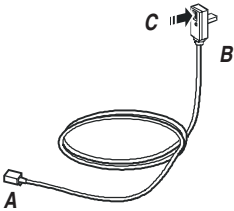
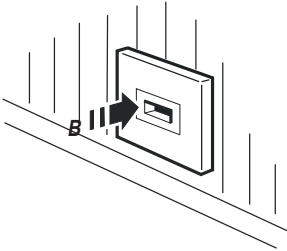
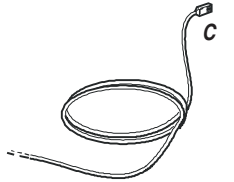
	CABO	TOMADAS (NA PAREDE) DE LIGAÇÃO COM A LINHA TELEFÔNICA
<p>FAX</p> <p>Tomadas de ligação</p> 		
<p>TELEFONE DE EMERGÊNCIA OU ATENDEDOR DE CHAMADAS EXTERNO (MODELO BÁSICO)</p>		

LIGAÇÃO CASO 3 (ALEMANHA)

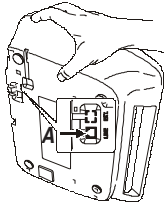
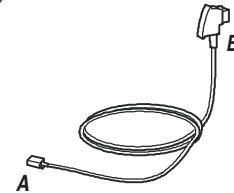
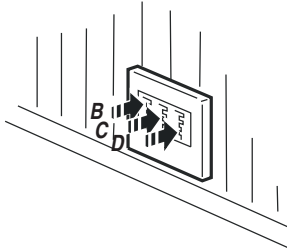
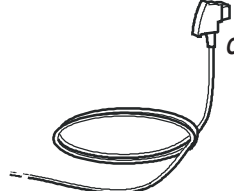
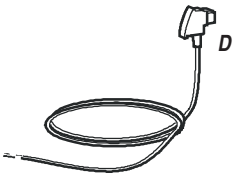
	CABO	TOMADAS (NA PAREDE) DE LIGAÇÃO COM A LINHA TELEFÔNICA
<p>FAX</p> <p>Tomadas de ligação</p> 		
<p>TELEFONE DE EMERGÊNCIA OU ATENDEDOR DE CHAMADAS EXTERNO (MODELO BÁSICO)</p>		
<p>OUTROS APARELHOS</p>		

LIGAÇÃO CASO 3 (ÁUSTRIA)

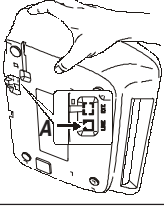
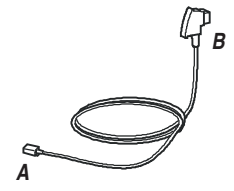
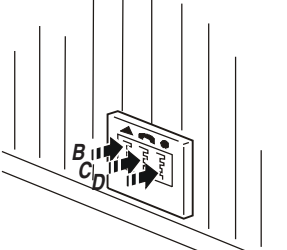
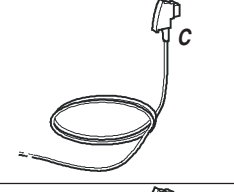
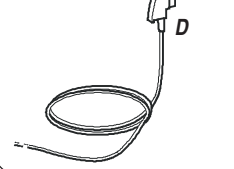
	CABO	TOMADAS (NA PAREDE) DE LIGAÇÃO COM A LINHA TELEFÔNICA
<p>FAX</p> <p>Tomadas de ligação</p> 		
<p>TELEFONE DE EMERGÊNCIA OU ATENDEDOR DE CHAMADAS EXTERNO (MODELO BÁSICO)</p>		
<p>OUTROS APARELHOS</p>		

LIGAÇÃO DO AUSCULTADOR

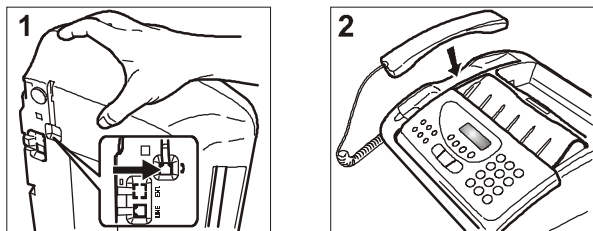

1. Vire o telecopiador sobre o lado direito, introduza o conector do cabo do auscultador na tomada marcada com o símbolo do telecopiador e fixe o cabo na fenda específica.
2. Reponha o telecopiador na posição normal e coloque o auscultador no seu descanso.

LIGAÇÃO COM A REDE DE ALIMENTAÇÃO

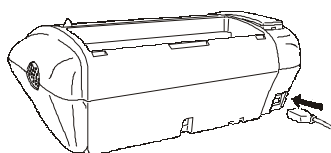

1. Introduza a tomada que se encontra numa extremidade do cabo de alimentação eléctrica na ficha atrás do telecopiador.
2. Introduza, então, a ficha que se encontra na outra extremidade do cabo na tomada da rede eléctrica na parede.

NOTA

O telecopiador fica **permanentemente ligado**, pronto para receber e transmitir documentos **24 horas** por dia. Para **desligá-lo**, retire a ficha do cabo de alimentação da tomada da parede, pois o telecopiador não possui interruptor de activação.

DEFINIÇÃO DE ALGUNS PARÂMETROS (INDISPENSÁVEIS

PARA O FUNCIONAMENTO CORRECTO DO TELECOPIADOR)

Uma vez conectado à rede de alimentação, o telecopiador efectua automaticamente um breve teste para verificar o funcionamento dos seus componentes; em seguida, no visor aparece a língua na qual serão mostradas as mensagens.

A esta altura, **para que o telecopiador funcione correctamente, é preciso definir o idioma e o país em que será utilizado o aparelho.**

PARA DEFINIR A LÍNGUA E O PAÍS DE DESTINO

O visor mostra a língua na qual serão mostradas as mensagens. Por exemplo:

ENGLISH

Para seleccionar a língua desejada. Por exemplo:

PORTUGUES

Para confirmar a programação. O visor mostra:

ESCOLHER PAÍS



Para confirmar a programação. O visor mostra o país de destino. Por exemplo:

U.K.

Para seleccionar o país desejado. Por exemplo:

PORTUGAL

Se o seu país de destino não estiver presente entre os países mostrados no visor, consulte a tabela seguinte:

PAÍS	PAÍS A SELECIONAR
África do Sul	S. AFRICA
Alemanha	DEUTSCHLAND
Argentina	AMERICA LATINA
Austrália	NZL/AUSTRALIA
Áustria	ÖSTERREICH
Bélgica	BELGIUM
Brasil	BRASIL
Chile	AMERICA LATINA
China	CHINA
Colómbia	AMERICA LATINA
Dinamarca	DANMARK
Espanha	ESPAÑA
Finlândia	FINLAND
França	FRANCE
Grécia	GREECE
Holanda	HOLLAND
Hong Kong	SINGAPORE
Índia	INDIA
Israel	ISRAEL
Itália	ITALIA
Luxemburgo	BELGIUM
México	AMERICA LATINA
Noruega	NORGE
Nova Zelândia	NZL/AUSTRALIA
Peru	AMERICA LATINA
Portugal	PORTUGAL
Reino Unido	U.K.
Resto do mundo	INTERNATIONAL
Singapura	SINGAPORE
Suécia	SVERIGE
Suíça	SCHWEIZ
Taiwan	TAIWAN
Uruguai	AMERICA LATINA
Venezuela	AMERICA LATINA



Para confirmar a programação.

Para terminar o procedimento.

NOTA

Se quiser modificar esses parâmetros, carregar em + e repetir o procedimento desde o início, confirmando as alterações com a tecla .

Uma vez definidos idioma e país de uso, no visor aparecem as seguintes mensagens:

AUTOMÁTICA

ou, para os modelos com atendedor de chamadas incorporado, também aparece o número total de mensagens recebidas, neste caso "00".

AUTOMÁTICA 00

e, alternando-se na linha inferior:

DATA E HORA

VERIFICAR CABEÇA

PARA DEFINIR A DATA E A HORA

A primeira vez que ligar o telecopiador à rede de alimentação eléctrica ou toda a vez que houver uma queda de tensão, é necessário definir a data e a hora como descrito a seguir.

Uma vez definidas, a data e a hora podem ser, em todo o caso, modificadas, vide adiante "**Modificação da data e da hora**".

 O visor mostra:

DATA E HORA

 O visor mostra:

FORMATO:DD/MM/AA

 Se quiser seleccionar um formato diferente daquele exibido.



 O visor mostra:

FORMATO HORA:24 H



 Se quiser seleccionar um outro formato da hora (12 horas).

 O visor mostra:

DD/MM/AA HH:MM
25-03-04 11:23

  Digite a data e a hora novas (ex. 26-04-04; 12:00). A cada algarismo digitado, o cursor vai para o seguinte.



DD/MM/AA HH:MM
26-04-04 12:00

 Se quiser variar só alguns dígitos, desloque o cursor sobre estes com as teclas   e digite os dígitos correctas sobre os outros.

 Para confirmar a programação. O procedimento de variação da data e da hora está concluído. A data e a hora novas serão actualizadas automaticamente e serão impressas em cada página transmitida.

 Para repor o telecopiador no estado de espera inicial. Lembremos que o **estado de espera** indica as **condições de inactividade** em que se encontra o telecopiador e que é o estado a partir do qual é possível efectuar as **programações**.

NOTA

Se tiver escolhido o formato da hora nas 12 horas, no visor aparece a letra "p" (pós-meridiano) ou a letra "a" (antemeridiano). Para passar de uma letra para outra, coloque o cursor, com as teclas  , debaixo da letra a modificar e carregue na tecla .

Se acha que cometeu um erro ou deseja interromper o procedimento em curso, carregue na tecla .

ALIMENTAÇÃO DO PAPEL

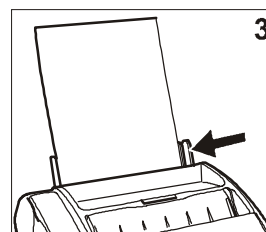
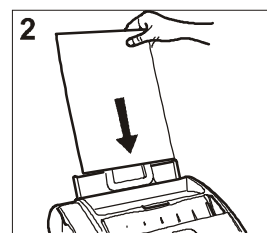
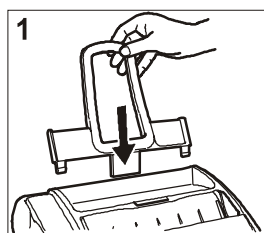

1. Montar o suporte do papel (ASF) nas fendas e empurrar até engatar.
2. Apanhar o maço de papel pela borda superior e introduzi-lo deixando-o "cair" no suporte sem dobrar nem forçar as folhas.
3. Usar a alavanca de regulação para empurrar as folhas para o lado esquerdo do suporte.

NOTA

Para acrescentar folhas no suporte de papel, coloque as novas folhas **por baixo** e não por cima das outras.

NOTA

Grças à **memória** com a qual está equipado, o telecopiador pode, de qualquer forma, **receber** no máximo **19 páginas** mesmo se **não for abastecido de papel**.

COMO VERIFICAR O FORMATO DE IMPRESSÃO DEFINIDO NO TELECOPIADOR

Depois de ter ajustado manualmente o suporte de alimentação do papel (ASF), para **garantir o correcto funcionamento do telecopiador**, verifique também se o **formato de impressão** definido no telecopiador **coincide** com o **formato do papel** que pretende utilizar.

 Até aparecer no visor:

PROGRAMAR FAX

 O visor mostra:

DATA E HORA

 Até aparecer no visor:

PARAM.IMPRESSORA



O visor mostra:

FORMATO: A4



Até aparecer o formato de papel desejado.



Para confirmar a programação.



O visor mostra:

AUTOMÁTICA

VERIFICAR CABEÇA

NOTA

Se, após ter inserido a cabeça, aparecer novamente a mensagem "VERIFICAR CABEÇA", tente remover e reinstalar a cabeça, exercendo uma pressão ligeiramente maior. Se a mensagem permanecer, retire a cabeça e limpe os contactos eléctricos tanto da cabeça, como do carrinho de suporte, consulte "**Limpeza dos contactos eléctricos da cabeça de impressão**", capítulo "**Operações de manutenção**".

NOTA

Para substituir a cabeça de impressão, consulte o capítulo "**Operações de manutenção**".

MONTAGEM DA CABEÇA DE IMPRESSÃO

A cabeça de impressão fornecida com o aparelho permite imprimir até a 80 páginas*. Já as cabeças de substituição, de capacidade maior, permitem imprimir até a 450 páginas*.

* Com base no Test Chart ITU-TS n.1 (cobertura do preto 3,8%)

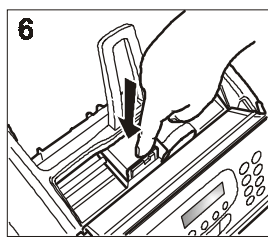
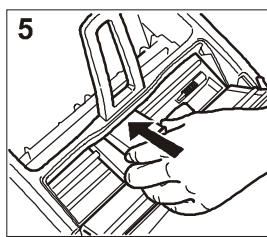
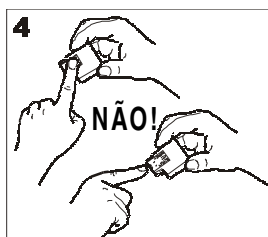
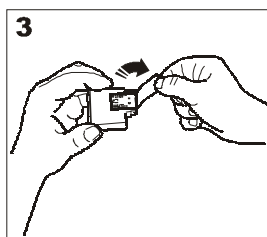
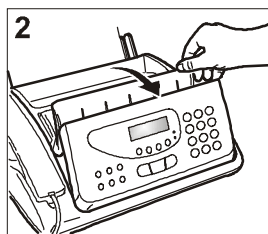
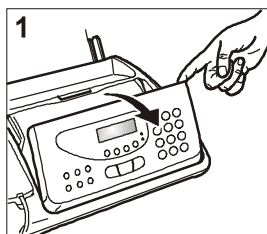

1. Virar a consola operacional, até ouvir o estalido que confirma a correcta abertura, como indicado pela seta.
2. Levante a cobertura do compartimento da cabeça de impressão através da respectiva alavanca, como indicado na figura.
3. Remova a cabeça da sua embalagem e, segurando-a pelos dois lados, remova a película que protege os injectores.
4. Não toque os injectores nem os contactos eléctricos.
5. Introduza a cabeça de impressão no seu alojamento com os contactos eléctricos virados para baixo.
6. Empurre a cabeça até ouvir o clique de engate que confirma a introdução correcta e feche a cobertura do compartimento da cabeça e a consola operacional.

NOTA

Lembre-se de usar, após ter esgotado a cabeça de impressão fornecida com o aparelho, **somente cabeças de impressão não recarregáveis** (monobloco).

PROCEDIMENTO AUTOMÁTICO DE LIMPEZA E VERIFICAÇÃO DOS INJECTORES DA CABEÇA DE IMPRESSÃO

Depois que a cabeça foi introduzida, o telecopiador inicia o procedimento de limpeza e verificação dos injectores, que termina com:

- a **impressão**, na folha inserida automaticamente, numa amostra de diagnóstico contendo:
 - uma **escala numerada**, para o controlo do fluxo de tinta e dos circuitos eléctricos relativos aos injectores da cabeça de impressão.
 - um conjunto de **gráfica e texto**, para avaliar a qualidade da impressão.
- no visor aparece a mensagem: "VERIFICAR IMPRESSÃO", "1 = SAI 0 = REPETE".

Examine a amostra de impressão, como indicado a seguir:

- A escala numerada **não deve ter lacunas** e as áreas pretas **não devem ter linhas brancas horizontais**: A escala numerada contínua e as áreas pretas sem falhas confirmam que a cabeça de impressão foi correctamente montada e indicam o seu perfeito funcionamento, sendo assim, definir o valor **1**. Concluídas essas operações o telecopiador volta ao estado inicial de espera.

AUTOMÁTICA 00

25-03-04 11:23

- Em caso de **lacunas ou linhas brancas**, definir **0** para repetir o procedimento, especialmente a limpeza dos injectores:
 - se a nova prova de impressão resultar ainda pouco satisfatória, repetir o procedimento;
 - se a prova de impressão for satisfatória, carregar na tecla



para sair do procedimento e fazer com que o telecopiador volte ao estado inicial de espera.

IMPORTANTE

Quando a tinta presente na cabeça está para acabar, o visor mostra:

POUCA TINTA

Ao mesmo tempo, o telecopiador imprime automaticamente uma folha para avisá-lo que a tinta está para acabar e que, dentro em pouco, terá de substituir a cabeça de impressão.

Quando a tinta tiver acabado realmente, o visor mostra:

ACABOU A TINTA!

Para substituir a cabeça de impressão, consulte o capítulo "**Operações de manutenção**".

Para adquirir novas cabeças de impressão, consulte os **códigos indicados no final do manual**.

MODIFICAÇÃO DA DATA E DA HORA

Se a data e a hora exibidas no visor não estiverem correctas, é possível acertá-las em qualquer momento.

 Até aparecer no visor:

PROGRAMAR FAX



Para confirmar a programação. O visor mostra:

DATA E HORA

A partir deste ponto, siga o procedimento descrito anteriormente em "Para definir a data e a hora".

FALTAM SÓ O SEU NOME E O SEU NÚMERO DE FAX

Uma vez introduzidos, o nome (máx. 16 caracteres) e o número (máx. 20 dígitos) permanecem inalterados até a modificação seguinte e aparecem em todas as páginas recebidas pelo telecopiador do seu correspondente.

 Até aparecer no visor:

INSTALAÇÃO



O visor mostra:

PROG. LINHA TEL.

 Até aparecer no visor:

NOME EMISSOR





O visor mostra:

NOME DO EMISSOR:

 Para seleccionar ciclicamente os caracteres de cada tecla.

 Para deixar um espaço vazio.

 Para introduzir no seu nome uma variedade de símbolos especiais, por ex. &.

 Se houver caracteres errados: posicione o cursor sobre o carácter errado com as teclas  e digite sobre ele o carácter correcto.

 Para cancelar completamente o nome.

X

Por exemplo, para introduzir o nome "LARA":

 Enquanto não tiver seleccionado a letra "L".

 Enquanto não tiver seleccionado a letra "A".

 Enquanto não tiver seleccionado a letra "R".

 Enquanto não tiver seleccionado a letra "A".



Para confirmar o nome. O visor mostra:

NUM.TEL.EMISSOR

Agora, introduza o número de fax como indicado de seguida:

DEFINIÇÃO DO NÚMERO DO TELECOPIADOR



O visor mostra:

NUM. DO EMISSOR



Introduza o seu número de fax.



Para deixar um espaço vazio.

Se tiver cometido algum erro de digitação, proceda como para a definição do nome.

Se, na marcação do número, quiser introduzir o indicativo internacional, carregue, no lugar dos zeros, na tecla *; no visor aparece o símbolo "+".



Para confirmar o número de fax.



Para repor o telecopiador no estado de espera inicial.

POSIÇÃO DO NOME E DO NÚMERO DO TELECOPIADOR

Os dados que constituem o cabeçalho do original a transmitir (nome, número do telecopiador, data e hora e número de páginas) podem ser recebidos pela máquina do seu correspondente na parte externa da área do texto, ou seja, logo abaixo da borda superior da folha ou, então, dentro da área de texto, em posição ligeiramente mais baixa que no caso anterior.

O telecopiador está predisposto para enviar esses dados na área interna do texto.

Para mudar a posição:



Até aparecer no visor:

PROGRAMAR FAX



O visor mostra:

DATA E HORA



O visor mostra:

PARAMETR. VARIOS



Até aparecer no visor:

CABEÇALHO: DENTRO



Para seleccionar o parâmetro alternativo.

CABEÇALHO: FORA



Para confirmar a programação.



Para repor o telecopiador no estado de espera inicial.

PARA CONFIGURAR O APARELHO ÀS CARACTERÍSTICAS DA LINHA

LIGAÇÃO COM UMA LINHA PÚBLICA

O telecopiador já está programado para ser ligado a uma linha pública. Em todo o caso, é aconselhável verificar se:

- O parâmetro "**LINHA PÚBLICA**" foi seleccionado.
- A escolha do tipo de marcação (**por tons = multifrequência** ou **por impulsos = decádica**) seja adequada à companhia telefónica pública que administra a linha à qual está ligado o telecopiador. Em caso de dúvidas sobre a escolha, peça informações à companhia telefónica pública.

Até aparecer no visor:

INSTALAÇÃO



O visor mostra:

PROG. LINHA TEL.



O visor mostra:

LINHA PÚBLICA



Se o telecopiador estiver programado para a ligação com a "Linha privada", carregue em ◀/▶ para seleccionar a ligação com a "pública".



Para confirmar a sua escolha. O visor mostra:

REDE PUB. TONS



Para visualizar o outro tipo de marcação:

REDE PUB.:IMPULSO



Para confirmar a sua escolha.



Para repor o telecopiador no estado de espera inicial.

LIGAÇÃO COM UMA LINHA PRIVADA (PBX)

Para ligar o telecopiador a uma linha privada e poder utilizá-lo também com a linha pública, é preciso:

- Seleccionar o parâmetro "**LINHA PRIVADA**".
- Adaptar o tipo de marcação (**por tons = multifrequência** ou **por impulsos = decádica**) ao utilizado pela central telefónica privada (central de PBX) que administra a linha à qual está ligada o telecopiador. Em caso de dúvidas sobre a escolha, peça informações ao gerente da companhia telefónica privada.
- Definir o modo de saída (**indicativo** ou **flash**) para ter acesso à companhia telefónica pública através da central telefónica privada (central de PBX).
- Adaptar o tipo de marcação (**multifrequência** ou **decádica**) ao utilizado pela companhia telefónica pública.

Até aparecer no visor:

INSTALAÇÃO



O visor mostra:

PROG. LINHA TEL.



O visor mostra:

LINHA PÚBLICA



Para visualizar a outra opção disponível:

LINHA PRIVADA



O visor mostra:

MARCAÇÃO: TONS



Para visualizar o outro tipo de marcação:

MARCAÇÃO:IMPULSO



Para confirmar a sua escolha.

NUM. ACESSO REDE



Para visualizar a outra opção disponível, "LINHA EXT.:FLASH" ou passe directamente ao ponto seguinte, se deseja confirmar o modo de saída "NUM. ACESSO REDE".

Se tiver confirmado, carregando na tecla , o modo de saída "NUM. ACESSO REDE", o telecopiador pede para digitar o número correspondente ao indicativo (máx. 3 dígitos).



O visor mostra:

REDE PUB. TONS



Para visualizar o outro tipo de marcação:

REDE PUB.:IMPULSO



Para confirmar a programação.



Para repor o telecopiador no estado de espera inicial.

NOTA

Uma vez confirmado o modo pelo qual o telecopiador poderá ter acesso à linha pública, é suficiente carregar, antes de marcar o número de fax ou de telefone do correspondente, na tecla  para ter acesso a ela. No visor, aparece uma "E" (externo).

QUER MODIFICAR TEMPORARIAMENTE O TIPO DE MARCAÇÃO

Se o telecopiador está programado para funcionar com a marcação por impulsos (decádica) e quer programá-lo com a marcação por tons (multifrequência):

Carregue na tecla  antes a marcação do número de fax ou de telefone, para modificar temporariamente o tipo de marcação. No final da transmissão, o telecopiador restabelece sempre o tipo de marcação com o qual foi programado.

Na figura, são ilustradas as partes externas e internas comuns aos dois modelos de telecopiador. A primeira fila de teclas mostrada na parte central da consola refere-se exclusivamente ao modelo com atendedor de chamadas integrado.

Compartimento de alimentação para papel comum (ASF)

Pode ser regulado em função dos seguintes formatos de papel: A4, Letter e Legal.

Capacidade máxima: 50 folhas (80g/m²)

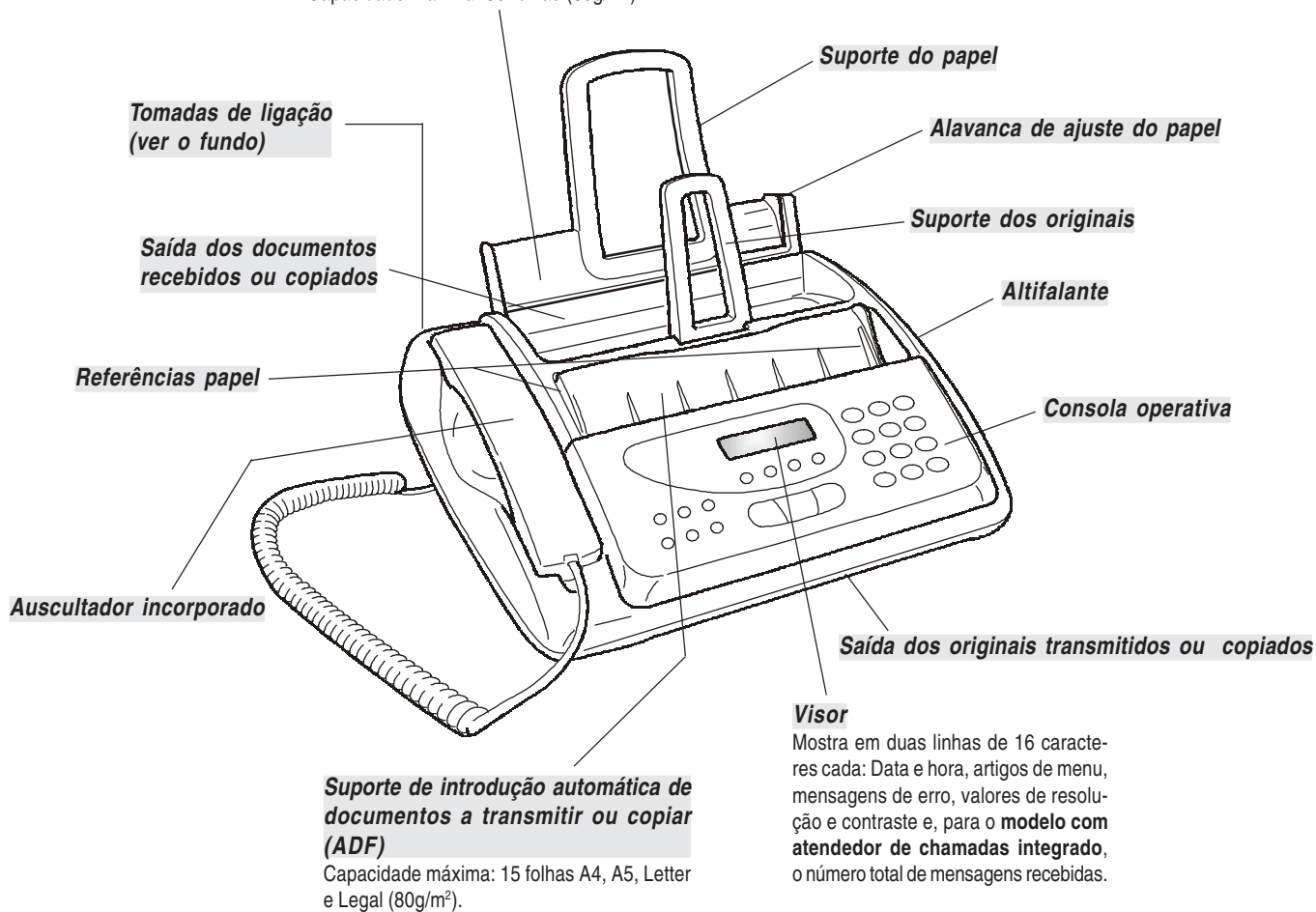

Compartimento da cabeça de impressão

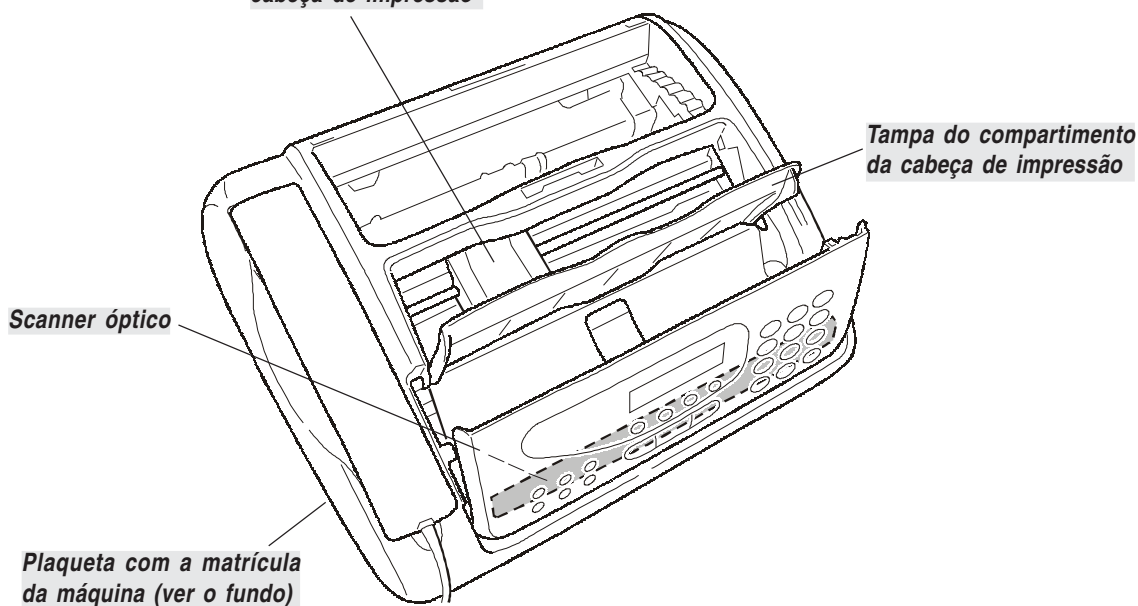

Na figura, é mostrada a consola operacional do **modelo com atendedor de chamadas integrado**. As teclas do modelo básico que diferem do modelo com atendedor de chamadas e vice-versa são descritas separadamente.

- Regula a resolução dos originais a transmitir e a copiar (só com o original inserido no ADF).
- Põe a linha em estado de espera durante uma conversação telefónica (com o auscultador erguido).

SOMENTE MODELOS COM ATENDEADOR INTEGRADO

- Exclui o microfone, ou seja, impede que o correspondente ouça a conversação. Activa a transferência de telefonema.

- Para aceder à posição de programação.
- Selecciona os diversos menus e submenus.
- Após a pressão da tecla , o volume do altifalante aumenta gradualmente até ao nível máximo, reiniciando, depois, do nível mínimo.

- Escolhem "para a frente" e "para trás" os valores de um parâmetro.
- Deslocam o cursor para a "direita" e para a "esquerda" durante a definição de números e nomes.

SOMENTE MODELOS COM ATENDEADOR INTEGRADO

- Permitem executar as funções do atendedor de chamadas. Descritas no respectivo capítulo.

- Servem para marcar o número de fax ou de telefone.
- Se forem carregadas por mais de um segundo, marcam automaticamente (com programação prévia) o número de telefone ou de fax ou o endereço Internet a elas associado (função de marcação automática).
- Definem qualquer dado numérico.
- Seleccionam algarismos e caracteres alfanuméricos durante a programação de números e nomes.

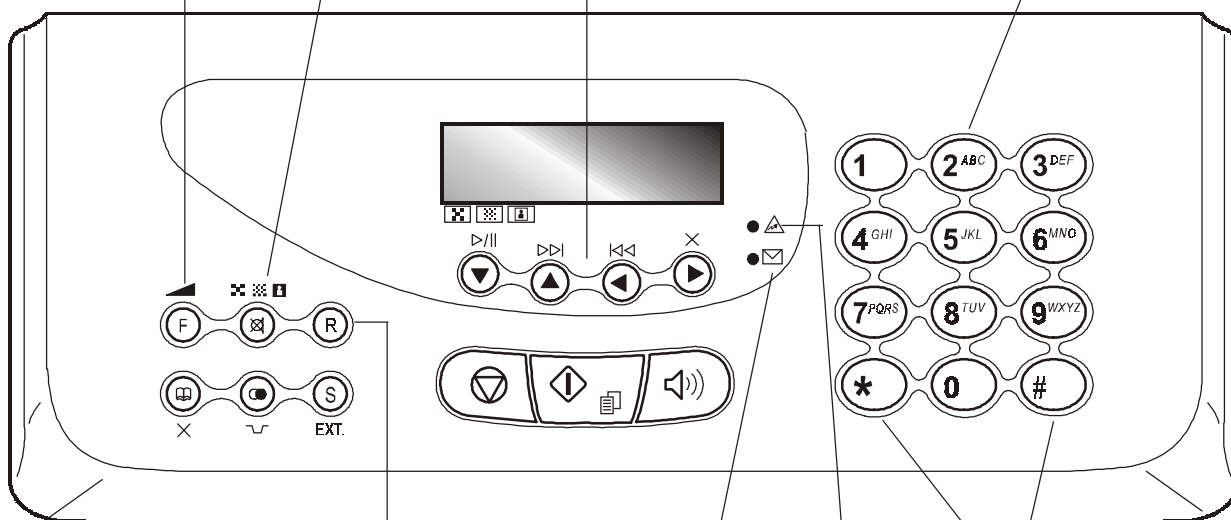

Com o auscultador alçado, dá acesso às funções especiais colocadas à disposição pelo gestor da rede e, normalmente conhecidas como REGISTER RECALL (função R).

- Com o tipo de selecção por tons, enviam um tom na linha para serviços especiais de rede.
- Seleccionam "para trás" e "para frente" caracteres e símbolos especiais durante a programação dos nomes.

MODELOS COM ATENDEADOR DE CHAMADAS INTEGRADO

Aceso, indica que na memória há mensagens ou apontamentos já ouvidos.

Lampejante, indica que na memória há documentos ainda não imprimidos, mensagens ou apontamentos ainda não ouvidos.

Apagada, indica que a memória está vazia.

MODELO BÁSICO

Lampejante, indica que na memória há documentos ainda não imprimidos

Apagada, indica que a memória está vazia.

"Indicador luminoso erro"

Indica uma falha de funcionamento ocorrida durante a transmissão ou a recepção.

- Expele um original que ficou no ADF.
- Apaga o indicador luminoso "●▲".
- Faz o telecopiador voltar ao estado de espera.
- Interrompe a programação, a transmissão, a recepção ou a cópia em curso.

Visor

De cristais líquidos, com duas linhas de 16 caracteres cada uma.

Fornece mensagens de orientação e avisos de erro.

Permite marcar um número de telefone ou de fax sem levantar o auscultador.

SOMENTE MODELOS COM ATENDEADOR INTEGRADO
Activa também a função mãos livres.

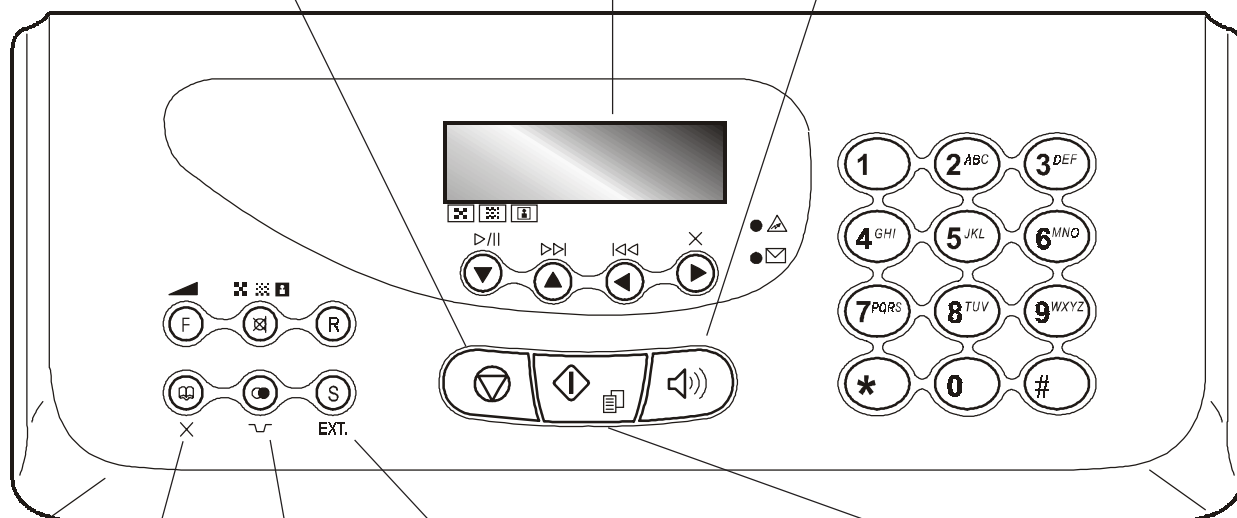

- Carregando em duas teclas numéricas (01-50), marca automaticamente (com programação prévia) o número de telefone ou de fax ao qual estão associados.
- Cancela as programações erradas.

Com o telecopiador ligado a uma central privada:

- Carregada uma vez, antes da marcação do número de telefone ou de fax, habilita o acesso da chamada à linha pública. Carregada duas vezes, habilita o acesso da chamada ao administrador de rede programado.

Com o telecopiador conectado com a linha pública:

- Carregada antes da marcação do número de telefone ou de fax, habilita o acesso da chamada ao administrador de rede programado.

- Inicia a recepção.
- Depois da marcação do número de fax, inicia a transmissão (só com o original inserido no ADF).
- Confirma a selecção dos menus, submenus, parâmetros e respectivos valores e permite a passagem para a condição seguinte.
- Inicia a operação de cópia (só com o original inserido no ADF).

- Introduce um atraso (pausa) durante a marcação directa do número de telefone ou de fax.
- Mostra a lista dos últimos 10 números de fax ou de telefone marcados (**chamadas feitas**) ou dos últimos 20 números que telefonaram (**chamadas recebidas**), independentemente da presença ou não do original no ADF.

OPERAÇÕES BÁSICAS PARA A TRANSMISSÃO E A RECEPÇÃO

Agora que ao telecopiador foi atribuído o nome e o número, pode ser utilizado para:

- **transmitir** documentos (inclusive no modo diferido, gravados na memória ou através do método polling);
- **receber** documentos (inclusive utilizando o método polling);
- **telefonar** (consultar capítulo "Uso como telefone");
- **copiar** documentos (consultar capítulo "Uso como fotocopiadora").

TRANSMISSÃO

QUAIS ORIGINAIS USAR

Dimensões

- Largura mín. 148 mm - máx. 216 mm
- Comprimento mín. 216 mm - máx. 600 mm

Espessura

- De: 80 g/m² (máx. 15 folhas)
60 - 90 g/m² (máx. 10 folhas)
50 - 140 g/m² (1 folha por vez)

Para **originais de formato de papel diferente dos especificados**, pode usar uma pasta transparente como porta-documentos.

NUNCA USE

- *Papel enrolado*
- *Papel demasiado fino*
- *Papel rasgado*
- *Papel molhado ou húmido*
- *Papel demasiado curto*
- *Papel amassado*
- *Papel carbono*

Além do mais, para prevenir danos que poderiam pôr fora de uso o telecopiador e que tornariam nulas a sua garantia, certifique-se de que os originais que pretende utilizar **não apresentem**:

- *agrafes*
- *clipes*
- *fita adesiva*
- *líquido corrector o cola ainda húmidos.*

Em todos esses casos, fotocopie o original e transmita a cópia ou use uma pasta transparente.

INTRODUÇÃO DO ORIGINAL NO ADF

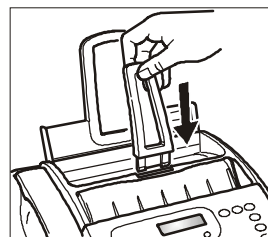

1. Montar o suporte dos originais na fenda apropriada e empurrar até engatar.

Introduzir o original, **sem forçar**, no ADF (suporte de introdução automática para documentos originais) com a face a transmitir virada para cima. A borda inferior do original entra no ADF e, na linha superior do visor aparece:

DOCUMENTO PRONTO

na linha inferior, são exibidos os valores iniciais de contraste e resolução previstos: "NORMAL".

REGULAÇÃO DO CONTRASTE E DA RESOLUÇÃO

Antes de transmitir um original, é possível efectuar algumas **regulações** para **optimizar** a qualidade de impressão.

REGULAR O CONTRASTE



Até aparecer no visor:

PROGRAMAR FAX



O visor mostra:

DATA E HORA



O visor mostra:

PARAMETR. VARIOS



Até aparecer no visor:

CONTRASTE: NORM.



Até mostrar os demais valores disponíveis: "ESCURO" e "CLARO".



Para confirmar a sua escolha.



Para repor o telecopiador no estado de espera inicial.

A escolha do contraste deve respeitar os seguintes critérios:

- **NORMAL**, se o original **não for nem demasiado claro nem escuro**. Na linha inferior do visor aparece "NORMAL".
- **CLARO**, se o original **for demasiado escuro**. Na linha inferior do visor aparece "CLARO".
- **ESCURO**, se o original **for demasiado claro**. Na linha inferior do visor aparece "ESCURO".

REGULAR A RESOLUÇÃO



Até aparecer no visor o valor de resolução desejado.

A escolha da resolução deve respeitar os seguintes critérios:

- **STANDARD**, se o original apresentar **caracteres bem legíveis**. Na linha inferior do visor aparece "uma seta" na altura do símbolo "☒" impresso na consola.
- **FINA**, se o original apresentar **caracteres demasiado pequenos ou desenhos**. Na linha inferior do visor aparece "uma seta" na altura do símbolo "☒" impresso na consola.
- **TONS CINZENTOS**, se o original apresentar **sombras**. Na linha inferior do visor aparece "uma seta" na altura do símbolo "☒" e uma seta na altura do símbolo "☒" impressos na consola.

TRANSMISSÃO DE UM ORIGINAL

Introduza o original no ADF. O visor mostra na linha superior:

DOCUMENTO PRONTO

na linha inferior, são exibidos os valores iniciais de contraste e resolução previstos: "NORMAL".

O valor inicial de resolução (mesmo se não exibido no visor) é de: "☒" (padrão).

Se considerar necessário, modifique os valores de contraste e resolução como descrito acima.



Marque, directamente do teclado numérico, o número do fax ao qual deseja mandar o original (máx.64 algarismos).



Para iniciar a transmissão.

Se a transmissão concluir correctamente, no final da mesma aparece no visor, por alguns segundos, a mensagem "TX COMPLETA".

NOTA

Se houver números errados, posicione o cursor, utilizando as teclas ◀▶, sobre o número errado e digite por cima o número certo; para apagar o número todo, carregue na

tecla .

NOTA

Se quiser, é possível marcar o número do correspondente utilizando os procedimentos rápidos de marcação, vide adiante "**Programação da marcação automática e da marcação codificada**", "**Transmissão com a marcação automática**" e "**Transmissão com a marcação codificada**".

NOTA

Se quiser **interromper a transmissão**, carregue na tecla



. O telecopiador expelle o original do ADF e volta ao estado inicial de espera.

Se o original a remover for composto por mais de uma folha, antes de carregar na tecla para expelir a primeira, **remova manualmente** todas as demais.

PARA TRANSMITIR OUVINDO OS TONS DE LINHA

Introduza o original no ADF. O visor mostra na linha superior:

DOCUMENTO PRONTO

na linha inferior, são exibidos os valores iniciais de contraste e resolução previstos: "NORMAL".

O valor inicial de resolução (mesmo se não exibido no visor) é de: "☒" (padrão).

Se considerar necessário, modifique os valores de contraste e resolução como descrito acima.



Para ouvir os tons de linha. O visor mostra:

EM LINHA

E no alto, à direita, a duração da transmissão em minutos e segundos.



Marque, directamente do teclado numérico, o número do fax ao qual deseja mandar o original (máx. 64 algarismos). Assim que ouvir o tom do telecopiador chamado, carregue em para iniciar a transmissão. No visor aparece a mensagem "EM LIGAÇÃO".

Se a transmissão concluir correctamente, no final da mesma aparece no visor, por alguns segundos, a mensagem "TX COMPLETA".

PARA TRANSMITIR ERGUENDO O AUSCULTADOR TELEFÓNICO

Introduza o original no ADF. O visor mostra na linha superior:

DOCUMENTO PRONTO

na linha inferior, são exibidos os valores iniciais de contraste e resolução previstos: "NORMAL".

O valor inicial de resolução (mesmo se não exibido no visor) é de: "☒" (padrão).

Se considerar necessário, modifique os valores de contraste e resolução como descrito acima.



Erga o auscultador para pegar a linha. O visor mostra:

EM LINHA

E no alto, à direita, a duração da transmissão em minutos e segundos.



Marque, directamente do teclado numérico, o número do fax ao qual deseja mandar o original (máx. 64 algarismos). Se o telecopiador do seu correspondente estiver predisposto para a **recepção automática**, ouvirá na resposta o **signal do telecopiador**.

Se, ao contrário, estiver predisposto para a **recepção manual**, o próprio correspondente irá atender à chamada e terá de carregar na **tecla de início** do seu telecopiador para dar o **signal do telecopiador**.



Para iniciar a transmissão. No visor aparece a mensagem "EM LIGAÇÃO".

Se a transmissão concluir correctamente, no final da mesma aparece no visor, por alguns segundos, a mensagem "TX COMPLETA".

REMARCAÇÃO AUTOMÁTICA

Se não ocorrer a conexão devido a falhas na linha ou porque o número do correspondente está ocupado, o telecopiador **remarca automaticamente** o número até três vezes.

PARA MARCAR AUTOMATICAMENTE UM INDICATIVO DE USO FREQUENTE

O telecopiador, permite a memorização dum indicativo de uso frequente, tal como o indicativo de área ou um indicativo para ter acesso a um operador alternativo.

 Até aparecer no visor:





INSTALAÇÃO

 Até aparecer no visor:





OUTRA LINHA: SIM

 Até aparecer no visor:





DIGITA NOME

  Introduza o nome que identifica a área do indicativo ou o nome do operador telefónico alternativo e carregue, em seguida, na tecla  ou confirme o nome existente carregando directamente na tecla . O visor mostra:

*DIGITA INDICAT.:
[0-9]:*

  Digite o indicativo novo (máx. 6 dígitos) e carregue, em seguida, na tecla  ou confirme o indicativo existente carregando directamente na tecla . O visor mostra:

*DIGITA SIGLA
[A-Z]*

  Digite o acrónimo com o qual identificar o indicativo no visor (1 carácter) e carregue, em seguida, na tecla  ou confirme o acrónimo existente carregando directamente na tecla .

 Para repor o telecopiador no estado de espera inicial.

NOTA

A marcação automática do indicativo é feita premindo a tecla

 antes de marcar o número do correspondente.

EXT. Se o telecopiador estiver ligado a uma linha privada (PBX),

a tecla  deve ser premida duas vezes antes de marcar o número do correspondente. Em ambos os casos é preciso inserir o original no ADF.

TRANSMISSÃO DE UM ORIGINAL A UMA DETERMINADA HORA (TRANSMISSÃO DIFERIDA)

Através desta função, é possível **evitar problemas de fuso horário** na transmissão de documentos a um correspondente que se encontre a uma grande distância e **evitar as tarifas elevadas** escolhendo as faixas horárias com menor tráfego das linhas telefónicas.

Introduza o original no ADF. O visor mostra na linha superior:

DOCUMENTO PRONTO

na linha inferior, são exibidos os valores iniciais de contraste e resolução previstos: "NORMAL".

O valor inicial de resolução (mesmo se não exibido no visor) é de: "☒" (padrão).



Se considerar necessário, modifique os valores de contraste e resolução como descrito acima.

 Até aparecer no visor:

TX DIFERIDA



 O visor mostra:

*DIGITA HORA
HH:MM*

  Digite a hora na qual deseja efectuar a transmissão. Por exemplo "16:50".

 O visor mostra:

*DIGITA NUM. FAX
NUM./M.AUT./M.COD*

  Marque o número do correspondente num dos modos existentes: directamente do teclado numérico ou através das teclas de marcação automática ou dos códigos de marcação codificada (vide adiante "**Programação da marcação automática e da marcação codificada**").

 Para confirmar a programação. O visor mostra, por alguns segundos, "TRANSM. PROGRAM." e depois:

*AUTOMÁTICA OO
HORA TX: 16:50*

NOTA

Pode cancelar a programação da "transmissão diferida" removendo o original do ADF ou carregando na tecla .

NOTA

Em caso de **queda de tensão**, a **transmissão diferida definida será cancelada**.

MODIFICAÇÃO/ELIMINAÇÃO DE UMA TRANSMISSÃO DIFERIDA JÁ PROGRAMADA

F

Até aparecer no visor:

TX DIFERIDA



O visor mostra:

JÁ DEFINIDA



O visor mostra:

ALTERAR PARAM.?

Se desejar cancelar a transmissão programada anteriormente, carregue na tecla ◀▶: no visor aparece a mensagem "ANULAR PROGRAM?" depois, carregue em para confirmar o cancelamento, o telecopiador volta automaticamente ao estado de espera inicial.

Se, ao invés disso, quiser variar a hora na qual deve ser efectuada a transmissão ou o número do correspondente ao qual deseja mandar o original, siga as instruções seguintes:



O visor mostra:

DIGITA HORA

16:50

0 9

Digite a hora nova sobre a hora anterior e, depois, confirme a programação com a tecla ou confirme a existente carregando directamente na tecla . O visor mostra:

DIGITA NUMERO

Se desejar restabelecer a hora corrente, carregue na tecla na tecla e siga as instruções seguintes.

0 9

Digite o número novo sobre o anterior e confirme a programação com a tecla ou confirme a existente carregando directamente na tecla . O visor mostra:

AUTOMATICA 00

HORA TX: 18:00

PARA TRANSMITIR UM ORIGINAL A DIVERSOS CORRESPONDENTES

A memória do telecopiador **permite enviar um original** (mesmo a uma hora determinada: "Transmissão diferida") a **diversos correspondentes** (máx. 10): "Transmissão de circulares". Vide a seguir: "Transmissão de um original da memória".

TRANSMISSÃO DE UM ORIGINAL DA MEMÓRIA

Introduza o original no ADF. O visor mostra na linha superior:

DOCUMENTO PRONTO

na linha inferior, são exibidos os valores iniciais de contraste e resolução previstos: "NORMAL".

F

O valor inicial de resolução (mesmo se não exibido no visor) é de: "☒" (padrão).

Se considerar necessário, modifique os valores de contraste e resolução como descrito acima.

Até aparecer no visor:

TX DA MEMORIA



O telecopiador inicia a memorizar o original. Terminada a memorização, o visor mostra, por alguns segundos, a mensagem "Doc. N XXXX" e, depois:

DIGITA HORA

HH:MM

0 9

Digite a hora na qual deseja efectuar a transmissão, por exemplo "16:50", depois, carregue na tecla ou carregue directamente na tecla para confirmar a hora atual. O visor mostra:

DIGITA NUMERO

NUM./M.AUT./M.COD

0 9

Marque o número do correspondente num dos modos existentes: directamente do teclado numérico ou através das teclas de marcação automática ou dos códigos de marcação codificada (vide adiante "Programação da marcação automática e da marcação codificada").



O telecopiador pede para digitar um outro número:

DIGITA NUMERO

NUM./M.AUT./M.COD

Para enviar o original a mais de um correspondente, repita os dois passos anteriores quantas vezes for necessário e, depois, carregue na tecla para encerrar a operação.

Ao contrário, para enviar o original a apenas um correspondente, carregue directamente na tecla sem inserir outros números. Terminada a operação, o visor mostra:

AUTOMATICA 00

TX DA MEMORIA

NOTA

Em caso de queda de tensão, a transmissão da memória definida será cancelada.

PARA MODIFICAR/RETRANSMITIR/CANCELAR UMA TRANSMISSÃO DA MEMÓRIA JÁ PROGRAMADA

F

Até aparecer no visor:

TX DA MEMORIA





O visor mostra:

JÁ DEFINIDA



O visor mostra:

PROG. IMPRESSÃO?

  Para visualizar uma das outras duas opções disponíveis: "ALTERAR PARAM.?" ou "ANULAR PROGRAM?".

  Para confirmar a sua escolha.

PROG. IMPRESSÃO? - Para imprimir somente os parâmetros referentes à transmissão da memória. Terminada a impressão, o telecopiador volta ao estado de espera inicial.

ANULAR PROGRAM? - Para cancelar a programação. O telecopiador volta ao estado de espera inicial.

ALTERAR PARAM.? - Para modificar o número do correspondente ou a hora na qual deseja efectuar a transmissão. O visor mostra:

DIGITA HORA

HH:MM

A partir deste ponto, proceda como indicado nos últimos três passos do procedimento "Transmissão de um original da memória".

RECEPÇÃO

O telecopiador pode ser programado para receber documentos em **quatro modos diferentes**:

- **Recepção manual.** Para quando o usuário encontra-se **presente** e pode responder pessoalmente às chamadas.
- **Recepção automática.** Para quando o usuário está **ausente** mas deseja igualmente receber mensagens. Este é o modo no qual o seu telecopiador está ajustado.
- **Recepção automática com reconhecimento do tipo de chamada.** Neste modo de recepção, o telecopiador, após um certo número de toques (valor definido: 2 toques), faz a conexão com a linha telefónica e é capaz de reconhecer se se trata de uma chamada para o telecopiador ou uma chamada telefónica.
- **Recepção com atendedor de chamadas.** Com este modo de recepção, o atendedor recebe as chamadas, grava a mensagem eventualmente deixada pelo correspondente e predispõe a máquina a receber o documento que este pretende enviar.



ESCOLHER O MODO DE RECEPÇÃO

 Até aparecer no visor:

MODO DE RECEPÇÃO

  O visor mostra:

AUTOMÁTICA 00

  Visualizar as demais opções disponíveis: "MANUAL", "FAX/TEL." e "ATEND./FAX". Para o modelo com **atendedor de chamadas incorporado**, esta mensagem aparece só se tiver sido memorizado o anúncio 1 (ver o capítulo "O atendedor de chamadas").

  Para confirmar a programação.

 Para repor o telecopiador no estado de espera inicial.

ATENDER COM OS DIVERSOS MODOS DE RECEPÇÃO

RECEPÇÃO MANUAL



Quando o telefone tocar, levante o auscultador para conseguir a linha. O visor mostra:

CHAMADA TEL.



Assim que sentir o tom do fax ou se o correspondente pedir para mandar. O visor mostra:

EM LIGAÇÃO



Coloque o auscultador no descanso.

O telecopiador inicia a receber e no visor aparecem algumas informações concernentes à recepção, dentre as quais o número de fax do correspondente ou, se programado, o seu nome.

Terminada a recepção, no visor aparece, por alguns segundos, a mensagem "RX COMPLETA" e, em seguida, o estado de espera.



RECEPÇÃO AUTOMÁTICA

Após dois toques, o telecopiador prepara-se a receber. A recepção ocorre como no modo manual.

RECEPÇÃO AUTOMÁTICA COM RECONHECIMENTO DO TIPO DE CHAMADA

O comportamento do telecopiador neste modo de recepção depende de quem o chama:

- Se a chamar é um outro telecopiador, após dois toques, o seu telecopiador prepara-se automaticamente a receber.
- Se a chamar é um telefone, após dois toques, o telecopiador emite um sinal acústico por cerca de 20 segundos e no visor aparece "ALÇAR AUSCULTAD.". Se não erguer o auscultador dentro destes 20 segundos, o telecopiador prepara-se automaticamente a receber.

Se erguer o auscultador antes que o telecopiador se ligue à linha telefónica e ouvir os tons de linha, carregue na tecla   e, depois, ponha o auscultador no descanso.

RECEPÇÃO COM ATENDEDOR DE CHAMADAS

Para o modelo equipado com **atendedor de chamadas integrado**, consulte o respectivo capítulo.

Se, ao contrário, ligar um **atendedor de chamadas exterior**, deve verificar se o número de toques depois dos quais o atendedor entrará em funcionamento é menor que o definido no telecopiador (vide "Para modificar o número de toques", capítulo "Uso avançado").

NOTA

Qualquer tipo de recepção pode ser interrompida carregando na tecla . O telecopiador volta ao estado de espera inicial.

PROGRAMAÇÃO DA MARCAÇÃO AUTOMÁTICA E DA MARCAÇÃO CODIFICADA

O telecopiador também é capaz de executar procedimentos **rápidos de marcação**, como a **marcação automática** e a **marcação codificada**, para as quais, porém, necessita da devida programação.

A MARCAÇÃO AUTOMÁTICA

É possível **associar** a cada uma das 10 teclas numéricas (0 - 9) um **número de fax** ou um **número de telefone** e um **nome** que são marcados automaticamente quando se carrega por mais de um segundo na tecla correspondente.

F

Até aparecer no visor:

PROGRAMAR FAX



O visor mostra:

DATA E HORA

F

Até aparecer no visor:

MARCAÇÃO AUTOM.



O visor mostra:

*ELEGER MARC.AUT.
TECLA: 0-9*

0 9

Carregue na tecla numérica à qual quer associar o número de telefone ou de fax (por exemplo 1). O visor mostra:

1: NUMERO TEL.

Se já tiver sido memorizado um número de fax ou um número de telefone, o visor o mostrará.

0 9

Marque o número de telefone ou o número de fax do correspondente (máx. 64 dígitos) directamente no teclado numérico.

◀ ▶

Se houver números errados, posicione o cursor sobre o número errado usando as teclas ◀▶ e digite sobre ele o número correcto.

☒

X

Para cancelar completamente o número.

Se o telecopiador estiver ligado a uma linha privada, entre na linha pública carregando, antes de marcar o número, na tecla S EXT. No visor, aparece uma letra "E" (externo).



Para confirmar a programação. O visor mostra:

1: NOME

Se já tiver sido memorizado um nome, o visor o indica.

2 9

Introduza o nome do correspondente (máx. 16 caracteres) como foi feito para o seu nome (vide "Faltam só o seu nome e o seu número de fax", capítulo "Operações indispensáveis para o uso correcto do telecopiador").

◀ ▶

Se houver caracteres errados, posicione o cursor sobre o carácter errado usando as teclas ◀▶ e digite sobre ele o carácter correcto.

☒

X

Para cancelar completamente o nome.



Para confirmar a programação. O visor mostra:

MARCAR OUTRO:SIM

Nesta altura, pode **interromper** o procedimento carregando na tecla ☒ ou pode **programar** uma **outra tecla numérica de marcação automática** carregando na tecla ◀▶ e repetindo o procedimento a partir dos passos referentes à introdução do número e do nome do correspondente.

A MARCAÇÃO CODIFICADA

Através dos **códigos (01-50)**, é possível associar outros **números de fax, telefone e nomes** que serão marcados automaticamente carregando na tecla ☒ e digitando o código.

Siga os dois primeiros passos do procedimento referente à **marcação automática**, depois:

F

Até aparecer no visor:

MARCAÇÃO CODIFIC



O visor mostra:

*ELEGER MARC.COD.
(01 - 50):*

0 9

Marque o código ao qual deseja associar o número de fax (por exemplo, 01). O visor mostra:

01:NUMERO TEL.

Deste ponto em diante, siga o procedimento da **marcação automática** a partir dos passos referentes à introdução do número e do nome do correspondente.

NOTA

Se quiser, pode imprimir as informações memorizadas nas **10 teclas numéricas de marcação automática** e nos **50 códigos de marcação codificada** (vide adiante a secção "Impressão de relatórios e listas").

PARA MODIFICAR UMA TECLA NUMÉRICA DE MARCAÇÃO AUTOMÁTICA OU UM CÓDIGO DE MARCAÇÃO CODIFICADA

Siga o procedimento da marcação automática ou o procedimento da marcação codificada até aparecer:

- Para a **marcação automática**

1: NUMERO TEL.

- Para a **marcação codificada**

01:NUMERO TEL.

0 9

Digite sobre o número velho o número de telefone ou o número de fax novo (máx. 64 algarismos) directamente no teclado numérico ou carregue na tecla ☒ e marque o número novo.



Para confirmar a programação. O visor mostra:

1: NOME

ou

01: NOME

Introduza sobre o nome velho o nome novo (máx. 16 caracteres) ou carregue na tecla  e introduza o novo nome.

Para confirmar a programação.

Para repor o telecopiador no estado de espera inicial.

TRANSMISSÃO COM A MARCAÇÃO AUTOMÁTICA



Introduza o original no ADF. O visor mostra na linha superior:

DOCUMENTO PRONTO

na linha inferior, são exibidos os valores iniciais de contraste e resolução previstos: "NORMAL".

O valor inicial de resolução (mesmo se não exibido no visor) é de: "" (padrão).

Se considerar necessário, modifique os valores de contraste e resolução como descrito em "**Regulação do contraste e da resolução**".

  Carregue, por mais de um segundo, na tecla numérica desejada, por exemplo . O visor mostra os algarismos do número de fax ao qual está associado.

Se o nome também tiver sido gravado na memória, será igualmente exibido.

Terminada a marcação, a transmissão prossegue normalmente.

TRANSMISSÃO COM A MARCAÇÃO CODIFICADA

Introduza o original no ADF. O visor mostra na linha superior:

DOCUMENTO PRONTO

na linha inferior, são exibidos os valores iniciais de contraste e resolução previstos: "NORMAL".





O valor inicial de resolução (mesmo se não exibido no visor) é de: "" (padrão).

Se considerar necessário, modifique os valores de contraste e resolução como descrito em "**Regulação do contraste e da resolução**".

 O visor mostra:

RUBRICA

CODIGO < >

  Marque o código de marcação codificada desejado, por exemplo  . O visor mostra os algarismos do número de fax que foi associado a ele. Se o nome também tiver sido gravado na memória, será igualmente exibido. Terminada a marcação, a transmissão prossegue normalmente.

TRANSMISSÃO COM A MARCAÇÃO AUTOMÁTICA OU CODIFICADA ATRAVÉS DE BUSCA NA AGENDA TELEFÓNICA

Se **esquecer** a qual a tecla de marcação automática ou a qual código de marcação codificada está associado um determinado número de fax, **é igualmente possível iniciar a transmissão** consultando a agenda telefónica, como indicado a seguir:

Introduza o original no ADF. O visor mostra na linha superior:

DOCUMENTO PRONTO

na linha inferior, são exibidos os valores iniciais de contraste e resolução previstos: "NORMAL".

O valor inicial de resolução (mesmo se não exibido no visor) é de: "" (padrão).

Se considerar necessário, modifique os valores de contraste e resolução como descrito em "**Regulação do contraste e da resolução**".

 O visor mostra:

RUBRICA

CODIGO < >



Para encontrar o número de fax ou o nome do correspondente ao qual deseja mandar o original.



Para iniciar a transmissão.

TRANSMISSÃO COM A REMARCAÇÃO DE UM DOS ÚLTIMOS 20 NÚMEROS QUE CHAMARAM OU DE UM DOS ÚLTIMOS 10 NÚMEROS CHAMADOS

Introduza o original no ADF. O visor mostra na linha superior:

DOCUMENTO PRONTO

na linha inferior, são exibidos os valores iniciais de contraste e resolução previstos: "NORMAL".

O valor inicial de resolução (mesmo se não exibido no visor) é de: "" (padrão).

Se considerar necessário, modifique os valores de contraste e resolução como descrito em "**Regulação do contraste e da resolução**".

 O visor mostra:

CHAMAD. A ENTRAR



Para visualizar a outra opção disponível: "CHAMADAS A SAIR".



Para confirmar a sua escolha.



Para localizar, na lista das últimas 20 chamadas recebidas ou na lista das últimas 10 chamadas feitas, o número de fax ou o nome do correspondente ao qual deseja enviar o original.



Para iniciar a transmissão.

IMPRESSÃO DE RELATÓRIOS E LISTAS

OS RELATÓRIOS

Com a impressão dos relatórios, o telecopiador, oferece a possibilidade de verificar o resultado de todas as transações executadas (transmissões e recepções), o volume de documentos processados e inúmeras outras informações úteis.

O telecopiador imprime os seguintes relatórios:

- **Relatório de queda de voltagem:** é impresso **sempre e automaticamente** em caso de **queda de tensão** se houver algum documento na memória.
Ao retornar às normais condições de funcionamento, o telecopiador imprime automaticamente um relatório com a indicação do número de páginas contidas na memória até aquele momento e que foram perdidas. Em tal caso recomenda-se imprimir o relatório de actividades para verificar o número e o nome de quem enviou os documentos perdidos.
- **Relatório de actividades:** contém os dados das **últimas 42 transações** efectuadas volte (em transmissão ou recepção), que o telecopiador guarda na memória e é **impresso automaticamente** após a trigésima segunda transação ou **a critério do usuário**.
- **Relatório da última transmissão:** contém os dados da **última transmissão** e, com uma prévia programação, pode ser **impresso, sempre automaticamente** depois de cada transmissão ou **a critério do usuário**.
- **Relatório de transmissão falida:** este também contém os dados da **última transmissão** mas é **impresso automaticamente só se a transmissão falhar**. O telecopiador está preparado para imprimir automaticamente este tipo de relatório, para desabilitar este função, consulte o respectivo parágrafo.
- **Relatório da última transmissão de circulares:** contém os dados da **última transmissão de circulares** e, com uma prévia programação, pode ser **impresso, sempre automaticamente** depois de cada transmissão de circulares ou **a critério do usuário**.

COMO INTERPRETAR OS RELATÓRIOS

• Act. N.	Número progressivo das transações (transmissões/recepções) efectuadas.
• Tipo	Tipo de transação: TX, TX POLL para a transmissão RX, RX POLL para a recepção.
• Numero Seleccionado	Número de fax do correspondente seleccionado.
• Nome	Nome do correspondente a quem telefonou. Aparece só se o tiver memorizado nas teclas de marcação automática ou nos códigos de marcação codificada. Este campo não aparece no relatório de actividade.
• Identific. destinatario	Número (e, eventualmente o nome) do correspondente chamado. Este número corresponde ao número marcado só se o correspondente o tiver correctamente introduzido no seu próprio telecopiador. Se não, pode ser diferente ou até faltar.
• Data/Hora	Data e hora em que foi efectuada a transação.

• Duração	Duração da transação (em minutos e segundos).
• Págs	Número total de páginas transmitidas/recebidas.
• Resul.	Resultado da transação: - OK: se a transação for bem-sucedida - CÓDIGO DE ERRO XX: se a transação falhar pelo motivo indicado pelo código de erro (vide "Os códigos de erro", capítulo "Problemas e soluções").

HABILITAÇÃO/DESABILITAÇÃO DA IMPRESSÃO AUTOMÁTICA DOS RELATÓRIOS DE TRANSMISSÃO E DE TRANSMISSÃO FALIDA

- Até aparecer no visor:
PROGRAMAR FAX
- O visor mostra:
DATA E HORA
- O visor mostra:
PARAMETR. VARIOS
- Até aparecer no visor:
RELAT. TX FALHADA
- Para visualizar as outras duas opções disponíveis: "RELAT. TX: SEMPRE" e "RELATORIO TX: NÃO".
RELAT. TX FALHADA - O telecopiador imprime automaticamente um relatório só depois de cada transmissão falida.
RELAT. TX: SEMPRE - O telecopiador imprime automaticamente um relatório depois de cada transmissão, independentemente do resultado da mesma.
RELATORIO TX: NÃO - O telecopiador não imprime algum relatório.
- Para confirmar a sua escolha.
- Para repor o telecopiador no estado de espera inicial.

HABILITAÇÃO/DESABILITAÇÃO DA IMPRESSÃO AUTOMÁTICA DO RELATÓRIO DE TRANSMISSÃO DE CIRCULARES

- Até aparecer no visor:
PROGRAMAR FAX
- O visor mostra:
DATA E HORA
- O visor mostra:
PARAMETR. VARIOS
- Até aparecer no visor:
REL. CIRCULAR:SIM
- Para visualizar a outra opção disponível: "REL. CIRCULAR:NÃO".



Para confirmar a sua escolha.



Para repor o telecopiador no estado de espera inicial.

HABILITAÇÃO/DESABILITAÇÃO DA IMPRESSÃO AUTOMÁTICA DOS DADOS RELATIVOS À TRANSMISSÃO DIFERIDA



Até aparecer no visor:

PROGRAMAR FAX



O visor mostra:

DATA E HORA



O visor mostra:

PARAMETR. VARIOS



Até aparecer no visor:

LISTA DIFER.: SIM



Para visualizar a outra opção disponível: "LISTA DIFER: NÃO".



Para confirmar a sua escolha.



Para repor o telecopiador no estado de espera inicial.

PARA IMPRIMIR, A CRITÉRIO DO USUÁRIO, O RELATÓRIO DE TRANSMISSÃO, DE ACTIVIDADE, DE TRANSMISSÃO DE CIRCULARES E A LISTA DE QUEM TELEFONOU



Até aparecer no visor:

IMPRIMIR RELAT.



O visor mostra:

RELAT. ULTIMA TX



Para visualizar as outras opções disponíveis: "REL.ULTIMA CIRC.", "REL. ACTIVIDADES", "LISTA CHAMANTES", "NÃO IMPRIME".



Para confirmar a sua escolha.

O telecopiador, depois de ter realizado a impressão, volta automaticamente ao estado de espera inicial.

NOTA

Se tiver escolhido "NÃO IMPRIME", carregue na tecla  para repor o telecopiador no estado de espera inicial.

As LISTAS

Em qualquer momento, é possível **imprimir as listas completas dos parâmetros de instalação e de configuração** bem como os **dados gravados nas teclas de marcação automática** e nos **códigos de marcação codificada**.

Com o pedido de impressão das listas dos parâmetros de instalação e configuração, é possível obter também um resumo actualizado tanto dos valores predefinidos como dos valores definidos a cada vez para se adaptar às exigências do momento.

PARA IMPRIMIR A LISTA DOS PARÂMETROS DE INSTALAÇÃO E A DOS NÚMEROS EXCLUÍDOS



Até aparecer no visor:

INSTALAÇÃO



O visor mostra:

PROG. LINHA TEL.



Até aparecer no visor:

IMPRIME PROGRAMA



O visor mostra:

IMPRESSÃO:INSTAL



Para ver as outras opções disponíveis: "IMPRES.:NUM.EXCL" e "MENU SAIR".



Para confirmar a sua escolha.

NOTA

Se tiver escolhido "IMPRESSÃO:INSTAL" ou "IMPRES.:NUM. EXCL", no final da mesma o telecopiador volta automaticamente ao estado de espera inicial. Se tiver escolhido "MENU SAIR", carregue na tecla  para repor o telecopiador no estado de espera inicial.

PARA IMPRIMIR OS PARÂMETROS DE CONFIGURAÇÃO E OS DADOS REFERENTES À MARCAÇÃO AUTOMÁTICA E À MARCAÇÃO CODIFICADA



Até aparecer no visor:

PROGRAMAR FAX



O visor mostra:

DATA E HORA



Até aparecer no visor:

PARAM. IMPRESSÃO



O visor mostra:

IMPRIME TODOS NS



Para visualizar as outras opções disponíveis: "MARC.AUTOM.: SIM", "MARC.CODIF.: SIM" e "IMPRIME: NÃO".



Para confirmar a sua escolha.

O telecopiador, depois de ter realizado a impressão, volta automaticamente ao estado de espera inicial.



NOTA

Se tiver escolhido "IMPRIME: NÃO", carregue na tecla  para repor o telecopiador no estado de espera inicial.

Ao apanhar a linha **alçando o auscultador**, é possível dispor de todas as funções de um aparelho telefónico comumente encontrado em comércio.



Dentre essas funções, inclui-se a função **R** (REGISTER RECALL, que pode ser activada pela tecla ) que dá acesso aos serviços especiais oferecidos pelo administrador da rede telefónica.

Também estão disponíveis as seguintes funções:

- chamar o correspondente utilizando as operações rápidas de marcação programadas, consulte adiante "**Para telefonar com a marcação automática**" e "**Para telefonar com a marcação codificada**".
- **Suspender momentaneamente uma conversação telefónica** carregando na tecla  (ESPERA). Para retomar a conversação, basta carregar novamente na mesma tecla.
- Activar a função "**mãos livres**" (**somente modelos com atendedor integrado**), carregando na tecla  antes ou durante uma conversação telefónica. Esta função é útil para que várias pessoas possam participar da conversação.
- **Impedir**, durante uma **conversação telefónica com as mãos livres**, que o **interlocutor ouça a conversa (só modelos com atendedor integrado)**. Basta carregar, durante a conversação, na tecla . Para que o interlocutor ouça a conversação, basta carregar de novo na mesma tecla.

PARA TELEFONAR COM A MARCAÇÃO AUTOMÁTICA

Não introduza o original no ADF.

-   Carregue, por mais de um segundo, na tecla numérica desejada, por exemplo, . O visor mostra os algarismos do número de telefone ao qual está associado (vide "**Programação da marcação automática e da marcação codificada**", capítulo "**Operações básicas para a transmissão e a recepção**"). Se tiver sido gravado um nome, este também aparecerá no visor.



Terminada a marcação, se o correspondente atender, pode iniciar a conversação. O visor mostra, no alto à direita, a duração da chamada em minutos e segundos.

NOTA

Se quiser activar a função "mãos livres", após ter erguido o auscultador, carregue na tecla . O visor mostra:

FONE NO GANCHO

PARA TELEFONAR COM A MARCAÇÃO CODIFICADA

Não introduza o original no ADF.



Erga o auscultador para pegar a linha ou carregue na tecla  para activar a função mãos livres. O visor mostra:

EM LINHA

E no alto, à direita, a duração da chamada em minutos e segundos.





O visor mostra:

CHAMADA TEL.

CODIGO < >



 Marque o código de marcação codificada desejado, por exemplo,  . O visor mostra os algarismos do número de telefone ao qual está associado (vide "**Programação da marcação automática e da marcação codificada**", capítulo "**Operações básicas para a transmissão e a recepção**").

Se tiver sido gravado o nome, este aparecerá também no visor.

Terminada a marcação, se o correspondente atender, pode iniciar a conversação.

PARA TELEFONAR ATRAVÉS DE BUSCA NA AGENDA TELEFÓNICA

Não introduza o original no ADF.



Erga o auscultador para pegar a linha ou carregue na tecla  para activar a função mãos livres. O visor mostra:

EM LINHA

E no alto, à direita, a duração da chamada em minutos e segundos.



O visor mostra:

CHAMADA TEL.

CODIGO < >



 Para localizar o número de telefone ou o nome do correspondente ao qual deseja telefonar.



Para iniciar a selecção.

Terminada a marcação, se o correspondente atender, pode iniciar a conversação.

PARA CHAMAR UM DOS ÚLTIMOS 20 NÚMEROS QUE TELEFONARAM OU UM DOS ÚLTIMOS 10 NÚMEROS CHAMADOS

Não introduza o original no ADF.



Erga o auscultador para pegar a linha ou carregue na tecla  para activar a função mãos livres. O visor mostra:

EM LINHA

E no alto, à direita, a duração da chamada em minutos e segundos.



O visor mostra:

CHAMAD. A ENTRAR



Para visualizar a outra opção disponível: "CHAMADAS A SAIR".



Para confirmar a sua escolha.



Para localizar, na lista das últimas 20 chamadas recebidas ou na lista das últimas 10 chamadas feitas, o número de fax ou o nome do correspondente a quem deseja telefonar.



Para iniciar a selecção.

Terminada a marcação, se o correspondente atender, pode iniciar a conversação.

QUAIS ORIGINAIS USAR

Antes de fazer uma cópia, verifique se o original tem as características descritas em "Quais originais usar", secção "Transmissão", capítulo "Operações básicas para a transmissão e a recepção".

PARA FAZER UMA CÓPIA

Como já acenado, é possível usar o telecopiador como **fotocopiadora**. O resultado da impressão depende do tipo de cópia que se pretende obter "**Cópia normal**" ou "**Cópia de alta qualidade**" e dos valores de **contraste** e de **resolução** seleccionados antes de activar a função de cópia.

Escolha o tipo de **contraste** de acordo com os critérios a seguir:

- **NORMAL**, se o original **não for demasiado claro ou escuro**.
- **CLARO**, se o original **for demasiado escuro**.
- **ESCURO**, se o original **for demasiado claro**.

Escolher o tipo de **resolução** de acordo com os critérios a seguir:

- **TEXTO**, se o original apresentar **texto legível** ou **gráfica simples**.
- **FOTO**, se o original apresentar **sombras**.

Introduza o original no ADF. O visor mostra na linha superior:

DOCUMENTO PRONTO

na linha inferior, são exibidos os valores iniciais de contraste e resolução previstos: "NORMAL".



O visor mostra os valores iniciais relativos ao tipo de reprodução, contraste e resolução previstos: 100%, NORMAL e TEXTO, respectivamente.



O visor mostra:

COPIA: ALTA QUAL.



Para visualizar a outra opção disponível: "COPIA: NORMAL".



Para confirmar a sua escolha. O visor mostra:

ZOOM: 100%



Para escolher os demais valores de reprodução disponíveis: "140%", "70%" ou "50%".



Para confirmar a sua escolha. O visor mostra:

CONTRASTE: NORM.





Para ver as outras duas opções de contraste disponíveis: "CONTRASTE:CLARO" ou "CONTRASTE:ESCURO".



Para confirmar a sua escolha. O visor exibe os valores seleccionados. A esta altura só falta escolher o tipo de resolução desejada e definir o número de cópias pretendido.



Para escolher o tipo de resolução desejada: "TEXTO" ou "FOTO".

Carregue directamente na tecla  se quiser fazer uma cópia só, senão, introduza o número de cópias desejado (máx. 9) antes de carregar na tecla . O telecopiador grava na memória uma a uma as páginas que constituem o original, antes de efectuar as cópias.



Se quiser interromper a cópia, carregue duas vezes na tecla : a primeira vez para expulsar o original do ADF, a segunda para repor o telecopiador no estado de espera inicial.

Se o documento a remover tiver mais de uma folha, antes de carregar em  para expulsar a primeira, vire a consola operacional e remova manualmente todas as outras folhas.

O ATENDEDOR DE CHAMADAS

O modelo de telecopiador munido de **atendedor de chamadas integrado** pode executar as mesmas funções realizadas pelos atendedores de chamadas externos.

Portanto, é possível:

- **gravar mensagens** que são **automaticamente reproduzidas** na sua ausência, pedindo ao interlocutor para deixar um recado ou voltar a chamar;
- **gravar lembretes** (também designados MEMO);
- **ouvir os anúncios**;
- **substituir os anúncios**;
- **gravar as mensagens** deixadas pelos interlocutores, na sua ausência, evitando assim a perda das **chamadas**;
- **ouvir os lembretes e as mensagens gravadas**;
- **cancelar os lembretes e as mensagens gravadas**;
- **transferir as mensagens para um telefone remoto**;
- **comandar a distância o atendedor de chamadas**.

A **capacidade de gravação** do atendedor de chamadas está relacionada com a sua capacidade de memória disponível (14 minutos). A **duração das mensagens pode ser programada**, sendo prevista em **30 ou 60 segundos**, consulte "**Programação da duração dos lembretes e das mensagens recebidas**".

I M P O R T A N T E

O atendedor pode ser activado somente após ter sido gravado o anúncio 1. Ver adiante "**Mensagens e Lembretes**", especialmente o ponto "**Para gravar a mensagem 1**".

N O T A

No modo de recepção ATEND./FAX, o telecopiador prepara-se automaticamente a receber, quando chamado por outro telecopiador, evitando assim que os documentos recebidos sejam perdidos.

N O T A

E ainda, para **impedir** que qualquer assinante **possa intervir a distância** no atendedor de chamadas sem a autorização do usuário (a não ser para deixar recados), o acesso foi protegido por um código numérico de quatro algarismos (já incluído como "**1234**") que pode ser modificado ou cancelado a critério do usuário; consulte adiante "**Modificação ou cancelamento do código de acesso ao atendedor de chamadas**".

A CONSOLA DO ATENDEDOR DE CHAMADAS

Teclas exclusivas para o modelo com atendedor de chamadas:

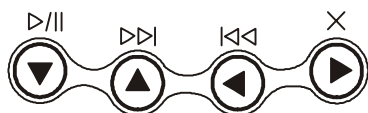

▷/||



Para ouvir mensagens e lembretes. Se houver mensagens ou lembretes recebidos, começar pelos lembretes, a partir do primeiro ainda por ouvir. Para interromper momentaneamente a reprodução das mensagens e dos lembretes. Premida mais uma vez, reinicia a reprodução.

▷▷



Para iniciar a gravação dos "**MEMO**" (lembretes pessoais).

Para passar, durante a reprodução das mensagens e dos lembretes, ao início do recado ou lembrete seguinte.

◀◀



Para retornar, durante a reprodução das mensagens e dos lembretes, à mensagem ou ao lembrete anterior (só depois de tê-los ouvido todos).

×



(ANULAR)

Para apagar as mensagens e os lembretes já ouvidos.



INDICADOR LUMINOSO (MENSAGENS)

Aceso, para indicar que na memória há **mensagens ou lembretes já ouvidos**.

Piscando, para indicar que na memória há **mensagens ou lembretes ainda não ouvidos**.

Apagado, para indicar que não há **mensagens ou lembretes na memória**.

Teclas necessárias para utilizar o atendedor de chamadas:



Para ter acesso ao menu de configuração do atendedor de chamadas. Para seleccionar os diferentes submenus.



Escolha dentre as opções disponíveis de um valor ou de um parâmetro.



Para activar a gravação e a reprodução.

Para confirmar a selecção do menu de configuração do atendedor de chamadas, dos submenus, dos parâmetros e respectivos valores e para iniciar a passagem para a condição seguinte.



Para interromper a gravação e a reprodução.

Para interromper a programação corrente.

Para retornar o telecopiador ao estado inicial de espera.

MODIFICAÇÃO OU CANCELAMENTO DO CÓDIGO DE ACESSO AO ATENDEDOR DE CHAMADAS



Até aparecer no visor:

PROGR. ATENDEDOR



Para confirmar a programação.



Até aparecer no visor:



CODIGO DE ACESSO



O visor mostra o código predefinido:

*DIGITA CODIGO
(0 - 9): 1234*



Escolha o novo código, por exemplo "0001" para modificar o código existente e, depois, carregue na tecla  ou carregue na tecla  e, de seguida, na tecla  para cancelá-lo.

O visor mostra:

PROG. PARA OUVIR



Para repor o telecopiador no estado de espera inicial.

O código de acesso ao atendedor de chamadas também pode ser usado para:

- impedir que outra pessoa possa ouvir as mensagens recebidas.
- impedir que outra pessoa possa modificar os parâmetros de configuração do atendedor de chamadas definidos pelo usuário.

Siga o procedimento "**Modificação ou cancelamento do código de acesso ao atendedor de chamadas**" até aparecer "PROG. PARA OUVIR" depois, prossiga com o procedimento abaixo:



Para impedir que qualquer pessoa possa ouvir as mensagens recebidas no atendedor. O visor mostra:

DESACTI. P/OUVIR



Para confirmar a sua escolha. O visor mostra:

PREPARAR P/PROG.



Para impedir que qualquer pessoa possa programar o atendedor de chamadas, sem a sua autorização. O visor mostra:

SAIR DO PROGRAMA



Para confirmar a sua escolha.



Para repor o telecopiador no estado de espera inicial.

MENSAGENS E LEMBRETES

Pode-se gravar **vários tipos de mensagens**:

- **MENSAGEM 1**, com duração máxima de 20 segundos, serve para pedir ao interlocutor para deixar um recado no atendedor de chamadas, por exemplo:
"Responde o atendedor de chamadas de No momento não posso atendê-lo. Deixe um recado depois do "bip" ou carregue na tecla de início do seu telecopiador para mandar um fax. Obrigado".
- **MENSAGEM 2**, com duração máxima de 10 segundos, pode ser gravada quando:
 - o usuário está **ausente** e habilitou o modo de recepção "**ATEND./FAX**", para avisar o interlocutor que o atendedor de chamadas não pode gravar mensagens porque a memória está cheia, por exemplo:
No momento posso receber apenas fax. Para conversar, chame mais tarde".
 - o usuário está **presente** mas habilitou o modo de recepção "**FAX/TEL**", para impedir que o interlocutor interrompa a ligação, por exemplo:
"Aguarde, por favor".



- **MENSAGEM DE TRANSFERÊNCIA**, com duração máxima de **10 segundos**, serve para avisar o usuário **num telefone remoto que há novas mensagens** no atendedor de chamadas.
- Para fazer realmente a transferência das novas mensagens, é preciso:
 - ter programado oportunamente o atendedor de chamadas (vide adiante "**Transferência das mensagens e dos lembretes a um telefone remoto**").
 - activar as funções que permitem efectuar operações a distância no atendedor de chamadas (vide "**Comando remoto do atendedor de chamadas**").
- **MEMO (Vocal)**, com duração programável de **30 ou 60 segundos**, para lembretes pessoais. Esta mensagem nunca é transmitida quando alguém chama

PARA GRAVAR A MENSAGEM 1



Até aparecer no visor:

PROGR. ATENDEADOR

Carregue na tecla  e, depois, na tecla  até aparecer no visor:

GRAVAR MENSAG. 1



O visor mostra:

ALÇAR AUSCULTAD.



Alce o auscultador. O visor mostra:



 *P/ GRAVAR*



Para iniciar a gravar a mensagem. O visor mostra:

GRAVAÇÃO 19

O usuário dispõe de 20 segundos (contados no visor de 19 a 00) para ditar a mensagem:

- se a mensagem durar **menos de 20 segundos**, conclua a gravação pousando o auscultador ou carregando na tecla  ou na tecla . Se carregar na tecla  o telecopiador não reproduz automaticamente a mensagem gravada.
- se **expirar o tempo** à disposição, o telecopiador emite um breve sinal acústico e reproduz automaticamente a mensagem gravada.

Depois disso, pouse o auscultador. Em ambos os casos, para repor o telecopiador no estado de espera inicial, carregue na tecla .

N O T A



Se o **volume** da mensagem estiver **demasiado baixo** ou **demasiado alto**, pode ser regulado, durante a reprodução,

através da tecla . O visor mostra, no alto à direita, o nível de volume definido.

PARA OUVIR A MENSAGEM 1

 Até aparecer no visor:

PROGR. ATENDEADOR

Carregue na tecla  e, depois, na tecla  até aparecer no visor:

OUVIR MENSAGEM 1

Carregue na tecla  para ouvir a mensagem 1 gravada anteriormente. O visor mostra:



OUVIR

Terminada a reprodução, o telecopiador propõe automaticamente para gravar uma nova MENSAGEM 1. Neste caso, para modificar ou substituir o anúncio gravado antes, basta repetir o procedimento de gravação.

 Para repor o telecopiador no estado de espera inicial.

PARA GRAVAR A MENSAGEM 2

Grave a mensagem 2 como gravou a mensagem 1 variando, contudo, o segundo passo da seguinte forma:

Carregue na tecla  e, depois, na tecla  até aparecer no visor:



GRAVAR MENSAG. 2

N O T A

Não esqueça, porém, que tem só 10 segundos à disposição.

PARA OUVIR A MENSAGEM 2



Ouç a mensagem 2 como ouviu a MENSAGEM 1 variando, contudo, o segundo passo da seguinte forma:

Carregue na tecla  e, depois, na tecla  até aparecer no visor:

OUVIR MENSAGEM 2

PARA GRAVAR A MENSAGEM DE TRANSFERÊNCIA

Grave a mensagem de transferência como gravou as mensagens 1 e 2 variando, contudo, o segundo passo da seguinte forma:

Carregue na tecla  e, depois, na tecla  até aparecer no visor:

GRAV.MENS.TRAN

PARA GRAVAR LEMBRETES (MEMO)

Como já acenado, pode-se usar o atendedor de chamadas para gravar lembretes (MEMO) que são tratados da mesma forma das mensagens recebidas.



O visor mostra:

ALÇAR AUSCULTAD.



Alce o auscultador. O visor mostra:

GRAV. MSG MEM.?



Para iniciar a gravar. O visor mostra:

GRAVAÇÃO 30



N O T A

O tempo à disposição é de **30 ou 60 segundos** (vide "Programação da duração dos lembretes e das mensagens recebidas") para ditar os lembretes, que devem ser gravados como foram gravadas as MENSAGENS 1 e 2.

PROGRAMAÇÃO DA DURAÇÃO DOS LEMBRETES E DAS MENSAGENS RECEBIDAS

 Até aparecer no visor:

PROGR. ATENDEADOR

Carregue na tecla  e depois, na tecla  até aparecer no visor:

TEMPO MSG RECEB.



O visor mostra:

30 SEG



Para visualizar o outro valor disponível: "60 seg".



Para confirmar a sua escolha.



Para repor o telecopiador no estado de espera inicial.

PARA OUVIR AS MENSAGENS RECEBIDAS E OS LEMBRETES

Se, na memória do atendedor de chamadas, houver mensagens recebidas ou lembretes ainda não ouvidos, o indicador luminoso  (MENSAGENS) pisca e no visor aparece o número total de mensagens gravadas (incluindo os lembretes), por exemplo, 03:

"ATEND./FAX 03"

"01-05-04 10:32"

A esta altura, pode ouvir (através do altifalante ou alçando o auscultador do telefone) todas as mensagens lembretes recebidos, que são gravados na memória com numeração progressiva até no máximo 49 – a partir do primeiro ainda por ouvir. Durante a escuta de cada mensagem, no visor aparece a data e a hora em que foi deixado o recado.



Para ouvir as mensagens através do altifalante. O telecopiador intercala um breve sinal acústico separando as mensagens umas das outras. Para ouvir as mensagens de forma confidencial, erguer imediatamente o auscultador assim que carregar na tecla

Concluída a reprodução da última mensagem, o telecopiador emite dois breves sinais acústicos e retorna automaticamente ao estado inicial de espera. O indicador luminoso (MENSAGENS) pára de piscar e fica aceso de forma estável.

PARA CANCELAR AS MENSAGENS E OS LEMBRETES JÁ OUVIDOS

É possível **apagar** uma mensagem ou um lembrete **só durante ou depois de tê-lo ouvido**.

As mensagens ou os lembretes que ainda não foram ouvidos não são apagados. Para apagar completamente a mensagem da memória é, portanto, necessário ter lido antes todas as mensagens e os lembretes.

PARA CANCELAR MENSAGENS OU LEMBRETES DURANTE A REPRODUÇÃO



Para iniciar a ouvir as mensagens ou os lembretes. O visor mostra:

OUVIR MSG 01 03
30-04-04 10:47



Para cancelar a mensagem que está a ouvir. O atendedor propõe a mensagem seguinte e o visor mostra:

OUVIR MSG 01 02
30-04-04 10:47



Para cancelar a mensagem seguinte.

Repita a operação para todas as mensagens a apagar.

NOTA

Se não quiser apagar nenhuma mensagem, carregue na tecla

PARA CANCELAR TODAS AS MENSAGENS JÁ OUVIDAS



Suponhamos que no atendedor de chamadas haja 6 mensagens das quais 3 já foram ouvidas:

O visor mostra:

ANULO MSG LIDAS?
ANULA/



Para cancelar as mensagens já ouvidas. O visor mostra o estado de espera inicial e o número de mensagens que restaram após o cancelamento. Neste caso, 3.

NOTA

Se não quiser apagar nenhuma mensagem, carregue na tecla

TRANSFERÊNCIA DAS MENSAGENS E DOS LEMBRETES A UM TELEFONE REMOTO

É possível **programar o atendedor de chamadas para chamar o usuário a um telefone remoto** a uma determinada hora para ouvir as mensagens ainda não ouvidas. Para além da hora e do número do telefone remoto, **pode-se também programar** o modo em que deve ocorrer a **transferência (única ou diária)**.



Até aparecer no visor:

PROGR. ATENDEADOR

Carregue na tecla e depois, na tecla até aparecer no visor:

TRANSFER. MENSAG



O visor mostra:

TRANSF. MSG: NÃO



Para visualizar as outras duas opções disponíveis: "TRANSF. UMA A UMA" ou "TRANSF. DIARIA".



Para confirmar a sua escolha. O visor mostra:

DIGITA HORA

HH:MM



Digite a hora na qual deseja que seja feita a transferência das mensagens, por exemplo: "11:45".



Para confirmar. O visor mostra:

DIGITA NUM. TEL.



Digite o número de telefone no qual deseja ser chamado, por exemplo: "02 614456".



Para confirmar. O visor mostra:

GRAV.MENS.TRAN

Neste ponto, pode gravar a mensagem de transferência (vide "**Para gravar a mensagem de transferência**") ou terminar o procedimento carregando na tecla

NOTA

A programação da transferência das mensagens é anulada por uma queda de tensão.

NOTA

Se tiver gravado antes uma mensagem de transferência, o visor mostra a mensagem "OUVIR" e o atendedor de chamadas o reproduz. Para modificá-lo ou substituí-lo, vide "**Para gravar a mensagem de transferência**".

Uma vez programado o atendedor de chamadas para transferir a distância as mensagens ainda não ouvidas, o usuário as pode ouvir efectuando as operações descritas a seguir em "**Comando remoto do atendedor de chamadas**".

COMANDO REMOTO DO ATENDEDOR DE CHAMADAS

Pode comandar o atendedor de chamadas não apenas directamente através das teclas específicas da consola operativa do telecopiador, como também de qualquer outro sítio, distante ou próximo, desde que seja usado um telefone que opere em **multifrequência, por ex.: um telemóvel**.

Para operar a distância no atendedor de chamadas, o telecopiador deve ser posto no modo de recepção "ATEND./FAX" e, além disso, é preciso, **depois de ouvir a MENSAGEM 1, digitar o código de acesso** (valor predefinido: "1234").

As funções habilitadas ao comando a distância são activadas por um código numérico de um ou dois algarismos (consulte a tabela a seguir).

Se o código estiver composto de dois algarismos, é aconselhável aguardar o sinal de confirmação entre um algarismo e o outro.

CÓDIGO	FUNÇÃO OPERATIVA
1	Reprodução das mensagens ainda não ouvidas.
2	Reprodução de todas as mensagens.
3	Repetição da mensagem reproduzida ou retorno à mensagem anterior.
4	Interrupção da mensagem e passagem à mensagem seguinte.
5 + 5	Cancelamento de todas as mensagens já ouvidas.
CÓDIGO	FUNÇÃO DE PROGRAMAÇÃO
# 1	Desabilita o modo de recepção ATEND. /FAX activando o modo de recepção AUTOMÁTICA.
# 2	Coloca o telecopiador no modo de recepção ATEND./FAX.
# 3	Habilita a gravação da MENSAGEM 1.
# 4	Encerra e confirma a gravação da MENSAGEM 1.
# 5	Desabilita a transferência das mensagens e dos lembretes a um telefone a distância.
# 6	Predisposição para ouvir SÓ DA MENSAGEM.

Digitando **0** após uma sequência operativa de **1 a 5**, interrompe-se a função corrente.

Digitando **0** após uma sequência de programação de **#1 a #6**, interrompe-se a programação corrente e retorna-se às funções operativas. Neste caso, para retomar a fase de programação, deve digitar novamente #.

Para executar funções de reprodução e de programação a distância, é necessário:

- marcar o número do telecopiador no telefone remoto. O atendedor de chamadas atende com a MENSAGEM 1.
- escolher a função desejada e digitar o respectivo código, tomando como referência a tabela acima.
O atendedor de chamadas confirma a operação com um "bip".

Se tiver sido definido o **código de acesso** no atendedor de chamadas, assim que ouvir a mensagem 1, marque os algarismos do código:

- se o código estiver certo, ouve-se um breve sinal acústico de confirmação, após o qual deve ser introduzido o código da função desejada.

Interrompa a comunicação de acordo com os modos do telefone em uso.

FUNÇÕES ESPECIAIS DO ATENDEDOR DE CHAMADAS

O atendedor de chamadas pode executar as seguintes funções especiais:

- **POUPA TARIFA**
- **SÓ MENSAGEM**
- **RECEPÇÃO SILENCIOSA DAS MENSAGENS**

POUPA TARIFA

Com esta função, quando o usuário tem acesso de um telefone remoto ao atendedor de chamadas para ouvir eventuais mensagens, o telecopiador responderá da seguinte forma:

- se **não houver mensagens no atendedor**, entrará em comunicação **dois toques após** aqueles estabelecidos;
- e **houver mensagens no atendedor**, entrará em comunicação **após o número de toques estabelecidos** (Vide "**Para modificar o número de toques**", capítulo "**Uso avançado**").

Portanto, se ouvir **um toque a mais** em relação aos estabelecidos, saberá imediatamente que **não há mensagens** e poderá **interromper a ligação antes** que o telecopiador entre em comunicação.

Esta função só pode ser habilitada pelo serviço de assistência técnica e não está disponível em todos os países.

ⓕ Até aparecer no visor:

PROGR. ATENDEDOR

Carregue na tecla  e depois, na tecla ⓕ até aparecer no visor:

POUPA TARIFA

 Para confirmar. O visor mostra:

DESACTIVADA

 Para visualizar a outra opção "ACTIVO".

 Para confirmar a sua escolha.

 Para repor o telecopiador no estado de espera inicial.

SÓ MENSAGEM

Com esta função, o interlocutor não pode deixar recados mas apenas ouvir a mensagem 1 do atendedor de chamadas.



Esta função é útil quando o usuário deve ausentar-se por longo tempo, durante o qual não seria possível gravar todas as eventuais mensagens.

Em tal caso, ao invés do anúncio habitual, é aconselhável gravar um anúncio diferente, tal como:

"De 22 de Junho a 19 de Setembro posso receber somente fax. Por favor, não deixe recados".

ⓕ Até aparecer no visor:

PROGR. ATENDEDOR

Carregue na tecla  e depois, na tecla  até aparecer no visor:

SO MENSAGEM



Para confirmar. O visor mostra:

SO MENSAGEM: NÃO



Para visualizar a outra opção: "SO MENSAGEM: SIM".



Para confirmar a sua escolha. O visor mostra:

ALÇAR AUSCULTAD.

Se já tiver gravado a MENSAGEM 1, no visor aparece a mensagem "OUVIR" e o atendedor a reproduz.

Se, ao contrário, não a tiver gravado, no visor aparece a mensagem "NÃO GRAVADO".



Para mudar a mensagem gravada anteriormente ou para gravar uma nova. O visor mostra:

 *P/ GRAVAR*



Para iniciar a gravação. O visor mostra:



GRAVAÇÃO 20

IMPRESSÃO DOS PARÂMETROS DE CONFIGURAÇÃO DO ATENDEADOR DE CHAMADAS



Até aparecer no visor:

PROGR. ATENDEADOR

Carregue na tecla  e depois, na tecla  até aparecer no visor:

IMPRIME PARAMET.



Para confirmar. O visor mostra:

IMPRIME:SIM

Se, no visor, aparecer: "IMPRIME: NÃO" carregue em  para ver a opção: "IMPRIME:SIM".



Para iniciar a impressão. O telecopiador, no final da mesma, volta automaticamente ao estado de espera inicial.

RECEPÇÃO SILENCIOSA DAS MENSAGENS

Esta função permite a recepção de mensagens em modo confidencial, ou seja, o atendedor de chamadas recebe, mas não reproduz as mensagens pelo altifalante para que outras pessoas não possam ouvir as suas mensagens.



Até aparecer no visor:

PROGR. ATENDEADOR



O visor mostra:

MSG.NO ALTOFAL.



O visor mostra:

MSG. ALTOFAL.:5



Para visualizar a outra opção: "MSG. ALTOFAL.:N".



Para confirmar a sua escolha.





Para repor o telecopiador no estado de espera inicial.

OUTRAS PREDISPOSIÇÕES ÚTEIS PARA A RECEPÇÃO

PARA REDUZIR A ÁREA DE IMPRESSÃO DE UM DOCUMENTO EM RECEPÇÃO

 Até aparecer no visor:
PROGRAMAR FAX

 O visor mostra:
DATA E HORA

 Até aparecer no visor:
PARAM.IMPRESSORA

 Até aparecer no visor:
REDUÇÃO 94%

 Para escolher um entre os valores de redução disponíveis: "80%", "76%", "70%" e "NÃO".

 Para confirmar a sua escolha.

 Para repor o telecopiador no estado de espera inicial.

PARA RECEBER UM DOCUMENTO MAIOR DO QUE O FORMATO DE PAPEL UTILIZADO

No caso de recepção de um documento maior do que o formato de papel utilizado, é possível fazer o telecopiador imprimir em outra folha o texto em excesso.

 Até aparecer no visor:
PROGRAMAR FAX

 O visor mostra:
DATA E HORA

 Até aparecer no visor:
PARAM.IMPRESSORA

 Até aparecer no visor:
EXCESSO: AUTO

 Para escolher um dos outros parâmetros disponíveis: "EXCESSO: NÃO" ou "EXCESSO: SIM".

 Para confirmar a sua escolha.

 Para repor o telecopiador no estado de espera inicial.

NOTA

Se escolher o parâmetro "EXCESSO: AUTO", o telecopiador imprimirá numa outra folha o texto em excesso, desde que o excesso não ultrapasse 12 mm.

Se escolher o parâmetro "EXCESSO: SIM", o telecopiador imprimirá, sempre, o texto em excesso numa outra folha.

Se escolher o parâmetro "EXCESSO: NÃO", o telecopiador não imprimirá o texto em excesso.

PARA HABILITAR/DESABILITAR A RECEPÇÃO SILENCIOSA

Com o modo de recepção "AUTOMÁTICA", "FAX/TEL." e "ATEND./FAX", o telecopiador passa a **receber os documentos sem os toques que acompanham a chegada da chamada**.

Com esta função habilitada, o comportamento do telecopiador depende do modo de recepção seleccionado e de quem o chama:

- com os **modos "AUTOMÁTICA" e "ATEND./FAX"**, o telecopiador **nunca soa** quando chega uma chamada;
- com o **modo "FAX/TEL."**, quando chega uma chamada, o telecopiador **não soa só se a chamar for outro telecopiador**. Se for uma **chamada telefónica**, o telecopiador emitirá **um sinal acústico** no lugar dos toques, para lembrar que deve alçar o auscultador.

 Até aparecer no visor:
INSTALAÇÃO

 O visor mostra:
PROG. LINHA TEL.

 O visor mostra:
FUNÇÕES AVANÇADA

 Até aparecer no visor:
RX SILENC.:NUNCA

 Para seleccionar uma das outras opções disponíveis: "RX SILENC:SEMPRE" ou "RX "SILENC:DIARIA".

 Para confirmar a sua escolha.

 Para repor o telecopiador no estado de espera inicial.

NOTA

A programação da recepção silenciosa diária ("RX SILEN. DIÁRIA") é **anulada por uma queda de tensão**.

PARA VER OS DADOS DE QUEM CHAMA

Esta função, ativada pelo gestor da rede telefónica a pedido do utente, **existe somente em alguns países** e é **compatível** com a **Norma ETSI ETS 300 778-1**.

Esta função permite **saber imediatamente quem está a chamar**. Assim, o utente pode decidir se atender ou não a chamada.

Com esta função, se o telecopiador se encontrar no **estado de espera**, a cada chamada **mostra sempre** e em modo automático **uma das informações seguintes**:

- **número o nome de quem chamou**;
- **PARTICULAR**: se o interlocutor tiver escolhido não mostrar a própria identidade;
- **NÃO DISPONÍVEL**: se o interlocutor estiver ligado a uma central telefónica que não dispõe deste serviço.

Se, ao contrário, estiver **a programar** o seu telecopiador e desejar, quando chegar uma chamada, **saber quem está a telefonar, é necessário carregar** na tecla  antes de atender ao telefone.

No entanto, poderia ocorrer que, devido à peculiaridade da central telefónica à qual está ligado, o número de quem chama não apareça no telecopiador. Se ocorrer este inconveniente, contacte o centro de assistência técnica do seu país.

O telecopiador **já está programado para mostrar a identificação de quem chama**. Todavia, pode programá-lo para não mostrá-la, da seguinte forma:



Até aparecer no visor:

INSTALAÇÃO



O visor mostra:

PROG. LINHA TEL.



O visor mostra:

FUNÇÕES AVANÇADA



Até aparecer no visor:

CALLER ID: SIM



Para visualizar a outra opção disponível: "CALLER ID: NÃO".



Para confirmar a sua escolha.



Para repor o telecopiador no estado de espera inicial.

N O T A

Habilitando esta função, em caso de queda da voltagem, a informação sobre data e hora das mensagens anteriores serão recuperadas assim que chegar a primeira chamada.

PARA MODIFICAR O NÚMERO DE TOQUES

Esta função esta habilitada somente em alguns países.

Se o telecopiador estiver regulado para a recepção **FAX/TEL.** e **ATEND./FAX**, quando chega uma chamada, é capaz de reconhecer automaticamente, após **dois toques**, se a chamada é outro telecopiador (**FAX**) ou um aparelho telefónico (**TEL**).

Se desejar, pode modificar o número de toques da seguinte maneira:



Até aparecer no visor:

INSTALAÇÃO



Até aparecer no visor:

NUM. TOQUES:02



Para ver as outras opções disponíveis: "01", "03", "04", "05", "06", "07" e "08". Por exemplo: "04".



Para confirmar a sua escolha.



Para repor o telecopiador no estado de espera inicial.

PARA MODIFICAR O VOLUME DOS TOQUES



Até aparecer no visor:

PROGRAMAR FAX



O visor mostra:

DATA E HORA



O visor mostra:

PARAMETR. VARIOS



Até aparecer no visor:

TOQUE:ALTO



Para ver as outras opções disponíveis: "TOQUE: BAIXO", "TOQUE: MÉDIO" e "TOQUE: NÃO". Por exemplo: "TOQUE: MÉDIO".



Para confirmar a sua escolha.



Para repor o telecopiador no estado de espera inicial.

PARA HABILITAR/DESABILITAR O RECONHECIMENTO DA SEQUÊNCIA DOS TOQUES

Em alguns países, as companhias telefónicas oferecem a possibilidade de **ter para a mesma linha telefónica dois ou mais números**, correspondentes a utentes diferentes. Quando chega uma chamada, uma **sequência diferente** de toques indicará qual utente deve responder.

Esta função é muito útil no sector doméstico ou em pequenos escritórios, onde a mesma linha telefónica é utilizada por várias pessoas.

O **telecopiador reconhece uma dessas sequências** (vide instruções a seguir). Desse modo, quando o telecopiador (no modo de recepção "FAX/TEL." e "ATEND./FAX") recebe uma chamada com aquela específica sequência de toques, dispõe-se sempre e somente à recepção de um documento.

Esta função é **indicada especialmente se for associada à recepção silenciosa**, pois o telecopiador soará somente em caso de chamada telefónica.

Para os modelos com **atendedor de chamadas externo**, é aconselhável **desligar** o atendedor antes de activar o procedimento de reconhecimento.

 Até aparecer no visor:

INSTALAÇÃO



O visor mostra:

PROG. LINHA TEL.

 Até aparecer no visor:

FUNÇÕES AVANÇADA



Até aparecer no visor:

DETECTA TOQUE:N



Até aparecer no visor:

MUDA CADENCIA



Para confirmar a sua escolha. O visor mostra:

AUTO-DETECÇÃO

Chame o telecopiador com a sequência desejada para que este a detecte. O visor mostra:

DETECTADO



Para repor o telecopiador no estado de espera inicial.

N O T A

Se o telecopiador não conseguir detectar esta sequência específica, no visor aparece a mensagem "NÃO DETECTADO". Nessa altura, carregue na tecla  e repita o procedimento.

PARA MODIFICAR A DURAÇÃO DO SINAL ACÚSTICO

Esta função está habilitada somente em alguns países.

Quando o telecopiador está no modo **recepção automática com reconhecimento do tipo de chamada**, comporta-se da seguinte forma:

- se a chamada provém de um **telecopiador**, passa automaticamente a receber depois do número de toques estabelecido
- se a chamada provém de um **aparelho telefónico**, emitirá um **sinal acústico** de 20 segundos de duração, vencidos os quais, se o auscultador não for erguido, passa automaticamente a receber.

Para modificar a duração do sinal acústico, siga as instruções abaixo:



Até aparecer no visor:

INSTALAÇÃO



Até aparecer no visor:

TEMPO TEL/FAX:20



Para ver os outros valores disponíveis: "15", "30", "40". Por exemplo: "40".



Para confirmar a sua escolha.



Para repor o telecopiador no estado de espera inicial.

PARA MODIFICAR O TEMPO DE SILÊNCIO

Esta função está habilitada somente em alguns países.

É importante lembrar que, se o **tempo de silêncio** definido no **atendedor de chamadas externo** for inferior ao do telecopiador, este **não** poderá passar automaticamente a **receber** pois o atendedor entra em função antes e, se não ouvir nenhuma mensagem de resposta dentro dos segundos estabelecidos, **interromperá** a ligação.

Nessa altura, é necessário **diminuir** o valor do **tempo de silêncio** definido no **telecopiador** para que entre na ligação antes do atendedor.

Para modificar o valor definido para o tempo de silêncio, siga as instruções abaixo:



Até aparecer no visor:

INSTALAÇÃO



Até aparecer no visor:

TEMPO SILENC.: 6



Para ver os outros valores disponíveis: "3", "4", "8", "10" e "NÃO". Por exemplo: "4".



Para confirmar a sua escolha.



Para repor o telecopiador no estado de espera inicial.

PARA MODIFICAR O CÓDIGO DO COMANDO A DISTÂNCIA

Se o telecopiador estiver ligado a um **ramal telefónico** que trabalha em **multifrequência** e estiver preparado para a **recepção manual**, a cada telefonema de um correspondente que pretende enviar um documento, o usuário pode **comandar o telecopiador para receber** digitando o código ** no próprio ramal telefónico. A manobra é análoga a carregar na tecla  no telecopiador.

É possível substituir o segundo "asterisco" utilizando algarismos de 0 a 9.

Se o telecopiador (**modelo sem atendedor de chamadas**) estiver ligado a um **atendedor de chamadas externo**, é aconselhável escolher um algarismo diferente dos já utilizados para o comando remoto do atendedor.

F

Até aparecer no visor:

INSTALAÇÃO



O visor mostra:

PROG.LINHA TEL



O visor mostra a linha definida para a conexão do telecopiador, por exemplo:

LINHA PUBLICA



Até aparecer no visor:

CONTR.REMOTO: SIM



O visor mostra o código definido anteriormente, por exemplo:

DIGITA CODIGO

COD.(0/9,) *8*



Digite o novo código, por exemplo: "**9".



Para confirmar a sua escolha.



Para repor o telecopiador no estado de espera inicial.

NOTA

Se deseja desabilitar esta função, após o quarto passo, carregue nas teclas  para fazer aparecer: "CONTR.REMOTO:NÃO", depois, carregue na tecla



para confirmar e na tecla  para repor o telecopiador no estado de espera inicial.

NOTA

Se estiver ligado a uma linha privada, siga o mesmo procedimento até aparecer "LINHA PÚBLICA", carregue nas teclas  para ver: "LINHA PRIVADA" e, depois, continue como indicado no procedimento.

OUTRAS PREDISPOSIÇÕES ÚTEIS PARA A TRANSMISSÃO

PARA MUDAR A POSIÇÃO DO NOME E DO NÚMERO DO TELECOPIADOR

Os dados que constituem o cabeçalho do original a transmitir (nome, número do telecopiador, data e hora e número de páginas) podem ser recebidos pela máquina do seu correspondente na parte externa da área do texto, ou seja, logo abaixo da borda superior da folha ou, então, dentro da área de texto, em posição ligeiramente mais baixa que no caso anterior.

O telecopiador está predisposto para enviar esses dados na área interna do texto.

Para mudar a posição:

F

Até aparecer no visor:

PROGRAMAR FAX



O visor mostra:

DATA E HORA

F

O visor mostra:

PARAMETR. VARIOS



Até aparecer no visor:

CABEÇALHO: DENTRO



Para seleccionar o parâmetro alternativo.

CABEÇALHO: FORA



Para confirmar a programação.



Para repor o telecopiador no estado de espera inicial.

PARA HABILITAR/DESABILITAR A NOVA TENTATIVA DE UMA TRANSMISSÃO FALIDA A PARTIR DA MEMÓRIA

F

Até aparecer no visor:

PROGRAMAR FAX



O visor mostra:

DATA E HORA

F

O visor mostra:

PARAMETR. VARIOS



Até aparecer no visor:

RETRANS. DOC.: NÃO



Para visualizar a outra opção disponível: "RETRANS. DOC.: SIM".



Para confirmar a sua escolha.



Para repor o telecopiador no estado de espera inicial.

PARA OUVIR OS SINAIS DE CONEXÃO

O telecopiador está preparado para que seja possível ouvir os **tons de linha** durante a fase de marcação, bem como os **sinais de conexão** trocados entre o telecopiador do usuário e o do correspondente. Se assim não for, seguir as instruções abaixo para programá-lo:

 Até aparecer no visor:

INSTALAÇÃO



Até aparecer no visor:

OUVIR LINHA: NÃO



Para visualizar a outra opção disponível: "OUVIR LINHA: SIM".



Para confirmar a sua escolha.



Para repor o telecopiador no estado de espera inicial.

PARA REGULAR O VOLUME DO ALTIFALANTE

Se achar que o volume, quer dos tons de linha, quer dos sinais de conexão, está **demasiado baixo** ou **demasiado alto**, regule-o por meio da tecla .



O visor mostra:

EM LINHA



Para aumentar ou diminuir o volume do altifalante. O visor mostra, no alto à direita, o nível de volume definido.

PARA REGULAR O VOLUME DO SINALIZADOR ACÚSTICO

 Até aparecer no visor:

PROGRAMAR FAX



O visor mostra:

DATA E HORA



O visor mostra:

PARAMETR. VARIOS



Até aparecer no visor:

VOL. AVISO: BAIXO



Para ver as outras três opções disponíveis: "VOL. AVISO: ALTO", "VOL. AVISO: MEDIO" e "VOL. AVISO: NÃO". Por exemplo: "VOL. AVISO: MEDIO".



Para confirmar a sua escolha.



Para repor o telecopiador no estado de espera inicial.

PARA REDUZIR A VELOCIDADE DE TRANSMISSÃO

O telecopiador transmite regularmente à **velocidade de 14400 bps** (bits por segundo). As velocidades de transmissão a 9600 e 4800 bps são recomendadas para linhas telefônicas com interferências.



Até aparecer no visor:

PROGRAMAR FAX



O visor mostra:

DATA E HORA



O visor mostra:

PARAMETR. VARIOS



Até aparecer no visor:

VELOCID. TX 14.4



Para ver os outros valores disponíveis: "9.6" e "4.8". Por exemplo: "VELOCID. TX 9.6".



Para confirmar a sua escolha.



Para repor o telecopiador no estado de espera inicial.

PARA HABILITAR/DESABILITAR O MODO ECM

O **ECM (Modo Correção de Erros)** é um sistema para corrigir erros provocados por interferências na linha. Esta função produz efeito somente se tiver sido habilitada tanto no telecopiador do usuário como no do correspondente, sendo indicada no visor pela letra "E".

O telecopiador está pronto para transmitir nesta modalidade, mas é possível programá-lo para transmitir em modo normal, como ilustrado a seguir:



Até aparecer no visor:

PROGRAMAR FAX



O visor mostra:

DATA E HORA



O visor mostra:

PARAMETR. VARIOS



O visor mostra:

ECM:SI



Para visualizar a outra opção disponível: "ECM: NÃO".



Para confirmar a sua escolha.



Para repor o telecopiador no estado de espera inicial.

TRANSMISSÃO/RECEPÇÃO DE UM ORIGINAL COM O MÉTODO POLLING

EM PRIMEIRO LUGAR, O QUE É O POLLING

É um pedido de transmissão feito de um telecopiador a outro para que este último envie o documento pedido de modo automático. Há duas características fundamentais para a comunicação com o método polling:



- **é o usuário que recebe o documento a solicitar o envio.** Isto é, um usuário pode conectar-se a um outro telecopiador e fazer com que este envie automaticamente um documento (apropriadamente preparado), mesmo durante a ausência do usuário do outro lado da linha.
- **a transação é cobrada a quem faz o pedido de transmissão.** Isto é, paga o usuário que recebe o documento e não o que transmite.

PARA EFECTUAR O PEDIDO DE TRANSMISSÃO (POLLING EM RECEPÇÃO)



O usuário concorda com o correspondente o horário em que pretende efectuar o pedido de transmissão para que este introduza o documento a transmitir no seu telecopiador. Depois disso, prepara o próprio telecopiador para receber o documento, programando o tipo de marcação com o qual deseja chamar o correspondente e o horário em que pretende receber o documento.

 Até aparecer no visor:
RX POLLING

 O visor mostra:
DIGITA HORA
HH:MM

 Para confirmar a hora corrente ou digite a hora nova sobre aquela, por exemplo "18:20" e carregue em seguida sobre a tecla . O visor mostra:

DIGITA NUMERO
NUM/M.AUT./M.COD

  Marque o número do correspondente num dos modos previstos: directamente do teclado numérico ou através das teclas de marcação automática ou dos códigos de marcação codificada.

 Para confirmar a definição. O telecopiador exhibe por alguns segundos a mensagem "POLL. PROGRAM." e volta automaticamente ao estado inicial de espera. Na segunda linha do visor aparece: "RX POLL.: 18:20."

NOTA



Para cancelar a programação da recepção polling, carregar na tecla .

PARA MODIFICAR/CANCELAR UMA RECEPÇÃO POLLING JÁ PROGRAMADA

 Até aparecer no visor:
RX POLLING

 O visor mostra:
JA DEFINIDA

 O visor mostra:
ALTERAR PARAM.?

  Para visualizar a outra opção disponível "ANULAR PROGRAM?"

 Para confirmar a sua escolha.
"ANULAR PROGRAM?" - Para cancelar a definição. O telecopiador volta ao estado de espera inicial.
"ALTERAR PARAM.?" - Para variar a hora na qual deve ser efectuada a solicitação de transmissão ou o número do correspondente do qual deseja receber o documento. O visor mostra:

DIGITA HORA
HH:MM

A partir deste ponto, prossiga como indicado nos últimos passos do procedimento "**Para efectuar o pedido de transmissão (polling em recepção)**".

PARA PREPARAR O ORIGINAL PARA A TRANSMISSÃO (POLLING EM TRANSMISSÃO)

Introduza o original no ADF. O visor mostra na linha superior:

DOCUMENTO PRONTO

na linha inferior, são exibidos os valores iniciais de contraste e resolução previstos: "NORMAL".

O valor inicial de resolução (mesmo se não exibido no visor) é de: "☒" (padrão).

Se julgar necessário, modifique os valores de contraste e resolução (ver "**Regulação do contraste e da resolução**" capítulo "**Operações básicas para a transmissão e a recepção**").

 Até aparecer no visor:
TX POLLING

Carregue duas vezes na tecla . Na segunda linha do visor aparece: "TX POLL.ACTIVA".

NOTA

Pode cancelar a programação da transmissão polling removendo o original do ADF ou carregando na tecla .

O QUE OCORRE SE FALTAR TENSÃO

No caso de queda de tensão, o telecopiador **guarda** sempre na memória: os **números programados para a marcação automática e codificada** e os **relatórios**, enquanto os documentos contidos na memória serão perdidos. Mesmo a data e a hora serão perdidas, sendo, portanto, necessário redefini-las seguindo o procedimento "**Para definir a data e a hora**", capítulo "**Operações indispensáveis para o uso correcto do telecopiador**".

O QUE ACONTECE SE ACABAR O PAPEL OU A TINTA

Se, durante a recepção, o **papel vir a faltar ou se emperrar** ou **se acabar a tinta**, se a **tampa do compartimento da cabeça for aberta**, o **suporte do papel fecha-se** ou, ainda **levantar a consola operacional**, interrompe-se a impressão, no visor aparece a mensagem respectiva e o documento que está a receber é **gravado temporariamente na memória**. Assim que o problema for resolvido, o telecopiador reactiva a impressão.

EM CASO DE FALHA NA TRANSMISSÃO

Pode acontecer que, devido a problemas de linha tais como tráfego demasiado intenso ou interferências de outro género, o original transmitido é recebido mal pelo correspondente, que pedirá para retransmiti-lo.

Nesses casos, é aconselhável retransmitir o original numa **velocidade inferior**. O **modelo com atendedor de chamadas integrado** transmite regularmente à velocidade de **14400 bps** (bits por segundo); o **modelo básico** transmite, por sua vez, à velocidade de **9600 bps**. Para reduzir as respectivas velocidades, siga o procedimento descrito na secção "**Para reduzir a velocidade de transmissão**", capítulo "**Uso avançado**".

Se a **transmissão falhar** por causa de anomalias da linha ou do telecopiador, o indicador luminoso de erro "•▲" acende-se e emite um breve sinal acústico; neste caso, o telecopiador imprime automaticamente o **relatório de transmissão** (consulte "**Impressão de relatórios e listas**", capítulo "**Operações básicas para a transmissão e a recepção**"), no qual um **código de erro** indica a causa da falha (encontrará a lista de todos os códigos de erro mais adiante).

RESOLUÇÃO DE PEQUENOS PROBLEMAS

A lista a seguir é uma útil orientação para resolver pequenos problemas.

PROBLEMA	SOLUÇÃO
O telecopiador não dá sinal de vida.	Verifique se a máquina está ligada à tomada eléctrica.
O original não entra correctamente	Verifique se o original corresponde às recomendações indicadas no parágrafo " Quais originais usar ", capítulo " Operações básicas para a transmissão e a recepção ".
O telecopiador não realiza a transmissão	Verifique se o original não está emperrado. A linha está ocupada: aguarde que se libere e, depois, tente de novo.
O telecopiador não recebe no modo automático.	A máquina está preparada para a recepção manual: passe para a recepção automática.
O telecopiador não consegue copiar nem receber.	Verifique se o original ou a folha de papel não estão emperrados. O papel utilizado não é idóneo: verifique as características do papel fornecidas no " Dados técnicos ".
Durante a impressão, as cópias saem completamente em branco.	Introduza correctamente o original com o lado a copiar virado para cima.

NOTA

Falhas no funcionamento do telecopiador durante a transmissão ou a recepção podem também ser causadas por motivos diferentes dos indicados na lista e são assinaladas sob a forma de **códigos de erro** no "**Relatório de transmissão**" e no "**Relatório de actividades**", consulte "**Impressão de relatórios e listas**", capítulo "**Operações básicas para a transmissão e a recepção**".

Os CÓDIGOS DE ERRO

Os códigos de erro impressos no relatório de transmissão e no relatório de actividades são representados por **dois algarismos** que indicam a **causa** da falha. Por razões de espaço, relatório de actividades aparece apenas o código de dois algarismos sem alguma mensagem.

CÓDIGO	MENSAGEM	CAUSA DO ERRO	O QUE FAZER
OK	Nenhuma mensagem. Resultado positivo.		Nada.
02	LIGAÇÃO IMPOSSÍVEL	O telecopiador não detecta nenhum tom de linha ou recebe sinais irregulares.	Verifique se o telecopiador está correctamente ligado à linha telefónica e se o auscultador está no descanso. Depois, tente fazer a ligação
03	RESPOSTA NÃO RECEBIDA	O correspondente não atende ou não é um telecopiador.	Verifique se o número do correspondente está certo
04	ERRO NA TRANSMISSÃO. RETRANSMITIR DA PÁG. nn	Houve uma falha durante a transmissão. "nn" = número da página em que se verificou a falha.	Repita a transmissão a partir da página indicada no relatório.
05	RETRANSMITIR AS PÁGS. nn, nn	"O telecopiador do correspondente detectou erros durante a recepção. "nn" = número da página em que se verificou a falha.	Repita a transmissão das páginas indicadas no relatório.
07	DOCUMENTO MUITO LONGO	O original a transmitir é demasiado longo. O tempo empregado na transmissão excede os limites admitidos.	Divida o original a transmitir.
08	VERIFICAR O DOCUMENTO	O scanner óptico não consegue ler o original	Remova e reintroduza o original no ADF e tente novamente a ligação.
09	TX INTERROMPIDA COM STOP	A transmissão foi interrompida pelo usuário.	Nada
10	Nenhuma mensagem	Houve uma falha durante a recepção.	Chame o correspondente e peça para enviar novamente o documento.
11	Nenhuma mensagem	Durante a recepção, ocorreu um erro de impressão. A recepção continuou na memória, mas esta ficou cheia antes de concluir a recepção.	Elimine o problema e aguarde o fim da impressão do documento na memória.
13	ERRO NO POLLING	O correspondente não colocou o original no ADF nem preparou o seu telecopiador para transmitir com o método polling.	Chame de novo o correspondente
16	QUEDA DE TENSÃO NA PÁGINA nn	Faltou corrente durante uma fase de transmissão ou de recepção.	Repita a transmissão a partir da página indicada no relatório.
(OK)	Nenhuma mensagem	O documento foi recebido mas a qualidade de impressão é pouco satisfatória.	Chame o correspondente.
OCC	LINHA OCUPADA	A linha está ocupada.	Tente novamente quando a linha estiver livre.

SINAIS E MENSAGENS

Em geral, os **problemas** eventualmente encontrados são indicados com **sinais acústicos** (às vezes acompanhados por **sinais visuais**: indicador luminoso erro "●▲" aceso) ou por **mensagens de erro no visor**.

O telecopiador emite também **sinais acústicos** e **mensagens no visor** que **não indicam** uma condição de **erro**.

SINAIS ACÚSTICOS DE ERRO

Sinal breve de 1 segundo

- Foi carregada uma tecla errada durante uma qualquer das fases operacionais.

Sinal prolongado de 3 segundos e indicador luminoso de erro aceso

- transação não foi bem-sucedida.

Sinal contínuo

- Pede para pousar o auscultador, se por acaso não tiver sido colocado no descanso.

NOTA

Para **apagar** o indicador luminoso erro "●▲" carregue na tecla .

MENSAGENS DE ERRO NO VISOR

ACABOU A TINTA!

Acabou a tinta do cartucho: substitua a cabeça de impressão (Vide: "**Substituição da cabeça de impressão**", capítulo "**Operações de manutenção**").

CODIGO ERRADO, PREMIR

- O código de acesso ao telecopiador está errado: carregue na tecla  e introduza o código correcto.

COPIA INTERROMP.

- O usuário interrompeu a operação de cópia carregando na tecla .
- Ocorreu um defeito durante a fase de cópia do original que impedia a impressão: verifique no visor o tipo de problema e resolva-o.

DOC. NA MEMORIA

O documento recebido foi memorizado porque havia um defeito durante a fase de recepção que impedia a impressão imediata: verifique o tipo de defeito (falta ou emperramento do papel, fim da tinta, tampa aberta, etc.) e resolva o problema.

ERRO PAPEL, PREMIR

O papel emperrou durante a cópia ou a recepção: carregue na tecla ; se a folha não sair automaticamente, verifique onde ocorreu o emperramento e remova a folha (vide "**Remoção de folhas de papel emperradas**", capítulo "**Operações de manutenção**").

ERRO RX

A recepção não ocorreu correctamente: carregue na tecla  para apagar o indicador luminoso erro "●▲" e para cancelar a mensagem do visor.

ERRO SISTEMA NN

Ocorreu uma falha que provocou o bloqueio do telecopiador: desligue e ligue de novo o telecopiador. Se o erro persistir, desligue o telecopiador e chame o serviço de assistência técnica.

ERRO TX

A transmissão não ocorreu correctamente: carregue na tecla  para apagar o indicador luminoso erro "●▲" e para cancelar a mensagem do visor e repita a transmissão.

MEMORIA CHEIA

Um ou mais documentos recebidos gravados na memória, devido a uma falha durante a fase de recepção, encheu a memória: verifique o tipo de falha (falta ou emperramento do papel, falta de tinta, tampa aberta, etc.) e resolva o problema. Os documentos serão impressos automaticamente liberando, assim, a memória.

NÃO PROGRAMADO

Foi escolhida uma tecla de marcação automática ou uma combinação para a marcação codificada que ainda não foi programada: programe a tecla ou o código (vide "**Programação da marcação automática e da marcação codificada**", capítulo "**Operações básicas para a transmissão e a recepção**").



REMARCAÇÃO NNN

A conexão não ocorreu devido a falhas na linha ou porque o correspondente está ocupado: o telecopiador fica à espera de efectuar as tentativas de remarcação automática.

REMARC. POL NNN

Foi programada uma recepção polling e a conexão não ocorreu devido a falhas na linha ou porque o correspondente está ocupado: o telecopiador fica à espera de efectuar as tentativas de remarcação automática.

RETIRAR DOCUM., PREMIR

- Um original emperrou durante a cópia ou a transmissão: carregue na tecla ; se a folha não sair automaticamente, remova manualmente (vide "**Remoção de originais emperrados**", capítulo "**Operações de manutenção**").
- A operação de varredura do original foi interrompida através da tecla .

RX NA MEMORIA

A recepção prossegue na memória porque houve uma falha durante a fase de recepção de um documento que impede a impressão: verifique, na linha inferior do visor, o tipo de falha e resolva o problema.



TAMPA ABERTA!

A tampa do compartimento da cabeça de impressão foi deixada aberta: feche-a.

VERIFICA DOCUM., PREMIR

O original não é alimentado correctamente: reponha o original no alimentador automático (ADF) e carregue na tecla  para restabelecer as condições de funcionamento do telecopiador.

VERIFICA PAPEL, PREMIR

- Falta papel no suporte de alimentação de papel: coloque-o e carregue em  para cancelar a mensagem do visor.
- O papel não é alimentado correctamente: reponha o papel no suporte e carregue na tecla  para restabelecer as condições de funcionamento do telecopiador.

VERIFICAR CABEÇA

- O telecopiador não detecta a cabeça de impressão porque esta não foi montada ou não está bem inserida: monte/reponha a cabeça de impressão.
- Alguns injectores da cabeça de impressão estão estragados, o que influi de forma negativa na qualidade da impressão: efectue o procedimento de restabelecimento da cabeça (vide "Restabelecimento da cabeça de impressão e verificação dos injectores", capítulo "Operações de manutenção").

OUTROS SINAIS ACÚSTICOS

Sinal breve de 1 segundo

- Transação efectuada correctamente.

Sinal intermitente de 20 segundos

- Pede para alçar o auscultador para atender uma chamada telefónica.

OUTRAS MENSAGENS NO VISOR

ALÇAR AUSCULTADOR

O correspondente solicitou uma comunicação vocal: alce o auscultador para atender a chamada.

CABEÇA NOVA?, 1=SIM 0=NÃO

Foi montada uma cabeça de impressão descartável pela primeira vez ou foi removida e remontada; responda adequadamente. Dando resposta afirmativa havendo montado uma cabeça usada, o telecopiador não indicará quando a tinta acabar.

CHAMADA TEL.

O usuário alçou o auscultador e apanhou a linha do telefone.

DOCUMENTO PRONTO

Original correctamente introduzido no ADF.

EM LIGAÇÃO

O telecopiador está a efectuar a conexão com o aparelho do correspondente.

EM TRANS

Transmissão em andamento.

FONE NO GANCHO

Foi activada a função "mãos livres". Pouse o auscultador.

GRAVAÇÃO

O telecopiador está a gravar as páginas do original a copiar.



HORA TX: HH:MM

Foi programada uma transmissão a uma hora preestabelecida (transmissão diferida).

IMPRIMINDO

O telecopiador está a imprimir um relatório ou uma lista.

LINHA EM ESPERA, PREMIR ESPERA

Uma conversação telefónica foi suspensa temporariamente carregando na tecla  : carregue de novo na tecla  para retomar a conversação com o interlocutor.

MARCAÇÃO

O telecopiador está a marcar o número do correspondente chamado.

RX COMPLETA

A recepção foi efectuada correctamente.

RX INTERROMPIDA

O usuário interrompeu a recepção carregando na tecla .

RX POLL: HH:MM

Foi feito um pedido de transmissão (recepção polling).

TRANSMISSÃO

Transmissão em andamento.

TX COMPLETA

A transmissão foi efectuada correctamente.

TX DA MEMORIA

Foi programada uma transmissão da memória.

TX INTERROMPIDA

Transmissão interrompida através da tecla .

ULTIMA TX OK

A última transmissão foi efectuada correctamente.

VER. IMPRESSÃO

1=SAI 0=REPETE

O telecopiador verificou automaticamente os injectores da cabeça e efectuou uma prova de impressão: verifique se a qualidade da impressão é satisfatória e escolha a opção apropriada.

SUBSTITUIÇÃO DA CABEÇA DE IMPRESSÃO

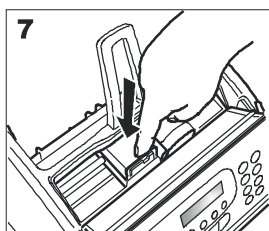
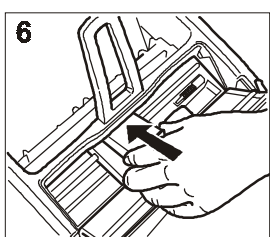
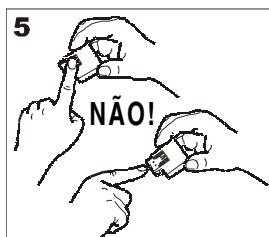
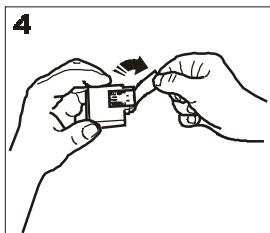
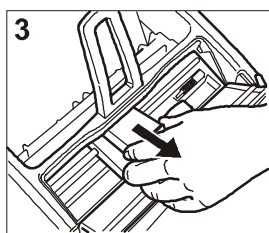
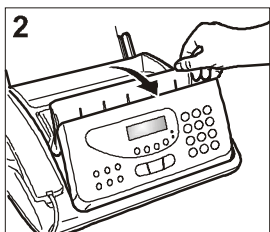
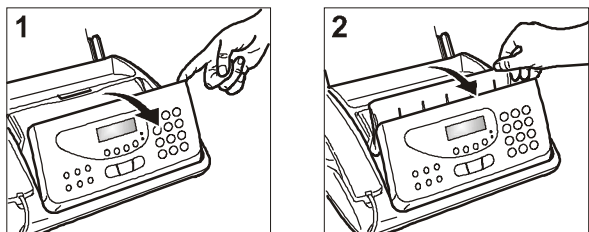

1. Vire a consola operacional, como indicado pela seta.
2. Levante a cobertura do compartimento da cabeça de impressão através da alavanca específica, como indicado na figura.
3. Desbloqueie a cabeça de impressão empurrando as alavancas. De seguida, remova-a do seu alojamento.
4. Remova a cabeça da embalagem e, segurando-a pelos dois lados, remova a película que protege os injectores.
5. Não toque os injectores nem os contactos eléctricos.
6. Introduza a cabeça de impressão no seu alojamento com os contactos eléctricos virados para baixo.
7. Empurre a cabeça até ouvir o clique de engate que confirma a introdução correcta e feche a cobertura do compartimento da cabeça e a consola operacional.

NOTA

Se a cabeça foi substituída porque **acabou a tinta**, o telecopiador, quando a cobertura do compartimento da cabeça e da consola operacional se fecha, reconhece automaticamente a substituição e **no visor aparece a mensagem "CABEÇA NOVA? 1 = SIM, 0 = NÃO"**. Defina o valor **1**. Nesse ponto, o telecopiador realiza **automaticamente** o procedimento de **restabelecimento da cabeça de impressão** e o **controlo dos injectores**, imprimindo o resultado do teste. Analise o resultado do teste consultando "**Montagem da cabeça de impressão**", capítulo "**Operações indispensáveis para o uso correcto do telecopiador**". Se, ao contrário, a cabeça tiver sido trocada por causa da **má qualidade de impressão**, prossiga como indicado a seguir:

ⓕ Até aparecer no visor:
LIMPEZA CABEÇA

⏪ ⏩ O visor mostra:
CABEÇA NOVA:SIM

⏪ ⏩ O visor mostra:
LIMPEZA: SIM

O telecopiador executa a operação de restabelecimento e verificação dos injectores imprimindo o resultado do teste.

Examine o resultado do diagnóstico, tendo como referência "**Montagem da cabeça de impressão**", capítulo "**Operações indispensáveis para o uso correcto do telecopiador**".

RESTABELECIMENTO DA CABEÇA DE IMPRESSÃO E VERIFICAÇÃO DOS INJECTORES

Em caso de **perda da qualidade de impressão**, efectuar uma rápida operação de restabelecimento da cabeça de impressão e de verificação dos injectores que termina com a impressão do resultado do teste sobre o estado dessas partes.

ⓕ Até aparecer no visor:
LIMPEZA CABEÇA

⏪ ⏩ O visor mostra:
CABEÇA NOVA:SIM

⏪ ⏩ Para ver a outra opção disponível: "**CABEÇA NOVA:NÃO**".

⏪ ⏩ Para confirmar a sua escolha. O visor mostra:
LIMPEZA: SIM

⏪ ⏩ O visor mostra:
LIMPEZA: SIM

O telecopiador executa a operação de restabelecimento e verificação dos injectores imprimindo o resultado do teste.

Examine o resultado do diagnóstico, tendo como referência "**Montagem da cabeça de impressão**", capítulo "**Operações indispensáveis para o uso correcto do telecopiador**".

NOTA

Para interromper, a qualquer momento, o procedimento, carregue na tecla .

NOTA

Se, após ter feito a operação de restabelecimento, o resultado do diagnóstico ainda estiver abaixo das expectativas, execute as seguintes manobras de acordo com a ordem, interrompendo logo que obtiver um resultado de impressão satisfatório:

- No telecopiador, faça a cópia de um documento com o tipo de grafismo ou texto desejado e avalie a qualidade da cópia.
- Troque o tipo de papel (o papel usado poderia ser muito poroso) e repita mais uma vez o procedimento.
- Remova e remonte a cabeça de impressão.
- Remova a cabeça e controle visualmente se há um corpo estranho sobre os injectores de impressão; se houver, remova o corpo estranho com cuidado, evitando tocar os contactos eléctricos. Por fim, remonte a cabeça de impressão.
- Remova a cabeça e limpe os contactos eléctricos da cabeça e do carro de suporte da cabeça, vide "**Limpeza dos contactos eléctricos da cabeça de impressão**".
- Remonte a cabeça.
- Chame a assistência técnica.

LIMPEZA DOS CONTACTOS ELÉCTRICOS DA CABEÇA DE IMPRESSÃO

Com o telecopiador **desligado da tomada de alimentação eléctrica**:

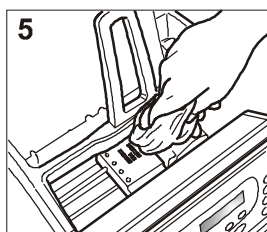
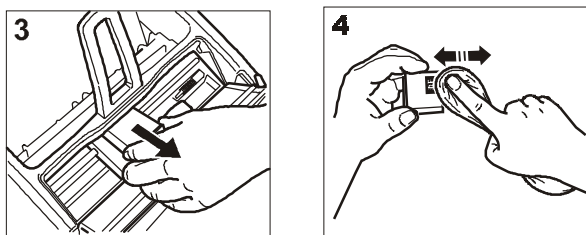
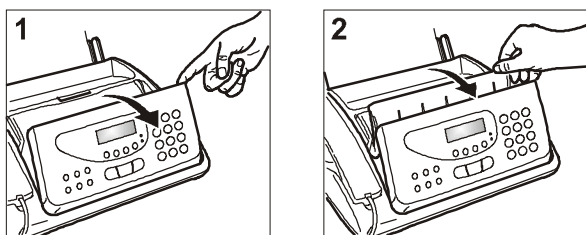

1. Vire a consola operacional, como indicado pela seta.
2. Levante a cobertura do compartimento da cabeça de impressão através da alavanca específica, como indicado na figura.
3. Desbloqueie a cabeça de impressão empurrando as alavancas. De seguida, remova-a do seu alojamento.
4. Limpe os contactos eléctricos usando um pano ligeiramente humedecido.

Não toque os injectores.

5. Limpe com um pano ligeiramente humedecido também os contactos eléctricos do carrinho de suporte da cabeça. Por fim, após ter remontado a cabeça, feche a tampa do alojamento da cabeça e a consola operacional.

LIMPEZA DO SCANNER ÓPTICO

A poeira acumulada no vidro do scanner óptico pode causar problemas na leitura dos documentos. Para prevenir tais inconvenientes, limpe de quando em quando o vidro, como indicado a seguir:

Com o telecopiador **desconectado da tomada de alimentação eléctrica**:

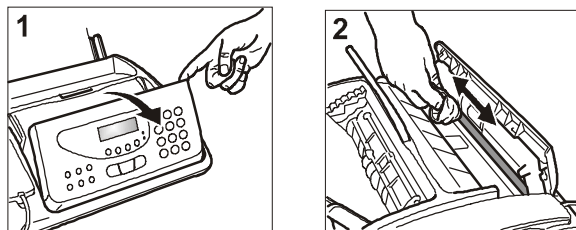

1. Vire a consola operacional, como indicado pela seta.
2. Limpe o vidro do scanner óptico usando um **pano humedecido** com um produto específico para limpar vidros e enxugue cuidadosamente. Não deite nem borrife directamente no vidro o produto de limpeza.
3. Feche a consola operacional.

NOTA

Para verificar se o scanner óptico está limpo, tire uma cópia de um papel em branco. Se na cópia aparecerem linhas verticais mesmo com o scanner perfeitamente limpo, contacte o pessoal técnico qualificado.

LIMPEZA DA CARROÇARIA

1. Desligue o telecopiador da tomada eléctrica e da tomada do telefone.
2. Use exclusivamente um pano macio que não solte fiapos, humedecido com um detergente neutro diluído em água.

REMOÇÃO DE ORIGINALS EMPERRADOS

Nas operações de **transmissão** ou de **cópia**, pode acontecer que um **original** fique **emperrado** (nesse caso, no visor aparece a mensagem: "RETIRAR DOCUM., PREMIR ▼").

Tente expulsar o original carregando na tecla . Se o original não sair, será preciso removê-lo manualmente, como indicado de seguida:

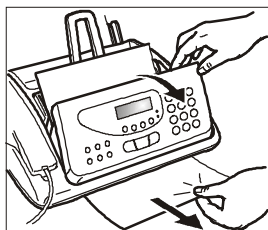

1. Vire a consola operacional e remova o original encravado no ADF.
2. Feche a consola operacional.

REMOÇÃO DE FOLHAS DE PAPEL EMPERRADAS

Se o papel que serve para imprimir os documentos recebidos ou para copiar os originais encravar, esta condição será assinalada no visor com a mensagem: "ERRO PAPEL, PREMIR ▼".

Tente expulsar a folha carregando na tecla . Se a folha não sair, será preciso removê-la manualmente, como indicado de seguida:

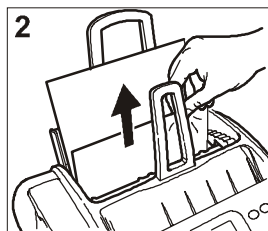
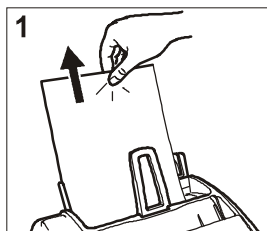

1. **Se o papel encrava no ASF:**
Accione a alavanca situada no centro do telecopiador e, simultaneamente, remova a folha encravada, prestando atenção para não rasgá-la.
2. **Se o papel encrava na zona de saída dos documentos recebidos/copiados:**
Remova a folha emperrada, prestando atenção para não rasgá-la.

CARACTERÍSTICAS GERAIS

Modelo	Unidade de transmissão e recepção de mesa
Visor	LCD 16 + 16 crt.
Capacidade da memória	(*) 19 páginas
Dimensões	
Largura	345 mm
Profundidade	244 mm + 84 mm
Altura	122 mm + 138 mm (**)
Peso	4,7 Kg aprox.

CARACTERÍSTICAS DE COMUNICAÇÃO

Rede telefónica	Pública/privada
Compatibilidade	ITU
Velocidade de comunicação	(14400-12000 modelos com atendedor integrado)-9600-7200-4800-2400
Método de compressão	MH, MR, MMR

CARACTERÍSTICAS DE ALIMENTAÇÃO

Tensão	220-240 VAC ou 110-240 VAC (vide plaqueta no fundo do telecopiador)
Frequência	50-60Hz (vide plaqueta no fundo do telecopiador)
Potência consumida:	
- em estado de espera	4W aprox.
- potência máx.	35W

CONDIÇÕES AMBIENTAIS

Temperatura	de +5°C a +35°C (funcionamento)
.....	de -15°C a +45°C (transporte)
.....	de 0°C a +45°C (armazenamento e quando parado)
Humidade relativa	15%-85% (funcionamento/armazenamento/ quando parado)
.....	5%-95% (transporte)

CARACTERÍSTICAS DO SCANNER ÓPTICO

Método de varredura	CIS
Resolução de leitura:	
- horizontal	8 pixel/mm
- vertical STANDARD	3,85 linhas/mm
- vertical FINA	7,7 linhas/mm

CARACTERÍSTICAS DE TRANSMISSÃO

Tempo de transmissão ..	7s aprox. (14400 bps)
.....	11s aprox. (9600 bps)
Capacidade do ADF	Alimentação manual:
.....	A4, Letter e Legal (50g/m ² - 140 g/m ²)
.....	Alimentação automática:
.....	10 folhas A4, Letter e Legal (60g/m ² - 90 g/m ²)
.....	15 folhas A4, Letter e Legal (80 g/m ²)

CARACTERÍSTICAS DE RECEPÇÃO

Sistema de impressão ..	Impressão em papel comum com impressora a jacto de tinta
Largura máx. de impressão	204 mm
Papel de impressão	A4 (210 x 297 mm)
.....	US Letter (216 x 279 mm)
.....	US Legal (216 x 356 mm)
.....	Gramatura: 70-90 g/m ²
Alimentação do papel ...	Suporte para papel comum (máx. 50 folhas 80 g/m ²)

ATENDEDOR DE CHAMADAS (SÓ PARA O MODELO COM ATENDEDOR DE CHAMADAS INTEGRADO)

- Capacidade de gravação: 14'
- Lembrete
- 2 mensagens
- Função só mensagem
- Função "poupa tarifa"
- Mensagem de transferência
- Acesso rápido através da consola ou a distância
- Código de acesso
- Gravação das mensagens
- Memorização das mensagens em caso de queda da tensão

(*) = Formato ITU-TS, Test Sheet n° 1 (Slerexe Letter) com resolução standard e compressão MH.

(**) = Com a extensão de suporte do papel.



THE SLEREXE COMPANY LIMITED

SAPORS LANE · BODLE · DORSET · BH 25 8 ER
TELEPHONE BODLE (94513) 5167 · TELEX 123456

Our Ref. 350/PJC/EAC

4th April, 1984

Dr. P. N. Cundall,
Mining Surveys Ltd.,
Holroyd Road,
Reading,
Berks.

Dear Pete,

Permit me to introduce you to the facility of facsimile transmission.

In facsimile a photocell is caused to perform a raster scan over the subject copy. The variations of print density on the document cause the photocell to generate an analogous electrical video signal. This signal is used to modulate a carrier, which is transmitted to a remote destination over a radio or cable communications link.

At the remote terminal, demodulation reconstructs the video signal, which is used to modulate the density of print produced by a printing device. This device is scanning in a raster scan synchronised with that at the transmitting terminal. As a result, a facsimile copy of the subject document is produced.

Probably you have uses for this facility in your organisation.

Yours sincerely,

Phil.

P. J. CROSS
Group Leader - Facsimile Research

Código da cabeça de impressão monocromática

Cabeça de impressão monobloco: código B0336F

255887T