

olivetti

d-Copia 283MF / d-Copia 283MF plus / d-Copia 284MF

QUICK INSTALLATION GUIDE

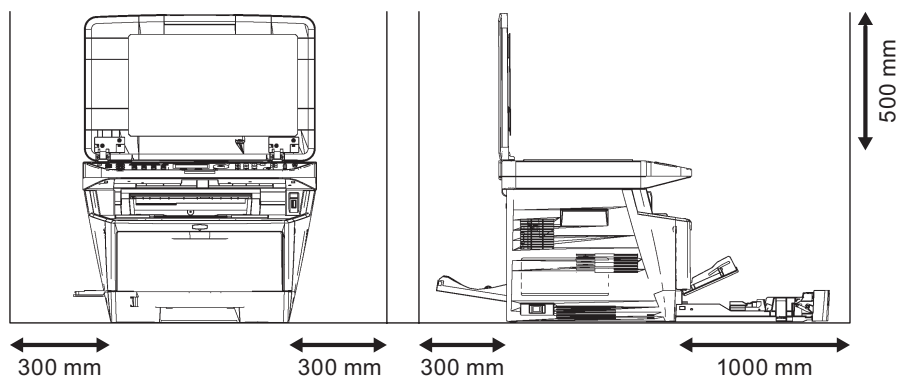
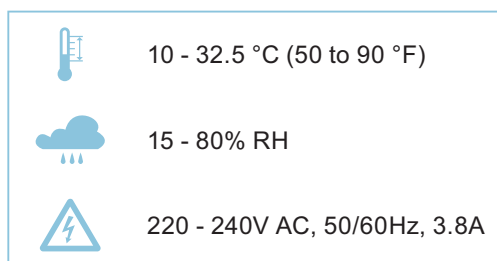
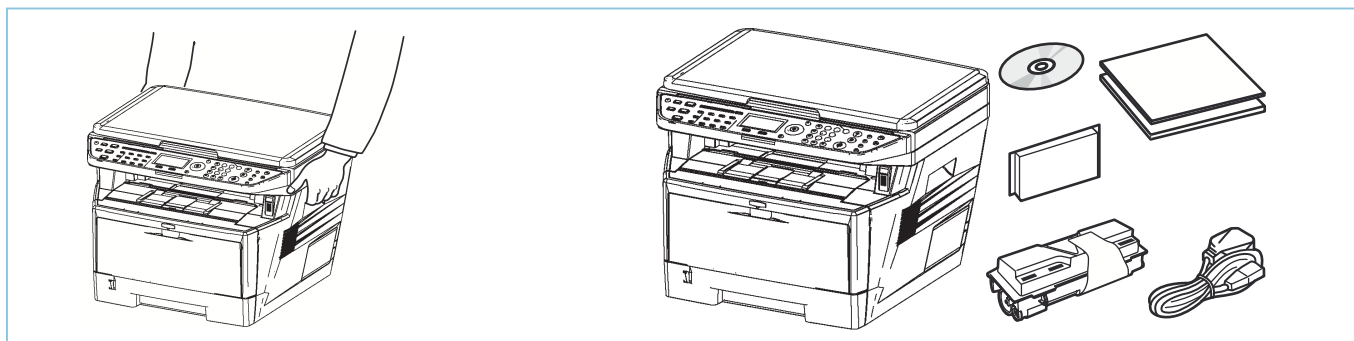
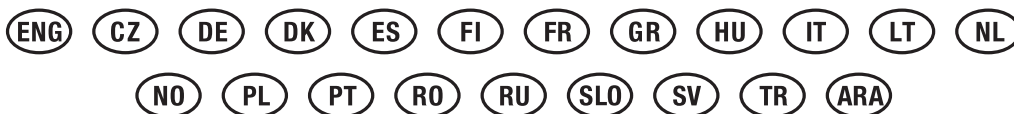

ENG Environment

CAUTION: Be sure to provide enough space around the printer. Prolonged use without sufficient clearance may cause heat to build up inside the printer, resulting in fire.

CZ Okolní prostředí

UPOZORNĚNÍ: Dbejte na to, aby kolem tiskárny byl dostatek volného místa. Nebude-li kolem tiskárny dostatek volného místa, může delší používání způsobit hromadění tepla v tiskárně, což může způsobit požár.

DE Umweltbedingungen

ACHTUNG: Stellen Sie sicher, dass der Drucker über ausreichend Platz verfügt. Dauerhafte Benutzung ohne ausreichenden Platz führt zu mangelnder Belüftung, wodurch Feuer entstehen kann.

DK Miljø

FORSIGTIG: Sørg for, at der er tilstrækkelig plads omkring printeren. Langvarig brug uden tilstrækkelig afstand kan medføre opvarmning inden i printeren, hvilket kan resultere i brand.

ES Entorno

PRECAUCIÓN: Asegúrese de dejar espacio suficiente alrededor de la impresora. Si la impresora se utiliza de forma prolongada en un lugar donde el espacio es insuficiente, podría calentarse demasiado y provocar un incendio.

- FI** Ympäristö
VAROITUS: Varmista, että tulostimen ympärillä on riittävästi tilaa. Pitkään jatkunut käyttö ilman riittävästi väliä saattaa aiheuttaa lämmön kerääntymistä tulostimen sisälle ja tulipalon.
- FR** Environnement
ATTENTION: veillez à laisser suffisamment d'espace autour de l'imprimante. Une utilisation prolongée sans espace suffisant peut entraîner une surchauffe à l'intérieur de l'imprimante et un risque d'incendie.
- GR** Άνοιγμα
ΠΡΟΣΟΧΗ: Να αφήνετε αρκετό ελεύθερο χώρο γύρω από τον εκτυπωτή. Η παρατεταμένη χρήση χωρίς το απαιτούμενο άνοιγμα μπορεί να έχει ως αποτέλεσμα να συσσωρευτεί θερμότητα εντός του εκτυπωτή και να προκληθεί πυρκαγιά.
- HU** Térköz
FIGYELEM: Ügyeljen rá, hogy legyen elegendő hely a nyomtató körül. Ha a nyomtatót huzamosabb ideig úgy használja, hogy nincs elegendő hely körülötte, a nyomtató felmelegedhet és kigyulladhat.
- IT** Ambiente operativo
ATTENZIONE: Verificare che attorno alla stampante vi sia spazio sufficiente. L'utilizzo prolungato senza spazio libero sufficiente può provocare il surriscaldamento interno della stampante con conseguente pericolo di incendio.
- LT** Aplinka
DĖMESIO: Įsitikinkite, kad aplink spausdintuvą yra pakankamai vietos. Jei ilgą laiką naudojate spausdintuvą, aplink kurį nėra erdvės daug erdvės, jis gali įkaisti ir sukelti gaisrą.
- NL** Omgeving
OPGELET: Zorg dat er voldoende ruimte rond de printer is. Langdurig gebruik zonder voldoende ruimte kan ertoe leiden dat de printer binnenin opwarmt, wat brand kan veroorzaken.
- NO** Miljø
FORSIKTIG: Pass på at det er nok plass rundt skriveren. Forlenget bruk med utilstrekkelig klaring kan føre til at det blir veldig varmt inni skriveren og det kan oppstå brann.
- PL** Środowisko robocze
OSTROŻNIE: Należy zapewnić wystarczająco dużo wolnej przestrzeni wokół drukarki. Zbyt długie korzystanie z drukarki bez zapewnienia wystarczającej przestrzeni może skutkować powstaniem wysokiej temperatury wewnątrz drukarki i spowodować pożar.
- PT** Ambiente
ATENÇÃO: Assegure-se de que dispõe de espaço suficiente à volta da impressora. O uso prolongado sem espaço livre pode causar o desenvolvimento de calor no interior da impressora, resultando em incêndio.
- RO** Mediul de lucru
ATENȚIE: Alocați suficient spațiu liber în jurul imprimantei. Utilizarea îndelungată în condiții de spațiu liber insuficient poate duce la acumularea de căldură în interiorul imprimantei, având ca rezultat declanșarea unui incendiu.
- RU** Окружающая среда
ВНИМАНИЕ! Вокруг принтера должно быть достаточно свободного пространства. Длительное использование без надлежащей чистки может стать причиной перегрева внутри принтера, что приведет к возгоранию.
- SLO** Okolje
POZOR: Poskrbite, da je okoli tiskalnika vedno dovolj prostora. Pri dolgotrajni uporabi brez zadostnega medprostora lahko v notranjosti tiskalnika pride do nastajanja toplote, kar lahko privede do požara.
- SV** Omgivning
FÖRSIKTIGHET! Se till att det finns tillräckligt med fritt utrymme runt skrivaren. Användning under lång tid utan tillräckligt med fritt utrymme runt skrivaren kan göra att det alstras värme i skrivaren vilket kan ge upphov till brand.
- TR** Ortam
DİKKAT: Yazıcı etrafında yeterli boş alan bıraktığınızdan emin olun. Yeterli boşluk olmadan uzun süreli kullanım yazıcının içindeki ısının artmasına, dolayısıyla yangına yol açabilir.
- ARA** تنبيه: تحقق من ترك مسافة كافية حول الطابعة. الاستخدام لفترة طويلة دون ترك مسافة كافية قد يتسبب في ارتفاع درجة الحرارة داخل الطابعة، الأمر الذي قد يتسبب في نشوب حريق.

A

①

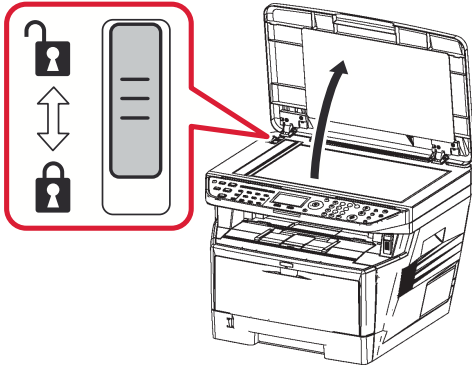

②

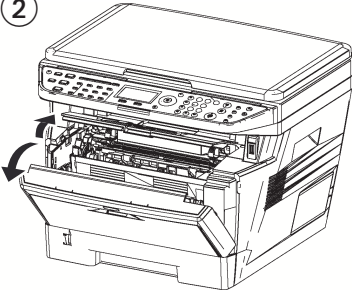

③

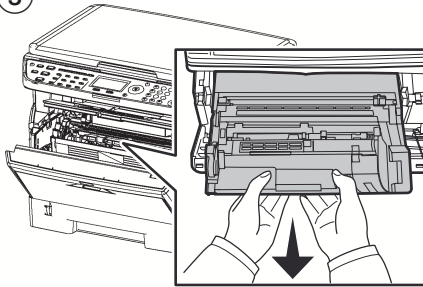

④

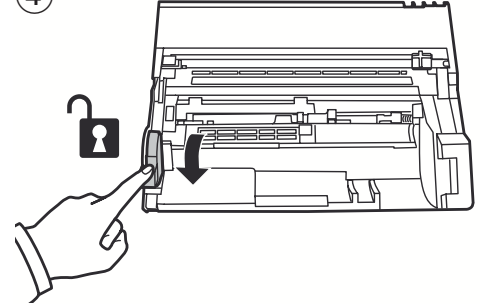

⑤

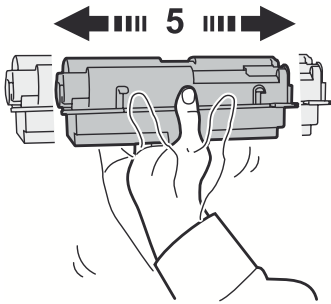

⑥

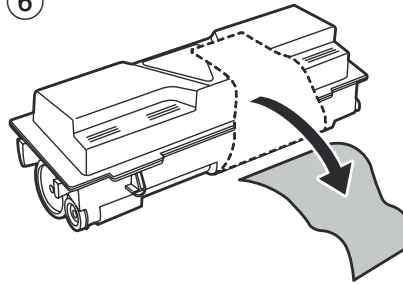

⑦

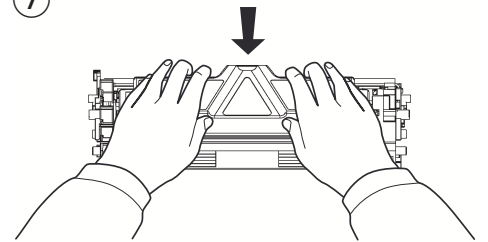

⑧

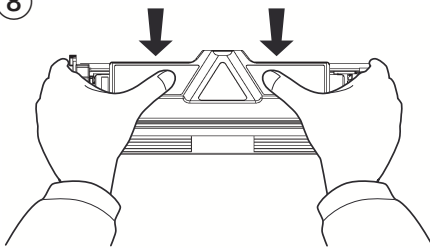

⑨

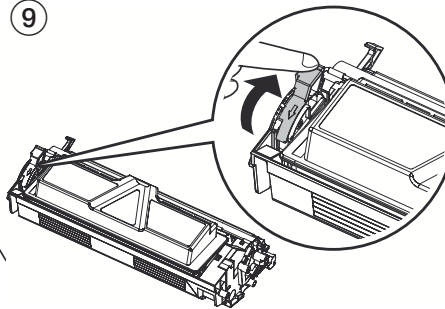

⑩

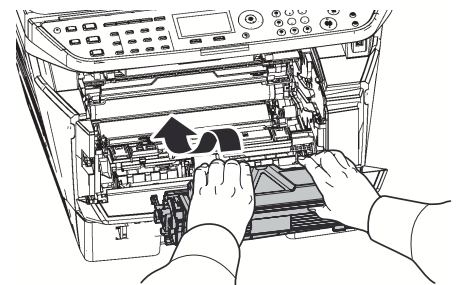

B

①

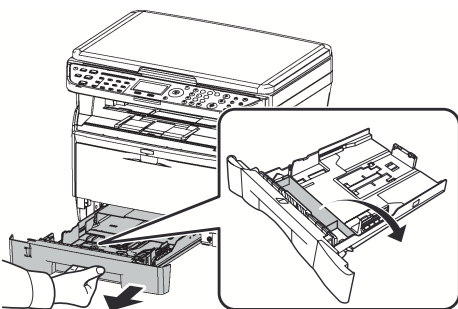

②

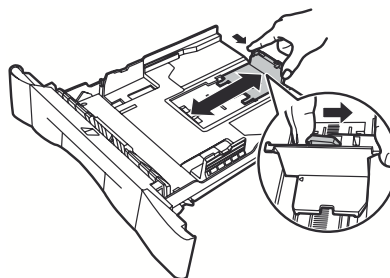

③

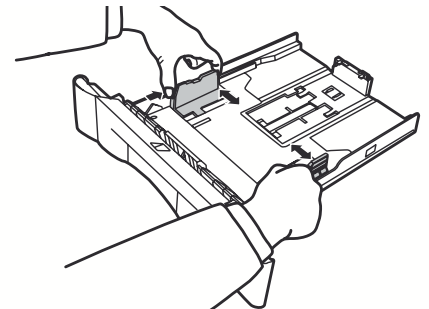

④

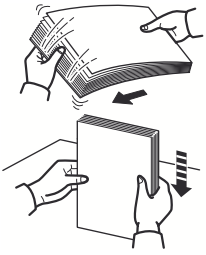

⑤

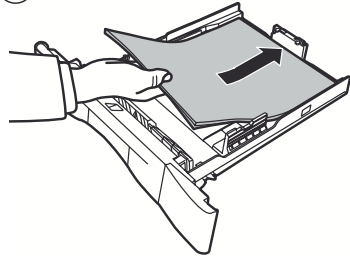

⑥

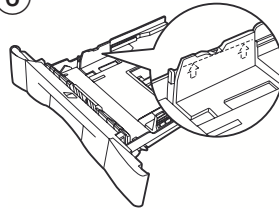

⑦

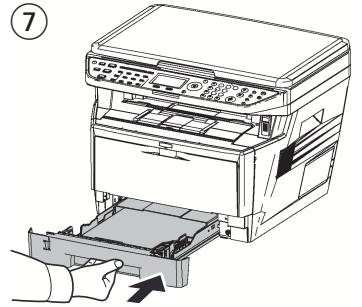

C

①

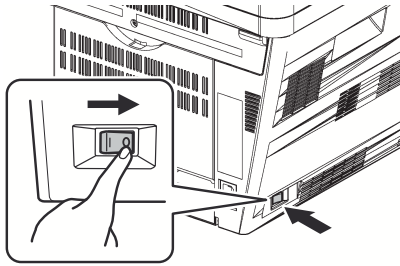

②

d-Copia 283MF/284MF

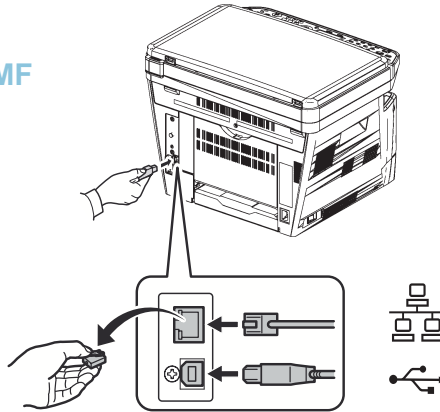

d-Copia 284MF

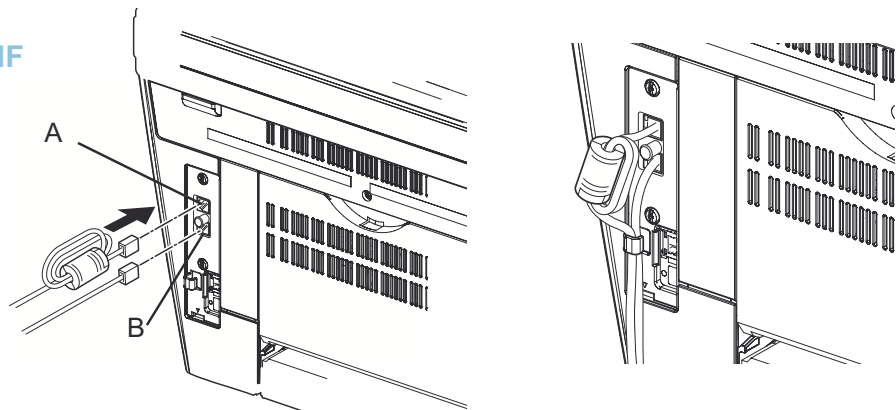

③

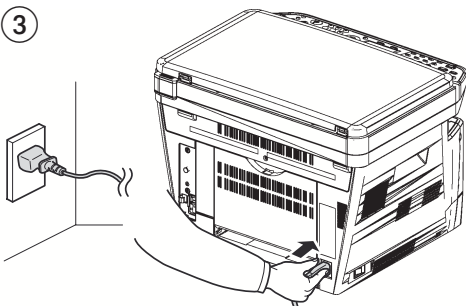

④

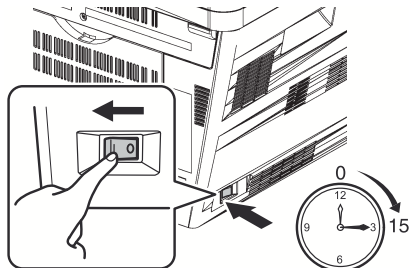

D

1

System Menu/
Counter

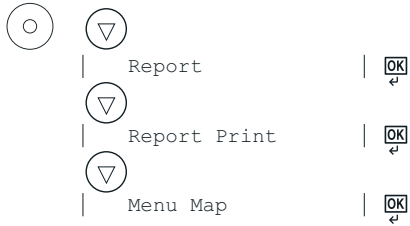

2

Report Print: OK

01 Menu Map

02 Status Page

03 Font List

[Exit]

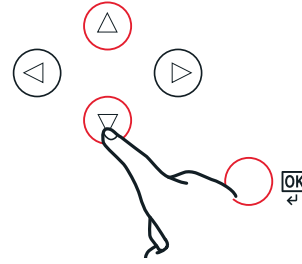

3

System Menu/
Counter

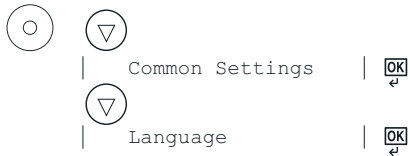

4

Language: OK

01 *English

02 Deutsch

03 Français

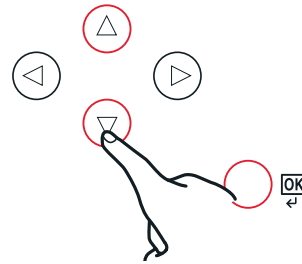

E

1

ENG

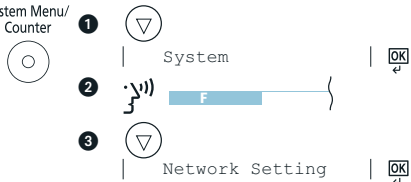

Network Setting: OK

01 TCP/IP Settings

[Exit]

TCP/IP Settings: OK

01 TCP/IP

02 IPv4 Setting

03 IPv6 Setting

[Exit]

IPv4 Setting: OK

01 DHCP

02 IP Address

03 Subnet Mask

[Exit]

DHCP: OK

01 Off

02 *On

IP Address: OK

123.145.167.123

Subnet Mask: OK

255.255.255.000

DE

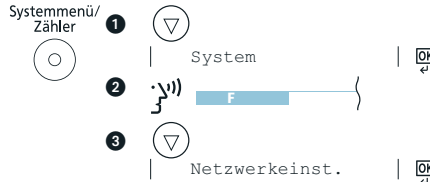

Netzwerkeinst.: OK

01 TCP/IP-Einstell.

[Beenden]

TCP/IP-Einstell.: OK

01 TCP/IP

02 IPv4 einstellen

03 IPv6 einstellen

[Beenden]

IPv4 einstellen: OK

01 DHCP

02 IP-Adresse

03 Subnetzmaske

[Beenden]

DHCP: OK

01 Aus

02 *An

IP-Adresse: OK

123.145.167.123

Subnetzmaske: OK

255.255.255.000

CZ

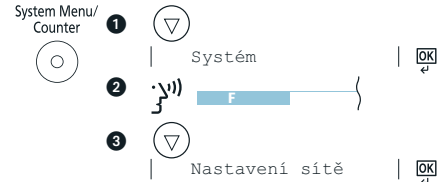

Nastavení sítě: OK

01 Nastavení TCP/IP

[Exit]

Nastavení TCP/IP: OK

01 TCP/IP

02 Nastavení IPv4

03 Nastavení IPv6

[Exit]

Nastavení IPv4: OK

01 DHCP

02 Adresa IP

03 Maska podsítě

[Exit]

DHCP: OK

01 Vypnuto

02 *Zapnuto

Adresa IP: OK

123.145.167.123

Maska podsítě: OK

255.255.255.000

DK
System Menu/
Counter

- System
- Netværksindst.
- Netværksindst.:
01 TCP/IP-indstill.
- TCP/IP-indstill.:
01 TCP/IP
02 Indst. for IPv4
03 Indst. for IPv6
- Indst. for IPv4:
01 DHCP
02 IP-adresse
03 Subnet Mask
- DHCP:
01 Fra
02 *Til
- IP-adresse:
123.145.167.123
- Subnet Mask:
255.255.255.000

ES
Menú Sistema/
Contador

- Sistema
- Config. de red
- Config. de red:
01 Config. TCP/IP
- Config. TCP/IP:
01 TCP/IP
02 Config. IPv4
03 Config. IPv6
- Config. IPv4:
01 DHCP
02 Dirección IP
03 Máscara subred
- DHCP:
01 Desactivado
02 *Activado
- Dirección IP:
123.145.167.123
- Máscara subred:
255.255.255.000

FI
System Menu/
Counter

- Järjestelmä
- Verkkoasetukset
- Verkkoasetukset:
01 TCP/IP-asetus
- TCP/IP-asetus:
01 TCP/IP
02 IPv4 Asetus
03 IPv6 Asetus
- IPv4 Asetus:
01 DHCP
02 IP-osoite
03 Aliverkon peite
- DHCP:
01 Ei käytössä
02 *Käytössä
- IP-osoite:
123.145.167.123
- Aliverkon peite:
255.255.255.000

FR
Menu Système/
Compteur

- Système
- Param. réseau
- Param. réseau:
01 Config. TCP/IP
- Config. TCP/IP:
01 TCP/IP
02 Param. IPv4
03 Param. IPv6
- Param. IPv4:
01 DHCP
02 Adresse IP
03 Masque sous rés.
- DHCP:
01 Désactivé
02 *Activé
- Adresse IP:
123.145.167.123
- Masque sous rés.:
255.255.255.000

HU
System Menu/
Counter

- Rendszer
- Hálózat beáll.
- Hálózat beáll.:
01 TCP/IP beállítás
- TCP/IP beállítás:
01 TCP/IP
02 IPv4 beállítás
03 IPv6 beállítás
- IPv4 beállítás:
01 DHCP
02 IP-cím
03 Alhálózati maszk
- DHCP:
01 Ki
02 *Be
- IP-cím:
123.145.167.123
- Alhálózati maszk:
255.255.255.000

IT
Menu Sistema/
Contatore

- Sistema
- Conf. di rete
- Conf. di rete:
01 Config. TCP/IP
- Config. TCP/IP:
01 TCP/IP
02 Impostaz. IPv4
03 Impostaz. IPv6
- Impostaz. IPv4:
01 DHCP
02 Indirizzo IP
03 Subnet mask
- DHCP:
01 Off
02 *On
- Indirizzo IP:
123.145.167.123
- Subnet mask:
255.255.255.000

NL
Systeemenu/
Tellers

- 1 System
- 2 F
- 3 Netwerk inst.

Netwerk inst.:
01 TCP/IP instel.

TCP/IP instel.:
01 TCP/IP
02 IPv4 Instelling
03 IPv6 Instelling

IPv4 Instelling:
01 DHCP
02 IP-adres
03 Subnetmasker

DHCP:
01 Uit
02 *Aan

IP-adres:
123.145.167.123

Subnetmasker:
255.255.255.000

NO
System Menu/
Counter

- 1 System
- 2 F
- 3 Nettverksinnst.

Nettverksinnst.:
01 TCP/IP

TCP/IP:
01 TCP/IP
02 IPv4-innstilling
03 IPv6-innstilling

IPv4-innstilling:
01 DHCP
02 IP-adresse
03 Delnettmaske

DHCP:
01 Av
02 *På

IP-adresse:
123.145.167.123

Delnettmaske:
255.255.255.000

PL
System Menu/
Counter

- 1 System
- 2 F
- 3 Ust. sieciowe

Ust. sieciowe:
01 Ust. TCP/IP

Ust. TCP/IP:
01 TCP/IP
02 Ustaw. IPv4
03 Ustaw. IPv6

Ustaw. IPv4:
01 DHCP
02 Adres IP
03 Maska podsieci

DHCP:
01 Wyl.
02 *Wł.

Adres IP:
123.145.167.123

Maska podsieci:
255.255.255.000

PT
Menu de Sistema/
Contador

- 1 Config. de Impr.
- 2 F
- 3 Rede

Rede:
01 Config. TCP/IP

Config. TCP/IP:
01 TCP/IP
02 Config. IPv4
03 Config. IPv6

Config. IPv4:
01 DHCP
02 Endereço IP
03 Másc. sub-rede

DHCP:
01 Desativado
02 *Ativado

Endereço IP:
123.145.167.123

Másc. sub-rede:
255.255.255.000

RO
System Menu/
Counter

- 1 Sistem
- 2 F
- 3 Setare rețea

Setare rețea:
01 Setare TCP/IP

Setare TCP/IP:
01 TCP/IP
02 Setare IPv4
03 Setare IPv6

Setare IPv4:
01 DHCP
02 Adresă IP
03 Mască Subrețea

DHCP:
01 Oprit
02 *Pornit

Adresă IP:
123.145.167.123

Mască Subrețea:
255.255.255.000

RU
Системное меню/
Счетчик

- 1 Система
- 2 F
- 3 Настройки сети

Настройки сети:
01 Настройка TCP/IP

Настройка TCP/IP:
01 TCP/IP
02 Настр. IPv4
03 Настр. IPv6

Настр. IPv4:
01 DHCP
02 IP-адрес
03 Маска подсети

DHCP:
01 Откл.
02 *Вкл.

IP-адрес:
123.145.167.123

Маска подсети:
255.255.255.000

SV
System Menu/Counter

- System
- Network
- Network Settings

Nätverksinst. TCP/IP-inst.

TCP/IP-inst.:
 01 TCP/IP
 02 IPv4 inställning
 03 IPv6 inställning

IPv4 inställning:
 01 DHCP
 02 IP-adress
 03 Undernätmask

DHCP:
 01 Av
 02 *På

IP-adress:
 123.145.167.123

Undernätmask:
 255.255.255.000

TR
System Menu/Counter

- Sistem
- Ağ
- Ağ Ayarı

Ağ Ayarı: TCP/IP Ayarı

TCP/IP Ayarı:
 01 TCP/IP
 02 IPv4 Ayarı
 03 IPv6 Ayarı

IPv4 Ayarı:
 01 DHCP
 02 IP Adresi
 03 Alt Ağ Maskesi

DHCP:
 01 Kapalı
 02 *Açık

IP Adresi:
 123.145.167.123

Alt Ağ Maskesi:
 255.255.255.000

HEB
System Menu/Counter

- מערכת
- רשת
- הגדרת רשת

הגדרת רשת TCP/IP הגדרות

TCP/IP הגדרות
 01 TCP/IP
 02 הגדרת IPv4
 03 הגדרת IPv6

הגדרת IPv4
 01 DHCP
 02 כתובת IP
 03 מסיכת רשת משנה

DHCP:
 01 כבוי
 02 מופעל*

כתובת IP:
 123.145.167.123

מסיכת רשת משנה:
 255.255.255.000

ARA
System Menu/Counter

- النظام
- الشبكة
- إعداد الشبكة

إعداد الشبكة TCP/IP إعداد

TCP/IP إعداد
 01 TCP/IP
 02 إعداد IPv4
 03 إعداد IPv6

إعداد IPv4
 01 DHCP
 02 عنوان IP
 03 ق. شبكة فرعية

DHCP:
 01
 02 *

عنوان IP:
 123.145.167.123

ق. شبكة فرعية:
 255.255.255.000

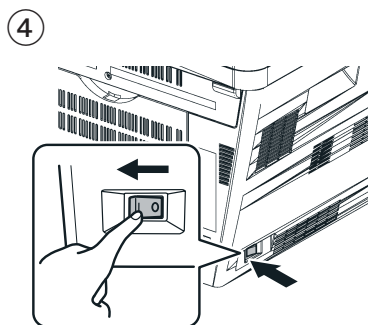
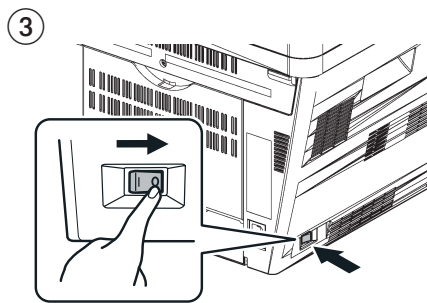

ENG

2800
 OK
 Login User Name: [OK] [OK]
 2800
 Login User Name: [OK] [OK]
 2800
 123
 [Text]
 2800
 Login User Name: [OK] [OK]
 2800
 Login Password: [OK] [OK]
 2800
 2800
 [Login]

DE

2800
 OK
 Login-Name: [OK] [OK]
 2800
 Login-Name: [OK] [OK]
 2800
 123
 [Text]
 2800
 Login-Name: [OK] [OK]
 2800
 Login-Passwort: [OK] [OK]
 2800
 2800
 [Login]

CZ

2800
 OK
 Přihl. uživ. jméno: [OK] [OK]
 2800
 Přihl. uživ. jméno: [OK] [OK]
 2800
 123
 [Text]
 2800
 Přihl. uživ. jméno: [OK] [OK]
 2800
 Přihl. Heslo: [OK] [OK]
 2800
 2800
 [Login]

DK

2800
 OK
 Login brugernavn: [OK] [OK]
 2800
 Login brugernavn: [OK] [OK]
 2800
 123
 [Tekst]
 2800
 Login brugernavn: [OK] [OK]
 2800
 Login adg.kode: [OK] [OK]
 2800
 2800
 [Logon]

ES

2800
 OK
 Nom. us. in. ses: [OK] [OK]
 2800
 Nom. us. in. ses: [OK] [OK]
 2800
 123
 [Texto]
 2800
 Nom. us. in. ses: [OK] [OK]
 2800
 Contr. in. ses.: [OK] [OK]
 2800
 2800
 [Inic Ses]

FI

2800
 OK
 Kirj. Käytt.nimi: [OK] [OK]
 2800
 Kirj. Käytt.nimi: [OK] [OK]
 2800
 123
 [Teksti]
 2800
 Kirj. Käytt.nimi: [OK] [OK]
 2800
 Kirj. salasana: [OK] [OK]
 2800
 2800
 [Kirjautu]

FR

2800
 OK
 Login nom utils: [OK] [OK]
 2800
 Login nom utils: [OK] [OK]
 2800
 123
 [Texte]
 2800
 Login nom utils: [OK] [OK]
 2800
 Login mot passe: [OK] [OK]
 2800
 2800
 [Connex.]

HU

2800
 OK
 Bej. Felh. név: [OK] [OK]
 2800
 Bej. Felh. név: [OK] [OK]
 2800
 123
 [Szöveg]
 2800
 Bej. Felh. név: [OK] [OK]
 2800
 Bej. jelszó: [OK] [OK]
 2800
 2800
 [Bejlentk]

IT

2800
 OK
 Nome uten. login: [OK] [OK]
 2800
 Nome uten. login: [OK] [OK]
 2800
 123
 [Testo]
 2800
 Nome uten. login: [OK] [OK]
 2800
 Password login: [OK] [OK]
 2800
 2800
 [Login]

NL

2800
 OK
 Aanmeld.gebr.nm: [OK] [OK]
 2800
 Aanmeld.gebr.nm: [OK] [OK]
 2800
 123
 [Tekst]
 2800
 Aanmeld.gebr.nm: [OK] [OK]
 2800
 Aanmeld.wachtw.: [OK] [OK]
 2800
 2800
 [Login]

NO

2800
 OK
 Pålogg.brukernvn: [OK] [OK]
 2800
 Pålogg.brukernvn: [OK] [OK]
 2800
 123
 [Tekst]
 2800
 Pålogg.brukernvn: [OK] [OK]
 2800
 Passord: [OK] [OK]
 2800
 2800
 [Logginn]

PL

2800
 OK
 Nazwa logowania: [OK] [OK]
 2800
 Nazwa logowania: [OK] [OK]
 2800
 123
 [Tekst]
 2800
 Nazwa logowania: [OK] [OK]
 2800
 Hasło logowania: [OK] [OK]
 2800
 2800
 [Logow.]

PT

2800

N.Util.Inic.Ses.: [OK] [OK]

N.Util.Inic.Ses.: [OK] [OK]

2800

123 [Texto]

2800

P.pass.Inic.Ses.: [OK] [OK]

2800

[In. Ses.]

[OK] [OK]

[OK] [OK]

[OK] [OK]

[OK] [OK]

RO

2800

Nume utilizator: [OK] [OK]

Nume utilizator: [OK] [OK]

2800

123 [Text]

2800

Parolă Conectare: [OK] [OK]

2800

[Conect.]

[OK] [OK]

[OK] [OK]

[OK] [OK]

[OK] [OK]

RU

2800

Имя польз. д/вх.: [OK] [OK]

Имя польз. д/вх.: [OK] [OK]

2800

123 [Текст]

2800

Пароль при входе: [OK] [OK]

2800

[Вход]

[OK] [OK]

[OK] [OK]

[OK] [OK]

[OK] [OK]

SV

2800

Användarnamn: [OK] [OK]

Användarnamn: [OK] [OK]

2800

123 [Text]

2800

Inloggn.lösenord: [OK] [OK]

2800

[Logga in]

[OK] [OK]

[OK] [OK]

[OK] [OK]

[OK] [OK]

TR

2800

O. Açma Kul. Adı: [OK] [OK]

O. Açma Kul. Adı: [OK] [OK]

2800

123 [Metin]

2800

O. Açma Parolası: [OK] [OK]

2800

[O. Açma]

[OK] [OK]

[OK] [OK]

[OK] [OK]

[OK] [OK]

HEB

2800

שם משתמש לכניסה: [OK] [OK]

שם משתמש לכניסה: [OK] [OK]

2800

123 [טקסט]

2800

סימת כניסה: [OK] [OK]

2800

[כניסה]

[OK] [OK]

[OK] [OK]

[OK] [OK]

[OK] [OK]

ARA

2800

اسم الدخول: [OK] [OK]

اسم الدخول: [OK] [OK]

2800

123 [نص]

2800

كلمة مرور الدخول: [OK] [OK]

2800

[تسجيل]

[OK] [OK]

[OK] [OK]

[OK] [OK]

[OK] [OK]

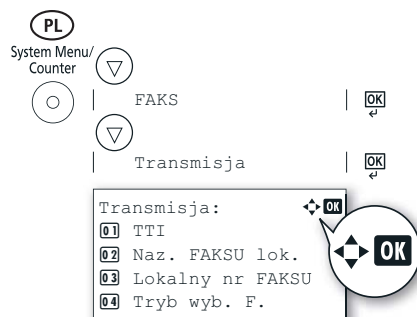
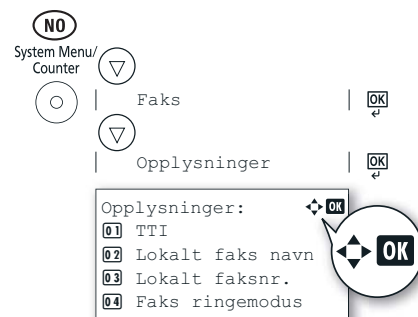
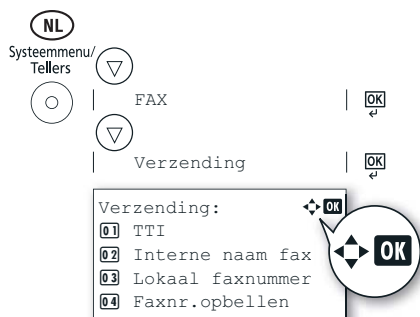
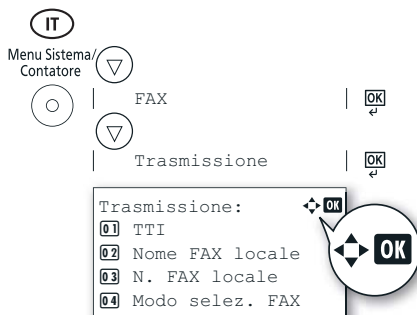
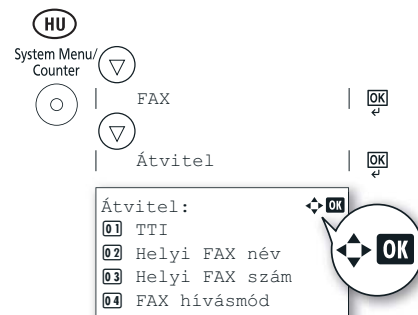
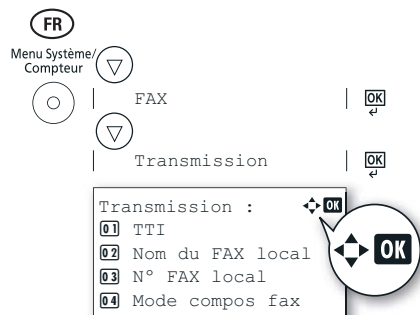
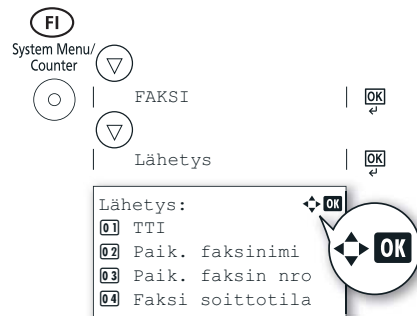
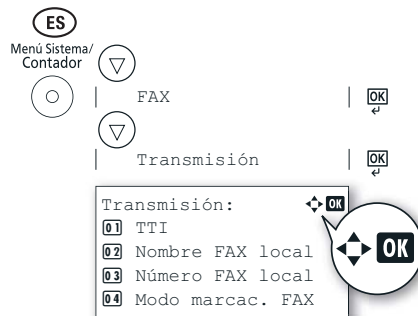
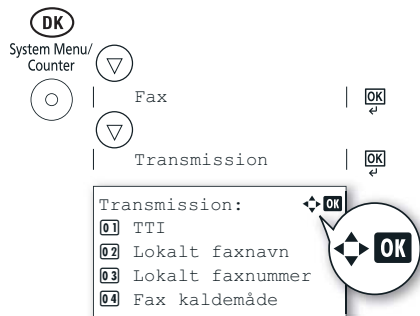
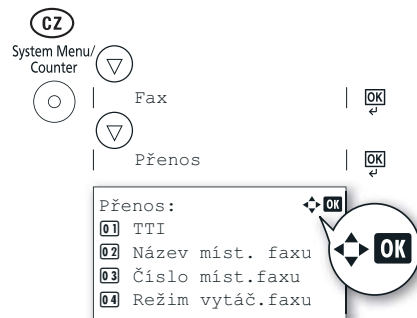
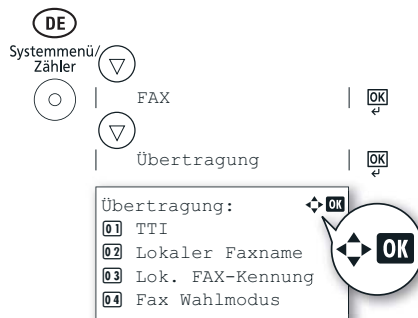
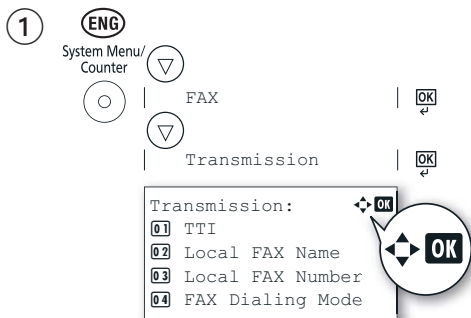

PT
Menu de Sistema/
Contador

FAX | OK

Transmissão | OK

Transmissão: OK

- 01 TTI
- 02 Nome FAX local
- 03 N° FAX local
- 04 Modo FAX

RO
System Menu/
Counter

FAX | OK

Transmisie | OK

Transmisie: OK

- 01 TTI
- 02 Nume FAX local
- 03 Număr Local FAX
- 04 Mod formare FAX

RU
Системное меню/
Счетчик

ФАКС | OK

Передача | OK

Передача: OK

- 01 TTI
- 02 Имя локал. факса
- 03 Лок. номер факса
- 04 Реж. наб. факса

SV
System Menu/
Counter

FAX | OK

Överföring | OK

Överföring: OK

- 01 TTI
- 02 Lokalt FAX-namn
- 03 Lokalt FAX-nr.
- 04 FAX uppr.läge

TR
System Menu/
Counter

FAKS | OK

İletim | OK

İletim: OK

- 01 TTI
- 02 Yerel FAKS Adı
- 03 Yerel FAKS No
- 04 FAKS Arama Modu

HEB
System Menu/
Counter

פקס | OK

שידור | OK

שידור: OK

- 01 TTI
- 02 שם פקס מקומי
- 03 מספר פקס מקומי
- 04 מצב חיוג פקס

ARA
System Menu/
Counter

فاكس | OK

الإرسال | OK

الإرسال: OK

- 01 TTI
- 02 اسم فاكس محلي
- 03 رقم فاكس محلي
- 04 وضع طلب الفاكس

2



- ENG** If Found New Hardware window appears, click Cancel.
- CZ** Pokud se zobrazí dialogové okno Nalezen nový hardware, klepněte na tlačítko Storno.
- DE** Bitte legen Sie die beiliegende CD ein und folgen Sie den Anweisungen am Bildschirm, falls auf dem Bildschirm die Anzeige 'Neue Hardware gefunden' von Windows erscheint, drücken Sie Abbrechen.
- DK** Vælg Annuller, hvis dialogboksen Der er fundet ny hardware.
- ES** Si aparece la ventana Nuevo hardware encontrado, haga clic en Cancelar.
- FI** Jos näkyviin tulee Uusi laite löydetty -ikkuna, napsauta Peruuta.
- FR** Si la fenêtre Nouveau matériel détecté s'affiche, cliquez sur Annuler.
- GR** Αν εμφανιστεί το παράθυρο Εύρεση νέου υλικού, κάντε κλικ στο κουμπί Άκυρο.
- HU** Ha az Új hardver telepítése ablak megjelenik, kattintson a Mégse gombra.
- IT** Se compare la finestra Trovato nuovo hardware, fare clic su Annulla.
- LT** Pasirodžius langui 'Rasta nauja įranga', spauskite 'atšaukti'.
- NL** Als het dialoogvenster nieuwe hardware gevonden verschijnt, selecteert u Annuleren.
- NO** Hvis vinduet Ny maskinvare funnet vises, klikk på Avbryt.
- PL** Jeżeli wyświetlone zostanie okno Znaleziono nowy sprzęt, należy kliknąć przycisk Anuluj.
- PT** Se a janela Encontrar Novo Hardware aparecer, clique em Cancelar.
- RO** Dacă apare fereastra Found New Hardware, faceți clic pe Cancel.
- RU** Если появляется окно Найдено новое аппаратное обеспечение, щелкните Отменить.
- SLO** Če se na zaslonu pojavi sporočilo Najdena nova strojna oprema, kliknite Prekliči.
- SV** Om Dialogfönstret visar 'Hittade ny hårdvara' klicka då på Avbryt..
- TR** Yeni Donanım Bulundu penceresi görüntülenirse, İptal'i tıklatın.
- ARA** إذا ظهرت نافذة تم العثور على جهاز جديد ، انقر على إلغاء.

1

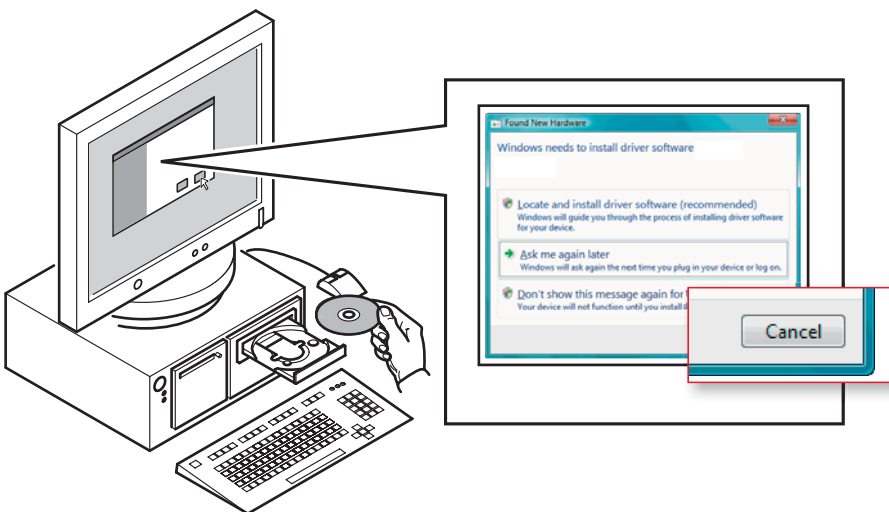

- (ENG) Select Express Mode to perform a standard installation.
- (CZ) Chcete-li provést standardní instalaci, zvolte možnost Express Mode.
- (DE) Der Express-Modus führt eine normale Installation durch.
- (DK) Vælg Hurtig installation for at foretage en standardinstallation.
- (ES) Seleccione el Modo expreso para realizar una instalación estándar.
- (FI) Valitse pikaasennus suorittaaksesi vakioasennuksen.
- (FR) Sélectionnez Mode express pour effectuer une installation standard.
- (GR) Επιλέξτε το στοιχείο Express Mode (Άμεση λειτουργία) για την εκτέλεση μιας τυπικής εγκατάστασης.
- (HU) Válassza az Express Mode menüpontot ha szokásos telepítést szeretne.
- (IT) Scegliere Modalità Espressa per eseguire un'installazione standard.
- (LT) Pasirinkite 'Express' režimą ir atlikite standartinį įdiegimą.
- (NL) Kies Snelle modus om een standaard installatie uit te voeren.
- (NO) Velg Ekspresmodus for en standardinstallasjon.
- (PL) Wybierz opcję Express Mode, aby przeprowadzić instalację standardową.
- (PT) Seleccione Modo Expresso para realizar uma instalação padrão.
- (RO) Selectați Express Mode pentru a efectua instalarea standard.
- (RU) Для выполнения стандартной установки выберите экспресс-режим.
- (SLO) Za normalno namestitvev izberite Hitri način (Express Mode).
- (SV) Välj Expressläge för att utföra en standardinstallation.
- (TR) Standart kurulum gerçekleştirmek için Express Mode'ü seçin.
- (ARA) اختر التثبيت السريع للقيام بتثبيت قياسي.

2

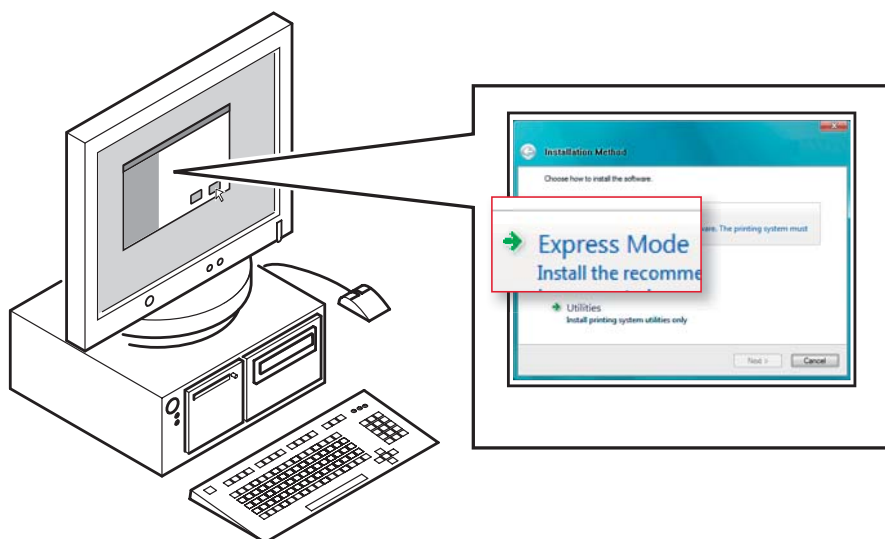



- ENG** For safety purposes, always remove the power plug from the outlet when performing cleaning operations. Keep the Toner Container out of the reach of children. If toner happens to spill from the Toner Container, avoid inhalation and ingestion, as well as contact with your eyes and skin. We recommend the use of our own brand supplies. We will not be liable for any damage caused by the use of third party supplies in this machine. Should any damage be caused by the application of a toner other than the original Olivetti toner, then this damage is excluded from the guarantee.
- CZ** Z bezpečnostních důvodů zařízení při čištění vždy odpojte od elektrické sítě. Uchovávejte zásobník s tonerem mimo dosah dětí. Pokud toner náhodou unikne ze zásobníku, vyhněte se jeho vdechnutí, požití nebo kontaktu s povrchem očí a kůže. Doporučujeme používat spotřební materiály naší značky. Neneseme zodpovědnost za žádné škody způsobené použitím spotřebního materiálu jiných výrobců. Případné škody způsobené použitím jiného toneru, než je originální toner společnosti Olivetti, jsou vyloučeny ze záruky.
- DE** Aus Sicherheitsgründen das Gerät beim Reinigen stets vom Netz trennen. Tonerbehälter nicht in Reichweite von Kindern aufbewahren. Tritt Toner aus dem Behälter aus, Kontakt mit Haut und Augen vermeiden und Toner nicht verschlucken oder einatmen. Um optimale Ergebnisse und eine optimale Geräteleistung zu erzielen, empfiehlt es sich, nur Originalverbrauchsmaterial für das Produkt zu verwenden. Bei Beschädigungen durch die Verwendung von Verbrauchsmaterial anderer Anbieter übernehmen wir keine Haftung. Sollte ein Schaden durch die Verwendung von nicht Original Olivetti Toner verursacht worden sein, so ist dieser Schaden grundsätzlich von der Garantie ausgeschlossen.
- DK** Af sikkerhedsmæssige årsager skal du altid tage stikket ud af stikkontakten før rengøring. Opbevar tonerbeholderen uden for børns rækkevidde. Undgå at indånde eller indtage toner eller at få den i øjnene eller på huden, hvis der spildes toner fra tonerbeholderen. Vi anbefaler, at du anvender vores tilbehør og forsyninger. Vi er ikke ansvarlige for skader, der skyldes brug af tilbehør og forsyninger af andet mærke i maskinen. Garantien dækker ikke skader, der skyldes brug af andre tonerbeholdere end originale Olivetti tonerbeholdere.
- ES** Por razones de seguridad, desenchufe siempre el cable de alimentación antes de llevar a cabo cualquier operación de limpieza. Mantenga el cartucho de tóner fuera del alcance de los niños. Si se derrama tóner del cartucho, evite la inhalación e ingestión, así como el contacto con los ojos o la piel. Recomendamos usar suministros de nuestra propia marca. No somos responsables de ningún daño ocasionado por el uso de suministros de terceros en esta máquina. En caso de que se produzca algún daño a causa del uso de un tóner que no sea un tóner Olivetti original, dicho daño quedará excluido de la garantía.
- FI** Irrota turvallisuuksystistä koneen virtajohto aina pistorasiasta ennen kuin aloitat puhdistustyöt. Pidä väriainesäiliö poissa lasten ulottuvilta. Jos väriainesäiliöstä läikkyä väriä, varo hengittämästä tai nielemästä sitä äläkä päästä sitä kosketuksiin silmien tai ihon kanssa. Käytä merkkitarvikkeitämme. Emme vastaa vaurioista, jotka johtuvat muiden valmistajien tarvikkeiden käytöstä koneessa. Takuu ei kata vaurioita, jotka johtuvat muun kuin alkuperäisen Olivetti -väriaineen käytöstä.
- FR** Pour des raisons de sécurité, retirez toujours la fiche du cordon d'alimentation de la prise de courant lors de l'exécution d'opérations de nettoyage. Conservez la cartouche de toner hors de portée des enfants. Si le toner s'écoule de la cartouche de toner, évitez l'inhalation, l'ingestion ainsi que le contact avec les yeux ou la peau. Nous recommandons d'utiliser les fournitures de notre marque. Nous ne sommes pas responsables des dommages causés par l'utilisation de fournitures de tiers dans cette machine. Tout dégât causé par l'utilisation d'un toner différent du toner original Olivetti est exclu de la garantie.
- GR** Για λόγους ασφαλείας, αφαιρείτε πάντα το καλώδιο ρεύματος από την πρίζα, όταν εκτελείτε εργασίες καθαρισμού. Φυλάσσετε το δοχείο τόνερ μακριά από τα παιδιά. Αν σημειωθεί διαρροή από το δοχείο τόνερ, αποφύγετε την εισπνοή και την κατάποση, καθώς και την επαφή με τα μάτια και το δέρμα σας. Συνιστούμε να χρησιμοποιείτε αναλώσιμα της δικής μας εταιρείας. Δε φέρουμε ευθύνη για καμία ζημιά ήθελε προκληθεί από τη χρήση αναλωσίμων τρίτων στο μηχάνημα αυτό. Η εγγύηση δεν καλύπτει περιπτώση βλάβης που προκλήθηκε από τη χρήση άλλου τόνερ από το τόνερ της Olivetti.
- HU** Biztonsági okokból a készülék tisztítása előtt mindig húzza ki a tápkábelt az aljzatból. Tárolja a tonertartályt gyermekektől távol. Ha a toner kiszóródik a tonertartályból, ügyeljen arra, hogy azt ne lélegezze be, ne nyelje le, illetve hogy a toner ne kerüljön a szemébe vagy a bőrére. Azt ajánljuk, hogy az általunk forgalmazott termékeket használja. Nem vállalunk semmilyen felelősséget azokért a károkért, amelyeket harmadik féltől vásárolt kellékeknek a készülékben történő alkalmazása okozhat. Az eredeti Olivetti tonertől különböző toner használata miatti károkról a garancia nem terjed ki.
- IT** Per motivi di sicurezza, prima di eseguire la pulizia del sistema, scollegare sempre la spina di alimentazione dalla presa. Tenere la cartuccia toner fuori dalla portata dei bambini. In caso di fuoriuscita di toner dalla cartuccia, evitare l'inalazione o l'ingestione nonché il contatto con occhi e cute. Si raccomanda di utilizzare materiali di consumo originali. Si declina qualunque responsabilità per danni riconducibili all'utilizzo di materiali di consumo non originali su questo sistema. Dalla garanzia sono esclusi eventuali danni riconducibili all'utilizzo di toner diverso dal toner originale Olivetti.

- LT** Saugumo sumetimais, atlikdami valymo darbus, iš rozetės visuomet ištraukite laidą. Tonerio indą laikykite vaikams nepasiekiamoje vietoje. Jei toneris išsipiltų iš indo, jo neįkvėpkite ir neprarykite, neleiskite jam kontaktuoti su oda ir akimis. Rekomenduojame naudoti tik mūsų įmonės medžiagas. Mes neatsakome už žalą, kurią įrenginiui padarys trečiųjų šalių medžiagos. Jei žala kils dėl kitokio tonerio nei originalusis 'Olivetti', garantinė priežiūra nebus taikoma.
- NL** Verwijder om veiligheidsredenen de stekker altijd uit het stopcontact bij het reinigen van het apparaat. Houd de tonercontainer buiten het bereik van kinderen. Als er onverhoopt toner uit de tonercontainer wordt gemorst, moet u inademing of inname daarvan voorkomen, evenals contact met ogen en de huid. Wij raden aan onze originele verbruiksartikelen te gebruiken. Wij zijn niet aansprakelijk voor schade ten gevolge van het gebruik van verbruiksartikelen van andere fabrikanten in dit apparaat. Indien schade is ontstaan door gebruik van een andere toner dan een originele Olivetti toner, dan valt deze schade buiten de garantie.
- NO** Av sikkerhetshensyn må du alltid ta støpselet ut av stikkontaktene når du rengjør maskinen. Oppbevar tonerkassetten utenfor barns rekkevidde. Hvis det søles toner fra tonerkassetten, må du unngå å puste inn eller svelge toner. Du må også unngå å få toner i øynene eller på huden. Vi anbefaler at du bruker våre originale forbruksartikler. Vi kan ikke holdes ansvarlige for skader som følge av det brukes ikke originale forbruksartikler i denne maskinen. Hvis skader oppstår som skyldes bruk av andre tonerkassetter enn originale Olivetti tonerkassetter, dekkes ikke disse skadene av garantien.
- PL** Ze względów bezpieczeństwa należy zawsze wyjmować wtyczkę zasilania z gniazdka przed czyszczeniem. Przechowywać zbiornik tonera z dala od dzieci. W przypadku wysypania tonera ze zbiornika należy unikać jego wdychania i jedzenia, a także kontaktu z oczami i skórą. Zaleca się korzystanie z materiałów eksploatacyjnych naszej firmy. Firma nie ponosi odpowiedzialności za uszkodzenia spowodowane przez korzystanie z materiałów eksploatacyjnych innych producentów. W przypadku, gdy uszkodzenie spowodowane jest zastosowaniem tonera innego niż oryginalny toner Olivetti, uszkodzenie to nie jest objęte gwarancją.
- PT** Antes de efectuar operações de limpeza, desligar sempre a ficha da tomada por razões de segurança. Mantenha o Recipiente de Toner fora do alcance das crianças. Se cair toner do Recipiente de Toner, evitar inalar ou ingerir e evitar o contacto com a pele e os olhos. Recomendamos a utilização dos produtos da nossa marca. Não seremos responsabilizados por qualquer dano causado pela utilização de produtos de terceiros nesta máquina. Caso seja provocado algum dano pela utilização de um toner que não o original Olivetti Toner, os danos não serão cobertos pela garantia.
- RO** Din motive de siguranță, scoateți întotdeauna echipamentul de sub tensiune atunci când desfășurați activități de curățare. Nu lăsați cartușul de toner la îndemâna copiilor. Dacă se întâmplă ca tonerul să fie împrăștiat în afara cartușului, evitați inhalarea sau ingerarea acestuia precum și contactul acestuia cu ochii sau pielea. Vă recomandăm să folosiți doar consumabile originale Olivetti. Nu suntem responsabili pentru defecțiunile cauzate de utilizarea consumabilelor de alte mărci pe acest aparat. În cazul unei defecțiuni cauzate de utilizarea unui toner altul decât marca originală Olivetti, această defecțiune va fi exclusă din garanție.
- RU** В целях безопасности перед очисткой аппарата всегда вынимайте вилку шнура питания из розетки. Храните контейнер с тонером в недоступном для детей месте. В случае просыпания тонера из контейнера не вдыхайте и не глотайте его, а также не допускайте попадания на кожу. Рекомендуется использовать только наши собственные поставки с нашим торговым знаком. Мы не отвечаем ни за какое повреждение, вызванное использованием в этом аппарате поставок третьей стороны. Гарантия не распространяется на любой ущерб, причиной которого стало применение тонера, отличного от фирменного тонера Olivetti.
- SLO** Iz varnostnih razlogov pri čiščenju vedno odstranite električni vtič iz vtičnice. Embalažo s tonerjem hranite izven dosega otrok. Če bi se toner razlil iz embalaže za toner, se izogibajte vdihavanju in zaužitju, pa tudi kontaktu z vašimi očmi in kožo. Priporočamo uporabo naših originalnih delov. Za škodo, ki bi jo povzročila uporaba delov drugih ponudnikov, ne prevzemamo odgovornosti. Če bi škodo povzročila uporaba katerega drugega tonerja kot originalnega tonerja Olivetti, je ta škoda izključena iz garancije.
- SV** Dra av säkerhetsskäl alltid ut kontakten ur eluttaget innan du rengör maskinen. Förvara tonerbehållaren utom räckhåll för barn. Om toner råkar spillas ur tonerbehållaren ska du undvika att andas in tonern eller få in den i munnen. Undvik även kontakt med ögon och hud. Vi rekommenderar att du använder våra förbrukningsmaterial. Vi ansvarar inte för skador som orsakas av att det har använts förbrukningsmaterial från andra tillverkare i denna maskin. Om en skada uppstår p.g.a. användning av andra tonerbehållare än Olivetti originaltonerbehållare, täcks inte denna skada av garantin.
- TR** Güvenlik nedeniley, temizleme işlemleri sırasında cihazın elektrik kablosunu prizden çıkarın. Toner Kabını çocukların ulaşamayacağı yerlerde tutun. Toner Kabından toner dökülürse, bunu solumayın ya da yutmayın, göz ve cilt ile temasından kaçının. Kendi markamıza ait ürünlerin kullanılmasını öneririz. Bu makinede üçüncü şahıslar tarafından üretilen malzemelerin kullanımından kaynaklanan zararların sorumluluğunu kabul etmiyoruz. Orijinal Olivetti toneri dışındaki bir tonerin kullanılmasından kaynaklanan hasar durumunda, bu hasar garanti kapsamında olmayacaktır.
- ARA** لأغراض الامان ، قم دائما بإزالة قابيس الطاقة من المصدر عند القيام بعمليات التنظيف. احفظ حاوية مسحوق الحبر بعيدا عن متناول الاطفال . إذا حدث تسرب لمسحوق الحبر ، فتجنب استنشاقه أو ابتلاعه ، وتجنب كذلك ملامسة هذا المسحوق لعينيك أو جلدك . ننصح باستخدام منتجاتنا التجارية . نحن غير مسئولين عن أى ضرر ينتج عن استخدام منتجات شركة أخرى مع هذا الجهاز. فى حال نجم أى ضرر عن استخدام مسحوق جاف غير مسحوق حبر Olivetti ، فسيتم استثناء هذا الضرر من الضمانة.

- ENG** At Olivetti we know how important it is to respect the environment. Our long-life components help to reduce waste significantly over the life of the device. In order to further minimise waste and unnecessary resource consumption, we have reduced the installation instructions to the absolute basic functionality in this document. Should you need more information, the complete User Manual can be found on the enclosed CD.
- CZ** Ochrana životního prostředí hraje u společnosti Olivetti už dlouhou dobu podstatnou roli. Používání našich komponent s dlouhou životností významně přispívá – vzhledem k celé době životnosti produktu – ke snížení množství odpadů. Aby se dále optimalizovalo zamezování vzniku odpadu a šetření zdrojů, zkrátili jsme návod k instalaci na úplné minimum. Kompletní příručku najdete na dodaném CD.
- DE** Der Schutz der Umwelt ist bei Olivetti oberstes Unternehmensziel. Der Einsatz unserer langlebigen Komponenten trägt – gerechnet über die gesamte Produktlebensdauer – signifikant zur Abfallreduzierung bei. Um Abfallvermeidung und Ressourcenschonung weiter zu optimieren, haben wir die Installationsanleitung auf die erforderlichen Grundlagen reduziert. Das vollständige Handbuch finden Sie auf der mitgelieferten CD.
- DK** Beskyttelse af miljøet har hos Olivetti i lang tid haft en væsentlig rolle. Vores brug af komponenter med lang levetid bidrager signifikant til at reducere affaldet, hvis man tager hele produktlevetiden i betragtning. For yderligere at undgå affald og skåne ressourcerne har vi reduceret installationsvejledningen til et absolut minimum. Den fuldstændige manual finder du på den vedlagte cd.
- ES** Desde Olivetti somos conscientes de la importancia que tiene la protección y el respeto del medio ambiente. Nuestros componentes de larga duración contribuyen a reducir significativamente el volumen de residuos durante el ciclo de vida del producto. Con el propósito de minimizar residuos y consumo innecesario de recursos, hemos reducido al mínimo las instrucciones de instalación de los equipos. No obstante, si necesita más información puede consultar en el Manual de Usuario del CD adjunto.
- FI** Olivetti tietää, miten tärkeää on kunnioittaa ympäristöä. Pitkäikäiset komponenttimme auttavat vähentämään jätettä huomattavasti laitteen käyttöä aikana. Jotta voisimme edelleen vähentää jätettä ja resurssien tarpeetonta kulutusta, olemme lyhentäneet asennusohjeet ehdottomaan minimiin. Jos haluat lisätietoja, täydellinen käyttöohje on oheisella CD-levyllä.
- FR** La protection de l'environnement joue depuis longtemps un rôle primordial chez Olivetti. L'utilisation de nos composants longue durée contribue fortement à réduire nos déchets sur toute la durée de vie de nos produits. Afin d'optimiser encore davantage la gestion de nos déchets et des ressources, nous avons réduit au maximum les instructions d'installation. Le manuel complet est disponible sur le CD fourni.
- GR** Η προστασία του περιβάλλοντος παίζει σημαντικό ρόλο στην Olivetti από παλιά. Η χρήση εξαρτημάτων μεγάλης διάρκειας ζωής – σχεδιασμένα για όλη τη διάρκεια ζωής του προϊόντος–συνεισφέρει σημαντικά στη μείωση των απορριμμάτων. Για την περαιτέρω μείωση των απορριμμάτων και την προστασία των πόρων έχουμε περιορίσει το εγχειρίδιο εγκατάστασης στα απολύτως απαραίτητα. Το πλήρες εγχειρίδιο μπορείτε να το βρείτε στο συνοδευτικό CD.
- HU** A környezeti védelme már régóta fontos szerepet játszik a Olivetti mindennapjaiban. Hosszú élettartamú alkatrészeink használatával – a termék teljes élettartamára számítva – jelentősen csökken a hulladékmennyiség. A hulladékibocsátás elkerülésének és az erőforrások kímélésének további optimalizálása érdekében a szükséges minimumra korlátoztuk a telepítési útmutatót. A teljes kézikönyvet megtalálja a készülékhez mellékelt CD lemezen.
- IT** Ormai da tempo il gruppo Olivetti assegna alla sostenibilità ambientale un ruolo fondamentale. L'impiego di componenti a lunga durata contribuisce in modo determinante alla riduzione dei rifiuti informatici. In qualità di società attenta alla salvaguardia delle risorse e dell'ambiente abbiamo optato per un'esposizione il più sintetica possibile delle istruzioni per l'installazione. Sul CD ROM fornito in dotazione comunque troverete la versione integrale del manuale.
- LT** 'Olivetti' supranta, kaip svarbu rūpintis aplinka. Mūsų ilgaažiai komponentai padeda ženkliai sumažinti atliekas, atsirandančias įrenginio naudojimo metu. Norėdami ir toliau mažinti atliekas ir nereikalingą išteklių vartojimą, šiame dokumente pateikiamas įdiegimo instrukcijas sumažinome iki minimumo. Jei jums reikia daugiau informacijos, visa instrukcija pateikiama pridėdamame kompaktiniame diske.

- NL** Milieubescherming speelt bij Olivetti al heel lang een zeer belangrijke rol. Toepassing van duurzame componenten in onze producten zorgt – gerekend over de totale levensduur – voor een significante bijdrage op het gebied van afvalreductie. Om de productie van afval en het onnodig gebruik van grondstoffen nog verder te beperken, hebben we de installatiehandleiding tot de minimaal noodzakelijke proporties teruggebracht. De volledige handleiding vindt u op de bijgeleverde CD.
- NO** Miljøvern er et tema Olivetti har i prioritert i lange tider. Bruken av våre holdbare komponenter bidrar – når man betrakter hele produktets levetid - vesentlig til reduksjon av avfallsmengden. For å optimere tiltakene for å unngå avfall og å skåne ressursene, har vi redusert installasjonsveiledningen til et absolutt minimum. Den fullstendige håndboken finner du på den medleverte CDen.
- PL** Ochrona środowiska odgrywa w firmie Olivetti już od dawna istotną rolę. Zastosowanie naszych trwałych podzespołów przyczynia się – biorąc pod uwagę cały okres użytkowania produktu - do znacznej redukcji ilości odpadów. Aby uniknąć odpadów i dalej optymalizować oszczędne zarządzanie zasobami naturalnymi, zredukowaliśmy instrukcję instalacji do niezbędnego minimum. Pełny podręcznik znajdują Państwo na dołączonej płycie CD.
- PT** A protecção do ambiente tem, já há muito tempo, um papel essencial na Olivetti. A aplicação dos nossos componentes de elevada durabilidade – tendo em conta a vida útil total do produto – contribui significativamente para a redução de resíduos. Para prosseguirmos com o desenvolvimento no sentido de evitar resíduos e de preservar recursos, reduzimos as instruções de instalação ao mínimo. Encontra o manual completo no CD fornecido.
- RO** Protecția mediului înconjurător reprezintă pentru Olivetti un domeniu deosebit de important. Întrebuințarea componentelor noastre – luând în calcul întreaga durată de viață a produselor – contribuie substanțial la reducerea deșeurilor. Tocmai în scopul evitării deșeurilor și a protejării resurselor naturale am optat pentru reducerea la minimum a instrucțiunilor de instalare. CD-ul livrat conține versiunea completă a manualului.
- RU** Защита окружающей среды уже давно играет важную роль для компании Olivetti. Использование наших долговечных компонентов весьма существенно способствует сокращению объема отходов, если учесть их весь срок службы. Чтобы еще больше оптимизировать предотвращение образования отходов и сбережение ресурсов, мы сократили инструкцию по установке до абсолютного минимума. Полное руководство содержится на приложенном компакт-диске.
- SLO** Pri podjetju Olivetti se zavedamo, kako pomembno je spoštovanje okolja. Naši deli z dolgo življenjsko dobo pomembno prispevajo k zmanjšanju odpadkov ravno zaradi dolge življenjske dobe naprave. Da bi v prihodnje še bolj zmanjšali količino odpadkov in ne bi nepotrebno trošili naših virov, smo zmanjšali navodila za namestitve v tem dokumentu na skrajni minimum. Če potrebujete več informacij, lahko najdete celotni priložnik za uporabnike na priloženem CD-ju.
- SV** Vår miljö är sedan länge en viktig fråga för Olivetti. Våra komponenter har en lång livslängd och bidrar - sett över hela produktens livslängd – i stor utsträckning till att minska avfallet. För att ytterligare minimera avfall och resursanvändning har vi bara tagit med det absolut viktigaste i installationsanvisningen. En fullständig bruksanvisning finns på CD-skivan som medföljer.
- TR** Çevre koruma, Olivetti firmasının uzun süredir en yoğun çalıştığı iş alanlarından biridir. Firmamızca üretilen uzun ömürlü parçaların ömrünün sona erifline kadar kullanılması, atık oluflumunun azalmasına büyük katkı sağlamaktadır. Gereksiz atık oluflumunu önleme ve mevcut kaynakları koruma bafllarısını daha da optimize edebilmek için kurulum kılavuzunun kapsamını asgariye indirdik. Komple dokümantasyonu içeren elkitabını ekteki CD.
- ARA** إن حماية البيئة تلعب دوراً هاماً لدى أيوسيرا منذ أمد بعيد . فاستعمالنا للعناصر والمكونات طويلة الحياة – إذا حسبنا فترة حياة المنتج الكاملة – لهو أمر يساهم إلى حد بعيد في تخفيض النفايات والأنقاض وتقليلها . ومن أجل تحسين عملية تجذب النفايات والحفاظ على المصادر على أحسن وجه ، فقد قمنا بتبسيط إرشادات التثبيت إلى الحد الأدنى المطلق . وستجدون أراساة الارشادات الكاملة على القرص المدمج المرفق . أما

N ° 09-115

DICHIARAZIONE CE DI CONFORMITA' del COSTRUTTORE secondo EN45014
MANUFACTURER'S CE DECLARATION of CONFORMITY according to EN 45014

OLIVETTI S.p.A. Via Jervis, 77 - 10015 IVREA (TO) - ITALY

Dichiara sotto la sua responsabilita' che i prodotti:

Declares under its sole responsibility that the products:

Categoria generale:	Apparecchiature per la Tecnologia dell' Informazione
<i>Equipment category:</i>	Information Technology Equipment
Tipo di apparecchiatura:	Stampante Laser digitale multifunzionale
<i>Product type:</i>	Multifunctional Digital laser printers
Modello/Product name:	d-Copia 283MF, d-Copia 283MF PLUS, d-Copia 284MF
Opzioni/Options:	Paper Feeder PF-100, Document Processor DP-110

sono **CONFORMI** alla **Direttiva 1999/5/CE del 9 marzo 1999**
are in compliance with directive 99/5/EC dated 9th march 1999

e soddisfano i requisiti essenziali di **Compatibilita' Elettromagnetica e di Sicurezza** previsti dalle Direttive:
and fulfill the essential requirements of Electromagnetic Compatibility and of Electrical Safety as prescribed by the Directives:

2004/108/CE del 15 Dicembre 2004;
2004/108/EC dated 15th December 2004;
2006/95/CE del 12 Dicembre 2006;
2006/95/EC dated 12th December 2006;

in quanto progettati e costruiti in conformita' alle seguenti **Norme Armonizzate**:
since designed and manufactured in compliance with the following European Harmonized Standards:

EN 55022:2006 (Limits and methods of measurements of radio interference characteristics of Information Technology Equipment) / Class B;
EN 61000-3-2:2006 (Electromagnetic Compatibility (EMC) - Part 3: Limits - Section 2: Limits for harmonic current emissions (equipment input current ≤ 16 A per phase)
EN 61000-3-3:1995 + A1:2001 + A2:2005 (Electromagnetic Compatibility (EMC) - Part 3: Limits - Section 3: Limitation of voltage fluctuations and flicker in low voltage supply systems for equipment with rated current up to and including 16A);
EN 55024:1998 + A1:2001 + A2:2003 (Electromagnetic Compatibility – Information technology equipment – Immunity characteristics – Limits and methods of measurement);
EN 60950-1:2001 + A11:2004 (Safety of Information Technology Equipment, including electrical business equipment).
EN 60825-1:1994 + A1:2002 + A2:2001 (Radiation Safety of laser products, equipment classification, requirements ad user's guide).
EN300 330-1 V1.5.1/2006
EN300 330-2 V1.3.1/2006
ETSI TBR 21:1998 Requirements for pan-European approval for connection to the analogue Public Switched Telephone Networks (PSTN) of TE (excluding TE supporting the voice telephony service) in which network addressing, if provided, is by means of Dual Tone Multi Frequency (DTMF) signaling.

La conformita' ai suddetti requisiti essenziali viene attestata mediante l'apposizione della **Marcatura CE** sul prodotto.
Compliance with the above mentioned essential requirements is shown by affixing the CE marking on the product.

Ivrea, 15 Luglio 2009
Ivrea, 15th July 2009

Francesco Forlenza
p.p. Olivetti S.p.A.

- Note: 1) La Marcatura CE è stata apposta nel 2009
Notes: 1) *CE Marking has been affixed in 2009*
2) Il Sistema della Qualità è conforme alle norme serie UNI EN ISO 9000.
2) *The Quality System is in compliance with the UNI EN ISO 9000 series of Standards*

DECLARACIÓN CE DE CONFORMIDAD (EN45014)

OLIVETTI ESPAÑA S.A., con domicilio en Barcelona, Avenida Diagonal, 188-190, con N.I.F. A-59.555.839 y actuando en su nombre y representación, como apoderada D^a Maria Fernanda Ferrer Da Pena, provista de D.N.I. n^o 46.531.372 A

DECLARA

Que los productos, fabricados en China:

Categoría general: **Tecnología de la Información**
Tipo de aparatos: **Impresora laser digital multifuncional**
Nombre de modelo : **d-Copia 283MF, d-Copia 283MF PLUS, d-Copia 284MF**
Nombre comercial: **d-Copia 283MF, d-Copia 283MF PLUS, d-Copia 284MF**
Opciones: **Paper Feeder PF-100, Document Processor DP-110**

Son CONFORMES a la Directiva 1999/5/CE de 9 de marzo de 1999

y cumplen los requisitos esenciales de Compatibilidad Electromagnética y de Seguridad previstos en las Directivas:

2004/108/CE de 15 de Diciembre 2004
2006/95/CE de 12 de Diciembre 2006

por haber sido proyectados y construidos en conformidad a las siguientes Normas Armonizadas:

EN 55022:2006 (Limits and methods of measurements of radio interference characteristics of Information Technology Equipment) / Class B;
EN 61000-3-2:2006 (Electromagnetic Compatibility (EMC) - Part 3 : Limits-Section 2 : Limits for harmonic current emissions (equipment input current ≤ 16 A per phase);
EN 61000-3-3:1995+A1:2001+A2:2005 (Electromagnetic Compatibility (EMC) - Part 3 : Limits - Section 3 : Limitation of voltage fluctuations and flicker in low voltage supply systems for equipment with rated current up to and including 16A);
EN 55024:1998+ A1:2001+ A2:2003 (Electromagnetic Compatibility - Information technology equipment Immunity characteristics - Limits and methods of measurement);
EN 60950-1:2001+A11:2004 (Safety of Information Technology Equipment, including electrical business equipment).
EN 60825-1:1994+A1:2002+A2:2001 (Radiation Safety of laser products, equipment classification requirements ad user's guide)
EN300 330-1 V1.5.1/2006
EN300 330-2 V1.3.1/2006
ETSI TBR 21:1998 - Requirements for pan-European approval for connection to the analogue Public Switched Telephone Networks (PSTN) of TE(excluding TE supporting the voice telephony service) in wich network addressing, if provided, is by means of Dual Tone Multi Frequency (DTMF) signalling.

La conformidad a los requisitos esenciales es atestiguada mediante la Marca CE incorporada en 2009 a los productos. El Sistema de la Calidad de la producción es conforme a las normas UNE EN ISO 9000.

Las funcionalidades disponibles en los aparatos son las indicadas en el Manual de Usuario, facilitado con los mismos.

Barcelona, 16 de julio 2009

Firma y Sello
OLIVETTI ESPAÑA S.A.
08018 BARCELONA