

d-Copia 2301

d-Copia 2701

SISTEMA MULTIFUNZIONALE DIGITALE
FINITORE CON PINZATURA SELLA
MANUALE DI ISTRUZIONI

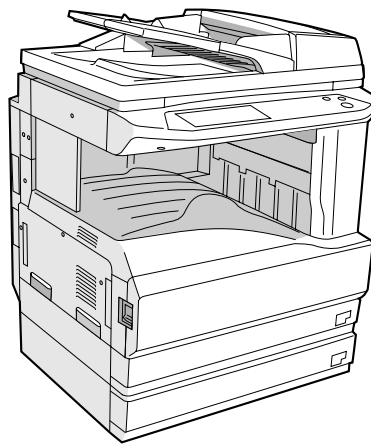

olivetti

PUBBLICAZIONE EMESSA DA:

Olivetti S.p.A.

Gruppo Telecom Italia

Via Jervis, 77 -10015 Ivrea (TO)

www.olivetti.com

Copyright © 2006, Olivetti

Tutti i diritti riservati

Il produttore si riserva il diritto di apportare modifiche al prodotto descritto in questo manuale in qualsiasi momento e senza alcun preavviso.



ENERGY STAR è un marchio di fabbrica registrato in U.S.A.

Il programma ENERGY STAR è stato istituito dal ministero per la protezione dell'ambiente degli Stati Uniti per la riduzione del consumo di energia, in risposta alle esigenze di salvaguardia ambientale per promuovere la progettazione e l'utilizzo di apparecchiature per l'ufficio a più alto rendimento per energia assorbita.

I requisiti qualitativi di questo prodotto sono attestati dall'apposizione della marcatura CE sul prodotto.



Si richiama l'attenzione sulle seguenti azioni che possono compromettere la conformità sopra attestata, oltre, naturalmente, le caratteristiche del prodotto:

- errata alimentazione elettrica;
 - errata installazione o uso errato o improprio o comunque difforme dalle avvertenze riportate sul manuale d'uso fornito col prodotto;
 - sostituzione di componenti o accessori originali con altri di tipo non approvato dal costruttore, o effettuata da personale non autorizzato.
-

INDICE

AVVERTENZE	3
● AVVERTENZE SULL'USO DELL'UNITÀ	3
● FATTORI IMPORTANTI PER LA SCELTA DEL LUOGO DI INSTALLAZIONE	3
● AVVERTENZE DURANTE L'UTILIZZO	4
● INFORMAZIONI SULL'AMBIENTE	5
USO DEL MANUALE	5
● INFORMAZIONI SUI MANUALI DI ISTRUZIONI	5
● SIGNIFICATO DI "R" NELL'ORIGINALE E INDICAZIONI SUL FORMATO CARTA	6
● CONVENZIONI UTILIZZATE IN QUESTO MANUALE	6
CARATTERISTICHE PRINCIPALI	7

1 PRIMA DI UTILIZZARE L'UNITÀ

NOMENCLATURA DELLE PARTI E FUNZIONI . 8	
● PANNELLO DEI COMANDI	10
● PANNELLO A SFIORAMENTO	11
ACCENSIONE E SPEGNIMENTO	13
● ACCENSIONE	13
● SPEGNIMENTO	13
● IMPOSTAZIONI INIZIALI	14
● MODALITÀ RISPARMIO ENERGETICO	14
CARICAMENTO DELLA CARTA	15
● CARTA	15
● CARICAMENTO DELLA CARTA	17
● MODIFICA DELLE IMPOSTAZIONI DEL TIPO E DEL FORMATO DELLA CARTA DEL VASSOIO	19

2 FUNZIONI DI COPIA

SCHERMATA PRINCIPALE DELLA MODALITÀ DI COPIA	21
COPIA NORMALE	22
● EFFETTUARE UNA COPIA DALLA LASTRA DI ESPOSIZIONE	22
● COPIA DA RSPF	23
● FATTORI IMPORTANTI DURANTE L'ESECUZIONE DELLE COPIE	24
● ALIMENTAZIONE BYPASS (carta speciale) ..	26
COPIA AUTOMATICA A DUE FACCIATE	27
● USO DELLA LASTRA DI ESPOSIZIONE	27
● USO DELL'RSPF	28
REGOLAZIONE DELL'ESPOSIZIONE	29
● SELEZIONE DEL TIPO DI IMMAGINE DELL'ORIGINALE E REGOLAZIONE MANUALE DELL'ESPOSIZIONE ..	29
RIDUZIONE/INGRANDIMENTO/ZOOM	30
● SELEZIONE AUTOMATICA DEL RAPPORTO ..	30
● SELEZIONE MANUALE DEL RAPPORTO ..	31

- SELEZIONE SEPARATA DEI RAPPORTI DI
COPIA VERTICALE E ORIZZONTALE (copia
ZOOM XY)

INTERRUZIONE DELL'ESECUZIONE DI UNA COPIA	34
--	-----------

3 FUNZIONI DI COPIA UTILI

FUNZIONI DI FINITURA DELLE COPIE	35
● COPIA CON FASCICOLAZIONE	35
● COPIA GRUPPO	35
● FUNZIONE OFFSET	35
● FASCICOLAZIONE CON PINZATURA (con finitore (AR-FN5N) installato)	37
● ORIENTAMENTO DELL'ORIGINALE E POSIZIONI DI PINZATURA	37
MODI SPECIALI	39
● PROCEDURA GENERALE PER L'UTILIZZO DELLE FUNZIONI SPECIALI	40
● COPIA CON SPOSTAMENTO DEL MARGINE .	41
● COPIA CON CANCELLAZIONE	42
● MODO LIBRO	43
● COPIA OPUSCOLO	44
● MODALITÀ PREPARAZIONE LAVORO	45
● COPIA N PAG. SU 1	46
● FORMATO ORIGINALE	47
● COPIA COPERTINA	48
● COPIA RETRO IN BIANCO E NERO	50
● CARD SHOT	50a

4 IMPOSTAZIONI UTENTE

PERSONALIZZAZIONI	51
● PROCEDURA GENERALE PER LE PERSONALIZZAZIONI	52
● IMPOSTAZIONI	53
MEMORIA DEI PROGRAMMI DI LAVORO	5
● MEMORIZZAZIONE DI UN PROGRAMMA DI LAVORO	54

- ESECUZIONE DI UN PROGRAMMA DI LAVORO55
- CANCELLAZIONE DI UN PROGRAMMA DI LAVORO MEMORIZZATO55

MODO NUMERO DI CONTO 56

- COPIA CON LA MODALITÀ NUMERO DI CONTO ABILITATA56

5 RISOLUZIONE DEI PROBLEMI E MANUTENZIONE

MESSAGGI DEL DISPLAY 58

RISOLUZIONE DI PROBLEMI 60

RIMOZIONE INCEPPAMENTO 64

- GUIDA ALLA RIMOZIONE DELL'INCEPPAMENTO.....64
- INCEPPAMENTO NELL'RSPF65
- INCEPPAMENTO NEL VASSOIO BYPASS...66
- INCEPPAMENTO NELL'UNITÀ.....66
- INCEPPAMENTO NEL VASSOIO CENTRALE68
- INCEPPAMENTO NEL VASSOIO SUPERIORE68
- INCEPPAMENTO NEL VASSOIO INFERIORE.....69
- INCEPPAMENTO NELLA ZONA DI USCITA SUPERIORE (con separatore dei lavori o finitore (AR-FN5N) installati)70
- INCEPPAMENTO IN UN VASSOIO DI USCITA (con un finitore (AR-FN5N) installato)70

SOSTITUZIONE DELLA CARTUCCIA DEL TONER 72

SOSTITUZIONE DELLA CARTUCCIA DEI PUNTI (con finitore (AR-FN5N) installato).... 73

- RIMOZIONE INCEPPAMENTO DELLA PINZATRICE.....74

CONTROLLO DELLA QUANTITÀ DEL TONER E CONTEGGIO DELLA PRODUZIONE TOTALE .. 74

PULIZIA DELL'UNITÀ 75

- LASTRA DI ESPOSIZIONE E COPRI ORIGINALI/RSPF75
- PULIZIA DEL RULLO DI ALIMENTAZIONE CARTA DEL VASSOIO BYPASS75

6 PERIFERICHE E COMPONENTI

PERIFERICHE 76

- FINITORE (AR-FN5N) 77
- UNITÀ DI ALIMENTAZIONE CARTA DA 500 FOGLI/ UNITÀ DI ALIMENTAZIONE CARTA DA 2 x 500 FOGLI 78
- ALIMENTATORE/INVERTITORE A SINGOLA PASSATA 79

CONSERVAZIONE DEL MATERIALE DI CONSUMO..... 79

- CONSERVAZIONE CORRETTA 79

7 APPENDICE

SPECIFICHE..... 80

INDICE 82

- INDICE PER ARGOMENTI..... 85

AVVERTENZE

Osservare le seguenti avvertenze durante l'uso dell'unità.

AVVERTENZE SULL'USO DELL'UNITÀ

⚠ Avvertenza:

- L'unità di fusione è molto calda. Fare attenzione mentre si estrae la carta inceppata.
- Non fissare con gli occhi la sorgente di luce. La luce potrebbe causare lesioni agli occhi.

ⓘ Attenzione:

- Non accendere o spegnere ripetutamente l'unità. Dopo lo spegnimento dell'unità, attendere da 10 a 15 secondi prima di riaccenderla.
- È necessario disattivare l'alimentazione dell'unità prima di installare qualsiasi materiale di consumo.
- Collocare l'unità su una superficie piana e stabile.
- Non installare l'unità in ambienti umidi o polverosi.
- Quando l'unità non viene utilizzata per molto tempo, ad esempio un periodo di vacanza prolungato, disattivare l'alimentazione e scollegare il cavo di alimentazione dalla presa.
- Quando si sposta l'unità, assicurarsi che l'interruttore di alimentazione si trovi in posizione OFF e scollegare il cavo di alimentazione dalla presa.
- Non coprire l'unità con coperture antipolvere, pellicole di plastica o coperture di tessuto mentre l'alimentazione è collegata. In questo modo si ostacola la dissipazione del calore, danneggiando l'unità.
- L'uso di comandi, regolazioni o l'esecuzione di procedure diverse da quelle specificate, può comportare un'esposizione dannosa alle radiazioni laser.
- La presa di corrente deve essere collocata vicino all'unità e deve essere facilmente accessibile.

FATTORI IMPORTANTI PER LA SCELTA DEL LUOGO DI INSTALLAZIONE

Un'installazione errata può causare danni all'unità. Fare attenzione a quanto indicato di seguito durante l'installazione iniziale e ogni volta che l'unità viene spostata.



Lo spostamento dell'unità da un luogo fresco ad un luogo caldo potrebbe determinare la formazione di condensa all'interno della stessa. Il funzionamento in queste condizioni potrebbe essere causa di copie di scarsa qualità e di malfunzionamenti. Prima dell'uso, lasciare l'unità a temperatura ambiente per almeno 2 ore.

Non installare l'unità in ambienti:

- bagnati, umidi o molto polverosi



- esposti alla luce solare diretta

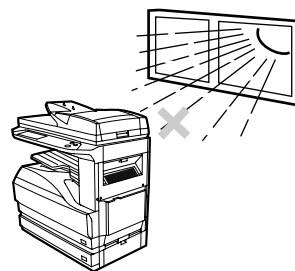

- non sufficientemente aerati

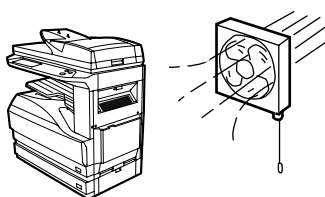

- soggetti a temperature estreme o a variazioni di umidità, ad esempio in prossimità di condizionatori o riscaldatori.

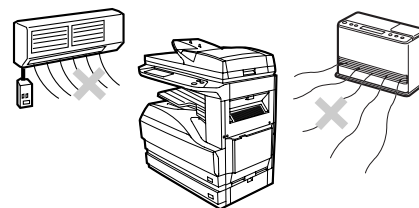

L'unità deve essere collocata vicino ad una presa di corrente accessibile per facilitare le operazioni di collegamento e scollegamento.

Verificare che il cavo di alimentazione sia collegato a una presa elettrica compatibile con i requisiti di tensione e corrente indicati. Controllare anche che la presa abbia un'adeguata messa a terra.



Collegare l'unità a una presa di corrente non utilizzata per altre apparecchiature elettriche. Un dispositivo di illuminazione collegato alla stessa presa potrebbe essere soggetto a sbalzi di corrente.

Verificare che intorno all'unità vi sia spazio sufficiente per effettuare operazioni di manutenzione e garantire un'adeguata aerazione.

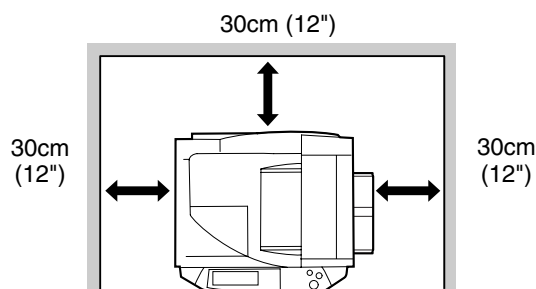

AVVERTENZE DURANTE L'UTILIZZO

Per mantenere prestazioni di alto livello, osservare le seguenti avvertenze durante l'utilizzo dell'unità.

Non lasciar cadere l'unità, né sottoporla a urti o colpi contro qualsiasi tipo di oggetto.

Conservare le cartucce del toner in un luogo fresco e asciutto, senza estrarle dalla confezione prima dell'uso.

• Se esposte alla luce diretta del sole o a temperature elevate, le copie possono risultare di scarsa qualità.

Non toccare il cilindro fotoconduttore (sezione verde).

• Graffi o incrostazioni sul cilindro macchiano le copie.

AVVERTENZE SUL LASER

Lunghezza d'onda	785 nm + 10 nm/- 15 nm
Tempi di impulso	(5,871 μ s \pm 0,1 μ s)/7 mm
Potenza emessa	0,4 mW \pm 0,04 mW (600 dpi) 0,2 mW \pm 0,02 mW (1200 dpi)

Riconoscimento marchi registrati

- Il sistema operativo Microsoft® Windows® è un marchio registrato o copyright di Microsoft Corporation negli Stati Uniti. e in altri paesi.
- Windows® 95, Windows® 98, Windows® Me, Windows NT® 4.0, Windows® 2000 e Windows® XP sono marchi registrati o copyright di Microsoft Corporation negli Stati Uniti. e in altri paesi.
- IBM e PC/AT sono marchi registrati di International Business Machines Corporation.
- Acrobat® Reader Copyright© 1987- 2002 Adobe Systems Incorporated. Tutti i diritti riservati. Adobe, il logo Adobe, Acrobat e il logo Acrobat sono marchi registrati di Adobe Systems Incorporated.
- PostScript® è un marchio registrato di Adobe Systems Incorporated.
- Macintosh, Power Macintosh, Mac OS, LaserWriter e AppleTalk sono marchi registrati di Apple Computer, Inc.
- Tutti gli altri marchi registrati e copyright sono di proprietà dei loro rispettivi proprietari.

INFORMAZIONI SULL'AMBIENTE



Il programma ENERGY STAR è stato istituito dal ministero per la protezione dell'ambiente degli Stati Uniti per la riduzione del consumo di energia, in risposta alle esigenze di salvaguardia ambientale per promuovere la progettazione e l'utilizzo di apparecchiature per l'ufficio a più alto rendimento per energia assorbita.

USO DEL MANUALE

L'unità è stata progettata per fornire utili funzioni di copia, occupando poco spazio in ufficio ed offrendo la massima facilità di funzionamento. Per sfruttare appieno tutte le funzionalità di questo prodotto, è necessario acquisire familiarità con il manuale e con l'unità. Conservare il manuale in un luogo facilmente accessibile per una rapida consultazione durante l'utilizzo.

INFORMAZIONI SUI MANUALI DI ISTRUZIONI

I manuali di istruzioni dell'unità sono i seguenti:

Manuale di istruzioni per copiatrice/finisher (questo manuale)

Il manuale contiene le spiegazioni sul prodotto e sulle procedure di utilizzo dell'unità come fotocopiatrice/finisher.

Manuale Online (per stampante)

Il manuale si trova su CD-ROM e contiene le spiegazioni sulle procedure di utilizzo dell'unità come stampante, stampante di rete e scanner di rete.

Guida di installazione del software (per stampante)

Il manuale contiene le istruzioni per l'installazione del software che permette di utilizzare l'unità con il computer e le procedure di definizione delle impostazioni iniziali della stampante.

Manuale di istruzioni (per scanner di rete) (con scanner di rete installato).

Il manuale contiene le spiegazioni sul prodotto e sulle procedure di utilizzo dell'unità come scanner di rete.

Guida per gestore copiatrice/guida di installazione del software

Questa guida contiene le spiegazioni dei programmi per gestore copiatrice relative alle funzioni di gestione dell'unità e della copiatrice.

Le spiegazioni dei programmi per gestore copiatrice relative alle funzioni di fax sono contenute nel manuale di istruzioni per fax.

Questa guida contiene le spiegazioni per l'installazione e configurazione del software che è richiesto per il funzionamento come stampante della macchina.

SIGNIFICATO DI "R" NELL'ORIGINALE E INDICAZIONI SUL FORMATO CARTA

Una "R" visibile dopo un originale o un formato A4R (8-1/2" x 11"R) indica che l'originale o la carta ha orientamento orizzontale come mostrato sotto.

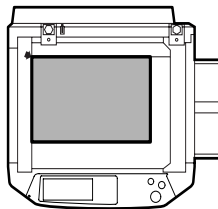

<Orientamento orizzontale (Orizzontale)>

I formati posizionabili solo con orientamento orizzontale (Orizzontale) (B4, A3 (8-1/2" x 14", 11" x 17")), non contengono la "R" nell'indicazione della dimensione.

CONVENZIONI UTILIZZATE IN QUESTO MANUALE



L'utente viene informato sulla possibilità di infortunio, se il contenuto dei messaggi di avvertenza non viene rispettato correttamente.



Avverte l'utente che la mancata osservazione di quanto contenuto nelle avvertenze potrebbe causare danni all'unità o ai suoi componenti.



Le note forniscono informazioni utili sull'unità, riguardo a specifiche, funzioni, prestazioni e funzionamento.

Spiegazione dei termini e delle illustrazioni

- Il presente manuale di istruzioni riguarda l'alimentatore/invertitore a singola passata (Reversing Single Pass Feeder, "RSPF").
- Le illustrazioni nel presente manuale mostrano i modelli d-Copia 2301 / d-Copia 2701 con RSPF opzionale (AR-RP7) e separatore dei lavori opzionale (AR-TR3) installati.
L'aspetto dell'unità potrebbe essere diverso da quello illustrato a seconda del modello e delle opzioni installate; tuttavia, le funzioni di base sono le stesse.

- Per le periferiche che è possibile installare, vedere "PERIFERICHE" (pag. 76).

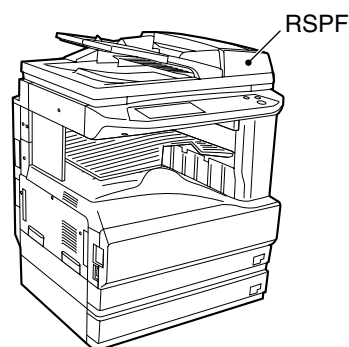

CARATTERISTICHE PRINCIPALI

Copiatrice laser ad alta velocità

- La velocità prima copia*¹ a 600 dpi*² è di soli 4,8 secondi.
- La velocità di copia è di 23 copie al minuto (d-Copia 2301) o 27 copie al minuto (d-Copia 2701) a 600 dpi (non in modalità super foto). Questa caratteristica è ideale per l'uso professionale e permette di migliorare notevolmente la produttività dell'ufficio.

*¹ La velocità prima copia può variare in base alla tensione di alimentazione, alla temperatura ambiente ed altre condizioni di funzionamento.

*² I "dpi" ("dots per inch", punti per pollice) sono unità utilizzate per misurare la risoluzione. La risoluzione indica il livello di dettaglio che è possibile riprodurre su un'immagine stampata o digitalizzata.

Immagine digitale ad alta qualità

- Viene effettuata una copia di alta qualità a 600 dpi o 1200 dpi (modalità super foto).
- Oltre alla regolazione automatica dell'esposizione, è possibile selezionare quattro modi di originali: "TESTO" per originali solo testo, "TESTO/FOTO" per originali con combinazione di testo e foto, "FOTO" per fotografie e "SUPER FOTO" per riproduzione di foto di alta qualità. Ciascun modo permette di regolare cinque livelli di esposizione.

Funzioni avanzate di copia

- È possibile effettuare ingrandimenti dal 25% al 400% in incrementi dell'1%.
- È possibile effettuare fino a 999 copie in continuo.
- È possibile eseguire la copia automatica a due facciate.
- Sono disponibili funzioni speciali come cancellazione copia, spostamento margine, copia 2 in 1 e 4 in 1, copia opuscolo, modo libro e modo copertina.

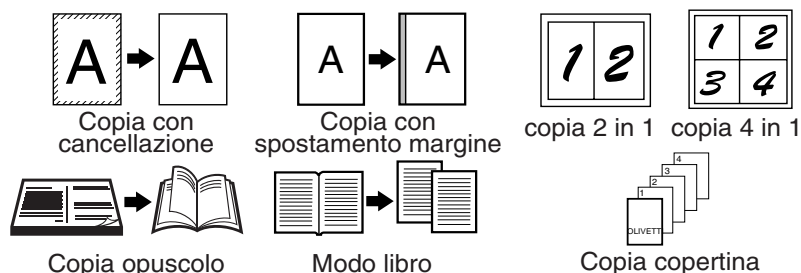

- I programmi per gestire copiatrice permettono di personalizzare le impostazioni e la modifica delle funzioni. Abilitando il modo numero di conto è possibile controllare l'accesso all'unità.

Il pannello a sfioramento LCD in bianco e nero semplifica il funzionamento dell'unità.

- Grazie al display LCD retroilluminato in bianco e nero, il pannello a sfioramento fornisce una guida passo-passo per ogni funzione dell'unità. Il pannello a sfioramento fornisce anche istruzioni per la rimozione di inceppamenti della carta e di altri problemi verificatisi.

Caratteristiche opzionali

- Il finitore opzionale consente di effettuare la pinzatura automatica di max. 30 fogli.
- Questa unità può essere utilizzata come stampante di rete, se viene installato il kit d'espansione della stampante opzionale.
- Questa unità può essere utilizzata come fax, se viene installato il kit d'espansione per fax opzionale.
- Questa unità può essere utilizzata come scanner di rete, se viene installato il kit d'espansione per scanner di rete opzionale.

Design che rispetta l'ambiente e di facile utilizzo

- I modi di preriscaldamento e spegnimento automatico sono forniti per ridurre il consumo energetico quando l'unità non viene utilizzata.
- Il design universale del prodotto, come l'altezza del pannello comandi e la struttura dei tasti, permette un facile utilizzo dell'unità anche da parte dei meno esperti.

Il presente capitolo contiene le informazioni di base che è necessario conoscere prima di utilizzare l'unità.

NOMENCLATURA DELLE PARTI E FUNZIONI

Sezione esterna

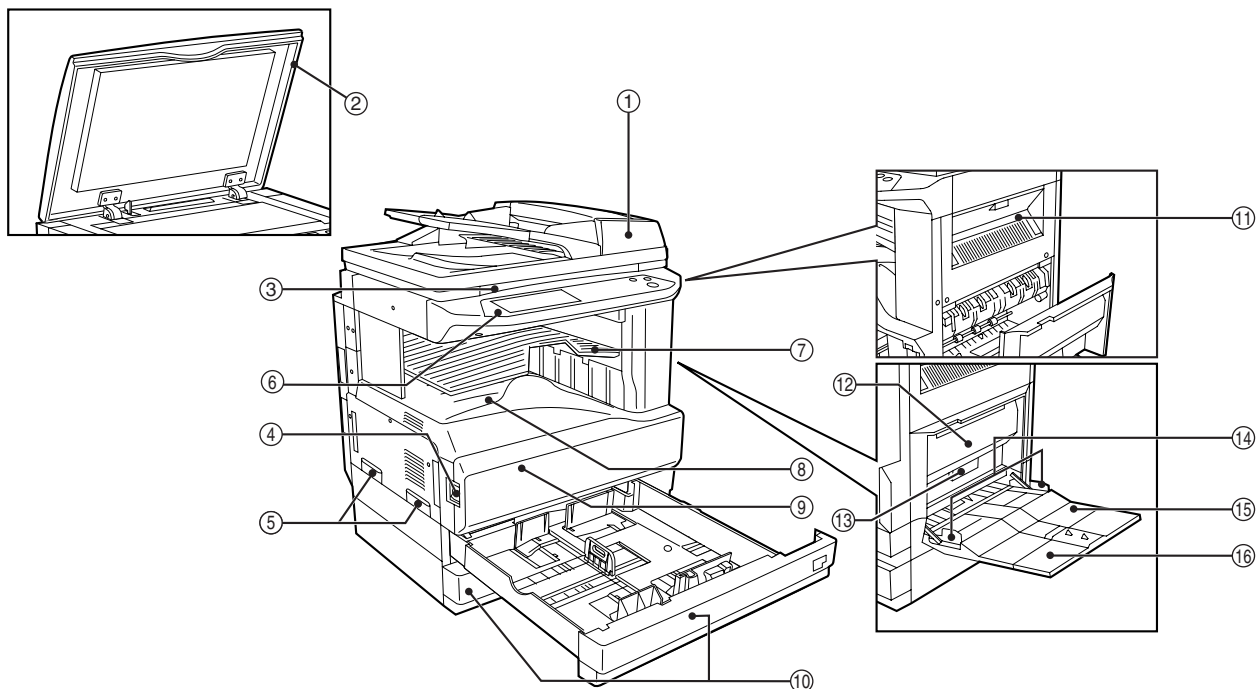

① **Alimentatore/invertitore a singola passata (RSPF) (opzionale)**
Collocare l'originale che si desidera scansionare con la facciata rivolta verso l'alto in questo punto. (p.23)

② **Copri originali (opzionale)**
Collocare l'originale sulla lastra di esposizione e chiudere il copri originale prima dell'inizio della copiatura.

③ **Lastra di esposizione**
Collocare l'originale che si desidera scansionare con la facciata rivolta verso il basso in questo punto. (p.22)

④ **Interruttore di alimentazione**
Premere questo interruttore per accendere o spegnere l'unità. (p.13)

⑤ **Maniglie**
Vengono utilizzate per spostare l'unità.

⑥ **Pannello dei comandi**
Contiene i tasti di comando e il pannello a sfioramento. (p.10)

⑦ **Vassoio separatore dei lavori (vassoio superiore) (opzionale)**
I lavori di stampa e i fax ricevuti vengono depositati in questo vassoio.

⑧ **Vassoio centrale**
Le copie finite vengono depositate nel vassoio centrale.

⑨ **Pannello di copertura frontale**
Aprire questo pannello per rimuovere la carta inceppata e per effettuare la manutenzione dell'unità. (p.66)

⑩ **Vassoi della carta**
Ogni vassoio può contenere 500 fogli di carta. (p.15)

⑪ **Coperchio del lato superiore destro**
Aprire questo coperchio per rimuovere gli inceppamenti quando un vassoio separatore dei lavori opzionale oppure un finitore opzionale sono installati. (p.70)

⑫ **Coperchio laterale**
Aprire questo coperchio per rimuovere gli inceppamenti. (p.66)

⑬ **Maniglia del coperchio laterale**
Tirare questa maniglia per aprire il coperchio laterale. (p.66)

⑭ **Guide della carta del vassoio bypass**
Regolare le guide in funzione della larghezza della carta. (p.18)

Sezione interna

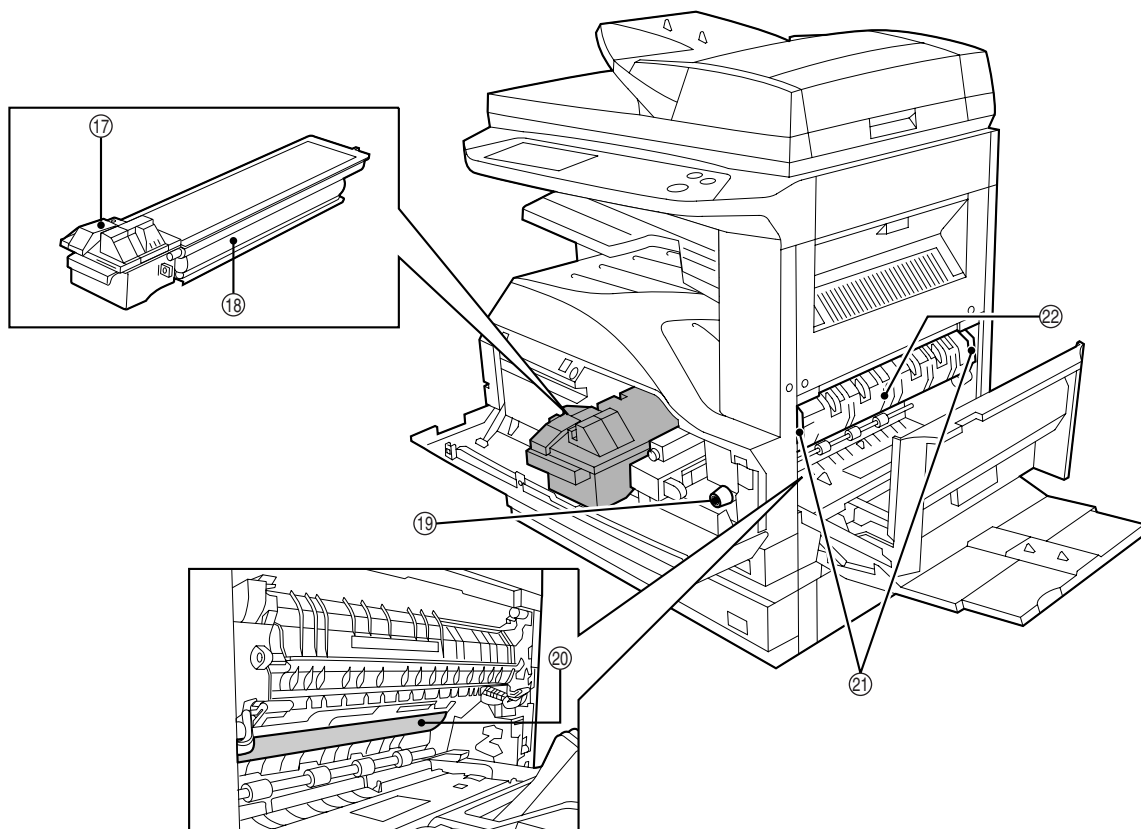

- ⑮ **Vassoio bypass**
Dal vassoio bypass è possibile introdurre carta normale e speciale (come lucidi trasparenti). (p.18)
- ⑯ **Prolunga del vassoio bypass**
Estrarre la prolunga del vassoio bypass prima di collocare la carta nel vassoio bypass. (p.18)
- ⑰ **Leva di sblocco chiusura cartuccia del toner**
Utilizzare per sbloccare la cartuccia del toner. (p.72)
- ⑱ **Cartuccia del toner**
Contiene il toner. (p.72)
- ⑲ **Manopola di rotazione del rullo**
Ruotare la manopola per rimuovere la carta inceppata. (p.66)
- ⑳ **Tamburo fotosensibile**
Sul tamburo fotosensibile si formano le immagini di copia.

**Attenzione**

Non toccare il tamburo fotosensibile (parte verde). Ciò potrebbe danneggiare il tamburo fotosensibile e provocare macchie sulle copie.

- ㉑ **Leve di rilascio dell'unità di fusione**
Per rimuovere la carta inceppata dall'unità di fusione, spingere queste leve verso l'alto e rimuovere la carta. (p.67)

**Avvertenza**

L'unità di fusione ha una temperatura elevata. In caso di rimozione della carta inceppata, non toccare l'unità di fusione. Ciò potrebbe provocare ustioni o lesioni.

- ㉒ **Guida carta dell'unità di fusione**
Aprire la guida per rimuovere la carta inceppata. (p.67)

**Nota**

Il nome del modello si trova sul pannello di copertura frontale dell'unità.

PANNELLO DEI COMANDI

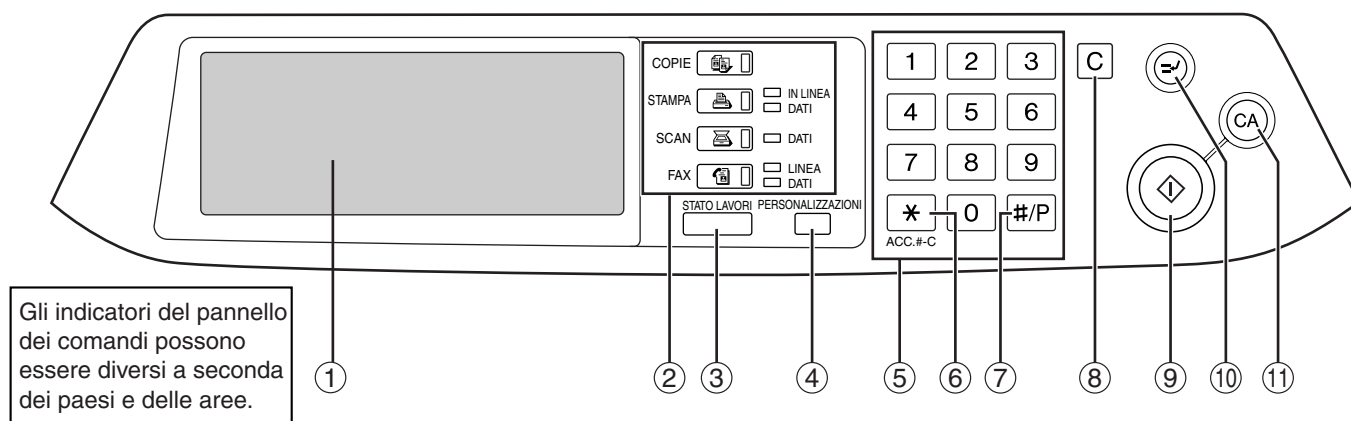

Gli indicatori del pannello dei comandi possono essere diversi a seconda dei paesi e delle aree.

① Pannello a sfioramento

Sul pannello vengono visualizzati lo stato della macchina, i messaggi e i tasti a sfioramento. Il display visualizza lo stato della stampa, della copia o della scansione di rete in base alla modalità selezionata. Per ulteriori dettagli, vedere la pagina successiva.

② Tasti e indicatori di selezione della modalità

Utilizzare questi tasti e indicatori per cambiare le modalità e il display corrispondente sul pannello a sfioramento.

Tasto [COPIE]

Premere questo tasto per selezionare la modalità di copia

Tasto [STAMPA]/Indicatore IN LINEA/Indicatore DATI

Premere per selezionare la modalità di stampa.

• Indicatore IN LINEA

Quando questo indicatore è acceso, è possibile ricevere lavori di stampa.

• Indicatore DATI

In memoria è presente un lavoro di stampa. L'indicatore rimane acceso quando il lavoro è in memoria e lampeggia durante la stampa del lavoro.

Tasto [SCAN]/Indicatore DATI (con l'opzione per scanner di rete installata)

Premere per selezionare la modalità scansione di rete quando è installata l'opzione scanner di rete.

• Indicatore DATI

Rimane acceso o lampeggia durante l'invio di un'immagine scansionata.
(Vedere "Manuale di istruzioni (per scanner di rete)".)

Tasto [FAX]/Indicatore LINEA/Indicatore DATI (con l'opzione fax installata)

Premere per selezionare la modalità fax in caso sia installata l'opzione fax.

• Indicatore LINEA

Si accende durante l'invio o la ricezione di fax.

• Indicatore DATI

Lampeggia in caso di ricezione in memoria di un fax e rimane acceso quando un fax è in attesa di trasmissione dalla memoria.
(Vedere il manuale di istruzioni per fax.)

③ Tasto [STATO LAVORI]

Premere questo tasto per visualizzare lo stato dei lavori corrente. (p.12)

④ Tasto [PERSONALIZZAZIONI]

Utilizzare questo tasto per regolare le varie impostazioni dell'unità, compresi il contrasto del pannello a sfioramento e i programmi per gestire copiatrice. (p.52)

⑤ Tasti numerici

Utilizzare questi tasti per l'inserimento di valori numerici per le varie impostazioni.

⑥ Tasto [ACC.#-C] (*)

Quando è attivato il modo numero di conto, premere questo tasto dopo aver terminato un lavoro per riportare l'unità al modo stand-by per l'immissione del numero di conto.

⑦ Tasto [#P] (#/P)

Utilizzare questo tasto per eseguire un programma di lavoro in modalità di copia. Questo tasto è utilizzato anche per la selezione in modalità fax.

⑧ Tasto [CANCELLAZIONE] (C)

Premere per cancellare l'impostazione del numero delle copie o per cancellare un lavoro.

⑨ Tasto [START] (⏩)

Premere in modalità di copia, scanner o fax per iniziare la copia, la scansione di rete o l'invio di un fax.

Questo tasto lampeggia quando è attivata la modalità di spegnimento automatico. Premere il tasto per tornare al funzionamento normale.

⑩ Tasto [INTERRUZIONE] (⏹)

Utilizzare questo tasto per interrompere un lavoro di copia. (p.34)

⑪ Tasto [CANCELLAZIONE TOTALE] (CA)

Ripristina tutte le impostazioni iniziali.

PANNELLO A SFIORAMENTO

Utilizzo del pannello a sfioramento

[Esempio 1]

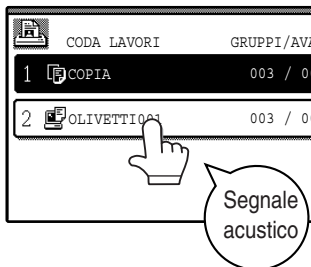

Gli elementi presenti sul pannello a sfioramento vengono selezionati sfiorando il tasto associato all'elemento. Viene emesso un segnale acustico per confermare la selezione dell'elemento e il tasto viene evidenziato. * In caso venga sfiorato un tasto non valido, viene emesso un doppio segnale acustico.

[Esempio 2]

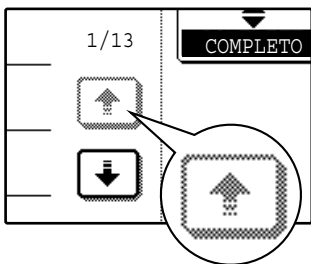

Non è possibile selezionare i tasti disattivati.

I segnali acustici di conferma possono essere disattivati nei programmi per gestore copiatrice. (Vedere la "Guida per gestore copiatrice/guida di installazione del software").

Le schermate del pannello a sfioramento illustrate nel presente manuale sono immagini stampate e potrebbero essere differenti dalle schermate reali.

Selezione di una funzione

[Esempio 1]

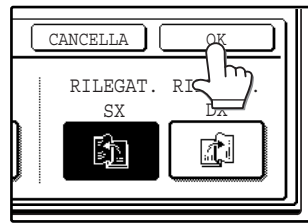

Gli elementi evidenziati quando viene visualizzata una schermata sono già selezionati e vengono attivati quando viene sfiorato il tasto [OK].

[Esempio 2]

Se si desidera annullare una selezione, premere semplicemente il tasto ancora una volta di modo che non sia evidenziato.

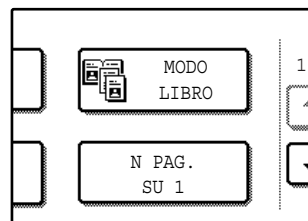
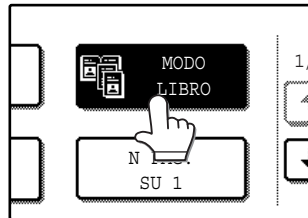

Il tasto non è più evidenziato e la selezione è annullata.

[Esempio 3]

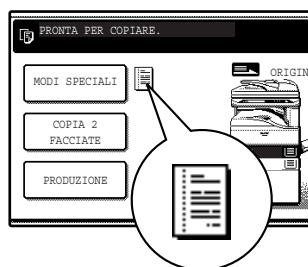

Quando l'unità viene utilizzata in modalità di copia o fax ed è selezionata una modalità speciale, sul pannello a sfioramento appare un'icona che rappresenta tale funzione. In caso venga sfiorata questa icona, compare la schermata di impostazione della funzione (o una schermata di menu), consentendo il controllo, la modifica o l'annullamento delle impostazioni.

Schermata di stato dei lavori (comune per copiatura, stampa, scansione di rete e fax)

Questa schermata viene visualizzata quando viene premuto il tasto [STATO LAVORI] sul pannello dei comandi. È possibile visualizzare un elenco dei lavori che indica il lavoro corrente e i lavori memorizzati o un elenco che indica i lavori completati. È possibile visualizzare il contenuto dei lavori ed è possibile cancellare i lavori in coda. La schermata seguente indica la coda lavori per i lavori di stampa.

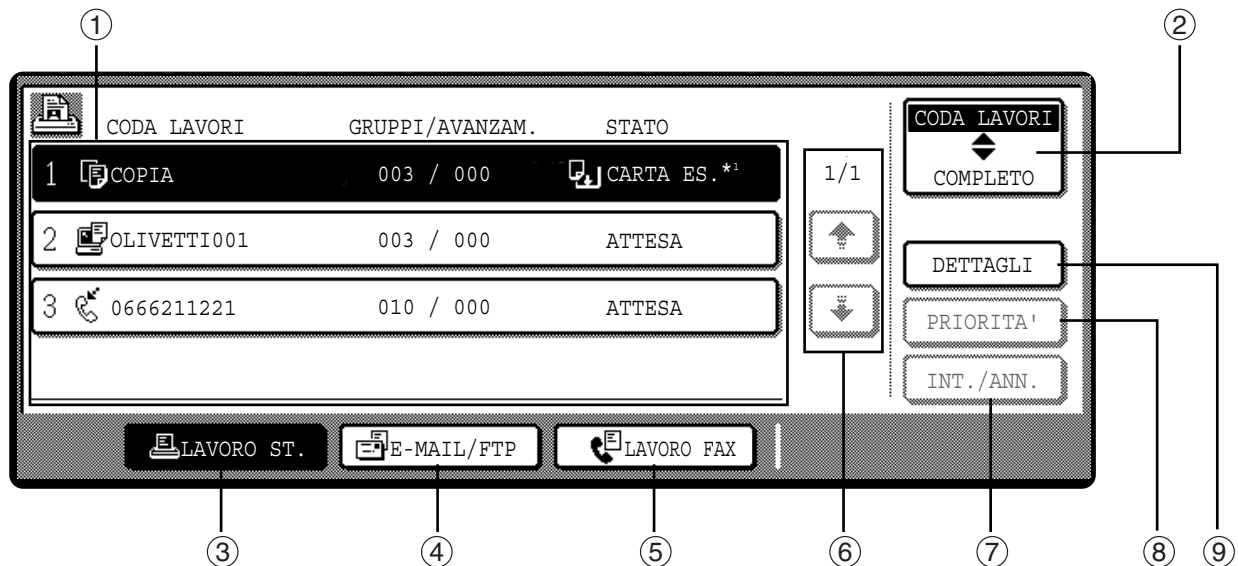

① Elenco lavori

Mostra i lavori memorizzati e il lavoro in esecuzione. Sfiare uno dei tasti da ③ a ⑤ indicati nell'illustrazione precedente per selezionare il tipo di lavoro. L'icona accanto al nome di ciascun lavoro indica la modalità del lavoro come descritto di seguito:

- | | | | |
|--|-----------------------------|--|---------------------------------|
| | Modalità di copia | | Modalità stampante |
| | Modalità scanner di rete | | |
| | Modalità fax (Invio lavori) | | Modalità fax (Ricezione lavori) |

I lavori nell'elenco lavori vengono visualizzati sotto forma di tasti. Per assegnare la priorità ad un lavoro, inserire una pausa o cancellare un lavoro, sfiorare il tasto del lavoro, quindi utilizzare il tasto descritto al punto ⑦ o ⑧.

*1: "CARTA ES." nella visualizzazione dello stato del lavoro

"CARTA ES." nella visualizzazione dello stato del lavoro indica che l'unità ha esaurito la carta del formato specificato. Aggiungere la carta del formato specificato. Se la carta del formato specificato non è disponibile ed è impostata la modalità stampante, è possibile caricare carta di un altro formato nel vassoio bypass per consentire l'esecuzione della stampa (Vedere il "Manuale Online").

② Tasti di commutazione modalità

Utilizzare questi tasti per selezionare la modalità elenco lavori: "CODA LAVORI" (lavori memorizzati/attualmente in esecuzione) o "COMPLETO" (lavori terminati).
 "CODA LAVORI":
 Mostra i lavori memorizzati e il lavoro in esecuzione.
 "COMPLETO":
 Mostra i lavori terminati. Notare che i lavori di

copia non compaiono in questo elenco. In caso di disattivazione dell'alimentazione, o se la modalità spegnimento automatico si attiva in caso non siano presenti lavori, i lavori nell'elenco "COMPLETO" vengono eliminati.

③ Tasto [LAVORO ST.]

Utilizzare questo tasto per visualizzare l'elenco di lavori di stampa per tutte le modalità (stampa, copia e fax).

④ Tasto [E-MAIL/FTP]

Visualizza un lavoro di scansione di rete (con funzione per lo scanner di rete installata).

⑤ Tasto [LAVORO FAX]

Visualizza i lavori fax memorizzati e il lavoro fax in esecuzione (con l'opzione fax installata).

⑥ Tasti di commutazione del display

Utilizzare questi tasti per cambiare la pagina dell'elenco di lavori visualizzato.

⑦ Tasto [INT./ANN.]

Utilizzare questo tasto per inserire una pausa o cancellare un lavoro in esecuzione o per cancellare un lavoro memorizzato. Tramite questo tasto, non è possibile inserire una pausa o cancellare lavori di copia e fax ricevuti. È possibile cancellare i lavori di copia tramite la pressione del tasto [CANCELLAZIONE] (C) o il tasto [CANCELLAZIONE COMPLETA] (CA).

⑧ Tasto [PRIORITA']

Sfiare questo tasto dopo aver selezionato un lavoro memorizzato in questo elenco [CODA LAVORI] per stampare il lavoro prima degli altri lavori.

⑨ Tasto [DETTAGLI]

Mostra le informazioni relative al lavoro selezionato. Non può essere utilizzato per un fax ricevuto.

ACCENSIONE E SPEGNIMENTO

L'interruttore di alimentazione è collocato sul lato sinistro dell'unità.



Quando l'interruttore di alimentazione viene azionato, l'unità viene avviata nella modalità utilizzata precedentemente. Nelle spiegazioni seguenti si presuppone che la modalità utilizzata precedentemente sia la modalità di copia.

ACCENSIONE.

Posizionare l'interruttore di alimentazione in posizione "ON".

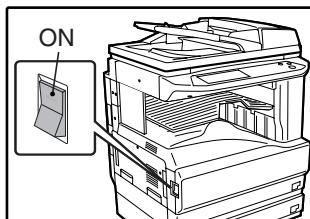

- Quando l'interruttore di alimentazione è posizionato su "ON", viene visualizzato il messaggio "RISCALDAMENTO. ORA È POSSIBILE IMPOSTARE UN LAVORO DI COPIA" sul display dei messaggi e l'unità comincia a riscaldarsi. Quando compare il messaggio "PRONTA PER COPIARE." l'unità è pronta per copiare. Durante il riscaldamento, è possibile selezionare le impostazioni di copia.
- Se il modo numero di conto è abilitato, viene visualizzato il messaggio "IMMETTERE IL NUMERO DI CONTO.". Quando viene immesso un numero di conto valido, sulla schermata principale compare lo stato del conto per alcuni secondi. Quindi, è possibile effettuare la copia. (Vedere "Guida per gestore copiatrice".)



In caso sia installata l'opzione fax, assicurarsi che l'alimentazione sia collegata. Quando l'alimentazione è scollegata, non è possibile ricevere fax.

SPEGNIMENTO

In caso l'unità non venga utilizzata per un periodo prolungato, assicurarsi di averla spenta.

Assicurarsi che l'unità non sia in funzione, quindi posizionare l'interruttore di alimentazione su "OFF".

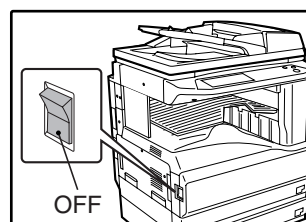

In caso l'interruttore di alimentazione venga spento durante il funzionamento dell'unità, potrebbe verificarsi un inceppamento della carta e il lavoro in esecuzione viene annullato.

1

IMPOSTAZIONI INIZIALI

L'unità ripristina le impostazioni iniziali al primo avvio, quando viene premuto il tasto [CANCELLAZIONE TOTALE] (CA) o quando termina il "tempo di cancellazione automatica" impostato dopo l'esecuzione dell'ultima copia in qualsiasi modalità. Quando l'unità torna alle impostazioni iniziali, tutte le impostazioni e le funzioni selezionate fino a quel momento vengono cancellate. È possibile cambiare il tempo di cancellazione automatica nei programmi per gestore copiatrice (vedere la "Guida per gestore copiatrice").

Le impostazioni iniziali che compaiono nel display sono indicate di seguito.

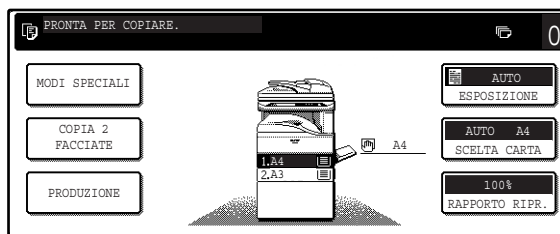

Le funzioni e le impostazioni sono spiegate sulla base della schermata illustrata qui sopra, se applicabile.

Rapporto riproduzione: 100%, **Esposizione:** Automatica, **Numero di copie:** 0, **Copia automatica a due facciate:** Copia su ciascuno dei lati,
Selezione carta automatica: Attiva,
Vassoio carta: Vassoio della carta superiore



È possibile modificare le impostazioni iniziali nei programmi per gestore copiatrice (vedere la "Guida per gestore copiatrice").
 Per le impostazioni iniziali (schermata iniziale) delle modalità stampante, fax e scanner, vedere i manuali di istruzione relativi a tali modalità.

MODALITÀ RISPARMIO ENERGETICO

L'unità è dotata di due modalità di risparmio energetico per ridurre la potenza assorbita complessiva e, pertanto, ridurre il costo di funzionamento. Tali modalità consentono di preservare le risorse naturali e ridurre l'inquinamento ambientale. Le due modalità di risparmio energetico sono "Modo di preriscaldamento" e "Modo spegnimento automatico".

È possibile modificare le impostazioni del tempo per ciascuna modalità nei programmi per gestore copiatrice (vedere la "Guida per gestore copiatrice").

Modo di preriscaldamento

Quando l'intervallo di tempo impostato termina, la temperatura dell'unità di fusione si abbassa automaticamente per ridurre la potenza assorbita in stand-by. L'impostazione predefinita è 15 minuti. Per tornare al funzionamento normale, sfiorare un tasto qualsiasi sul pannello comandi. Per eseguire una copia quando l'unità è in tale modalità, selezionare semplicemente le opzioni di copia desiderate e premere il tasto [START] (Ⓢ).

Modalità spegnimento automatico

Quando l'intervallo di tempo impostato termina, l'alimentazione dell'unità di fusione si spegne automaticamente per ridurre la potenza assorbita (in base alle specifiche del programma internazionale Energy Star). L'impostazione predefinita è 60 minuti. Quando l'unità passa a questa modalità, il pannello a sfioramento si spegne e lampeggia solo il tasto [START] (Ⓢ). Per tornare al funzionamento normale, premere il tasto [START] (Ⓢ). Per eseguire una copia dopo l'avvio del riscaldamento, selezionare le opzioni di copia desiderate e premere il tasto [START] (Ⓢ).

CARICAMENTO DELLA CARTA

Quando in un vassoio si esaurisce la carta, viene visualizzato un messaggio nel pannello a sfioramento. Caricare la carta nel vassoio.

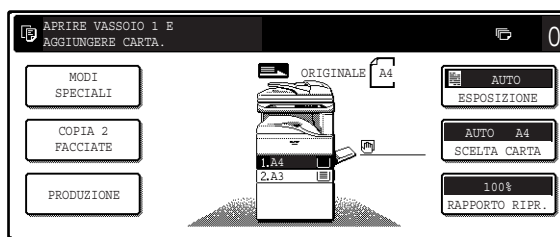

CARTA

Di seguito sono indicate le specifiche per il tipo e le dimensioni della carta che è possibile caricare nei vassoi. Per risultati ottimali, utilizzare solo carta raccomandata da OLIVETTI.

N. vassoio	Tipo di vassoio	Tipo carta	Formato	Peso	Capacità
1	Vassoio della carta superiore* ¹	Carta comune Carta intestata Carta riciclata Carta colorata	da A5 a A3 (da 5-1/2" x 8-1/2" a 11" x 17")	da 56 g/m ² a 105 g/m ² (da 15 lbs. a 28 lbs.)	500 fogli* ⁴
2	Vassoio della carta inferiore* ²				
3	Unità di alimentazione carta da 500 fogli/ Vassoio della carta superiore dell'unità di alimentazione carta da 2 x 500 fogli				
4	Vassoio della carta inferiore dell'unità di alimentazione carta da 2 x 500 fogli				
	Vassoio bypass	Carta comune Carta intestata Carta riciclata Carta colorata	da A6 a A3 (da 5-1/2" x 8-1/2" a 11" x 17")	da 56 g/m ² a 128 g/m ² (da 15 lbs. a 34,5 lbs.)* ³	100 fogli* ⁴
		Carta sottile		da 52 g/m ² a 56 g/m ² (da 14 lbs. a 15 lbs.)	100 fogli
		Carta pesante		Max. 200 g/m ² (54 lbs.)	30 fogli
		Etichette			40 fogli
		Lucidi trasparenti			40 fogli
		Busta		International DL (110 x 220 mm) International C5 (162 x 229 mm) Commercial 10 (4-1/8" x 9-1/2")	

*¹ Il formato A5 (5-1/2" x 8-1/2") può essere caricato solo nel vassoio1 e nel vassoio bypass.

*² Nel vassoio2 non è possibile caricare fogli di carta in formato B5 (è possibile, tuttavia, caricare carta in formato B5R).

*³ Se vengono caricati fogli di carta più larghi del formato A4 (8-1/2" x 11"), non utilizzare carta di peso superiore a 105 g/m² (28 lbs.).

*⁴ Il numero di fogli di carta che è possibile caricare varia a seconda del peso della carta.

Carte speciali

In caso di utilizzo di carte speciali, attenersi alle seguenti indicazioni.

Buste

Non utilizzare le seguenti buste (potrebbero verificarsi inceppamenti).

- Buste con linguette metalliche, fermagli, spaghi, fori o finestre.
- Buste in fibre grezze, con carta carbone o superfici lucide.
- Buste con due o più alette.
- Buste con alette dotate di nastro, pellicola o carta.
- Buste con piega nell'aletta.
- Buste con alette preincollate.
- Buste con etichette o francobolli.
- Buste leggermente gonfiate ad aria.
- Buste con colla che supera l'area adesiva.
- Buste con la protezione dell'area adesiva parzialmente staccata.

- Utilizzare ludici trasparenti e fogli di etichette consigliati da OLIVETTI. L'utilizzo di carta diversa da quella consigliata da OLIVETTI potrebbe causare inceppamenti della carta o macchie sulle stampe. In caso di utilizzo di materiali diversi da quelli consigliati da OLIVETTI, inserire un foglio alla volta utilizzando il vassoio bypass (non cercare di eseguire copie o stampe in continuo).
- Sul mercato sono disponibili molte varietà di carte speciali e alcuni tipi non sono compatibili con questa unità. Prima di utilizzare carte speciali, contattare l'assistenza tecnica autorizzata di zona.
- Prima di utilizzare carta diversa da quella consigliata da OLIVETTI, eseguire una copia di prova per verificare che la carta sia adatta.

Carta intestata

La carta intestata è un tipo di carta sul cui margine superiore sono prestampate informazioni come il nome e l'indirizzo dell'azienda.



CARICAMENTO DELLA CARTA

Assicurarsi che l'unità non stia eseguendo copie o stampe di documenti o fax ricevuti, quindi attenersi alle istruzioni seguenti per caricare la carta.

Caricamento della carta nel vassoio

1 Estrarre il vassoio della carta fino a quando si blocca.

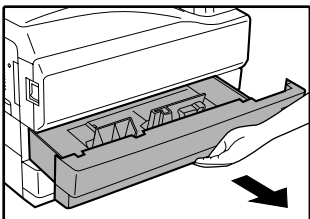

In caso si stia caricando lo stesso formato di carta caricato precedentemente, andare al punto 4. In caso si stia caricando un formato di carta diverso, continuare con la fase seguente.

2 Spingere la leva di blocco della guida anteriore e far scorrere la guida anteriore in modo che corrisponda alla larghezza della carta.

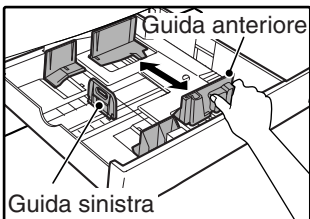

3 Spostare la guida sinistra verso la fessura corrispondente come indicato sul vassoio.

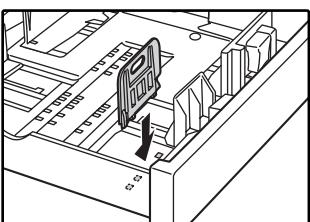

In caso di utilizzo di carta per copie in formato A3 (11" x 17"), memorizzare la guida sinistra nella fessura nella parte anteriore sinistra del vassoio della carta.

4 Smazzare la carta.

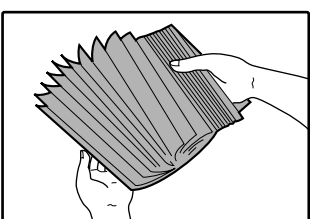

5 Caricare la carta nel vassoio.



Nota

- Caricare la carta con il lato di stampa rivolto verso l'alto.
- Inserire la carta lungo le guide.
- Il vassoio può contenere max. 500 fogli da 80 g/m² (21 lbs.).
- Non caricare la carta al di sopra della linea di altezza massima.
- Quando si aggiunge la carta, estrarre i fogli rimasti nel vassoio, unirli ai nuovi fogli da aggiungere, quindi reinserirli come una pila unica.

6 Spingere con forza il vassoio della carta nell'unità.

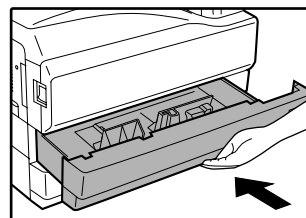

In caso sia stato caricato un formato di carta diverso da quello precedentemente caricato, collocare la scheda del formato della carta appropriato nella parte anteriore del vassoio della carta per indicare il nuovo formato.

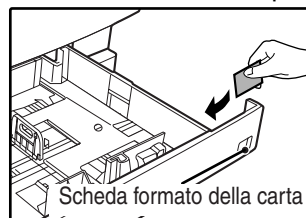

Nota

In caso sia stato caricato un formato di carta diverso da quello precedentemente caricato, andare a "MODIFICA DELLE IMPOSTAZIONI DEL TIPO E DEL FORMATO DELLA CARTA DEL VASSOIO" (p.19).

Caricamento della carta nel vassoio bypass

1 Estendere il vassoio bypass.

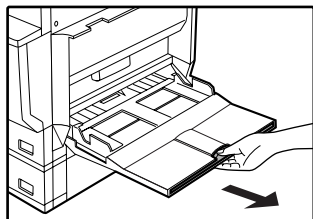
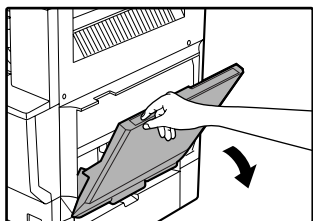

Per garantire un corretto rilevamento del formato della carta, assicurarsi di estrarre la prolunga del vassoio bypass.

2 Regolare le guide in base alla larghezza della carta.

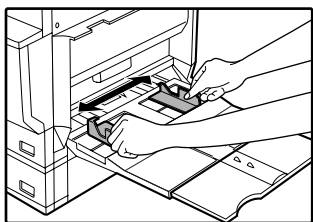

3 Inserire fino in fondo la carta (lato di stampa rivolto verso il basso) nel vassoio bypass.

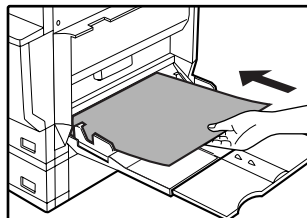

Fattori importanti per l'inserimento della carta nel vassoio bypass

- Assicurarsi di collocare la carta in formato A6 e le buste in orientamento orizzontale (orizzontale), come indicato nel diagramma seguente.
- Caricare la carta con il lato di stampa rivolto verso il basso.
- Non utilizzare carta già stampata con una stampante laser o carta comune per fax. Ciò potrebbe causare macchie o immagini non chiare.

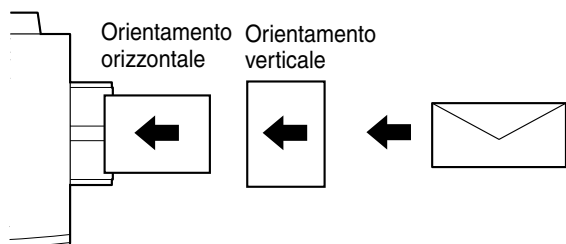

- Quando vengono caricate le buste, assicurarsi che siano dritte e piatte e che le alette fisse non si siano scollate (non l'aletta di chiusura).
- Quando si aggiunge la carta, estrarre innanzitutto i fogli rimasti nel vassoio bypass, unirli ai nuovi fogli da aggiungere, quindi reinserirli come una pila unica. La carta da aggiungere deve avere lo stesso formato e tipo della carta già presente nel vassoio bypass.
- Non utilizzare carta di dimensioni inferiori all'immagine originale. Ciò potrebbe causare macchie o immagini non chiare.

MODIFICA DELLE IMPOSTAZIONI DEL TIPO E DEL FORMATO DELLA CARTA DEL VASSOIO

Quando viene cambiata la carta in un vassoio, attenersi alle istruzioni seguenti per cambiare le impostazioni del tipo e del formato di carta nel vassoio.

Non è possibile modificare le impostazioni quando il funzionamento è stato interrotto a causa dell'esaurimento o dell'inceppamento della carta, o durante l'esecuzione di un lavoro in modo interruzione copia.

Anche in modalità di copia, non è possibile modificare le impostazioni durante l'esecuzione di un lavoro di stampa o la stampa di un fax ricevuto.



- I fogli in formato A5 (5-1/2" x 8-1/2") possono essere caricati solo nel vassoio1.
- I fogli in formato B5 non possono essere caricati nel vassoio2 (tuttavia, è possibile caricare fogli in formato B5R).
- Le impostazioni del vassoio per vassoi diversi dal vassoio bypass potrebbero non essere consentite nei programmi per gestore copiatrice (vedere la "Guida per gestore copiatrice").

1

1 Caricare la carta nel vassoio come spiegato in "Caricamento della carta nel vassoio" (p.17).

2 Premere il tasto [PERSONALIZZAZIONI].



Viene visualizzata la schermata del menu personalizzazioni.

3 Sfiocare il tasto [IMPOSTAZIONI VASSOI].

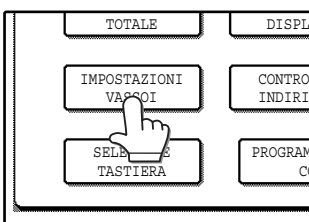

Viene visualizzata la schermata delle impostazioni vassoi.

4 Selezionare il vassoio nel quale è stata caricata la carta.

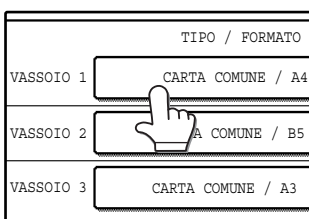

Per i numeri dei vassoi, vedere "CARTA" (p.15). Se sul display non compare il vassoio desiderato, utilizzare il tasto oppure il tasto per scorrere tra i vassoi finché non viene visualizzato.

5 Selezionare il formato e il tipo di carta caricato nel vassoio.

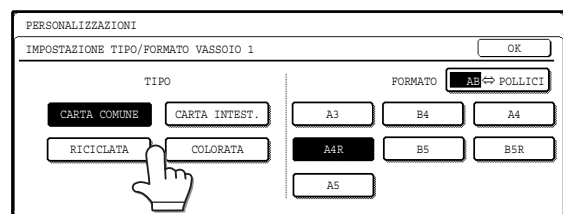

Il tipo di carta correntemente selezionato viene evidenziato.

- Per modificare la selezione del tipo di carta, sfiorare il tasto del tipo corrispondente.
- Per modificare la selezione del formato della carta, sfiorare il tasto del formato corrispondente.
- Per modificare le opzioni del formato visualizzato e impostare i formati POLLICI, sfiorare il tasto [AB ⇌ POLLICI].

6 Sfiocare il tasto OK.

7 Viene visualizzato un messaggio che chiede di controllare la carta presente nel vassoio. Controllare la carta e sfiorare il tasto [OK].

La visualizzazione tornerà alla schermata delle impostazioni del vassoio.

Impostazione del tipo di carta nel vassoio bypass

Utilizzare uno dei due metodi descritti di seguito per impostare il tipo di carta del vassoio bypass.

Premere il tasto [PERSONALIZZAZIONI].

1 Caricare la carta nel vassoio bypass come spiegato in "Caricamento della carta nel vassoio bypass" (p.18).

2 Premere il tasto [PERSONALIZZAZIONI].

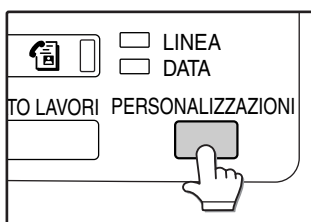

Viene visualizzata la schermata del menu personalizzazioni.

3 Sfiocare il tasto [IMPOSTAZIONI VASSOI].

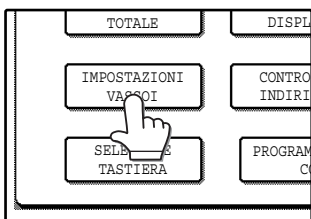

Viene visualizzata la schermata delle impostazioni vassoio.

4 Sfiocare il tasto [VASSOIO BYPASS].

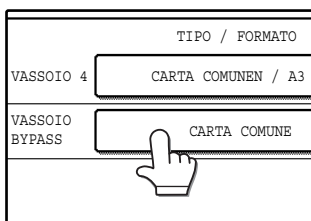

5 Selezionare il tipo di carta caricato nel vassoio.

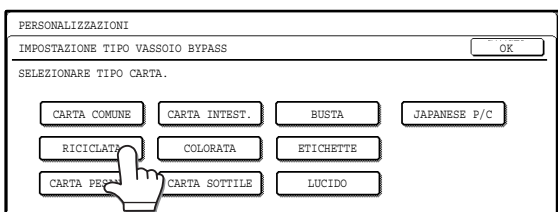

"JAPANESE P/C" si riferisce alle cartoline ufficiali utilizzate in Giappone.

6 Sfiocare il tasto [OK].

La visualizzazione tornerà alla schermata delle impostazioni del vassoio.

Con il tasto [SCELTA CARTA]

1 Caricare la carta nel vassoio bypass come spiegato in "Caricamento della carta nel vassoio bypass" (p.18).

2 Sfiocare il tasto [SCELTA CARTA].



3 Sfiocare il tasto di selezione del tipo di carta.

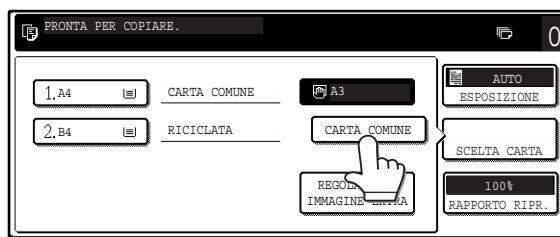

4 Selezionare il tipo di carta.

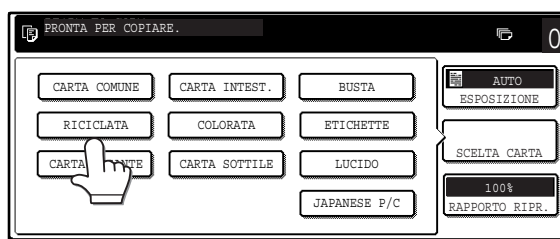

"JAPANESE P/C" si riferisce alle cartoline ufficiali utilizzate in Giappone.

5 Sfiocare il tasto [SCELTA CARTA].

La visualizzazione tornerà alla schermata principale della modalità di copia.

Questa sezione spiega le funzioni di copia di base, quali la copia normale, la riduzione o l'ingrandimento o la regolazione dell'esposizione.

SCHERMATA PRINCIPALE DELLA MODALITÀ DI COPIA

La schermata principale della modalità di copia mostra i messaggi, i tasti e le impostazioni utilizzate per la copia. Sfiore un tasto per effettuare una selezione. Quando viene premuto il tasto [COPIE], viene visualizzata la schermata principale della modalità di copia (tranne nel caso in cui viene visualizzata la schermata delle personalizzazioni).

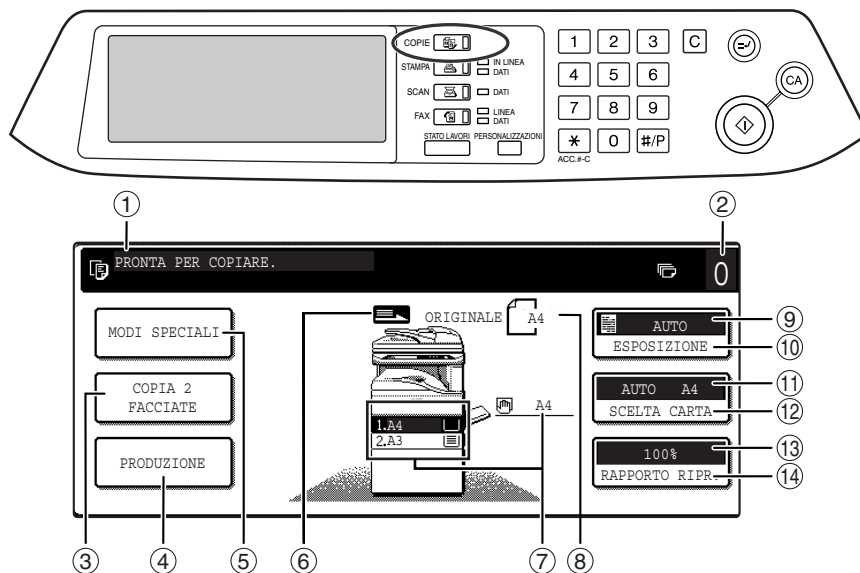

- Il messaggio varia a seconda del paese e della area.
- La schermata varia a seconda degli apparecchi installati.

① Display dei messaggi

In questo display vengono visualizzati i messaggi di stato.

② Display del numero delle copie

Visualizza il numero di copie selezionato prima della pressione del tasto [START] (☺) o il numero delle copie rimaste dopo la pressione del tasto [START] (☺). Quando viene visualizzato "0", è possibile effettuare una copia singola.

③ Tasto [COPIA 2 FACCIATE] (p.27)

Sfiore questo tasto per aprire la schermata delle impostazioni del modo duplex.

④ Tasto [PRODUZIONE] (p.35)

Sfiore questo tasto per selezionare la fascicolazione, il gruppo, la fascicolazione pinzatura e altre impostazioni di produzione.

⑤ Tasto [MODI SPECIALI] (p.39)

Sfiore questo tasto per aprire la schermata di selezione dei modi speciali.

⑥ Display alimentazione originali

Viene visualizzato quando si posiziona un originale nell'RSPF.

⑦ Display del formato della carta

Indica la posizione dei vassoi della carta, il formato della carta presente nei vassoi. "☰" indica la

presenza o meno di carta. È possibile sfiorare un vassoio della carta per modificare la selezione del vassoio.

⑧ Display del formato dell'originale

Visualizza il formato dell'originale solo quando un originale è posizionato per la copia.

⑨ Display dell'esposizione

Visualizza l'icona del tipo di esposizione selezionato e la scala di esposizione.

⑩ Tasto [ESPOSIZIONE] (p.29)

Utilizzare questo tasto per regolare l'esposizione della copia.

⑪ Display di selezione della carta

Visualizza il formato di carta selezionato. Quando è selezionata la modalità di selezione della carta automatica, viene visualizzato "AUTO".

⑫ Tasto [SCELTA CARTA] (p.22, p.26)

Utilizzare questo tasto per selezionare il formato della carta.

⑬ Display del rapporto di riproduzione

Visualizza il rapporto di riproduzione selezionato.

⑭ Tasto [RAPPORTO RIPR.] (p.31)

Utilizzare questo tasto per selezionare il rapporto di riproduzione.

COPIA NORMALE

EFFETTUARE UNA COPIA DALLA LASTRA DI ESPOSIZIONE



Se "MODO NUMERO DI CONTO" (p.56) è stato abilitato, inserire il proprio numero di conto a 5 cifre.

- 1** Aprire il copri originale/RSPF e posizionare l'originale con la facciata rivolta verso il basso sulla lastra di esposizione.

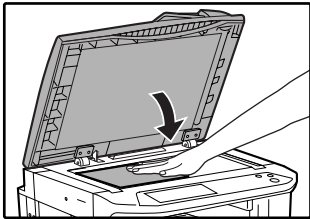

[Come posizionare l'originale]

Allineare l'angolo o l'originale con la punta della freccia (▲) sull'angolo posteriore sinistro della lastra, come indicato nell'illustrazione.

Scala originale

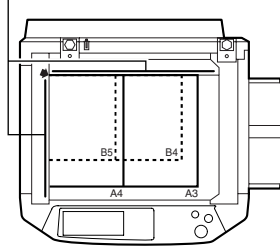

Scala originale

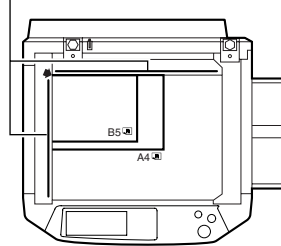

- 2** Chiudere il copri originale/RSPF.

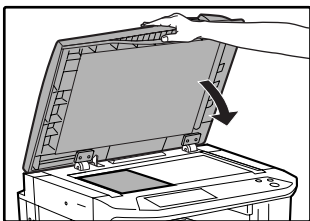

Il formato dell'originale viene visualizzato sul pannello a sfioramento.



In caso il formato dell'originale non venga automaticamente rilevato, impostare manualmente il formato originale. (p.47)

- 3** Assicurarsi che venga selezionato automaticamente lo stesso formato di carta dell'originale.

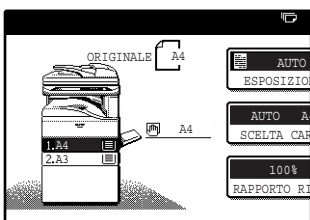

Il vassoio selezionato è evidenziato. Se il vassoio contiene un formato di carta diverso dall'originale, verrà visualizzato "CARICARE CARTA xxxx".

Anche nel caso in cui venga visualizzato il messaggio sopraccitato, è possibile eseguire le copie utilizzando il vassoio della carta selezionato.



- Per il caricamento della carta, vedere "CARICAMENTO DELLA CARTA" (p.15). In caso venga cambiato il formato della carta presente nel vassoio, è necessario cambiare anche le impostazioni del formato e del tipo di carta del vassoio. (p.19)
- Nei programmi per gestore copiatrice è possibile selezionare i tipi di carta per la funzione di selezione carta automatica oppure disattivare tale funzione (vedere la "Guida per gestore copiatrice").

Selezione manuale del formato della carta (vassoio della carta)

Se nei programmi per gestore copiatrice la selezione carta automatica è disattivata, oppure se si desidera utilizzare un formato di carta diverso dall'originale, sfiorare il tasto [SCELTA CARTA] e selezionare il vassoio della carta con il formato di carta desiderato (la carta selezionata viene evidenziata e la schermata per la selezione della carta si chiude).

Per chiudere la schermata senza selezionare un formato di carta, sfiorare nuovamente il tasto [SCELTA CARTA].

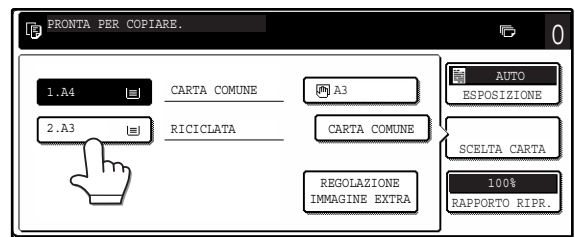

- 4** Selezionare il numero di copie e qualsiasi altra impostazione desiderata, quindi premere il tasto [START] (⏻).

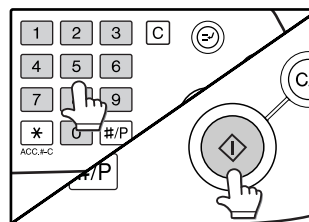

- Il numero nel display della quantità di copie diminuirà di 1 ogni volta che viene effettuata una copia.
- In caso venga effettuata una copia singola, è possibile eseguire tale operazione con il display del numero delle copie che indica "0".
- Per correggere un errore, premere il tasto [CANCELLAZIONE] (C).



- Premere il tasto [CANCELLAZIONE] (C) per interrompere la copia in corso di esecuzione.
- Per ripetere la stessa sequenza di copie per un documento originale diverso, è sufficiente sostituire l'originale e premere il tasto [START] (⏻).
- Se la copia viene interrotta a causa dell'esaurimento della carta nel vassoio, è possibile riprendere la copia sfiorando il tasto [SCELTA CARTA] e selezionando il vassoio bypass o un vassoio della carta con lo stesso formato e tipo di carta caricata con lo stesso orientamento.

COPIA DA RSPF



- Se "MODO NUMERO DI CONTO" (p.56) è abilitato, inserire il numero di conto a 5 cifre.
- Se l'RSPF è disattivato nei programmi per gestore copiatrice, non è possibile utilizzare l'RSPF. Vedere la "Guida per gestore copiatrice".

1 Assicurarsi che sulla lastra di esposizione non sia stato lasciato nessun originale, quindi chiudere l'RSPF.

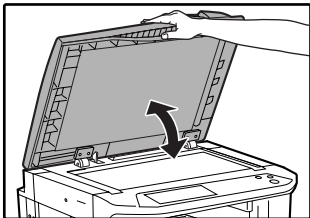

Se sulla lastra di esposizione rimane un originale dopo l'esecuzione di una copia, sul pannello a sfioramento viene visualizzato "RIMUOVERE ORIGINALE DALLA LASTRA DI ESPOSIZIONE".

2 Regolare le guide dell'originale in base alla dimensione dell'originale.

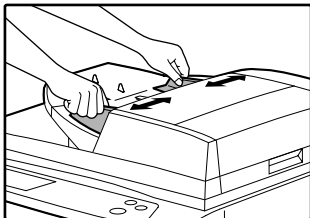

3 Posizionare gli originali con la facciata rivolta verso l'alto nel vassoio alimentatore originali.

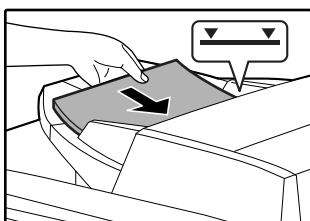

Inserire gli originali fino in fondo nella fessura di introduzione. Il formato dell'originale viene visualizzato sul pannello a sfioramento.



- È possibile introdurre fino a 100 pagine (90 g/m² (24 lbs.)) contemporaneamente.
- In caso il formato dell'originale non venga rilevato automaticamente, impostare manualmente il formato originale. (p.47)

4 Assicurarsi che sia selezionato lo stesso formato di carta dell'originale.

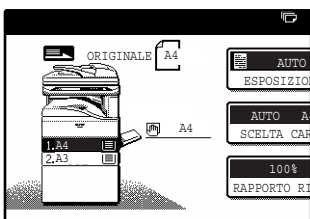

Il vassoio selezionato è evidenziato. Se nessuno dei vassoi presenta lo stesso formato di carta dell'originale, verrà visualizzato "CARICARE CARTA xxxx".

Anche nel caso in cui venga visualizzato il messaggio sopraccitato, è possibile eseguire le copie utilizzando il vassoio della carta selezionato.



- Per il caricamento della carta, vedere "CARICAMENTO DELLA CARTA" (p.15). In caso venga cambiato il formato della carta presente nel vassoio, è necessario cambiare anche le impostazioni del formato e del tipo di carta del vassoio. (p.19)
- Se necessario, selezionare manualmente il vassoio della carta con il formato di carta desiderato, come spiegato a pagina 22.
- Nei programmi per gestore copiatrice è possibile selezionare i tipi di carta per la funzione di selezione carta automatica oppure disattivare tale funzione (vedere la "Guida per gestore copiatrice").
- Se il formato dell'originale è più largo del formato della carta, il risultato della copia dalla lastra di esposizione potrebbe essere diverso dalla copia dall'RSPF. (p.22)

5 Selezionare il numero di copie e qualsiasi altra impostazione desiderata, quindi premere il tasto [START] (⏻).

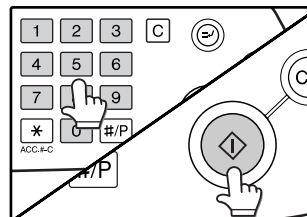

- Il numero nel display della quantità di copie diminuirà di 1 ogni volta che viene effettuata una copia.
- In caso venga effettuata una copia singola, è possibile eseguire tale operazione con il display del numero delle copie che indica "0".
- Per correggere un errore, premere il tasto [CANCELLAZIONE] (⏻).



- Premere il tasto [CANCELLAZIONE] (⏻) per interrompere la copia in corso di esecuzione.
- Se la copia viene interrotta a causa dell'esaurimento della carta nel vassoio, è possibile riprendere la copia sfiorando il tasto [SCELTA CARTA] e selezionando il vassoio bypass o un vassoio della carta con lo stesso formato e tipo di carta caricata con lo stesso orientamento.

Modo di alimentazione continua

Se nei programmi per gestore copiatrice è abilitato il modo di alimentazione continua, sul pannello a sfioramento verrà visualizzato "IMPOSTA ORIGINALI PER ALIM. CONTINUA" per circa 5 secondi dopo l'introduzione degli originali. Qualsiasi nuovo documento originale collocato nell'RSPF durante la visualizzazione di tale messaggio verrà introdotto e copiato automaticamente.

Copia di un numero elevato di originali

La modalità Preparazione Lavoro è utile quando è necessario copiare più originali di quanti possano essere collocati nell'RSPF contemporaneamente. Per informazioni relative alla modalità Preparazione Lavoro, vedere "MODALITÀ PREPARAZIONE LAVORO" (p.45).

FATTORI IMPORTANTI DURANTE L'ESECUZIONE DELLE COPIE

Lastra di esposizione e RSPF

- È possibile selezionare carta orientata diversamente rispetto all'originale, nel caso in cui sia stata selezionata la funzione selezione della carta automatica o immagine automatica. In tal caso, l'immagine dell'originale verrà ruotata.
- Durante la copia di un libro o di un originale piegato o sgualcito, premere delicatamente il copri originale/RSPF. Tale operazione consentirà di ridurre le linee d'ombra provocate dal contatto irregolare tra l'originale e la lastra di esposizione.
- Quando è abilitata la funzione del contatore del vassoio centrale, il numero di pagine che è possibile inviare al vassoio di uscita è limitato a 500 (solo formato A4 e 8-1/2" x 11"; il limite per tutti gli altri formati è di 300 pagine). Quando viene installato un finitore, il limite è di 400 pagine. Quando viene utilizzata la funzione offset, il limite è di circa 300 pagine. Quando viene raggiunto tale limite, la copia viene interrotta e la spia del tasto [START] si spegne (Ⓢ). rimuovere le copie dal vassoio centrale, quindi premere il tasto [START] (Ⓢ) per riprendere la copia. La funzione del contatore del vassoio centrale può essere disattivata nei programmi per gestore copiatrice (vedere la "Guida per gestore copiatrice").

Originali utilizzabili nell'RSPF

L'RSPF contiene un massimo di 100 fogli di originali di uguale formato (A4, 90 g/m² (8-1/2" x 11", 24 lbs.)). Nell'RSPF è possibile collocare contemporaneamente originali di lunghezze diverse, se la larghezza è la stessa; tuttavia, alcune funzioni di copia potrebbero non funzionare correttamente.

Formati degli originali ammessi

È possibile utilizzare originali nei formati da A5 a A3 (da 5-1/2" x 8-1/2" a 11" x 17") con un peso da 35 g/m² a 128 g/m² (da 9 lbs. a 34 lbs.) o da 52 g/m² a 105 g/m² (da 14 lbs. a 28 lbs.) per originali a due facciate.

Altre considerazioni

- Utilizzare originali di formato compreso tra gli intervalli di dimensione e peso specificati. Gli originali che non rientrano negli intervalli specificati possono provocare inceppamenti della carta.
- Assicurarsi che sull'originale non vi siano graffette o punti metallici.
- Se su un originale sono presenti macchie umide causate da liquido correttore o inchiostro, oppure colla di collage, assicurarsi che sia completamente asciutta prima di utilizzarlo per effettuare una copia. In caso contrario, la parte interna dell'RSPF o della lastra di esposizione potrebbe sporcarsi.
- Non è possibile utilizzare i seguenti originali. Potrebbero provocare inceppamenti, macchie e immagini non nitide.
 - Pellicole trasparenti, lucidi, altre carte trasparenti o traslucide, fotografie
 - Carta carbone
 - Carta termica
 - Originali sgualciti, piegati o strappati
 - Originali incollati e ritagliati
 - Originali perforati
 - Originali stampati utilizzando nastro inchiostrato (stampa a trasferimento termico), originali stampati su carta per trasferimento termico

Rimozione del copri originale

- Per copiare originali di grandi dimensioni come giornali, rimuovere il copri originale.
- Per rimuoverlo, aprire il copri originale e sollevarlo spostandolo leggermente all'indietro. Per riposizionare il copri originale, eseguire l'operazione opposta.
- Non è possibile rimuovere l'RSPF.

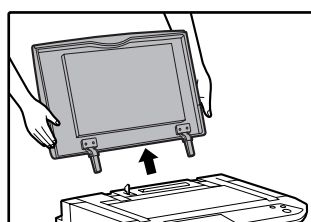

Copia di originali di varie lunghezze (Alimentazione combinata)

Quando si utilizza l'RSPF, è possibile inserire contemporaneamente originali di varie lunghezze se la larghezza degli originali è la stessa.

Per copiare originali di varie lunghezze, attenersi alle istruzioni seguenti:

1 Sfiocare il tasto [MODI SPECIALI].

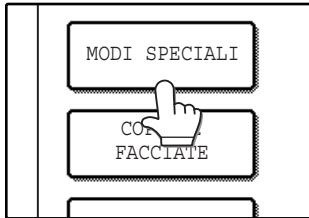

2 Sfiocare il tasto [↓], quindi il tasto [FORMATO ORIGINALE].

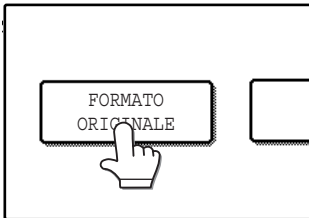

3 Selezionare la casella di controllo "MODO ALIMENTAZIONE ORIGINALI FORMATO MISTO".



4 Sfiocare il tasto [OK].

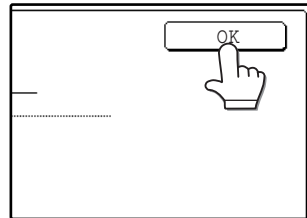

L'impostazione è stata inserita e la visualizzazione torna alla schermata principale. L'icona del formato originale passa a (A4) per indicare che è selezionata l'alimentazione combinata.



Quando la copia viene avviata in modalità di alimentazione combinata, viene eseguita la scansione di tutti gli originali prima dell'inizio della copia.

2

Rotazione automatica dell'immagine riprodotta (copia con rotazione)

Se gli originali sono collocati con un orientamento diverso dalla carta per copie, l'immagine originale verrà ruotata automaticamente di 90° (quando un'immagine viene ruotata, viene visualizzato un messaggio). In caso venga selezionata una funzione non adatta alla rotazione, come l'ingrandimento delle copie ad un formato maggiore di A4 (8-1/2" x 11") o una copia con spostamento del margine, non sarà possibile effettuare la rotazione.

[Esempio]

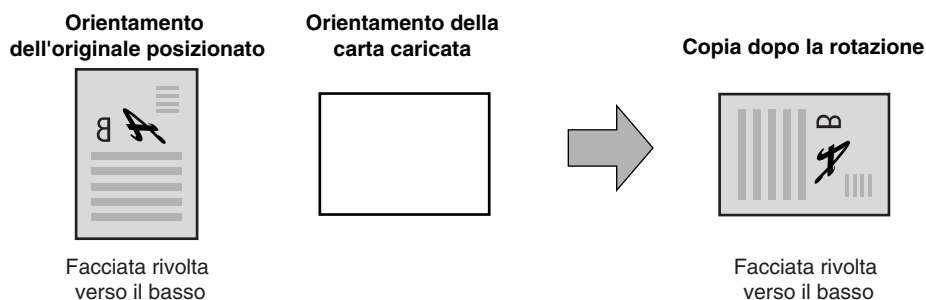

- Questa funzione ha effetto sia in modalità selezione della carta automatica che in modalità immagine automatica. È possibile disattivare la copia con rotazione nei programmi per gestore copiatrice (vedere la "Guida per gestore copiatrice").

ALIMENTAZIONE BYPASS (carta speciale)

Il vassoio bypass viene utilizzato per l'alimentazione di carte speciali, come pellicole trasparenti ed etichette. È possibile utilizzare il vassoio bypass anche per l'inserimento di carta standard.

1 Posizionare l'originale. (p.22, p.23)

2 Inserire fino in fondo la carta (lato di stampa rivolto verso il basso) nel vassoio bypass.

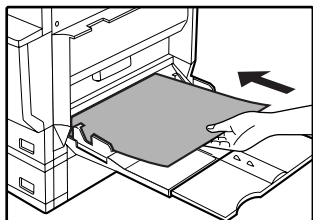

Per sapere quale tipo di carta è possibile utilizzare, vedere "CARTA" (p.15).
Per il caricamento della carta, vedere "Caricamento della carta nel vassoio bypass" (p.18).

4 Selezionare il numero di copie e qualsiasi altra impostazione desiderata, quindi premere il tasto [START] (⏻).

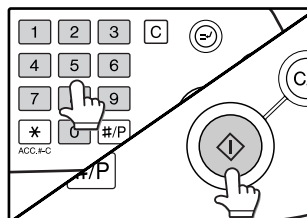

3 Sfiocare il tasto [SCELTA CARTA] o il vassoio nell'immagine dell'unità sul pannello a sfioramento e selezionare il vassoio bypass.



Impostare il tipo di carta caricato nel vassoio bypass. (p.20)

Spostamento della posizione di copia iniziale

In caso di copia su un formato di carta speciale nel vassoio bypass, è possibile spostare verticalmente la posizione di stampa iniziale per una regolazione esatta della posizione dell'immagine. Per regolare la posizione di stampa iniziale, attenersi alle istruzioni seguenti. Questa funzione può essere utilizzata solo durante l'inserimento di formati speciali dal vassoio bypass.

1 Sfiocare il tasto [SCELTA CARTA], quindi sfiocare il tasto [REGOLAZIONE IMMAGINE EXTRA] sul vassoio bypass.

2 Utilizzare il tasto ▼ oppure il tasto ▲ per regolare la posizione di stampa, quindi sfiocare il tasto [OK].

- È possibile regolare la posizione da -10 mm a +10 mm con incrementi di 0,5 mm (da -0,5 pollici a +0,5 pollici con incrementi di 0,02 pollici).
- Quando viene selezionata un'impostazione da -10 mm a -0,5 mm (da -0,5 pollici a -0,02 pollici), la posizione iniziale di stampa si sposta in avanti dalla posizione standard. Quando viene selezionata un'impostazione da +0,5 mm a +10 mm (da +0,02 pollici a +0,5 pollici), la posizione di stampa viene spostata indietro.

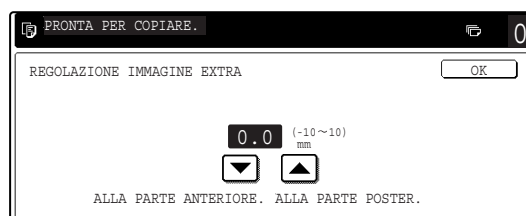

COPIA AUTOMATICA A DUE FACCIATE

È possibile copiare automaticamente due originali su entrambi i lati di un singolo foglio di carta. Quando viene utilizzato l'RSPF, le copie a due facciate degli originali a due facciate possono essere eseguite più facilmente.

	Originale → Carta		
Lastra di esposizione	Originale a una facciata → Due facciate (11+2)		
RSPF	Originale a una facciata → Due facciate (11+2) 	Originale a due facciate → Due facciate (2+2) 	Originale a due facciate → Una facciata (2+11)

2

Nota

- I formati di carta che è possibile utilizzare sono i seguenti: A5, B5, B5R, A4, A4R, B4 e A3 (8-1/2" x 11", 8-1/2" x 11"R, 8-1/2" x 13", 8-1/2" x 14" e 11" x 17").
- Quando si effettuano copie a due facciate su carta intestata, collocare il lato con l'intestazione rivolto verso il basso in caso di utilizzo di un vassoio, oppure verso l'alto in caso di utilizzo del vassoio bypass (operazione opposta rispetto alla procedura normale).
- Non è possibile effettuare la copia automatica a due facciate con carta spessa, sottile, etichette, pellicola trasparente, buste e altri tipi di carta speciale.
- Se la copia automatica a due facciate viene effettuata con la modalità super foto, la memoria potrebbe riempirsi (viene visualizzato il messaggio "LA MEMORIA È PIENA, SELEZIONA UN ALTRO MODO DI ESPOSIZIONE"). Sfiare il tasto [OK] per annullare la copia automatica a due facciate, impostare l'esposizione ad una modalità diversa da super foto e selezionare nuovamente la copia automatica a due facciate.
- È possibile disattivare la copia automatica a due facciate nei programmi per gestore copiatrice (vedere la "Guida per gestore copiatrice").
- Quando viene selezionata la copia modo libro (p.43), non è possibile utilizzare la copia originale a due facciate su due facciate o originale a due facciate su una facciata.

USO DELLA LASTRA DI ESPOSIZIONE

1 Posizionare l'originale sulla lastra di esposizione. (p.22)

2 Sfiare il tasto [COPIA 2 FACCIATE].

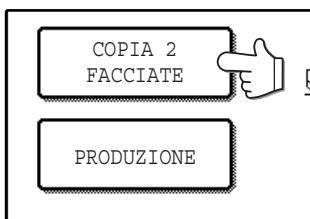

3 Sfiare il tasto [One-sided to two-sided copy].

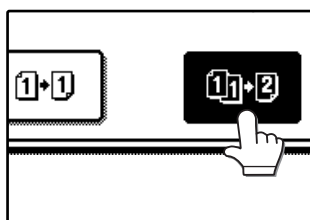

Sfiare il tasto [CAMBIO RILEGATURA] quando viene effettuata la rilegatura del blocchetto oppure, quando vengono eseguite copie automatiche a due facciate di un originale in formato A3 a una facciata (11" x 17") o in formato B4 verticale (8-1/2" x 14"), sfiare il tasto [CAMBIO RILEGATURA].

Originale con orientamento verticale
(formato A3 o B4 (11" x 17" o 8-1/2" x 14"))

Prima di [CAMBIO RILEGATURA] Dopo [CAMBIO RILEGATURA]

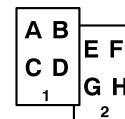
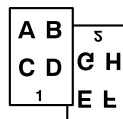

4 Sfiare il tasto [OK].

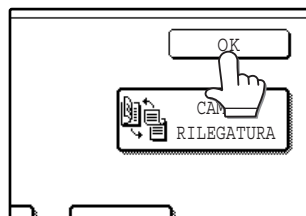

5 Assicurarsi che venga selezionato automaticamente un formato di carta adeguato, altrimenti selezionare un altro formato tramite il tasto [SCELTA CARTA].



6 Selezionare il numero di copie e qualsiasi altra impostazione desiderata, quindi premere il tasto [START] (⏻).

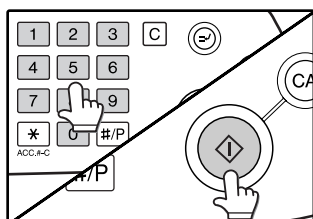

Viene eseguita la scansione dell'originale per la facciata anteriore.

7 Rimuovere il primo originale, quindi posizionare l'originale per il lato posteriore sulla lastra di esposizione. Chiudere il copri originale/RSPF, quindi premere il tasto [START] (⏻).

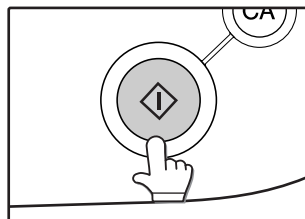

Per annullare la copia automatica a due facciate, premere il tasto [CANCELLAZIONE] (⏻).



Quando si effettuano copie a due facciate di un numero dispari di originali, sfiorare il tasto [FINE LETTURA] dopo la scansione dell'ultimo originale.

USO DELL'RSPF

1 Posizionare l'originale nel vassoio alimentatore originali. (p.23)

2 Sfiore il tasto [COPIA 2 FACCIATE].

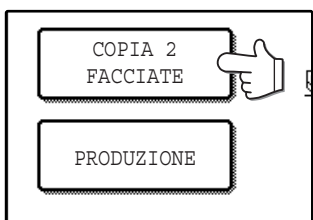

3 Sfiore la modalità di copia desiderata.

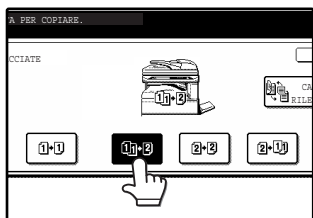

4 Sfiore il tasto [OK].

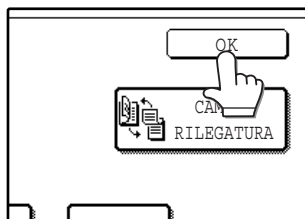

5 Assicurarsi che venga selezionato automaticamente un formato di carta adeguato, altrimenti selezionare un altro formato tramite il tasto [SCELTA CARTA].



6 Selezionare il numero di copie e qualsiasi altra impostazione desiderata, quindi premere il tasto [START] (⏻).

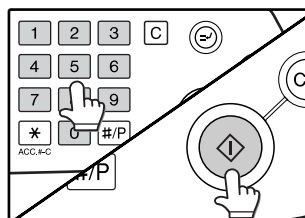

Sfiore il tasto [CAMBIO RILEGATURA] quando viene effettuata la rilegatura del blocchetto oppure, quando vengono eseguite copie automatiche a due facciate di un originale in formato A3 a una facciata (11" x 17") o in formato B4 verticale (8-1/2" x 14"), sfiorare il tasto [CAMBIO RILEGATURA].

Originale con orientamento verticale
(formato A3 o B4 (11" x 17" o 8-1/2" x 14"))

Prima di [CAMBIO RILEGATURA] Dopo [CAMBIO RILEGATURA]

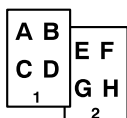
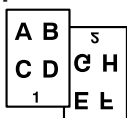

REGOLAZIONE DELL'ESPOSIZIONE

SELEZIONE DEL TIPO DI IMMAGINE DELL'ORIGINALE E REGOLAZIONE MANUALE DELL'ESPOSIZIONE

[AUTO] è l'impostazione predefinita per la regolazione automatica dell'immagine in base all'originale. Se si desidera specificare il tipo di immagine dell'originale o regolare manualmente l'esposizione, posizionare l'originale nell'RSPF oppure sulla lastra di esposizione, controllare il formato della carta, quindi attenersi alle istruzioni seguenti.

1 Sfiore il tasto [ESPOSIZIONE].



2 Selezionare [TESTO], [TESTO/FOTO], [FOTO] o [SUPER FOTO] in base all'originale.

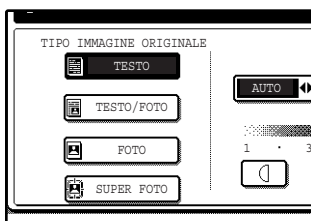

Selezione del tipo di immagine dell'originale

- Sono disponibili quattro opzioni per il tipo di immagine dell'originale.

TESTO	Utilizzare questa opzione per testo normale, carta cianografica e scrittura leggera a matita.
TESTO/FOTO	Utilizzare questa opzione per originali con testo/foto e foto stampate.
FOTO	Utilizzare questa opzione per foto e quando si desiderano mezzitoni più nitidi.
SUPER FOTO	Utilizzare questa opzione per copiare foto ad una risoluzione più elevata di 1200 dpi.

- È possibile selezionare la regolazione automatica dell'esposizione solo se è selezionato [TESTO] per il tipo di immagine dell'originale.

3 Regolazione manuale dell'esposizione della copia.

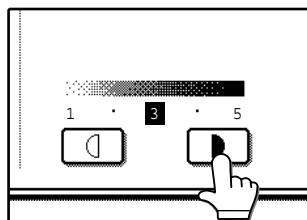

Se è stato selezionato [TESTO] per il tipo di immagine dell'originale, sfiorare il tasto [AUTO ◀▶ MANUALE] per selezionare [MANUALE], quindi regolare l'esposizione della copia.

Sfiore il tasto per ottenere copie più scure.
Sfiore il tasto per ottenere copie più chiare.



Specifiche sul valore dell'esposizione

- 1 - 2 Originali scuri come i giornali
- 3 Originali normali
- 4 - 5 Testo leggermente colorato o testo scritto a matita

Per tornare alla regolazione dell'esposizione automatica, attenersi alle istruzioni seguenti:

- 1 Sfiore il tasto [ESPOSIZIONE].
- 2 Sfiore il tasto [TESTO].
Viene visualizzato il tasto [AUTO ◀▶ MANUALE] quando viene selezionato [TESTO].
- 3 Sfiore il tasto [AUTO ◀▶ MANUALE] in modo che venga evidenziato [AUTO].
- 4 Sfiore il tasto [OK].

4 Sfiore il tasto [OK].

La visualizzazione tornerà alla schermata principale della modalità di copia.

5 Controllare il formato della carta, selezionare il numero di copie e qualsiasi altra impostazione desiderata, quindi premere il tasto [START] (⏻).

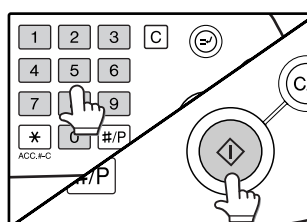

RIDUZIONE/INGRANDIMENTO/ZOOM

Sono disponibili tre modi per ingrandire e ridurre le copie:

- Selezione automatica del rapporto in base al formato della carta..... SELEZIONE AUTOMATICA DEL RAPPORTO (sotto)
 - Specifica di un rapporto con il tasto per riduzione, ingrandimento o zoom SELEZIONE MANUALE DEL RAPPORTO (p.31)
 - Selezione separata dei rapporti verticale e orizzontali copia ZOOM XY (p.32)
- I rapporti selezionabili variano a seconda delle condizioni seguenti:

Impostazione tipo di originale	Posizione dell'originale	Rapporti selezionabili
Diversa dalla modalità super foto	Lastra di esposizione	da 25 a 400%
	RSPF	da 50 a 200%
Modalità super foto	Lastra di esposizione	da 50 a 200%
	RSPF	da 50 a 141%

SELEZIONE AUTOMATICA DEL RAPPORTO

Il rapporto viene selezionato automaticamente in base al formato dell'originale e della carta.

1 Posizionare l'originale. (p.22, p.23)

Il formato dell'originale viene visualizzato sul pannello a sfioramento.



- In caso il formato dell'originale non venga visualizzato nel pannello a sfioramento, specificare manualmente il formato dell'originale. (p.47)
- Non è possibile effettuare la selezione automatica del rapporto, se l'originale o la carta non sono di formato standard.

2 Sfiocare il tasto [SCELTA CARTA], quindi selezionare il formato di carta desiderato.

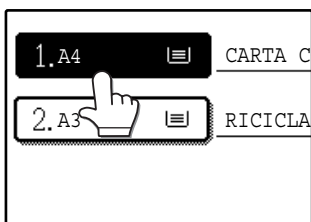

Viene evidenziato il tasto selezionato e la schermata di selezione della carta si chiude.



In caso la carta del formato desiderato non sia stata caricata in uno dei vassoi, caricare la carta del formato desiderato in un vassoio o nel vassoio bypass. (pag.19)

3 Sfiocare il tasto [IMMAGINE AUT].

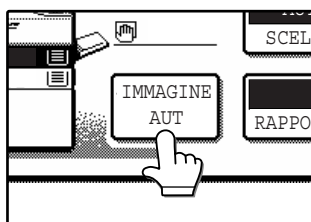

Viene selezionato un rapporto adatto in base al formato dell'originale e al formato di carta selezionato (il rapporto viene visualizzato sul pannello a sfioramento).



- Quando viene selezionata la selezione automatica del rapporto, il tasto [IMMAGINE AUT] viene evidenziato sulla schermata principale.
- Se l'originale e la carta presentano orientamenti diversi, l'immagine viene automaticamente ruotata in modo da farla corrispondere all'orientamento della carta (per carta di formato A4 (8-1/2" x 11") o inferiore).
- È possibile disattivare la rotazione dell'immagine nei programmi per gestore copiatrice (vedere la "Guida per gestore copiatrice").
- Se sullo schermo a sfioramento viene visualizzato il messaggio "IMMAGINE PIU' GRANDE DEL FOGLIO", parte dell'immagine della copia verrà tagliata.

4 Selezionare il numero di copie e qualsiasi altra impostazione desiderata, quindi premere il tasto [START] (⏻).

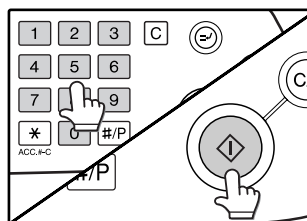

Per annullare la selezione automatica del rapporto, sfiorare il tasto [IMMAGINE AUT].

Per annullare la selezione automatica del rapporto, sfiorare il tasto [IMMAGINE AUT]. La selezione automatica del rapporto viene inoltre disattivata automaticamente in caso di sfioramento del tasto di ingrandimento, riduzione oppure [ZOOM] (⏏/⏏), in modo da consentire la selezione manuale del rapporto.

SELEZIONE MANUALE DEL RAPPORTO

Sono disponibili cinque (quattro) rapporti di riduzione predefiniti e cinque (quattro) rapporti di ingrandimento predefiniti. Inoltre, è possibile premere i tasti [ZOOM] (☰/☷) per selezionare il rapporto in incrementi dell'1%.

1 Posizionare l'originale. (p.22, p.23)

2 Sfioccare il tasto [RAPPORTO RIPR.].



3 Utilizzare il tasto [MENU] per selezionare il menu [1] o il menu [2] per la selezione automatica del rapporto di riproduzione.

Menu 1

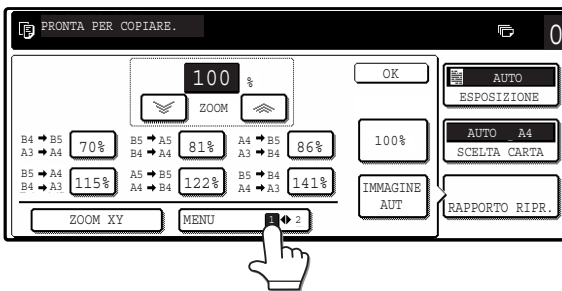

- Tasti di riduzione predefiniti: 70%, 81%, 86% (64%, 77%)
- Tasti di ingrandimento predefiniti: 115%, 122% (121%, 129%), 141%
- Tasto [100%] 100%

Menu 2

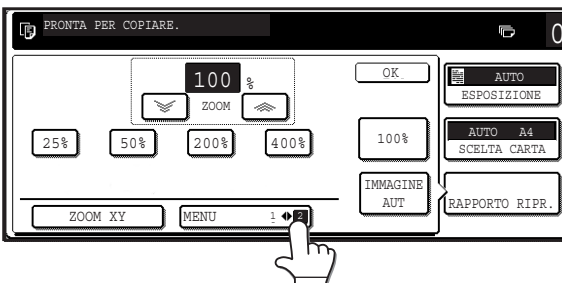

- Tasti di riduzione predefiniti: 25%, 50%
- Tasti di ingrandimento predefiniti: 200%, 400%
- Tasto [100%] 100%

4 Utilizzare il tasto di ingrandimento o riduzione o il tasto [ZOOM] (☰/☷) per impostare il rapporto di copia desiderato.

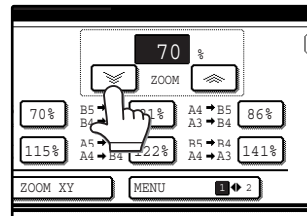
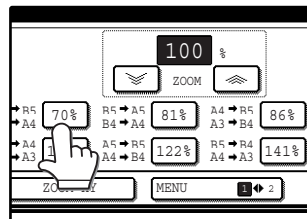

È possibile utilizzare i tasti [ZOOM] (☰/☷) per cambiare il rapporto con incrementi dell'1%. Sfioccare il tasto ☰ per aumentare il rapporto o il tasto ☷ per diminuire il rapporto. La pressione prolungata di un tasto [ZOOM] (☰/☷) rende più rapido il cambiamento di rapporto.



- Sfioccare un tasto di riduzione o ingrandimento per impostare il rapporto approssimativo, quindi sfiorare il tasto ☷ per ridurre il rapporto o il tasto ☰ per aumentare il rapporto.
- Se viene visualizzato il messaggio "IMMAGINE PIU' GRANDE DEL FOGLIO", il rapporto di copia selezionato è troppo grande per il formato della carta. Tuttavia, sfiorando il tasto [START] (⏻), viene eseguita una copia.

5 Sfioccare il tasto [OK].

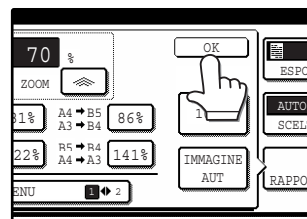

2

6 Assicurarsi che venga selezionato automaticamente un formato di carta adeguato, altrimenti selezionare un altro formato tramite il tasto [SCELTA CARTA].



Se è abilitata la modalità di selezione della carta automatica, viene automaticamente selezionato il formato di carta adeguato in base al formato dell'originale e ai rapporti di copia selezionati.

7 Selezionare il numero di copie e qualsiasi altra impostazione desiderata, quindi premere il tasto [START] (Ⓢ).

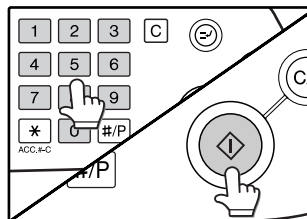

Per riportare l'impostazione del rapporto al 100%, sfiorare il tasto [RAPPORTO RIPR.] per visualizzare il menu del rapporto, quindi sfiorare il tasto [100%]. (p.31, punto 3)

SELEZIONE SEPARATA DEI RAPPORTI DI COPIA VERTICALE E ORIZZONTALE (copia ZOOM XY)

La funzione ZOOM XY consente di cambiare separatamente i rapporti di copia orizzontale e verticale.

Esempio: rapporto verticale impostato al 100% e rapporto orizzontale impostato al 50%.

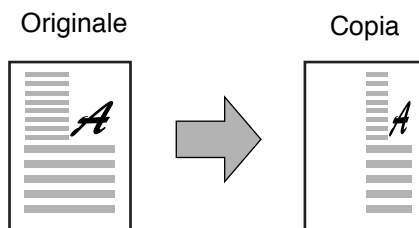

- La funzione IMMAGINE AUT/N PAG. SU 1/COPIA OPUSCOLO non può essere utilizzata in combinazione con la funzione ZOOM XY.
- Per utilizzare la funzione ZOOM XY con la funzione MODO LIBRO (p.43), impostare prima la funzione MODO LIBRO, quindi la funzione ZOOM XY.

1 Posizionare l'originale. (p.22, p.23)

2 Sfiocare il tasto [RAPPORTO RIPR.].



3 Sfiocare il tasto [ZOOM XY].

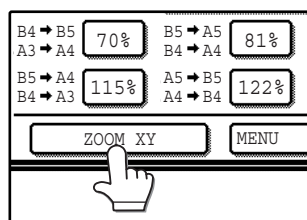

4 Sfiore il tasto [X].

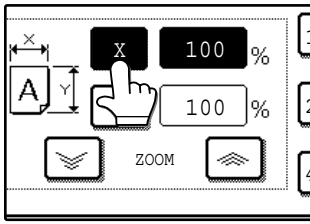

L'impostazione predefinita del tasto [X] è selezionato (evidenziato), pertanto, in genere, non è necessario eseguire tale operazione (andare al punto 5).
Se il tasto [X] non è evidenziato, eseguire tale operazione.

5 Utilizzare i tasti di riduzione, ingrandimento e [ZOOM] (⏪/⏩) per modificare il rapporto di riproduzione in direzione orizzontale (X).

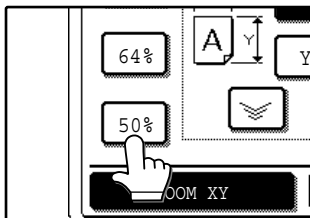

In caso venga sfiorato, un rapporto fisso non viene evidenziato.

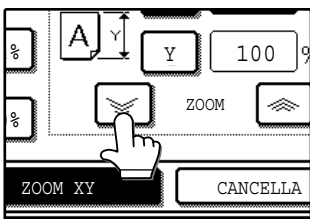

È possibile utilizzare i tasti [ZOOM] (⏪/⏩) per cambiare il rapporto con incrementi dell'1%. Sfiore il tasto ⏪ per aumentare il rapporto o il tasto ⏩ per ridurlo. La pressione prolungata del tasto [ZOOM] (⏪/⏩) rende più rapido il cambiamento di rapporto.



Nota Sfiore un tasto di riduzione o ingrandimento per impostare il rapporto approssimativo, quindi sfiorare il tasto [⏩] per ridurre il rapporto o il tasto [⏪] per aumentare il rapporto.

6 Sfiore il tasto [Y].

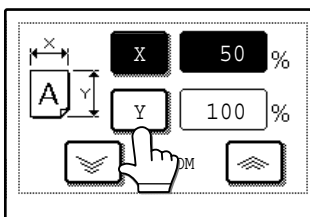

7 Utilizzare i tasti di riduzione, ingrandimento e [ZOOM] (⏪/⏩) per modificare il rapporto di riproduzione in direzione verticale (Y).

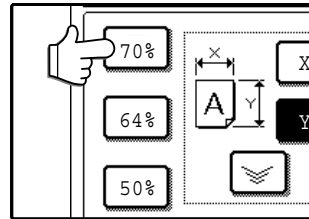

In caso venga sfiorato, un rapporto fisso non viene evidenziato.

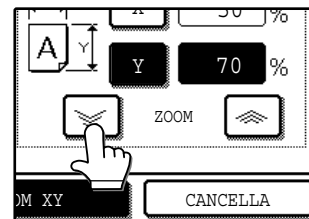

In caso sia necessario regolare nuovamente il rapporto orizzontale, sfiorare nuovamente il tasto [X].

8 Sfiore il tasto [OK].

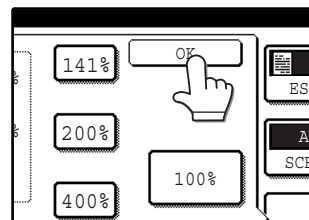

9 Assicurarsi che venga selezionato automaticamente un formato di carta adeguato, altrimenti selezionare un altro formato tramite il tasto [SCELTA CARTA].



Se la modalità di selezione della carta automatica è abilitata, viene automaticamente selezionato il formato di carta adeguato in base al formato dell'originale e ai rapporti di copia selezionati.

10 Selezionare il numero di copie e qualsiasi altra impostazione desiderata, quindi premere il tasto [START] (⏻).



Nota Per annullare tale funzione, sfiorare il tasto [CANCELLA] nella schermata ZOOM XY.

INTERRUZIONE DELL'ESECUZIONE DI UNA COPIA

È possibile interrompere momentaneamente l'esecuzione di una copia per permettere di effettuare un altro lavoro di copia. Una volta terminato l'altro lavoro di copia, l'esecuzione della copia sarà ripristinata con le impostazioni di copia originali.



Non è possibile utilizzare una copia automatica a 2 facciate, una copia fascicolazione/gruppo, una copia fascicolazione pinzatura, una copia copertina o una copia N pag. su 1 per interrompere la copia.

1 Premere il tasto [INTERRUZIONE] (⊖) per interrompere l'esecuzione della copia.

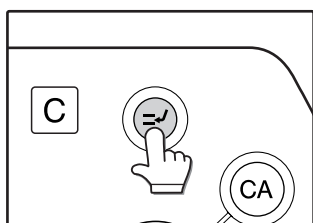

Il tasto [INTERRUZIONE] (⊖) lampeggia finché l'unità è pronta per il lavoro di interruzione, dopodiché rimane acceso.

Se si decide di annullare il lavoro di interruzione durante la selezione delle impostazioni, premere il tasto [INTERRUZIONE] (⊖).

4 Al termine del lavoro di copia, premere il tasto [INTERRUZIONE] (⊖) e rimuovere l'originale.

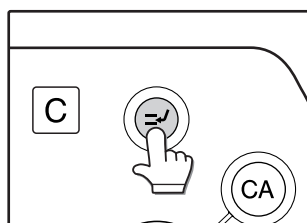

5 Sostituire l'originale precedente e premere il tasto [START] (⬇) per riprendere la copia.

Sostituire solo gli originali per i quali non è stata ancora effettuata la scansione.



- Se è abilitato il modo numero di conto, verrà visualizzato un messaggio che chiede di inserire il proprio numero di conto. Inserire il proprio numero di conto con i tasti numerici. Le copie effettuate vengono aggiunte al proprio numero di conto.
- Se viene effettuata la scansione di un originale durante la pressione del tasto [INTERRUZIONE] (⊖), il lavoro di interruzione inizierà dopo la scansione dell'originale. Se viene stampata una copia, il lavoro di interruzione inizierà dopo la stampa della copia.

2 Rimuovere l'originale precedente e posizionare l'originale per il lavoro in modo interruzione copia. (p.22, p.23)

3 Selezionare il numero di copie e qualsiasi altra impostazione desiderata, quindi premere il tasto [START] (⬇).

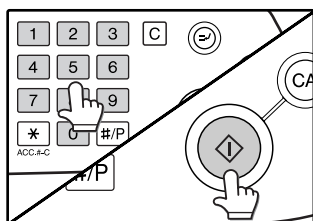

Le copie in modalità interruzione vengono sfalsate dalle copie precedenti. (Funzione offset, p.35)

Il presente capitolo spiega le funzioni di finitura speciali e altre funzioni utili.

FUNZIONI DI FINITURA DELLE COPIE

Questa sezione illustra le funzioni fascicolazione, gruppo e offset, nonché la funzione fascicolazione pinzatura utilizzata per la pinzatura di stampe unite con la funzione fascicolazione con un finitore installato.

COPIA CON FASCICOLAZIONE

Questa funzione è utilizzata per unire serie di copie. Le copie vengono inviate al vassoio centrale e agli altri vassoi, se sono installati un vassoio separatore dei lavori o un finitore.

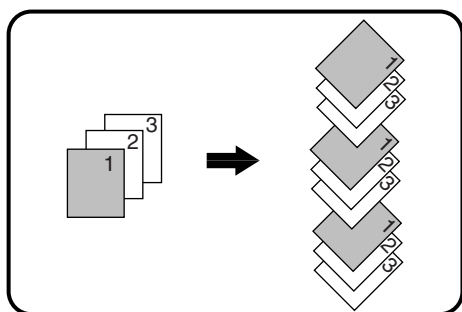

COPIA GRUPPO

Questa funzione è utilizzata per raggruppare serie di copie in base alle pagine. Le copie vengono inviate al vassoio centrale e agli altri vassoi se sono installati un vassoio separatore dei lavori o un finitore.

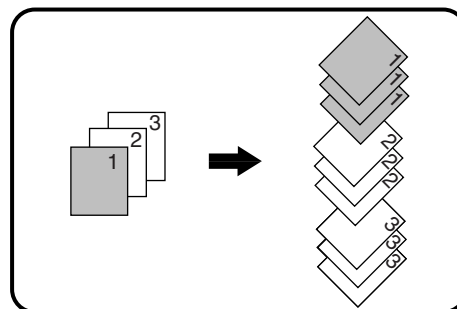

FUNZIONE OFFSET

Ciascuna serie di copie è sfalsata dalla serie precedente nel vassoio di uscita, semplificando la distinzione tra le varie serie (è possibile utilizzare la funzione offset nel vassoio centrale o nel vassoio offset del finitore).

Funzione offset "ON"

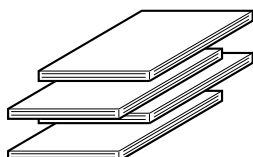

Funzione offset "OFF"

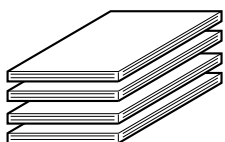

Abilitazione della funzione offset

La funzione offset ha effetto quando nella casella di controllo [OFFSET] compare il segno di spunta, che viene visualizzato sfiorando il tasto [PRODUZIONE] (in caso non compaia il segno di spunta, sfiorare la casella di controllo).

1 Posizionare gli originali nell'RSPF o sulla lastra di esposizione. (p.22, p.23)

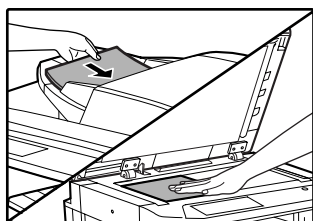

Se gli originali vengono posizionati sull'RSPF, viene selezionata automaticamente la funzione fascicolazione (per disattivare tale funzione, vedere la "Guida per gestore copiatrice").

Esempio: 5 serie di copie o 5 copie per pagina di 3 originali



2 Sfiore il tasto [PRODUZIONE].



3 Sfiore il tasto [FASCIC] o il tasto [GRUPPO].

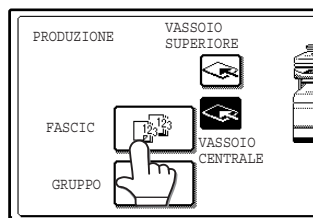

4 Sfiore il vassoio di uscita che si desidera utilizzare.



È possibile selezionare il vassoio di uscita solo se sono installati un separatore lavori o un finitore.



Per abilitare la funzione offset (p.35), sfiorare la casella di controllo [OFFSET], in modo da visualizzare un segno di spunta. Per disattivare la funzione offset, sfiorare nuovamente la casella [OFFSET] per cancellare il segno di spunta.

5 Sfiore il tasto [OK].

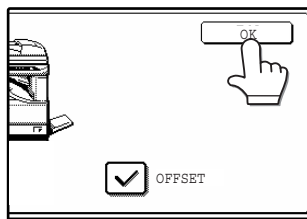

6 Selezionare il numero di copie e qualsiasi altra impostazione desiderata, quindi premere il tasto [START] (Ⓢ).

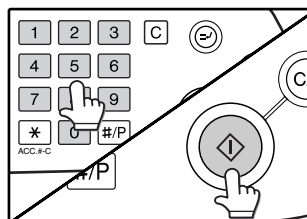

7 [In caso di utilizzo dell'RSPF:]

La copia ha inizio dopo la scansione di tutti gli originali.

[In caso di utilizzo della lastra di esposizione:]

Sostituire l'originale con l'originale successivo e premere il tasto [START] (Ⓢ). Ripetere tale procedura fino alla scansione di tutti gli originali, quindi sfiorare il tasto [FINE LETTURA].

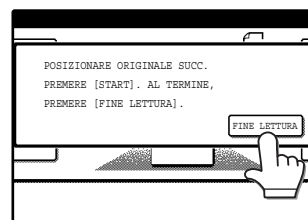

Le copie vengono raggruppate come segue:

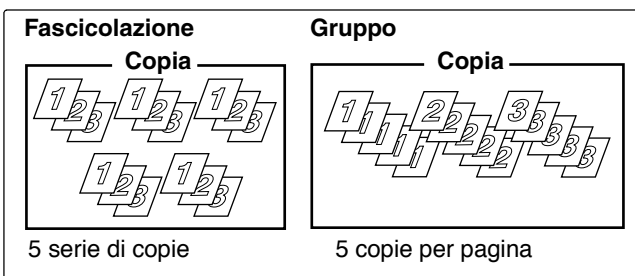



In caso la memoria si riempia durante la scansione degli originali viene visualizzato il messaggio "MEMORIA ESAURITA. PREMERE [START] PER INIZ. COPIA O [CA] PER CANCELLAZIONE". Per copiare solo gli originali scansionati, premere il tasto [START] (Ⓢ). Per annullare il lavoro, premere il tasto [CANCELLAZIONE COMPLETA] (CA).



È possibile aumentare il numero di originali che è possibile scansionare in memoria aumentando lo spazio di memoria nei programmi per gestore copiatrice o installando più memoria (vedere la "Guida per gestore copiatrice").

FASCICOLAZIONE CON PINZATURA (con finitore (AR-FN5N) installato)

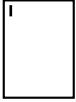
Questa funzione unisce le copie, aggiunge punti metallici a ciascuna serie e invia le serie al vassoio offset.
È possibile utilizzare la funzione fascicolazione con pinzatura solo se è installato un finitore.

Posizione di pinzatura	Orientamento verticale		Orientamento orizzontale	
Angolo in alto a sinistra		Formati di carta disponibili: A4 e B5 (8-1/2" x 11") Capacità di pinzatura: per ciascun formato, è possibile pinzare fino a 30 fogli.		Formati di carta disponibili: A3, B4 e A4R (11" x 17", 8-1/2" x 14", 8-1/2" x 13", 8-1/2" x 11" R) Capacità di pinzatura: per ciascun formato, è possibile pinzare fino a 30 fogli.

ORIENTAMENTO DELL'ORIGINALE E POSIZIONI DI PINZATURA

Se l'orientamento degli originali non corrisponde a quello della carta, le immagini vengono ruotate. La posizione di pinzatura varia in base all'orientamento dell'originale.

Uso dell'RSPF

Inserire gli originali con la facciata ricolta verso l'alto.

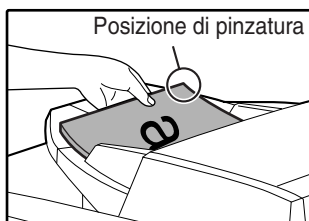

Uso della lastra di esposizione

Posizionare ciascun originale con la facciata rivolta verso il basso.



Quando si esegue una copia di originali in formato B4 o A3 (8-1/2" x 14" o 11" x 17") con orientamento verticale, le copie verranno pinzate nel punto indicato sotto.

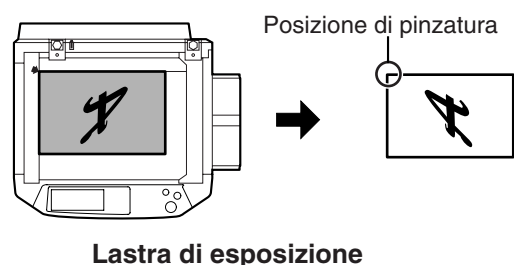
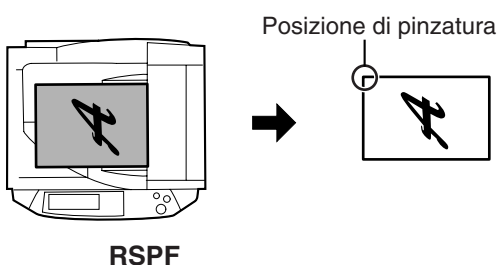

- Quando si utilizza carta intestata in modo fascicolazione pinzatura, caricare la carta con l'intestazione rivolta frontalmente o verso destra, come indicato nello schema.



- Non è possibile copiare originali di diverse dimensioni sul formato di carta corrispondente.
- Non è possibile utilizzare la funzione fascicolazione con pinzatura, se tale funzione è disattivata nei programmi per gestore copiatrice (vedere la "Guida per gestore copiatrice").
- Non è possibile utilizzare la funzione offset (p.35).

1 Posizionare l'originale. (p.22, p.23)

2 Sfiore il tasto [PRODUZIONE].

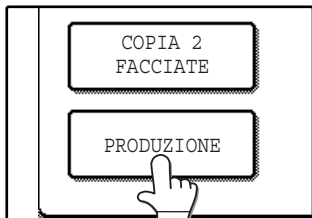

3 Sfiore il tasto [FASCIC PINZAT].

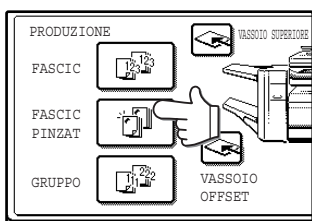

Quando è selezionato il tasto [FASCIC PINZAT], il vassoio offset viene automaticamente selezionato come vassoio di uscita. Non è possibile utilizzare il vassoio superiore e il vassoio centrale.

4 Sfiore il tasto [OK].

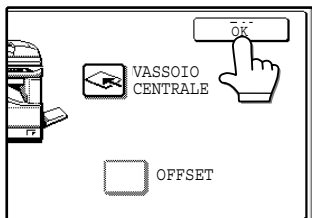

5 Selezionare il numero di copie e qualsiasi altra impostazione desiderata, quindi premere il tasto [START] (Ⓢ).

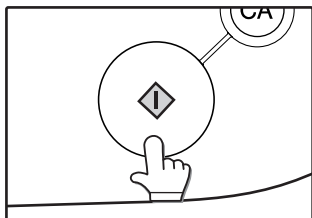

6 [In caso di utilizzo dell'RSPF:]

La copia avrà inizio dopo la scansione di tutti gli originali.

[In caso di utilizzo della lastra di esposizione:]

Sostituire l'originale con l'originale successivo e premere il tasto [START] (Ⓢ). Ripetere tale procedura fino alla scansione di tutti gli originali, quindi sfiorare il tasto [FINE LETTURA].

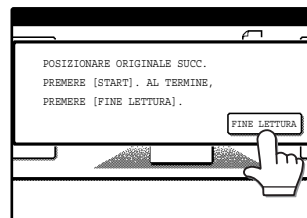

In caso la memoria si riempia durante la scansione degli originali, viene visualizzato il messaggio "MEMORIA ESAURITA. PREMERE [START] PER INIZ. COPIA O [CA] PER CANC.". Per copiare solo gli originali scansionati, premere il tasto [START] (Ⓢ). Per annullare il lavoro, premere il tasto [CANCELLAZIONE COMPLETA] (Ⓢ).



È possibile aumentare il numero di originali che è possibile scansionare in memoria aumentando lo spazio di memoria nei programmi per gestore copiatrice o installando più memoria (vedere la "Guida per gestore copiatrice").

MODI SPECIALI

Quando viene sfiorato il tasto [MODI SPECIALI] nella schermata principale della modalità di copia, viene visualizzata la schermata delle modalità speciali. Tale schermata contiene i seguenti tasti funzione speciali.

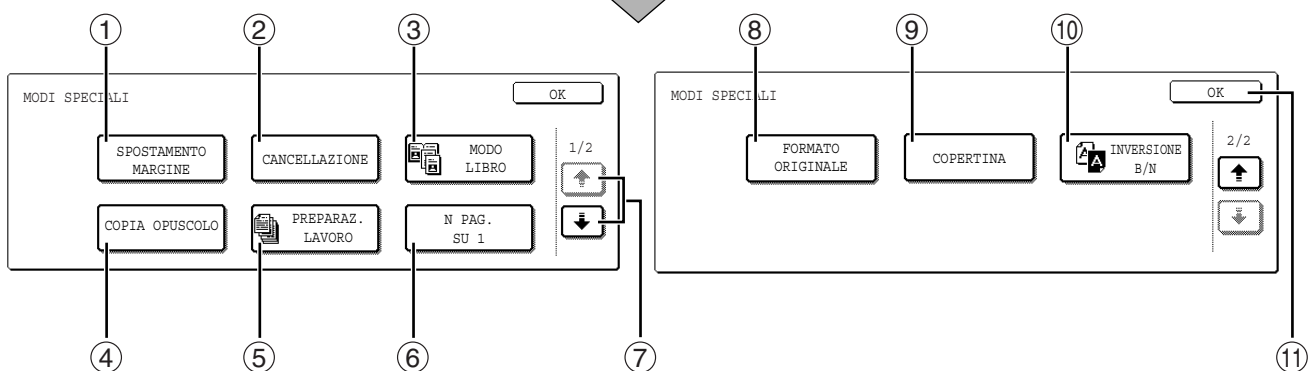
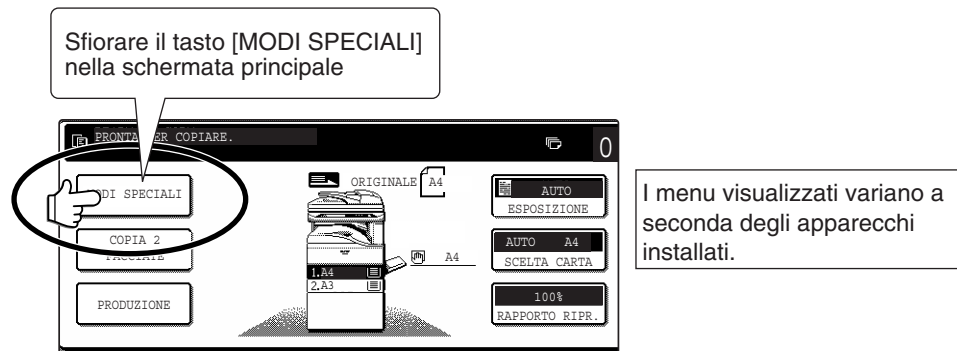

- ① **Tasto [SPOSTAMENTO MARGINE] (p.41)**
Utilizzare questo tasto per spostare l'immagine sulla carta per creare margini di rilegatura.
- ② **Tasto [CANCELLAZIONE] (p.42)**
Utilizzare questo tasto per non riprodurre le ombre sui lati che si verificano quando si eseguono copie di libri e di altri originali di spessore elevato.
- ③ **Tasto [MODO LIBRO] (p.43)**
Utilizzare questo tasto per effettuare copie separate delle pagine destra e sinistra di documenti rilegati.
- ④ **Tasto [COPIA OPUSCOLO] (p.44)**
La funzione copia opuscolo viene utilizzata per disporre le copie nel giusto ordine per la pinzatura centrale e la piegatura per creare un libretto. Due pagine dell'originale vengono copiate su ciascun lato della carta, di modo da riprodurre un totale di quattro pagine in un unico foglio.
- ⑤ **Tasto [PREPARAZ. LAVORO] (p.45)**
Utilizzare questo tasto quando si desidera copiare più originali di quanti possano essere contenuti nell'RSPF contemporaneamente. Ciò consente di dividere gli originali in serie e scansionarli sequenzialmente nell'RSPF.
- ⑥ **Tasto [N PAG. SU 1] (p.46)**
La funzione di copia n pag. su 1 è utilizzata per copiare due o quattro originali in un foglio di carta in uno qualsiasi dei quattro tipi di formati di pagina.
- ⑦ **Tasto [↓], tasto [↑]**
Utilizzare questi tasti per cambiare le pagine nella schermata funzioni speciali.
- ⑧ **Tasto [FORMATO ORIGINALE] (p.47)**
Utilizzare questo tasto per selezionare manualmente il formato originale. Quando il formato originale è selezionato, la funzione di selezione automatica del rapporto seleziona automaticamente un rapporto appropriato in base al formato della carta.
- ⑨ **Tasto [COPERTINA] (p.48)**
Premere questo tasto per utilizzare un tipo di carta diverso per la copertina anteriore e posteriore (se è installato l'RSPF).
- ⑩ **Tasto [INVERSIONE B/N] (p.50)**
Utilizzare questo tasto per invertire le aree nere e bianche.
- ⑪ **Tasto [OK]**
Sfiorare questo tasto per tornare alla schermata principale della modalità di copia.

Nota Alcune funzioni non possono essere combinate. Se viene selezionata una combinazione di funzioni non consentita, viene visualizzato un messaggio sul pannello a sfioramento.

PROCEDURA GENERALE PER L'UTILIZZO DELLE FUNZIONI SPECIALI

1 Sfiore il tasto [MODI SPECIALI].

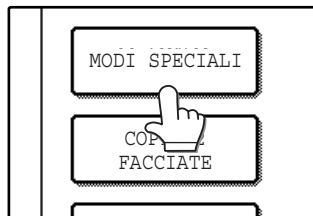

2 Sfiore il tasto del modo speciale desiderato.

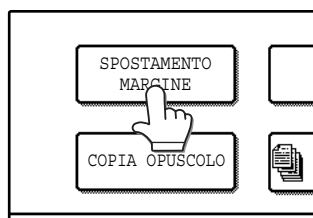

Esempio:
Selezione della funzione spostamento margine

Le procedure per le modalità che necessitano di ulteriori impostazioni sono illustrate a partire dalla pagina successiva.

COPIA CON SPOSTAMENTO DEL MARGINE

La funzione di spostamento del margine viene utilizzata per spostare automaticamente il testo o l'immagine sulla carta di circa 10 mm (1/2") nell'impostazione iniziale.

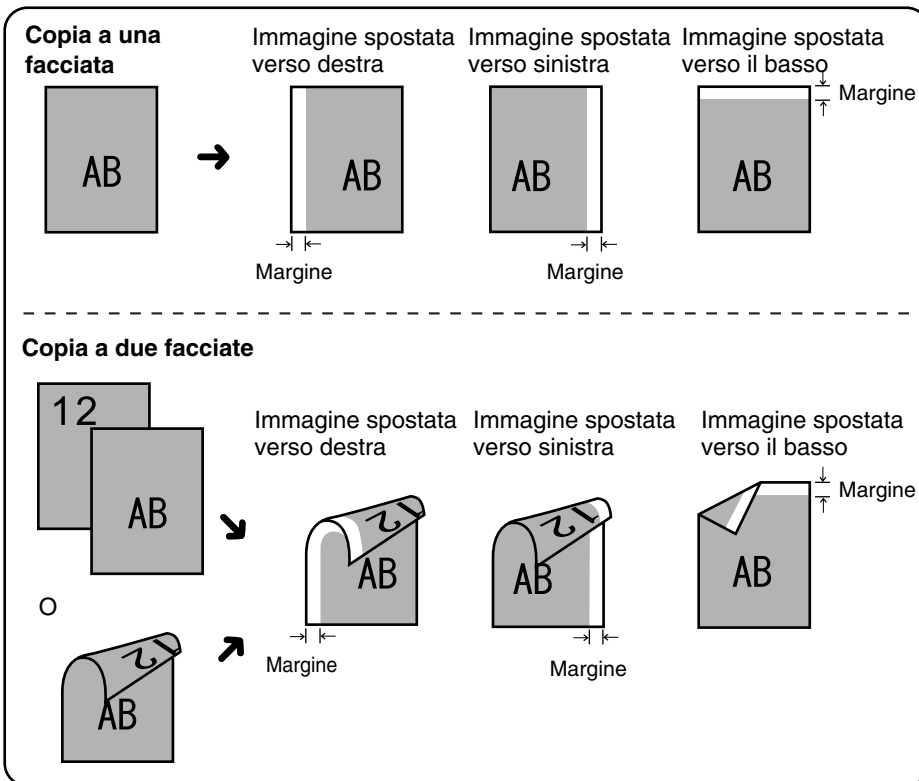

- È possibile selezionare destro, sinistro o in basso per la direzione dello spostamento, come indicato nell'illustrazione.
- È possibile impostare la larghezza dello spostamento (margine) da 0 mm a 20 mm con incrementi di 1 mm (da 0" a 1" con incrementi di 1/8").
- Se è selezionato il tasto [IN BASSO], impostare l'originale in modo che il margine da aumentare sia impostato sul lato posteriore dell'RSPF o della lastra di esposizione.

3

1 Sfiare il tasto [SPOSTAMENTO MARGINE] nella schermata delle modalità speciali.

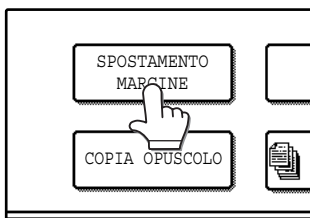

Viene visualizzata la schermata di impostazione dello spostamento del margine. Sulla schermata viene visualizzata anche l'icona di spostamento del margine (, ecc.) per indicare che la funzione è attivata.

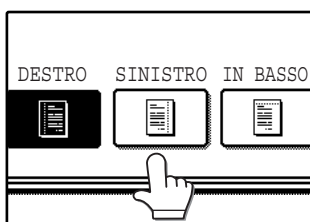

2 Selezionare la direzione dello spostamento.

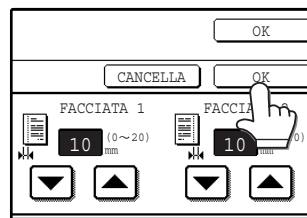

Sfiare il tasto [DESTRO], [SINISTRO] o [IN BASSO]. Viene evidenziato il tasto selezionato.

3 Regolare la larghezza dello spostamento in base alle necessità e sfiorare il tasto [OK].



Utilizzare i tasti  e  per impostare la larghezza dello spostamento. È possibile impostare la larghezza dello spostamento da 0 mm a 20 mm con incrementi di 1 mm (da 0" a 1" con incrementi di 1/8").

4 Sfiare il tasto [OK] nella schermata modi speciali.

La visualizzazione tornerà alla schermata principale della modalità di copia.

Informazioni sulle fasi seguenti

In caso di utilizzo di una lastra di esposizione, vedere pagina 22.

In caso di utilizzo dell'RSPF, vedere pagina 23.



- Quando è selezionato lo spostamento del margine, la copia con rotazione non funziona.
- Tale funzione non può essere utilizzata con carta di formato non standard.
- Per annullare la funzione di spostamento del margine, sfiorare il tasto [CANCELLA] nella schermata di impostazione dello spostamento del margine (vedere la schermata del punto 3.)

COPIA CON CANCELLAZIONE

La funzione di cancellazione è utilizzata per cancellare le ombre visibili intorno ai bordi delle copie di libri o di altri originali di spessore elevato. Le modalità di cancellazione selezionabili sono indicate di seguito. La larghezza di cancellazione è impostata inizialmente a 10 mm (1/2").

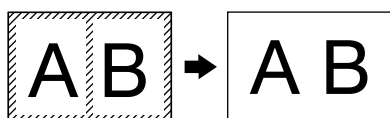
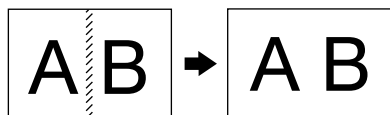
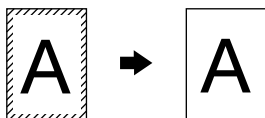

CANCELLA BORDO

Elimina le linee d'ombra attorno ai bordi dei fogli durante la copia di carta pesante o di un libro.

CANCELLA CENTRO

Elimina le linee d'ombra provocate dalle rilegature di documenti rilegati.

CANCELLA BORDO + CENTRO

Elimina sia le linee d'ombra attorno ai bordi delle copie che l'ombra al centro.

1 Sfiocare il tasto [CANCELLAZIONE] nella schermata modi speciali.



Viene visualizzata la schermata delle impostazioni di cancellazione. Nella schermata viene visualizzata anche l'icona di cancellazione (☒, ecc.) per indicare che la funzione è attivata.

2 Selezionare la modalità di cancellazione desiderata.

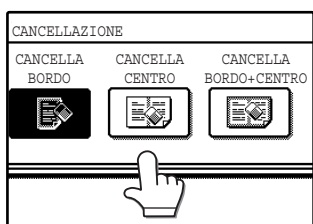

Selezionare una delle tre modalità di cancellazione. Il tasto selezionato viene evidenziato.

3 Regolare la larghezza di cancellazione in base alle necessità e sfiorare il tasto [OK].

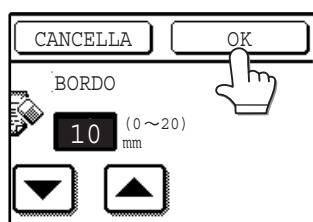

Utilizzare i tasti ▼ e ▲ per regolare la larghezza di cancellazione. È possibile impostare la larghezza di cancellazione da 0 mm a 20 mm con incrementi di 1 mm (da 0" a 1" con incrementi di 1/8").

4 Sfiocare il tasto [OK] nella schermata modi speciali.

La visualizzazione tornerà alla schermata principale della modalità di copia.

Informazioni sulle fasi seguenti

In caso venga utilizzata la lastra di esposizione, vedere pagina 22.
In caso venga utilizzato l'RSFP, vedere pagina 23.



- Tale funzione non può essere utilizzata con originali di formato non standard.
- Tale funzione non può essere selezionata quando viene utilizzata l'alimentazione combinata (p.25).
- Per annullare la funzione copia con cancellazione, sfiorare il tasto [CANCELLA] nella schermata delle impostazioni di cancellazione (vedere la schermata del punto 3.)

MODO LIBRO

La funzione modo libro produce copie separate di due pagine adiacenti sulla lastra di esposizione. È particolarmente utile per la copia di libri e altri documenti rilegati.

[Esempio] Copia della pagina destra e sinistra di un libro

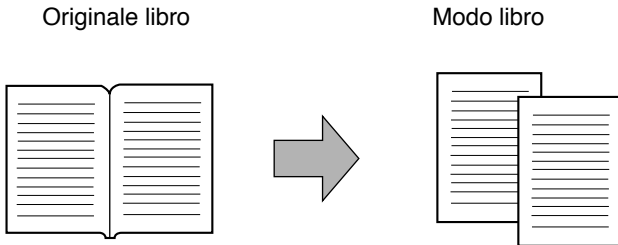

- È possibile selezionare un'impostazione della riduzione quando si utilizza la funzione modo libro; tuttavia, non è possibile selezionare un'impostazione di ingrandimento.
- La funzione modo libro può essere utilizzata solo per la copia dalla lastra di esposizione. Non è possibile utilizzare l'RSPF.
- È possibile utilizzare carta in formato B5 e A4 (8-1/2" x 11").

1 Sfioccare il tasto [MODO LIBRO] nella schermata modi speciali.

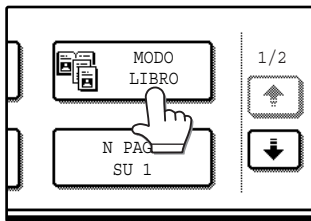

Il tasto [MODO LIBRO] viene evidenziato per indicare che la funzione è abilitata e nella schermata viene visualizzata l'icona del modo libro (📖).

2 Sfioccare il tasto [OK] nella schermata modi speciali.



La visualizzazione tornerà alla schermata principale della modalità di copia.

3 Posizionare l'originale sulla lastra di esposizione. (p.22)

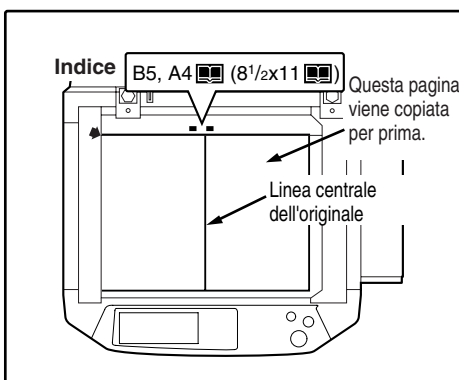

Nota per la copia di originali da libri:

durante la copia di un libro di spessore elevato, premere delicatamente sul libro per appiattirlo sulla lastra di esposizione.

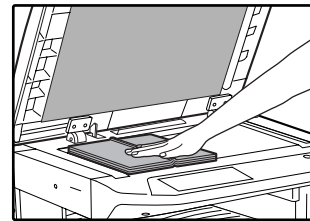

4 Assicurarsi che sia selezionata carta di formato B5 o A4 (8-1/2" x 11").



In caso non sia selezionata carta di formato B5 o A4 (8-1/2" x 11"), sfiorare il tasto [SCELTA CARTA] per selezionare carta di formato B5 o A4 (8-1/2" x 11").

5 Selezionare il numero di copie e qualsiasi altra impostazione desiderata, quindi premere il tasto [START] (🔴).

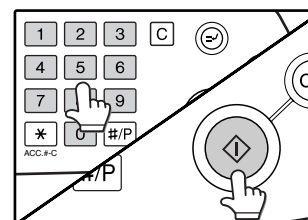

Nota

- Per annullare la funzione modo libro, sfiorare il tasto [MODO LIBRO] nella schermata modi speciali (il tasto non sarà più evidenziato) (vedere la schermata del punto 1).
- Per cancellare le ombre provocate dalla rilegatura del documento, utilizzare la funzione cancella bordo (p.42) (Cancella Centro e Cancella Bordo + Centro non possono essere utilizzate con la funzione modo libro).

COPIA OPUSCOLO

La funzione copia opuscolo viene utilizzata per disporre le copie nel giusto ordine per la pinzatura centrale e la piegatura per creare un libretto. Su ciascun lato della carta vengono copiate due pagine originali, in modo da copiare un totale di quattro pagine su ciascun foglio.

Tale funzione è utile per ordinare le copie creando un libretto o un opuscolo dall'aspetto gradevole.

[Esempio]: Copia di 8 originali con la funzione copia opuscolo

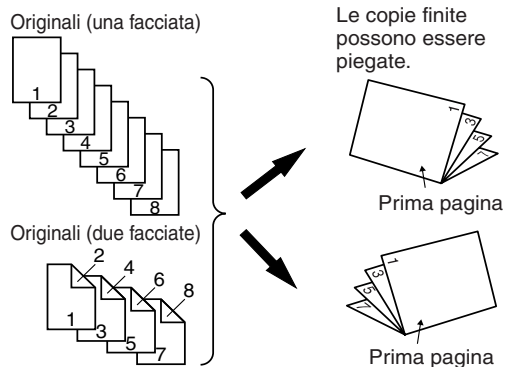

- Scansionare gli originali in ordine dalla prima all'ultima pagina. L'ordine della copia viene regolato automaticamente dall'unità.
- È possibile selezionare sia la rilegatura sinistra (apertura da destra a sinistra) che la rilegatura destra (apertura da sinistra a destra).
- Vengono copiati quattro originali in un unico foglio. Le pagine bianche possono essere aggiunte automaticamente alla fine, a seconda del numero degli originali.

1 Sfiore il tasto [COPIA OPUSCOLO] nella schermata del menu modi speciali.

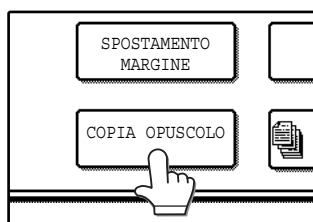

Viene visualizzata la schermata di impostazione della copia opuscolo. Viene visualizzata anche l'icona della copia opuscolo (📖), ecc.) nell'angolo superiore della schermata ad indicare che la funzione è attivata.

mata ad indicare che la funzione è attivata.

2 Specificare se verranno effettuate copie degli originali a una o due facciate.

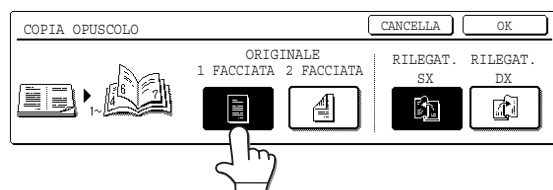

3 Selezionare la posizione della rilegatura ([RILEGAT. SX] o [RILEGAT. DX]), quindi sfiorare il tasto [OK] nella schermata di impostazione della copia opuscolo.

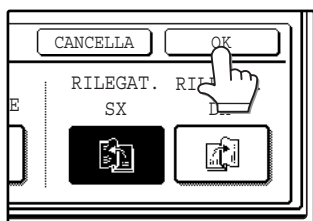

La visualizzazione tornerà alla schermata del menu modi speciali.

4 Sfiore il tasto [OK] nella schermata modi speciali.

La visualizzazione tornerà alla schermata principale della modalità di copia.

5 Posizionare l'originale. (p.22, p.23)

6 Assicurarsi che sia stato selezionato automaticamente un formato di carta adeguato.

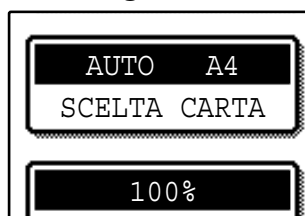

Se non è selezionato il formato di carta desiderato, utilizzare il tasto [SCELTA CARTA] per selezionare il formato della carta. Dopo che è stato selezionato il formato della carta, sfiorare il tasto

[IMMAGINE AUT.]. Viene automaticamente selezionato un rapporto adeguato.

7 Selezionare il numero di copie e qualsiasi altra impostazione desiderata, quindi premere il tasto [START] (⏻).

8 [In caso di utilizzo dell'RSPF:]

La copia avrà inizio dopo la scansione di tutti gli originali.

[In caso di utilizzo della lastra di esposizione:]

Sostituire l'originale con l'originale successivo e premere il tasto [START] (⏻). Ripetere tale procedura fino alla scansione di tutti gli originali, quindi sfiorare il tasto [FINE LETTURA].

Quando è selezionata la funzione copia opuscolo, viene abilitata automaticamente la copia automatica a due facciate.



Nota Per annullare la funzione copia opuscolo, sfiorare il tasto [CANCELLA] nella schermata di impostazione della funzione copia opuscolo (vedere la schermata del punto 2).

MODALITÀ PREPARAZIONE LAVORO

Utilizzare questa funzione quando si desidera copiare più originali di quanti possano essere contenuti nell'RSPF contemporaneamente (il numero massimo di originali che è possibile posizionare nell'RSPF contemporaneamente è 100).



- In caso la memoria si riempia durante la scansione degli originali, viene visualizzato il messaggio "MEMORIA ESAURITA. PREMERE [START] PER INIZ. COPIA O [CA] PER CANC.". Per copiare solo gli originali scansionati, premere il tasto START (⏻). Per annullare il lavoro, premere il tasto [CANCELLAZIONE TOTALE] (CA).
- A seconda del contenuto degli originali, la memoria potrebbe riempirsi prima della scansione di 100 originali. In tal caso, premere il tasto [START] (⏻) per copiare gli originali scansionati, quindi posizionare di nuovo gli originali non scansionati sull'RSPF e ripetere la procedura di copia.
- Per aumentare il numero di originali che è possibile scansionare, installare più memoria o aumentare lo spazio in memoria nei programmi per gestore copiatrice (vedere la "Guida per gestore copiatrice").

Esempio: copia di 130 originali (in formato A4 (8-1/2" x 11"))

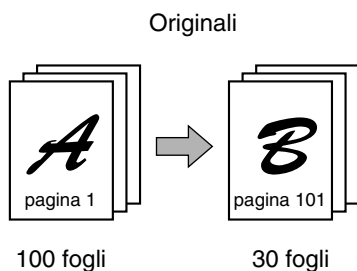

- * Dividere gli originali in serie in modo che ciascuna serie non contenga più di 100 pagine. Scansionare le serie in ordine a partire dalla prima pagine della serie A.

1 Sfiocare il tasto [PREPARAZ. LAVORO] nella schermata del menu modi speciali.



Viene evidenziato il tasto [PREPARAZ. LAVORO]. Viene visualizzata anche l'icona di copia preparazione lavoro (📄) nella schermata ad indicare che la funzione è abilitata.

2 Sfiocare il tasto [OK] nella schermata modi speciali.

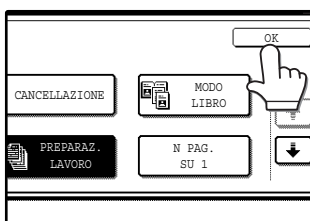

La visualizzazione tornerà alla schermata principale della modalità di copia.

3 Posizionare gli originali nell'RSPF. (p.23)

4 Assicurarsi che venga selezionato un formato di carta adeguato, selezionare il numero di copie e qualsiasi altra impostazione desiderata, quindi premere il tasto [START] (⏻).

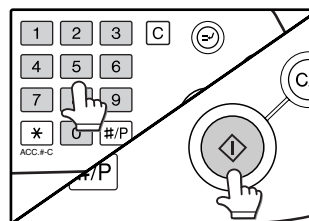

La scansione ha inizio. Alla fine della scansione della prima serie di originali (A nell'esempio sopra riportato), inserire la seconda serie e premere il tasto [START] (⏻).

Ripetere tale procedura fino alla scansione di tutti gli originali rimanenti (B nell'esempio sopra riportato). Rimuovere ciascuna serie di originali scansionati prima di inserire la serie successiva.

5 Sfiocare il tasto [FINE LETTURA].

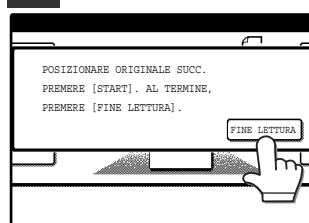

La copia ha inizio.



Per annullare la funzione della modalità di preparazione lavoro, sfiorare il tasto [PREPARAZ. LAVORO] nella schermata modi speciali, in modo che non sia più evidenziato (vedere la schermata del punto 1.)

COPIA N PAG. SU 1

La funzione copia n pag. su 1 viene utilizzata per copiare due o quattro originali su un unico foglio di carta in un ordine specifico.

Esempio: copia di quattro originali su un foglio di carta (numero pagina: 4 in 1 (1/2), formato pagina: (1/2 3/4))

Copia a una facciata di originale a una facciata

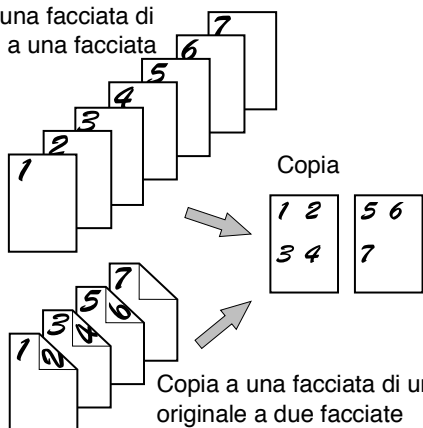

- Quando si utilizza la funzione copia n pag. su 1, posizionare gli originali, selezionare il formato di carta desiderato e selezionare la modalità di copia prima di selezionare la funzione copia n pag. su 1 nella schermata modi speciali.
- Quando si utilizza la funzione copia n pag. su 1, viene impostato automaticamente il rapporto di riproduzione appropriato in base al formato dell'originale, al formato della carta e al numero di originali da copiare in un unico foglio. Il rapporto di riduzione minimo è 25% (il rapporto minimo è 50% quando è selezionata l'opzione SUPER FOTO per il tipo di immagine dell'originale nelle impostazioni di esposizione della copia o quando viene utilizzato l'RSPF). A seconda del formato dell'originale, del formato della carta e del numero di originali da copiare in un unico foglio, parti delle immagini degli originali potrebbero essere tagliate.

1 Sfioccare il tasto [N PAG. SU 1] nella schermata del menu MODI SPECIALI.

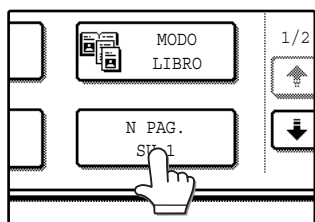

Viene visualizzata la schermata di impostazione della copia n pag. su 1. Nella schermata viene visualizzata anche l'icona copia n pag. su 1 (1/2 3/4, ecc.) ad indicare che la funzione è abilitata.

2 Selezionare il numero di originali da copiare in un unico foglio nella schermata di selezione della copia n pag. su 1.

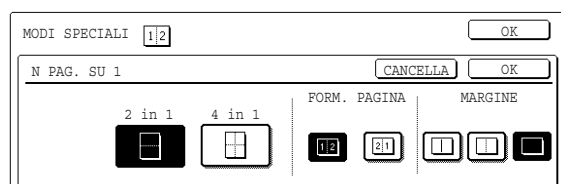

3 Selezionare il formato pagina.

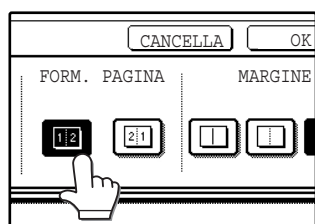

Selezionare l'ordine in cui gli originali compariranno sulla copia.

4 Selezionare un'impostazione per la linea del margine.

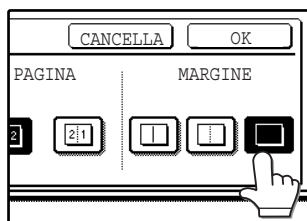

Selezionare [1], [2], oppure [3].

5 Sfioccare il tasto [OK] nella schermata di impostazione n pag. su 1.

La visualizzazione torna alla schermata del menu modi speciali.

6 Sfioccare il tasto [OK] nella schermata del menu modi speciali.

La visualizzazione torna alla schermata principale della modalità di copia.

7 Selezionare il numero di copie e qualsiasi altra impostazione desiderata, quindi premere il tasto [START] (⏻).

8 [In caso di utilizzo dell'RSPF:]

La copia avrà inizio dopo la scansione di tutti gli originali.

[In caso di utilizzo della lastra di esposizione:]

Sostituire l'originale con l'originale successivo e premere il tasto [START] (⏻). Ripetere questa operazione fino alla scansione di tutti gli originali, quindi premere il tasto [FINE LETTURA], se necessario.



- È possibile ruotare le immagini a seconda del numero di originali e all'orientamento degli originali e della carta.
- Per annullare la funzione copia n pag. su 1, sfiorare il tasto [CANCELLA] nella schermata di impostazione n pag. su 1 (la schermata del punto 2).

FORMATO ORIGINALE

Se si desidera utilizzare un formato di carta diverso da quello selezionato automaticamente, l'impostazione del formato originale è specificato dai modi speciali. Da qui è possibile selezionare anche l'impostazione di alimentazione combinata (p.25).

1 Sfiocare il tasto , quindi sfiocare il tasto [FORMATO ORIGINALE] nella schermata del menu modi speciali.

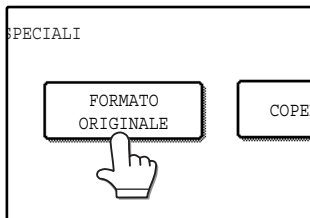

Viene visualizzata l'impostazione del formato originale.

5 Sfiocare il tasto [OK] nella schermata del menu modi speciali.

La visualizzazione torna alla schermata principale della modalità di copia.



Per selezionare l'alimentazione combinata, selezionare la casella di controllo "MODO ALIMENTAZIONE ORIGINALI FORMATO MISTO". La modalità di alimentazione combinata è illustrata a pagina 25.

2 Sfiocare il tasto [MANUALE].



3 Selezionare il formato dell'originale.

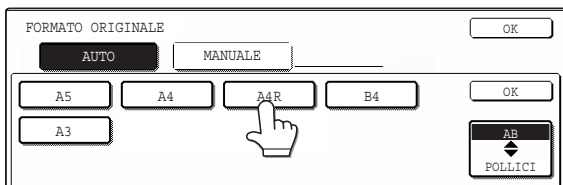

Viene evidenziato il tasto [MANUALE] e viene visualizzato il formato di carta selezionato.



Per selezionare il formato in POLLICI di un originale, sfiocare il tasto [AB ◀▶ POLLICI]. Viene visualizzato il formato in POLLICI.

4 Sfiocare il tasto [OK] interno.

La visualizzazione torna alla schermata del menu modi speciali.

3

COPIA COPERTINA

La modalità copia copertina viene utilizzata per aggiungere una copertina alla parte anteriore o posteriore o a entrambe le parti anteriore e posteriore di un documento con più pagine.
Per utilizzare la modalità copia copertina, è necessario utilizzare l'RSPPF.

Copia su una copertina

Copie a una facciata da originali a una facciata o due facciate

Originali a una facciata Copie a una facciata (copia su una copertina)

Copri originali Copertina anteriore (può copiare sulla facciata anteriore)

Copertina posteriore (nessuna copia)

Originali a due facciate

Copri originali Copertina anteriore (può copiare sulla facciata anteriore)

Copertina posteriore (nessuna copia)

Copie a due facciate da originali a una facciata o a due facciate

Originali a una facciata Copie a due facciate (copia su una copertina)

Copri originali Copertina anteriore (può copiare sulla facciata anteriore)

Copertina posteriore (nessuna copia)

Originali a due facciate

Copri originali Copertina anteriore (può copiare sulla facciata anteriore)

(Facciata posteriore della copertina bianca)

- È possibile selezionare una copertina anteriore, una copertina posteriore o entrambe le copertine.
- È possibile specificare se la copertina anteriore deve essere copiata o meno.
- Non è possibile eseguire la copia su entrambi i lati di una copertina posteriore.

Non effettuare la copia su una copertina

Copie a una facciata da originali a una facciata o due facciate

Originali a una facciata Copie a una facciata (copia su una copertina)

Copertina anteriore (senza copia su copertina)

Copertina posteriore

Originali a due facciate

Copertina anteriore (senza copia su copertina)

Copertina posteriore

Copie a due facciate da originali a una facciata o a due facciate

Originali a una facciata Copie a una facciata (senza copia su copertina)

Copertina anteriore (senza copia su copertina)

Copertina posteriore

Originali a due facciate

Copertina anteriore

- È possibile selezionare una copertina anteriore, una copertina posteriore o entrambe le copertine.

1 Sfiocare il tasto , quindi sfiorare il tasto [COPERTINA] nella schermata del menu modi speciali.

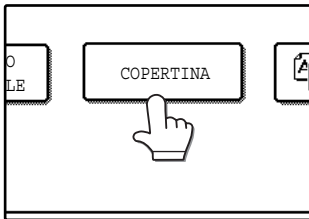

Viene visualizzata la schermata di impostazione della copertina. Nella schermata viene visualizzata anche l'icona della copertina (, ecc.) ad indicare che la funzione è attivata.

2 Selezionare la/e copertina/e che si desidera aggiungere.

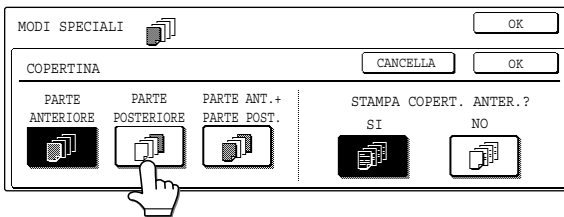

Per aggiungere solo una copertina anteriore, sfiorare il tasto [PARTE ANTERIORE]. Per aggiungere solo una copertina posteriore, sfiorare il tasto [PARTE POSTERIORE]. Per aggiungere sia una copertina anteriore che posteriore, sfiorare il tasto [PARTE ANT.+PARTE POST.].

3 Specificare se la copertina posteriore deve essere copiata o meno.

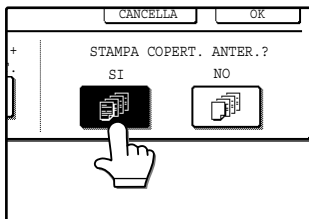

Selezionare [SI] oppure [NO] Nel pannello a sfioramento. Se è selezionato [SI], la prima pagina del documento viene copiata sulla copertina anteriore.

4 Sfiocare il tasto [OK] nella schermata di impostazione della copertina.

Tornare alla schermata dei modi speciali.

5 Sfiocare il tasto [OK] nella schermata modi speciali.

La visualizzazione torna alla schermata principale della modalità di copia.

6 Caricare la carta per copertina da utilizzare nel vassoio bypass.

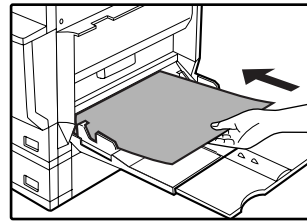

Caricare lo stesso formato di carta di quello utilizzato per il lavoro di copia.

Informazioni sulle fasi seguenti

Vedere pagina 23.



- Non è possibile copiare nella parte interna di una copertina anteriore, né su entrambi i lati di una copertina posteriore.
- Assicurarsi di posizionare gli originali nell'RSPF. La lastra di esposizione non può essere utilizzata per tale funzione.
- Durante la copia della copertina, il modo di alimentazione continua non funziona anche se è abilitato nei programmi per gestire copiatrice (vedere la "Guida per gestire copiatrice").
- Per annullare la funzione copia copertina, selezionare nuovamente la funzione copia copertina e sfiorare il tasto [CANCELLA] (vedere la schermata del punto 2.)

3

COPIA RETRO IN BIANCO E NERO

La funzione RETRO IN BIA. E NERO è utilizzata per invertire le aree bianche e nere in una copia per creare un'immagine negativa.



Quando è selezionata la funzione retro in bia. e nero, la modalità di esposizione viene impostata automaticamente sul modo TESTO. Non è possibile selezionare un'altra modalità di esposizione. Se la modalità retro in bia. e nero viene annullata, la modalità TESTO non viene annullata automaticamente.

1 Sfiocare il tasto , quindi sfiorare il tasto [INVERSIONE B/N] nella schermata del menu modi speciali.

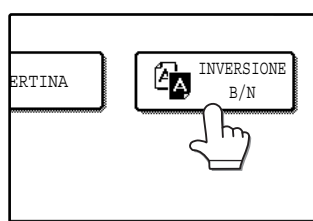

Viene evidenziato il tasto [INVERSIONE B/N]. Nella schermata viene visualizzata anche l'icona retro in bia. e nero () ad indicare che la funzione è abilitata.

2 Sfiocare il tasto [OK] nella schermata modi speciali.

La visualizzazione torna alla schermata principale della modalità di copia.

Informazioni sulle fasi seguenti

In caso venga utilizzata la lastra di esposizione, vedere pagina 22.

In caso venga utilizzato l'RSPF, vedere pagina 23.



Per annullare la funzione di copia retro in [INVERSIONE B/N] nella modalità modi speciali (il tasto non sarà più evidenziato) (vedere la schermata del punto 1).

CARD SHOT

È possibile copiare il fronte e il retro di un biglietto su un unico foglio di carta. Questa funzione è utile per effettuare copie a scopi di certificazione e per risparmiare carta.

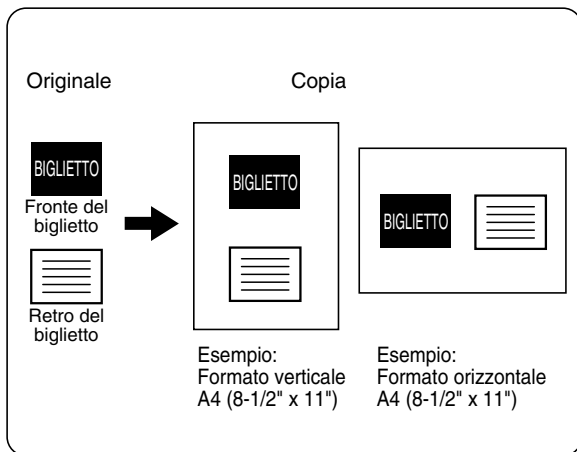



L'operazione di copia può essere eseguita solo su carta di formato standard. Quando si utilizza questa funzione, non è possibile ruotare l'immagine.

- 1 Verificare di aver selezionato un formato carta adatto, oppure selezionare un altro formato utilizzando il tasto [SCELTA CARTA].**



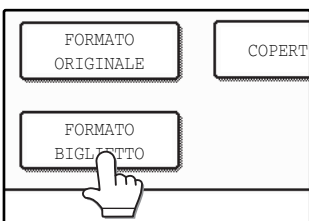

- 2 Sfiocare il tasto [↓], quindi sfiorare il tasto [FORMATO BIGLIETTO] nella schermata dei modi speciali.**

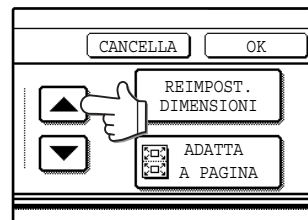

Verrà visualizzata la schermata delle impostazioni FORMATO BIGLIETTO. L'icona corrispondente () verrà inoltre visualizzata nell'angolo in alto a sinistra della schermata per indicare che la funzione è attivata.

- 3 Immettere la dimensione X (larghezza) e la dimensione Y (lunghezza) del biglietto originale servendosi dei tasti [↓] [↑].**



- Inizialmente è selezionata la dimensione X (larghezza). Immettere la dimensione X, quindi sfiorare il tasto Y () per immettere la dimensione Y.
- Per riportare la dimensione X o Y al valore predefinito, sfiorare il tasto [REIMPOST. DIMENSIONI]. I valori predefiniti possono essere modificati nei programmi per gestore copiatrice. (Consultare la sezione "IMPOSTAZIONI FORMATO BIGLIETTO" a pagina 5 del presente manuale.)
- Per ingrandire o ridurre le immagini in base a un rapporto idoneo sulla base del formato originale immesso, in modo che il fronte e il retro si adattino al formato carta selezionato, sfiorare il tasto [ADATTA A PAGINA].

- 4 Sfiocare il tasto [OK] esterno.**

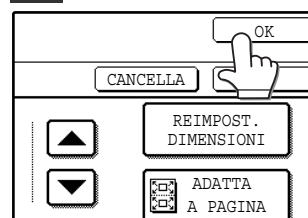

Verrà visualizzata di nuovo la schermata principale del modo copia.

5 Collocare l'originale sulla lastra di esposizione.

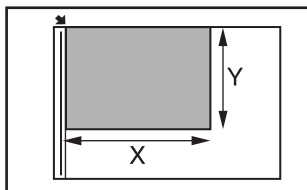

Posizionare il lato anteriore dell'originale rivolto verso il basso, quindi chiudere il copridocumenti/RSPF.

6 Selezionare il numero di copie e le altre impostazioni relative al modo copia, quindi premere il tasto [START] (Ⓢ).

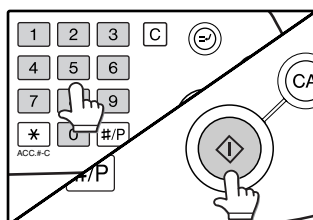

Il lato anteriore del biglietto viene sottoposto a scansione.

7 Posizionare il lato posteriore del documento rivolto verso il basso sulla lastra di esposizione.

8 Premere il tasto [START] (Ⓢ).

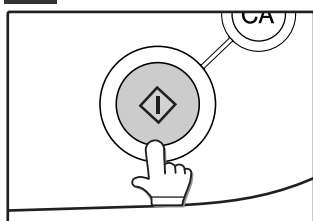

Il lato posteriore del biglietto viene sottoposto a scansione e l'operazione di copia ha inizio.

Nota

- L'originale deve essere collocato sulla lastra di esposizione. Non è possibile utilizzare l'alimentatore/invertitore RSPF.
- Anche se si seleziona [ADATTA A PAGINA], è possibile sfiorare il tasto [RAPPORTO RIPR.] nella schermata principale del modo copia per selezionare manualmente il rapporto.
- Per disattivare la funzione formato biglietto, sfiorare il tasto [CANCELLA] nella schermata delle impostazioni del formato biglietto (descritta al punto 4).

PERSONALIZZAZIONI

Le personalizzazioni consentono di configurare determinate funzioni dell'unità per meglio soddisfare le proprie esigenze. Le personalizzazioni comprendono le impostazioni seguenti:

- **CONTEGGIO PRODUZIONE**

TOTALE Visualizza il numero di pagine prodotte dall'unità. (p.53)

- **CONTRASTO DISPLAY** Consente di regolare il contrasto del pannello a sfioramento. (p.53)

- **STAMPA ELENCO***¹ Consente di stampare un elenco di impostazioni o un elenco di caratteri. (p.53)

- **OROLOGIO** Consente di impostare la data e l'ora dell'orologio integrato nell'unità. (p.53)

- **IMPOSTAZIONI VASSOI** Consente di configurare le impostazioni del tipo e del formato della carta per ciascun vassoio e di selezionare la commutazione automatica ad un altro vassoio con lo stesso formato e tipo di carta in caso la carta si esaurisca durante la stampa continua. (p.53)

Le impostazioni seguenti sono illustrate nel dettaglio nel manuale di istruzioni per fax.

- **CONTROLLO INDIRIZZI***² Se l'unità è dotata dell'opzione fax, questa impostazione viene utilizzata per la memorizzazione di numeri di fax per la selezione automatica. È possibile programmare anche i tasti di gruppo e gli indici personalizzati.

- **MODO RICEZIONE***² Consente di selezionare il modo di ricezione del fax (automatico o manuale).

- **INOLTRO DATI FAX***² Consente di inoltrare i dati dei fax ricevuti in memoria ad un'altra destinazione.

- **SELEZIONE TASTIERA***³ Quando viene utilizzata la funzione fax o scanner di rete, utilizzare questa impostazione per modificare il formato della tastiera nella schermata di immissione delle lettere. (p.53)

- **PROGRAMMI PER GESTORE**

COPIATRICE Impostazioni per gestori copiatrice (amministratori dell'unità). Nella schermata del menu delle personalizzazioni viene visualizzato un tasto per tali impostazioni. Per chiarimenti su tali impostazioni, vedere la Guida per gestore copiatrice (per chiarimenti sui programmi per gestore copiatrice per l'opzione fax, vedere il manuale di istruzioni per fax).

*¹ L'opzione fax o la funzione stampante di rete devono essere installate.

*² L'opzione fax deve essere installata.

*³ L'opzione fax o la funzione scanner di rete devono essere installate.

PROCEDURA GENERALE PER LE PERSONALIZZAZIONI

1 Premere il tasto [PERSONALIZZAZIONI].



2 Sfiocare il tasto dell'impostazione desiderata. Viene visualizzata la schermata delle impostazioni.

Nelle pagine seguenti sono illustrate tutte le personalizzazioni.

Nell'esempio seguente è selezionato il tasto [IMPOSTAZIONI VASSOI].

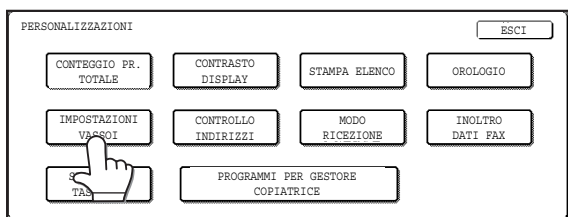

Quando è selezionato il tasto [IMPOSTAZIONI VASSOI], viene visualizzata la schermata seguente.

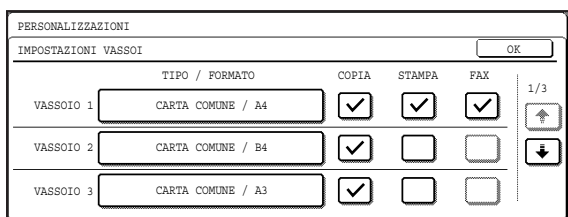

3 Per chiudere la schermata delle impostazioni, sfiorare il tasto [OK].

4 Quando si è pronti per uscire dalle personalizzazioni, sfiorare il tasto [ESCI].

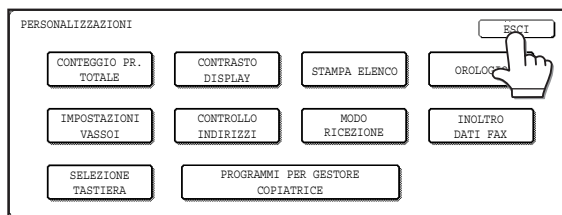

- Quando compare una casella di controllo accanto ad una voce in una schermata, sfiorare la casella () per selezionare la voce. Viene visualizzato un segno di spunta () ad indicare che la voce è selezionata. Nelle impostazioni precedenti, è possibile utilizzare il vassoio 1 per la modalità stampante, copia e fax. I vassoi 2 e 3 possono essere utilizzati solo per la modalità di copia.
- Per una spiegazione dettagliata dei vassoi, vedere "MODIFICA DELLE IMPOSTAZIONI DEL TIPO E DEL FORMATO DELLA CARTA DEL VASSOIO" (p.19).

IMPOSTAZIONI

Conteggio produzione totale

Il display del conteggio produzione totale indica i seguenti conteggi:

- Numero totale di copie e pagine stampate
 - Numero di pagine inserite mediante l'RSFP
 - Numero di copie a due facciate
 - Numero di utilizzi della pinzatrice
 - Numero di pagine inviate mediante la funzione di scanner di rete
 - Numero di pagine fax inviate e ricevute
- I conteggi che compaiono variano a seconda delle periferiche installate.
- Ciascun foglio di formato A3 (11" x 17") viene conteggiato come due fogli.
 - Ciascun foglio utilizzato per la copia automatica a due facciate viene conteggiato come due fogli (i fogli in formato A3 (11" x 17") vengono conteggiati come quattro fogli).

Contrasto display

La regolazione del contrasto dello schermo viene utilizzata per semplificare la visualizzazione del pannello a sfioramento in varie condizioni di illuminazione. Sfiocare il tasto [PIU' CHIARO] per schiarire lo schermo, oppure il tasto [PIU' SCURO] per scurirlo.

Stampa elenco

Utilizzare questa funzione per stampare la PAGINA TEST STAMPANTE, il RAPPORTO FAX o l'INVIO ELENCO INDIRIZZI.

Orologio

Utilizzare questa funzione per impostare la data e l'ora dell'orologio integrato nell'unità. La data e l'ora sono utilizzate per le funzioni che richiedono informazioni relative a data e ora.

Impostazioni vassoio

Per ciascun vassoio è possibile impostare il tipo di carta, il formato e le modalità abilitate. È inoltre possibile impostare la commutazione automatica del vassoio e la disattivazione della copia a due facciate sulla carta intestata. Vedere pagina 19 e 20 per i dettagli relativi all'impostazione del tipo e del formato della carta.

- Per selezionare il vassoio da utilizzare in ognuna delle modalità di copia, stampante e fax, selezionare le caselle di controllo (☑) dei vassoi desiderati in ciascuna modalità.
- Quando, durante l'esecuzione di un lavoro, in un vassoio si esaurisce la carta, la funzione di commutazione vassoio automatica commuta automaticamente l'alimentazione della carta ad un altro vassoio con le stesse impostazioni del tipo e del formato della carta (la funzione di commutazione vassoio automatica non può essere impostata per il vassoio bypass).

Selezione tastiera

Quando viene utilizzata la funzione fax o scanner di rete, è possibile cambiare il formato della tastiera visualizzata nella schermata di immissione delle lettere. Selezionare il formato più semplice da utilizzare.

Sono disponibili le tre seguenti configurazioni della tastiera:

- Tastiera 1 (Configurazione QWERTY)*
- Tastiera 2 (configurazione AZERTY)
- Tastiera 3 (configurazione ABCDEF)

*L'impostazione predefinita è "Tastiera 1"

(Esempio: schermata di immissione lettere quando è selezionata la Tastiera 3).

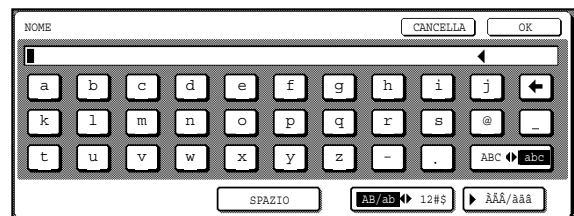

4

PERSONALIZZAZIONI			
CONTEGGIO PRODUZIONE TOTALE: 0,000,000			OK
COPIE TOTALI :	0	FRONTE/RETRO :	0
		INVIO IMMAG. :	0
		A PC	
STAMPE :	0	PINZATRICE :	0
		TRASM. FAX :	0
ALIMENTATORE		ALTRI :	0
ORIGINALI :	0	RICEZIONE :	0
		FAX	

MEMORIA DEI PROGRAMMI DI LAVORO

Se si utilizzano spesso le stesse impostazioni per i lavori di copia, è possibile memorizzare le impostazioni in un programma di lavoro. È possibile memorizzare fino a 10 programmi di lavoro, che rimangono in memoria anche dopo lo spegnimento dell'unità. Memorizzando impostazioni di copia utilizzate spesso, è possibile evitare di dover selezionare le impostazioni ogni volta che vengono utilizzate per un lavoro di copia.

- Dopo la memorizzazione di un programma di lavoro, in caso i programmi per gestire copiatrice relativi al programma di lavoro memorizzato non siano consentiti, le impostazioni corrispondenti nel programma di lavoro non vengono richiamate.
- In caso non sia consentita la sovrascrittura di programmi di lavoro nei programmi per gestire copiatrice, non è possibile sovrascrivere o cancellare un programma di lavoro.
- Per uscire dalla modalità di memorizzazione dei programmi di lavoro, premere il tasto [CANCELLAZIONE COMPLETA] (CA) nel pannello dei comandi o sfiorare il tasto [ESC] sul pannello a sfioramento.

MEMORIZZAZIONE DI UN PROGRAMMA DI LAVORO

1 Premere il tasto [#P].

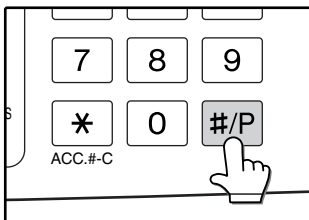

2 Sfiocare il tasto [MEMORIZZARE/CANCELLARE].

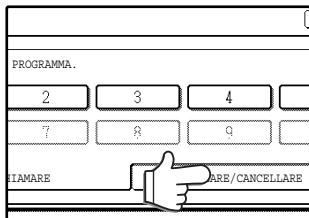

3 Sfiocare un numero programma da 1 a 10 nella schermata del registro della memoria.

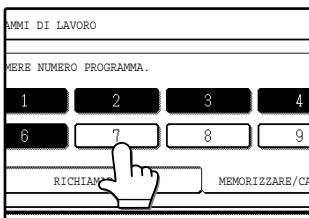

Se viene selezionato un tasto numerico già programmato, viene visualizzata una schermata di conferma. Per sostituire il programma esistente con il nuovo programma, sfiorare il tasto [MEMORIZZARE] e proseguire dal punto 4. Se non si desidera sostituire il programma esistente, sfiorare il tasto [CANCELLA] per tornare alla schermata precedente e selezionare un tasto numerico diverso.

4 Selezionare le impostazioni di copia che si desidera memorizzare nel programma.

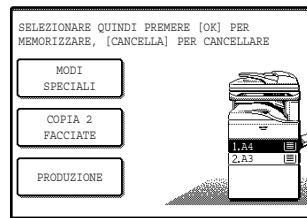

Non è possibile memorizzare il numero delle copie.

5 Sfiocare il tasto [OK].

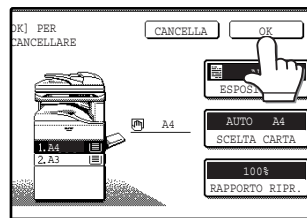

Le impostazioni selezionate vengono memorizzate nel numero del programma selezionato al punto 3.

ESECUZIONE DI UN PROGRAMMA DI LAVORO

1 Premere il tasto [#P].

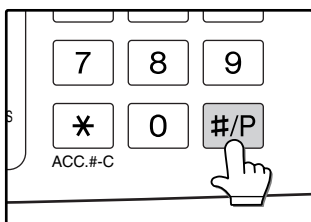

2 Premere il tasto del numero di programma del programma desiderato.



Il programma di lavoro viene eseguito. Non è possibile selezionare un numero per il quale non è stato memorizzato nessun programma di lavoro.

3 Posizionare l'originale, controllare il formato originale, quindi impostare il numero di copie e qualsiasi altra impostazione di copia desiderata non memorizzata nel programma. Al termine di tale operazione, premere il tasto [START] (⏻).

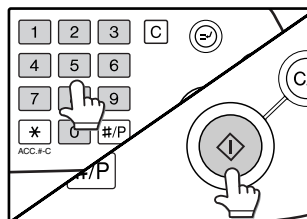

CANCELLAZIONE DI UN PROGRAMMA DI LAVORO MEMORIZZATO

4

1 Premere il tasto [#P].

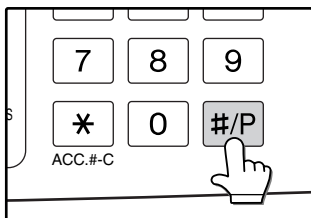

2 Sfiore il tasto [MEMORIZZARE/CANCELLARE].

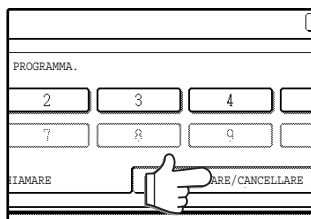

3 Selezionare il numero di programma del programma da cancellare.

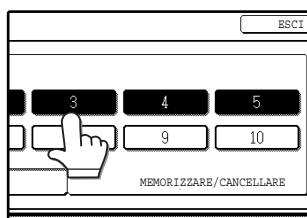

In caso venga selezionato un tasto numerico per il quale non è stato memorizzato nessun programma, andare al punto 4 della pagina precedente (per la memorizzazione di un programma di lavoro).

4 Sfiore il tasto [CANCELLARE].

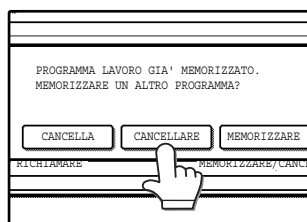

Il programma selezionato viene cancellato e la visualizzazione torna alla schermata del punto 3. Se si sfiora il tasto [CANCELLA], la visualizzazione torna alla schermata del punto 3 senza cancellare il programma.

Se non si desidera cancellare altri programmi, sfiorare il tasto [ESCI] nella schermata del punto 3 per uscire.

MODO NUMERO DI CONTO

Quando è abilitato il modo numero di conto, viene registrato un conteggio del numero di pagine stampate o copiate da ciascun conto (massimo 100 conti). È possibile visualizzare i conteggi in qualsiasi momento.



- È possibile abilitare il modo numero di conto per tutte le modalità (modalità di copia, modalità fax, modalità scanner di rete e modalità stampante) nei programmi per gestore copiatrice (vedere la "Guida per gestore copiatrice").
- Per eseguire la stampa in modalità stampante quando è abilitata la modalità numero di conto, inserire il numero di conto nella schermata del driver della stampante del computer.

COPIA CON LA MODALITÀ NUMERO DI CONTO ABILITATA

Quando è abilitata la modalità numero di conto, viene visualizzata la seguente schermata di immissione del numero di conto.



1 Inserire il proprio numero di conto (5 cifre) mediante i tasti numerici.

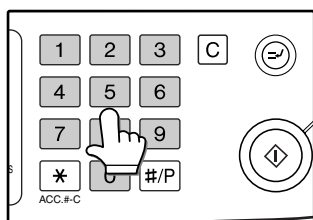

Ciascuna cifra è indicata da un asterisco "*".

2 Al termine della copia, premere il tasto [ACC.#-C] (*).

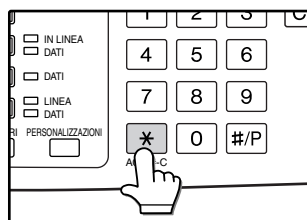

Il display torna alla schermata di immissione del numero di conto.

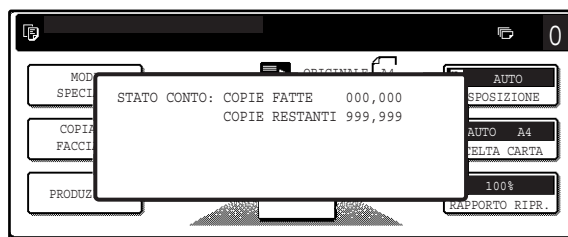

- Quando viene inserito un numero di conto valido, il numero di copie già effettuate da quel conto viene visualizzato per alcuni secondi nella schermata iniziale.
- Se nei programmi per gestore copiatrice è stato impostato un limite per il numero di copie che tale conto può effettuare, il numero rimanente che è possibile impostare viene visualizzato nel display dei messaggi insieme al numero di copie già effettuate (vedere la "Guida per gestore copiatrice").



- Per interrompere un lavoro quando è abilitato il modo numero di conto, premere il tasto [INTERRUZIONE] (⏏). Viene visualizzata la schermata di immissione del numero di conto. Inserire il numero di conto. Al termine del lavoro di interruzione, assicurarsi di premere il tasto [INTERRUZIONE] (⏏) o il tasto [CANCELLAZIONE TOTALE] (CA) per terminare la modalità di interruzione.
- Se viene inserito un numero di conto non valido nel punto 1, compare nuovamente la schermata di immissione del numero di conto.
- Quando è abilitata la SICUREZZA NUMERO DI CONTO nei programmi per gestore copiatrice (vedere la "Guida per gestore copiatrice"), viene visualizzato il messaggio seguente e, se viene inserito un numero di conto non valido per 3 volte consecutive, l'unità rimane bloccata per 1 minuto.

PER ASSISTENZA VEDERE
GESTORE COPIATRICE.

5

Capitolo 5

RISOLUZIONE DEI PROBLEMI E MANUTENZIONE

Il presente capitolo descrive le procedure per l'individuazione e la risoluzione dei problemi, quali l'eliminazione degli inceppamenti della carta, e le procedure di manutenzione, come la sostituzione della cartuccia del toner e la pulizia dell'unità.

MESSAGGI DEL DISPLAY	58
RISOLUZIONE DI PROBLEMI	60

Problema	Pagina	
Problemi legati al funzionamento dell'unità		
L'unità non funziona.	60	
L'alimentazione è attivata, ma non è possibile eseguire le copie.		
Non è possibile effettuare la copia automatica a due facciate.		
Viene visualizzato il formato di carta errato per la carta presente nel vassoio bypass.		
Il lavoro di copia si arresta prima che venga terminato.		
Il contrasto del pannello a sfioramento è troppo alto o troppo basso.		
Non è possibile ruotare l'immagine.		
Il formato originale non viene selezionato automaticamente oppure la copia non viene eseguita su carta corrispondente al formato originale.		
Non è possibile impostare il formato della carta per un vassoio della carta.	61	
L'ordine delle copie non è corretto.		
Dopo la scansione degli originali, il lavoro viene annullato.		
Non tutte le pagine vengono copiate.		
Non è possibile utilizzare l'RSPPF.		
Il dispositivo di illuminazione sfarfalla.	62	
Problemi con l'alimentazione della carta		
Quando viene utilizzata carta introdotta dal vassoio bypass, l'immagine copiata risulta distorta.		
La carta caricata dal vassoio bypass si inceppa.	63	
Inceppamenti della carta.		
Problemi legati alla qualità delle immagini		
Le copie sono troppo scure o troppo chiare.	63	
Il testo contenuto in una copia non è chiaro.		
Parte dell'immagine copiata viene tagliata.		
Copie bianche.		
La carta è increspata oppure l'immagine copiata si stacca quando la superficie della carta non è uniforme.		
Le copie sono macchiate o sporche.		
Sulle copie compaiono righe bianche o nere.		

RIMOZIONE INCEPPAMENTO	64
SOSTITUZIONE DELLA CARTUCCIA DEL TONER	72
SOSTITUZIONE DELLA CARTUCCIA DEI PUNTI (con finitore (AR-FN5N) installato)	73
RIMOZIONE INCEPPAMENTO DELLA PINZATRICE	74
CONTROLLO DELLA QUANTITÀ DEL TONER E CONTEGGIO DELLA PRODUZIONE TOTALE	74
PULIZIA DELL'UNITÀ	75
LASTRA DI ESPOSIZIONE E COPRI ORIGINALI/RSPPF	75
PULIZIA DEL RULLO DI ALIMENTAZIONE CARTA DEL VASSOIO BYPASS	75

MESSAGGI DEL DISPLAY

In caso non venga visualizzato nessuno dei seguenti messaggi sul display, eseguire immediatamente le operazioni indicate dal messaggio.

Messaggio	Causa e soluzione	Pagina
IMMETTERE IL NUMERO DI CONTO.	Il modo numero di conto è abilitato. Inserire il numero di conto.	56
INCEPPAMENTO.	Rimuovere l'inceppamento come indicato nella sezione "RIMOZIONE INCEPPAMENTO".	64
IMPOSSIBILE CREARE COPIE A 2 FACCIATE SU QUESTO TIPO CARTA.	Questo messaggio viene visualizzato quando si tenta di eseguire copie a due facciate su carta speciale che non può essere utilizzata per la copia a due facciate. Annullare la copia a due facciate o cambiare la carta.	27
RIMUOVERE CARTA DA VASSOIO <*>.	Il vassoio di uscita indicato è pieno. Rimuovere le stampe dal vassoio (<*> indica il nome del vassoio pieno).	-
CHIUDERE SPORTELLO <*>.	Il coperchio indicato è aperto. Chiudere il coperchio (<*> indica il nome del coperchio aperto).	-
ESTENDERE VASSOIO BYPASS.	Quando si effettua una copia dal vassoio bypass, assicurarsi di estrarre la prolunga del vassoio bypass.	18
LE COPERTINE E LA CARTA USATA PER LE COPIE DEVONO AVERE LO STESSO FORMATO.	Quando si aggiunge una copertina, caricare la carta nel vassoio bypass dello stesso formato della carta inserita nel vassoio selezionato per la copia.	48
RIFORNIMENTO DI TONER SCARSO	È necessario sostituire immediatamente la cartuccia del toner.	72
CAMBIARE CARTUCCIA DI TONER.	La cartuccia ha esaurito il toner. Sostituire la cartuccia del toner.	72
CONTROLLARE LA CARTUCCIA DEL TONER.	Verificare che la cartuccia del toner sia installata correttamente.	72
ALIMENTATORE ORIGINALI DISABILITATO.	L'RSPF è stato disattivato nei programmi per gestore copiatrice. Utilizzare la lastra di esposizione.	22
IMPOSSIBILE USARE QUESTO VASSOIO. SELEZIONARE UN ALTRO VASSOIO.	Questo messaggio viene visualizzato quando viene selezionato un vassoio non consentito nelle "IMPOSTAZIONI VASSOI" delle personalizzazioni.	53
VERIFICARE IL FORMATO CARTA DEL VASSOIO <***>.	L'impostazione del formato della carta dei vassoi è diversa dal formato della carta reale. Caricare il formato di carta corretto. <***> indica il nome del vassoio.	17
AGGIUNGERE PUNTI METALLICI.	Il finitore ha esaurito i punti metallici. Sostituire la cartuccia dei punti come indicato in "SOSTITUZIONE DELLA CARTUCCIA DEI PUNTI (con finitore (AR-FN5N) installato)".	73
RIMUOVERE CARTA DA FASCICOLATORE CON PINZATRICE.	La carta rimane nel fascicolatore con pinzatrice. Rimuovere la carta.	70
MEMORIA ESAURITA. PREMERE [START] PER INIZ. COPIA O [CA] PER CANC.	Durante la scansione degli originali, la memoria si riempie. Premere il tasto [START] (Ⓢ) per copiare solo gli originali che sono stati scansionati, oppure premere il tasto [CANCELLAZIONE TOTALE] (ⓐ) per annullare il lavoro.	-

Messaggio	Causa e soluzione	Pagina
VASSOIO SELEZIONATO FUORI SERVIZIO.	Contattare l'assistenza tecnica autorizzata.	-
CONTROLLARE POSIZIONE PINZATRICE O INCEPPAMENTO PINZATRICE.	I punti metallici sono inceppati nel finitore oppure l'alloggiamento dei punti non è stato fissato correttamente. Controllare l'alloggiamento dei punti metallici. Se il messaggio viene visualizzato anche dopo la rimozione dei punti inceppati, disattivare la pinzatrice mediante "DISABILIZIONE PINZATRICE" nei programmi per gestore copiatrice (vedere la "Guida per gestore copiatrice") e contattare l'assistenza tecnica autorizzata.	74
(RIVOLGERSI AL SERVIZIO DI ASSISTENZA)	Sarà presto necessaria la manutenzione ordinaria. Contattare l'assistenza tecnica autorizzata.	-
(RICHIESTA DI MANUTENZIONE.)	È necessaria la manutenzione ordinaria. Contattare l'assistenza tecnica autorizzata.	-
FUORI SERVIZIO. CHIAMARE IL TECNICO. CODICE: **-*	Spegnere l'unità e riaccenderla. Se questa operazione non è sufficiente ad eliminare il messaggio, annotare il codice principale a due cifre e il sottocodice a due cifre e contattare immediatamente l'assistenza tecnica autorizzata.	-
CONTROLLARE DIMENS. DELL'ORIGINALE. IL LAVORO VERRÀ CANCELLATO.	L'originale nell'RSPF è più lungo del formato rilevato. Reinserire l'originale, assicurarsi che il formato indicato nel pannello a sfioramento sia lo stesso del formato reale, quindi avviare la copia. È inoltre possibile selezionare l'alimentazione combinata per copiare su carta che corrisponda a ciascun formato dell'originale dopo la scansione di tutti gli originali.	-

RISOLUZIONE DI PROBLEMI

In caso si riscontrino difficoltà nell'utilizzo dell'unità, controllare la seguente guida all'individuazione e risoluzione dei problemi prima di rivolgersi all'assistenza. Molti problemi possono essere facilmente risolti dall'utente. In caso l'utente non sia in grado di risolvere il problema utilizzando la guida all'individuazione e risoluzione dei problemi, spegnere l'interruttore di alimentazione, scollegare l'unità e contattare l'assistenza tecnica autorizzata. I problemi seguenti si riferiscono al funzionamento generale dell'unità e alla copia.

Per i problemi legati alle funzioni di stampante, fax e scanner di rete, vedere i manuali di istruzioni corrispondenti.

Problemi legati al funzionamento dell'unità

Problema	Causa e soluzione	Pagina
L'unità non funziona.	L'interruttore di alimentazione è posizionato su OFF. → Posizionare l'interruttore di alimentazione su ON.	13
	L'unità esegue il riscaldamento. → L'unità necessita di circa 23 secondi per il riscaldamento, dopo l'attivazione dell'alimentazione. Durante il riscaldamento dell'unità, è possibile selezionare le impostazioni di copia, ma non è possibile effettuare la copia. Attendere fino alla visualizzazione del messaggio "PRONTA PER COPIARE."	13
	Carta esaurita. → Caricare la carta.	17
	Toner esaurito. → Sostituire la cartuccia del toner.	72
	Si è verificato un inceppamento. → Rimuovere la carta inceppata.	64
L'alimentazione è attivata, ma non è possibile eseguire le copie.	L'unità è in modalità spegnimento automatico. → In caso lampeggi solo il tasto START] (Ⓢ), è attivata la modalità di spegnimento automatico. Premere il tasto[START] (Ⓢ) per riportare l'unità al funzionamento normale.	14
	La modalità di copia non è selezionata. → Premere il tasto [COPIA] per selezionare la modalità di copia.	10
Non è possibile effettuare la copia automatica a due facciate.	Si è tentato di effettuare una copia automatica a due facciate su carta non idonea per la copia automatica a due facciate. → Non è possibile effettuare copie automatiche a due facciate su carta speciale. Utilizzare carta idonea alla copia automatica a due facciate.	27
	La copia automatica a due facciate non è consentita nei programmi per gestore copiatrice. → Modificare le impostazioni nei programmi per gestore copiatrice per consentire la copia a due facciate.	Guida per gestore copiatrice
Viene visualizzato il formato di carta errato per la carta presente nel vassoio bypass.	La prolunga del vassoio bypass non è estratta. → Per rilevare il formato di carta correttamente, è necessario estrarre la prolunga del vassoio bypass quando la carta è caricata.	18
Il lavoro di copia si arresta prima che venga terminato.	È stata accumulata una quantità eccessiva di pagine nel vassoio di uscita che ha provocato l'attivazione del sensore pieno del vassoio. Non è possibile effettuare ulteriori copie finché non vengono rimosse le pagine. → Rimuovere le pagine dal vassoio di uscita.	-
Il contrasto del pannello a sfioramento è troppo alto o troppo basso.	Il contrasto del display non è stato regolato. → Regolare il contrasto tramite "CONTRASTO DISPLAY" nelle personalizzazioni.	53
Non è possibile ruotare l'immagine.	Non sono stati selezionati né la selezione carta automatica, né la modalità immagine automatica. → La rotazione copia funziona solo se è selezionata la modalità di selezione della carta automatica o la modalità immagine automatica.	25, 30
	La rotazione copia non è consentita nei programmi per gestore copiatrice. → Modificare l'impostazione nei programmi per gestore copiatrice per consentire la copia con rotazione.	Guida per gestore copiatrice

Problema	Causa e soluzione	Pagina
Il formato originale non viene selezionato automaticamente oppure la copia non viene eseguita su carta corrispondente al formato originale.	Il copri originale/RSPF non è stato aperto completamente quando l'originale è stato posizionato sulla lastra di esposizione. → Aprire il copri originale/RSPF completamente, posizionare l'originale sulla lastra di esposizione e chiudere l'RSPF.	-
	L'originale contiene zone nere di grandi dimensioni. → Se l'originale contiene zone nere compatte, è possibile che il formato dell'originale non venga rilevato automaticamente. Utilizzare il tasto [MODI SPECIALI] per selezionare il formato dell'originale.	47
	L'originale ha dimensioni inferiori al formato A5 (5-1/2" x 8-1/2"). → Quando l'originale ha dimensioni inferiori al formato A5 (5-1/2" x 8-1/2"), non è possibile rilevare il formato. Utilizzare il tasto [SCELTA CARTA] per selezionare il formato di carta desiderato.	22
	L'originale non ha un formato standard. → Quando l'originale non ha un formato standard, non è possibile rilevare il formato. Selezionare manualmente il formato standard più vicino all'originale, oppure utilizzare il tasto [SCELTA CARTA] per selezionare il formato di carta desiderato.	22, 47
Non è possibile impostare il formato della carta per un vassoio della carta.	È in corso un lavoro di copia, di stampa o la stampa di un fax ricevuto. → Al termine della stampa, impostare il formato di carta corretto.	-
	Il funzionamento è stato momentaneamente interrotto perché nel vassoio si è esaurita la carta oppure si è verificato un inceppamento. → Caricare la carta o rimuovere l'inceppamento, terminare il lavoro di copia, quindi impostare il formato della carta.	19, 64
	Durante un lavoro in modo interruzione copia. → Al termine del lavoro in modo interruzione copia, impostare il formato di carta corretto.	34
	Si è verificato un inceppamento. → Rimuovere la carta inceppata.	64
	Le impostazioni del vassoio della carta non sono consentite nei programmi per gestore copiatrice. → Modificare le impostazioni nei programmi per gestore copiatrice per abilitare le impostazioni dei vassoi della carta.	Guida per gestore copiatrice
L'ordine delle copie non è corretto.	Gli originali sono stati posizionati nell'ordine sbagliato. → Quando si utilizza la lastra di esposizione, scansionare gli originali un foglio alla volta dalla prima pagina. Quando si utilizza l'RSPF, inserire gli originali con la prima pagina sopra la pila e rivolti verso l'alto.	23
Dopo la scansione degli originali, il lavoro viene annullato.	La memoria si riempie durante la scansione degli originali. → Quando si utilizza una funzione come la copia opuscolo o n pag. su 1, in cui tutte le pagine dell'originale vengono scansionate in memoria prima dell'inizio della copia, la scansione viene interrotta e la copia non viene effettuata se la memoria si riempie. È possibile aumentare il numero di pagine che è possibile scansionare in memoria installando più memoria.	76
Non tutte le pagine vengono copiate.	La memoria si riempie durante la scansione degli originali. → Quando la memoria si riempie durante la scansione degli originali, è possibile selezionare se si desidera continuare il lavoro e stampare solo gli originali scansionati o annullare il lavoro. Se si continua il lavoro, le copie saranno composte solo dagli originali scansionati, pertanto non è possibile copiare contemporaneamente tutti gli originali.	-
Non è possibile utilizzare l'RSPF.	L'uso dell'RSPF non è stato consentito nei programmi per gestore copiatrice. → Abilitare l'uso dell'RSPF nei programmi per gestore copiatrice.	Guida per gestore copiatrice
Il dispositivo di illuminazione sfarfalla.	Il dispositivo di illuminazione e l'unità utilizzano la stessa presa di alimentazione. → Collegare l'unità a una presa di corrente non utilizzata per altre apparecchiature elettriche.	4

Problemi con l'alimentazione della carta

Problema	Causa e soluzione	Pagina
Quando viene utilizzata carta introdotta dal vassoio bypass, l'immagine copiata risulta distorta.	Il numero di fogli collocati sul vassoio bypass supera il numero massimo. → Non collocare un numero di fogli maggiore rispetto al numero massimo consentito.	15
	La guida bypass non è regolata sul formato della carta caricata. → Regolare la guida di bypass sul formato della carta caricata.	18
La carta caricata dal vassoio bypass si inceppa.	L'impostazione del formato della carta non è corretto. → Quando si utilizza un tipo di carta speciale, assicurarsi di impostare il tipo di carta corretto.	20
	Il numero di fogli collocati sul vassoio bypass supera il numero massimo. → Non collocare un numero di fogli maggiore rispetto al numero massimo consentito.	15
	La guida bypass non è regolata sul formato della carta caricata. → Regolare la guida di bypass sul formato della carta caricata.	18
Inceppamenti della carta.	La carta ha dimensioni e peso maggiori rispetto al formato specificato. → Utilizzare carta con dimensioni e peso compresi nell'intervallo specificato.	15
	La carta è arricciata o umida. → Non utilizzare carta arricciata o ondulata. Sostituire con carta asciutta. Quando l'unità non viene utilizzata per un periodo prolungato, rimuovere la carta dal vassoio e conservarla in un luogo buio in un contenitore per evitare l'assorbimento di umidità.	79
	La carta non è caricata correttamente. → Assicurarsi che la carta sia caricata nel modo corretto.	17
	All'interno dell'unità rimangono pezzi di carta. → Rimuovere tutti i pezzi della carta inceppata.	64
	I fogli di carta si incollano l'uno all'altro. → Smazzare la carta prima di caricarla.	17

Problemi legati alla qualità delle immagini

Problema	Causa e soluzione	Pagina
Le copie sono troppo scure o troppo chiare.	L'immagine degli originali è troppo chiara o troppo scura. → Selezionare il tipo di immagine dell'originale corretto nell'impostazione dell'esposizione e regolare l'esposizione della copia.	29
	L'esposizione della copia è impostata su "AUTO". → Il programma per gestore copiatrice "REGOLAZIONE ESPOSIZIONE" può essere utilizzato per regolare il livello di esposizione utilizzato per l'esposizione "AUTO". Consultare l'amministratore dell'unità.	Guida per gestore copiatrice
	Il tipo di originale più adatto non è stato selezionato nella schermata di impostazione dell'esposizione della copia. → Modificare la selezione per il tipo di originale a "AUTO" oppure selezionare manualmente l'impostazione del tipo di originale più adatto.	29
Il testo contenuto in una copia non è chiaro.	Non è stato selezionato il tipo di originale corretto nella schermata di impostazione dell'esposizione della copia. → Modificare l'impostazione del tipo di originale a "TEXT".	29
Parte dell'immagine copiata viene tagliata.	L'originale è stato collocato nella posizione errata. → Collocare l'originale nella posizione corretta. Quando si utilizza la lastra di esposizione, posizionare nuovamente l'originale sul lato sinistro.	22, 23
	Non è stato selezionato un rapporto adeguato, né il formato di carta per l'originale. → Utilizzare la selezione automatica del rapporto per ottenere il rapporto corretto per la copia.	31
	L'impostazione del formato della carta del vassoio non è stata modificata al caricamento di un formato di carta diverso nel vassoio. → Assicurarsi di modificare l'impostazione del formato della carta del vassoio al caricamento di un formato di carta diverso nel vassoio.	19
	Viene utilizzato un formato di carta espresso in pollici. → Quando si utilizza un formato di carta espresso in pollici, impostare manualmente il formato originale.	47
Copie bianche.	L'originale non è collocato con la facciata rivolta verso l'alto nell'RSPF o verso il basso sulla lastra di esposizione. → Posizionare l'originale con la facciata rivolta verso l'alto nell'RSPF o verso il basso sulla lastra di esposizione.	22, 23
La carta è increspata oppure l'immagine copiata si stacca quando la superficie della carta non è uniforme.	La carta ha dimensioni e peso maggiori rispetto al formato specificato. → Utilizzare carta con dimensioni e peso compresi nell'intervallo specificato.	15
	L'impostazione del formato della carta non è corretto. → Impostare il tipo di carta corretto. Per impostare il tipo di carta per un vassoio, vedere "MODIFICA DELLE IMPOSTAZIONI DEL TIPO E DEL FORMATO DELLA CARTA DEL VASSOIO".	19, 20
	La carta è arricciata o umida. → Non utilizzare carta arricciata o increspata. Sostituire con carta asciutta. Quando l'unità non viene utilizzata per un periodo prolungato, rimuovere la carta dal vassoio e conservarla in un luogo buio in un contenitore per evitare l'assorbimento di umidità.	79
Le copie sono macchiate o sporche.	La lastra di esposizione o la parte inferiore dell'RSPF è sporca. → Pulire regolarmente.	75
	L'originale è macchiato o sporco. → Utilizzare un originale pulito.	-
Sulle copie compaiono righe bianche o nere.	La lastra di scansione per l'RSPF è sporca. → Pulire la lastra di scansione lunga e stretta.	75

RIMOZIONE INCEPPAMENTO

Quando si verifica un inceppamento della carta durante una copia, viene visualizzato il messaggio "INCEPPAMENTO." nel pannello a sfioramento e la stampa viene interrotta.

- Se durante la rimozione la carta inceppata si strappa, rimuovere i pezzi di carta strappata. Fare attenzione a non toccare il tamburo fotosensibile durante la rimozione dei pezzi di carta. Graffi o incrostazioni sul cilindro macchiano le copie.

Prima di tutto, individuare l'inceppamento

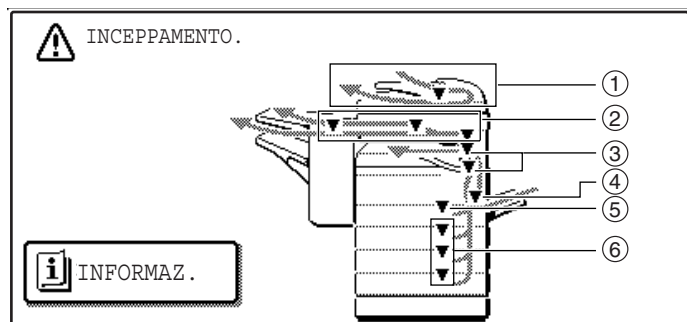

- ① Inceppamento nell'RSPF (pag. 65)
- ② Inceppamento nel finitore (pag. 70)
- ③ Inceppamento nell'unità (p.66,p.67)
- ④ Inceppamento nel vassoio bypass (pag. 66)
- ⑤ Inceppamento nel vassoio della carta superiore (pag. 68)
- ⑥ Inceppamento nel vassoio della carta inferiore (pag. 69)



In caso sia installata l'opzione fax, tutti i fax ricevuti vengono salvati in memoria. I fax vengono stampati automaticamente dopo la rimozione dell'inceppamento.

GUIDA ALLA RIMOZIONE DELL'INCEPPAMENTO

La guida alla rimozione dell'inceppamento può essere visualizzata sfiorando il tasto [INFORMAZ.] sul pannello a sfioramento dopo che si è verificato un inceppamento.

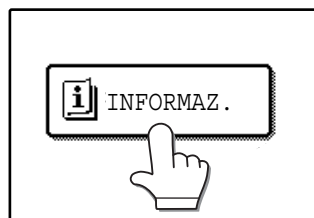

INCEPPAMENTO NELL'RSPF

1 Rimuovere l'originale inceppato.

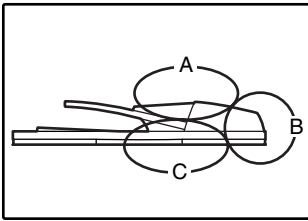

Controllare le sezioni A, B e C nell'illustrazione a sinistra e rimuovere l'originale inceppato.

Sezione A



Aprire il coperchio dell'alimentatore e rimuovere delicatamente gli originali dal vassoio alimentatore originali. Chiudere il coperchio dell'alimentatore.

Sezione B

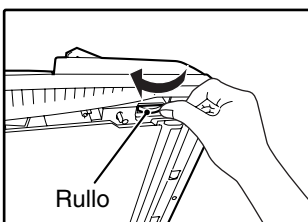

Aprire l'RSPF e ruotare il rullo di sbloccaggio in direzione della freccia per estrarre l'originale. Chiudere l'RSPF e rimuovere delicatamente l'originale.

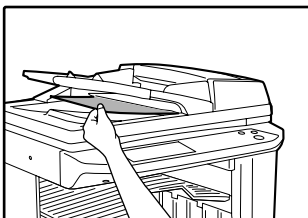

In caso non sia possibile rimuovere l'originale, aprire la copertura di trasporto del documento (sotto) e ruotare nuovamente il rullo di sbloccaggio.

In caso si verifichi l'inceppamento di un originale di piccole dimensioni (A5 (5-1/2" x 8-1/2"), ecc.) o in caso di inceppamento di un originale nel vassoio invertitore dell'RSPF, sollevare la manopola della copertura di trasporto del documento, aprire la copertura di trasporto del documento e rimuovere l'originale.

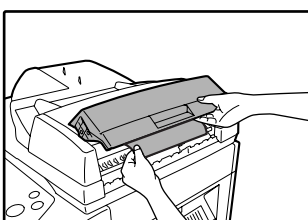
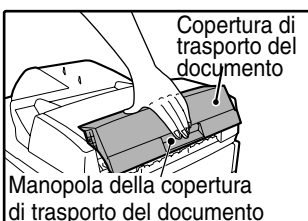

Sezione C

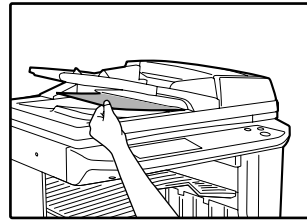

Rimuovere attentamente l'originale inceppato dalla zona di uscita.

In caso non sia possibile rimuovere facilmente l'originale inceppato dalla zona di uscita, aprire la parte mobile del vassoio alimentatore documenti e rimuovere il vassoio invertitore, quindi rimuovere l'originale.

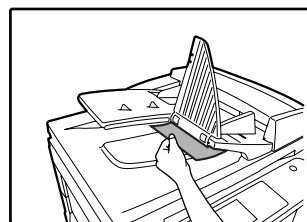
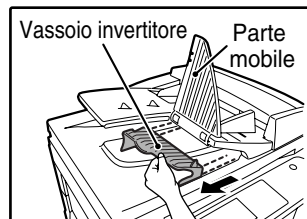

Dopo la rimozione di un originale inceppato dalla zona di uscita, assicurarsi di fissare saldamente il vassoio invertitore alla zona di uscita (in caso l'RSPF sia installato).

5

2 Aprire e chiudere l'RSPF per cancellare il messaggio di rimozione dal pannello a sfioramento.

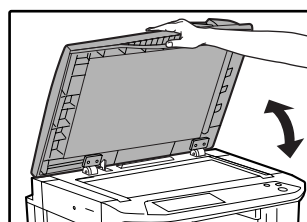

È possibile cancellare il messaggio anche aprendo e chiudendo il coperchio dell'alimentatore o la copertura di trasporto del documento.

Dopo la rimozione del documento inceppato e la cancellazione del messaggio di inceppamento, viene visualizzato un messaggio che indica il numero di originali da reinserire nell'RSPF.

3 Reinscrivere gli originali da scansionare (compreso l'originale sottoposto a scansione al momento dell'inceppamento) e premere il tasto [START] (Ⓢ).

La copia degli originali rimanenti riprende.

INCEPPAMENTO NEL VASSOIO BYPASS

- 1** Estrarre delicatamente la carta inceppata.

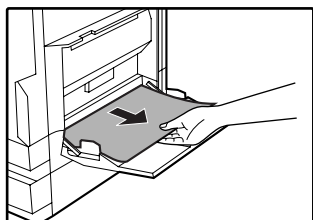

- 2** Aprire e chiudere il coperchio laterale.

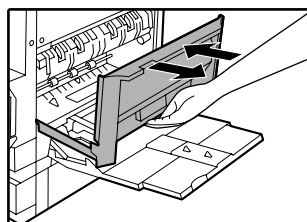

Assicurarsi che venga cancellato il messaggio di inceppamento. Il messaggio può essere cancellato anche aprendo e chiudendo il coperchio anteriore. Se il messaggio non viene cancellato, vedere "A. Inceppamento nella zona di alimentazione della carta".

INCEPPAMENTO NELL'UNITÀ

Determinare la posizione dell'inceppamento e rimuoverlo in modo appropriato come indicato di seguito.

Se la carta è inceppata in questo punto, andare al punto "A. Inceppamento nella zona di alimentazione della carta." (sotto)



Se la carta è inceppata, andare al punto "B. Inceppamento nell'unità di fusione". (p. 67)

A. Inceppamento nella zona di alimentazione della carta

- 1** Aprire il vassoio bypass e il coperchio laterale.

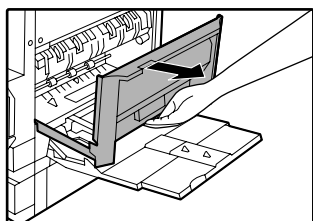

- 2** Premere delicatamente entrambi i lati del coperchio anteriore e tirare per aprire.

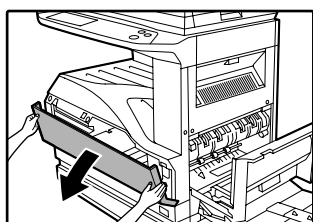

- 3** Rimuovere delicatamente la carta inceppata. Ruotare la manopola di rotazione del rullo in direzione della freccia per semplificare la rimozione.



Fare attenzione a non strappare la carta inceppata durante la rimozione.



Avvertenza L'unità di fusione ha una temperatura elevata. In caso di rimozione della carta inceppata, non toccare l'unità di fusione. Ciò potrebbe provocare ustioni o lesioni.



Attenzione Non toccare il tamburo fotosensibile (parte verde) durante la rimozione della carta inceppata. Ciò potrebbe danneggiare il tamburo fotosensibile e provocare macchie sulle copie.

4 Chiudere il coperchio anteriore e laterale.

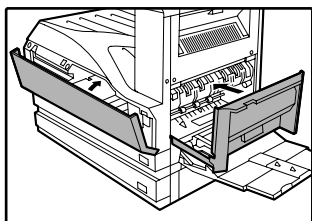

Assicurarsi che venga cancellato il messaggio di inceppamento.

B: Inceppamento nell'unità di fusione

1 Aprire il vassoio bypass e il coperchio laterale.

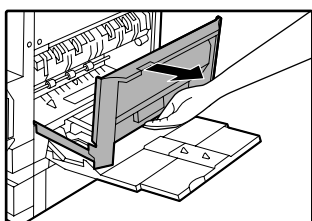

2 Premere e tirare delicatamente entrambi i lati per aprire.

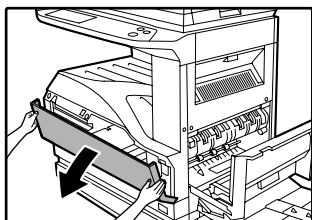

3 Ruotare la manopola di rotazione del rullo in direzione della freccia.



4 Sollevare le leve di rilascio dell'unità di fusione e rimuovere delicatamente la carta inceppata.



Avvertenza L'unità di fusione ha una temperatura elevata. In caso di rimozione della carta inceppata, non toccare l'unità di fusione. Ciò potrebbe provocare ustioni o lesioni.

5 Se non è stato possibile rimuovere l'inceppamento al punto 4, premere la guida carta dell'unità di fusione per aprire la guida della carta e rimuovere delicatamente la carta inceppata.



- Non toccare il tamburo fotosensibile (parte verde) durante la rimozione della carta inceppata. Ciò potrebbe danneggiare il tamburo fotosensibile e provocare macchie sulle copie.
- Fare attenzione a non sporcarsi le mani o gli indumenti con il toner non assorbito dalla carta inceppata.

5

6 Chiudere la guida carta dell'unità di fusione e premere le leve di rilascio di tale unità.

7 Chiudere il coperchio anteriore e laterale.

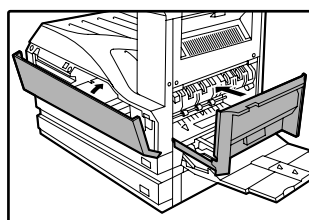

Assicurarsi che venga cancellato il messaggio di inceppamento.

INCEPPAMENTO NEL VASSOIO CENTRALE

Rimuovere la carta tirandola nel vassoio centrale.

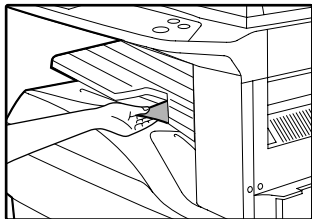

INCEPPAMENTO NEL VASSOIO SUPERIORE

Assicurarsi che nell'unità non sia presente carta inceppata prima di estrarre il vassoio. (pag. 66)

- 1 Sollevare ed estrarre il vassoio della carta superiore, quindi rimuovere la carta inceppata.**

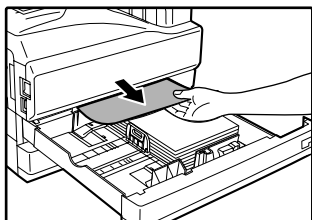

Fare attenzione a non strappare la carta inceppata durante la rimozione.

- 2 Sostituire il vassoio della carta superiore.**

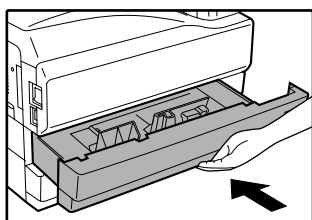

Inserire completamente il vassoio della carta superiore.

- 3 Aprire e chiudere il coperchio laterale.**

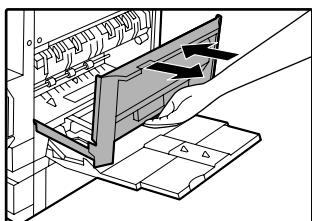

Assicurarsi che venga cancellato il messaggio di inceppamento. Il messaggio può essere cancellato anche aprendo e chiudendo il coperchio anteriore.

INCEPPAMENTO NEL VASSOIO INFERIORE

- Assicurarsi che nell'unità non sia presente carta inceppata prima di estrarre il vassoio. (p. 66)
- Utilizzare la procedura seguente per rimuovere gli inceppamenti che si verificano nell'unità di alimentazione carta da 500 fogli o nell'unità di alimentazione carta da 2 x 500.

1 Aprire il coperchio laterale inferiore.

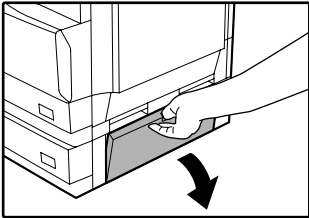

2 Rimuovere la carta inceppata.

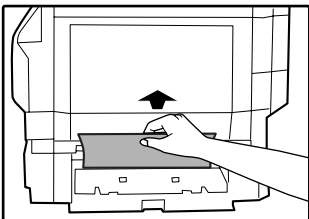

Fare attenzione a non strappare la carta inceppata durante la rimozione.

3 Se la carta inceppata non è visibile nel punto 2, sollevare e estrarre il vassoio della carta inferiore e rimuovere la carta inceppata.

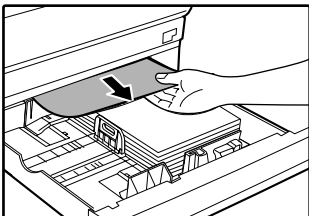

Fare attenzione a non strappare la carta inceppata durante la rimozione.

4 Sostituire il vassoio della carta inferiore.

Spingere il vassoio della carta inferiore completamente.

5 Chiudere il coperchio laterale inferiore.

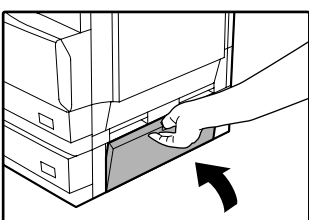

Assicurarsi che venga cancellato il messaggio di inceppamento.

INCEPPAMENTO NELLA ZONA DI USCITA SUPERIORE (con separatore dei lavori o finitore (AR-FN5N) installati)

Se sono installati un separatore dei lavori o finitore, nella zona di uscita superiore potrebbe verificarsi un inceppamento.

- 1** Aprire il coperchio del lato superiore destro.

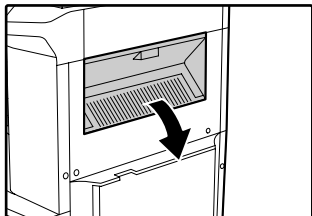

- 3** Chiudere il coperchio del lato superiore destro.

Assicurarsi che venga cancellato il messaggio di inceppamento.

- 2** Estrarre delicatamente la carta inceppata.

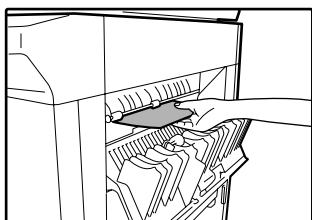

Fare attenzione a non strappare la carta inceppata durante la rimozione.

INCEPPAMENTO IN UN VASSOIO DI USCITA (con un finitore (AR-FN5N) installato)

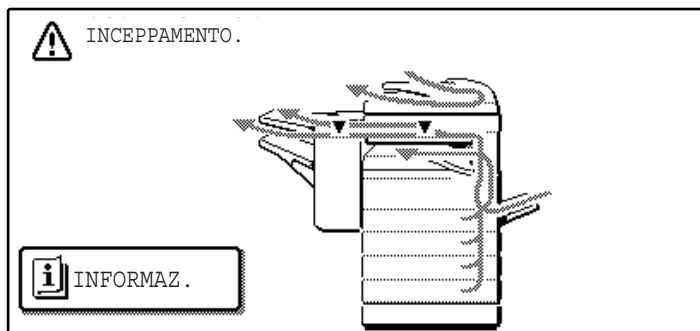

- 1** Afferrare la maniglia del coperchio del fascicolatore con pinzatrice e tirarla per aprire il coperchio.

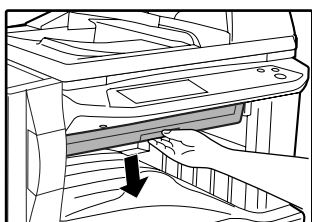

- 2** Rimuovere la carta inceppata dalla zona di trasporto.

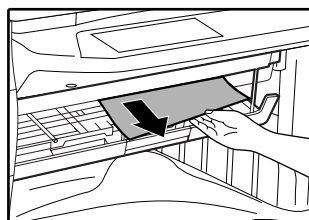

- 3** Se si sta eseguendo una copia con fascicolazione pinzatura, aprire la guida della carta e rimuovere tutta la carta inceppata dal fascicolatore con pinzatrice.

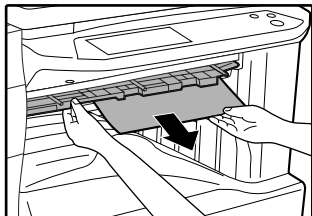

- 4** Chiudere il coperchio del fascicolatore con pinzatrice.

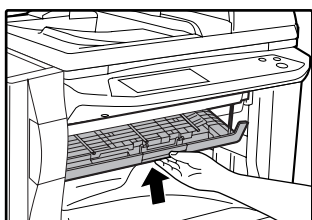

- 5** In caso venga utilizzato il vassoio offset, rimuovere la carta inceppata dal vassoio offset.

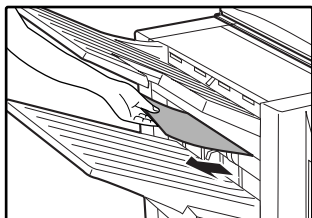

- 6** In caso venga utilizzato il vassoio superiore, aprire il coperchio superiore, rimuovere la carta inceppata e chiudere il coperchio superiore.

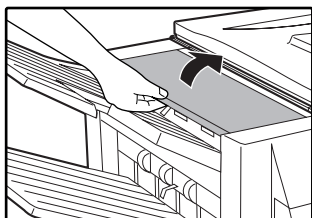

Assicurarsi che venga cancellato il messaggio di inceppamento.

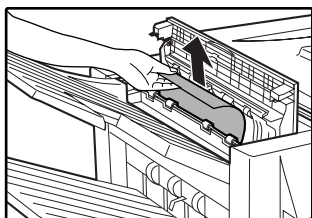

5

SOSTITUZIONE DELLA CARTUCCIA DEL TONER

Per controllare la quantità di toner rimasta nella cartuccia (pag. 74), tenere premuto il tasto [COPIA]. La quantità di toner rimasto viene visualizzato sul display. Quando rimane meno del 25% di toner, procurarsi una nuova cartuccia di toner al più presto possibile. Quando viene visualizzato il messaggio "RIFORNIMENTO DI TONER SCARSO." sul display, assicurarsi di avere a disposizione una nuova cartuccia per la sostituzione in qualsiasi momento. Quando viene visualizzato il messaggio "CAMBIARE CARTUCCIA DI TONER." nel pannello a sfioramento, è necessario sostituire la cartuccia del toner. Per sostituire la cartuccia, attenersi alle istruzioni seguenti.



Durante l'esecuzione di lavori di copia di lunga durata o la copia di originali con molte zone nere di grandi dimensioni, può apparire il messaggio "RICARICA TONER IN CORSO." nel pannello a sfioramento e la copia potrebbe essere interrotta anche se nella cartuccia è presente ancora il toner. Quando ciò si verifica, il toner viene ricaricato. La ricarica dura circa due minuti. Quando il tasto [START] (Ⓢ) si illumina, premere il tasto [START] (Ⓢ) per riprendere la copia.

1 Premere delicatamente entrambi i lati del coperchio anteriore e tirare per aprire.

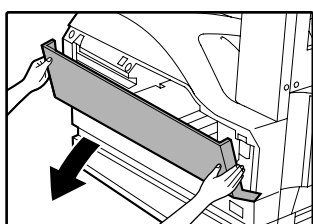

2 Estrarre la cartuccia del toner durante la pressione della leva di rilascio del blocco.



Durante l'estrazione della cartuccia del toner, posizionare l'altra mano sulla parte verde della cartuccia.



- Dopo la rimozione della cartuccia del toner, non scuoterla né batterla. Tale operazione può provocare perdite di toner dalla cartuccia. Collocare la vecchia cartuccia immediatamente nel sacchetto fornito in dotazione con la nuova cartuccia.
- Provvedere allo smaltimento della vecchia cartuccia di toner in conformità con le disposizioni locali.

3 Rimuovere la nuova cartuccia di toner dal sacchetto. Afferrare entrambe le estremità della cartuccia e scuoterla orizzontalmente circa 20 volte. Dopo questa operazione, rimuovere il nastro.

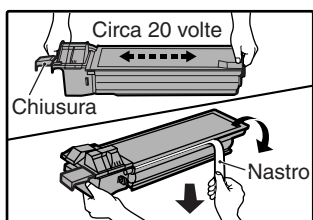

Afferrare l'impugnatura per tenere ferma la cartuccia. Non afferrare la cartuccia dalla chiusura. Assicurarsi di scuotere la cartuccia solo prima di rimuovere il nastro.

4 Quando si preme la leva di sblocco della chiusura, inserire delicatamente la cartuccia del toner lungo le guide fino a scattare in posizione.

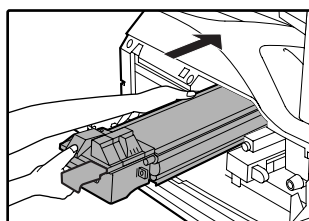
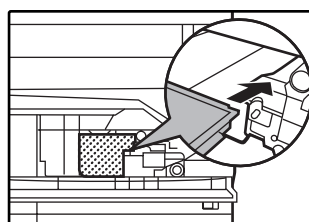

Se polvere o sporco aderiscono alla cartuccia del toner, rimuoverlo prima di installare la cartuccia.

5 Rimuovere il nastro dalla chiusura. Estrarre la chiusura dalla cartuccia del toner come indicato nell'illustrazione.

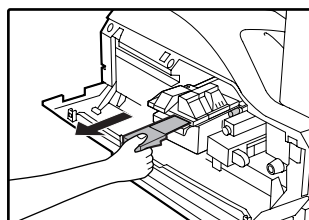

Gettare la chiusura.

6 Chiudere il coperchio anteriore.

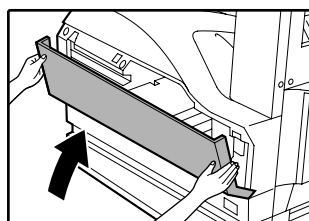

SOSTITUZIONE DELLA CARTUCCIA DEI PUNTI (con finitore (AR-FN5N) installato)

Quando viene visualizzato il messaggio "AGGIUNGERE PUNTI METALLICI.", sostituire la cartuccia di punti nel modo seguente:

1 Aprire il coperchio della pinzatrice.

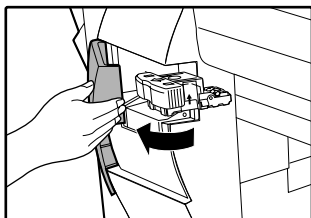

2 Afferrare la parte verde della scatola dei punti e rimuovere la scatola dalla pinzatrice.

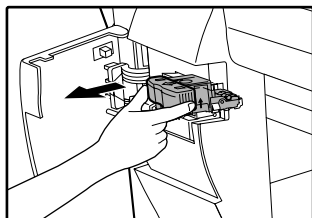

3 Rimuovere la cartuccia dei punti dalla parte interna della scatola dei punti.

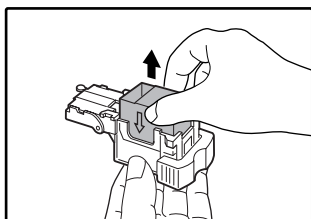

4 Inserire la nuova cartuccia dei punti nella scatola fino a farla scattare in posizione.

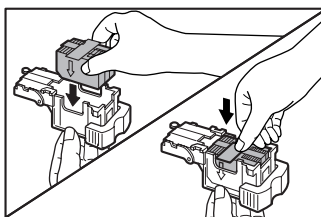

Inserire la nuova cartuccia dei punti allineando le frecce sulla cartuccia con quelle presenti sulla scatola.

Controllare che la cartuccia sia scattata in posizione tirandola leggermente.

5 Rimuovere il nastro dalla cartuccia.

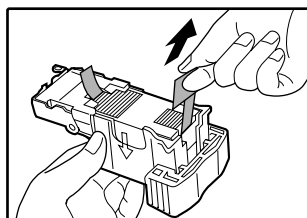

6 Inserire la scatola dei punti nell'unità pinzatrice fino a farla scattare in posizione.

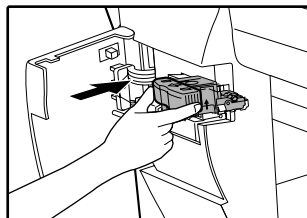

7 Chiudere il coperchio della pinzatrice.

5

RIMOZIONE INCEPPAMENTO DELLA PINZATRICE

Se nella pinzatrice si verifica un inceppamento di punti, viene visualizzato il messaggio "CONTROLLARE POSIZIONE PINZATRICE O INCEPPAMENTO PINZATRICE". Per rimuovere i punti inceppati, attenersi alle istruzioni seguenti.

1 Aprire il coperchio della pinzatrice.

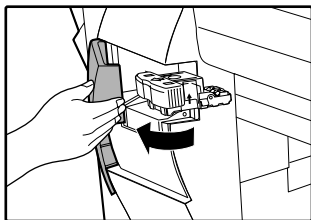

2 Afferrare la parte verde della scatola dei punti e rimuovere la scatola dalla pinzatrice.

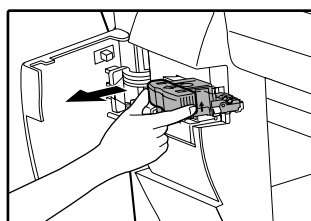

3 Alzare la leva all'estremità della scatola dei punti e rimuovere i punti inceppati.

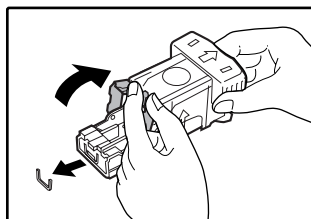

4 Riportare la leva alla posizione originaria.

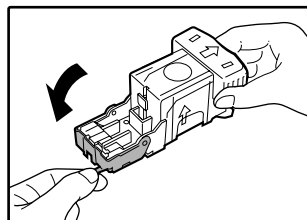

5 Inserire la scatola dei punti nell'unità pinzatrice fino a farla scattare in posizione.

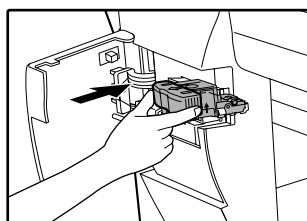

6 Chiudere il coperchio della pinzatrice.

CONTROLLO DELLA QUANTITÀ DEL TONER E CONTEGGIO DELLA PRODUZIONE TOTALE

È possibile visualizzare la quantità approssimativa di toner rimanente e il conteggio della produzione totale come spiegato di seguito.

- Il conteggio della produzione indica il totale combinato della produzione delle funzioni di copia, fax e stampante.

Controllo del conteggio della produzione totale e della quantità del toner

Tenere premuto il tasto [COPIA]. Il conteggio della produzione totale e della quantità di toner vengono visualizzati durante la pressione del tasto.

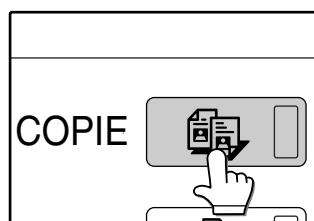

- Ogni pagina in formato A3 (11" x 17") viene contata come due pagine. Anche le pagine a due facciate vengono contate come due pagine.
- La quantità di toner consumato varia a seconda delle condizioni di utilizzo e del tipo di originale copiato. Il display della quantità di toner deve essere utilizzato solo come indicazione approssimativa.

PULIZIA DELL'UNITÀ

LASTRA DI ESPOSIZIONE E COPRI ORIGINALI/RSPF

Se la lastra di esposizione, il copri originale/RSPF o la lastra di scansione introdotta dall'RSPF (la superficie della lastra lunga e stretta sul lato destro della lastra di esposizione) si sporcano, lo sporco può comparire anche sulle copie. Tenere sempre pulite queste parti.

Anche le macchie o lo sporco su lastra di esposizione/copri originale/RSPF vengono riprodotte. Pulire la lastra di esposizione, il copri originale, l'RSPF e la finestra di scansione sulla lastra di esposizione con un panno morbido e pulito.

Se necessario, inumidire il panno con acqua. Non utilizzare solventi, benzene o prodotti detergenti simili con sostanze volatili.



Non spruzzare detergente spray infiammabile. Il gas dello spray può entrare in contatto con i componenti elettrici interni o parti a temperatura elevata dell'unità di fusione, generando un pericolo di incendio o di folgorazione.

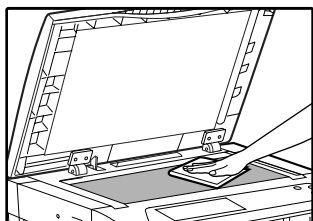

Superficie della lastra di esposizione

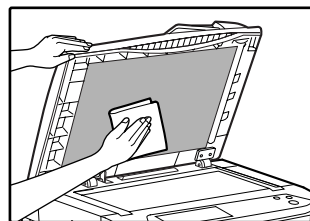

Parte inferiore del copri originale/RSPF



Lastra di scansione

PULIZIA DEL RULLO DI ALIMENTAZIONE CARTA DEL VASSOIO BYPASS

Se, durante l'inserimento di buste o di carta sottile dal vassoio bypass si verificano spesso inceppamenti, pulire il rullo di alimentazione carta dalla fessura di introduzione del vassoio bypass con un panno morbido e pulito, inumidito con alcool o acqua.



Rullo di alimentazione carta del vassoio bypass

Il presente capitolo illustra le apparecchiature e i componenti opzionali. Per acquistare apparecchiature e componenti opzionali, contattare il l'assistenza tecnica autorizzata.

PERIFERICHE

FINITORE (AR-FN5N) Vedere pagina 77.
UNITÀ DI ALIMENTAZIONE CARTA DA 500 FOGLI (AR-D21) Vedere pagina 78.
UNITÀ DI ALIMENTAZIONE CARTA DA 2 x 500 FOGLI (AR-D22) Vedere pagina 78.
COPRI ORIGINALE (AR-VR6)
ALIMENTATORE/INVERTITORE A SINGOLA PASSATA (AR-RP7) Vedere pagina 79.
FINITORE CON PINZATURA A SELLA Vedere pagina 79a
SEPARATORE LAVORI (AR-TR3) Consente la separazione di destinazioni di stampa in base alla modalità (copia, stampante, ecc.).
KIT D'ESPANSIONE DELLA STAMPANTE (AR-P17) Consente di utilizzare l'unità come stampante di rete.
SCHEDA SERVER DI STAMPA (AR-NC5J)*1 Questo kit di espansione opzionale aggiunge la funzione di stampante di rete (10/100 BASE-TX).
KIT D'ESPANSIONE PS3 (AR-PK1)*1 Questo kit offre la compatibilità con PostScript 3.
KIT FONT CODICI A BARRE (AR-PF1)*1 Questa serie di font aggiunge la funzionalità di stampa di codici a barre.
KIT D'ESPANSIONE PER SCANNER DI RETE (AR-NS2)*2 Consente di utilizzare l'unità come uno scanner di rete.
KIT D'ESPANSIONE FAX (AR-FX7) Consente di utilizzare l'unità come unità fax.
MEMORIA FAX DA 8 MB (AR-MM9) È possibile espandere la memoria immagine installando l'espansione di memoria per fax opzionale.
SCHEDA DI ESPANSIONE DELLA MEMORIA DA 256 MB (AR-SM5) SCHEDA DI ESPANSIONE DELLA MEMORIA DA 512 MB (AR-SM6) Nell'unità è possibile installare memoria supplementare. L'unità è dotata di due slot DIMM ed è possibile espandere la memoria fino ad un massimo di 1056 MB.

*1Richiede l'installazione del KIT D'ESPANSIONE DELLA STAMPANTE (AR-P17).

*2Richiede l'installazione del KIT D'ESPANSIONE DELLA STAMPANTE (AR-P17) e una memoria da 128 MB o superiore.



- È possibile utilizzare un modulo di memoria comune da 64/128/256/512 MB (DIMM SDRAM a 168 pin) per espandere la memoria dell'unità. Per ulteriori informazioni, consultare l'assistenza tecnica autorizzata.
- Alcune opzioni potrebbero non essere disponibili in alcuni paesi e aree.

FINITORE (AR-FN5N)

Con un finitore opzionale installato (AR-FN5N), l'unità è in grado di pinzare automaticamente le copie fascicolate. Ciascuna serie di copie o gruppo di copie unite può essere impilata dalla serie precedente (Funzione offset, p.35).

Nomenclatura parti

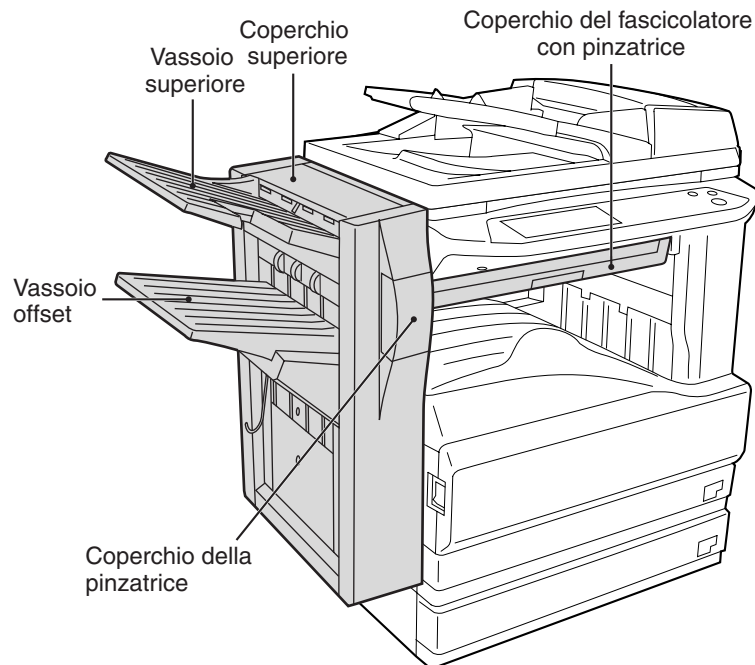

Specifiche

		AR-FN5N
Capacità vassoio	Vassoio superiore	100 fogli
	Vassoio offset	1.000 fogli (500 fogli di dimensioni superiori al formato A4 (8-1/2" x 11"))
Formato carta	Formato	Vassoio superiore: da A5 a A3 (da 5-1/2" x 8-1/2" a 11" x 17")
		Vassoio offset: da B5 a A3 (da 8-1/2" x 11" a 11" x 17")
	Peso	da 52 g/m ² a 128 g/m ² (da 14 lbs. a 34 lbs.)
Offset	ca. 27 mm (1")	
Formati della carta che è possibile pinzare	B5, A4, A4R, B4, A3 (8-1/2" x 11", 8-1/2" x 11"R, 8-1/2" x 13", 8-1/2" x 14", 11" x 17")	
Capacità di pinzatura	30 fogli (80 g/m ² (21 lbs.))	
Alimentazione	Alimentato dall'unità	
Peso	ca. 19 kg (42 lbs.)	
Dimensioni	Zona di uscita	470 mm (L) x 511 mm (P) x 540 mm (A) (18-33/64" (L) x 20-1/8" (P) x 21-17/64" (A))
	Fascicolatore con pinzatrice	562 mm (L) x 444 mm (P) x 109 mm (A) (22-9/64" (L) x 17-31/64" (P) x 4-19/64" (A))



Come parte della nostra politica di miglioramento continuo, OLIVETTI si riserva la facoltà di apportare modifiche al design ed alle specifiche senza preavviso, allo scopo di migliorare il prodotto. I dati indicati relativi alle specifiche sulle prestazioni sono valori nominali di unità di produzione e le singole unità possono presentare valori differenti da quelli riportati.

UNITÀ DI ALIMENTAZIONE CARTA DA 500 FOGLI/ UNITÀ DI ALIMENTAZIONE CARTA DA 2 X 500 FOGLI

Queste unità di alimentazione della carta offrono il vantaggio di una maggiore capacità di carta per l'unità e una scelta più vasta di formati subito disponibili per la copia.

L'unità AR-D21 contiene un vassoio da 500 fogli e l'unità AR-D22 contiene due vassoi da 500 fogli di carta.

Nomenclatura parti

UNITÀ DI ALIMENTAZIONE CARTA DA 500 FOGLI
(AR-D21)

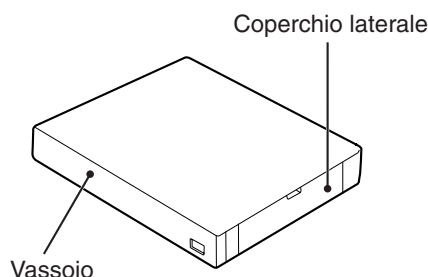

UNITÀ DI ALIMENTAZIONE CARTA DA 2X500 FOGLI
(AR-D22)

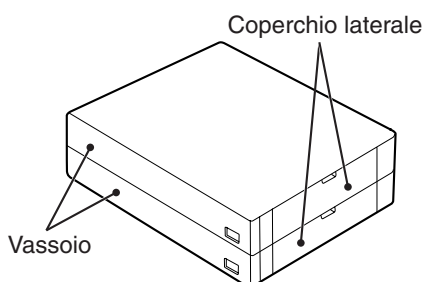

Specifiche

		AR-D21	AR-D22
Carta	Formato	Da B5 a A3 (da 8-1/2" x 11" a 11" x 17")	
	Peso	da 56 g/m ² a 105 g/m ² (15 lbs. a 28 lbs.)	
Capacità di carta	Vassoio superiore	500 fogli	500 fogli
	Vassoio inferiore	—	500 fogli
Peso		ca. 6,1kg (13,5 lbs.)	ca. 11,8kg (26,1 lbs.)
Dimensioni		596 mm (L) x 498 mm (P) x 97 mm (A) (23-15/32" (L) x 19-39/64" (P) x 3-53/64" (A))	596 mm (L) x 498 mm (P) x 194 mm (A) (23-15/32" (L) x 19-39/64" (DP) x 7-53/64" (A))
Alimentazione		Alimentato dall'unità	



Come parte della nostra politica di miglioramento continuo, OLIVETTI si riserva la facoltà di apportare modifiche al design ed alle specifiche senza preavviso, allo scopo di migliorare il prodotto. I dati indicati relativi alle specifiche sulle prestazioni sono valori nominali di unità di produzione e le singole unità possono presentare valori differenti da quelli riportati.

ALIMENTATORE/INVERTITORE A SINGOLA PASSATA (AR-RP7)

L'alimentatore/invertitore a singola passata (RSPF) è in grado di alimentare automaticamente documenti composti da più pagine. Con un RSPF installato, è possibile copiare automaticamente originali a due facciate senza doverli girare manualmente.

Nomenclatura parti

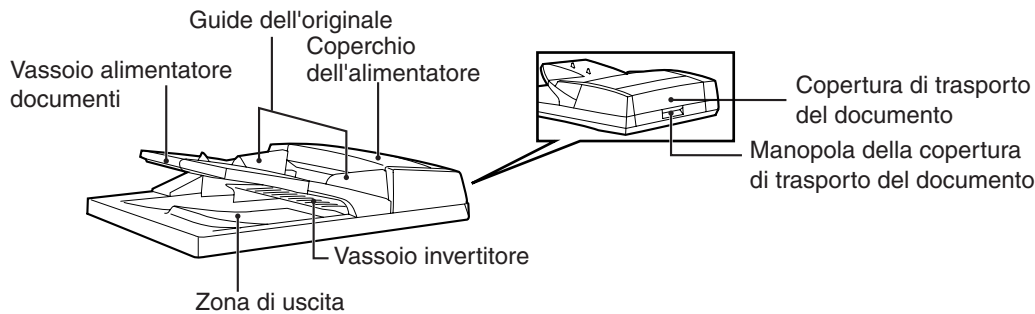

Specifiche

		AR-RP7
Formati accettabili degli originali	Peso	da 35 g/m ² a 128 g/m ² (da 9 lbs. a 34 l lbs.). (da 52 g/m ² a 105 g/m ² (da 14 lbs. a 28 lbs.) per originali a due facciate)
	Formato	Da A5 a A3 (da 5-1/2" x 8-1/2" a 11" x 17")
	Capacità	Fino a 100 fogli (spessore 13 mm (33/64) e inferiore)
Alimentazione		Alimentato dall'unità
Formati degli originali rilevabili		Da A5 a A3 (da 5-1/2" x 8-1/2" a 11" x 17")
Peso		ca. 7,9 kg (17,4 lbs.)
Dimensioni		586 mm (L) x 457 mm (P) x 145 mm (A) (22-61/64" (L) x 17-9/64" (P) x 5-1/4" (A))



Come parte della nostra politica di miglioramento continuo, OLIVETTI si riserva la facoltà di apportare modifiche al design ed alle specifiche senza preavviso, allo scopo di migliorare il prodotto. I dati indicati relativi alle specifiche sulle prestazioni sono valori nominali di unità di produzione e le singole unità possono presentare valori differenti da quelli riportati.

6

CONSERVAZIONE DEL MATERIALE DI CONSUMO

Il materiale di consumo standard per questo prodotto che l'utente deve sostituire è costituito da carta e dalla cartuccia del toner.

OLIVETTI



GENUINE SUPPLIES

Per risultati di copia ottimali, utilizzare esclusivamente prodotti OLIVETTI. Solo il materiale di consumo OLIVETTI è contrassegnato con l'etichetta Genuine Supplies.

CONSERVAZIONE CORRETTA

Conservare le parti di consumo in un luogo:

- pulito e asciutto,
- con una temperatura costante,
- non esposto alla luce diretta del sole.

Conservare la carta nell'involucro e in posizione orizzontale.

La carta conservata senza il proprio involucro o in confezioni collocate in posizione verticale può diventare ondulata o inumidirsi e causare inceppamenti.

FINITORE CON PINZATURA A SELLA

Il finitore con pinzatura a sella prevede una funzione di sfalsamento che agevola l'identificazione dei vari fascicoli in uscita, nonché la funzione di pinzatura a sella per opuscoli, che pinza e piega automaticamente le copie stampate lungo la linea centrale. Per forare le copie stampate, è possibile installare una foratrice opzionale.

NOMENCLATURA DELLE PARTI DEL FINITORE CON PINZATURA A SELLA

Modulo pinzatrice

Aprire il coperchio frontale ed estrarre questo modulo per sostituire la cartuccia dei punti o rimuovere punti inceppati.

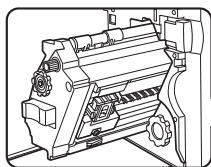

Fascicolatore pinzatura

La carta da pinzare viene raccolta qui temporaneamente.

Vassoio sfalsamento

Questo vassoio viene utilizzato per le stampe sfalsate o pinzate.

Vassoio cucitrice

Le stampe con pinzatura a sella vengono inviate a questo vassoio.

Coperchio frontale

Aprire questo coperchio per sostituire la cartuccia dei punti o rimuovere i punti inceppati.

Coperchio superiore

Aprire il coperchio per rimuovere la carta inceppata.

Coperchio centrale

I fogli passano da questo vassoio quando vengono inviati al finitore con pinzatura a sella.

Pulsante di sgancio

In caso di inceppamenti della carta o di altri inconvenienti, premere questo pulsante per sganciare il finitore con pinzatura a sella dalla macchina.

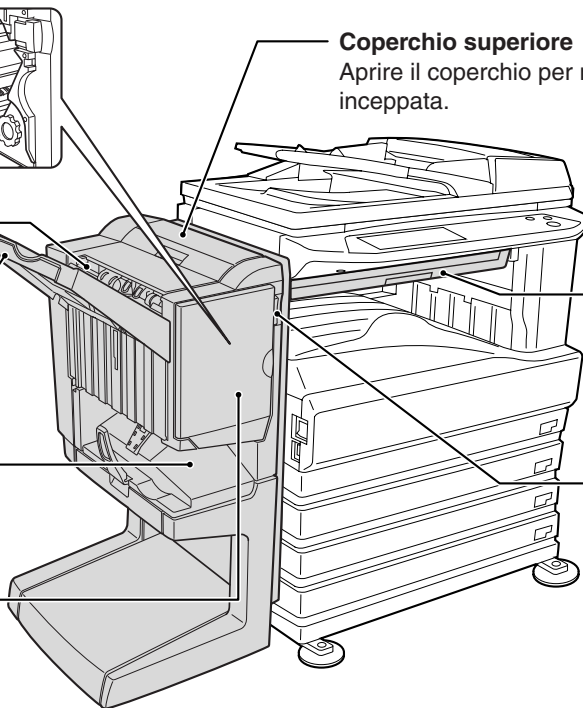

ⓘ Avvertenza

- Non appoggiare o premere oggetti pesanti sul finitore con pinzatura a sella (né sui relativi vassoi).
- Durante l'invio al vassoio di sfalsamento, quest'ultimo può alzarsi o abbassarsi.

A causa di modifiche apportate per migliorare il prodotto, le schermate di visualizzazione, i messaggi e i nomi dei tasti riportati nel presente manuale possono differire da quelli effettivi.

CARATTERISTICHE TECNICHE

Nome	Finitore con pinzatura a sella
Numero di vassoi	2
Uscita carta	Stampa sul retro (quando si utilizza il vassoio di sfalsamento)
Sistema di vassoi	Vassoio superiore: vassoio di sfalsamento Vassoio inferiore: vassoio cucitrice
Capacità del vassoio*1	Vassoio superiore: Nessuna pinzatura Formato A4 oppure 8-1/2" x 11" o inferiore: Circa 1000 fogli*2 Formato B4 oppure 8-1/2" x 13" o superiore (80 g/m ² (21 lbs.)): max. 500 fogli Pinzatura Formato A4 oppure 8-1/2" x 11" o inferiore: 30 set e circa 1000 fogli*2 Formato B4 oppure 8-1/2" x 13" o superiore (80 g/m ² (21 lbs.)): max. 30 fascicoli pinzati e max. 500 fogli Vassoio inferiore (pinzatura a sella): Numero di fogli pinzabili → 10 fascicoli con 6-10 fogli per fascicolo, oppure 20 fascicoli con 1-5 fogli per fascicolo
Formato della carta	Vassoio superiore: A3, B4, A4, A4R, B5, B5R, A5, 11" x 17", 8-1/2" x 14", 8-1/2" x 13", 8-1/2" x 11", 8-1/2" x 11"R, 5-1/2" x 8-1/2" Vassoio inferiore (pinzatura a sella): A3, B4, A4R, 11" x 17", 8-1/2" x 11"R
Grammatura della carta	Vassoio superiore: Da 60 g/m ² a 200 g/m ² (da 16 lbs. a 54 lbs.) Vassoio inferiore (pinzatura a sella): Da 60 g/m ² a 105 g/m ² (da 16 lbs. a 28 lbs.)
Tipo foglio	Vassoio superiore: carta comune, carta pesante, carta intestata, carta riciclata, carta colorata Vassoio inferiore (pinzatura a sella): carta comune, carta intestata, carta riciclata, carta colorata
Rilevazione vassoio pieno	Vassoio superiore / vassoio inferiore (pinzatura a sella): Sì
Funzione di sfalsamento	Solo vassoio superiore
Formati carta compatibili con pinzatura	Vassoio superiore: A3, B4, A4, A4R, B5, B5R, 11" x 17", 8-1/2" x 14", 8-1/2" x 13", 8-1/2" x 11", 8-1/2" x 11"R Vassoio inferiore (pinzatura a sella): A3, B4, A4R, 11" x 17", 8-1/2" x 11"R
Capacità pinzatura a sella	A4, 8-1/2" x 11" o formati più piccoli: 50 fogli (80 g/m ² (21 lbs.)) B4, 8-1/2" x 13" o formati più grandi: 25 fogli (80 g/m ² (21 lbs.))
Posizioni dei punti	Vassoio superiore: 3 posizioni (pinzatura singola in alto a sinistra, pinzatura doppia a sinistra, pinzatura singola in basso a sinistra) Vassoio inferiore (pinzatura a sella): a 120 mm (4-23/32") di distanza dal centro del foglio
Alimentazione carta	Riferimento al centro
Alimentazione	Da unità di alimentazione di macchina multifunzione
Dimensioni	712 mm (L) x 603 mm (P) x 1017 mm (A) (28-1/32" (L) x 23-3/4" (P) x 40-3/64" (A)) (con due o quattro vassoi installati) 712 mm (L) x 603 mm (P) x 917 mm (A) (28-1/32" (L) x 23-3/4" (P) x 36-7/64" (A)) (con tre vassoi installati)
Peso	Circa 45 kg (99,2 lbs.) (finitore: 38 kg (83,8 lbs.), giunto: 7 kg (15,4 lbs.))

*1 La capacità del vassoio varia in base al tipo di carta, alle condizioni di conservazione della carta e alle condizioni ambientali del luogo di installazione.

*2 64 g/m² se si utilizza carta formato AB o 75 g/m² (20 lbs.) se si utilizza carta formato pollice.

Nome	Modulo foratrice			
Modello*1	AR-PN1A	AR-PN1B*2	AR-PN1C*3	AR-PN1D*3
Numero di fori	2	3 o 2	4	4
Formati carta per foratura	A3, B4, A4, A4R, B5, B5R, 11" x 17", 8-1/2" x 14", 8-1/2" x 13", 8-1/2" x 11", 8-1/2" x 11"R	3 fori: A3, A4, 11" x 17", 8-1/2" x 11" 2 fori: 8-1/2" x 14", 8-1/2" x 13", 8-1/2" x 11"R	A3, A4	A3, B4, A4, A4R, B5, B5R, 11" x 17", 8-1/2" x 14", 8-1/2" x 13", 8-1/2" x 11", 8-1/2" x 11"R

*1 Non è possibile installare contemporaneamente più moduli di foratura. La disponibilità dei modelli varia da regione a regione.

*2 Con il modello AR-PN1B, è possibile la foratura di due o tre fori (a seconda del formato della carta).

*3 Con i modelli AR-PN1C e AR-PN1D, il numero di fori è identico. La distanza fra i fori, tuttavia, non sarà la stessa.

Disegni e contenuto sono soggetti a modifica senza preavviso.

Prodotti di consumo

Per il finitore con pinzatura a sella, utilizzare cartucce di punti metallici del seguente tipo:

- AR-SC2
(circa 5000 punti x 3)

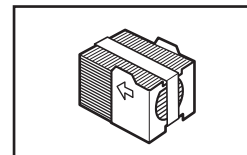

FUNZIONI DEL FINITORE CON PINZATURA A SELLA

■ Funzione di fascicolazione

Vengono forniti fascicoli di pagine ordinate.

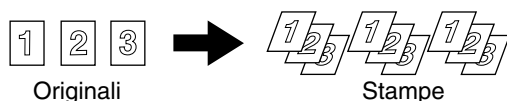

■ Funzione gruppo

Vengono forniti gruppi di copie della stessa pagina.

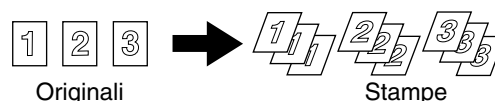

■ Funzione di sfalsamento

Funzione di sfalsamento attivata

Funzione di sfalsamento disattivata

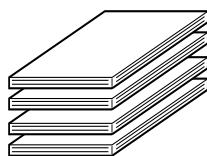
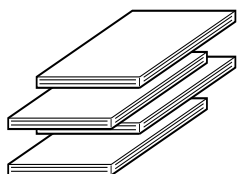

Questa funzione sfalsa fra loro i fascicoli, in modo da agevolarne la separazione. (Nel finitore con pinzatura a sella, la funzione di sfalsamento è disponibile solo se si utilizza l'apposito vassoio.) La funzione di sfalsamento è disabilitata quando si seleziona la modalità di fascicolazione con pinzatura.

■ Funzione fascicolazione pinzatura

Ogni serie di fogli viene fascicolata, pinzata e inoltrata al vassoio superiore (di sfalsamento).

Sono disponibili tre posizioni di pinzatura: pinzatura singola in alto a sinistra, pinzatura doppia a sinistra e pinzatura singola in basso a sinistra.

■ Funzione di cucitr. a sella

Ogni serie di fogli viene pinzata in due punti lungo la linea centrale della carta, quindi piegata (con il lato rivolto verso l'alto all'interno) e inviata al vassoio inferiore (pinzatura a sella). Nelle impostazioni predefinite dal fabbricante, il finitore con pinzatura a sella è impostato per pinzare e piegare le serie di fogli dopo l'esecuzione dell'operazione "Copia opuscolo". La funzione "Copia opuscolo" può essere disabilitata per mezzo dei programmi per gestore copiatrice.

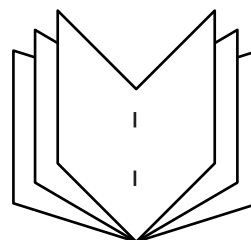

La funzione "Copia opuscolo" viene utilizzata per copiare due originali sul lato anteriore e due originali sul lato posteriore di ciascun foglio di carta, in modo da agevolare la creazione di opuscoli (consultare il manuale di istruzioni della copiatrice).

■ Funzione di forare (solo quando è stata installata una foratrice)

Se il finitore con pinzatura a sella è dotato di una

stampati, che vengono poi inoltrati al vassoio di sfalsamento.

Non è possibile utilizzare contemporaneamente la funzione di foratura e quella di pinzatura a sella.

Per sapere quali siano i formati compatibili con la foratura, si vedano le caratteristiche tecniche riportate a pagina 2.

[Esempio]

Originale 1

Posizioni di foratura

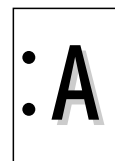
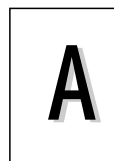

Originale 2

Posizioni di foratura



! Avvertenza

- **Non è possibile pinzare i seguenti tipi di carta:**
lucidi, carta pesante*, fogli di etichette, buste, cartoline e carta sottile
- **Non è possibile forare i seguenti tipi di carta:**
lucidi, fogli di etichette, buste, cartoline e carta sottile
- **Prestare attenzione a selezionare lo stesso formato carta in uscita. Se si mescolano formati diversi, non sarà possibile eseguire la pinzatura e la foratura. Si noti tuttavia che, in caso di larghezze identiche, è possibile utilizzare il "modo di alimentazione originali di formato misto"*** per pinzare e forare fogli di formati diversi (la pinzatura a sella non sarà invece possibile).**
** Pinzatura e foratura non sono possibili se il "modo di alimentazione originali di formato misto" comprende formati non compatibili con la pinzatura (ad esempio i formati A5 e 5-1/2" x 8-1/2").

* Quando si esegue una copia della copertina, è possibile pinzare la carta pesante utilizzata per le copertine.

USO DELLE FUNZIONI DEL FINITORE CON PINZATURA A SELLA

■ Uso delle funzioni del finitore con pinzatura a sella nella modalità copia

Per visualizzare la schermata per la selezione delle funzioni del finitore con pinzatura a sella, selezionare il tasto [PRODUZIONE] nella schermata principale del modo copia. Le funzioni selezionabili sono: fascicolazione, pinzatura dei fascicoli, pinzatura a sella, gruppo e vassoio di uscita.

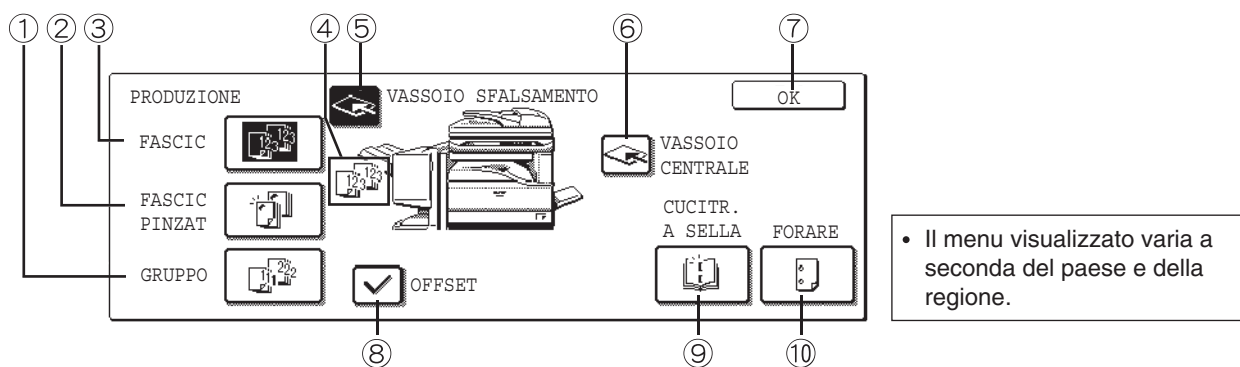

① Tasto [GRUPPO] (p.3)

Se si seleziona questo tasto, le copie stampate vengono raggruppate in base alla pagina.

② Tasto [FASCIC PINZAT] (p.3)

Se si seleziona questo tasto, le copie stampate vengono ordinate in fascicoli, pinzate e inviate al vassoio di sfalsamento (senza venire impilate in ordine sfalsato).

③ Tasto [FASCIC] (p.3)

Se si seleziona questo tasto, le stampe vengono ordinate in fascicoli.

④ Rappresentazione icone

La funzione selezionata (fascicolazione, fascicolazione pinzatura, gruppo o pinzatura a sella) viene rappresentata dall'icona corrispondente.

⑤ Tasto [VASSOIO SFALSAMENTO] (p.1)

Selezionare questo tasto per inoltrare le stampe al vassoio di sfalsamento. (Se si attiva la funzione Fascic Pinzat, il vassoio di sfalsamento viene selezionato automaticamente.)

⑥ Tasto [VASSOIO CENTRALE]

Selezionare questo tasto per inoltrare le stampe al vassoio centrale.

⑦ Tasto [OK]

Selezionare questo tasto per chiudere questa schermata e ritornare a quella principale.

⑧ Tasto [OFFSET] (p.3)

Quando appare un segno di spunta, significa che è stata attivata la funzione di sfalsamento. Quando il segno di spunta è assente, significa che la funzione di sfalsamento è disabilitata. (La funzione di sfalsamento è disabilitata quando si seleziona Fascic Pinzat o la pinzatura a sella.)

⑨ Tasto [CUCITR. A SELLA] (p.3)

Ogni fascicolo viene pinzato lungo la linea centrale della carta e quindi piegato.

Quando si attiva questa funzione, l'opzione "Copia opuscolo" viene selezionata automaticamente.



Quando la funzione "PINZATURA A SELLA AUTOMATICA" viene disabilitata nei programmi per il gestore copiatrice, l'opzione "Copia opuscolo" non viene selezionata automaticamente (p.15).

⑩ Tasto [FORARE] (p.4)

Quando è installata la foratrice, selezionare questo tasto per forare le copie stampate.

* Le funzioni selezionate vengono evidenziate.



Quando il finitore con pinzatura a sella è disabilitato nei programmi per il gestore copiatrice, non è possibile utilizzare le funzioni corrispondenti (p.15).

■ Uso delle funzioni del finitore con pinzatura a sella nella modalità stampante

Per utilizzare la funzione di pinzatura, selezionare "A sinistra", "A destra" oppure "In alto" come "Lato rilegatura" e "1 punto" o "2 pinzature" come "Pinzatura" nel campo "Finitura" della scheda "Principale" della schermata di installazione del driver della stampante (riportata a destra).

Per utilizzare la funzione opuscolo, selezionare il pulsante di opzione "Stile Libretto" nel campo "Stile documento", quindi selezionare "Opuscolo affiancato" oppure "Opuscolo 2 su 1". Nel campo "Finitura", selezionare "2 pinzature" come "Pinzatura".



La funzione "Stile Libretto" è disponibile solo se è stato installato il kit di espansione per la stampante.

Esempio di schermata relativa al driver della stampante PCL in Windows XP



Uso della funzione di foratura quando è stata installata una foratrice opzionale

Per utilizzare la funzione di foratura, selezionare la casella "Forare" nel campo "Finitura" della scheda "Principale" sopra illustrata.



- Per poter utilizzare la funzione stampante sopra descritta, è necessario aver configurato correttamente le impostazioni relative all'installazione delle periferiche nelle proprietà del driver della stampante. Per configurare le impostazioni relative all'installazione delle periferiche, fare clic con il pulsante destro del mouse sull'icona del driver della stampante installato, scegliere "Proprietà", quindi selezionare la scheda "Configurazione". (Nei sistemi operativi Windows 95/98/Me/NT 4.0, selezionare "Proprietà", scegliere la scheda "Impostazioni", quindi selezionare la scheda "Configurazione".)
- La scelta del tipo di carta e la combinazione di funzioni già selezionate possono impedire la selezione di alcune impostazioni. Per una spiegazione dettagliata delle impostazioni, consultare il file della guida in linea del driver della stampante.

USO DEL FINITORE CON PINZATURA A SELLA PER L'ESECUZIONE DI COPIE

■ Orientamento dell'originale quando si utilizza la funzione del finitore con pinzatura a sella

Quando si utilizza il finitore con pinzatura a sella per pinzare, creare opuscoli o praticare fori, posizionare l'originale come indicato di seguito. Le posizioni di pinzatura e foratura variano a seconda dell'impostazione della posizione dei punti e dell'orientamento dell'originale.

Uso dell'RSPF

Collocare l'originale rivolto verso l'alto.

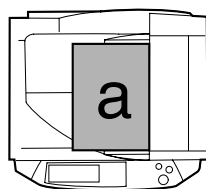

Uso della lastra di esposizione

Collocare l'originale rivolto verso il basso.

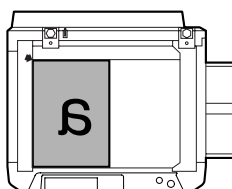

Posizioni dei punti (esempio)

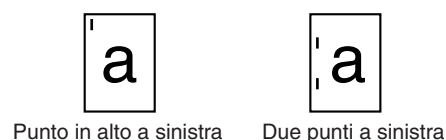

(originali verticali in formato A3 e B4 (11" x 17", 8-1/2" x 14" e 8-1/2" x 13"))

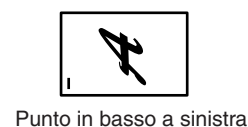
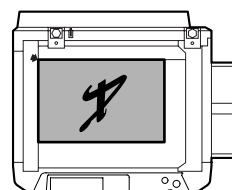
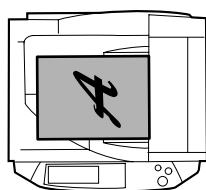

- Quando si inserisce carta intestata nel vassoio, orientare la carta in modo che l'intestazione si trovi nella direzione opposta a sé oppure sulla sinistra, come illustrato di fianco.
- Quando si utilizza la fascicolazione con pinzatura oppure la foratura, la funzione di rotazione automatica dell'immagine originale è disabilitata.



Di seguito viene descritta la procedura di utilizzo della funzione di fascicolazione con pinzatura.

1 Posizionare l'originale (p.6).

2 Selezionare il tasto [PRODUZIONE].



3 Selezionare il tasto [FASCIC PINZAT].

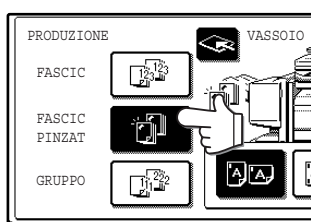

Quando si seleziona il tasto [FASCIC PINZAT], il vassoio di sfalsamento viene selezionato automaticamente. Non è possibile inviare le stampe al vassoio centrale.

4 Selezionare la posizione dei punti.

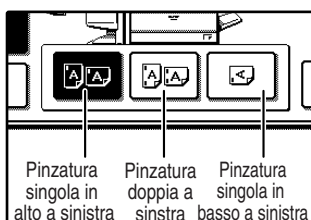

A seconda dell'originale, selezionare la pinzatura singola in alto a sinistra, la pinzatura doppia a sinistra, oppure la pinzatura singola in basso a sinistra. Per la pinzatura singola in alto a sinistra quando l'originale è in formato A3 o B4 (11" x 17" o 8-1/2" x 14") e presenta un orientamento verticale, selezionare la pinzatura singola in basso a sinistra (↙).

Pinzatura singola in alto a sinistra Pinzatura doppia a sinistra Pinzatura singola in basso a sinistra

5 Selezionare il tasto [OK].

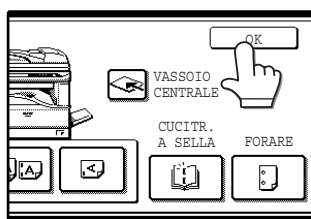

6 Scegliere il numero di copie e le altre impostazioni relative al modo copia, quindi selezionare il tasto [START] (Ⓢ).

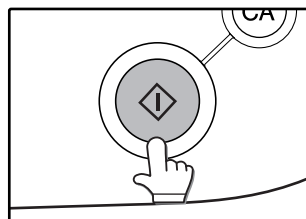

7 Uso dell'RSPF

L'esecuzione delle copie ha inizio al termine della scansione di tutte le pagine.

Uso della lastra di esposizione

Collocare la pagina successiva sopra la lastra di esposizione, quindi premere il tasto [START] (Ⓢ). Ripetere l'operazione fino al termine della scansione di tutte le pagine, quindi selezionare il tasto [FINE LETTURA] sul pannello.

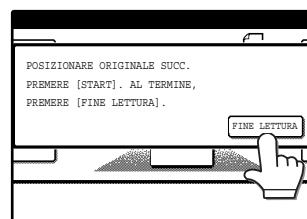

Se nel corso della scansione delle pagine la memoria si riempie completamente, sul display viene visualizzato il seguente messaggio: "MEMORIA ESAURITA. PREMERE [START] PER INIZ. COPIA O [CA] PER CANC.". Per copiare solo le pagine sottoposte a scansione fino a quel momento, premere il tasto [START] (Ⓢ). Per annullare il lavoro e cancellare le pagine sottoposte a scansione dalla memoria, premere il tasto [CANCELLAZIONE COMPLETA] (CA).



Per aumentare il numero di pagine memorizzabili, aumentare la quantità di memoria destinata a questa funzione nei programmi per il gestore copiatrice, oppure installare un modulo di memoria aggiuntiva. (Consultare la "Guida per gestore copiatrice".)

SOSTITUZIONE DELLA CARTUCCIA DI PUNTI ED ELIMINAZIONE DEI PUNTI INCEPPATI

Quando la cartuccia di punti è esaurita oppure i punti si sono incastrati, sul display viene visualizzato un apposito messaggio. Per sostituire la cartuccia o rimuovere i punti inceppati, attenersi alle procedure descritte di seguito.

■ Sostituzione della cartuccia di punti

1 Aprire il coperchio anteriore.

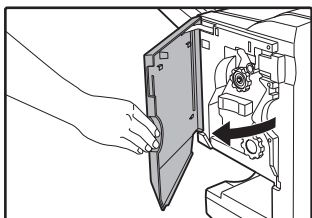

2 Estrarre il modulo della pinzatrice.

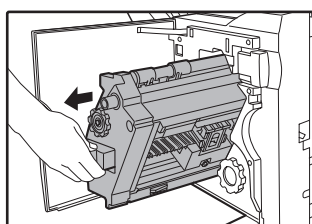

3 Girare la manopola di rotazione del rullo A in direzione della freccia per spostare in avanti l'unità di pinzatura.

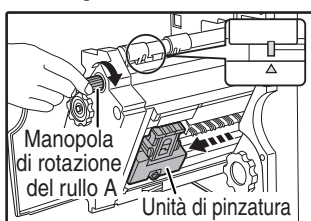

Girare la manopola di rotazione del rullo A fino ad allineare la marcatura triangolare con l'indicatore, come illustrato in figura.

4 Estrarre la vaschetta dei punti vuota.

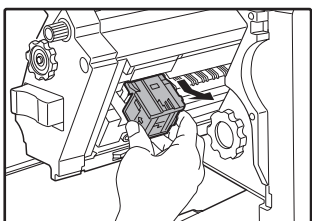

5 Estrarre la cartuccia dei punti vuota.

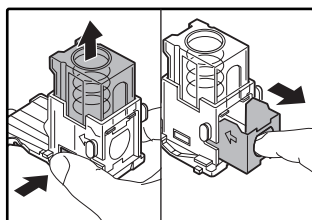

Premere sul fermo per sbloccare il coperchio della vaschetta. Togliere la cartuccia di punti.



Nota Se dei punti rimangono nella vaschetta, la cartuccia non potrà essere rimossa.

6 Inserire una nuova cartuccia nella vaschetta.

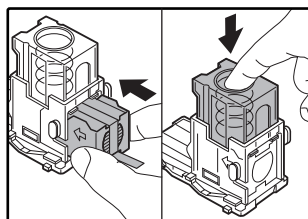

Dopo aver inserito la cartuccia, spingere in basso il coperchio della vaschetta per bloccare la cartuccia nella sua sede.

⚠ Avvertenza

- Non togliere la linguetta che trattiene i punti prima di aver inserito la cartuccia nella vaschetta.
- Verificare che la nuova cartuccia sia bloccata nella vaschetta. Premere il coperchio della vaschetta fino ad avvertire un clic che indica che la cartuccia è bloccata in posizione.

7 Rimuovere la linguetta che trattiene i punti tirandola in avanti.

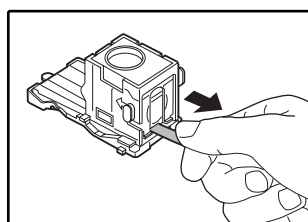

8 Inserire la vaschetta dei punti.

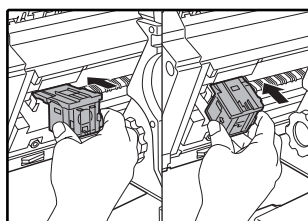

Spingere fino a quando si avverte un clic.

9 Inserire il modulo della pinzatrice.

10 Chiudere il coperchio frontale.

⚠ Avvertenza

Per verificare che la pinzatura venga eseguita correttamente, avviare una prova di stampa o copia nel modo fascicolazione con pinzatura.

■ Eliminazione di un inceppamento di punti

- 1** Premere il pulsante di sgancio ed estrarre il finitore con pinzatura a sella dalla macchina.

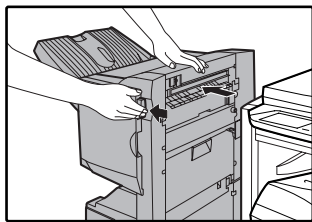

! Avvertenza Il finitore con pinzatura a sella e la macchina sono collegati sul retro. Procedere con cautela quando si separa il finitore dalla macchina.

- 2** Aprire il coperchio anteriore.

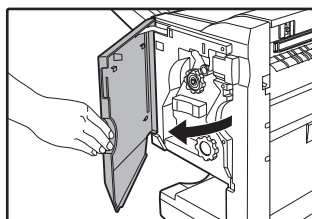

- 3** Girare la manopola di rotazione del rullo G fino alla comparsa del segno blu, come illustrato in figura.

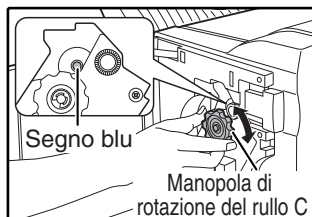

- 4** Estrarre la carta dal fascicolatore pinzatura.

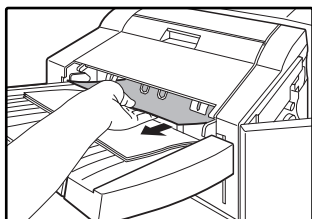

- 5** Aprire il coperchio del modulo pinzatura a sella.

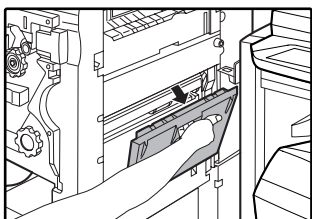

- 6** Rimuovere tutta la carta inceppata.

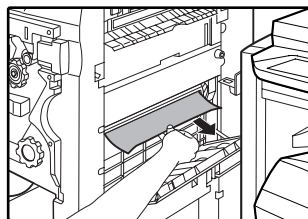

Far attenzione a non strappare la carta.

- 7** Chiudere il coperchio del modulo pinzatura a sella.

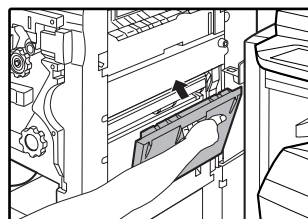

- 8** Estrarre il modulo della pinzatrice.

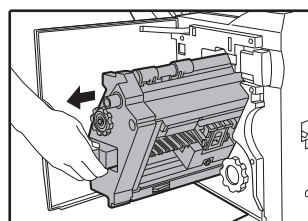

- 9** Girare la manopola di rotazione del rullo A in direzione della freccia per spostare in avanti l'unità di pinzatura.



Girare la manopola di rotazione del rullo A fino ad allineare la marcatura triangolare con l'indicatore, come illustrato in figura.

- 10** Rimuovere la vaschetta dei punti.

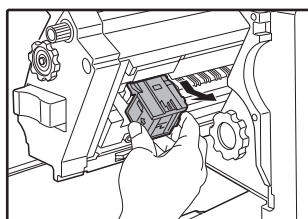

11 Sollevare la levetta sul bordo anteriore della vaschetta.

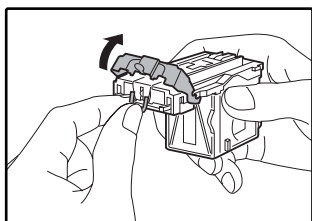

Se il punto superiore è piegato, toglierlo. Se non si rimuovono i punti piegati, si possono verificare nuovi inceppamenti.

12 Rimettere la levetta del bordo anteriore in posizione.

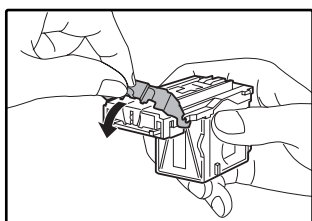

13 Inserire la vaschetta dei punti.

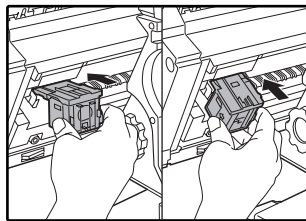

Spingere la vaschetta dei punti nella sua sede fino ad avvertire un clic.

14 Inserire il modulo della pinzatrice.

15 Chiudere il coperchio frontale.

16 Inserire nuovamente il finitore con pinzatura a sella nella macchina.



Avvertenza

Per verificare che la pinzatura venga eseguita correttamente, avviare una prova di stampa o copia nel modo fascicolazione con pinzatura.

■ Eliminazione dei ritagli della foratura (quando è installata una foratrice)

1 Premere il pulsante di sgancio ed estrarre il finitore con pinzatura a sella dalla macchina.

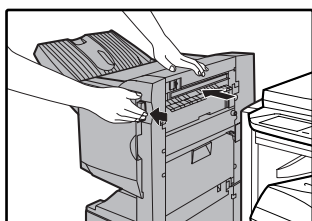

Avvertenza Il finitore con pinzatura a sella e la macchina sono collegati sul retro. Procedere con cautela quando si separa il finitore dalla macchina.

2 Spingere delicatamente in avanti il contenitore di raccolta dei ritagli e svuotarlo.

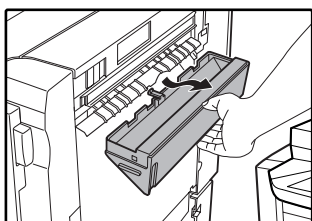

Svuotare il contenitore nella spazzatura o in un altro contenitore predisposto, evitando di spargere i ritagli della foratura.

3 Inserire di nuovo il contenitore dei ritagli.

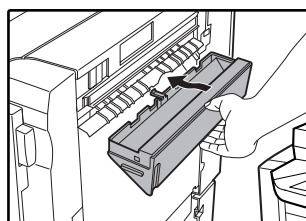

4 Inserire nuovamente il finitore con pinzatura a sella nella macchina.

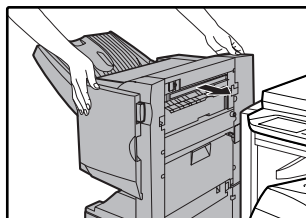

RIMOZIONE DI INCEPPAMENTI DELLA CARTA

In caso di inceppamento della carta durante un'operazione di copia, sul display del pannello operativo verranno visualizzati il messaggio e l'immagine riportati di seguito e l'operazione si interromperà automaticamente. Per rimuovere la carta inceppata, attenersi alle procedure descritte di seguito.

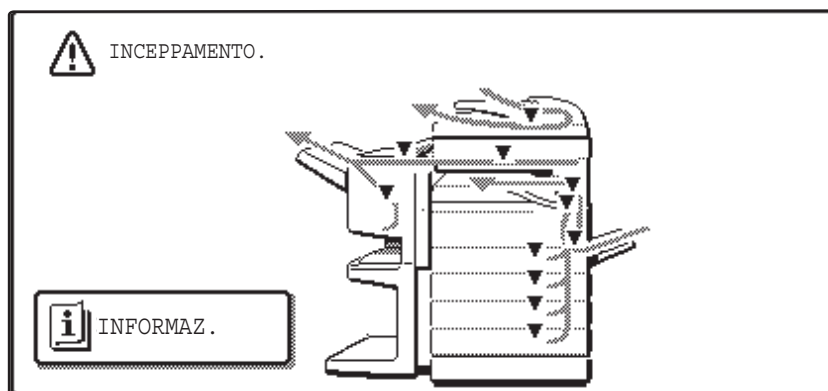

Nota In caso di inceppamento, sfiorare il tasto [INFORMAZ.] per visualizzare istruzioni sintetiche per la rimozione della carta inceppata.

■ Inceppamento nel percorso carta

- 1** Afferrare l'impugnatura del coperchio centrale e aprire il coperchio.

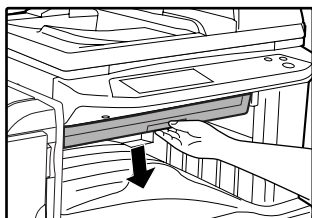

- 2** Rimuovere la carta inceppata dall'unità di trasporto.

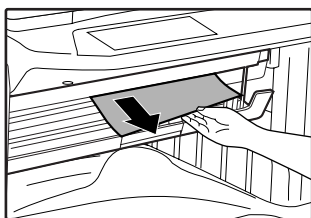

Rimuovere la carta lentamente evitando di strapparla.

- 3** Chiudere il coperchio centrale.

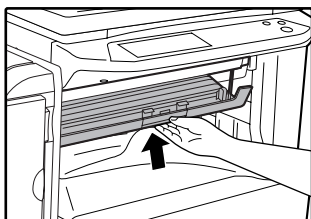

■ Inceppamento della carta nel finitore con pinzatura a sella

- 1** Premere il pulsante di sgancio ed estrarre il finitore con pinzatura a sella dalla macchina.

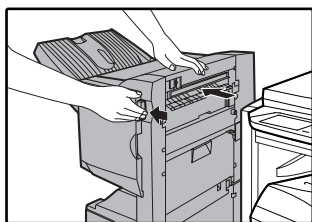

Avvertenza Il finitore e la macchina sono collegati sul retro. Procedere con cautela quando si separa il finitore dalla macchina.

- 2** Rimuovere tutta la carta inceppata dalla macchina.

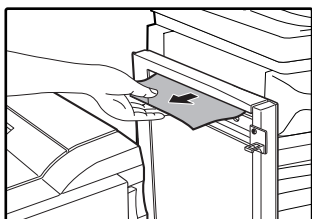

- 3** Se al punto 2 non si è trovata della carta inceppata, tirare la manopola di rotazione del rullo B della foratrice verso di sé e farla ruotare (solo se è presente una foratrice opzionale).

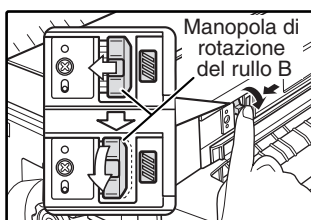

La rotazione della manopola del rullo B provoca il rilascio della carta inceppata.

- 4** Aprire il coperchio superiore.

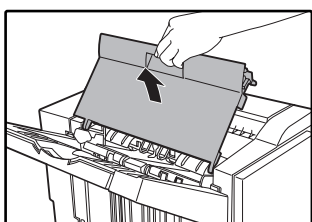

- 5** Estrarre la carta inceppata.

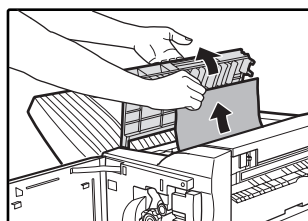

Rimuovere delicatamente la carta evitando di strapparla.

- 6** Chiudere il coperchio superiore.

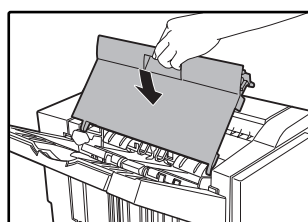

- 7** Estrarre la carta inceppata dal fascicolatore pinzatura.

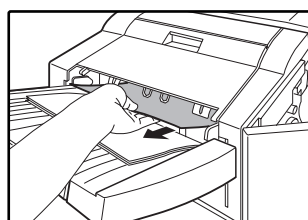

Rimuovere delicatamente la carta evitando di strapparla.

- 8** Aprire il coperchio del modulo pinzatura a sella.

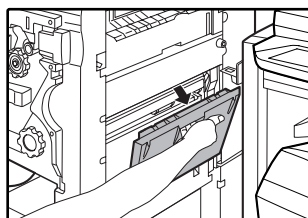

- 9** Estrarre la carta inceppata.

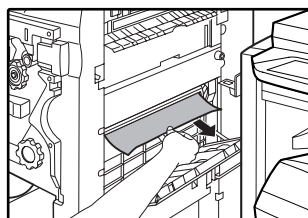

Rimuovere delicatamente la carta evitando di strapparla.

10 Aprire il coperchio anteriore.

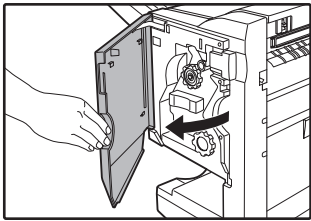

15 Inserire nuovamente il finitore con pinzatura a sella nella macchina.

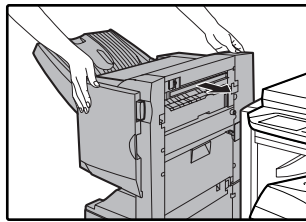

11 Girare la manopola di rotazione del rullo D in direzione della freccia.



12 Estrarre la carta inceppata dal vassoio pinzatura a sella.

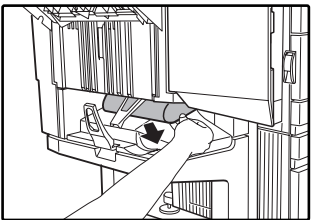

Rimuovere delicatamente la carta evitando di strapparla.

13 Chiudere il coperchio del modulo pinzatura a sella.

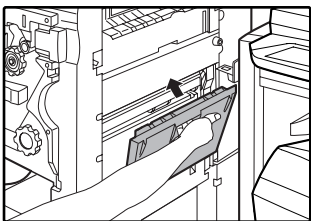

14 Chiudere il coperchio frontale.

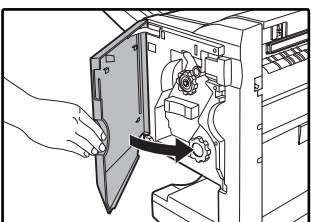

LOCALIZZAZIONE ED ELIMINAZIONE DEGLI ERRORI (RIGUARDANTI IL FINITORE CON PINZATURA A SELLA)

In caso di difficoltà riguardanti il finitore con pinzatura a sella, controllare la tabella seguente prima di rivolgersi al servizio di assistenza. Molti inconvenienti possono essere risolti dall'utente.

Problema	Causa e rimedio	Pagina
Posizione di pinzatura non corretta	La funzione di pinzatura non è stata impostata correttamente per la posizione desiderata dei punti. Controllare le possibili posizioni dei punti regolandole secondo necessità.	7 (punto 4)
Il finitore con pinzatura a sella non funziona.	Il coperchio superiore o anteriore del finitore con pinzatura a sella è aperto. Chiudere tutti i coperchi.	1
	Viene visualizzato un messaggio che chiede di togliere la carta dal fascicolatore pinzatura. Togliere tutta la carta rimasta nel fascicolatore pinzatura, facendo riferimento al passo 4 a pagina 9.	9
L'operazione di pinzatura non è eseguibile (compresa la pinzatura a sella)	Viene visualizzato un messaggio che chiede di controllare l'unità pinzatura. Togliere i punti inceppati.	9
	Viene visualizzato un messaggio che chiede di aggiungere i punti metallici. Sostituire la cartuccia di punti. Controllare che sia stata inserita la vaschetta dei punti.	8
	Sono stati caricati formati di carta differenti. La pinzatura non è eseguibile su carta di larghezze diverse.	-
	La carta è molto ondulata e non viene pinzata in uscita. Alcuni tipi o qualità di carta diventano molto ondulati in uscita. Togliere la carta dal vassoio carta o dal vassoio bypass, girarla e caricarla nuovamente.	-
Posizione di foratura non corretta*1	La funzione di foratura non è stata impostata correttamente per la posizione desiderata dei punti. Controllare le possibili posizioni di foratura regolandole secondo necessità.	4
Foratura non eseguibile*1	Viene visualizzato un messaggio che chiede di controllare la foratrice. Svuotare il contenitore dei ritagli della foratura.	10
	Sono stati caricati formati di carta differenti. La foratura non è eseguibile su carta di formato diverso.	-
	La carta è molto ondulata e non viene forata in uscita. Alcuni tipi o qualità di carta diventano molto ondulati in uscita. Togliere la carta dal vassoio carta o dal vassoio bypass, girarla e caricarla nuovamente.	-
Viene visualizzato il messaggio "FUORI SERVIZIO. CHIAMARE IL TECNICO. CODICE:F1-53".	Il cavo fra la macchina e il finitore con pinzatura a sella non è collegato. Spegnere la macchina, collegare il cavo sul retro del finitore con pinzatura a sella all'apposito connettore della macchina, quindi accendere la macchina.	-

*1 Quando è presente una foratrice opzionale.

USO DEI PROGRAMMI PER GESTORE COPIATRICE

Quando il finitore con pinzatura a sella è installato nella macchina multifunzione, i programmi per gestore copiatrice indicati di seguito vengono aggiunti o modificati. Per informazioni sull'argomento "UTILIZZO DEI PROGRAMMI PER GESTORE COPIATRICE", consultare la pagina 2 della "Guida per gestore copiatrice" allegata alla macchina.

■ Programmi aggiunti

I seguenti due programmi sono stati aggiunti a "CONTROLLO PERIFERICA" (pagina 12 della "Guida per gestore copiatrice"):

Disabilitaz. finitore

Questo programma viene utilizzato per impedire l'uso del finitore con pinzatura a sella. Inoltre, il programma viene utilizzato in caso di guasto del finitore. Quando l'uso del finitore è disabilitato, le funzioni di pinzatura, pinzatura a sella, foratura e destinazione produzione sono oscurate.

Regolazione posizione punto pinzatura a sella

Questo programma viene utilizzato per regolare la posizione di pinzatura (posizione della piega) quando si usa la funzione di pinzatura a sella. La posizione può essere spostata di $\pm 3,0$ mm rispetto a quella di base, con incrementi di 0,1 mm. Quando la funzione "PINZATURA A SELLA AUTOMATICA" è disabilitata e come "PRODUZIONE" è stata selezionata la "CUCITR. A SELLA", il display non passa alla schermata delle impostazioni relative all'opuscolo.

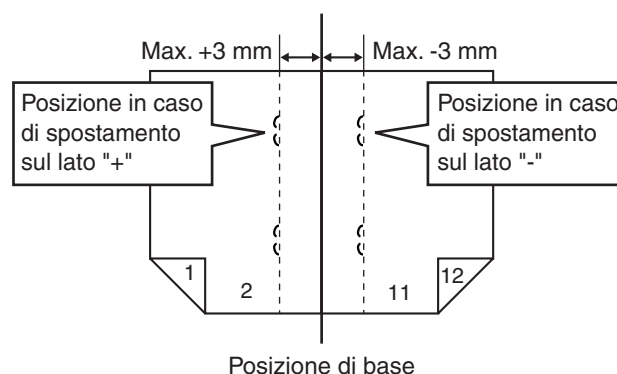

■ Programmi modificati

Quando si installa il finitore con pinzatura a sella, i programmi "VASSOI DI USCITA" e "IMPOSTAZIONI STATO INIZIALE" vengono modificati.

Vassoi di uscita

Nella sezione "VASSOI DI USCITA" di "CONTROLLO PERIFERICA" è possibile selezionare una combinazione di destinazioni per le operazioni di copia, stampa e fax. Quando è installato il finitore con pinzatura a sella, le combinazioni selezionabili sono quelle riportate di fianco.

Selezioni	Descrizione
TIPO 1	Copie: Vassoio sfalsamento Stampa: Vassoio centrale Fax: Vassoio centrale
TIPO 2	Copie: Vassoio centrale Stampa: Vassoio sfalsamento Fax: Vassoio centrale
TIPO 3	Copie: Vassoio centrale Stampa: Vassoio sfalsamento Fax: Vassoio sfalsamento
TIPO 4	Copie: Vassoio sfalsamento Stampa: Vassoio centrale Fax: Vassoio sfalsamento



Se la macchina è sprovvista della funzione fax, il "TIPO 3" e il "TIPO 4" non vengono visualizzati e le posizioni dei vassoi nel "TIPO 1" e nel "TIPO 2" cambiano.

Impostazioni stato iniziale

È possibile selezionare la posizione di pinzatura quando vengono ripristinate le impostazioni predefinite relative alla copia. Selezionare la posizione di pinzatura per la funzione fascicolazione pinzatura nella sezione "PRODUZIONE" delle "IMPOSTAZIONI STATO INIZIALE" delle "IMPOSTAZIONI FUNZIONE COPIA".

SPECIFICHE

Modello	d-Copia 2301	d-Copia 2701
Tipo	Sistema digitale multifunzionale, Desktop	
Tipo di fotoriproduttore	Tamburo OPC	
Tipo di lastra di esposizione	Fissa	
Metodo di riproduzione	Trasferimento elettrostatico a secco	
Originali	Fogli, documenti	
Formato originale	Max. A3 (11" x 17")	
Formato copia	Max. A3 (11" x 17") Min. A6 (5-1/2" x 8-1/2") Perdita di immagine: Max. 4 mm (5/32") (bordi di entrata e uscita) Max. 6 mm (11/64") (in totale, lungo gli altri bordi)	
Velocità di copia (copia a una facciata con rapporto di riproduzione del 100%)	600 dpi 12 copie/min. A3 (11" x 17") 13 copie/min. 8-1/2" x 14" 14 copie/min. B4 (8-1/2" x 13") 16 copie/min. A4R (8-1/2" x 11"R) 18 copie/min. B5R 23 copie/min. A5, B5, A4 (5-1/2" x 8-1/2", 8-1/2" x 11")	600 dpi 14 copie/min. 11" x 17" 15 copie/min. A3 16 copie/min. 8-1/2" x 14" 17 copie/min. B4 (8-1/2" x 13") 18 copie/min. A4R (8-1/2" x 11"R) 21 copie/min. B5R 27 copie/min. A5, B5, A4 (5-1/2" x 8-1/2", 8-1/2" x 11")
	1200 dpi 7,5 copie/min. A3 (11" x 17") 8 copie/min. 8-1/2" x 14" 8,5 copie/min. B4 (8-1/2" x 13") 9 copie/min. A4R (8-1/2" x 11"R) 10,5 copie/min. B5R 13,5 copie/min. A5, B5, A4 (5-1/2" x 8-1/2", 8-1/2" x 11")	1200 dpi 7,5 copie/min. A3 (11" x 17") 8 copie/min. 8-1/2" x 14" 8,5 copie/min. B4 (8-1/2" x 13") 9 copie/min. A4R (8-1/2" x 11"R) 10,5 copie/min. B5R 13,5 copie/min. A5, B5, A4 (5-1/2" x 8-1/2", 8-1/2" x 11")
Copia in continuo	Max. 999 copie; contatore in sottrazione	
Velocità prima copia*	Ca. 4,8 sec.	
Tempo di riscaldamento*	Ca. 23 sec.	
Rapporto di copia	(600 dpi) Variabile: dal 25% al 400%, con incrementi dell'1% (totale 376 passi) Preset fisso: 25%, 50%, 70%, 81%, 86%, 100%, 115%, 122%, 141%, 200%, 400% (25%, 50%, 64%, 77%, 100%, 121%, 129%, 200%, 400%)	
	1200 dpi: Variabile: dal 50% al 200%, con incrementi dell'1% (totale 151 passi) Preset fisso: 50%, 70%, 81%, 86%, 100%, 115%, 122%, 141%, 200% (50%, 64%, 77%, 100%, 121%, 129%, 200%)	
Sistema di esposizione	Lastra di esposizione: Sorgente ottica mobile, esposizione a filo (lastra fissa) con esposizione automatica RSPF: Originale mobile	
Alimentazione carta	Due vassoi per carta di alimentazione automatici (500 fogli x 2) + vassoio bypass (100 fogli)	

Sistema di fusione	Rulli fusore
Tecnologia di sviluppo	Sviluppo spazzola magnetica
Sorgente ottica	Lampada allo Xeno
Risoluzione	Scansione: 400 dpi Produzione: 600 dpi (modo AUTO/TESTO/FOTO) Scansione: 400 dpi Produzione: 1200 dpi (modo SUPER FOTO)
Gradazione	Scansione: 256 Stampa: valore 2
Alimentazione	Tensione locale $\pm 10\%$ (per i requisiti di alimentazione, vedere la targhetta posizionata sul retro dell'unità)
Potenza assorbita	Max. 1,4 kW
Ingombro (vassoio di bypass ripiegato)	623 mm (L) x 609,5 mm (P) (24-17/32" (L) x 24" (P))
Peso	Ca. 47 kg (103,7 lbs.) (esclusa cartuccia del toner)
Dimensioni	623 mm (L) x 609,5 mm (P) x 785,5 mm (A) (24-17/32" (L) x 24" (P) x 30-15/16" (A))
Condizioni di esercizio	Temperatura: da 15 °C a 30 °C (da 59 °F a 86 °F), umidità: dal 20% all'85%
Livello di rumorosità	Livello potenza acustica $L_{wA}(1B=10 \text{ dB})$ Copia: 6,3[B] Standby: 3,6[B] Livello pressione acustica L_{pA} (posizioni astanti) Copia: 50[dB(A)] Standby: 25[dB(A)] Livello pressione acustica L_{pA} (posizione operatore) Copia: 51[dB(A)] Standby: 20[dB(A)] Misurazione dell'emissione sonora secondo ISO 7779.
Concentrazione emissione (misurata secondo RAL-UZ62)	Ozono: 0,02 mg/m ³ o inferiore Polvere: 0,075 mg/m ³ o inferiore Stirene: 0,07 mg/m ³ o inferiore

* La velocità di uscita prima copia e di riscaldamento può variare in base alla tensione di alimentazione, alla temperatura ambiente e ad altre condizioni di funzionamento.



Come parte della nostra politica di miglioramento continuo, OLIVETTI si riserva la facoltà di apportare modifiche al design ed alle specifiche senza preavviso, allo scopo di migliorare il prodotto. I dati indicati relativi alle specifiche sulle prestazioni sono valori nominali di unità di produzione. Le singole unità possono presentare valori differenti da quelli riportati.

INDICE

A	
Accensione.....	13
Alimentazione bypass	26
Alimentazione combinata	25
Apparecchiatura opzionale.....	76
Avvertenze durante l'utilizzo	4
Avvertenze sull'uso dell'unità	3
B	
Busta	15, 16
C	
Capacità di carta	15
Caricamento della carta nel vassoio bypass.....	18
Caricamento della carta nel vassoio	17
Caricamento della carta	15
Carta colorata.....	15
Carta comune.....	15
Carta intestata.....	15, 16, 27
Carta pesante.....	15
Carta riciclata	15
Carta sottile	15
Carta	15
Carte speciali	26
Carte speciali	
- Busta	16
- Carta intestata.....	16
Cartuccia dei punti	73
Cartuccia del toner	9, 72
Come posizionare l'originale	
- Lastra di esposizione	22
- RSPF	23
Commutazione vassoio automatico	53
Configurazione ABCDEF	53
Configurazione AZERTY	53
Configurazione QWERTY	53
Conservazione del materiale di consumo	79
Conteggio della produzione totale.....	74
Conteggio totale	51, 53
Contrasto display	51, 53
Controllo della quantità del toner	74
Coperchio anteriore.....	8, 66, 67, 72
Coperchio del fascicolatore con pinzatrice.....	70
Coperchio del lato superiore destro	9, 70
Coperchio della pinzatrice.....	73
Coperchio della pinzatrice.....	74, 77
Coperchio dell'alimentatore.....	8, 65
Coperchio laterale	9, 67
Coperchio superiore.....	77
Copertura di trasporto del documento.....	8, 65
Copia automatica a due facciate	
- Lastra di esposizione	27
- RSPF	28
Copia con cancellazione	42
Copia con fascicolazione	35
Copia con rotazione	25
Copia copertina.....	48
Copia gruppo.....	35
Copia n. pag. su 1	46
Copia normale	
- lastra di esposizione.....	22
- RSPF.....	23
Copia opuscolo	44
Copia retro in bianco e nero	50
Copia spostamento margine	41
Copia ZOOM XY	32
Copri originale	8, 22, 24, 76
D	
Direzione dello spostamento.....	41
Disattivato	11
Disattivazione della copia a due facciate su carta intestata.....	53
Display alimentazione originali.....	21
Display dei messaggi	21
Display del formato della carta.....	21
Display del formato originale.....	21
Display del rapporto riproduzione	21
Display dell'esposizione	21
Display di selezione della carta	21
Display numero delle copie	21
E	
Elenco lavori.....	12
Etichetta	15
F	
Fascicolatore con pinzatrice.....	71
Fascicolazione con pinzatura.....	37
Fattori importanti durante l'esecuzione delle copie	24
Fattori importanti per la scelta del luogo di installazione	13
Fattori importanti per l'inserimento della carta nel vassoio bypass.....	18
Finitore	37, 70, 73, 76, 77
Formato carta.....	15, 19
Formato originale	22, 23, 24, 47
Formato pagina	46
Funzione del contatore del vassoio centrale.....	24
Funzione offset.....	35, 36
Funzioni di finitura delle copie	
- Copia con fascicolazione	35
- Copia gruppo.....	35
- Fascicolazione con pinzatura.....	37
- Funzione offset.....	35
G	
Guida all'eliminazione dell'inceppamento.....	64
Guida carta dell'unità di fusione	9, 67
Guida della carta	71
Guide della carta del vassoio bypass.....	9
Guide dell'originale.....	8
I	
icona (schermata dello stato dei lavori).....	12
Impostazione del tipo di carta nel vassoio bypass	
- Tasto [PERSONALIZZAZIONI]	20
- Tasto [SCELTA CARTA].....	20
Impostazioni iniziali	14
Impostazioni vassoi.....	19, 20, 51, 53

Inceppamenti della carta	62
Inceppamento in un vassoio di uscita	70
Inceppamento nel vassoio bypass	66
Inceppamento nel vassoio centrale	68
Inceppamento nel vassoio inferiore	69
Inceppamento nel vassoio superiore	68
Inceppamento nella zona di alimentazione della carta	66
Inceppamento nella zona di uscita superiore	70
Inceppamento nell'unità di fusione	67
Inceppamento nell'unità	66
Interruttore di alimentazione	8, 13
Interruzione di una copia	34
J	
Kit d'espansione della stampante	76
Kit d'espansione per scanner di rete	76
Kit d'espansione PS3	76
Kit espansione fax	76
Kit font codici a barre	76
L	
Larghezza di cancellazione	42
Lastra di esposizione	8
Leva di rilascio dell'unità di fusione	9, 67
Leva di sblocco chiusura cartuccia del toner	9, 72
M	
Maniglia del coperchio laterale	9
Maniglie	8
Manopola della copertura di trasporto del documento	8, 65
Manopola di rotazione del rullo	9, 66, 67
Memoria fax da 8MB	76
Messaggio di errore	58
Messaggio display	58
Modalità di cancellazione	
- Cancella bordo	42
- Cancella bordo+centro	42
- Cancella centro	42
Modalità preparazione lavoro	23, 45
Modalità risparmio energetico	
- Modo di preriscaldamento	14
- Modo spegnimento automatico	14
Modi speciali	
- Copia con cancellazione	42
- Copia copertina	48
- Copia n. pag. su 1	46
- Copia opuscolo	44
- Copia retro in bianco e nero	50
- Copia spostamento margine	41
- Formato originale	47
- Modalità preparazione lavoro	45
- Modo libro	43
Modifica delle impostazioni del tipo e del formato della carta del vassoio	19
Modo di alimentazione continua	23
Modo libro	43
Modo n. di conto	56

N	
Nomenclatura delle parti e funzioni	
- Pannello dei comandi	10
Numero di conto	56
Numero di copie a due facciate	53
Numero di pagine fax inviate e ricevute	53
Numero di pagine inserite mediante l'RSPF	53
Numero di pagine inviate mediante la funzione scanner di rete	53
Numero di utilizzi della pinzatrice	53
Numero totale di copie e pagine stampate	53
Numero vassoio	15, 19

O	
Orientamento dell'originale (Fascicolazione pinzatura)	37
Originale inceppato	65
Originali utilizzabili nell'RSPF	24
Orologio	51

P	
Pannello a sfioramento	10, 11
Pannello dei comandi	8
Pellicola trasparente	15, 16, 27
Periferiche	76
Personalizzazioni	51
Peso della carta	15
Posizioni di pinzatura	37
Presa elettrica	4
Programma di lavoro	
- Cancellazione	55
- Esecuzione	55
- Memorizzazione	54
Prolunga del vassoio bypass	9, 18
Pulizia dell'unità	
- Lastra di esposizione	75
- Rullo di alimentazione carta del vassoio bypass	75
- RSPF	75
- Tasto [CANCELLAZIONE TOTALE]	10, 14

R	
Rapporti di ingrandimento predefiniti	31
Regolazione dell'esposizione	29
Regolazione dell'esposizione	29
Regolazione immagine extra	26
Riduzione/ingrandimento/zoom	30
Rimozione inceppamento della pinzatrice	74
Rimozione inceppamento	
- RSPF	65
- Unità	66
- Vassoio bypass	66
- Vassoio centrale	68
- Vassoio della carta inferiore	69
- Vassoio della carta superiore	68
- Vassoio di uscita	70
- Vassoio di uscita superiore	70
Riscaldamento	13
Risoluzione dei problemi	60
RSPF	8, 23, 24, 65, 76, 79
Rullo di alimentazione carta del vassoio bypass	75
Rullo di sbloccaggio	65

S	
Scatola dei punti.....	73
Scheda di sicurezza dei materiali.....	82
Scheda formato della carta	17
Scheda server di stampa	76
Schermata principale della modalità di copia.....	21
Schermata stato lavori	12
Selezione automatica del rapporto.....	30
Selezione del tipo di immagine dell'originale.....	29
Selezione manuale del rapporto	31
Sostituzione della cartuccia dei punti	73
Sostituzione della cartuccia del toner.....	72
Specifiche sul valore dell'esposizione	29
Specifiche.....	80
Spegnimento	13
Stampa elenco	51, 53
T	
Tamburo fotosensibile.....	9, 66
Tasti di selezione della modalità	10
Tasti numerici.....	10
Tasto [#P].....	10, 54, 55
Tasto [ACC.#-C].....	10, 56
Tasto [CAMBIO RILEGATURA]	27
Tasto [CANCELLARE]	55
Tasto [CANCELLAZIONE]	10, 22, 23, 39, 42
Tasto commutazione display.....	12
Tasto [COPERTINA]	39, 49
Tasto [COPIA A 2 FACCIATE].....	21, 27, 28
Tasto [COPIA OPUSCOLO].....	39, 44
Tasto [COPIA RETRO IN BIANCO E NERO] ...	39, 50
Tasto [COPIA].....	21, 72, 74
Tasto [DETTAGLI].....	12
Tasto di commutazione modalità	12
Tasto di ingrandimento.....	31
Tasto di riduzione.....	31
Tasto [E-MAIL/FTP]	12
Tasto [ESPOSIZIONE].....	21, 29
Tasto [FASCICOLAZIONE PINZATURA]	38
Tasto [FASCICOLAZIONE].....	36
Tasto [FAX]	
- Indicatore DATI	10
- Indicatore LINEA	10
Tasto [FINE LETTURA].....	36, 38, 45, 46
Tasto [FORMATO ORIGINALE].....	39, 47
Tasto [GRUPPO].....	36
Tasto [IMM. AUTO]	30
Tasto [IMPOSTAZIONI VASSOI]	19, 20
Tasto [INFORMAZIONI].....	64
Tasto [INT./ANN].....	12
Tasto [INTERRUZIONE]	10, 34
Tasto [LAVORO FAX]	12
Tasto [LAVORO ST].....	12
Tasto [MANUALE].....	47
Tasto [MEMORIZZARE/CANCELLARE].....	54, 55
Tasto [MENU].....	31
Tasto [MODI SPECIALI].....	21, 39, 40
Tasto [MODO LIBRO]	39, 43
Tasto [N. PAG. SU 1].....	39, 46
Tasto [PERSONALIZZAZIONI]	10, 19, 20, 52
Tasto [PREPARAZ. LAVORO].....	39, 45
Tasto [PRIORITÀ]	12
Tasto [PRODUZIONE]	21, 35, 36, 38
Tasto [RAPPORTO RIPR.]	21, 31, 32
Tasto [SCANSIONE]	
- Indicatore DATI	10
Tasto [SCELTA CARTA]	20, 21, 22, 23, 26
Tasto [SPOSTAMENTO MARGINE].....	39, 41
Tasto [STAMPA]	
- Indicatore DATI	10
- Indicatore IN LINEA	10
Tasto [START]	10, 22, 23
Tasto [STATO LAVORI]	10, 12
Tasto [VASSOIO BYPASS].....	20
Tasto [X].....	33
Tasto [Y].....	33
Tasto [ZOOM XY].....	32
Tipo di carta	15, 19, 20
Tipo di immagine dell'originale	
- Foto	29
- Super foto.....	29
- Testo	29
- Testo/foto	29
U	
Unità di alimentazione carta da	
2 x 500 fogli.....	69, 76, 78
Unità di alimentazione carta da 500 fogli ...	69, 76, 78
Utilizzo del pannello a sfioramento	11
V	
Vassoio alimentatore originali	8, 23, 65
Vassoio bypass	9, 26, 66, 75
Vassoio centrale.....	8, 68
Vassoio della carta	9, 15, 17, 19, 68
Vassoio di uscita	70
Vassoio invertitore.....	8, 65
Vassoio offset.....	35, 71, 77
Vassoio separatore dei lavori.....	8, 76
Vassoio superiore	71, 77
Z	
Zona di uscita superiore	70
Zona di uscita	8, 65

INDICE PER ARGOMENTI

Preparativi

Alimentazione, accensione	13
Alimentazione, spegnimento	13
Carta, caricamento	17
Copri originale, rimozione	24
Formato della carta, cambio	19
Impostazioni iniziali, ritorno a	14
Tipo di carta, cambio	19
Vassoio bypass, caricamento della carta nel	18

Esecuzione delle copie

Alimentazione combinata	25
Carta speciale, copia su	26
Copia automatica a due facciate	
- Lastra di esposizione	27
- RSPF	28
Copia	
- Lastra di esposizione	22
- RSPF	23
Esecuzione della copia, interruzione	22, 23
Esposizione, regolazione	29
Esposizione, selezione	29
Formato carta (vassoio), selezione manuale	22
Ingrandimento/riduzione copie	
- Copia zoom XY	32
- Selezione automatica del rapporto	30
- Selezione manuale del rapporto	31
Interruzione copia	34
Lastra di esposizione, copia da	22
Modo di alimentazione continua, utilizzo	23
Modo numero di conto, copia quando abilitato	56
Orientamento immagine, modifica	27, 28
RSPF, copia da	23
Tipo di immagine dell'originale, selezione	29
Vassoio bypass, copia da	26

Utilizzo di funzioni di copia utili

Cancellazione copia	42
Copertina, aggiunta alle copie	48
Copia con fascicolazione, utilizzo	35
Copia gruppo, utilizzo	35
Copia N pag. su 1	46
Copia opuscolo	44
Copia retro in bianco e nero	50
Formato originale, specifica	47
Funzione fascicolazione con pinzatura, utilizzo	37
Funzione offset, utilizzo	35
Funzioni di finitura delle copie	
- Copia con fascicolazione	35
- Copia gruppo	35
- Funzione fascicolazione con pinzatura	37
- Funzione offset	35
Margine, creazione	41

Modi speciali, utilizzo

- Copia con cancellazione	42
- Copia con spostamento del margine	41
- Copia copertina	48
- Copia N. pag. su 1	46
- Copia opuscolo	44
- Copia retro in bianco e nero	50
- Formato originale	47
- Modalità preparazione lavoro	45
- Modo libro	43
Modo libro	43
Numero elevato di originali, copia	45

Semplificare l'utilizzo dell'unità

Cancellazione di un lavoro in esecuzione	12
Cancellazione di un lavoro	12
Cancellazione di un lavoro	12
Conteggio produzione totale, visualizzazione	53
Contrasto display, regolazione	53
Data e orario, impostazione	53
Dettagli lavori, visualizzazione	12
Elenchi, stampa	53
Impostazioni utente, configurazione	51
Priorità, di un lavoro specifico	12
Programma di lavoro, cancellazione	55
Programma di lavoro, esecuzione	55
Programma di lavoro, memorizzazione	54
Tastiera, modifica	53
Vassoi, configurazione delle impostazioni	53

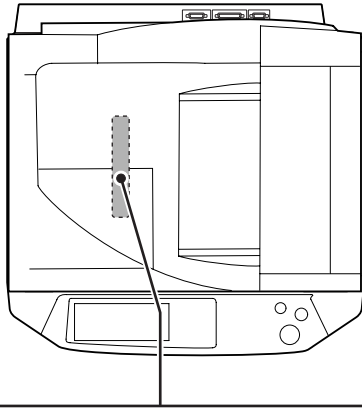

Risoluzione dei problemi e manutenzione

Cartuccia dei punti, sostituzione	73
Cartuccia del toner, sostituzione	72
Conteggio della produzione totale, controllo	74
Inceppamenti pinzatrice, rimozione	74
Inceppamenti, rimozione	
- RSPF	65
- Unità	66
- Vassoio bypass	66
- Vassoio centrale	68
- Vassoio della carta inferiore	69
- Vassoio della carta superiore	68
- Vassoio di uscita	70
- Zona di uscita superiore	70
Pulizia dell'unità	75
Risoluzione dei problemi	60
Toner, controllo	74



VAROITUS!
 LAITTEEN KÄYTTÄMINEN
 MUULLA KUIN TÄSSÄ
 KÄYTTÖOHJEESSA MAINITULLA
 TAVALLA SAATTAA ALTISTAA
 KÄYTTÄJÄN
 TURVALLISUUSLUOKAN 1
 YLITTÄVÄLLE
 NÄKYMÄTTÖMÄLLE
 LASERSÄTEILYLLE.

VARNING
 OM APPARATEN ANVÄNDS PÅ
 ANNAT SÄTT ÄN I DENNA
 BRUKSANVISNING
 SPECIFICERATS, KAN
 ANVÄNDAREN UTSÄTTAS FÖR
 OSYNLIG LASERSTRÅLNING,
 SOM ÖVERSKRIDER GRÄNSEN
 FÖR LASERKLASS 1.

		CAUTION INVISIBLE LASER RADIATION WHEN OPEN AND INTERLOCKS DEFEATED. <small>AVOID EXPOSURE TO BEAM.</small>	ADVERSEL OSYNLIG LASERSTRÅLNING NÄR DEKSEL ÖPPNES OG SIKKERHEDSLAS BRYTES. <small>UNNGÅ EKSPONERING FOR STRÅLEN.</small>
		VORSICHT UNSICHTBARE LASERSTRALUNG WENN ABDECKUNG GEÖFFNET UND SICHERHEITSVERRIEGELUNG ÜBERERÜCKT. NICHT DEM STRAHL AUSSETZEN.	VARNING OSYNLIG LASERSTRÅLNING NÄR DENNA DEL ÄR ÖPPNAD OCH SPÄRRÄR ÄR URKOPPLADE. STRÅLEN ÄR FARLIG. BETRAKTA EJ STRÅLEN.
		ADVARSEL OSYNLIG LASERSTRÅLNING VED ÅBNING, NÄR SIKKERHEDSafbrydere ER UDE AF FUNKTION. UNDGÅ UDSÆTTELSE FOR STRÅLING.	VARO! AVATTAESSA JA SUOJALUKITUS OHJETTAESSA OLET ALLTIINA NÄKYMÄTÖNTÄ LASERSÄTEILYLLE. ÄLÄ KATSO SÄTEESEEN.

Attenzione:

Questo connettore è destinato esclusivamente a servizi di manutenzione. Qualsiasi collegamento al questo terminale può causare malfunzionamenti della copiatrice.

Istruzioni per il tecnico del servizio assistenza:

La lunghezza del cavo per il terminale di assistenza deve essere inferiore a 3 m.

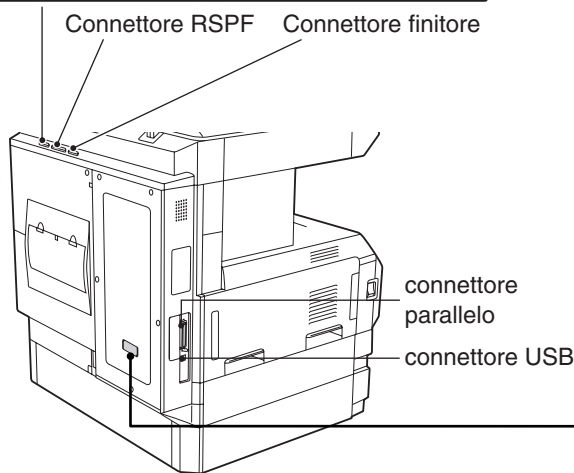

LUOKAN 1 LASERLAITE

KLASS 1 LASERAPPARAT

**CLASS 1
 LASER PRODUCT
 LASER KLASSE 1**

DIRETTIVA 2002/96/CE SUL TRATTAMENTO, RACCOLTA, RICICLAGGIO E SMALTIMENTO DI APPARECCHIATURE ELETTRICHE ED ELETTRONICHE E LORO COMPONENTI

INFORMAZIONI

1. PER I PAESI DELL'UNIONE EUROPEA (UE)

E' vietato smaltire qualsiasi apparecchiatura elettrica ed elettronica come rifiuto solido urbano: è obbligatorio effettuare una sua raccolta separata.

L'abbandono di tali apparecchiature in luoghi non specificatamente predisposti ed autorizzati, può avere effetti pericolosi sull'ambiente e sulla salute.

I trasgressori sono soggetti alle sanzioni ed ai provvedimenti a norma di Legge.

PER SMALTIRE CORRETTAMENTE LE NOSTRE APPARECCHIATURE POTETE:

a) rivolgersi alle Autorità Locali che vi forniranno indicazioni e informazioni pratiche sulla corretta gestione dei rifiuti, ad esempio: luogo e orario delle stazioni di conferimento, ecc.

b) All'acquisto di una nostra nuova apparecchiatura, riconsegnare al nostro Rivenditore un'apparecchiatura usata, analoga a quella acquistata.



Il simbolo del contenitore barrato, riportato sull'apparecchiatura, significa che:

- l'apparecchiatura, quando sarà giunta a fine vita, deve essere portata in centri di raccolta attrezzati e deve essere trattata separatamente dai rifiuti urbani;
- Olivetti garantisce l'attivazione delle procedure in materia di trattamento, raccolta, riciclaggio e smaltimento della apparecchiatura in conformità alla Direttiva 2002/96/CE (e succ.mod.).

2. PER GLI ALTRI PAESI (NON UE)

Il trattamento, la raccolta, il riciclaggio e lo smaltimento di apparecchiature elettriche ed elettroniche dovrà essere effettuato in conformità alle Leggi in vigore in ciascun Paese.