

olivetti

d-Copia 200D d-Copia 201D

**SYSTEME MULTIFONCTIONS
NUMERIQUE**

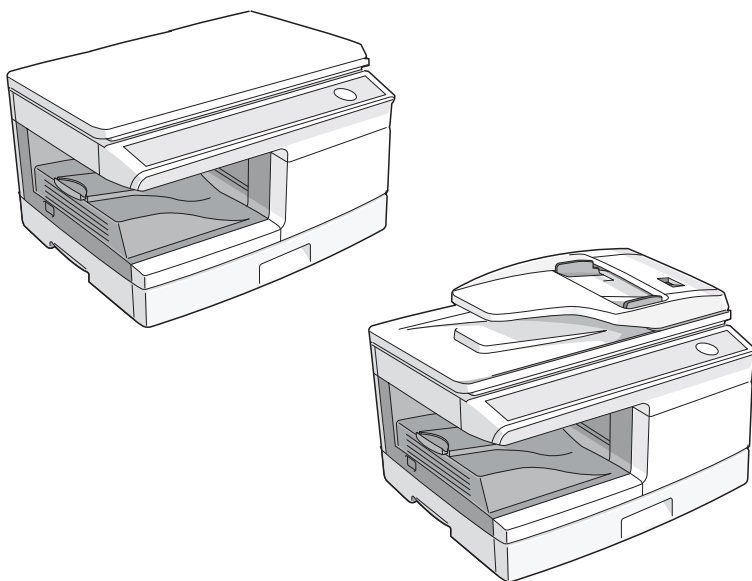

MODE D'EMPLOI

F

Code 546106fr

PUBLICATION EMISE PAR:

Olivetti S.p.A.

Gruppo Telecom Italia

Via Jervis, 77 - 10015 Ivrea (ITALY)

www.olivetti.com

Copyright © 2008, Olivetti Tous droits réservés

Le constructeur se réserve le droit d'apporter des modifications au produit décrit dans cette documentation à tout moment et sans préavis.

Afin de respecter la réglementation sur la compatibilité électromagnétique, il est recommandé d'utiliser des câbles d'interface blindés.

Ne dupliquez pas des documents dont la copie est légalement interdite. Les documents suivants font, en principe, l'objet d'une législation interdisant leur copie. D'autres documents peuvent également être concernés.

- Billets de banque
- Timbres
- Obligations
- Actions
- Traités bancaires
- Chèques
- Passeports
- Permis de conduire

Dans certains cas, les positions marche "ON" et arrêt "OFF" de l'interrupteur d'alimentation sont remplacées par les symboles "I" et "O".

Lorsque l'interrupteur est en position "POWER", le symbole "O" signifie que le copieur n'est pas hors tension mais en veille. Dans ce cas, "I" signifie "ON" et "O" signifie "OFF".

Attention !

Pour obtenir une déconnexion électrique complète, débranchez la prise principale.

Utilisez une prise de courant située à proximité de l'appareil et facilement accessible.

PRECAUTIONS

Etiquette d'avertissement sur l'appareil

L'étiquette (⚠, ⚠) placée dans l'unité de fixation signifie :

⚠ : Attention, danger

⚠ : Attention, surface chaude

Précautions d'utilisation

Veillez respecter les précautions d'utilisation de l'appareil décrites ci-après.

⚠ Avertissement :

- L'unité de fixation est chaude. Faites attention lorsque vous extrayez un blocage papier.
- Ne regardez pas directement la source lumineuse. Cela pourrait endommager vos yeux.
- Mettez l'appareil hors tension avant d'installer toute pièce détachée.

⚠ Attention :

- Installez l'appareil sur une surface stable et horizontale.
- N'installez pas l'appareil dans un endroit humide ou poussiéreux.
- Si vous n'utilisez pas l'appareil pendant une période prolongée, mettez-le hors tension et débranchez le cordon d'alimentation du secteur.
- Lors du transport de l'appareil, vérifiez que l'interrupteur d'alimentation est en position d'arrêt et que le cordon d'alimentation est débranché de la prise de courant.
- Ne mettez pas l'appareil sous tension immédiatement après l'avoir éteint. Attendez 10 à 15 secondes avant de le rallumer.
- Ne recouvrez pas l'appareil d'une couverture, d'un linge ou d'une housse de plastique lorsqu'il est sous tension. Vous risqueriez d'empêcher l'évacuation de la chaleur et de l'endommager.
- L'utilisation de commandes ou de réglages ou la mise en œuvre de procédures autres que ceux mentionnés dans ce manuel peut entraîner une exposition dangereuse aux rayonnements.
- Utilisez une prise de courant située à proximité de l'appareil et facilement accessible.

Instructions d'installation

N'installez pas l'appareil dans des endroits :

- humides ou très poussiéreux
- exposés au rayonnement direct du soleil
- mal aérés
- soumis à de fortes variations de température ou d'humidité, par exemple à proximité d'un climatiseur ou d'un appareil de chauffage.

Prévoyez un espace suffisant autour de l'appareil pour en permettre l'entretien et une ventilation adéquate.

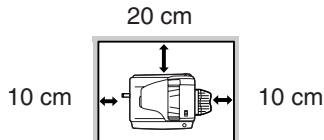

Précautions de manipulation

Veillez manipuler l'appareil comme indiqué ci-après pour en garantir les performances.

Ne faites pas tomber l'appareil, ne lui faites pas subir de chocs et ne le heurtez pas contre un objet quelconque.

N'exposez pas la cartouche de tambour au rayonnement direct du soleil.

- L'exposition de cet élément au rayonnement direct du soleil peut endommager sa surface (partie verte), ce qui entraînerait la formation de taches sur les copies.

Conservez les fournitures de réserve, telles que les cartouches de tambour et les cartouches toner/développeur, à l'abri de la lumière. Ne les retirez pas de leur emballage avant utilisation.

- Leur exposition au rayonnement direct du soleil peut entraîner la formation de taches sur les copies.

Ne touchez pas la surface de la cartouche de tambour (partie verte).

- Ce contact endommagerait la surface de la cartouche, ce qui entraînerait la formation de taches sur les copies.

Marques

- Microsoft®, Windows®, Windows® 98, Windows® Me, Windows® 2000, Windows® XP, Windows® Vista et Internet Explorer® sont des marques commerciales de Microsoft Corporation aux Etats-Unis et dans les autres pays.
- Adobe®, le logo Adobe®, Acrobat®, le logo Adobe® PDF et Reader™ sont des marques ou des marques commerciales d'Adobe Systems Incorporated aux Etats-Unis et dans les autres pays.
- IBM, PC/AT, et PowerPC sont des marques commerciales de International Business Machines Corporation.
- Tous les autres marques et copyrights appartiennent à leur propriétaire respectif.



Les produits labellisés ENERGY STAR® sont conçus pour protéger l'environnement par un rendement énergétique supérieur.

Informations relatives au laser

Longueur d'onde	780nm	+15 nm -10nm	(Quatre diodes laser)
Durées d'impulsions	12,88 µs ±12,88 ns/7 mm		
Puissance de sortie	0,2 mW max. (Puissance totale)		

En production, la puissance de sortie du scanner est réglée sur 0,18 MILLIWATTS (puissance totale) PLUS 5 % ; elle est maintenue constante grâce au contrôle automatique de puissance (APC).

Attention

L'utilisation de commandes ou de réglages ou la mise en œuvre de procédures autres que ceux mentionnés dans ce manuel peut entraîner une exposition dangereuse aux rayonnements.

Cet équipement numérique est un APPAREIL LASER DE CLASSE 1 (IEC 60825-1 Edition 1.2-2001)

Une faible quantité d'ozone est émise à l'intérieur de l'appareil en cours de fonctionnement. Le niveau d'émission est trop faible pour représenter un risque pour la santé.

Remarque :

La limite d'exposition prolongée à l'ozone est fixée à 0,1 ppm (0,2 mg/m³), d'après une concentration moyenne mesurée sur une période de 8 heures.

La faible quantité émise pouvant toutefois générer une odeur gênante, il est conseillé de placer l'appareil dans une zone aérée.

LICENCE D'UTILISATION DU LOGICIEL

La LICENCE D'UTILISATION DU LOGICIEL s'affiche lorsque vous installez le logiciel à partir du CD-ROM. En utilisant tout ou une partie du logiciel sur le CD-ROM ou sur l'appareil, vous vous engagez à respecter les clauses de la LICENCE D'UTILISATION DU LOGICIEL.

TABLE DES MATIÈRES

1 INTRODUCTION

UTILISATION DES MANUELS	4
NOM DES DIVERS ELEMENTS ...	5
TABLEAU DE COMMANDES	6

2 INSTALLATION DE L'APPAREIL

PROCEDURE D'INSTALLATION ...	7
VERIFICATION DES COMPOSANTS ET ACCESSOIRES FOURNIS	8
PREPARATION DE L'APPAREIL AVANT L'INSTALLATION	8
INSTALLATION DE LA CARTOUCHE TONER/ DEVELOPPEUR	10
CONNEXION DU CORDON D'ALIMENTATION	12
MISE SOUS TENSION	12

3 CHARGEMENT DU PAPIER

PAPIER	14
CHARGEMENT DU MAGASIN PAPIER	15
PLATEAU D'ALIMENTATION AUXILIAIRE (papiers spéciaux) ...	17

4 INSTALLATION DES LOGICIELS

LOGICIELS	19
AVANT L'INSTALLATION	20
INSTALLATION DU LOGICIEL ...	21
TEMOINS DU TABLEAU DE COMMANDES	33
UTILISATION DU MODE IMPRIMANTE	34
UTILISATION DU MODE NUMERISER	36
UTILISATION DU MANUEL EN LIGNE	45

5 REPRODUCTION

PROCESSUS DE REPRODUCTION	46
MISE EN PLACE DES ORIGINAUX	47
CONFIGURATION DU NOMBRE DE COPIES	49
REGLAGE DE L'EXPOSITION/ REPRODUCTION DE PHOTOGRAPHIES	49
REDUCTION/AGRANDISSEMENT/ ZOOM	51
SELECTION DU MAGASIN PAPIER	51

6 FONCTIONS PARTICULIERES

COPIE RECTO-VERSO	52
AUTRES FONCTIONS SPECIALES	54
MODE D'ECONOMIE DE TONER	54
PROGRAMMES UTILISATEUR ...	55
AFFICHAGE DU NOMBRE TOTAL DE COPIES	56

7 ENTRETIEN

REMPLACEMENT DE LA CARTOUCHE TONER/ DEVELOPPEUR	57
REMPLACEMENT DE LA CARTOUCHE DE TAMBOUR	58
NETTOYAGE DE L'APPAREIL	60

8 GUIDE DE DEPANNAGE DE L'APPAREIL

ASSISTANCE	62
TEMOINS D'ETAT	63
BLOCAGE PAPIER-EXTRACTION ...	64
BLOCAGE PAPIER DANS L'UNITE PRINCIPALE LORS DE L'UTILISATION DU SPF (d-Copia 201D)	69

9 ANNEXES

SPECIFICATIONS	70
FOURNITURES ET OPTIONS ...	72
TRANSPORT ET STOCKAGE DE L'APPAREIL	73
INDEX	74

1

2

3

4

5

6

7

8

9

Dans ce chapitre, vous trouverez des informations générales sur l'utilisation de l'appareil.

UTILISATION DES MANUELS

Un manuel en ligne est disponible en plus du manuel papier. Pour tirer le meilleur profit de toutes les caractéristiques et fonctions de ce produit, il est important de bien vous familiariser avec les deux manuels. Le manuel papier présente toutes les instructions d'installation et de configuration de l'appareil, ainsi que les instructions d'utilisation des fonctions du copieur. Le manuel en ligne fournit les informations suivantes.

Manuel en ligne

Fournit des informations sur le paramétrage des préférences et le dépannage de l'appareil. Consultez le manuel en ligne pour utiliser l'appareil après avoir procédé à la configuration initiale.

Utilisation du manuel en ligne

Explique comment utiliser le manuel en ligne.

Impression

Explique comment imprimer un document.

Numérisation

Explique comment numériser un document à l'aide du pilote de scanner et définir les paramètres du Button Manager.

Assistance

Présente les instructions de résolution des problèmes liés au pilote ou au logiciel.

Conventions utilisées dans le présent manuel et dans le manuel en ligne

- Ce manuel d'utilisation décrit le fonctionnement des modèles d-Copia 200D et d-Copia 201D.
- La plupart des illustrations de ce manuel concernent le modèle d-Copia 201D.
- Les illustrations d'écrans du pilote et d'autres écrans sont des captures réalisées sous Windows XP Home Edition. Des différences peuvent apparaître selon les systèmes d'exploitation.
- Dans le présent mode d'emploi, le chargeur de documents est désigné sous l'abréviation "SPF".
- Dans le présent mode d'emploi, les symboles suivants signalent des informations relatives à l'utilisation de l'appareil.



Avertissement

Informe l'utilisateur que le non-respect de l'avertissement peut entraîner des blessures.



Attention

Informe l'utilisateur que le non-respect de la mise en garde peut entraîner un endommagement de l'appareil ou de l'un de ses composants.



Remarque

Les remarques fournissent des informations sur l'appareil concernant ses spécifications, ses fonctions, ses performances, son fonctionnement, etc., pouvant être utiles à l'opérateur.



Indique une lettre affichée sur l'écran.

NOMS DES DIVERS ELEMENTS

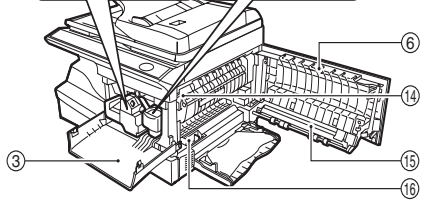
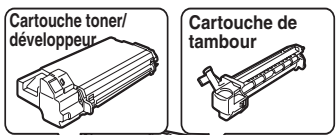
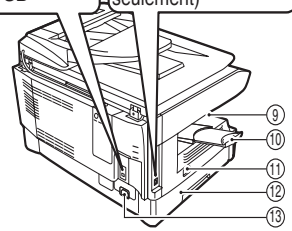
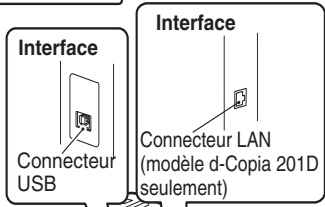
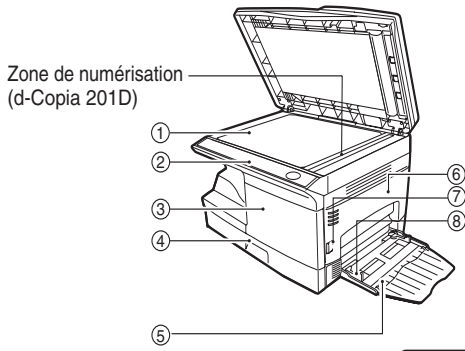
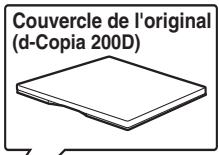
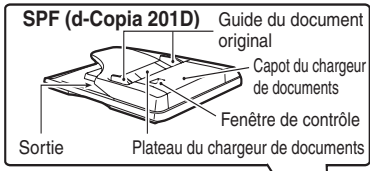

- ① Vitre d'exposition
- ② Tableau de commandes
- ③ Capot frontal
- ④ Magasin papier
- ⑤ Plateau d'alimentation auxiliaire
- ⑥ Capot latéral
- ⑦ Bouton d'ouverture du capot latéral
- ⑧ Guides papier du plateau d'alimentation auxiliaire
- ⑨ Plateau de sortie
- ⑩ Extension du plateau de sortie
- ⑪ Interrupteur
- ⑫ Poignée
- ⑬ Fiche du cordon d'alimentation
- ⑭ Levier de déverrouillage de l'unité de fixation
- ⑮ Chargeur de transfert
- ⑯ Patin de nettoyage du chargeur de transfert

TABLEAU DE COMMANDES

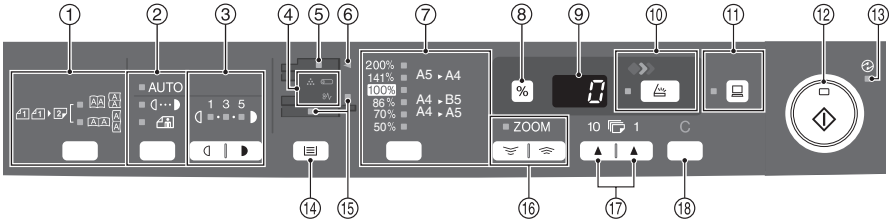

① Touche et témoins de copie d'originaux

Copies recto-verso à partir d'originaux simples. Sélection de la rotation sur la longueur ou sur la largeur possible.



② Touche de sélection et témoins du mode d'exposition

Utilisez cette touche pour sélectionner le mode d'exposition : AUTO, MANUEL ou PHOTO. Le témoin du mode d'exposition sélectionné s'allume. (p.49)

③ Touches et témoins Clair/Foncé

Utilisez cette touche pour régler le niveau d'exposition MANUEL ou PHOTO. Le témoin du niveau d'exposition sélectionné s'allume. (p.49) Utilisez cette touche pour lancer et quitter la configuration du programme utilisateur. (p.55)

④ Témoins d'alarme

Témoin de remplacement de tambour (p.58)

Témoin de blocage du papier (p.64)

Témoin de toner usagé (p.57)

⑤ Témoin du SPF (p.48) (d-Copia 201D)

⑥ Témoin de blocage dans le SPF (p.68) (d-Copia 201D)

⑦ Touche de sélection et témoins du taux de reproduction

Utilisez cette touche pour sélectionner les taux de réduction/agrandissement pré-réglés. Le témoin du taux de reproduction sélectionné s'allume. (p.51)

⑧ Touche de taux de reproduction (%)

- Permet de vérifier le réglage du zoom sans changer le taux. (p.51)
- Permet de vérifier le nombre d'originaux devant être réinsérés sur le plateau du chargeur de document en cas blocage papier lors de l'utilisation du SPF (d-Copia 201D). (p.69)

⑨ Ecran

Permet d'afficher le nombre de copies, le taux de zoom, le code de programme d'utilisateur et le code d'erreur.

⑩ Touche et témoin de NUMERISATION (p.33, p.41)

⑪ Touche et témoin ONLINE

S'allume quand l'appareil est utilisé comme imprimante et scanner. Pour plus d'informations sur le témoin ON LINE, reportez-vous à "TÉMOINS DU TABLEAU DE COMMANDES" (p.33).

⑫ Touche et témoin Démarrage

- Le travail de copie peut être lancé quand le témoin est allumé.
- Appuyez sur cette touche pour lancer la copie
- Utilisez cette touche pour définir un programme utilisateur. (p.55)

⑬ Témoin d'économie d'énergie

S'allume quand l'appareil est en mode d'économie d'énergie. (p.54, p.55)

⑭ Touche de sélection du magasin papier

Utilisez cette touche pour sélectionner le magasin d'alimentation papier (magasin papier ou plateau d'alimentation auxiliaire). (p.51)

⑮ Témoins du magasin d'alimentation papier

S'allume pour indiquer le magasin d'alimentation papier sélectionné.

⑯ Touches de sélection et témoin du zoom

Permet de sélectionner un taux de reproduction compris entre 25 % et 400 %, par pas de 1%. (Avec le SPF, le taux de reproduction est compris entre 50 % et 200 %. (d-Copia 201D)) (p.51)

⑰ Touches d'indication du nombre de copies

- Utilisez ces touches pour sélectionner le nombre de copies désiré (de 1 à 99). (p.49)
- Utilisez ces touches pour saisir les paramètres des programmes utilisateur. (p.55)

⑱ Touche d'annulation

- Appuyez sur cette touche pour effacer le contenu de l'écran. Pendant un travail de copie, appuyez sur cette touche pour mettre fin à l'opération. (p.49)
- En mode veille, maintenez cette touche enfoncée pour afficher le nombre total de copies effectuées à ce jour. (p.56)

Suivez la procédure d'installation décrite ci-après pour utiliser correctement l'appareil.



Remarque

Si l'appareil ne fonctionne pas correctement au cours de sa configuration ou de son utilisation, ou si une fonction est indisponible, reportez-vous à "GUIDE DE DEPANNAGE DE L'APPAREIL" (p.62).

PROCEDURE D'INSTALLATION

Lors de la première utilisation de l'appareil, suivez la procédure décrite ci-après.

- 1 Ouvrez l'emballage et vérifiez qu'il contient tous les accessoires fournis avec l'appareil (p. 8).
- 2 Retirez les bandes adhésives de protection (p. 9).
- 3 Installez la cartouche toner/développeur (p. 10).
- 4 Chargez le papier dans le magasin papier (p. 15) ou dans le plateau d'alimentation auxiliaire (p. 17).
- 5 Insérez le cordon d'alimentation fourni dans la fiche prévue à cet effet, située à l'arrière de l'appareil.
- 6 Branchez l'autre extrémité du cordon d'alimentation dans la prise de courant la plus proche. (p.12)
- 7 Installez le logiciel* (p. 19).
- 8 Branchez le câble d'interface * (p. 25) et mettez l'appareil sous tension (p. 12).
- 9 Vous pouvez maintenant copier (p. 46), imprimer (p. 35) ou numériser (p. 36) votre document.

*1 Si vous souhaitez utiliser la fonction de copie uniquement, passez cette étape.

VERIFICATION DES COMPOSANTS ET ACCESSOIRES FOURNIS

Ouvrez le carton d'emballage et vérifiez qu'il contient les composants et accessoires suivants. Si l'un des éléments est absent ou endommagé, contactez votre service après-vente agréé.

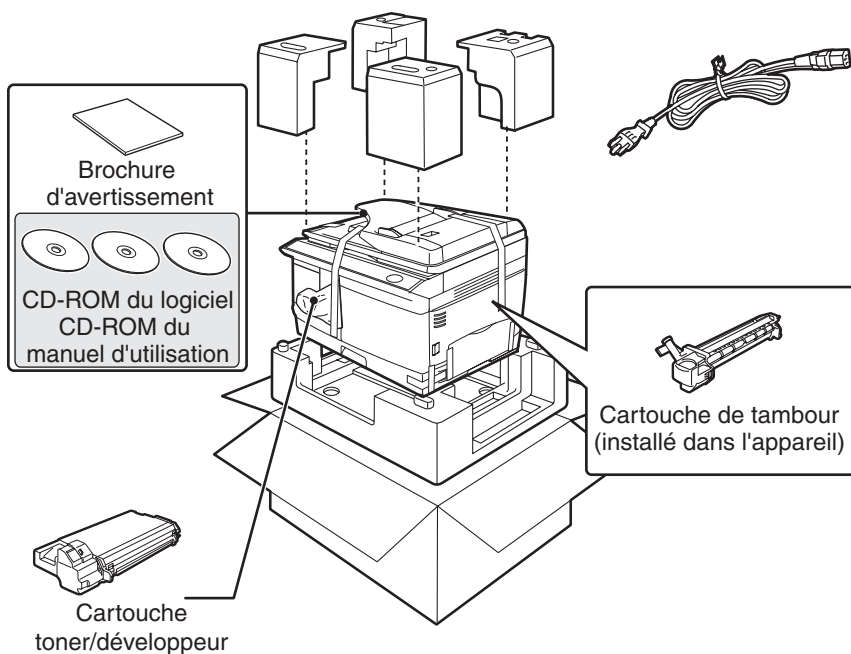

PREPARATION DE L'APPAREIL AVANT L'INSTALLATION

- 1** Servez-vous des poignées situées sur les côtés de l'appareil pour le déballer et l'amener à son emplacement de destination.

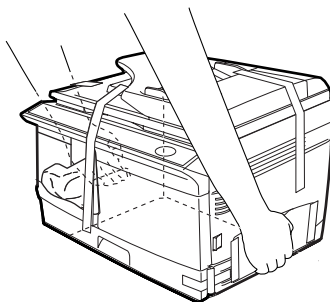

- 2** Retirez toutes les bandes adhésives indiquées dans l'illustration ci-dessous. Ouvrez la vitre d'exposition/SPF et retirez les protections. Retirez le sachet contenant la cartouche toner/développeur.

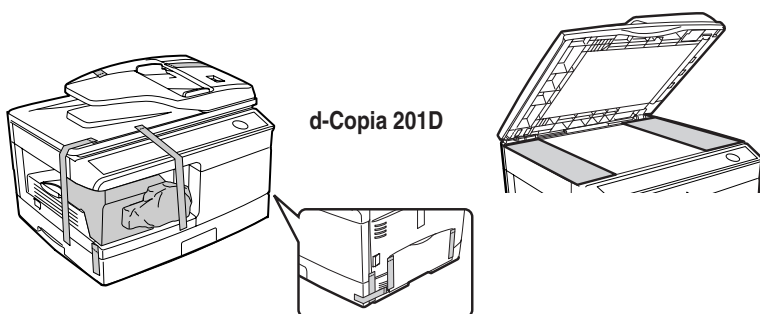
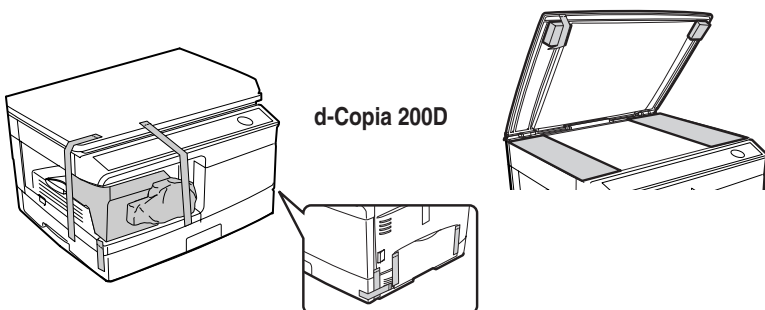

- 3** Déverrouillez le bouton de verrouillage de la tête du scanner.

Le bouton de verrouillage de la tête de numérisation est situé sous la vitre d'exposition. Si le bouton est verrouillé (🔒), l'appareil ne peut pas fonctionner. Déverrouillez le bouton (🔓) comme indiqué ci-dessous.

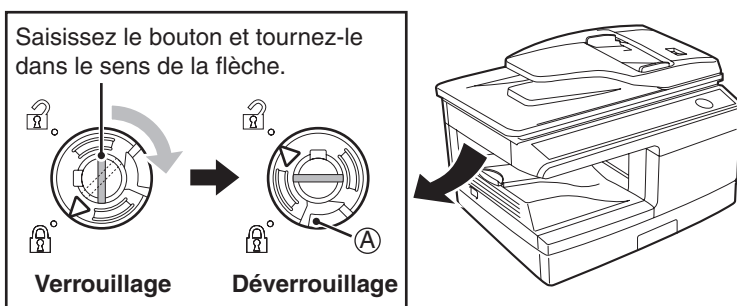

Pour verrouiller la tête de numérisation, soulevez le loquet indiqué dans l'illustration **A** et faites pivoter le bouton vers la droite à 90 degrés, jusqu'à ce qu'un déclic retentisse.

INSTALLATION DE LA CARTOUCHE TONER/DEVELOPPEUR

- 1** Ouvrez le plateau d'alimentation auxiliaire puis le capot latéral.

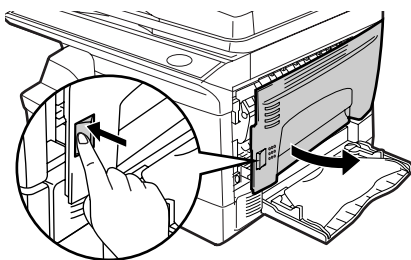

- 2** Appuyez délicatement sur les côtés du capot frontal pour l'ouvrir.

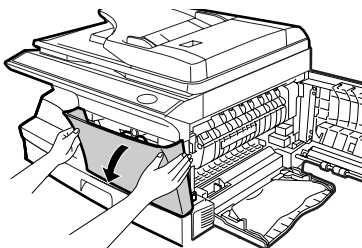

- 3** Sortez la cartouche toner/développeur de son sachet d'emballage et retirez la feuille de protection. Saisissez la cartouche sur les côtés et secouez-la horizontalement à quatre ou cinq reprises. Tirez la languette du couvercle de protection pour retirer ce dernier.

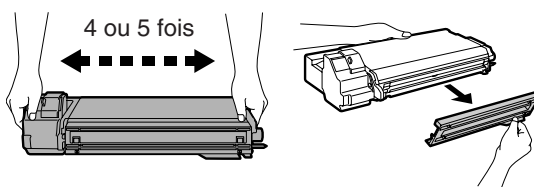

- 4** Insérez délicatement la cartouche toner/développeur jusqu'à ce qu'elle s'enclenche.

Bouton de déverrouillage

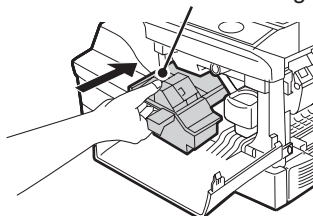

5 Fermez le capot frontal, puis le capot latéral en appuyant sur les zones arrondies situées à côté du bouton d'ouverture du capot latéral.



Attention

Lors de la fermeture des capots, veillez à refermer correctement le capot frontal, puis le capot latéral. Si vous refermez les capots dans l'ordre inverse, vous risquez de les endommager.

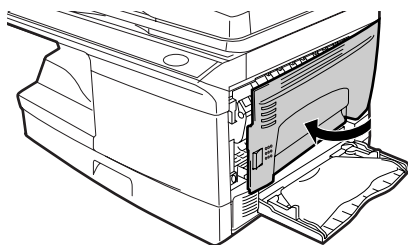
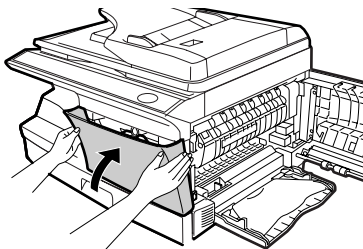

2

CONNEXION DU CORDON D'ALIMENTATION



Si vous utilisez l'appareil dans un autre pays que celui où vous l'avez acheté, vous devez vous assurer que l'alimentation électrique locale est compatible avec votre modèle. En cas d'incompatibilité, vous risquez d'endommager l'appareil de manière irréversible.

- 1** Vérifiez que l'interrupteur d'alimentation de l'appareil est en position OFF. Insérez le cordon d'alimentation fourni dans la fiche prévue à cet effet, située à l'arrière de l'appareil.

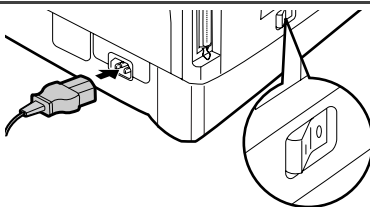

- 2** Branchez l'autre extrémité du cordon d'alimentation dans la prise de courant la plus proche.



- Branchez le cordon d'alimentation uniquement à une prise de courant murale correctement reliée à la terre.
- N'utilisez pas de rallonges.

MISE SOUS TENSION

Vérifiez que l'interrupteur d'alimentation de l'appareil est en position OFF. Branchez l'autre extrémité du cordon d'alimentation dans la prise de courant la plus proche. Mettez l'interrupteur d'alimentation situé sur le côté gauche de l'appareil en position ON. Le témoin Démarrage (Ⓢ) ainsi que d'autres témoins indiquant les réglages initiaux du tableau de commandes s'allument pour signaler que l'appareil est prêt à fonctionner. Pour plus d'informations sur les réglages initiaux, reportez-vous à la section "Configuration initiale du tableau de commandes", à la page suivante.

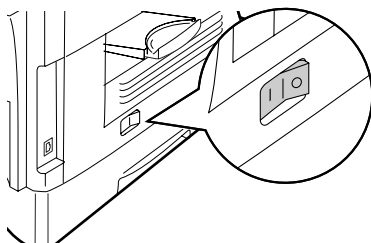

- Quand un laps de temps défini s'écoule sans qu'aucune opération n'ait été exécutée, l'appareil passe en mode d'économie d'énergie. Les modes d'économie d'énergie sont paramétrables. Reportez-vous à "PROGRAMMES UTILISATEUR" (p.55).
- L'appareil revient aux réglages initiaux quand un laps de temps défini s'est écoulé après un travail de copie ou de numérisation. Le laps de temps (temps de réinitialisation automatique) peut être modifié. Reportez-vous à "PROGRAMMES UTILISATEUR" (p.55).

Tête du scanner

La lampe de la tête du scanner reste allumée tant que l'appareil est prêt à fonctionner (témoin Démarrage (☉) allumé).

L'appareil procède au réglage de la lampe de la tête du scanner à intervalles réguliers pour maintenir la qualité de la reproduction. La tête du scanner se déplace alors automatiquement. Il s'agit d'une procédure normale, qui n'implique pas une défaillance de l'appareil.

Configuration initiale du tableau de commandes

Lorsque l'appareil est sous tension, le tableau de commandes retrouve sa configuration initiale lorsque le délai défini dans l'option "Temps de réinitialisation automatique" (p.55) est écoulé après la fin d'un travail ou lorsque vous appuyez deux fois sur la touche d'effacement.

Les réglages initiaux du tableau de commandes sont présentés ci-dessous.

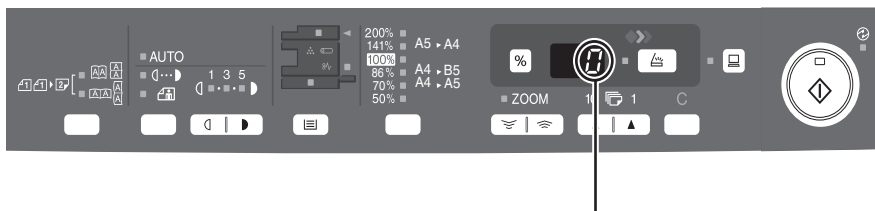

"0" s'affiche sur l'écran.

Le tableau suivant présente les paramètres utilisés quand le travail de copie est lancé dans ce mode.

Nombre de copies	1 copie
Réglage de l'exposition	AUTO
Zoom	100%
Alimentation papier	Magasin papier

Mise hors tension

Quand un laps de temps défini s'écoule sans qu'aucune opération n'ait été exécutée, l'appareil active le mode de coupure automatique du courant (p.54) afin de réduire au minimum la consommation électrique. Si vous n'utilisez pas l'appareil pendant une longue période, éteignez l'interrupteur d'alimentation et débranchez le cordon d'alimentation.

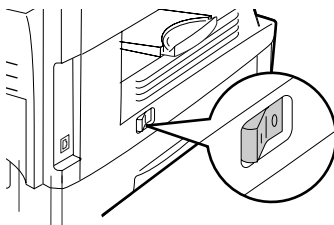

Suivez la procédure décrite ci-après pour charger le papier dans le magasin.

PAPIER

Pour des résultats optimaux, utilisez des papiers recommandés par OLIVETTI.

Type d'alimentation papier	Type de média	Format	Grammage	
Magasin papier	Papier standard	A4 A5 B5 Lettre Légal Facture	56g/m ² à 80g/m ²	
Plateau d'alimentation auxiliaire	Papier standard et papier épais	A4 A5 A6 B5 B6 Lettre (8-1/2" x 11") Légal (8-1/2" x 14") Facture (5-1/2" x 8-1/2")	56g/m ² à 128g/m ² *2	
	Média spécial	Transparent		A4 Lettre (8-1/2" x 11")
		Enveloppe*1		Commercial 10 (4-1/8" x 9-1/2") Monarch (3-7/8" x 7-1/2") DL C5

*1 N'utilisez pas d'enveloppes non standard ou des enveloppes contenant des agrafes métalliques, fermoirs en plastique, cordons, fenêtres, garnitures, éléments auto-adhésifs ou matériels synthétiques. N'utilisez pas d'enveloppes remplies d'air ou comportant des étiquettes ou des timbres. Cela pourrait endommager l'appareil.

*2 Pour les papiers de grammage allant de 105g/m² à 128g/m², le format maximal autorisé dans le plateau d'alimentation auxiliaire est A4.

- Les papiers spéciaux tels que les transparents, étiquettes et enveloppes doivent être placés un par un dans le plateau d'alimentation auxiliaire.

CHARGEMENT DU MAGASIN PAPIER

- 1** Soulevez la poignée du magasin papier et tirez ce dernier jusqu'à ce qu'il s'arrête.

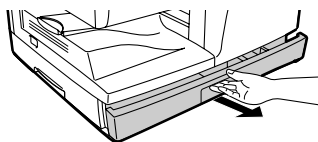

- 2** Retirez le verrou de la plaque de pression. Pour ce faire, tournez-le dans le sens de la flèche, tout en appuyant sur la plaque de pression du magasin papier.

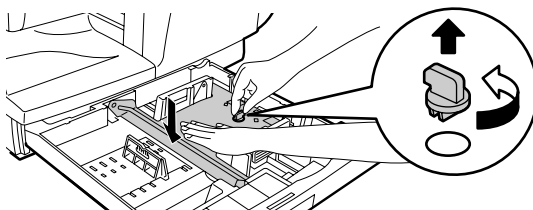

- 3** Conservez le verrou de la plaque de pression que vous avez retiré à l'étape 2. Pour ce faire, tournez-le pour le fixer dans l'emplacement prévu à cet effet.

Verrou de la plaque de pression

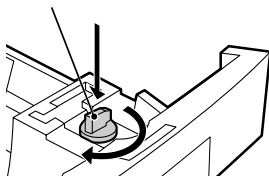

- 4** Ajustez les guides-papier du magasin à la largeur et à la longueur du papier. Egalisez le niveau du guide-papier **(A)** et faites-le glisser afin qu'il s'ajuste à la largeur du papier. Déplacez le guide-papier **(B)** jusqu'à l'encoche signalée sur le magasin.

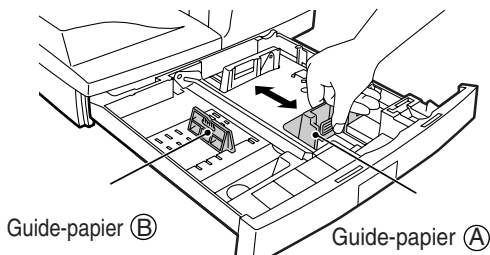

Guide-papier **(B)**

Guide-papier **(A)**

3

5 Ventilez le papier et placez-le dans le magasin. Veillez à mettre les coins du paquet sous les crochets.



Remarque

Ne dépassez pas la hauteur maximale autorisée, signalée par une ligne (▼▼). Dans le cas contraire, vous risquez de provoquer un blocage de papier.

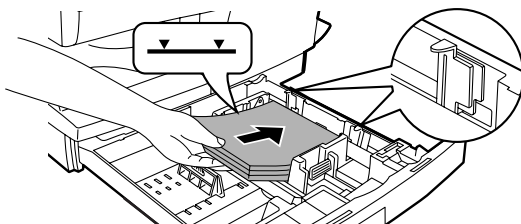

6 Poussez délicatement le magasin dans l'appareil.



Remarque

- Vérifiez que le papier n'est pas déchiré, taché, plié, ni corné.
- Vérifiez que toutes les feuilles de la pile sont du même format et du même type.
- Lorsque vous chargez le papier, vérifiez qu'il n'y pas d'espace entre les feuilles et le guide-papier, et, à l'inverse, que ce dernier n'est pas placé trop près des feuilles et ne les tord pas. Si vous chargez le papier ainsi, les documents seront copiés de travers ou un blocage papier pourrait survenir.
- Si vous n'utilisez pas l'appareil pendant une longue période, retirez toutes les feuilles présentes dans le magasin papier et conservez-les dans un endroit sec. Si vous laissez des feuilles dans l'appareil pendant une longue période, le papier absorbera l'humidité de l'air et provoquera des blocages.
- Lorsque vous ajoutez des nouvelles feuilles dans le magasin papier, retirez celles qui y sont déjà présentes. Si vous placez les nouvelles feuilles sur la pile existante, l'appareil pourrait charger plusieurs feuilles en même temps.
- Si le papier ressort corné, retournez-le avant de le placer dans le magasin.

PLATEAU D'ALIMENTATION AUXILIAIRE (papiers spéciaux)

Vous pouvez utiliser le plateau d'alimentation auxiliaire pour charger du papier standard, des transparents, étiquettes, enveloppes et autres papiers spéciaux. Le plateau peut accueillir les formats de A6 à A4 et les grammages de 56g/m² à 128g/m². (pour les grammages de 105g/m² à 128g/m², A4 est le format maximal.)



Remarque

- *Le plateau d'alimentation auxiliaire peut contenir 50 feuilles au maximum . (capacité variable selon le type de papier.)*
- *L'image originale doit être plus petite que le papier ou le média utilisé pour la reproduction. Dans le cas contraire, des taches pourraient apparaître sur les bords des copies.*

Plateau d'alimentation auxiliaire

1

Ouvrez le plateau d'alimentation auxiliaire et déployez-le.

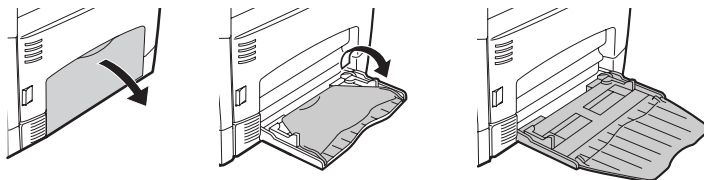

Remarque

Pour fermer le plateau d'alimentation auxiliaire, suivez les étapes ① puis ② présentées sur l'illustration, puis poussez les zones arrondies, situées à droite du magasin, jusqu'à ce qu'elles s'enclenchent.

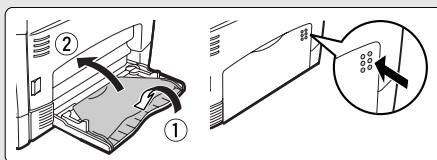

3

2 Ajustez les guides-papier à la largeur du papier. Insérez les feuilles (face imprimable vers le bas) jusqu'au bout dans le plateau.

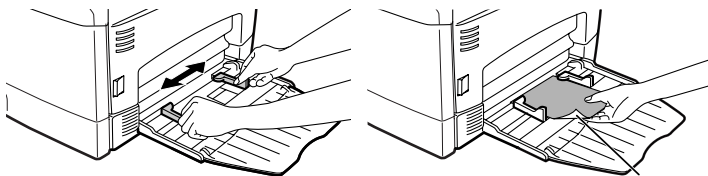

Face imprimable



Remarque

- Les feuilles doivent être chargées sur leur côté le moins large dans la fente d'alimentation.
- Les papiers spéciaux tels que les transparents, étiquettes et enveloppes doivent être placés un par un dans le plateau d'alimentation auxiliaire.
- En cas de reproduction sur des transparents, retirez chaque copie immédiatement après qu'elle a été effectuée. Ne laissez pas les copies s'empiler.

3 Appuyez sur la touche de sélection du magasin () pour sélectionner le plateau d'alimentation auxiliaire.

Remarque sur le chargement des enveloppes

- Les enveloppes doivent être chargées une par une dans la fente d'alimentation sur leur côté le moins large.
- N'utilisez pas d'enveloppes non standard contenant des agrafes métalliques, des fermoirs en plastique, des cordons, des fenêtres, des garnitures, des éléments auto-adhésifs ou des matériaux synthétiques. N'utilisez pas d'enveloppes remplies d'air ou comportant des étiquettes ou des timbres.
- Les enveloppes dont la surface n'est pas plate parce qu'elles sont gaufrées peuvent provoquer la formation de taches sur les copies/impressions.
- Dans les environnements à température et humidité élevées, la colle présente sur le rabat de certaines enveloppes peut devenir poisseuse et sceller les enveloppes au cours de la copie/impression.
- N'utilisez que des enveloppes plates et parfaitement pliées. Les enveloppes froissées ou mal pliées peuvent générer une mauvaise qualité d'impression ou un blocage papier.
- Dans le pilote d'imprimante, veillez à sélectionner le format de papier Com10, DL, C5 ou Monarch (pour de plus amples informations sur le pilote d'imprimante, reportez-vous au manuel en ligne).
- Il est conseillé d'effectuer un test d'impression avant de lancer le travail de reproduction/d'impression.

Remarque sur le chargement du papier épais

La température de l'unité de fixation doit être plus élevée pour l'impression sur papier épais. Réglez le programme utilisateur 29 sur "2 (Elevé)" lorsque vous utilisez du papier épais. (Voir page 55 et 56.)

Ce chapitre vous explique comment installer et configurer les logiciels requis pour utiliser les fonctions d'impression et de numérisation de la machine. La procédure pour visualiser le Manuel en ligne est également expliquée dans ce chapitre.



Remarque

- *Les captures d'écrans de ce manuel ont en majorité été faites sous Windows XP. Quelques captures d'écrans, faites sous d'autres versions de Windows, pourraient différer de celles présentes dans ce manuel.*
- *Ce manuel fait référence au CD-ROM d'accompagnement simplement sous le terme "CD-ROM".*

LOGICIELS

Le CD-ROM du logiciel fourni avec la machine contient les logiciels suivants :

Pilote MFP

Pilote d'imprimante

Le pilote d'imprimante permet d'utiliser la fonction imprimante de l'appareil. Le pilote comprend une fenêtre d'état de l'imprimante. Cet utilitaire contrôle l'appareil et vous informe de l'état d'avancement de l'impression, du nom du document en cours d'impression ou des messages d'erreur.

Veillez noter que la fenêtre d'état de l'imprimante n'est pas active lorsque l'appareil est utilisé en tant qu'imprimante réseau.

Pilote de scanner*

Le pilote de scanner vous permet d'utiliser la fonction de numérisation de l'appareil avec des applications compatibles TWAIN et WIA.

Desktop Document Manager*

Desktop Document Manager est un environnement de logiciel intégré qui facilite la gestion des documents, des fichiers image et lance les applications.

Button Manager*

Le Button Manager vous permet d'utiliser les menus de numérisation de l'appareil pour pouvoir numériser des documents.

- * Seuls les ordinateurs connectés à l'appareil à l'aide d'un câble USB ont accès à la fonction de numérisation. Si vous êtes connecté à l'appareil via une connexion LAN, seule la fonction d'impression peut être utilisée.

AVANT L'INSTALLATION

Configuration logicielle et matérielle requise

Vérifiez la configuration logicielle et matérielle requise présentée ci-dessous avant d'installer le logiciel.

Type d'ordinateur	Ordinateur IBM PC/AT ou compatible équipé d'une interface USB2.0/1.1* ¹ ou 10Base-T LAN
Système d'exploitation* ² * ³	Windows 98, Windows Me, Windows 2000 Professional* ⁴ , Windows XP* ⁴ , Windows Vista* ⁴
Affichage	Affichage 800 x 600 pixels (SVGA) avec 256 couleurs (ou supérieur)
Espace disque disponible	150 MB ou plus
Autres configurations matérielles requises	Tout environnement équipé de l'un des systèmes d'exploitation précédemment cités est pris en charge

*1 Ordinateur Windows 98, Windows Me, Windows 2000 Professional, Windows XP ou Windows Vista équipés d'un port USB en standard.

*2 La fonction imprimante n'est pas disponible en mode MS-DOS.

*3 L'appareil n'est pas compatible avec un environnement Macintosh .

*4 L'installation du logiciel au moyen de ce programme d'installation requiert l'autorisation de l'administrateur.

Environnement d'installation et logiciels utilisables

Le tableau suivant présente les pilotes et les logiciels pris en charge par les différentes versions de Windows ainsi que les connexions d'interface correspondantes.

Câble	Système d'exploitation	Pilote d'imprimante	Pilote de scanner	Button Manager	Desktop Document Manager
USB	Windows 98/Me/2000/XP/Vista	Disponible* ¹	Disponible		
LAN	Windows 98/Me/2000/XP/Vista		Non disponible* ²		

*1 Le pilote d'imprimante installé diffère selon le type de connexion entre l'appareil et votre ordinateur.

*2 Même s'il est possible d'installer Button Manager et Desktop Document Manager sur Windows 98/Me/2000/XP/Vista, ni Button Manager ni la fonction de numérisation de Desktop Document Manager ne peuvent être utilisés.

INSTALLATION DU LOGICIEL



Remarque

- Pour cette procédure, les fonctions du bouton droit de la souris doivent être activées.
- Pour la procédure ci-après, les fonctions du bouton droit de la souris doivent être activées.
- La fonction scanner est disponible uniquement si vous utilisez un câble USB.
- Si un message d'erreur s'affiche, suivez les instructions à l'écran pour résoudre le problème. Une fois ce problème résolu, la procédure d'installation se poursuit. Selon le problème rencontré, il vous faudra éventuellement cliquer sur le bouton "Annuler" pour quitter le programme d'installation. Dans ce cas, et une fois le problème résolu, reprenez l'installation du logiciel depuis le début.

Utilisation de l'appareil avec une connexion USB

1 Le câble USB ne doit pas être connecté à l'appareil. Vérifiez que le câble n'est pas connecté avant d'aller plus loin.

Si un tel câble est connecté, une fenêtre Plug and Play apparaît. Si tel est le cas, cliquez sur le bouton "Annuler" pour fermer la fenêtre et débranchez le câble.



Remarque

La connexion du câble s'effectuera au cours de l'étape 13.

2 Insérez le CD-ROM dans le lecteur CD de votre ordinateur.

3 Cliquez sur le bouton "Démarrer", sur "Poste de travail" (), puis double-cliquez sur l'icône CD-ROM ().

- Sous Windows Vista, cliquez sur le bouton "Démarrer", cliquez sur "Ordinateur", puis double-cliquez sur "CD-ROM" ().
- Sous Windows 98/Me/2000, double-cliquez sur "Poste de travail" et double-cliquez sur l'icône CD-ROM.

4 Double-cliquez sur l'icône "Setup" ().

Sous Windows Vista, si un message de confirmation s'affiche, cliquez sur "Autoriser".

5 La fenêtre "ACCORD DE LICENCE" s'affiche. Vérifiez que vous comprenez bien le contenu de cet accord de licence, puis cliquez sur le bouton "Oui".



Remarque

Vous pouvez afficher l'"ACCORD DE LICENCE" dans une autre langue en sélectionnant celle de votre choix dans le menu correspondant. Pour installer le logiciel dans la langue sélectionnée, poursuivez l'installation dans la langue sélectionnée.

6 Lisez "À lire en premier" dans la fenêtre "Bienvenue" puis cliquez sur le bouton "Suivant".

4

- 7** Pour installer l'intégralité du logiciel, cliquez sur le bouton "Standard" puis allez à l'étape 12. Pour installer seulement certains composants, cliquez sur le bouton "Client" puis allez à l'étape suivante.



- 7** Pour installer l'intégralité du logiciel, cliquez sur le bouton "Standard" puis allez à l'étape 12. Pour installer seulement certains composants, cliquez sur le bouton "Client" puis allez à l'étape suivante.



- 8** Cliquez sur le bouton "Contrôleur MFP". Cliquez sur le bouton "Affichage LISEZMOI" pour afficher les informations sur les composants sélectionnés.



- 8** Cliquez sur le bouton "Contrôleur MFP". Cliquez sur le bouton "Affichage LISEZMOI" pour afficher les informations sur les composants sélectionnés.



9 Sélectionnez "Connectée à cet ordinateur" puis cliquez sur le bouton "Suivant".

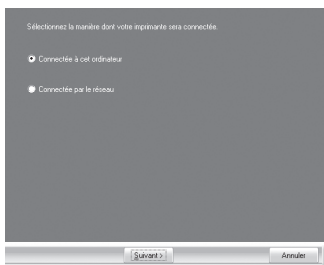

Suivez les instructions qui s'affichent à l'écran.

Lorsque le message "L'installation du logiciel OLIVETTI est terminée." s'affiche, cliquez sur "OK" et allez à l'étape 12.



Attention

- Sous Windows Vista, si une fenêtre d'avertissement sur la sécurité s'affiche, cliquez sur "Installer ce pilote quand même".
- Sous Windows 2000/XP, si un message d'alerte s'affiche concernant le test logo Windows ou la signature numérique, cliquez sur "Continuer" ou sur "Oui".

10 Vous retournez à l'étape 8. Si vous souhaitez installer Button Manager ou Desktop Document Manager, cliquez sur "Logiciel utilitaire".

Si vous ne souhaitez pas installer le logiciel utilitaire, cliquez sur "Fermer" puis allez à l'étape 12.



Remarque

A la fin de l'installation, il est possible qu'un message vous invitait à redémarrer votre ordinateur s'affiche. Dans ce cas, cliquez sur le bouton "Oui" pour redémarrer votre ordinateur.

Installation du logiciel utilitaire

11 Cliquez sur le bouton "Button Manager" ou "Desktop Document Manager".

Cliquez sur le bouton "Affichage LISEZMOI" pour afficher les informations sur les composants sélectionnés.

Suivez les instructions qui s'affichent à l'écran.



9 Les fichiers nécessaires à l'installation du pilote MFP sont copiés.

Suivez les instructions qui s'affichent à l'écran.

Lorsque le message "L'installation du logiciel OLIVETTI est terminée." s'affiche, cliquez sur "OK".



Attention

Sous Windows 98/Me/2000, si la fenêtre suivante s'affiche, cliquez sur le bouton "Passer" ou "Continuer" pour poursuivre l'installation de Desktop Document Manager.

Si vous choisissez "Passer", l'installation de Desktop Document Manager se poursuivra mais sans l'installation de Desktop Document Manager Imaging. Si vous choisissez "Continuer", Desktop Document Manager Imaging sera installé. Si Windows Imaging est installé sur votre ordinateur, la version Desktop Document Manager Imaging écrasera la version de Windows.



12

Lorsque l'installation est terminée, cliquez sur "Fermer".



Attention

- *Sous Windows Vista, si une fenêtre d'avertissement sur la sécurité s'affiche, cliquez sur "Installer ce pilote quand même".*
- *Sous Windows 2000/XP, si un message d'alerte s'affiche concernant le test logo Windows ou la signature numérique, cliquez sur "Continuer" ou sur "Oui".*

Un message s'affiche vous demandant de connecter l'appareil à votre ordinateur. Cliquez sur le bouton "OK".



Remarque

A la fin de l'installation, il est possible qu'un message vous invite à cliquer sur le bouton "Oui" pour redémarrer votre ordinateur.

13

Vérifiez que l'appareil est sous tension, puis branchez le câble USB (p. 25).

Windows détecte l'appareil et la fenêtre Plug and Play s'affiche.

14

Suivez les instructions de la fenêtre plug and play pour installer le pilote.

Suivez les instructions qui s'affichent à l'écran.



Attention

- *Sous Windows Vista, si une fenêtre d'avertissement sur la sécurité s'affiche, cliquez sur "Installer ce pilote quand même".*
- *Sous Windows 2000/XP, si un message d'alerte s'affiche concernant le test logo Windows ou la signature numérique, cliquez sur "Continuer" ou sur "Oui".*



Remarque

Une fenêtre d'installation "Périphérique composite USB 2,0" s'affiche avant cette procédure. Dans ce cas, suivez les instructions pour installer le périphérique composite USB 2,0.

L'installation du logiciel est terminée.

- Si vous avez installé le Bouton Manager, paramétrez-le comme expliqué dans la section "Configuration du Bouton Manager" (p.36).
- Si vous avez installé Desktop Document Manager, la fenêtre Desktop Document Manager s'affiche. Suivez les instructions qui s'affichent pour paramétrer Desktop Document Manager.

Connexion d'un câble USB

Suivez la procédure ci-dessous pour connecter l'appareil à votre ordinateur. Le câble USB nécessaire pour connecter l'appareil à votre ordinateur n'est pas fourni. Veuillez acheter le câble approprié pour votre ordinateur.



Attention

- La connexion USB est disponible pour les ordinateurs PC/AT initialement équipés d'un port USB et sur lesquels est installé Windows 98, Windows Me, Windows 2000 Professionnel, Windows XP ou Windows Vista.
- Ne connectez pas le câble USB avant l'installation du pilote d'impression. Le câble USB doit être connecté pendant l'installation du pilote d'impression.

- 1** Insérez le câble dans la prise USB de l'appareil.

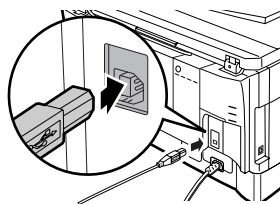

- 2** Insérez l'autre extrémité du câble dans le port USB de votre ordinateur.

Utilisation de l'appareil en tant qu'imprimante réseau (modèle d-Copia 201D seulement)



Remarque

- Les câbles d'interface nécessaires pour connecter l'appareil à votre ordinateur ne sont pas fournis avec cet appareil. Munissez-vous du câble nécessaire pour votre ordinateur.
- Pour pouvoir utiliser l'appareil comme scanner, vous devez le connecter à votre ordinateur via un câble d'interface USB. La fonction numériser ne peut pas être utilisée via un câble LAN.

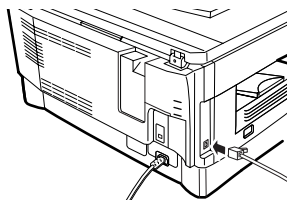

- 1** Branchez le câble LAN sur le connecteur LAN de l'appareil.

Utilisez un câble réseau blindé.



- 2** Mettez l'appareil sous tension.

- 3** Insérez le CD-ROM dans le lecteur de CD-ROM de votre ordinateur.

- 4** Cliquez sur le bouton "Démarrer", sélectionnez "Poste de travail" (), puis double-cliquez sur l'icône du lecteur de CD-ROM ().

- Sous Windows Vista, cliquez sur le bouton "Démarrer", cliquez sur "Ordinateur", puis double-cliquez sur "CD-ROM" ().
- Sous Windows 98/Me/2000, double-cliquez sur "Poste de travail" et double-cliquez sur l'icône CD-ROM.

5 Double-cliquez sur l'icône "Setup" ().

Sous Windows Vista, si un message de confirmation s'affiche, cliquez sur "Autoriser".

6 La fenêtre "ACCORD DE LICENCE" s'affiche. Lisez la licence d'utilisation du logiciel, puis cliquez sur le bouton "Oui".



Remarque

Vous pouvez afficher l'"ACCORD DE LICENCE" dans une autre langue en sélectionnant celle de votre choix dans le menu correspondant. Pour installer le logiciel dans la langue sélectionnée, poursuivez l'installation dans la langue sélectionnée.

7 Lisez ensuite le fichier "A lire en premier" dans la fenêtre "Bienvenue", puis cliquez sur le bouton "Suivant".



Remarque

Pour configurer l'adresse IP de l'appareil, exécutez les étapes ci-dessous. Si l'appareil est déjà connecté au réseau et que son adresse IP a été configurée, passez à "Impression directe LPR" (p.27).

Réglage de l'adresse IP

Cette étape est requise uniquement si vous utilisez votre ordinateur en réseau.

8 Cliquez sur le bouton "Réglage de l'adresse IP".



9 La ou les imprimantes connectées au réseau sont détectées. Cliquez sur l'imprimante à configurer (l'appareil), puis sur "Suivant".

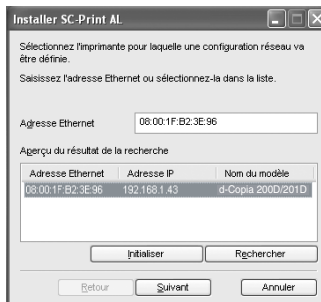



Remarque

- L'"adresse Ethernet" est indiquée sur le côté gauche de l'appareil, à proximité du connecteur LAN.
- Si la machine n'est pas reconnue, entrez l'adresse Ethernet puis cliquez sur le bouton "Initialiser" pour initialiser l'adresse IP. Suivez les instructions à l'écran, puis cliquez sur "OK" et sur "Rechercher". Si la machine n'est toujours pas reconnue, désactivez le pare-feu de votre ordinateur et recommencez l'installation depuis le début.

10 Entrez l'adresse IP, le masque de sous-réseau ainsi que passerelle par défaut.

Les paramètres de la fenêtre ci-dessus sont fournis à titre d'exemple. Veillez à demander à votre administrateur réseau l'adresse IP, le masque de sous-réseau ainsi que passerelle par défaut à entrer.

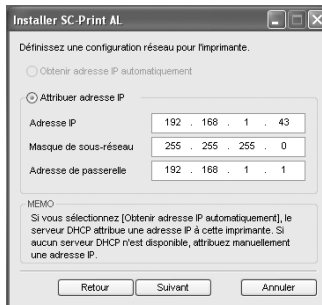

4



Remarque

Si vous avez activé "Obtenir adresse IP automatiquement", il se peut que l'adresse IP change parfois automatiquement. Ceci empêche l'impression. Dans un tel cas, sélectionnez "Attribuer adresse IP" et entrez l'Adresse IP.

11 Cliquez sur le bouton "Suivant".

12 Cliquez sur "Oui" lorsque la boîte de dialogue de confirmation apparaît. Passez à l'étape 11 page 28.

Impression directe LPR

A l'issue des étapes 1-7, page 25-26

8 Cliquez sur le bouton "Pilote d'imprimante".

Si vous n'avez pas défini l'adresse IP, cliquez d'abord sur le bouton "Réglage de l'adresse IP", puis passez à l'étape 8 page 26.



9 Lisez le message s'affichant dans la fenêtre "Bienvenue", puis cliquez sur le bouton "Suivant".

10 Sélectionnez "Impression directe LPR" et cliquez sur le bouton "Suivant".

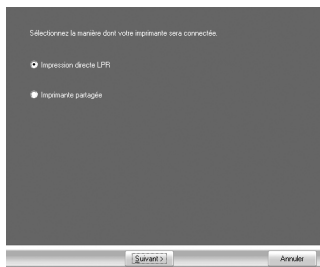

11 La ou les imprimantes connectées au réseau sont détectées. Cliquez sur l'imprimante à configurer (l'appareil), puis sur "Suivant".

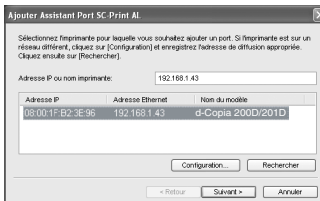

Remarque

Si l'adresse IP de l'appareil ne peut être trouvée, assurez-vous que ce dernier est sous tension, que le câble réseau est correctement branché, puis cliquez sur le bouton "Rechercher".

12 Dans la fenêtre de configuration du nom du port d'impression de destination, assurez-vous que ":lp" apparaît à la fin de l'adresse IP et cliquez sur le bouton "Suivant".

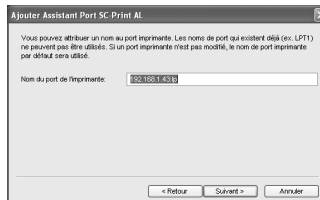

Remarque

Vous pouvez entrer le nom de votre choix dans "Nom du port d'imprimante" (38 caractères maxi).

13 Une fenêtre s'affiche pour vous permettre de contrôler vos entrées. Assurez-vous que les entrées sont correctes, puis cliquez sur le bouton "Terminer".

Si l'une des entrées est incorrecte, cliquez sur le bouton "Précédent" pour revenir à la fenêtre correspondante et corriger l'entrée.

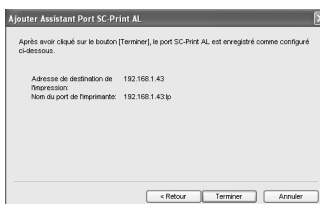

14 Sélectionnez le port que vous souhaitez utiliser sur l'appareil puis cliquez sur le bouton "Suivant".

15 Choisissez si oui ou non vous souhaitez que l'imprimante soit votre imprimante par défaut, puis cliquez sur le bouton "Suivant".
Suivez les instructions qui s'affichent à l'écran.



Attention

- Sous Windows Vista, si une fenêtre d'avertissement sur la sécurité s'affiche, cliquez sur "Installer ce pilote quand même".
- Sous Windows 2000/XP, si un message d'alerte s'affiche concernant le test logo Windows ou la signature numérique, cliquez sur "Continuer" ou sur "Oui".

16 Lorsque le message "L'installation du logiciel OLIVETTI est terminée" s'affiche, cliquez sur 'OK'.

17 Lorsque la fenêtre "Terminé" s'affiche, cliquez sur le bouton "Fermer".



Remarque

A la fin de l'installation, il est possible que vous receviez un message vous invitant à redémarrer votre ordinateur. Dans ce cas, cliquez sur "Oui" pour redémarrer votre ordinateur.

4

L'installation du logiciel est terminée.

Utilisation de la machine comme imprimante partagée

Si l'appareil est utilisé comme imprimante partagée sur le réseau, suivez les étapes suivantes pour installer le pilote d'imprimante sur l'ordinateur client.



Remarque

Pour configurer le pilote d'impression, reportez-vous au manuel d'utilisation ou au fichier d'aide de votre système d'exploitation.

1 Exécuter les étapes 2 à 6 du chapitre "Utilisation de l'appareil avec une connexion USB" (p.21).

2 Cliquez sur le bouton "Client".

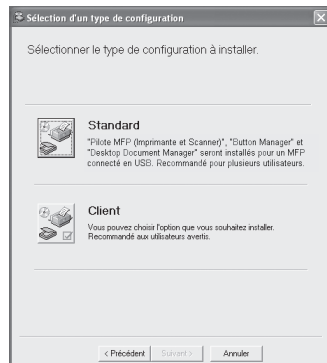

3 Cliquez sur le bouton "Contrôleur MFP".

Cliquez sur le bouton "Affichage LISEZMOI" pour afficher les informations sur les composants sélectionnés.

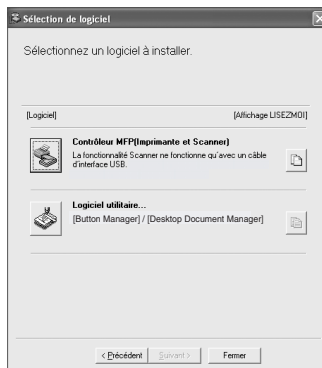

4 Sélectionnez "Connectée par le réseau" puis cliquez sur le bouton "Suivant".

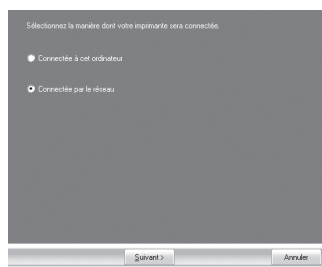

5 Cliquez sur le bouton "Ajouter port réseau".

Sous Windows 98/Me/2000/ XP, vous pouvez également cliquer sur "Ajouter port réseau" et sélectionner l'imprimante à partager en parcourant le réseau dans la fenêtre qui s'affiche. (Sous Windows Vista, le bouton "Ajouter port réseau" ne s'affiche pas.)

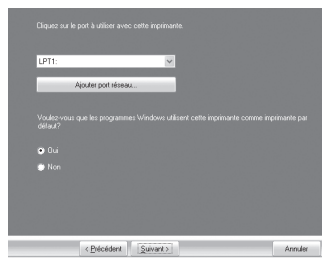

6 Sélectionnez l'imprimante réseau partagée puis cliquez sur le bouton "OK".

Demandez à votre administrateur réseau le nom du serveur et le nom de l'imprimante de l'appareil sur le réseau.

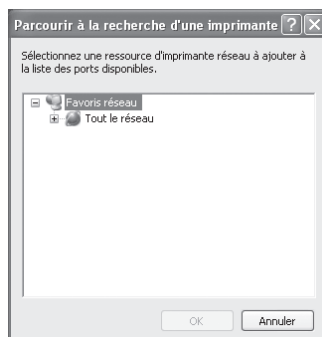

- 7** Dans la fenêtre de sélection du port d'imprimante, sélectionnez l'imprimante réseau qui sera partagée, cochez la case imprimante par défaut, puis cliquez sur le bouton "Suivant".
Suivez les instructions qui s'affichent à l'écran.



Attention

- Sous Windows Vista, si une fenêtre d'avertissement sur la sécurité s'affiche, cliquez sur "Installer ce pilote quand même".
- Sous Windows 2000/XP, si un message d'alerte s'affiche concernant le test logo Windows ou la signature numérique, cliquez sur "Continuer" ou sur "Oui".

- 8** Vous retournez à l'étape 3. Cliquez sur le bouton "Fermer".



Remarque

A la fin de l'installation, il est possible qu'un message vous invitant à redémarrer votre ordinateur s'affiche. Dans ce cas, cliquez sur le bouton "Oui" pour redémarrer votre ordinateur.

L'installation du logiciel est terminée.

4

Partage de l'imprimante dans un réseau Windows (d-Copia 201D)

Si l'appareil est destiné à être utilisé en tant qu'imprimante partagée dans un réseau, suivez les étapes ci-dessous pour installer le pilote d'imprimante sur l'ordinateur client.



Remarque

Pour savoir comment configurer le serveur d'impression, reportez-vous au manuel d'utilisation ou au fichier d'aide de votre système d'exploitation.

- 1** Exécuter les étapes 2 à 6 du chapitre "Utilisation de l'appareil en tant qu'imprimante réseau" (p.25 - p.26).

- 2** Cliquez sur le bouton "Pilote d'imprimante".

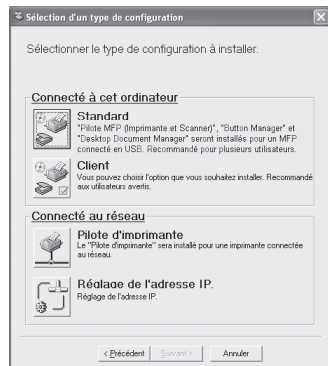

3 Sélectionnez "Imprimante partagée" et cliquez sur le bouton "Suivant".

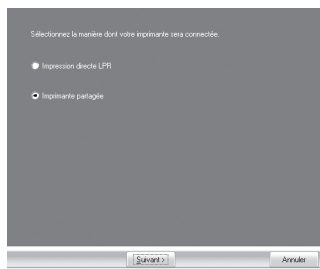

4 Pour savoir quel port utiliser, sélectionnez l'appareil configuré en tant qu'imprimante partagée et cliquez sur le bouton "Suivant".

Sous Windows 98/Me/2000/ XP, vous pouvez également cliquer sur "Ajouter port réseau" et sélectionner l'imprimante à partager en parcourant le réseau dans la fenêtre qui s'affiche. (Sous Windows Vista, le bouton "Ajouter port réseau" ne s'affiche pas.)

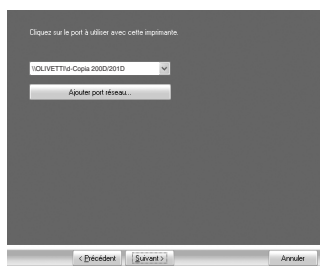

Remarque

Si l'imprimante partagée n'apparaît pas dans la liste, contrôlez la configuration du serveur d'imprimante.

5 Suivez les instructions sur votre écran.

6 Lorsque l'écran "Terminé" s'affiche, cliquez sur "Fermer".



Remarque

A la fin de l'installation, il est possible que vous receviez un message vous invitant à redémarrer votre ordinateur. Dans ce cas, cliquez sur "Oui" pour redémarrer votre ordinateur.

L'installation des logiciels est à présent terminée.

TEMOINS DU TABLEAU DE COMMANDES

Les témoins ONLINE et Démarrage () vous informent sur l'état de l'imprimante ou du scanner.

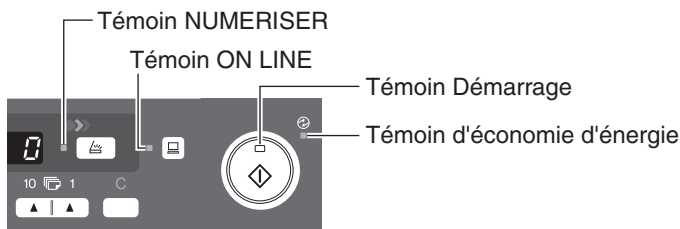

Témoin Démarrage

Allumé : Indique que l'appareil est prêt à copier ou qu'un travail de numérisation est en cours.

Clignotant : Le témoin clignote dans les cas suivants :

- En cas d'interruption d'un travail d'impression.
- En cas de réservation d'un travail de reproduction.
- Quand le toner est en cours de remplissage pendant un travail de copie ou d'impression.

Off: Le témoin est éteint dans les cas suivants :

- En cours de copie ou de numérisation.
- L'appareil est en mode de coupure automatique du courant.
- En cas de blocage de papier ou d'erreur.
- Pendant l'impression en ligne.

Témoin ONLINE

La touche ONLINE est activée et le mode on line/off line est modifié.

Allumé : Indique que l'appareil est prêt à imprimer ou qu'un travail de numérisation est en cours. (On line)

Clignotant : Impression en cours ou des données sont transférées vers l'appareil depuis un ordinateur.

Éteint : Un travail de reproduction est en cours (Off line).

Témoin d'économie d'énergie

Allumé : Indique que l'appareil est en mode d'économie d'énergie.

Clignotant: Indique que l'appareil est en cours d'initialisation (le capot a été ouvert, puis refermé, ou l'appareil mis hors tension, puis sous tension).

Témoin NUMERISER

Allumé: La touche NUMERISER () a été activée et l'appareil est en mode de numérisation.

Clignotant : Un travail de numérisation lancé depuis l'ordinateur est en cours ou les données de numérisation sont enregistrées dans la mémoire de l'appareil.

Éteint : L'appareil est en mode copieur.

UTILISATION DU MODE IMPRIMANTE



En cas de problèmes liés à la fonction imprimante, reportez au manuel en ligne ou au fichier d'aide du pilote.

Ouverture du pilote d'imprimante à partir du menu Démarrer

Ouvrez la fenêtre de configuration du pilote d'imprimante en appliquant la procédure décrite ci-après.

1 Cliquez sur le bouton "Démarrer".

2 Sélectionnez la commande "Panneau de configuration/Imprimantes et autres périphériques", puis cliquez sur "Imprimantes et télécopieurs".

- Sous Windows Vista, cliquez sur "Panneau de configuration", puis sur "Imprimante".
- Sous Windows 98/Me/2000, sélectionnez la commande "Paramètres" puis cliquez sur "Imprimantes".

3 Cliquez sur l'icône du pilote d'imprimante "d-Copia 200D/201D" et sélectionnez la commande "Propriétés" dans le menu "Fichier".

Sous Windows Vista, dans le menu "Organiser" sélectionnez "Propriétés".

4 Cliquez sur le bouton "Options d'impression..." sous l'onglet "Général".

Sous Windows 98/Me, cliquez sur l'onglet "Configuration".
Vous affichez ainsi la fenêtre de configuration du pilote d'imprimante.



Pour de plus amples informations sur les onglets "Général", "Avancé", "Gestion des couleurs" et "Partage", reportez-vous au manuel ou à l'aide de Windows.

Impression

1 Vérifiez que vous avez chargé le papier de format et de type voulus dans le magasin.

La procédure pour charger du papier est la même que pour charger du papier de reproduction. Reportez-vous à la section "CHARGEMENT DU PAPIER" (p.14).

2 Ouvrez le document que vous voulez imprimer et sélectionnez la commande "Imprimer" du menu "Fichier" de l'application.

3 Vérifiez que l'imprimante en cours est "d-Copia 200D/201D". Pour modifier les paramètres d'impression, cliquez sur le bouton "Préférences" pour ouvrir la boîte de dialogue de configuration.

Sous Windows 98/Me, cliquez sur le bouton "Propriétés".

Sous Windows 2000, le bouton "Propriétés" n'est pas disponible. Définissez vos paramètres à l'aide des onglets de la boîte de dialogue "Impression".

4 Définissez les paramètres d'impression, notamment le nombre de copies, le type de média et la qualité d'impression, puis cliquez sur le bouton "Imprimer" pour lancer l'impression.

Sous Windows 98/Me, cliquez sur le bouton "OK" pour lancer l'impression. Pour de plus amples informations sur les paramètres d'impression, reportez-vous au manuel en ligne ou au fichier d'aide du pilote d'imprimante.



Remarque

- *Si une reproduction est en cours lorsque l'impression est lancée, la reproduction se poursuit. Lorsque celle-ci est terminée, vous pouvez exécuter l'impression en appuyant deux fois sur la touche d'annulation. Appuyez sur la touche ONLINE pour activer le mode en ligne ou attendez environ 60 secondes (temps de réinitialisation automatique)*.*
 - * *Le temps de réinitialisation automatique varie selon la configuration du programme utilisateur. Voir "PROGRAMMES UTILISATEUR" (p.55).*
- *Les modes d'économie d'énergie et de coupure automatique du courant sont annulés au lancement de l'impression.*
- *Si le format de papier défini dans l'application est plus grand que celui présent dans l'imprimante, il est possible que la partie de l'image qui ne peut pas être transférée sur le papier reste sur la surface du tambour, ce qui pourrait entraîner des salissures sur le verso de la feuille. Si tel est le cas, sélectionnez le format correct et imprimez deux ou trois pages pour nettoyer le tambour.*
- *Si vous lancez une impression alors qu'un travail de numérisation est en cours, les données seront stockées dans la mémoire de l'appareil. L'impression commence à la fin du travail de numérisation ou de reproduction.*

UTILISATION DU MODE NUMERISER

Button Manager est un programme qui, en combinaison avec le pilote d'impression, permet d'utiliser la fonction de numérisation sur la machine. Button Manager doit être lié au menu de numérisation de la machine pour que la fonction de numérisation soit activée. Suivez la procédure ci-dessous pour lier Button Manager aux événements de numérisation.



En cas de problèmes liés à la fonction de numérisation, reportez au manuel en ligne ou au fichier d'aide du pilote.

Utilisation du Button Manager Configuration du Button Manager Windows XP/Vista

- 1 Cliquez sur le bouton "Démarrer", sélectionnez "Panneau de configuration", cliquez sur "Imprimantes et autre périphériques", puis cliquez sur "Scanneurs et appareils photo" dans le menu démarrer. Faites un clic droit sur l'icône "d-Copia 200D/201D" et sélectionnez "Propriétés" dans le menu qui s'affiche.**

Sous Windows Vista, cliquez sur "démarrer", sélectionnez "Panneau de configuration" et cliquez sur "Matériel et audio", et enfin cliquez sur "Scanneurs et appareils photo".

- 2 Dans la boîte de dialogue "Propriétés", activez l'onglet "Événements".**

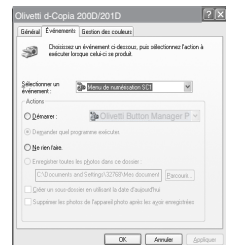

- 3 Cliquez sur le bouton "Sélectionner un événement" et sélectionnez "Menu de numérisation SC1" dans le menu déroulant. Sélectionnez ensuite "Olivetti Button Manager P" dans la liste "Démarrer" puis cliquez sur "Appliquer".**



- 4 Répétez l'étape 3 pour définir les menus "Menu de numérisation SC2" à "Menu de numérisation SC6".**

Cliquez sur le bouton "Sélectionner un événement" et sélectionnez "Menu de numérisation SC2" dans le menu déroulant. Sélectionnez ensuite "Olivetti Button Manager P" dans la liste "Démarrer" puis cliquez sur "Appliquer". Répétez cette étape pour chaque menu de numérisation jusqu'au "Menu de numérisation SC6". Cliquez sur le bouton "OK" pour fermer la fenêtre quand vous avez défini tous les paramètres. Une fois tous les paramètres définis sous Windows, démarrez Button Manager. Réglez les paramètres avancés puis numérisez une image depuis l'appareil. Pour savoir comment ouvrir le Button Manager et en définir les paramètres, reportez-vous à la section "Boîte de dialogue de configuration du Button Manager" (p.38).

Windows 98/Me/2000

Sous Windows 98, Windows Me et Windows 2000, si vous voulez effectuer une numérisation directement dans une application à l'aide du Button Manager, définissez les paramètres de Windows Event Manager de manière que les images soient transférées uniquement vers le Button Manager, comme expliqué ci-après.

- 1 Cliquez sur le bouton "Start", sélectionnez la commande "Paramètres/Panneau de configuration" et cliquez sur "Scanneurs et appareils photo".**



Remarque

Sous Windows Me, il peut arriver que l'icône "Scanneurs et appareils photo" n'apparaisse pas immédiatement après l'installation du pilote MFP. Si tel est le cas, cliquez sur "Afficher toutes les options du panneau de configuration" dans le Panneau de configuration. Vous affichez ainsi l'icône "Scanneurs et appareils photo".

- 2 Sélectionnez "Olivetti d-Copia 200D/201D", puis cliquez sur le bouton "Propriétés".**

Sous Windows Me, faites un clic droit sur l'icône "Olivetti d-Copia 200D/201D" et sélectionnez "Propriétés" dans le menu qui s'affiche.

- 3 Dans la boîte de dialogue "Propriétés", activez l'onglet "Événements".**

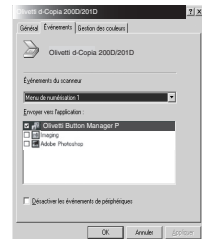

- 4 Cliquez sur le bouton "Sélectionner un événement" et sélectionnez "Menu de numérisation SC1" dans le menu déroulant. Sélectionnez ensuite "Olivetti Button Manager P" dans la liste "Envoyer vers cette application" puis cliquez sur "Appliquer".**

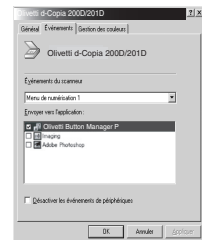

Remarque

Si d'autres applications sont affichées, décochez les cases à cocher correspondantes. Seul Button Manager doit être sélectionné.

- 5 Répétez l'étape 4 pour définir les menus "Menu de numérisation SC2" à "Menu de numérisation SC6".**

Cliquez sur le bouton "Sélectionner un événement" et sélectionnez "Menu de numérisation SC2" dans le menu déroulant. Sélectionnez ensuite "Olivetti Button Manager P" dans la liste "Démarrer" puis cliquez sur "Appliquer". Répétez cette étape pour chaque menu de numérisation jusqu'au "Menu de numérisation SC6". Cliquez sur le bouton "OK" pour fermer la fenêtre quand vous avez défini tous les paramètres. Une fois tous les paramètres définis sous Windows, démarrez le Button Manager. Réglez les paramètres avancés puis numérisez une image depuis l'appareil. Pour savoir comment ouvrir le Button Manager et en définir les paramètres, reportez-vous à la section "Boîte de dialogue de configuration du Button Manager" (page suivante).

4

Boîte de dialogue de configuration du Button Manager

Après avoir configuré le Button Manager sous Windows, définissez les paramètres de numérisation dans le Button Manager. Pour ce faire, cliquez avec le bouton droit de la souris sur l'icône (), située dans la barre des tâches, et sélectionnez la commande "Configuration" dans le menu contextuel.

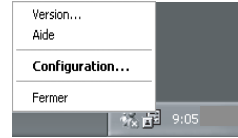

Pour plus d'informations sur la configuration des paramètres de numérisation dans le Button Manager, reportez-vous au manuel en ligne ou au fichier d'aide.

Paramètre correspondant du Button Manager permettant d'envoyer automatiquement vers Desktop Document Manager plusieurs images depuis le SPF, à une résolution de 75 ppp, à l'aide de la sélection de touche du scanner du tableau de commandes "SC1" ().

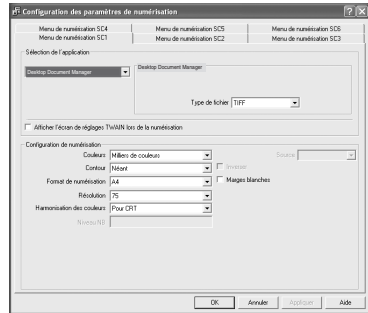

Remarque

Dans cette boîte de dialogue, l'événement SC1 est configuré pour être envoyé directement au Button Manager. Le Button Manager étant configuré pour envoyer l'image à Desktop Document Manager (paramètre par défaut), ce dernier démarrera après l'acquisition de l'image.

Processus de configuration du Button Manager

Le Button Manager peut directement prendre en charge un événement de périphérique du modèle d-Copia 200D/201D et démarrer l'application sélectionnée conformément aux paramètres de numérisation définis sur le tableau de commandes d-Copia 200D/201D (SC1, SC2, SC3, SC4, SC5, SC6).

Lance la numérisation directement dans votre application depuis le périphérique.

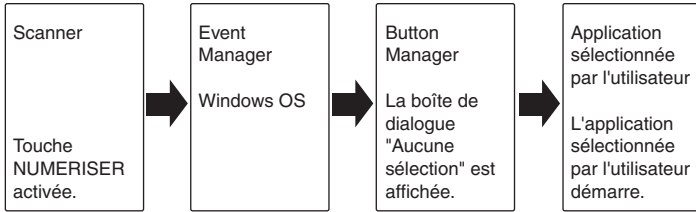

"Les options du Windows Event Manager pour le OLIVETTI d-Copia 200D/201D autorise l'utilisateur à contrôler davantage les événements de Windows pour l'OLIVETTI d-Copia 200D/201D et il peut envoyer les images numérisées vers n'importe quelle application qui peut être sélectionnée par Button Manager. Cela peut se faire dans la boîte de dialogue de sélection de Windows Event Manager ou directement dans une application sélectionnée, si le Button Manager est le seul module configuré pour prendre en charge les événements de périphérique émanant du modèle OLIVETTI d-Copia 200D/201D. Pour ce faire, modifiez les paramètres Windows pour le modèle d-Copia 200D/201D dans le module Scanners et appareils photo du Panneau de configuration.

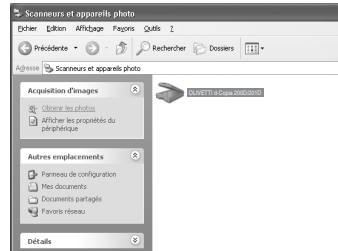

Boîte de dialogue des propriétés du module "Scanneurs et appareils photo" du Panneau de configuration Le d-Copia 200D/201D est sélectionné par défaut.

Le Windows Event Manager et les événements scanner sous Windows 98, Windows Me, Windows 2000, Windows XP et Windows Vista

Les plate-formes Windows offrent aux logiciels un mécanisme leur permettant de prendre en charge les événements extérieurs pour un périphérique de numérisation tel que les modèles Olivetti d-Copia 200D/201D. Ce mécanisme est contrôlé par le Gestionnaire de périphériques. Les applications prenant en charge les événements émanant d'un scanner/appareil photo sont enregistrés dans le Windows Event Manager et proposés à la sélection dans les applications enregistrées. Le chemin d'accès d'un événement vers l'application sélectionnée par l'utilisateur dépend de la configuration des événements pour le périphérique.

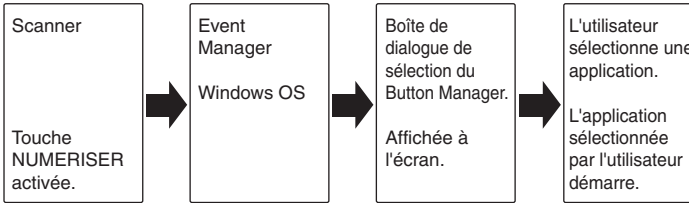

Boîte de dialogue de sélection du Gestionnaire d'événements. Présente l'application configurée pour prendre en charge les événements de numérisation émanant du scanner d-Copia 200D/201D.

Utilisation de la touche NUMERISER pour lancer la numérisation



Remarque

- Il n'est pas possible d'effectuer une numérisation pendant un travail de reproduction.
- Si vous appuyez sur la touche NUMERISER () pendant une impression, le travail de numérisation sera stocké.
- Si vous numérisez un document à partir du SPF, seul un document peut être chargé, sauf si vous utilisez Desktop Document Manager.

1 Appuyez sur la touche NUMERISER ().

Le mode numérisation est alors activé.

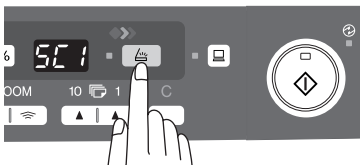

2 Placez le document que vous souhaitez numériser sur la vitre d'exposition/le chargeur de documents SPF.

Pour savoir comment mettre le document en place, reportez-vous à la section "MISE EN PLACE DES ORIGINAUX" (p.47).

3 Appuyez sur la touche d'indication du nombre de copies de droite pour afficher le numéro de l'application dans laquelle vous voulez effectuer la numérisation.

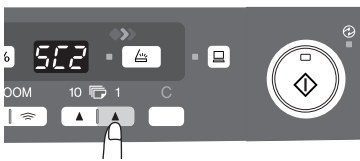

Par défaut, les numéros des applications sont les suivants.

Numéro de l'application	Application lancée
SC1	Desktop Document Manager
SC2	E mail
SC3	FAX
SC4	OCR
SC5	Microsoft Word
SC6	Archivage

Pour vérifier les paramètres, reportez-vous à la section "Boîte de dialogue de configuration du Button Manager" (p.38), puis ouvrez la fenêtre de configuration du Button Manager.

4

4 Appuyez sur la touche Démarrage (⏻).

La numérisation commence et les données numérisées sont transférées vers l'application.



Remarque

- Si la fenêtre suivante s'affiche, sélectionnez *Button Manager* et cliquez sur "OK". Le *Button Manager* et l'application qui y est associée démarrent. Pour ne démarrer que le *Button Manager*, configurez ce dernier sous *Windows* comme expliqué à la section "Configuration du *Button Manager*" (p.36).
- Si vous exécutez l'étape 4 en activant la case à cocher "Afficher l'écran de réglages TWAIN lors de la numérisation" dans la boîte de dialogue de configuration du *Button Manager* (p.38), la fenêtre de configuration TWAIN (p.43) s'affiche automatiquement. Vérifiez les paramètres, puis appuyez de nouveau sur la touche Démarrage (⏻) ou cliquez sur le bouton "Numériser" dans la fenêtre de configuration TWAIN pour lancer la numérisation. Les données numérisées sont transférées vers l'application.



Ouverture du pilote de scanner et numérisation depuis votre ordinateur

Suivez la procédure décrite ci-après pour ouvrir la fenêtre de configuration du pilote de scanner. Dans notre exemple, la capture d'écran a été réalisée dans Desktop Document Manager.



Remarque

- Il n'est pas possible d'effectuer une numérisation pendant un travail de reproduction ou d'impression.
- La procédure d'ouverture du pilote de scanner varie selon le type d'application. Reportez-vous au manuel ou au fichier d'aide de votre application.
- Quand vous numérisez un document se trouvant dans le SPF à l'aide du pilote de scanner, si vous effectuez une "Prévisualisation" (voir le manuel en ligne ou le fichier d'aide du pilote de scanner), le document est transféré vers la zone de sortie à la fin de l'opération. Pour numériser le document une fois la pré-visualisation réalisée, remplacez-le dans le SPF.

Utilisation de OLIVETTI TWAIN

1 Placez le(s) document(s) que vous souhaitez numériser sur la vitre d'exposition/le chargeur de documents SPF.

Pour savoir comment mettre le document en place, reportez-vous à la section "MISE EN PLACE DES ORIGINAUX" (p.47).

2 Dans Desktop Document Manager, sélectionnez la commande "Sélectionner un scanner" du menu "Fichier".



3 Sélectionnez "OLIVETTI MFP TWAIN P", puis cliquez sur le bouton "Sélectionner".



Remarque

Si plusieurs périphériques de numérisation sont installés sur votre ordinateur, sélectionnez le scanner que vous voulez utiliser. L'accès à l'option de sélection du scanner varie selon l'application. Pour de plus amples informations, reportez-vous au manuel en ligne ou au fichier d'aide de l'application.

4 Sélectionnez la commande "Acquérir une image" dans le menu "Fichier", ou cliquez sur le bouton "Acquérir" ().

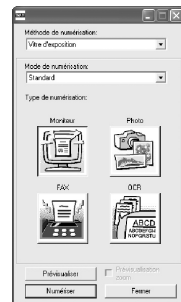

5 Définissez les paramètres de numérisation (reportez-vous au manuel en ligne ou au fichier d'aide) et cliquez sur le bouton "Numériser".

Le numérisation commence.

4

Numérisation à l'aide de "l'Assistant Scanneur et appareil photo" sous Windows XP

Windows XP intègre un module de numérisation en standard. La procédure suivante décrit la numérisation à l'aide de "l'Assistant Scanneur et appareil photo".



Pour annuler la numérisation, cliquez sur le bouton "Annuler" de la fenêtre qui s'affiche.

1 Placez le document que vous souhaitez numériser sur la vitre d'exposition/le chargeur de documents SPF.

Pour savoir comment mettre le document en place, reportez-vous à la section "MISE EN PLACE DES ORIGINAUX" (p.47).

2 Cliquez sur le bouton "Démarrer", sélectionnez "Panneau de configuration", cliquez sur "Imprimantes et autre matériel", puis cliquez sur "Scanneurs et appareils photo" dans le menu démarrer. Cliquez sur l'icône "OLIVETTI d-Copia 200D/201D" puis sélectionnez "Obtenir les photos" dans la rubrique "Acquisition d'images".



3 "L'Assistant Scanneur et appareil photo" démarre. Cliquez sur le bouton "Suivant" et définissez les paramètres de numérisation de base.

Pour de plus amples informations sur les paramètres de numérisation, reportez-vous à l'aide de Windows XP. Cliquez sur "Suivant" après avoir défini les paramètres.

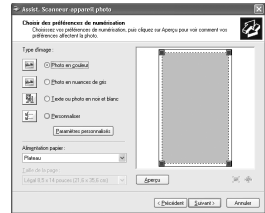

4 Attribuez à l'image numérisée un nom, un format et un dossier d'enregistrement.

Pour de plus amples informations sur l'attribution d'un nom, d'un format et d'un dossier d'enregistrement à l'image, reportez-vous à l'aide de Windows XP.

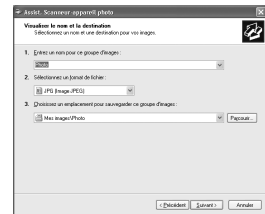

5 La numérisation commence. À la fin de la procédure, sélectionnez la prochaine tâche que vous voulez exécuter.

Pour de plus amples informations sur les différentes sélections, reportez-vous à l'aide de Windows XP. Pour quitter "l'Assistant Scanneur et appareil photo", activez l'option "Rien. J'ai terminé de travailler sur ces images", puis cliquez sur "Suivant".

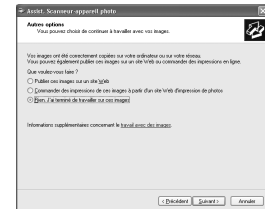

6 Cliquez sur le bouton "Terminé" de la fenêtre suivante.

Vous fermez ainsi "l'Assistant Scanneur et appareil photo". L'image numérisée est enregistrée.

UTILISATION DU MANUEL EN LIGNE

Dans le manuel en ligne, vous trouvez des instructions pour utiliser l'appareil comme imprimante ou scanner ainsi que les méthodes de résolution des problèmes d'impression ou de numérisation.

Pour pouvoir accéder au manuel en ligne, Acrobat Reader 6.0 ou supérieur doit être installé sur votre ordinateur.

1 Allumez votre ordinateur.

2 Insérez le CD-ROM du logiciel fourni dans votre lecteur de CD-ROM.

3 Cliquez sur le bouton "Démarrer", sélectionnez "Poste de travail" (🖥️), puis double-cliquez sur l'icône du lecteur de CD-ROM (💿).

- Sous Windows Vista, cliquez sur le bouton "Démarrer", cliquez sur "Ordinateur", puis double-cliquez sur "CD-ROM" (💿).
- Sous Windows 98/Me/2000, double-cliquez sur "Poste de travail" (🖥️), puis sur l'icône du lecteur de CD-ROM (💿).

4 Double-cliquez sur le dossier "Manual", puis sur le dossier "French", et enfin sur l'icône "d-Copia 200D/201D.pdf".

5 Cliquez sur  pour consulter le manuel en ligne.

Pour fermer le manuel en ligne, cliquez sur le bouton (⌵), situé dans le coin supérieur droit de la fenêtre.



Remarque

- *Le Manuel en ligne peut être imprimé avec Acrobat Reader. OLIVETTI vous conseille d'imprimer les sections que vous consultez le plus fréquemment.*
- *Pour de plus amples informations sur le fonctionnement et les fonctions de Acrobat Reader, consultez l'aide du programme.*

LECTURE DU MANUEL EN LIGNE

Le "Software CD-ROM" d'accompagnement contient un manuel en ligne au format PDF. Pour lire ce manuel au format PDF, les logiciels Acrobat Reader ou Adobe Reader of Adobe Systems Incorporated sont nécessaires. Si aucun de ces programmes ne sont installés sur votre ordinateur, vous pouvez les télécharger sur :

<http://www.adobe.com/>

Ce chapitre explique les fonctions de copie base et les autres fonctions de reproduction. L'appareil est équipé d'une mémoire tampon d'une page. Cette mémoire permet à l'appareil de réaliser jusqu'à 99 copies d'un document numérisé une seule fois. Cette fonction améliore la gestion des flux de documents, réduit les émissions sonores du copieur, et renforce la fiabilité de l'appareil en limitant l'usure subie par le dispositif de numérisation.



Remarque

Si l'appareil ne fonctionne pas correctement au cours de l'utilisation, ou si une fonction est indisponible, reportez-vous au "GUIDE DE DEPANNAGE DE L'APPAREIL" (p.62).

PROCESSUS DE REPRODUCTION

- 1 Vérifiez que vous avez chargé du papier dans le magasin papier (p. 15) ou dans le plateau d'alimentation auxiliaire (p. 17). Vérifiez également le format du papier (p. 14)**

Reportez-vous à la page 15 pour savoir comment charger le papier.

- 2 Placez l'original.**

Si vous utilisez la vitre d'exposition, reportez-vous à la section "Utilisation de la vitre d'exposition" (p.47).

Si vous utilisez le SPF, reportez-vous à la section "Utilisation du SPF (d-Copia 201D)" (p.48).

Pour les copies sur des papiers de format A4 ou supérieur, déployez l'extension du plateau de sortie du papier.



- 3 Sélectionnez les paramètres de copie.**

- Pour définir le nombre de copies, reportez-vous à la page 49.
- Pour définir les paramètres de résolution et de contraste, reportez-vous à la page 49.
- Pour réduire ou agrandir la copie, reportez-vous à la page 51
- Pour sélectionner un autre magasin, reportez-vous à la page 51
- Pour imprimer sur les deux faces du papier, reportez-vous à la page 52

- 4 Lancez la copie**

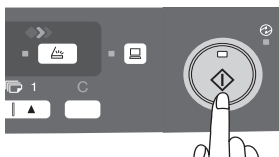

Appuyez sur la touche Démarrage ()





- Si vous lancez un travail d'impression alors qu'un travail de copie est en cours, le premier commence à la fin du deuxième.
- La fonction numériser n'est pas disponible quand un travail de copie est en cours.

Interruption de copie

Si vous appuyez sur la touche démarrage () pour lancer un travail de copie alors qu'un travail d'impression dans le magasin papier ou le plateau d'alimentation auxiliaire est en cours, le travail de copie est automatiquement exécuté après le traitement des données d'impression stockées dans la mémoire de l'appareil (interruption de copie). Après cela, les données d'impression encore présentes dans l'ordinateur ne sont pas transférées vers l'appareil. À la fin du travail de copie, appuyez deux fois sur la touche d'annulation () ou appuyez sur la touche ON LINE pour activer le mode online (p.33), ou attendez la fin du temps de réinitialisation automatique défini (p.55). Les données d'impression restantes sont transférées vers l'appareil et l'impression reprend. La fonction d'interruption de copie n'est pas disponible pendant un travail d'impression dans le plateau d'alimentation auxiliaire.

* La fonction d'interruption de copie n'est pas disponible pendant une impression recto-verso tant que le travail n'est pas terminé.

MISE EN PLACE DES ORIGINAUX

Utilisation de la vitre d'exposition



- Le vitre d'exposition peut accueillir des originaux de format allant jusqu'au A4.
- Une bande technique de 4mm peut affecter les bords avant et arrière des copies. De même une bande technique de 4.5 mm au total peut affecter les autres bords des copies.
- En cas de copie d'un livre ou d'un original plié ou froissé, appuyez légèrement sur le couvercle de l'original/SPF. Si le couvercle/SPF n'est pas correctement fermé, les copies peuvent être rayées ou floues.
- Si vous utilisez la vitre d'exposition pour numériser un document, veillez à ne pas placer l'original dans le SPF (d-Copia 201D).

5

1 Ouvrez le couvercle de l'original/le SPF et déposez le document.

2 Placez l'original face à copier vers le bas sur la vitre d'exposition. Alignez-le sur la règle et le repère de centrage () de l'original. Refermez délicatement le couvercle de l'original/SPF.

Après avoir placé l'original, veillez à fermer le SPF. Si vous laissez ce dernier ouvert, les parties autour du document seront imprimées en noir, gaspillant ainsi inutilement du toner. De plus, le toner pourrait se disperser dans l'appareil ou bien la cartouche de tambour pourrait être endommagée.

Règle de l'original

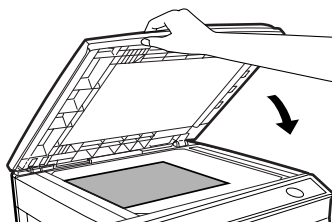
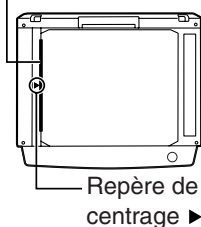

Utilisation du SPF (d-Copia 201D)

Le SPF/RSPF peut accueillir jusqu'à 50 documents de format A5 à A4 et présentant un grammage situé entre 56g/m² et 90g/m².



Remarque

- Avant de placer des documents dans le plateau de chargement des originaux, pensez à retirer toutes les agrafes ou attaches.
- Avant de placer des documents gondolés dans le plateau de chargement des originaux, pensez à les lisser. Dans le cas contraire, ils pourraient entraîner un blocage papier.
- Si l'original est correctement mis en place dans le SPF, le témoin du SPF s'allume. Dans le cas contraire, le témoin ne s'allume pas. Si le SPF n'est pas correctement fermé, le témoin clignote.
- Les originaux abîmés peuvent se bloquer dans le SPF. Il est recommandé de copier ce type de documents depuis la vitre d'exposition.
- Il est déconseillé de charger les originaux spéciaux, comme les transparents, dans le SPF. Placez-les directement sur la vitre d'exposition.
- Une bande technique (max. 4 mm) peut affecter les bords avant et arrière des copies. De même une bande technique (max. 4.5 mm au total) peut affecter les autres bords des copies. Elle peut atteindre 6 mm (max.) sur le bord arrière de la deuxième copie en mode recto verso.
- Pour interrompre la copie continue depuis le SPF, appuyez sur la touche d'annulation.
- Copie en mode simple à simple :
Vérifiez qu'aucun témoin de copie d'originaux n'est allumé.

1 Vérifiez qu'aucun document n'a été laissé sur la vitre d'exposition.

2 Ajustez les guides du document original à la taille de ce dernier.

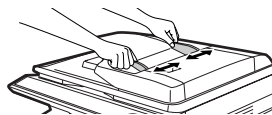



3 Placez les originaux face à copier vers le haut dans le plateau de chargement des originaux.

Utilisez la fenêtre de contrôle (voir l'illustration ci-contre) pour vérifier la position de l'original. Il y a une marque dans la partie supérieure ▲ de la fenêtre de contrôle. Alignez le haut de l'original avec cette marque.



CONFIGURATION DU NOMBRE DE COPIES

En cas de reproduction à partir de la vitre d'exposition ou du SPF, servez-vous des deux touches d'indication du nombre de copies (, ) pour définir le nombre de copies de votre choix.



Remarque

- Pour effacer une entrée saisie par erreur, appuyez sur la touche d'annulation.
- Le paramètre initial permet de réaliser une seule copie quand "0" est affiché.

- Appuyez sur la touche d'indication du nombre de copies de droite pour définir les unités de 0 à 9. Cette touche ne modifie pas les dizaines.
- Appuyez sur la touche d'indication du nombre de copies de gauche pour définir les dizaines de 1 à 9.





REGLAGE DE L'EXPOSITION/REPRODUCTION DE PHOTOGRAPHIES

Réglage de l'exposition

En mode d'exposition automatique, la plupart des originaux ne requièrent pas de réglage du contraste de reproduction. Pour régler le contraste manuellement ou pour copier des photographies, vous pouvez définir le niveau d'exposition selon une procédure manuelle comprenant cinq niveaux.





Remarque

Vous pouvez modifier la résolution de copie des modes AUTO et MANUEL (, ). (p.55)

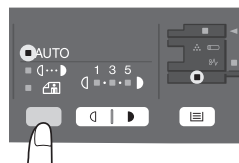
- 1 Appuyez sur la touche de sélection du mode d'exposition pour sélectionner le mode MANUEL (, ) ou PHOTO ().**



- 2 Appuyez sur la touche Clair () ou Foncé () pour régler l'exposition selon vos souhaits. Si le niveau d'exposition 2 est sélectionné, les deux témoins situés les plus à gauche pour ce niveau s'allumeront simultanément. De même, si le niveau 4 est sélectionné, les deux témoins situés les plus à droite pour ce niveau s'allumeront simultanément.**

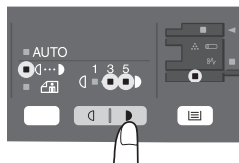

Réglage automatique de l'exposition



Remarque

Le niveau d'exposition automatique reste actif jusqu'à ce que vous le modifiez en appliquant cette procédure.

Le niveau d'exposition automatique peut être réglé en fonction de vos besoins de reproduction. Ce niveau est défini pour les travaux de reproduction effectués depuis la vitre d'exposition et le SPF.

1 Lorsque vous réglez le niveau d'exposition automatique pour effectuer un travail de reproduction depuis le SPF, placez un original dans le plateau de chargement des originaux et vérifiez que le témoin SPF s'allume. Lorsque vous réglez le niveau depuis la vitre d'exposition, veillez à ce qu'aucun original ne se trouve dans le plateau de chargement des originaux.

2 Appuyez sur la touche de sélection du mode d'exposition pour sélectionner le mode PHOTO ().

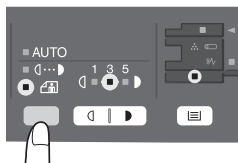

3 Appuyez à nouveau et maintenez la touche de sélection du mode d'exposition enfoncée pendant 5 secondes environ. Le témoin PHOTO () s'éteint, tandis que le témoin AUTO commence à clignoter. Un ou deux témoins Clair et Foncé correspondant au niveau d'exposition automatique sélectionné s'allument.

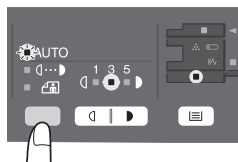

4 Appuyez sur la touche Clair () ou Foncé () pour régler l'exposition selon vos souhaits. Si le niveau d'exposition 2 est sélectionné, les deux témoins situés les plus à gauche pour ce niveau s'allumeront simultanément. De même, si le niveau 4 est sélectionné, les deux témoins situés les plus à droite pour ce niveau s'allumeront simultanément.

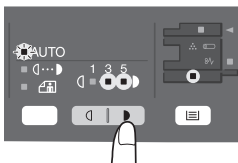

5 Appuyez sur la touche de sélection du niveau d'exposition. Le témoin AUTO s'arrête de clignoter et reste allumé.

REDUCTION/AGRANDISSEMENT/ZOOM

Possibilité de sélectionner trois taux de réduction et deux taux d'agrandissement. La fonction de zoom vous permet de sélectionner un taux de reproduction situé entre 25% et 400% par pas de 1%. (Avec le SPF, le taux de reproduction est compris entre 50 % et 200 %.)

1 Placez l'original et vérifiez le format de papier.

2 Servez-vous de la touche de sélection du taux de reproduction et/ou de la touche de ZOOM (☰, ☲) pour sélectionner le taux de zoom de votre choix.



Remarque

- Pour vérifier la configuration du zoom sans la modifier, maintenez la touche d'affichage du taux de reproduction enfoncée (%). Lorsque vous relâchez la touche, l'écran affiche de nouveau le nombre de copies.
- Pour revenir au taux de zoom de 100%, appuyez plusieurs fois sur la touche de sélection du taux de reproduction jusqu'à ce que le témoin 100% s'allume.

3 Définissez le taux de réduction/d'agrandissement.



Remarque

Pour réduire ou augmenter rapidement le taux de zoom, maintenez la touche ZOOM (☰) ou (☲) enfoncée. Le réglage s'arrête au niveau des taux de réduction et d'agrandissement pré réglés. Pour poursuivre votre sélection, relâchez la touche et maintenez-la de nouveau enfoncée.

Pour sélectionner un taux de reproduction pré réglé :

Les taux de réduction et d'agrandissement pré réglés sont les suivants : 50%, 70%, 86%, 141% et 200%.

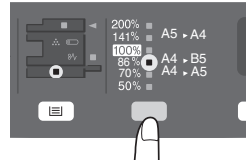

Pour sélectionner un taux de zoom :

Lorsque vous activez une touche de ZOOM (☰ or ☲), le témoin ZOOM s'allume et le taux de zoom sélectionné s'affiche à l'écran.

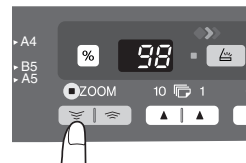

5

SELECTION DU MAGASIN PAPIER

Appuyez sur la touche de sélection du magasin (☰).

À chaque fois que vous activez la touche de sélection du magasin (☰), l'emplacement signalé par le témoin du magasin d'alimentation papier change dans l'ordre suivant : magasin papier, plateau d'alimentation auxiliaire.

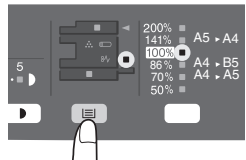

Ce chapitre décrit les fonctions particulières de l'appareil, que vous pourrez utiliser en cas de besoin.

COPIE RECTO-VERSO

Seule les copies recto verso d'originaux simples sont possibles. Vous pouvez également effectuer des copies recto verso automatiques sans avoir recours au SPF. Dans le cas d'une copie recto verso à partir d'un original simple, vous disposez des modes d'orientation Rotation sur la longueur et Rotation sur la largeur.



Remarque

- Pour réaliser une copie recto verso depuis la vitre d'exposition, vous devez utiliser le format de papier A4, lettre. Pour réaliser une copie recto verso depuis le SPF (d-Copia 201D), les formats A4, B5, A5, lettre, legal et facture peuvent être utilisés.
- Le plateau d'alimentation auxiliaire ne peut pas être utilisé pour les copies recto-verso.
- Si vous chargez des copies recto verso au format facture dans le SPF (d-Copia 201D), veillez à les placer en mode d'orientation paysage. Dans le cas contraire, un blocage papier pourrait survenir.



Rotation sur la longueur



Rotation sur la largeur



Copies recto-verso

1 Placez l'original sur la vitre d'exposition ou les originaux simples dans le SPF. (reportez-vous à la section "MISE EN PLACE DES ORIGINAUX" (p.47).

2 Sélectionnez le mode copie recto-verso.

Pour effectuer une copie recto verso d'un original simple :

Servez-vous de la touche de copie d'originaux pour sélectionner le mode de copie recto verso désiré (Rotation sur la longueur ou Rotation sur la largeur). Voir les illustrations sur page 52.

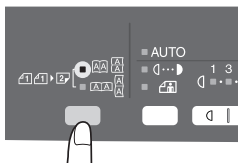

3 Sélectionnez les paramètres de copies. Reportez-vous à "CONFIGURATION DU NOMBRE DE COPIES" (p.49), "REGLAGE DE L'EXPOSITION/REPRODUCTION DE PHOTOGRAPHIES" (p.49), and "REDUCTION/AGRANDISSEMENT/ZOOM" (p.51).

Depuis la vitre d'exposition

1 Appuyez sur la touche Démarrage (⏻).

L'original est numérisé dans la mémoire de l'appareil et le nombre de copies clignote à l'écran.

2 Placez le document que vous voulez copier sur le verso du papier et appuyez de nouveau sur la touche Démarrage (⏻).

La copie commence.

Depuis le SPF (d-Copia 201D)

Appuyez sur la touche Démarrage (⏻). La copie commence dans le mode recto-verso sélectionné.

AUTRES FONCTIONS SPECIALES

Mode d'économie de toner

Réduit la consommation de toner de 10% environ.

Mode d'économie d'énergie

Cet appareil est doté de deux modes d'économie d'énergie : le mode d'économie d'énergie et le mode de coupure automatique du courant.

Mode d'économie d'énergie

Lorsque le copieur passe en mode d'économie d'énergie, le témoin d'économie d'énergie (☺) s'allume et les autres témoins restent inchangés. Dans ce mode, l'unité de fixation de l'appareil est maintenue à un niveau de température relativement bas, ce qui permet d'économiser l'énergie. Pour copier à partir du mode d'économie d'énergie, effectuez les sélections voulues, puis appuyez sur la touche Démarrage (⏻) en appliquant la procédure de copie normale.

Mode de coupure automatique du courant

Lorsque l'appareil passe en mode de coupure automatique du courant, le témoin d'économie d'énergie (☺) s'allume et tous les autres témoins s'éteignent, sauf le témoin ONLINE. Le mode de coupure automatique du courant permet de réaliser davantage d'économie d'énergie que le mode d'économie d'énergie, mais exige une plus grande durée de préchauffage avant le démarrage de la copie. Pour copier à partir du mode de coupure automatique du courant, appuyez sur la touche Démarrage (⏻). Effectuez ensuite les sélections voulues, puis appuyez sur la touche Démarrage (⏻) en appliquant la procédure de copie normale.

Réinitialisation automatique

L'appareil revient aux réglages initiaux un certain laps de temps défini après que la dernière copie d'un travail a été effectuée. Ce laps de temps prédéterminé (temps de réinitialisation automatique) peut être modifié.

Résolution des modes AUTO et MANUEL

Vous pouvez définir la résolution de reproduction utilisée pour les modes d'exposition AUTO et MANUEL (◀...▶).

Bloquage de la reproduction lorsque le SPF est mal fermé (d-Copia 201D)

Cette fonction, lorsqu'elle est activée, permet d'éviter le gaspillage de toner qui se produit lorsque le couvercle de l'original n'est pas complètement fermé.

Si vous appuyez sur la touche démarrer (⏻) lorsque le couvercle de l'original n'est pas complètement fermé, "SP" s'affiche à l'écran et la reproduction est bloquée. Vous pouvez poursuivre la reproduction en appuyant de nouveau sur la touche Démarrer (⏻), cependant, le format de numérisation défini dans "Fonction de réglage du format de la copie" (numéros de programmes 25 et 26) sera appliqué.

Si vous fermez correctement le couvercle de l'original, "SP" s'affiche et la reproduction s'effectue à la taille normale.

MODE D'ECONOMIE DE TONER

- 1 Servez-vous de la touche de sélection du mode d'exposition pour sélectionner le mode MANUEL (◀...▶).

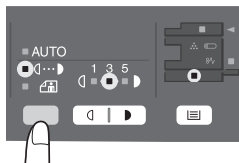

- 2 Appuyez et maintenez la touche de sélection du mode d'exposition enfoncée pendant 5 secondes environ. Le témoin MANUEL (◀...▶) s'éteint, tandis que le témoin PHOTO (📷) commence à clignoter. Le témoin Clair et Foncé marqué "5" s'allume pour indiquer que vous vous trouvez dans le mode d'alimentation en toner standard.

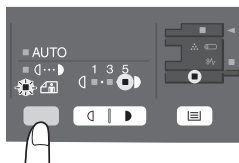

- 3** Pour activer le mode d'économie de toner, appuyez sur la touche Clair (). Le témoin Clair et Foncé marqué "1" s'allume pour indiquer que vous vous trouvez en mode d'économie de toner.

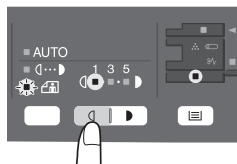

- 4** Appuyez sur la touche de sélection du mode d'exposition. Le témoin PHOTO () arrête de clignoter, tandis que le témoin d'exposition marqué "3" s'allume. Vous vous trouvez alors en mode d'économie de toner.











Remarque

Pour revenir au mode standard, répétez la procédure, mais à l'étape 3, appuyez sur la touche Foncé () pour sélectionner le niveau d'exposition "5".

PROGRAMMES UTILISATEUR

Les programmes utilisateur permettent de définir, de modifier ou d'annuler les paramètres de certaines fonctions selon vos souhaits.

Réglage des programmes utilisateur

- 1** Maintenez la touche Clair () enfoncée pendant plus de 5 secondes jusqu'à ce que tous les témoins d'alarme ( ,  , ) clignotent et que "  " s'affiche à l'écran.
- 2** Servez-vous de la touche de configuration du nombre de copies de gauche () pour sélectionner un numéro de programme utilisateur (Pour connaître les numéros de programmes, reportez-vous au tableau suivant.). Le numéro sélectionné clignote sur le côté gauche de l'écran.
- 3** Appuyez sur la touche Démarrage (). Le numéro du programme sélectionné reste affiché sur le côté gauche de l'écran et le numéro du paramètre actuellement sélectionné pour le programme clignote sur le côté droit de l'écran.
- 4** Sélectionnez le paramètre de votre choix à l'aide de la touche d'indication du nombre de copies de droite (). Le numéro du paramètre sélectionné clignote sur le côté droit de l'écran.

Programme N°	Mode	Paramètres
1	Temps de réinitialisation automatique	1 → 10 sec., 2 → 30 sec., *3 → 60 sec., 4 → 90 sec., 5 → 120 sec., 6 → OFF
2	Mode d'économie d'énergie	*1 → 30 sec., 2 → 60 sec., 3 → 5 min., 4 → 30 min., 5 → 60 min., 6 → 120 min., 7 → 240 min.
3	Mode de coupure automatique du courant	*1 → ON, 2 → OFF
4	Temps de coupure automatique du courant	*1 → 5 min., 2 → 30 min., 3 → 60 min., 4 → 120 min., 5 → 240 min.

Programme N°	Mode	Paramètres
6	Temps de décharge automatique du SPF (d-Copia 201D)	1 → 5 min., *2 → 30 min., 3 → 60 min., 4 → 120 min., 5 → 240 min., 6 → OFF
10	Résolution des modes AUTO et MANUEL	*1 → 300 ppp, 2 → 600 ppp
21	Paramètres par défaut du fabricant	1 → OUI, *2 → NON
24	Bloquage de la reproduction lorsque le SPF est mal fermé	*1 → ON, 2 → OFF
25	Fonction de réglage du format de la copie (Plateau d'alimentation auxiliaire)	*1 → Grand (format A4), 2 → Petit (format B5R)
26	Fonction de réglage du format de la copie	*1 → Grand (format A4), 2 → Petit (format B5R)
28	Sélection du début de la copie (Rotation polygonale on/off)	*1 → ON, 2 → OFF
29	Réglage de la température de l'unité de fixation lorsque le plateau d'alimentation auxiliaire est utilisé	1 → Faible, *2 → Elevé

* Les réglages initiaux sont signalés par un astérisque (*).

5 Appuyez sur la touche Démarrage (). Le nombre figurant à droite de l'écran reste allumé et la valeur entrée est enregistrée.



Remarque

Pour modifier la configuration ou pour sélectionner un autre mode, appuyez sur la touche d'annulation. L'appareil revient à l'étape 2.

6 Appuyez sur la touche Clair () pour revenir au mode de copie normal.

AFFICHAGE DU NOMBRE TOTAL DE COPIES

Suivez la procédure décrite ci-après pour afficher le nombre total de copies.

Maintenez la touche d'annulation enfoncée pendant environ 5 secondes. Le nombre total de copies s'affiche en deux étapes, avec trois chiffres pour chacune d'entre elles.

Exemple : Le nombre total de copies est 1.234.



Ce chapitre vous explique comment remplacer la cartouche Toner/Développeur et la cartouche de tambour mais également comment nettoyer l'appareil.



Remarque

Veillez à n'utiliser que des pièces et fournitures OLIVETTI d'origine

REPLACEMENT DE LA CARTOUCHE TONER/DEVELOPPEUR

Le témoin de toner usagé (⋮) s'allume pour indiquer qu'il sera bientôt nécessaire de remplacer la cartouche toner/développeur. Pour de plus amples informations sur l'acquisition de cartouches toner/développeur, reportez-vous à "FOURNITURES ET OPTIONS" (p.72). Si vous continuez à effectuer des copies alors que le témoin est allumé, les sorties deviennent de plus en plus claires jusqu'à ce que l'appareil s'arrête. Le témoin se met alors à clignoter. Remplacez la cartouche toner/développeur en suivant la procédure décrite ci-après.



Remarque

- Lorsque la cartouche toner/développeur est usagée, il peut être possible d'effectuer quelques copies supplémentaires. Pour ce faire, retirez la cartouche de l'appareil, secouez-la dans le sens horizontal, puis réinstallez-la. Si vous ne pouvez pas effectuer de copies après cette opération, changez la cartouche.
- Au cours d'un long cycle de copie d'un document sombre, il arrive que le témoin de toner usagé (⋮) s'allume et que le témoin de démarrage (⊕) clignote, l'appareil peut alors s'arrêter bien qu'il reste du toner. L'appareil charge alors du toner pendant 2 minutes puis le témoin de démarrage s'allume de nouveau (⊕). Appuyez sur la touche Démarrage (⊕) pour reprendre la copie.

1 Ouvrez le plateau d'alimentation auxiliaire, le capot latéral et le capot frontal (dans cet ordre).

Pour savoir comment ouvrir le plateau d'alimentation auxiliaire, reportez-vous à la section "Plateau d'alimentation auxiliaire" (p.17). Pour savoir comment ouvrir les capots latéral et frontal, reportez-vous à la section "INSTALLATION DE LA CARTOUCHE TONER/DEVELOPPEUR" (p.10).

2 Retirez délicatement la cartouche toner/développeur en enfonçant le bouton de déverrouillage.

Bouton de déverrouillage

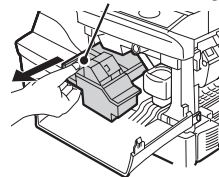

Remarque

Éliminez l'ancienne cartouche conformément à la réglementation en vigueur.

3 Installez une nouvelle cartouche toner/développeur. Pour savoir comment procéder, reportez-vous à "INSTALLATION DE LA CARTOUCHE TONER/DEVELOPPEUR" (p.10).

- 4** Refermez le capot frontal, puis le capot latéral en appuyant sur les zones arrondies situées à côté du bouton d'ouverture du capot latéral. Le témoin (⋮) s'éteint et le témoin Démarrage (⊖) s'allume.



Attention

Lors de la fermeture des capots, veillez à refermer correctement le capot frontal, puis le capot latéral. Si vous refermez les capots dans l'ordre inverse, vous risquez de les endommager.

REPLACEMENT DE LA CARTOUCHE DE TAMBOUR

La durée de vie d'une cartouche de tambour est d'environ 18.000 copies*. Lorsque le compteur interne atteint environ 17.000 copies, le témoin de remplacement de tambour s'allume (⊖) pour indiquer qu'il sera bientôt nécessaire de remplacer la cartouche. Pour plus d'informations sur l'achat de la cartouche de tambour, reportez-vous à "FOURNITURES ET OPTIONS" (p.72). Lorsque le témoin commence à clignoter, l'appareil s'arrête jusqu'à ce que la cartouche soit remplacée. Remplacez alors la cartouche de tambour.

*Calcul pour la reproduction au format A4 avec 5 % de zone ombrée.



Remarque

"Ne retirez pas la protection situé sur la zone de tambour (papier noir) d'une nouvelle cartouche avant utilisation : cette protection protège le tambour contre les lumières extérieures.

- 1** Retirez la cartouche toner/développeur (reportez-vous aux étapes 1 et 2 de la section "REPLACEMENT DE LA CARTOUCHE TONER/DEVELOPPEUR" (p.57)).

- 2** Dégagez délicatement la cartouche de tambour en la saisissant par sa poignée.

Poignée de la cartouche de tambour

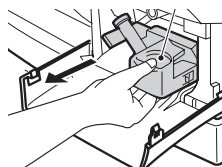

Remarque

Eliminez l'ancienne cartouche conformément à la réglementation en vigueur.

- 3** Retirez la cartouche de tambour neuve de son sac de protection et retirez la protection. Installez délicatement la nouvelle cartouche de tambour.

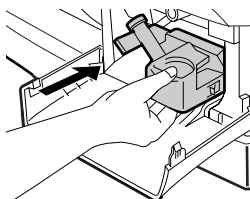
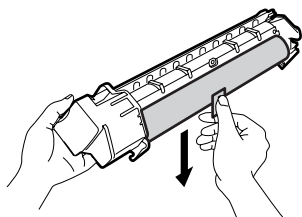

Remarque

Ne touchez pas la surface de la cartouche de tambour (partie verte). Vous risqueriez de provoquer la formation de taches sur les copies.

- 4** Remettez délicatement en place la cartouche toner/développeur. Pour savoir comment procéder, reportez-vous à l'étape 5 du chapitre "INSTALLATION DE LA CARTOUCHE TONER/DEVELOPPEUR" (p.10).

- 5** Refermez le capot frontal, puis le capot latéral en appuyant sur les zones arrondies situées à côté du bouton d'ouverture du capot latéral. Le témoin de remplacement de tambour (🔴) s'éteint et le témoin Démarrage (🟢) s'allume.



Attention

Lors de la fermeture des capots, veillez à refermer correctement le capot frontal, puis le capot latéral. Si vous refermez les capots dans l'ordre inverse, vous risquez de les endommager.

NETTOYAGE DE L'APPAREIL

Un entretien adéquat est essentiel pour obtenir des copies claires et nettes. Consacrez régulièrement quelques minutes au nettoyage de l'appareil.



N'utilisez pas d'aérosols inflammables. Si le gaz de l'aérosol entre en contact avec les composants électriques chauds et l'unité de fixation dans la machine, il peut en résulter un risque d'incendie ou de choc électrique.



- *Avant de nettoyer l'appareil, veillez à placer l'interrupteur d'alimentation en position d'arrêt et à débrancher le cordon d'alimentation de la prise de courant*
- *N'utilisez pas de diluant, de benzène ou d'autres produits de nettoyage volatiles.*

Capots extérieurs

Essayez les capots extérieurs avec un chiffon doux et propre.

Vitre d'exposition et face arrière du SPF

Les tâches présentes sur la vitre d'exposition, la vitre de numérisation du SPF ou le rouleau du SPF seront également copiées. Nettoyez ces éléments au moyen d'un chiffon doux et propre. Si nécessaire, humectez le chiffon avec un produit de nettoyage pour vitres.

Vitre d'exposition/Vitre de numérisation du SPF

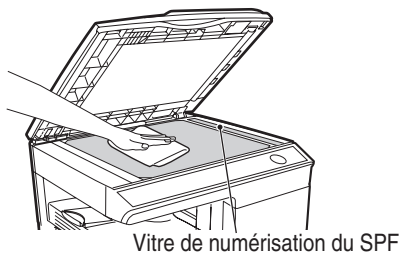

Couvercle de l'original/SPF

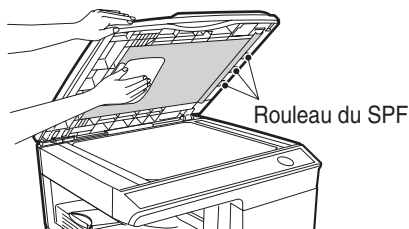

Chargeur de transfert

Si des rayures ou des taches apparaissent sur les copies, il est possible que le chargeur de transfert soit sale. Nettoyez cet élément en suivant la procédure décrite ci-après.

1 Mettez l'appareil hors tension. (p.13)

2 Vérifiez que le plateau d'alimentation auxiliaire est ouvert, puis ouvrez le capot latéral en appuyant sur le bouton d'ouverture.

3 Dégagez la pince de nettoyage du chargeur en saisissant la patte. Placez la pince de nettoyage sur l'extrémité droite du chargeur de transfert, faites-la coulisser délicatement jusqu'à l'extrémité gauche du chargeur, puis retirez-la. Répétez l'opération deux ou trois fois.



Remarque

Faites coulisser la pince de nettoyage du chargeur depuis l'extrémité droite jusqu'à l'extrémité gauche, le long de la rainure du chargeur. Si la pince est interrompue dans sa course, les copies pourraient présenter des taches.

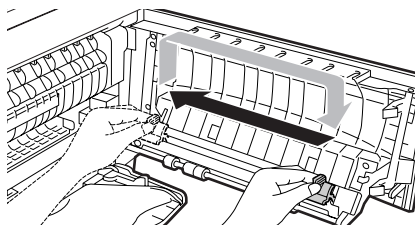
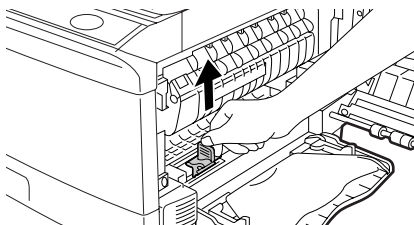

4 Remplacez la pince de nettoyage du chargeur dans sa position initiale. Fermez le capot latéral en appuyant sur les zones arrondies situées à côté du bouton d'ouverture de ce dernier.

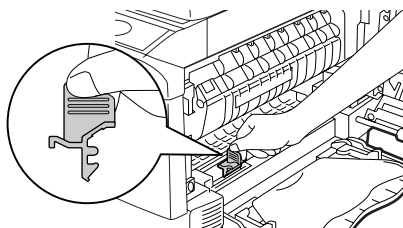

5 Remettez l'appareil sous tension. (p.12)

7

Dans ce chapitre, vous trouverez des informations sur l'extraction du papier bloqué et sur le dépannage de l'appareil.
En cas de problèmes liés à la fonction imprimante ou scanner de l'appareil, reportez au manuel en ligne ou au fichier d'aide du pilote d'imprimante/de scanner.

ASSISTANCE

En cas de problème, consultez la liste de vérifications suivante avant de contacter votre service d'assistance agréé.

Problème	Cause possible	Solution	Page
L'appareil ne fonctionne pas.	L'appareil est-il branché ?	Branchez l'appareil à une prise de courant reliée à la terre.	12
	L'appareil est-il sous tension ?	Allumez l'interrupteur d'alimentation.	12
	Le capot latéral est-il correctement fermé ?	Fermez délicatement le capot latéral.	10
	Le capot frontal est-il fermé ?	Fermez délicatement le capot frontal, puis le capot latéral.	10
Copies vierges	L'original est-il placé face à copier vers le bas sur la vitre d'exposition ou face imprimable vers le haut dans le SPF ?	Placez l'original face à copier vers le bas sur la vitre d'exposition ou face à copier vers le haut dans le SPF.	47, 48
	Le bouton de verrouillage de la tête de scanner est-il enclenché ?	Débloquez le bouton de verrouillage de la tête de scanner.	9
Les copies sont trop sombres ou trop claires.	L'image originale est-elle trop sombre ou trop claire ?	Réglez l'exposition manuellement.	49
	Le mode exposition automatique est-il activé ?	Réglez le niveau d'exposition automatique.	50
	Le mode exposition photo est-il activé ?	Désactivez le mode exposition photo.	49
Les copies sont sales ou tachées.	La vitre d'exposition ou le SPF sont-ils sales ?	Nettoyez ces éléments régulièrement.	60
	L'original est-il sale ou taché ?	Utilisez un original propre.	–
Les copies présentent des rayures.	Le chargeur de transfert est-il propre ?	Nettoyez le chargeur de transfert.	61
Blocages papier fréquents.	Utilisez-vous du papier non standard ?	Utilisez du papier standard. Lorsque vous utilisez des papiers spéciaux, placez-les dans le plateau d'alimentation auxiliaire.	14
	Le papier est-il gondolé ou humide ?	Conservez le papier à plat dans son emballage, dans un endroit sec.	–
	Des morceaux de papier sont-ils restés dans l'appareil ?	Dégagez tous les morceaux de papier bloqués.	64
	Les guides-papier du magasin sont-ils réglés correctement ?	Réglez les guides-papier correctement en fonction du format du papier.	15, 18
Les images s'effacent facilement.	Y a-t-il trop de papier dans le magasin ou le plateau d'alimentation auxiliaire ?	Retirez le surplus de papier du magasin.	15, 17
	Le papier est-il trop épais ?	Utilisez un papier conforme aux spécifications.	14
Les images s'effacent facilement.	La température de l'unité de fixation n'est pas appropriée.	Dans les programmes utilisateur, réglez "Réglage de la température de l'unité de fixation lorsque le plateau d'alimentation auxiliaire est utilisé" (programme 29) sur "2 (Élevé)".	56
	Le papier est-il humide ?	Remplacez-le par du papier sec. Si vous n'utilisez pas l'appareil pendant une longue période, retirez le papier du magasin et conservez-le dans son emballage, dans un endroit sec.	73
L'impression n'est pas uniforme entre les côtés et le centre du papier.	La température de l'unité de fixation n'est pas appropriée.	Dans les programmes utilisateur, réglez "Réglage de la température de l'unité de fixation lorsque le plateau d'alimentation auxiliaire est utilisé" (programme 29) sur "1 (Faible)".	56

TEMOINS D'ETAT

Quand les témoins suivants s'allument ou clignotent sur le tableau de commandes, ou quand les codes alphanumériques suivants s'affichent sur l'écran, résolvez le problème immédiatement en vous référant au tableau suivant et à la page correspondante.



Veillez à n'utiliser que des pièces et fournitures OLIVETTI d'origine

Indication		Cause et solution		Page
	Témoin de remplacement de tambour	Allumé	La cartouche de tambour doit bientôt être remplacée. Préparez une nouvelle cartouche.	72
		Clignotant	La cartouche de tambour doit être remplacée. Installez une nouvelle cartouche.	58
	Témoin de toner usagé	Allumé	La cartouche toner/développeur doit bientôt être remplacée. Préparez une nouvelle cartouche.	72
		Clignotant	La cartouche toner/développeur doit être remplacée. Installez une nouvelle cartouche.	57
	Témoin de blocage du papier	Clignotant	Un blocage de papier s'est produit. Dégagez le papier bloqué comme expliqué à la section "BLOCAGE DE PAPIER - EXTRACTION".	64
	Témoin de blocage de papier dans le SPF	Allumé	Lorsque le chargeur de document est ouvert.	-
		Clignotant	L'original a provoqué un blocage papier dans le SPF. Retirez les documents responsables du blocage comme expliqué dans la section "D: Blocage papier dans le SPF (d-Copia 201D)".	68
	Le témoin d'économie d'énergie reste allumé.		L'appareil est en mode d'économie d'énergie. Appuyez sur n'importe quelle touche pour désactiver le mode en cours.	54
			L'appareil est en mode de coupure automatique du courant. Appuyez sur la touche Démarrage (⏻) pour désactiver le mode en cours.	54
	le témoin du magasin papier clignote.		Le magasin à papier n'est pas mis en place correctement, ou bien il est vide. Poussez-le jusqu'au bout ou bien chargez-le de papier.	-
	CH clignote à l'écran.		La cartouche toner/développeur n'est pas installée. Vérifiez si la cartouche est bien installée.	57
	CH reste allumé à l'écran.		Le capot latéral est ouvert. Refermez-le correctement en appuyant sur les zones arrondies situées à côté de son bouton d'ouverture.	-
	OP clignote à l'écran.		Ce témoin clignote lorsque le capot de l'original est ouvert alors que la reproduction est lancée. Fermez correctement le capot de l'original ou appuyez à nouveau sur la touche Démarrage (⏻). En fonction de la couleur et de la densité du document, le témoin "OP" risque de clignoter même si le capot est correctement fermé. Dans ce cas, appuyez à nouveau sur le bouton Démarrage.	-
	P clignote à l'écran.		Le magasin papier ou le plateau d'alimentation auxiliaire est vide. Chargez du papier.	15, 17
			Blocage papier dans le magasin ou le plateau d'alimentation auxiliaire. Retirez le papier bloqué.	64
	Une lettre et un chiffre s'affichent alternativement.		Le bouton de verrouillage de la tête du scanner est verrouillé. Déverrouillez-le.	9
	Une lettre et un chiffre s'affichent alternativement.		L'appareil ne fonctionne pas. Mettez l'appareil hors tension puis à nouveau sous tension, si le problème subsiste, retirez le câble d'alimentation de la prise et contactez un représentant du service agréé.	-

BLOPAGE DE PAPIER - EXTRACTION

Quand le témoin de blocage de papier (P) ou P clignote sur l'écran, l'appareil s'arrête de fonctionner en raison d'un blocage. Si le blocage survient dans le SPF, il est possible qu'un nombre précédé d'un signe moins apparaisse sur l'écran. Il signale le nombre d'originaux que vous devez replacer dans le plateau de chargement après un blocage. Remplacez les originaux demandés. Le nombre disparaît quand vous reprenez la copie ou si vous appuyez sur la touche d'annulation (C). Quand le SPF bloque un original, l'appareil s'arrête de fonctionner et le témoin de blocage de papier dans le SPF (P) clignote, tandis que le témoin de blocage de papier (P) reste éteint. Pour de plus amples informations sur le blocage d'originaux dans le SPF, reportez-vous à "D: Blocage papier dans le SPF (d-Copia 201D)" (p.68).

- 1 Ouvrez le plateau d'alimentation auxiliaire puis le capot latéral.**

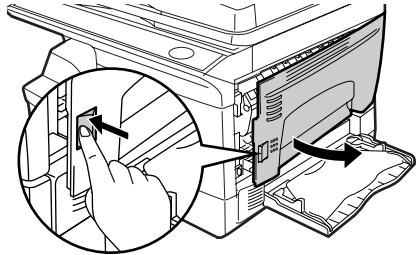

- 2 Vérifiez l'emplacement du blocage papier. Dégagez le papier bloqué selon l'emplacement du blocage comme expliqué sur l'illustration suivante. Si le témoin de blocage de papier (P) clignote, reportez-vous à la section "A: Blocage papier dans la zone d'alimentation du papier" (p.65).**

Si vous apercevez le papier bloqué de ce côté, reportez-vous à la section "C: Blocage de papier dans la zone de transport". (p. 67)

Si le papier est bloqué à cet endroit, reportez-vous à la section "B: Blocage du papier dans la zone de fixation". (p. 66).

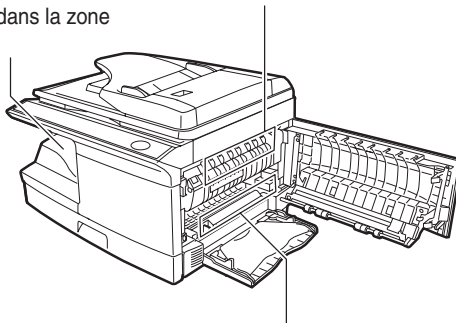

Si le papier est bloqué à cet endroit, reportez-vous à la section "A: Blocage de papier dans la zone d'alimentation du papier". (p. 65)

A: Blocage papier dans la zone d'alimentation du papier

- 1** Dégagez délicatement le papier bloqué de la zone d'alimentation du papier comme indiqué sur l'illustration. Si le témoin de blocage de papier (⊗) clignote et que vous ne pouvez pas voir le papier bloqué depuis la zone d'alimentation, tirez le magasin papier et retirez le papier bloqué. Si vous ne parvenez pas à le dégager, reportez-vous à la section "B: Blocage du papier dans la zone de fixation".



L'unité de fixation est chaude. Ne la touchez pas lorsque vous extrayez une feuille bloquée. Vous pourriez vous brûler ou vous blesser.



- Lorsque vous retirez le papier bloqué, veillez à ne pas toucher la surface de la cartouche de tambour (partie verte). Ce contact endommagerait la surface de la cartouche, ce qui entraînerait la formation de tâches sur les copies.
- Si le papier a été introduit par le plateau d'alimentation auxiliaire, ne retirez pas le papier bloqué en passant par ce dernier. Le toner présent sur le papier risquerait de salir la zone de transport, ce qui provoquerait la formation de tâches sur les copies.

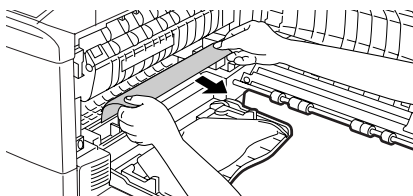

- 2** Fermez le capot latéral en appuyant sur les zones arrondies situées à côté du bouton d'ouverture de ce dernier. Le témoin de blocage de papier (⊗) s'éteint et le témoin Démarrage (⊕) s'allume.

B: Blocage du papier dans la zone de fixation

- 1** Abaissez le levier de libération de l'unité de fixation.

Levier de libération de l'unité de fixation

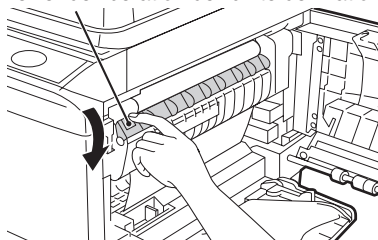

- 2** Dégagez délicatement le papier bloqué en passant par-dessous l'unité de fixation comme indiqué sur l'illustration. Si vous ne parvenez pas à le dégager, reportez-vous à la section "C: Blocage de papier dans la zone de transport".

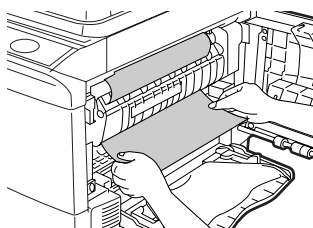

Avertissement

L'unité de fixation est chaude. Ne la touchez pas lorsque vous extrayez une feuille bloquée. Vous pourriez vous brûler ou vous blesser.



Attention

- Lorsque vous retirez le papier bloqué, veillez à ne pas toucher la surface de la cartouche de tambour (partie verte). Ceci entraînerait la formation de taches sur les copies.
- Ne retirez pas le papier bloqué en passant par-dessus l'unité de fixation. Le toner non fixé présent sur le papier risquerait de salir la zone de transport, ce qui provoquerait la formation de taches sur les copies.

- 3** Soulevez le levier de libération de l'unité de fixation, puis fermez le capot latéral en appuyant sur les zones arrondies situées à côté du bouton d'ouverture de ce dernier. Le témoin de blocage de papier (⊗) s'éteint et le témoin Démarrage (⊕) s'allume.

C: Blocage de papier dans la zone de transport

1 Abaissez le levier de libération de l'unité de fixation.

Reportez-vous à "B: Blocage du papier dans la zone de fixation" (p.66).

2 Ouvrez le capot frontal.

Pour savoir comment ouvrir le capot frontal, reportez-vous à la section "INSTALLATION DE LA CARTOUCHE TONER/DEVELOPPEUR" (p.10).

3 Tournez le bouton de rotation du rouleau dans le sens de la flèche et dégagez délicatement le papier bloqué de la zone de sortie.

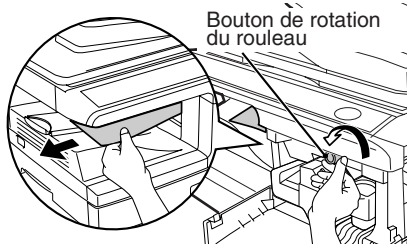

4 Soulevez le levier de libération de l'unité de fixation, fermez le capot frontal, puis le capot latéral en appuyant sur les zones arrondies situées à côté du bouton d'ouverture du capot latéral. Le témoin de blocage de papier (⊗) s'éteint et le témoin Démarrage (⊕) s'allume.



Attention

Lors de la fermeture des capots, veillez à refermer correctement le capot frontal, puis le capot latéral. Si vous refermez les capots dans l'ordre inverse, vous risquez de les endommager.

D: Blocage papier dans le SPF (d-Copia 201D)

Du papier peut être bloqué dans l'un de ces trois emplacements : si vous voyez du papier bloqué dans le plateau de chargement des originaux, (A) dans le plateau de chargement des originaux ; si vous ne voyez pas de papier bloqué dans le plateau de chargement des originaux, (B) dans la zone de sortie ou (C) sous le capot du chargeur de documents. Dégagez le papier bloqué en suivant les instructions suivantes pour chacun des emplacements possibles.



Après avoir retiré le papier bloqué, appuyez sur la touche d'annulation pour annuler l'état d'erreur.

- (A) Ouvrez le capot du chargeur de documents et retirez l'original bloqué. Appuyez sur la manette de dégagement du papier du SPF (voir ci-dessous) tout en retirant l'original. Fermez le chargeur de document. Ouvrez puis fermez le SPF pour désactiver le témoin de blocage papier dans le SPF (\triangleleft). Si vous ne parvenez pas à retirer l'original facilement, reportez-vous à la section (C).**

Capot du chargeur de documents

Manette de dégagement du papier du SPF

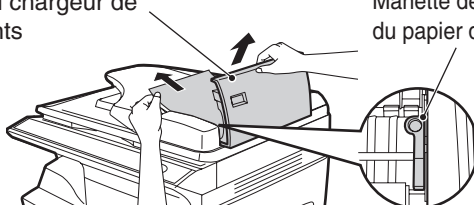

- (B) Ouvrez le SPF et faites tourner la molette pour dégager l'original bloqué de la zone de sortie. Si vous ne parvenez pas à retirer l'original facilement, reportez-vous à la section (C).**



- (C) Si l'original n'est pas facilement entraîné vers la zone de sortie, dégagez-le dans le sens de la flèche tout en faisant tourner la molette.**

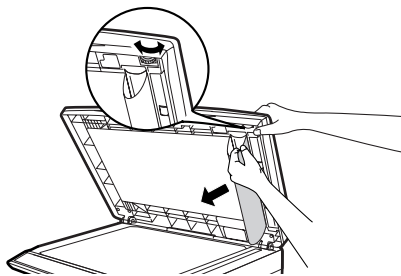

BLOCAGE PAPIER DANS L'UNITE PRINCIPALE LORS DE L'UTILISATION DU SPF (d-Copia 201D)

Si un blocage survient dans la zone d'alimentation papier principale de l'appareil pendant un travail de reproduction via le SPF, celui-ci interrompt automatiquement la numérisation. Dégagez la ou les feuille(s) de papier bloquée(s). Vous pouvez vérifier le nombre d'originaux qu'il vous faut à nouveau placer dans le plateau de chargement sur l'affichage du tableau de commandes. Suivez les étapes suivantes pour voir s'afficher le nombre d'originaux à replacer.



Remarque

Cette procédure ne décrit pas comment retirer le blocage papier. Retirez le papier bloqué avant d'afficher le nombre d'originaux à placer à nouveau dans le SPF. Pour plus d'informations sur comment retirer le papier bloqué, reportez-vous au chapitre "BLOCAGE DE PAPIER - EXTRACTION" (p.64).

1 Si un blocage papier survient dans l'unité principale, le SPF s'arrête et le témoin du ZOOM clignote.

Le nombre de pages restantes clignote à l'écran. Veillez à retirer en premier le papier bloqué dans zone d'alimentation principale de l'appareil. Puis suivez l'étape 2 .

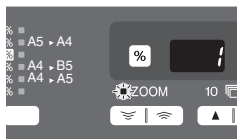

2 Retirez les feuilles qui n'ont pas encore été numérisées du plateau de chargement des originaux.

Ne retirez pas manuellement les originaux bloqués dans le SPF. Cela pourrait endommager l'appareil. Voir l'étape 3.

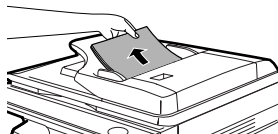

3 Appuyez sur la touche du taux de reproduction (%).

Les originaux en cours de numérisation dans le SPF sont rejetés et le nombre de feuilles à replacer clignote à l'écran. Remplacez dans le plateau de chargement des originaux le nombre de feuilles indiqué ainsi que les feuilles retirées à l'étape 2.

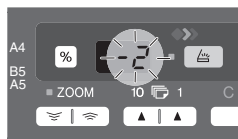
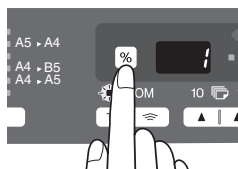

Affichage du nombre d'originaux à placer à nouveau dans le SPF



Remarque

Si l'option "Temps de décharge automatique du SPF" est activée dans les programmes utilisateur, les originaux présents dans le SPF seront automatiquement rejetés à la fin du laps de temps défini. ("PROGRAMMES UTILISATEUR" (p.55))

SPECIFICATIONS

		d-Copia 200D	d-Copia 201D
Type		Système multifonction numérique de bureau	
Copie / Système de copie		Transfert électrostatique à sec	
Originaux		Feuilles, documents reliés	
Fonction imprimante		Disponible - Câble nécessaire (USB)	Disponible - Câble nécessaire (USB ou LAN)
Fonction scanner		Disponible - Câble nécessaire (USB)	
Magasin papier		250 feuilles x 1	
Plateau d'alimentation auxiliaire		50 feuilles	
Plateau de sortie du papier		200 feuilles *1	
SPF		-	SPF
Format des originaux	Vitre d'exposition/ SPF	Max. A4	
Alimentation des originaux	Vitre d'exposition	1 feuille	
	SPF	-	Jusqu'à 50 feuilles
Copie / format de l'impression		A6 à A4 *2	
Bande technique		Max. 4mm *3 Max. 4.5mm *4	
Vitesse de reproduction *5		20 pages/min. (A4)	
Vitesse d'impression *6		16 pages/min. (A4)	
Copie continue		Max. 99 pages, compteur décroissant	
Première copie *7 (Environ)		8,0 secondes (Lorsque le programme utilisateur 24 est désactivé) 10,7 secondes (Lorsque le programme utilisateur 24 est activé) (papier : A4, mode d'exposition : AUTO, taux de reproduction : 100%)	
Taux de reproduction		Vitre d'exposition : Variable : 25% à 400% par pas de 1% (soit un total de 376 pas) Fixe : 50%, 70%, 86%, 100%, 141%, 200% SPF : Variable : 50% à 200% par pas de 1% (soit un total de 151 pas) Fixe : 50%, 70%, 86%, 100%, 141%, 200%	
Système d'exposition	Vitre d'exposition	Exposition par fente avec déplacement de la source optique (vitre d'exposition fixe), fonction d'exposition automatique	
	SPF	-	Déplacement de l'original
Dispositif de fixation		Rouleaux chauffants	
Système de développement		Par brosse magnétique	
Source lumineuse		Lampe fluorescente à cathode froide	
Résolution	Copieur	600 x 300 ppp (mode Auto/Manuel) 600 x 600 ppp (mode Photo)	
	Imprimante	600 ppp	
	Scanner	600 x 1200 ppp	
Graduation	Numérisation	256 niveaux	
	Sortie	2 niveaux	

		d-Copia 200D	d-Copia 201D
Profondeur		1 bits ou 8 bits/pixel	
Capteur		Capteur CCD couleur	
Vitesse de numérisation		Max. 2,88 ms/ligne	
Mémoire		16 Mo	
Alimentation		Tension locale $\pm 10\%$ (pour les exigences en matière de norme d'alimentation, reportez-vous à la plaquette signalétique au dos de l'appareil.)	
Consommation		Max. 1,0 kW	
Dimensions hors tout	Largeur	607,6mm	809 mm
	Profondeur	462,5mm	492,5mm
Poids (environ) *8		16,0 kg	23,0 kg
Dimensions de l'appareil	Largeur	518,0 mm	
	Profondeur	462,5mm	492,5mm
	Hauteur	295,6mm	465,4 mm
Conditions d'utilisation		Température: 10°C à 30°C Humidité : 20% à 85%	
Émulation		GDI	
Port d'interface		Interface USB (USB 2,0 haut débit)	Interface USB (USB 2,0 haut débit) / LAN (10 Base-T)
Niveau sonore		Niveau de pression acoustique L _{WA} Mode copie : 6,4B Mode veille : 3,3B Niveau de pression acoustique L _{pA} (référence) (positions de veille) Mode copie : 48dB(A) Mode veille : 17dB(A) Niveau de pression acoustique L _{pA} (référence) (position de l'opérateur) Mode copie : 52dB(A) Mode veille : 17dB(A) Mesure de l'émission acoustique conformément à la norme ISO7779.	
Teneur de l'émission (mesure conformément à la norme RAL-UZ 62 : Edition de Janv. 2002)		Ozone : 0,02 mg/m ³ ou moins Poussière : 0,075 mg/m ³ ou moins Styrène : 0,07 mg/m ³ ou moins	

*1 Lorsque le format A4 est utilisé et selon les conditions d'exploitation.

*2 Introduisez le papier dans le sens de la longueur uniquement.

*3 Bords avant et arrière.

*4 Chacun des autres bords.

*5 La vitesse de reproduction de plusieurs copies recto verso peut varier en fonctions des conditions environnementales.

*6 Vitesse lors de l'impression de la deuxième page puis des suivantes sur papier A4 du magasin 1 puis impression simple continue de la même page.

*7 Le délai pour une première impression est calculé à partir du moment où le témoin d'économie d'énergie s'éteint suite à la mise sous tension et lorsque ; la vitre d'exposition est utilisée avec rotation polygonale, la copie est prête, le programme utilisateur "Sélection du début de la copie" est activé (A4) et que le papier est placé dans le magasin à papier).

Le délai pour une première impression peut varier en fonction des conditions d'exploitation de l'appareil et des conditions ambiantes, comme par exemple la température.

*8 N'inclut ni les cartouches toner/développeur ni les cartouches de tambour.



Remarque

Dans le droit fil de notre philosophie d'amélioration permanente, OLIVETTI se réserve le droit de modifier sans préavis la conception et les caractéristiques pour amélioration. Les chiffres de performances indiqués sont des valeurs nominales d'unités de production. Ces valeurs peuvent varier légèrement d'une unité individuelle à une autre.

FOURNITURES ET OPTIONS



Remarque

Veillez à n'utiliser que des pièces et fournitures OLIVETTI d'origine

Pour des résultats de copie optimaux, veillez à n'utiliser que des fournitures OLIVETTI d'origine. Celles-ci sont conçues, développées et testées pour maximiser la durée de vie et la performance des copieurs OLIVETTI. Contrôlez la présence de l'étiquette Fournitures d'Origine sur l'emballage du toner.

Liste des fournitures

Fourniture	Durée de service
Cartouche toner/développeur	Environ 3.500 pages *
Cartouche de tambour	Environ 18.000pages

* Calcul pour la reproduction au format A4 avec 5 % de zone ombrée.
(La durée de service de la cartouche toner/développeur fournie avec l'appareil est de 2.000 pages environ).

Câble d'interface

Veillez à acheter le câble adapté à votre ordinateur.

Câble d'interface USB

Utilisez un câble blindé.

Câble d'interface LAN (modèle d-Copia 201D seulement)

Utilisez un câble de type blindé.

TRANSPORT ET STOCKAGE DE L'APPAREIL

Transport de l'appareil

Suivez la procédure décrite ci-après pour transporter l'appareil.



Remarque

Lors du transport de l'appareil, veillez à retirer la cartouche toner/développeur.

- 1** Placez l'interrupteur d'alimentation en position d'arrêt et débranchez le cordon d'alimentation de la prise de courant.
- 2** Ouvrez d'abord le capot latéral, puis le capot frontal. Retirez la cartouche toner/développeur et refermez le capot frontal, puis le capot latéral.
Pour savoir comment ouvrir et fermer les capots latéral et frontal, et retirer la cartouche toner/développeur, reportez-vous à la section "REEMPLACEMENT DE LA CARTOUCHE TONER/DEVELOPPEUR" (p.57).
- 3** Soulevez la poignée du magasin papier et tirez ce dernier jusqu'à ce qu'il s'arrête.
- 4** Appuyez sur le centre de la plaque de pression jusqu'à ce qu'elle s'enclenche et verrouillez-la à l'aide du verrou, qui a été rangé à l'avant du magasin papier.
- 5** Poussez le magasin dans l'appareil.
- 6** Fermez le bouton de verrouillage de la tête de scanner (p.9).



Remarque

Lors du transport de l'appareil, le bouton de verrouillage de la tête de scanner doit être verrouillé pour éviter toute détérioration.

- 7** Fermez le plateau d'alimentation auxiliaire et l'extension du plateau d'alimentation auxiliaire simple. Remettez en place les matériaux d'emballage et refixez les bandes adhésives que vous aviez enlevées lors de l'installation de l'appareil. Reportez-vous à la section "PREPARATION DE L'APPAREIL AVANT L'INSTALLATION" (p.8).
- 8** Emballez l'appareil dans le carton. Reportez-vous à "VERIFICATION DES COMPOSANTS ET ACCESSOIRES FOURNIS" (p.8).

Instructions de conservation

Conservez les fournitures dans un endroit :

- propre et sec,
- à température stable,
- qui n'est pas exposé au rayonnement direct du soleil

Conservez le papier à plat dans son emballage d'origine.

- Le papier conservé hors de son emballage ou en position verticale peut s'écorner ou devenir humide, ce qui peut entraîner son blocage.

INDEX

A

Acrobat Reader	45
Affichage	6
Affichage du nombre total de copies	56
Annexes	70
Assistance	62
Avant l'installation	20
Avertissements	
- Etiquette	1
- Manipulation	1
- Utilisation	1

B

Bloquage de la reproduction lorsque le SPF est mal fermé.....	54, 56
Bouton de verrouillage de la tête de scanner. 9	
Bouton d'ouverture du couvercle latéral	5

C

Câble d'interface.....	72
Câble d'interface LAN.....	25, 72
Câble d'interface USB	25, 72
Cartouche de tambour.....	5, 58
Cartouche toner/développeur ..	5, 10, 57
Chargement du magasin papier	15
Chargement du papier.....	14
Chargeur de transfert	5, 61
Comment imprimer	35
Configuration de l'appareil.....	7
Configuration matérielle et logicielle requise 20	
Conventions utilisées dans le présent manuel et le manuel en ligne	4
Cordon d'alimentation.....	5
Couvercle frontal	5
Couvercle latéral	5

D

Dépannage de l'appareil	62
Desktop Document Manager.....	19

E

Extension du plateau de sortie du papier	5, 46
Extraction de papier bloqué	
- SPF	68
- Unité de fixation.....	66
- Zone d'alimentation du papier	65

- Zone de transport.....	67
--------------------------	----

F

Fournitures et options.....	72
-----------------------------	----

G

Gestionnaire de touches	19, 36
Guides papier du plateau d'alimentation auxiliaire	5, 18

I

Installation de la cartouche toner/développeur.....	10
Installation du logiciel	19, 21
Installation - Vue d'ensemble	21
Interface	
- Interface LAN	25
- Interface USB	25
Interrupteur d'alimentation.....	5, 12
Interruption de copie.....	47
Introduction.....	4

L

Levier de libération de l'unité de fixation	5, 66
Liste des fournitures	
- Cartouche de tambour.....	72
- Cartouche toner/développeur.....	72

M

Magasin papier	5, 15
Manuel en ligne	4, 45
Manipulation	5
Mise en place des documents	
- SPF	48
- Vitre d'exposition	47
Mise hors tension	13
Mise sous tension.....	12
Mode d'économie d'énergie	54, 55
Mode de coupure automatique du courant	54, 55

N

Nettoyage de l'appareil	
- Capots extérieurs	60
- Chargeur de transfert	61
- SPF	60
- Vitre d'exposition	60

- Vitre de numérisation du SPF	60
Nom	
- Nom des divers éléments	5
- Tableau de commandes	6
Nombre de copies	49
Numérisation à l'aide de "Assistant Scanner et appareil photo"	44
Numérisation depuis votre ordinateur	42

O

Ouverture du pilote de scanner	42
Ouverture du pilote d'imprimante	34

P

Papier	14
Pilote de scanner	19
Pilote d'imprimante	19
Pilote MFP	
- Fenêtre d'état de l'impression	19
- Pilote de scanner	19
- Pilote d'imprimante	19
Pince de nettoyage du chargeur ...	5, 61
Plateau d'alimentation auxiliaire	17
Plateau d'alimentation auxiliaire universel	17
Plateau de sortie du papier	5
Préparation de l'appareil avant l'installation	8
Procédure d'installation	7
Processus de reproduction	46

R

Réduction/agrandissement/zoom	51
Réglage automatique de l'exposition	50
Réglage de l'exposition	49
Réglages initiaux du tableau de commandes	13
Remplacement de la cartouche de tambour ...	58
Remplacement de la cartouche toner/développeur	57
Reproduction	46
Reproduction de photographies	49
Résolution des modes AUTO et MANUEL	54, 56

S

Spécifications	70
SPF	5, 48
Stockage adéquat	73

T

Tableau de commandes	5, 6
Témoin Clair et Foncé	6, 49
Témoin d'alarme	
- Témoin de blocage du papier	6, 62, 64
- Témoin de remplacement de tambour	6, 58, 63
- Témoin de toner usagé	6, 57, 63
Témoin d'économie d'énergie	6, 33
Témoin de blocage de papier dans le SPF	6, 68
Témoin de blocage du papier ..	6, 63, 64
Témoin Démarrage	6, 33
Témoin de remplacement de tambour	6, 58, 63
Témoin de toner usagé	6, 57, 63
Témoin du mode d'exposition	6, 49
Témoin du taux de reproduction	6, 51
Témoin ONLINE	6, 33
Témoin SCAN	6, 33
Témoin SPF	6, 48
Témoin ZOOM	6, 51
Témoins d'état	63
Témoins du plateau d'alimentation papier	6, 51
Témoins du tableau de commandes .	33
Temps de réinitialisation automatique	54, 55
Toner usagé	57
Touche Clair	6, 49
Touche d'affichage du taux de reproduction	6, 51
Touche d'annulation	6, 49, 56
Touche de copie d'originaux	6, 53
Touche Démarrage	6, 46, 56
Touche de sélection du magasin ...	6, 51
Touche de sélection du mode d'exposition	6, 49
Touche de sélection du taux de reproduction	6, 51
Touche Foncé	6, 49
Touche ONLINE	6, 33
Touche SCAN	6, 41
Touche ZOOM	6, 51
Transport de l'appareil	73

U

Utilisation des manuels	4
Utilisation du manuel en ligne	45
Utilisation du mode imprimante	34
Utilisation du mode scanner	36
Utilisation du pilote OLIVETTI TWAIN42	

V

Vérification des composants et accessoires fournis.....	8
Vitre d'exposition	5, 47

INDEX PAR THÈME

Affichage du nombre total de copies .	56	Installation du logiciel	
Chargement du document		- Acrobat	45
- SPF	48	- Button Manager.....	19
- Vitre d'exposition	47	- Desktop Document Manager.....	19
Chargement du papier		- Pilote MFP	19
- Magasin papier.....	15	- Pilote d'imprimante	19
- Plateau d'alimentation auxiliaire universel	17	Mise hors tension	13
Configuration de la qualité de reproduction		Mise sous tension.....	12
- AUTOMATIQUE	50	Nettoyage de l'appareil	
- MANUEL	49	- Capots extérieurs	60
- PHOTO.....	49	- Chargeur de transfert	60
Configuration du Button Manager	36	- SPF	60
Configuration du programme utilisateur	55	- Vitre d'exposition	60
Configuration du mode d'économie de toner	54	Numérisation	
Configuration du nombre de copies ..	49	- Assistant Scanner et appareil photo.....	44
Connexion du câble d'interface		- Button Manager.....	36
- Câble LAN	25	- OLIVETTI TWAIN.....	42
- Câble USB.....	25	Ouverture du pilote d'imprimante	34
Copie recto-verso	52	Préparation de l'appareil avant l'installation	8
Copies agrandies/réduites.....	51	Remplacement de la cartouche de tambour	58
Extraction des bourrages papier		Remplacement de la cartouche toner/développeur.....	57
- SPF	68	Reproduction	46
- Unité de fixation.....	66	Sélection du magasin papier	51
- Zone d'alimentation du papier	65	Stockage de l'appareil	73
- Zone de transport	67	Transport de l'appareil.....	73
Impression.....	35	Utilisation du manuel en ligne	45
Installation de la cartouche toner/développeur.....	10	Vérification des composants et accessoires fournis.....	8

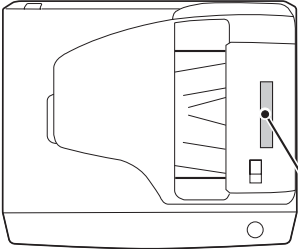

CAUTION

CLASS 3B INVISIBLE LASER RADIATION WHEN OPEN AND INTERLOCKS DEFEATED. AVOID EXPOSURE TO BEAM.

VORSICHT

UNSIHTBARE LASERSTRÄHLUNG DER KLASSE 3B, WENN ABDECKUNG GEÖFFNET UND SICHERHEITSVERRIEGELUNG ÜBERBRÜCKT. NICHT DEM STRAHL AUSSETZEN.

ADVARSEL

USYNLIG LASERSTRÅLING AF KLASSE 3B VED ÅBNING, NÅR SIKKERHEDSBRYDERE ER UDE AF FUNKTION. UNDGÅ UDSÆTTELSE FOR STRÅLING.

ADVARSEL

USYNLIG KLASSE 3B LASERSTRÅLING NÅR DEKSEL ÅPNES OG SIKKERHEDSLÅS BRYTES. UNNGÅ EKSPONERING FOR STRÅLEN.

VARNING

OSYNLIG LASERSTRÅLING KLASSE 3B NÅR DENNA DEL ÄR ÖPPNAD OCH SPÄRRAR ÄR URKOPPLADE. UNDVIK EXPONERING FÖR STRÅLEN.

VARO!

AVATTAESSA JA SUOJALUKITUS OHITETTAESSA OLET ALTTIINA NÄKYMÄTÖNTÄ LUOKAN 3B LASERSÄTEILYLLE. ÄLÄ KATSO SÄTEESEEN.

		<p>CAUTION CLASS 3B INVISIBLE LASER RADIATION WHEN OPEN AND INTERLOCKS DEFEATED. AVOID EXPOSURE TO BEAM.</p>	<p>ADVERSEL USYNLIG KLASSE 3B LASERSTRÅLING NÅR DEKSEL ÅPNES OG SIKKERHEDSLÅS BRYTES. UNNGÅ EKSPONERING FOR STRÅLEN.</p>
		<p>VORSICHT UNSIHTBARE LASERSTRÄHLUNG DER KLASSE 3B, WENN ABDECKUNG GEÖFFNET UND SICHERHEITSVERRIEGELUNG ÜBERBRÜCKT. NICHT DEM STRAHL AUSSETZEN.</p>	<p>VARNING OSYNLIG LASERSTRÅLING KLASSE 3B NÅR DENNA DEL ÄR ÖPPNAD OCH SPÄRRAR ÄR URKOPPLADE. UNDVIK FÖR STRÅLEN.</p>
		<p>ADVARSEL USYNLIG LASERSTRÅLING AF KLASSE 3B VED ÅBNING, NÅR SIKKERHEDSBRYDERE ER UDE AF FUNKTION. UNDGÅ UDSÆTTELSE FOR STRÅLING.</p>	<p>VARO! AVATTAESSA JA SUOJALUKITUS OHITETTAESSA OLET ALTTIINA NÄKYMÄTÖNTÄ LUOKAN 3B LASERSÄTEILYLLE. ÄLÄ KATSO SÄTEESEEN.</p>

CLASS 1 LASER PRODUCT

LASER KLASSE 1

LUOKAN 1 LASERLAITE

KLASS 1 LASERAPPARAT

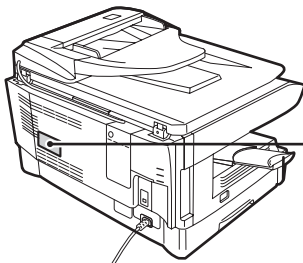

**CLASS 1
LASER PRODUCT
LASER KLASSE 1**

olivetti

**OLIVETTI S.p.A.
Gruppo Telecom Italia
Via Jervis, 77 - 10015 Ivrea (ITALY)**