

olivetti



d-Copia 1800MF

d-Copia 2200MF

GEBRUIKERSHANDLEIDING

NL

550505nl

PUBLICATIE UITGEGEVEN DOOR:

Olivetti S.p.A.

Gruppo Telecom Italia

Via Jervis, 77 - 10015 Ivrea (ITALY)

www.olivetti.com

Copyright © 2009, Olivetti

Alle rechten voorbehouden

**Het merk dat op het product is aangebracht geeft
aan dat het product voldoet aan de fundamentele
kwaliteitsvereisten.**



De fabrikant behoudt zich het recht voor om zonder voorafgaande kennisgeving wijzigingen aan het in deze handleiding beschreven product aan te brengen.



ENERGY STAR is een U.S. geregistreerd merk.

Het ENERGY STAR programma is een energiebesparingsplan geïntroduceerd door de United States Environmental Protection Agency in antwoord op de milieuproblematiek en met als doel bevordering van de ontwikkeling en het gebruik van meer energie-efficiënte kantoorapparatuur.

Gelieve rekening te houden met het feit dat de volgende omstandigheden bovengenoemde conformiteit evenals de productkenmerken niet meer gegarandeerd zijn:

- verkeerde elektrische stroomvoorziening;
 - verkeerde installatie, verkeerd of onheus gebruik of in ieder geval gebruik waarbij geen rekening wordt gehouden met de aanwijzingen in de bij het product geleverde handleiding;
 - vervangen van originele componenten of accessoires door een ander type dat niet goedgekeurd is door de constructeur, of uitgevoerd door onbevoegd personeel.
-

Alle rechten voorbehouden. Niets van dit materiaal mag worden verveelvoudigd of overgedragen in welke vorm of op welke wijze dan ook, elektronisch of mechanisch, inclusief fotokopieën, opname of door middel van enig systeem voor het opslaan en opvragen van gegevens, zonder voorafgaande schriftelijke toestemming van de uitgever.

Inleiding

Hartelijk dank voor de aanschaf van de d-Copia 1800MF/d-Copia 2200MF.

Deze bedieningshandleiding is bedoeld om u te helpen het apparaat correct te bedienen, het basisonderhoud uit te voeren en zo nodig eenvoudige problemen op te lossen, zodat u uw apparaat steeds in optimale staat kunt gebruiken. Lees deze bedieningshandleiding aandachtig voor u het apparaat in gebruik neemt. Bewaar de handleiding in de buurt van het apparaat zodat u deze snel kunt raadplegen. Wij adviseren u vervangartikelen van ons eigen merk te gebruiken. Wij zijn niet aansprakelijk voor schade ten gevolge van het gebruik van verbruiksartikelen van andere fabrikanten in dit apparaat.

In deze bedieningshandleiding wordt naar de d-Copia 1800MF verwezen als het '18-ppm-model' en naar de d-Copia 2200MF als het '22-ppm-model'.

Wettelijke kennisgevingen en veiligheidsvoorschriften

Lees deze informatie voordat u het apparaat in gebruik neemt.
In dit hoofdstuk worden de volgende onderwerpen behandeld:

- Wettelijke kennisgevingen ii
- Energy Star-programma iii
- Veiligheidsconventies iv
- Waarschuwingsetiketten vi
- Voorzorgsmaatregelen bij de installatie vii
- Stroomtoevoer/aarding van het apparaat viii
- Voorzorgsmaatregelen voor gebruik ix
- Laserveiligheid xii
- Stroomtoevoer afsluiten xiii
- EG-verklaring van overeenstemming xiii

Wettelijke kennisgevingen



VOORZICHTIG: Er wordt geen aansprakelijkheid aanvaard voor schade die het gevolg is van het verkeerd installeren van het apparaat.

Kennisgeving

De informatie in deze handleiding kan zonder voorafgaande kennisgeving worden gewijzigd. In toekomstige edities kunnen extra pagina's worden ingevoegd. De huidige editie kan technische onvolkomenheden of drukfouten bevatten.

Wij aanvaarden geen verantwoordelijkheid voor ongevallen die het gevolg zijn van het niet opvolgen van de instructies in deze handleiding. Wij aanvaarden geen verantwoordelijkheid voor fouten in de firmware van de printer (de inhoud van het ROM).

Copyright

Deze handleiding en al het materiaal dat onder het auteursrecht valt en wordt verkocht of meegeleverd bij of in verband met de verkoop van het apparaat, zijn auteursrechtelijk beschermd. Alle rechten voorbehouden. Elke kopie die van deze handleiding of een deel daarvan wordt gemaakt, en alles wat onder het auteursrecht valt, moet dezelfde copyright-vermelding bevatten als het materiaal dat wordt gekopieerd.

Handelsmerken

PRESCRIBE, ECOSYS, KPDL en KIR (Kyocera Image Refinement) zijn handelsmerken van Kyocera Corporation.

Diablo 630 is een product van Xerox Corporation. IBM Proprinter X24E is een product van International Business Machines Corporation. Epson LQ-850 is een product van Seiko Epson Corporation. Hewlett-Packard, PCL en PJI zijn gedeponeerde handelsmerken van Hewlett-Packard Company. Adobe Acrobat, Acrobat Reader en PostScript zijn geregistreerde handelsmerken van Adobe Systems Incorporated. Macintosh, AppleTalk en TrueType zijn geregistreerde handelsmerken van Apple Computer, Inc. Microsoft, Windows, Windows NT, Windows XP, Windows Vista en Internet Explorer zijn geregistreerde handelsmerken van Microsoft Corporation. PowerPC is een handelsmerk van IBM in de Verenigde Staten en in andere landen. ENERGY STAR is een in de Verenigde Staten gedeponeerde handelsmerk. Alle overige merk- en productnamen zijn gedeponeerde handelsmerken of handelsmerken van de respectieve bedrijven.

CompactFlash en CF zijn handelsmerken van SanDisk Corporation of America.

Dit apparaat is ontwikkeld met behulp van het embedded realtimebesturingssysteem Tornado™ van Wind River Systems, Inc.

- Alle Europese lettertypes die in dit apparaat geïnstalleerd zijn, worden gebruikt onder licentieovereenkomst met Monotype Imaging Inc. In dit apparaat zijn UFST™ MicroType®-lettertypes van Monotype Imaging Inc. geïnstalleerd.
- Helvetica, Palatino en Times zijn geregistreerde handelsmerken van Linotype-Hell AG.
- ITC Avant Garde Gothic, ITC Bookman, ITC ZapfChancery en ITC ZapfDingbats zijn geregistreerde handelsmerken van International Type-face Corporation.
- TypeBankG-B, TypeBankM-M en Typebank-OCR zijn handelsmerken van TypeBank®.

Wettelijke beperking op kopiëren

- Het kan verboden zijn om auteursrechtelijk beschermd materiaal te kopiëren zonder toestemming van de copyright-houder.
- Het is te allen tijde ten strengste verboden binnenlandse of buitenlandse valuta en waardepapieren te kopiëren met inbegrip van: Papiergeld, bankbiljetten, waardepapieren, postzegels, paspoorten, certificaten.
- Plaatselijke wetten en bepalingen kunnen mogelijk het kopiëren of scannen van ander materiaal dan hierboven is vermeld verbieden of beperken.

Energy Star-programma

Het apparaat is voorzien van een **energiebesparende stand**, waarbij het energieverbruik wordt beperkt na het verstrijken van een bepaalde tijdsperiode nadat het apparaat het laatst werd gebruikt, en met een **slaapstand**, waarbij de printer- en faxfuncties in een wachtstand komen te staan, maar het energieverbruik tot een minimum wordt beperkt wanneer er gedurende een bepaalde tijdsperiode geen activiteiten hebben plaatsgevonden op het apparaat. Als de tijdsduur voor het automatisch inschakelen van de energiebesparende stand even lang is als voor de slaapstand, dan krijgt de slaapstand voorrang.

Energiebesparende stand

Het apparaat schakelt automatisch in de energiebesparende stand één minuut nadat het apparaat voor het laatst werd gebruikt.

Automatische slaapstand

Het apparaat schakelt automatisch in de slaapstand één minuut nadat het apparaat voor het laatst werd gebruikt.

Optionele automatische dubbelzijdige kopieerfunctie

Dit apparaat kan optioneel voorzien worden van een dubbelzijdige kopieerfunctie. Als u bijvoorbeeld twee enkelzijdige originelen als

dubbelzijdige kopie op één vel papier kopieert, kunt u de gebruikte hoeveelheid papier beperken.

Gerecycled papier

Dit apparaat ondersteunt het gebruik van gerecycled papier om de belasting voor het milieu te verminderen. Uw *verkoper* of *servicevertegenwoordiger* kan u informatie verschaffen over aanbevolen papiersoorten.

Energy Star-programma (ENERGY STAR®)



Als bedrijf dat deelneemt aan het Energy Star-programma hebben wij vastgesteld dat dit product voldoet aan de normen zoals bepaald in het internationale Energy Star-programma.

Veiligheidsconventies

Lees deze handleiding voor de bediening voordat u het apparaat in gebruik neemt. Bewaar de handleiding in de buurt van het apparaat, zodat deze direct beschikbaar is.

De delen van deze handleiding en onderdelen van het apparaat die zijn aangeduid met symbolen, bevatten veiligheidswaarschuwingen ter bescherming van de gebruiker, andere personen en voorwerpen in de buurt. Ze zijn ook bedoeld voor een correct en veilig gebruik van het apparaat.

De symbolen met hun betekenis worden hieronder beschreven.



GEVAAR: Dit geeft aan dat wanneer u onvoldoende aandacht besteedt aan of u niet op de juiste wijze houdt aan de betreffende punten, dit waarschijnlijk zal leiden tot ernstig letsel of zelfs levensgevaar.



WAARSCHUWING: Dit geeft aan dat wanneer u onvoldoende aandacht besteedt aan of u niet op de juiste wijze houdt aan de betreffende punten, dit kan leiden tot ernstig letsel of zelfs levensgevaar.



VOORZICHTIG: Dit geeft aan dat wanneer u onvoldoende aandacht besteedt aan of u niet op de juiste wijze houdt aan de betreffende punten, dit kan leiden tot lichamelijk letsel of mechanische beschadiging.

Symbolen

De volgende symbolen geven aan dat het betreffende deel veiligheidswaarschuwingen bevat. Specifieke aandachtspunten worden binnenin het symbool aangegeven.



.... [Algemene waarschuwing]



.... [Waarschuwing voor gevaar van elektrische schokken]



.... [Waarschuwing voor hoge temperatuur]

De volgende symbolen geven aan dat het betreffende deel informatie bevat over niet-toegestane handelingen. Specifieke informatie over de niet-toegestane handeling staat binnenin het symbool.



.... [Waarschuwing voor niet-toegestane handeling]



.... [Demontage verboden]

De volgende symbolen geven aan dat het betreffende deel informatie bevat over handelingen die moeten worden uitgevoerd. Specifieke informatie over de vereiste handeling staat binnenin het symbool.



.... [Waarschuwing voor vereiste handeling]



.... [Haal de stekker uit het stopcontact]



.... [Sluit het apparaat altijd aan op een geaard stopcontact]

Neem contact op met uw *servicevertegenwoordiger* om een nieuw exemplaar te bestellen (*tegen betaling*), als de veiligheidswaarschuwingen in deze handleiding voor de bediening onleesbaar zijn of als de handleiding zelf ontbreekt.



Waarschuwingsetiketten

Er zijn ten behoeve van de veiligheid op de volgende plaatsen waarschuwingsetiketten op het apparaat aangebracht: Voorkom brand of elektrische schokken bij het verhelpen van een papierstoring of wanneer u de toner vervangt.

Etiket 2

Hoge temperatuur. Raak geen onderdelen in dit gebied aan, wegens gevaar op brandwonden.

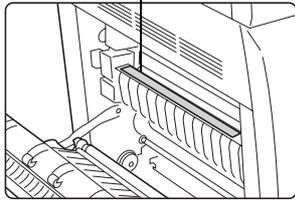

Etiket 3

Probeer de tonercontainer niet te verbranden. De vonken kunnen brandwonden veroorzaken.

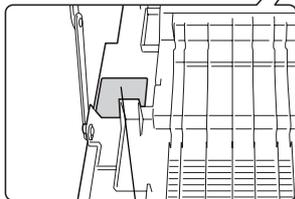
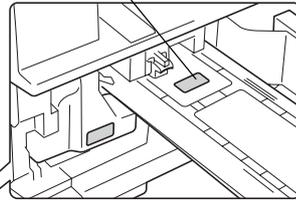

Etiket 1

Hoge temperatuur. Raak geen onderdelen in dit gebied aan, wegens gevaar op brandwonden.



Etiket 4

Probeer de tonerafvalbak niet te verbranden. De vonken kunnen brandwonden veroorzaken.



OPMERKING: Deze etiketten niet verwijderen.



Vorzorgsmaatregelen bij de installatie

Omgeving



VOORZICHTIG: Plaats het apparaat niet op of in plaatsen die niet stabiel of vlak zijn. Op dergelijke plaatsen kan het apparaat vallen. Dergelijke situaties leveren gevaar van lichamelijk letsel of beschadiging van de apparatuur op.

Plaats het apparaat niet op vochtige of stoffige/vuile locaties. Reinig de stekker om gevaar van brand en elektrische schokken te voorkomen, wanneer er stof en vuil op de stekker zijn terechtgekomen.

Plaats het apparaat niet in de buurt van radiatoren, kachels of andere warmtebronnen of in de buurt van ontvlambare voorwerpen, om gevaar van brand te voorkomen.

Laat ruimte vrij, zoals hieronder wordt aangegeven, om het apparaat koel te houden en het vervangen van onderdelen en onderhoud te vergemakkelijken. Laat met name rond de ventilatieopeningen voldoende ruimte vrij, zodat de lucht het apparaat gemakkelijk kan verlaten.

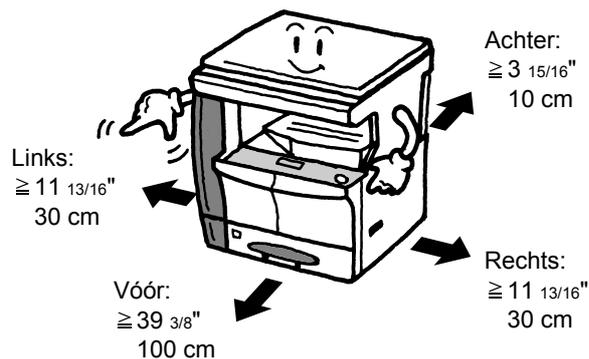

Overige voorzorgsmaatregelen

Ongunstige omgevingsomstandigheden kunnen van invloed zijn op de veilige werking en de prestaties van het apparaat. Installeer het apparaat in een ruimte met airconditioning (aanbevolen kamertemperatuur: circa 10-32,5 °C, relatieve luchtvochtigheid: circa 15-80%) en plaats het apparaat niet op de volgende plaatsen:

- Plaats het apparaat niet in de buurt van een venster of direct in het zonlicht.
- Vermijd plaatsen met trillingen.
- Vermijd plaatsen met sterke temperatuurschommelingen.
- Vermijd plaatsen met directe blootstelling aan warme of koude lucht.
- Vermijd slecht geventileerde locaties.

Vermijd delicate vloeren. Wanneer het product na de installatie wordt verschoven, kan de vloer worden beschadigd.

Tijdens het kopiëren komt er een kleine hoeveelheid ozon vrij, maar dit heeft geen nadelige gevolgen voor de gezondheid. Als het apparaat echter langere tijd in een slecht geventileerde ruimte wordt gebruikt of wanneer er een zeer groot aantal kopieën wordt gemaakt, kan de reuk onaangenaam worden. Een juiste omgeving voor kopieerwerk moet goed geventileerd zijn.

Stroomtoevoer/aarding van het apparaat



WAARSCHUWING: Gebruik geen stroomtoevoer met een ander voltage dan aangegeven. Sluit niet meerdere apparaten op één stopcontact aan. Dergelijke situaties leveren gevaar van brand of elektrische schokken op.



WAARSCHUWING: Steek de stekker stevig in het stopcontact. Als metalen voorwerpen in contact komen met de pinnen van de stekker, kan dit brand of elektrische schokken veroorzaken.



WAARSCHUWING: Sluit het apparaat altijd aan op een geaard stopcontact, om het gevaar van brand of elektrische schokken bij kortsluiting te voorkomen. Neem contact op met uw servicevertegenwoordiger als een geaarde aansluiting niet mogelijk is.



Overige voorzorgsmaatregelen

Sluit de stekker aan op het dichtstbijzijnde stopcontact.

Het netsnoer is het belangrijkste middel om de stroomtoevoer af te sluiten. Zorg ervoor dat het stopcontact zich bevindt/is geïnstalleerd in de buurt van de apparatuur en goed toegankelijk is.

Omgaan met plastic zakken



WAARSCHUWING: Houd de plastic zakken die bij het apparaat worden gebruikt, uit de buurt van kinderen. Het plastic kan aan neus en mond vast blijven zitten en verstikking veroorzaken.





Voorzorgsmaatregelen voor gebruik

Waarschuwingen bij het gebruik van het apparaat



WAARSCHUWING: Plaats geen metalen voorwerpen of voorwerpen die water bevatten (vazen, bloempotten, kopjes, enz.) op of in de buurt van het apparaat. Dit vormt een risico voor brand of elektrische schokken mocht het water in het apparaat terechtkomen.



WAARSCHUWING: Verwijder geen van de panelen van het apparaat, omdat er dan gevaar bestaat op elektrische schokken als gevolg van de hoge spanning binnenin het apparaat.



WAARSCHUWING: Zorg dat het netsnoer niet beschadigd raakt of breekt en probeer het niet te repareren. Plaats geen zware voorwerpen op het snoer, trek er niet aan, buig het niet onnodig en veroorzaak geen andere schade. Dergelijke situaties leveren gevaar van brand of elektrische schokken op.



WAARSCHUWING: Probeer nooit het apparaat of onderdelen ervan te repareren of te demonteren, omdat er dan gevaar van brand, elektrische schokken of schade aan de laser bestaat. Als de laserstraal buiten het apparaat komt, kan deze blindheid veroorzaken.



WAARSCHUWING: Als het apparaat uitzonderlijk heet wordt, als er rook uit het apparaat komt, als er een vreemde geur ontsnapt, of als er zich een andere ongewone situatie voordoet, bestaat er gevaar van brand of een elektrische schok. Zet de AAN/UIT-schakelaar onmiddellijk uit (O), zorg dat u de stekker uit het stopcontact haalt en neem contact op met uw *servicevertegenwoordiger*.



WAARSCHUWING: Als er schadelijke zaken (paperclips, water, andere vloeistoffen, enz.) in het apparaat terechtkomen, moet u de AAN/UIT-schakelaar (O) onmiddellijk uitzetten. Vervolgens moet u zeker de stekker uit het stopcontact halen, om gevaar van brand of elektrische schokken te voorkomen. Neem hierna contact op met uw *servicevertegenwoordiger*.



WAARSCHUWING: Zorg dat u een stekker niet met natte handen in het stopcontact steekt of eruit haalt, omdat er dan gevaar van elektrische schokken bestaat.



WAARSCHUWING: Neem altijd contact op met uw *servicevertegenwoordiger* voor onderhoud of reparatie van interne onderdelen.





VOORZICHTIG: Trek niet aan het netsnoer wanneer u dit uit het stopcontact haalt. Als u aan het netsnoer trekt, kunnen de draden breken en bestaat er gevaar van brand of elektrische schokken. (Pak altijd de stekker vast wanneer u het netsnoer wilt loskoppelen van het stopcontact.)



VOORZICHTIG: Haal altijd de stekker uit het stopcontact wanneer u het apparaat verplaatst. Als het netsnoer beschadigd raakt, bestaat er gevaar van brand of elektrische schokken.

Als het apparaat korte tijd (bijvoorbeeld 's nachts) niet wordt gebruikt, moet u de AAN/UIT-schakelaar (O) uitzetten. Als het apparaat langere tijd niet wordt gebruikt (tijdens vakanties, enz.), neemt u voor de veiligheid de stekker uit het stopcontact.

Houd bij het optillen of verplaatsen het apparaat altijd vast op de daarvoor bestemde plaatsen.

Verwijder om veiligheidsredenen de stekker altijd uit het stopcontact bij het reinigen van het apparaat.

Als zich in het apparaat stof ophoopt, bestaat het gevaar van brand of andere problemen. Het wordt daarom aanbevolen uw *servicevertegenwoordiger* te raadplegen met betrekking tot het reinigen van interne onderdelen. Dit is met name effectief als u dit laat doen voorafgaande aan een periode van hoge luchtvochtigheid. Raadpleeg uw *servicevertegenwoordiger* over de reinigingskosten van de interne onderdelen van het apparaat.



Overige voorzorgsmaatregelen

Plaats geen zware voorwerpen op het apparaat en zorg dat het apparaat niet beschadigd raakt.

Open tijdens het kopiëren de bovenste voorklep niet, schakel de AAN/UIT-schakelaar niet uit en trek de stekker niet uit het stopcontact.

Neem contact op met de *servicevertegenwoordiger* wanneer u het apparaat wilt optillen of verplaatsen.

Raak geen elektrische onderdelen, zoals connectoren of printplaten aan. Deze kunnen beschadigd raken door statische elektriciteit.

Probeer geen handelingen te verrichten die niet in deze handleiding zijn beschreven.



VOORZICHTIG: Het gebruik van andere knoppen of aanpassingen en de uitvoering van andere procedures dan hierin worden vermeld, kan leiden tot gevaarlijke blootstelling aan straling.

Kijk niet rechtstreeks in het licht van de scanlampen, omdat dit vermoeidheid of pijn in uw ogen kan veroorzaken.

Waarschuwingen voor de omgang met verbruiksartikelen



VOORZICHTIG: De *tonercontainer* en de *afvaltonerbak* mogen niet worden verbrand. De vonken kunnen brandwonden veroorzaken.

Houd de *tonercontainer* en de *afvaltonerbak* buiten het bereik van kinderen.

Als er onverhoopt toner uit de *tonercontainer* of de *afvaltonerbak* wordt gemorst, moet u inademing of inname van toner voorkomen, evenals contact met de ogen en de huid.

Als u onverhoeds toner inademt, gaat u naar een plaats met frisse lucht en gorgelt u met veel water. Neem bij opkomende hoest contact op met een arts.

Als u toner binnenkrijgt, spoelt u uw mond met water en drinkt u 1 of 2 koppen water om de inhoud van uw maag te verdunnen. Neem indien nodig contact op met een arts.

Als u toner in uw ogen krijgt, spoelt u deze grondig met water. Als de ogen gevoelig blijven, neemt u contact op met een arts.

Als u toner op de huid krijgt, wast u deze met water en zeep.

De *tonercontainer* en de *afvaltonerbak* mogen niet worden opengemaakt of vernietigd.



Overige voorzorgsmaatregelen

Verwijder de *tonercontainer* en de *afvaltonerbak* na gebruik altijd overeenkomstig de plaatselijke milieuwetgeving.

Bewaar alle verbruiksartikelen in een koele, donkere ruimte.

Als het apparaat langere tijd niet wordt gebruikt, verwijder u het papier uit de *cassette(s)* en de *handinvoer*, legt u dit terug in de oorspronkelijke verpakking en sluit u deze weer.

Laserveiligheid

Laserstralen kunnen gevaarlijk zijn voor het menselijk lichaam. Om deze reden is de laserstraal in het apparaat hermetisch afgesloten binnen een beschermende behuizing en achter een externe afdekking. Bij normale bediening van het product door de gebruiker kan er geen straling uit het apparaat ontsnappen.

Dit apparaat wordt geclassificeerd als een laserproduct van klasse 1 volgens IEC 60825.

Voorzichtig: Het uitvoeren van andere procedures dan in deze handleiding beschreven, kan leiden tot blootstelling aan gevaarlijke straling.

Deze etiketten zijn aangebracht op de laserscaneenheid in het apparaat en bevinden zich niet op een plaats die toegankelijk is voor de gebruiker.



Het onderstaande etiket bevindt zich aan de rechterkant van het apparaat.

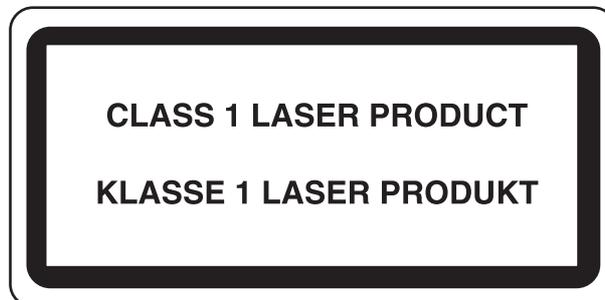

Stroomtoevoer afsluiten



VOORZICHTIG: De stekker is het belangrijkste middel voor het afsluiten van de stroomtoevoer! Andere schakelaars op de apparatuur zijn slechts functionele schakelaars en zijn niet geschikt om de apparatuur van de stroomtoevoer los te koppelen.

ACHTUNG: Der Netzstecker ist die Hauptisoliervorrichtung! Die anderen Schalter auf dem Gerät sind nur Funktionsschalter und können nicht verwendet werden, um den Stromfluß im Gerät zu unterbrechen.

EG-verklaring van overeenstemming



VERKLARING VAN OVEREENSTEMMING MET

2004/108/EC, 2006/95/EEC, 93/68/EEC en 1999/5/EC

Wij verklaren op basis van onze eigen verantwoordelijkheid dat het product waarop deze verklaring betrekking heeft, in overeenstemming is met de volgende specificaties.

EN55024
EN55022 Class B
EN61000-3-2
EN61000-3-3
EN60950-1
EN60825-1
EN300 330-1
EN300 330-2

Inleiding

Deze *Basis Gebruikershandleiding* bestaat uit de volgende hoofdstukken:

- **1 Onderdelen van het apparaat**
Bevat de namen van de onderdelen van het apparaat en de belangrijkste functies ervan.
- **2 Voorbereiding**
Bevat uitleg over het plaatsen van papier en apparaataansluitingen.
- **3 Basishandelingen**
Bevat uitleg over het maken van eenvoudige kopieën en afdrukken.
- **4 Optionele apparatuur**
Geeft een beschrijving van de verkrijgbare optionele apparatuur.
- **5 Onderhoud**
Bevat uitleg over het onderhoud van het apparaat en de procedures om de toner bij te vullen.
- **6 Problemen oplossen**
Bevat uitleg over het oplossen van problemen, zoals foutmeldingen en papierstoringen.
- **Appendix**
Bevat de apparaatspecificaties.

Conventies

In deze handleiding worden de volgende conventies gebruikt.

Conventie	Beschrijving	Voorbeeld
Cursief lettertype	Wordt gebruikt om een sleutelwoord, een woordgroep of een bericht te benadrukken. Daarnaast worden verwijzingen naar andere publicaties met een cursief lettertype weergegeven.	Open de <i>handinvoer</i> .
Vetgedrukte letters tussen rechte haken	Wordt gebruikt om de selectie van een toepassingsmode of toets te benadrukken.	Druk op [Enter] .
Opmerkingen	Wordt gebruikt om aanvullende, nuttige informatie over een functie of toepassing te geven.	OPMERKING: Voor optimale kopieerresultaten wordt aanbevolen deze reinigingsprocedure minimaal eenmaal per maand uit te voeren.
Belangrijk	Wordt gebruikt om belangrijke informatie te verstrekken.	BELANGRIJK: Gebruik nooit water, oplosmiddelen of andere organische reinigingsmiddelen om de smalle glasstrook te reinigen.
Voorzichtig	Met deze waarschuwingen wordt aangegeven dat er als gevolg van een actie <i>mechanische</i> beschadiging kan optreden.	VOORZICHTIG: Om veiligheidsredenen dient de stekker altijd uit het stopcontact te worden verwijderd wanneer het apparaat wordt gereinigd.
Waarschuwing	Wordt gebruikt om gebruikers te wijzen op het gevaar van <i>lichamelijk</i> letsel.	WAARSCHUWING: Het ladergedeelte staat onder hoge spanning.

Maateenheden

In deze handleiding worden de specificaties zowel in inches als in mm weergegeven. In de schermen en berichten van deze handleiding worden de afmetingen in inches weergegeven. Als u de versie van het apparaat gebruikt, waarop de afmetingen in mm worden weergegeven, moet u de berichten op uw apparaat raadplegen.

Inhoud

Wettelijke kennisgevingen en veiligheidsvoorschriften

Wettelijke kennisgevingen	ii
Energy Star-programma	iii
Veiligheidsconventies	iv
Waarschuwingsetiketten	vi
Vorzorgsmaatregelen bij de installatie	vii
Stroomtoevoer/aarding van het apparaat	viii
Vorzorgsmaatregelen voor gebruik	ix
Laserveiligheid	xii
Stroomtoevoer afsluiten	xiii
EG-verklaring van overeenstemming	xiii

Inleiding

Conventies	xvi
------------	-----

1 Onderdelen van het apparaat

Hoofdgedeelte	1-2
Bedieningspaneel	1-5
Berichtenschermb	1-7

2 Voorbereiding

Papier plaatsen	2-2
Aansluitingen	2-11
Het apparaat inschakelen	2-13
Netwerkinstellingen	2-14
Datum en tijd instellen	2-17
De taal instellen	2-19

3 Basishandelingen

Basishandelingen voor kopiëren	3-2
Zoomkopieën maken	3-5
Duplex-modus	3-8
Kopiëren met sorteren	3-12
Gecombineerd kopiëren	3-13
Onderbrekingsmodus	3-17
Energiebesparingsmodus	3-20
Automatische slaapmodus	3-21
Basisprocedure voor afdrucken	3-22

4 Optionele apparatuur

Overzicht optionele apparatuur	4-2
Documententoevoer	4-3

Papierinvoer	4-7
Duplexeenheid	4-8
Afwerkeenheid	4-8
Takenscheider	4-12
Sleutelteller	4-13
Fax-kit	4-14
Netwerkscannerkit	4-14
Geheugenkaart (CompactFlash)	4-14
Netwerkinterfacekaart (IB-23)	4-14
Harde schijf	4-15
Geheugenuitbreiding	4-15

5 Onderhoud

Het apparaat reinigen	5-2
De tonercontainer en de afvaltonerbak vervangen	5-5

6 Problemen oplossen

Problemen oplossen	6-2
Foutberichten en oplossingen	6-5
Papierstoringen	6-11

Appendix

Specificaties	Appendix-2
---------------------	------------

1 Onderdelen van het apparaat

In dit hoofdstuk worden de volgende onderwerpen behandeld:

- Hoofdgedeelte 1-2
- Bedieningspaneel 1-5
- Berichtenschermb 1-7

Hoofddeelte

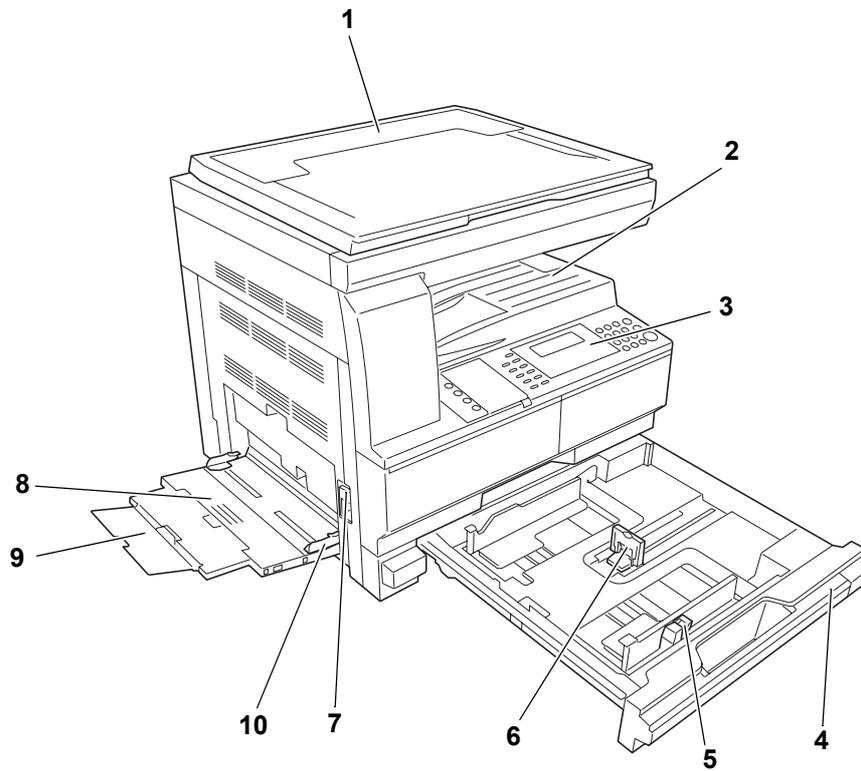

- 1 Afdekklep**
- 2 Opvangbak**
- 3 Bedieningspaneel**
- 4 Cassette 1**
- 5 Instelmechanisme voor papierbreedte**
- 6 Instelmechanisme voor papierlengte**
- 7 Hendel van linkerklep**
- 8 Multifunctionele Lade**
- 9 Verlengstuk multifunctionele lade**
- 10 Invoergeleiders**

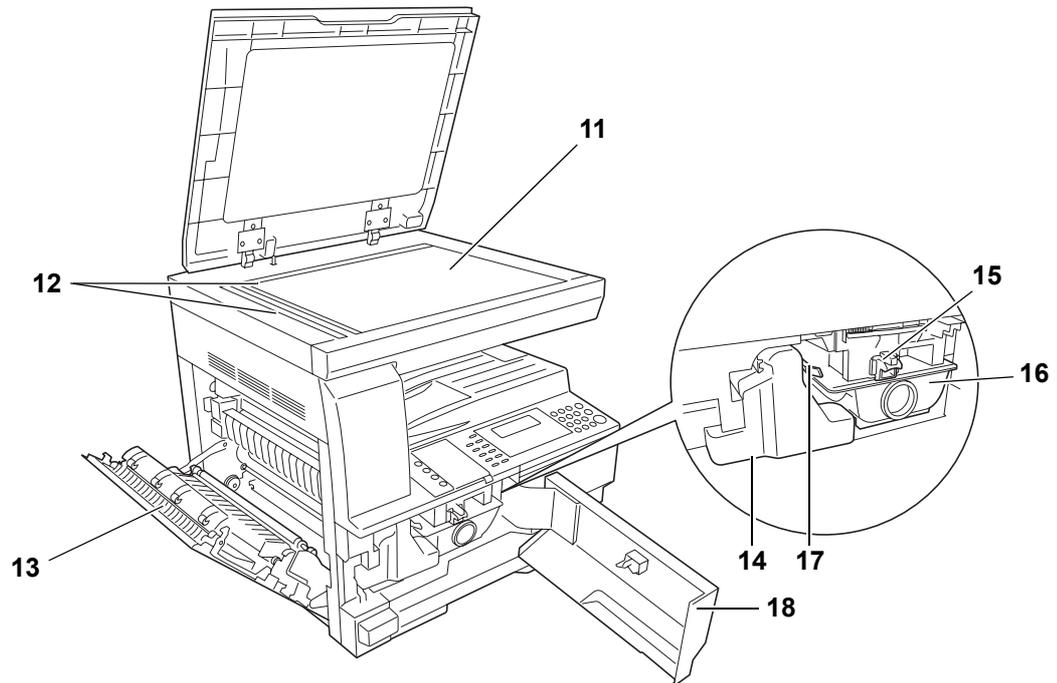

- 11 Glasplaat**
- 12 Aanduidingsplaten origineelformaat**
- 13 Linkerlep**
- 14 Afvaltonerbak**
- 15 Ontgrendelingshendel tonercontainer**
- 16 Tonercontainer**
- 17 Reinigingsstaafje van de lader**
- 18 Voorklep**

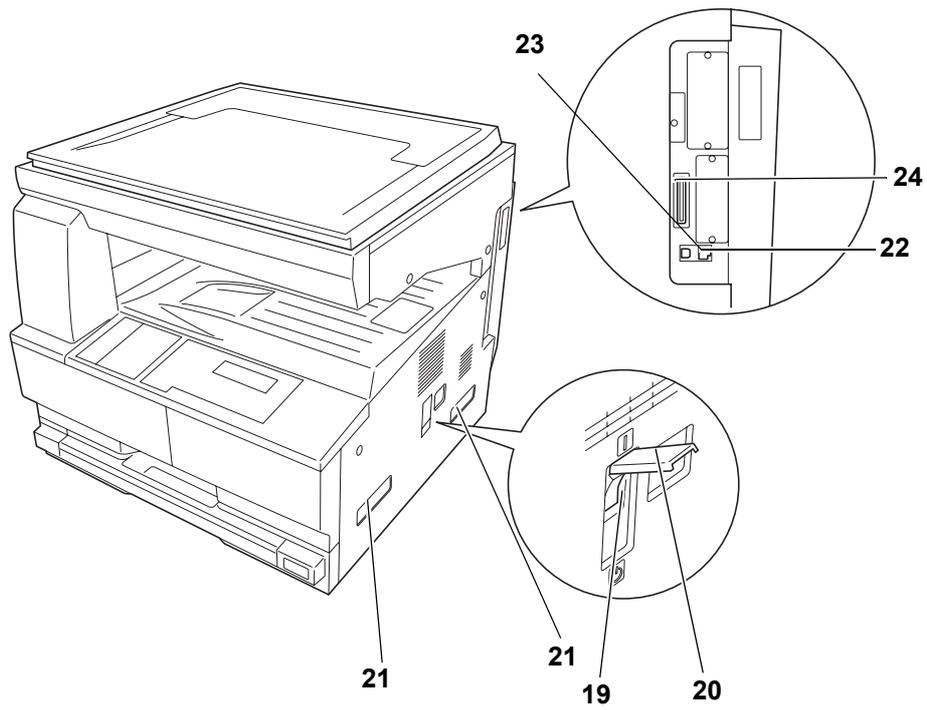

- 19** Hoofdschakelaar
- 20** Afdekplaat hoofdschakelaar
- 21** Handgrepen voor transport
- 22** Netwerkaansluiting
- 23** USB-aansluiting
- 24** Geheugenkaartsleuf

Bedieningspaneel

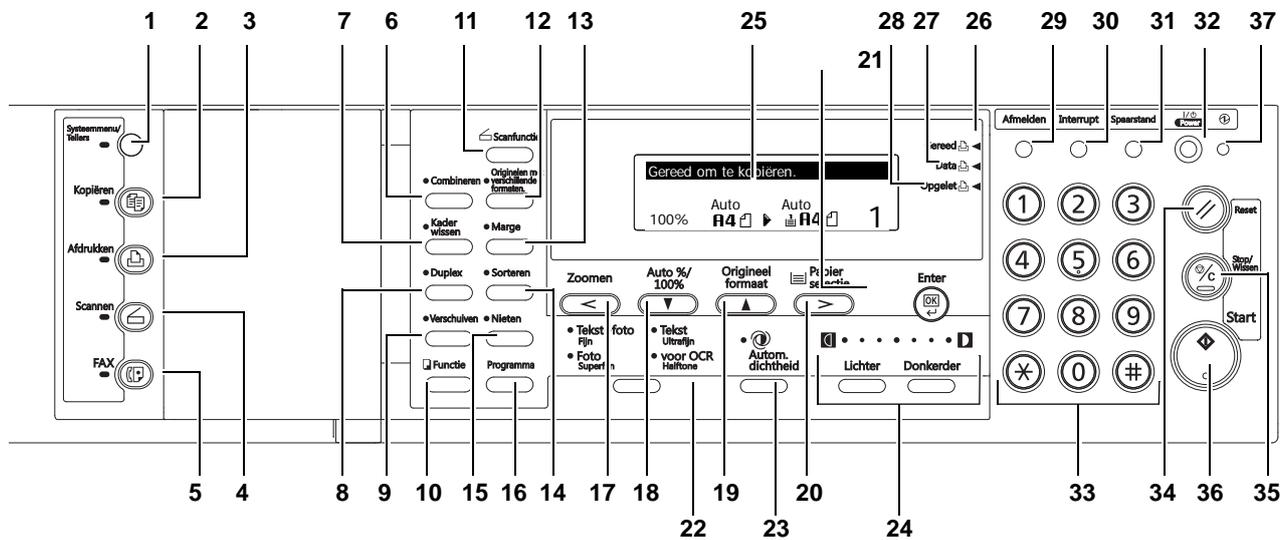

- 1 Toets Systeemmenu/Tellers en lampje
- 2 Toets Kopiëren en lampje
- 3 Toets Afdrukken en lampje
- 4 Toets Scannen en lampje
- 5 Toets FAX en lampje
- 6 Toets Combineren en lampje
- 7 Toets Kader wissen en lampje
- 8 Toets Duplex en lampje
- 9 Toets Verschuiven en lampje
- 10 Toets Functie
- 11 Toets Scanfunctie
- 12 Toets Originelen met verschillende formaten en lampje
- 13 Toets Marge en lampje
- 14 Toets Sorteren en lampje
- 15 Toets Niet en lampje
- 16 Toets Programma
- 17 Toets Zoom/<-toets
- 18 Toets Auto%/100%/▼-toets
- 19 Toets Origineel formaat/▲-toets
- 20 Toets Papierselectie/>-toets
- 21 Toets Enter

- 22 Toets voor de afdrukkwaliteit**
- 23 Toets Autom. dichtheid**
- 24 Toets voor belichting: Lighter (lichter)/Darker (donkerder)**
- 25 Berichtenschermb**
- 26 Lampje Gereed (groen lampje)**
- 27 Lampje Data (groen lampje)**
- 28 Lampje Opgelet (rood lampje)**
- 29 Toets Afmelden**
- 30 Toets Interrupt en lampje**
- 31 Toets Spaarstand en lampje**
- 32 Toets Power en lampje**
- 33 Numerieke toetsen**
- 34 Toets Reset**
- 35 Toets Stop/Wissen**
- 36 Toets Start en lampje**
- 37 Hoofdvoedingslampje**

OPMERKING

- Beginmodus (de status van het apparaat als het klaar is met opwarmen of als de Reset-toets ingedrukt wordt). In de standaardfabrieksinstellingen wordt automatisch papier van hetzelfde formaat als het origineel geselecteerd (automatische papierselectie), staat de vergrotingsfactor op 100% ingesteld, staat het aantal te maken kopieën op 1 ingesteld en is de beeldkwaliteit op **Tekst + Foto** ingesteld.
- De instellingen voor de beginmodus kunnen gewijzigd worden met behulp van de procedure voor de standaardinstellingen. Hieronder valt ook het wijzigen van de cassette die gekozen wordt in de beginmodus, de beeldkwaliteitsmodus en de belichting (automatische belichtingsmodus).

Automatische wisfunctie

Als een ingestelde tijdsduur verstreken is nadat het kopiëren gestopt is (tussen 10 en 270 seconden), keert het apparaat terug naar dezelfde instellingen als meteen na het opwarmen. Er kunnen continu kopieën gemaakt worden met dezelfde instellingen (kopieermodus, aantal exemplaren en belichtingsmodus) als de volgende kopieersessie gestart wordt voor de automatische wisfunctie geactiveerd wordt.

Berichtenschermb

Op het berichtenschermb wordt de bedieningsstatus van het apparaat weergegeven.

Schermb Kopiëren – Basis

Het volgende scherm verschijnt wanneer de toets *Kopiëren* wordt ingedrukt.

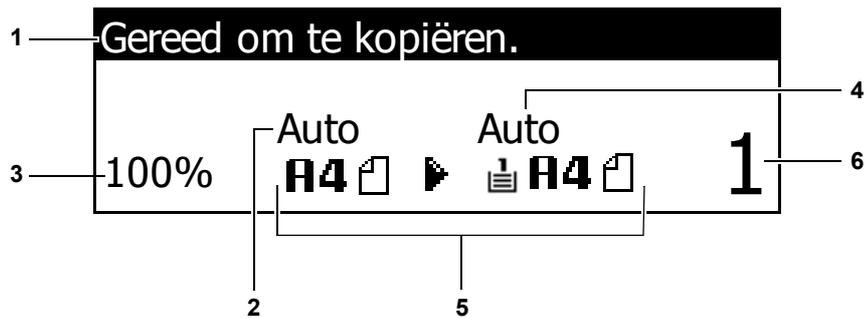

Referentie-nummer	Betekenis
1	Geeft de huidige apparaatstatus aan.
2	Verschijnt wanneer het origineelformaat automatisch wordt geselecteerd.
3	Geeft de vergrotingsfactor aan.
4	Verschijnt wanneer de <i>automatische papierselectiemodus</i> wordt geselecteerd.
5	Geeft het <i>origineelformaat</i> , het <i>papierformaat</i> en de geselecteerde cassette aan.
6	Aantal geselecteerde kopieën.

Scherm Afdrukken – Basis

Het volgende scherm verschijnt wanneer de toets **Afdrukken** wordt ingedrukt:



Referentie-nummer	Betekenis
1	Geeft de huidige status van het apparaat aan.
2	Selecteren om te schakelen tussen online en offline, om af te drukken of het afdrukken te hervatten, om een specifieke fout te wissen en om het huidige afdrukproces te annuleren en te beginnen met het afdrukken van een nieuwe pagina.
3	Selecteren om het afdrukproces stop te zetten.
4	Selecteren om de netwerkinstellingen aan te passen. Raadpleeg voor meer informatie <i>Netwerkinstellingen</i> , op pagina 2-14.

OPMERKING De volgende procedure kan ook gebruikt worden om de standaardinstellingen van de printerfuncties te wijzigen.

- 1 Druk op de toets **Menu** **Systeemmenu/Tellers**.
- 2 Druk op de toets ▲ of de toets ▼ om *Standardinstell. printer* te selecteren.



Druk op de toets **Enter**. Hetzelfde scherm verschijnt nu als wanneer MENU geselecteerd wordt in het basisscherm van de printer.

2 Voorbereiding

In dit hoofdstuk worden de volgende onderwerpen behandeld:

- Papier plaatsen 2-2
- Aansluitingen 2-11
- Het apparaat inschakelen 2-13
- Netwerkinstellingen 2-14
- Datum en tijd instellen 2-17
- De taal instellen 2-19

Papier plaatsen

Papier en andere soorten afdrukmateriaal kunnen in de *cassette* of in de *multifunctionele lade* worden geplaatst.

OPMERKING: Raadpleeg de *appendix* van de *Uitgebreide Gebruikershandleiding* voor informatie over de soorten afdrukmateriaal die kunnen worden gebruikt.

Papier voorbereiden

Wanneer u het papier uit de verpakking heeft gehaald, moet u de vellen loswaaiëren voordat u het papier plaatst.

Als u papier gebruikt dat gevouwen of gekruld is, strijkt u dit recht voordat u het papier plaatst. Als u dit niet doet, kan dit leiden tot een papierstoring.

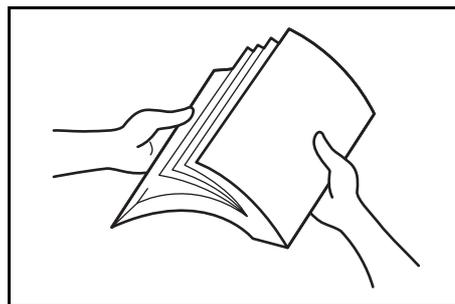

BELANGRIJK: Zorg dat nietjes en paperclips verwijderd zijn.

Plaats het papier met de zijde die in de richting van de bovenkant van de verpakking lag naar boven, als u gebruik maakt van een *cassette* en naar beneden, als u gebruik maakt van de *multifunctionele lade*.

Als u het papier bij hoge temperaturen en vochtige omstandigheden buiten de verpakking bewaart, kunnen er problemen ontstaan als gevolg van de luchtvochtigheid. Wanneer u het papier in de *cassette* of in de *multifunctionele lade* heeft geplaatst, moet u het restant papier in de oorspronkelijke verpakking bewaren en deze goed sluiten. Als het apparaat gedurende langere tijd niet wordt gebruikt, verwijdert u al het papier uit de *cassette(s)* en de *multifunctionele lade* en plaatst u het terug in de oorspronkelijke verpakking, die u vervolgens weer goed sluit.

Papier in een cassette plaatsen

U kunt de volgende papiersoorten plaatsen: standaardpapier (80 g/m²), dik papier (90 tot 105 g/m²), gerecycled papier of gekleurd papier. Er kunnen maximaal 300 vellen standaardpapier (80 g/m²) tegelijk in een cassette worden geplaatst.

De volgende papierformaten kunnen worden geplaatst: A3, B4, A4, A4R, B5, B5R, A5R, Folio, 11 × 17 inch (Ledger), 8 1/2 × 14 inch (Legal), 11 × 8 1/2 inch, 8 1/2 × 11 inch (Letter), 5 1/2 × 8 1/2 inch (Statement), 8 1/2 × 13 inch (Oficio II, 8K, 16K).

BELANGRIJK: Leg het papier bij het plaatsen in de cassette met de te bedrukken kant naar boven.

- 1** Trek de cassette helemaal uit het apparaat.

BELANGRIJK: Ondersteun de cassette wanneer u deze uit het apparaat trekt, zodat de cassette er niet plotseling uit valt.

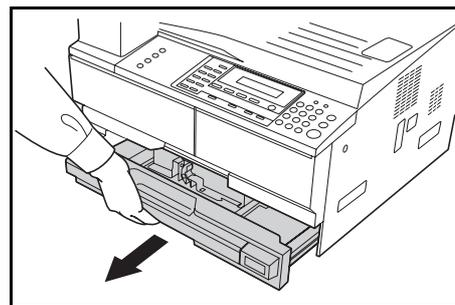

OPMERKING: Trek één cassette tegelijk uit het apparaat.

- 2** Druk de *onderplaat van de cassette* naar beneden.

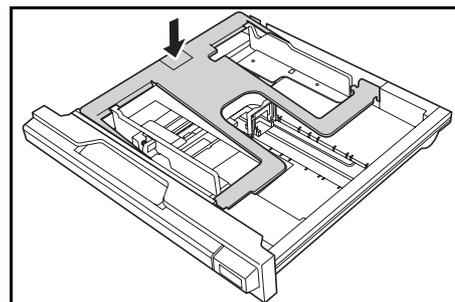

- 3** Gebruik het *instelmechanisme voor de papierbreedte* om de breedtegeleiders op het gewenste papiermaat aan te passen.

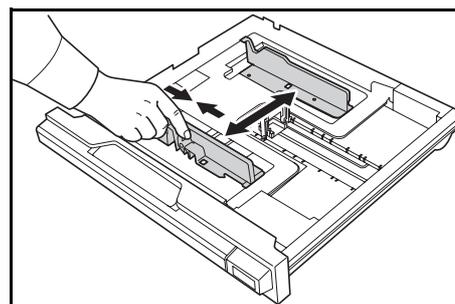

OPMERKING: De papierformaten staan op de cassette vermeld. Let erop dat de breedtegeleiders strak tegen het papier aankomen. Als er nog ruimte tussen de geleiders en het papier zit, stel de breedtegeleiders dan opnieuw in.

- 4** Gebruik het *instelmechanisme voor de papierlengte* om de lengtegeleiders op het gewenste papiermaat aan te passen.

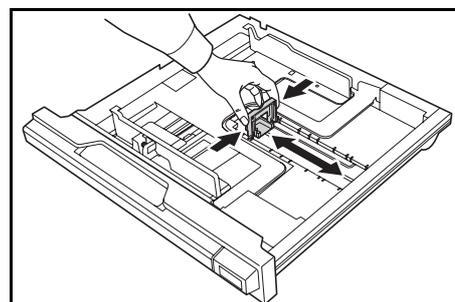

Bij het plaatsen van papier van A3-formaat of 11 × 17 inch (Ledger), schuift u de papierlengtegeleider helemaal naar rechts en drukt u deze naar beneden. Zie de afbeelding.

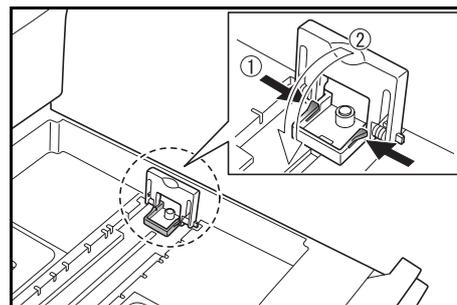

OPMERKING: De papierformaten staan op de cassette vermeld.

- 5** Plaats het papier in de cassette, met de voorste rand tegen de papierlengtegeleider.

BELANGRIJK: Stel de lengte- en breedtegeleiders altijd in voordat u het papier plaatst. Zo kunt u schuin ingevoerd papier en papierstoringen voorkomen.

Zorg dat het papier goed tegen de lengte- en breedtegeleiders aan ligt, zonder vrije ruimte ertussen. Als de geleiders niet goed zijn ingesteld, wordt in het berichtenvenster het verkeerde papierformaat weergegeven.

Zorg dat het papier niet boven de vullijnen van de breedtegeleider uitkomt.

Zorg dat de zijde die moet worden bedrukt naar boven wijst en dat het papier niet gevouwen, gekruld of beschadigd is.

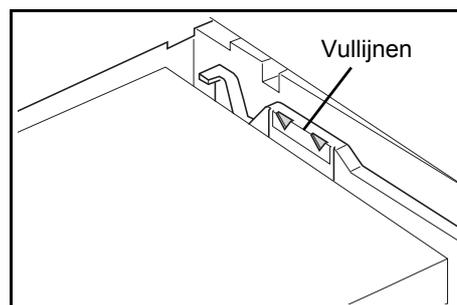
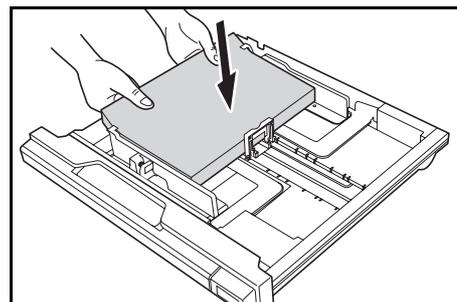

- 6** Bevestig het bijgeleverde etiket zodanig dat het papierformaat in de cassette gecontroleerd kan worden vanaf de voorkant van de cassette.

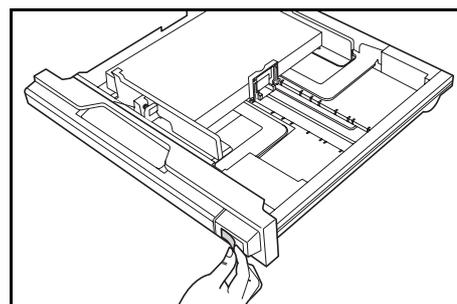

- 7** Duw de cassette stevig terug in het apparaat tot deze niet meer verder kan.

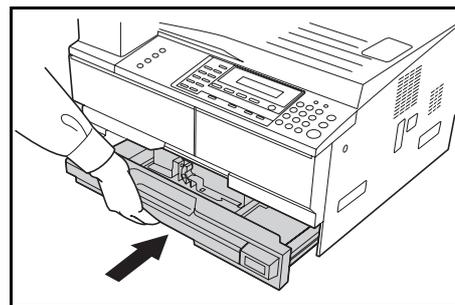

Papier in de MF-cassette plaatsen

Naast normaal en gerecycled papier kan ook speciaal papier gebruikt worden. Let erop dat u speciaal papier in de *multifunctionele lade* plaatst.

Er kunnen maximaal 100 vellen normaal (80 g/m²) papier (25 vellen A3, B4, Folio, 11 × 17" (Ledger), 8 1/2 × 14" (Legal), 8 1/2 × 13" (Oficio II) of 8K) geplaatst worden. De volgende papierformaten kunnen gebruikt worden: A3 tot A6R, briefkaart, Folio, 11 × 17" (Ledger) tot 5 1/2 × 8 1/2" (Statement), 8K, 16K en 16KR.

Hierna volgt een overzicht van de soorten en formaten papier die in het apparaat kunnen worden geplaatst, evenals het aantal vellen dat kan worden geplaatst:

Soort of formaat	Capaciteit
Standaardpapier	100 vellen (80 g/m ²)
Dun en dik papier	50 vellen (90 tot 105 g/m ²)
Hagaki	15 vellen
Gekleurd papier	100 vellen
Envelope DL, Envelope C5, Envelope #10 (Commercial #10), Monarch, Youkei 4, Youkei 2	5 vellen

- 1** Open de *multifunctionele lade*.

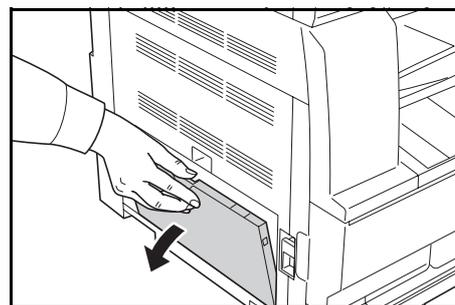

Trek het verlengstuk van de invoerlade uit volgens het papierformaat.

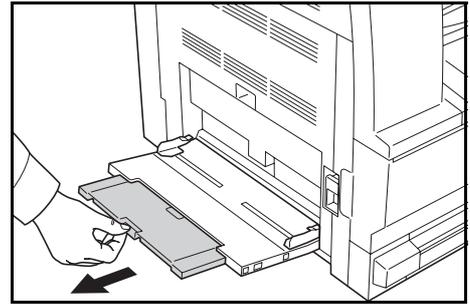

- 2** Stel de *invoergeleiders* in op de breedte van het papier.

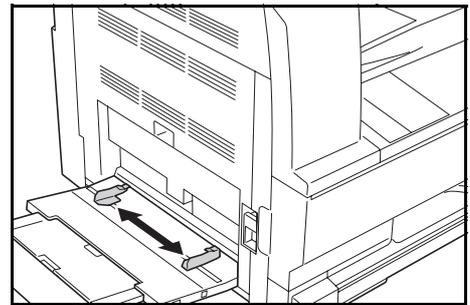

- 3** Schuif het papier zover mogelijk langs de *invoergeleiders* de lade in.

Zorg dat de *invoergeleiders* zich strak tegen de zijkanten van het papier aan bevinden.

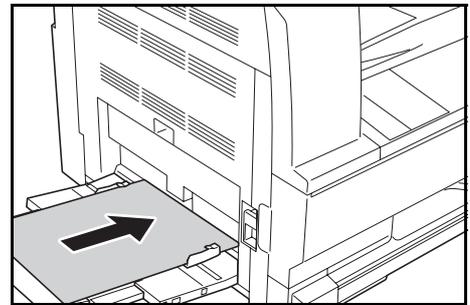

BELANGRIJK: Strijk gekrulde briefkaarten en andere soorten dik papier glad voordat u dit papier in het apparaat plaatst. Als de kwaliteit van het papier niet voldoende is, wordt het mogelijk niet ingevoerd.

Plaats alleen papier in de lade wanneer u van plan bent dit papier te gebruiken en laat geen papier in de lade achter gedurende langere perioden.

Als u papier in de *multifunctionele lade* plaatst, moet het papier met de te kopiëren of de te bedrukken zijde naar beneden worden geplaatst. Let erop dat er geen kreukels enzovoort in het papier zitten. Gekreukt papier kan vastlopen.

Briefkaarten en enveloppen in de multifunctionele lade plaatsen

- 1 Wanneer u een briefkaart of envelop plaatst, open dan de papierstopper zoals weergegeven in de afbeelding.

Bij liggend geïntendeerde enveloppen, moet de flap dicht zijn. Schuif de envelop zo ver mogelijk langs de geleiders en houd daarbij de te bedrukken zijde naar boven en de kant met de flap naar u toe gericht. Bij staand geïntendeerde enveloppen, moet de flap dicht zijn. Schuif de envelop zo ver mogelijk langs de geleiders en houd daarbij de te bedrukken zijde naar beneden en de kant met de flap naar de opening gericht.

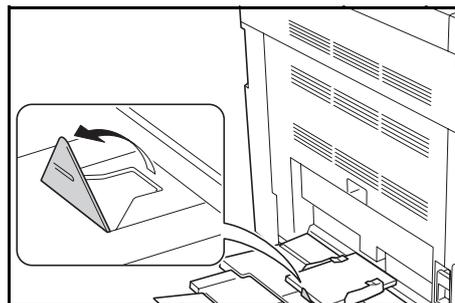

Er kunnen maximaal vijf enveloppen geplaatst worden.

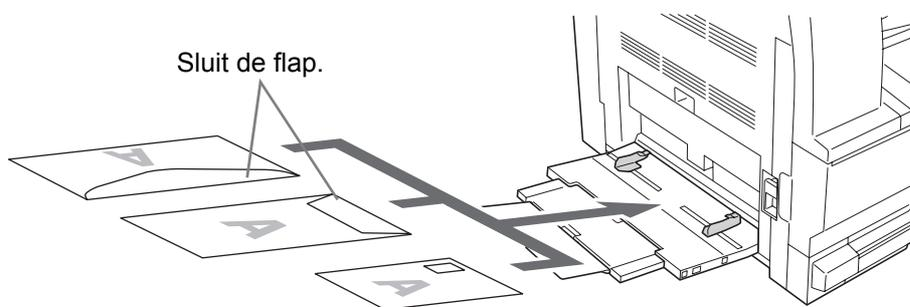

BELANGRIJK: Hoe u de enveloppen precies moet plaatsen (richting en kant) hangt af van het soort envelop. Zorg dat u ze op de juiste manier plaatst want anders kunnen ze in de verkeerde richting of op de verkeerde kant worden bedrukt.

Papierformaat en papiersoort voor de multifunctionele lade

Lees de volgende instructies om het papierformaat en de papiersoort in te stellen, voordat u gebruik gaat maken van de *multifunctionele lade*.

Papiersoort

Stel het papierformaat in dat gebruikt zal worden in de multifunctionele lade. Als het papierformaat onbekend is of als er geen specifieke papierformaatinstelling nodig is, selecteer dan Universal.

Regulier papierformaat:

De volgende reguliere papierformaten zijn beschikbaar:

- A3, B4, A4R, A4, B5R, B5, A5R, B6R, A6R, 8 1/2 × 11 inch (Letter), 11 × 8 1/2 inch, Folio.

1 Druk op de toets **[Systeemmenu/Tellers]**.

2 Druk op ▲ of ▼ om *Instelling MF Lade* te selecteren en druk op **[Enter]**.

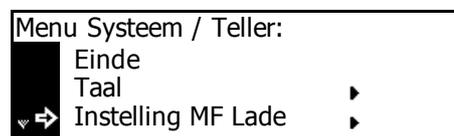

3 Druk op ▲ of ▼ om het gewenste papierformaat te selecteren en druk op **[Enter]**.

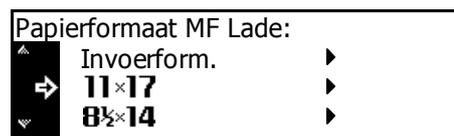

Het scherm *Papierformaat MF Lade* verschijnt. Selecteer de gewenste *Papiersoort* en volg daarbij de instructies op pagina *pagina 2-10*.

Ander regulier papierformaat:

De volgende andere reguliere papierformaten zijn beschikbaar:

- 11 × 17" (Ledger), 8 1/2 × 14" (Legal), 8 1/2 × 13" (Oficio II), 5 1/2 × 8 1/2" (Statement), HAGAKI, Executive, ISO B5, Envelope DL, Envelope C5, Envelope C4, Comm. #10, Comm. #9, Comm. #6-3/4, Monarch, OufukuHagaki, YOUKEI 2, YOUKEI 4, 8K, 16KR, 16K

1 Druk op **[Systeemmenu/Tellers]**.

2 Druk op ▲ of ▼ om *Instelling MF Lade* te selecteren en druk op **[Enter]**.

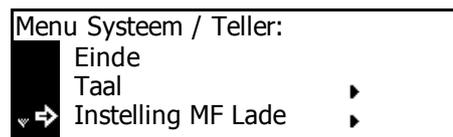

3 Druk op ▲ of ▼ om *Ander reg. formaat* te selecteren en druk op **[Enter]**.

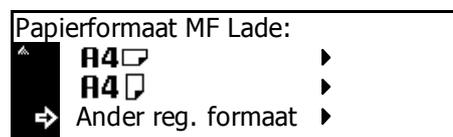

4 Druk op ▲ of ▼ om het gewenste papierformaat te selecteren en druk op **[Enter]**.

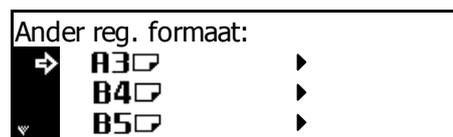

Het scherm *Papierformaat MF Lade* verschijnt. Selecteer de gewenste *Papiersort* en volg daarbij de instructies op pagina *pagina 2-10*.

Invoerformaat:

1 Druk op **[Systeemmenu/Tellers]**.

2 Druk op **▲** of **▼** om *Instelling MF Lade* te selecteren en druk op **[Enter]**.



3 Druk op **▲** of **▼** om *Invoerform.* te selecteren en druk op **[Enter]**.

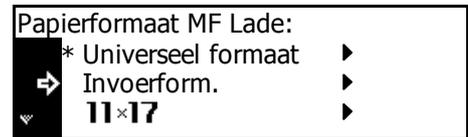

4 Druk op **<** of **>** om de lengte te selecteren. De volgende lengten kunnen worden geselecteerd: 98 tot 297 mm in stappen van 1 mm.



Druk op **▼** om de breedte te selecteren.

5 Druk op **<** of **>** om de breedte te selecteren. De volgende breedten kunnen worden geselecteerd: 148 tot 432 mm in stappen van 1 mm.

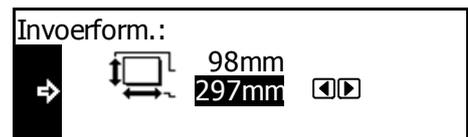

Druk op **[Enter]**. Het scherm *Papiersoort MF Lade* verschijnt.

Selecteer de gewenste *Papiersoort* en volg daarbij de instructies op *pagina 2-10*.

Papiersoort

De volgende papiersoorten zijn beschikbaar:

- *Normaal, Transparant, Voorgedrukt, Etiketten, Zwaar, Gerecycled, Vellum, Ruw, Briefhoofd, Kleur, Geperforeerd, Envelop, Kaarten, Dik papier, Hoge kwaliteit, Speciaal 1 (tot 8)*

1 Wanneer u het gewenste papierformaat heeft geselecteerd, drukt u op **▲** of **▼** om de gewenste papiersoort te selecteren.



Druk op **[Enter]**. Het scherm *Kopiëren – Basis* verschijnt.

Aansluitingen

Het apparaat aansluiten op het netwerk

Sluit het apparaat op het netwerk aan met een netwerkkabel (10Base-T of 100Base-TX).

- 1 Til de afdekplaat van de hoofdschakelaar rechts op het apparaat omhoog en zet de *AAN/UIT-schakelaar* op *UIT* (O). Verwijder vervolgens de stekker van het netsnoer uit het stopcontact.

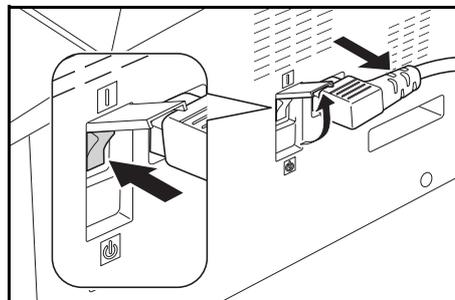

- 2 Sluit de netwerkkabel aan op de *netwerkaansluiting* rechts op het apparaat.

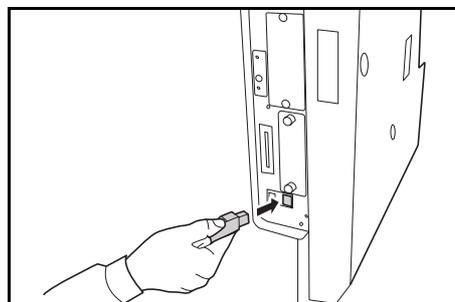

- 3 Sluit het andere uiteinde van de netwerkkabel aan op uw netwerkkapparaat (hub).
- 4 Programmeer de vereiste netwerkinstellingen. Raadpleeg voor meer informatie *Netwerkinstellingen*, op pagina 2-14.

De USB-kabel aansluiten

Om het apparaat rechtstreeks op uw computer aan te sluiten, moet u een USB-kabel gebruiken.

BELANGRIJK: Schakel het apparaat altijd uit (O) en verwijder de stekker van het netsnoer uit het stopcontact voordat u de printerkabel aansluit.

De computer moet ook uitgeschakeld zijn.

- 1 Til de afdekplaat van de hoofdschakelaar rechts op het apparaat omhoog en zet de AAN/UIT-schakelaar op UIT (O). Verwijder vervolgens de stekker van het netsnoer uit het stopcontact.

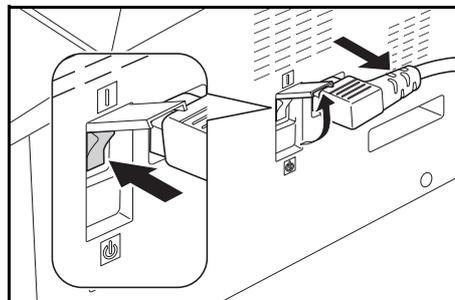

- 2 Sluit de printerkabel aan op de USB-aansluiting, die zich op de rechterkant van het apparaat bevindt.

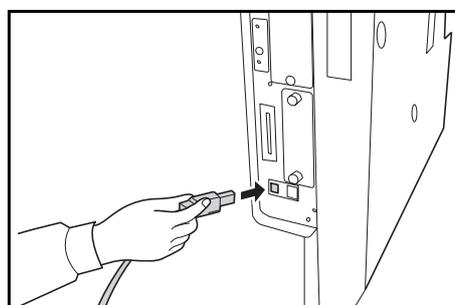

- 3 Sluit het andere uiteinde van de kabel aan op de USB-aansluiting op uw computer.

Het apparaat aansluiten op het stroomnet

- 1 Sluit het netsnoer aan op de *netsnoeraansluiting* rechts op het apparaat.
- 2 Sluit het andere uiteinde van het netsnoer aan op een stopcontact.

Het apparaat inschakelen

Til de afdekplaat van de hoofdschakelaar rechts op het apparaat omhoog en zet de *AAN/UIT-schakelaar* op *AAN* (|).

Het apparaat begint op te warmen.

Wanneer het apparaat is opgewarmd, gaat het groene lampje *Start* branden.

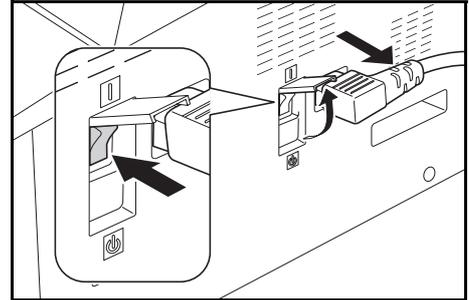

Netwerkinstellingen

IP-adres instellen

Het IP-adres dat u moet invoeren, kunt u navragen bij uw netwerkbeheerder voor u deze instelling uitvoert.

Voor u het IP-adres invoert volgens de onderstaande instructies, moet u de DHCP-instelling op Uit instellen en de TCP/IP-instelling op Aan.

OPMERKING: Wijzigingen aan de netwerkinstellingen worden van kracht wanneer u het apparaat uit en weer in heeft geschakeld.

1 Druk op **[Afdrukken]**.

2 Druk op ▲ of ▼ om *MENU* te selecteren en druk op **[Enter]**.

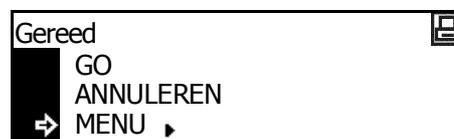

3 Druk op ▲ of ▼ om *Interface* te selecteren en druk op **[Enter]**.

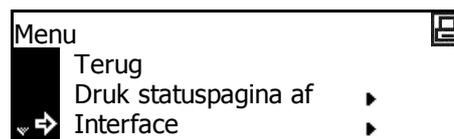

4 Druk op ▲ of ▼ om *Netwerk* te selecteren en druk op **[Enter]**.

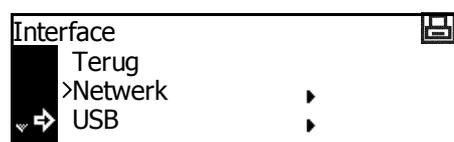

5 Druk op ▲ of ▼ om *TCP/IP* te selecteren en druk op **[Enter]**.

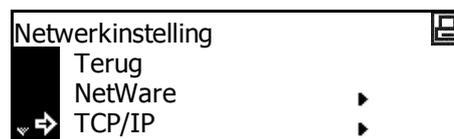

6 Druk op ▲ of ▼ om *Wijzig nr.* te selecteren en druk op **[Enter]**.

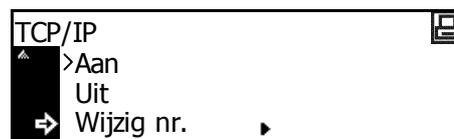

7 Druk op ▲ of ▼ om *IP-adres* te selecteren en druk op **[Enter]**.

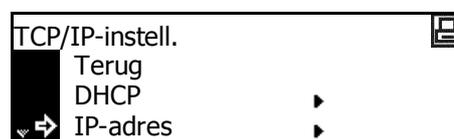

8 Voer met het toetsenblok het adres in. Typ het eerste gedeelte van het *IP-adres* in het gemarkeerde gebied en druk op **[#]**.

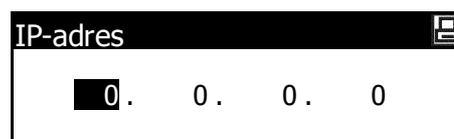

- 9** Voer het volgende segment in en druk op **[#]**.

Volg dezelfde procedure voor de resterende segmenten.

Druk op **[Enter]** als het hele adres is ingevoerd.

Subnetmasker instellen

Ga door vanaf de vorige stap 9 om het adres van het *subnetmasker* te registreren.

OPMERKING: Raadpleeg de netwerkbeheerder als u niet zeker weet wat het adres van het *subnetmasker* is.

- 1** Ga naar het scherm *TCP/IP-instell..*

- 2** Druk op ▲ of ▼ om *Subnetmasker* te selecteren en druk op **[Enter]**.

- 3** Het adres van het *subnetmasker* moet op dezelfde manier worden ingevoerd als het *IP-adres*. Zie stap 8 en 9 van *IP-adres instellen*.

Druk op **[Enter]** als het hele adres is ingevoerd.

Standaardgateway registreren

Ga door vanaf de vorige stap 3 om de *standaardgateway* te registreren.

OPMERKING: Raadpleeg de netwerkbeheerder als u niet zeker weet wat het adres van de *standaardgateway* is.

1 Ga naar het scherm *TCP/IP-instell.*

2 Druk op ▲ of ▼ om *Gateway* te selecteren en druk op **[Enter]**.



3 Het adres van de *gateway* moet op dezelfde manier worden ingevoerd als het *IP-adres*. Zie stap 8 en 9 van *IP-adres instellen*.

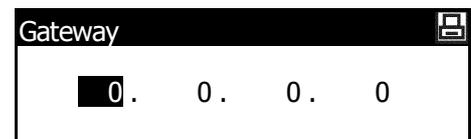

Druk op **[Enter]** als het hele adres is ingevoerd.

4 Druk op **[Reset]**, als alle netwerkinstellingen zijn ingevoerd.

Het scherm *Afdrukken – Basis* verschijnt.

Datum en tijd instellen

Volg deze instructies om de huidige datum en tijd, het tijdsverschil met *Greenwich Mean Time (GMT)* en de zomertijd in te stellen.

1 Druk op **[Systeemmenu/Tellers]**.

2 Druk op ▲ of ▼ om *Standinstell. machine* te selecteren en druk op **[Enter]**.

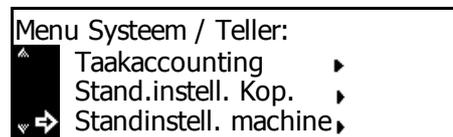

3 Gebruik het toetsenblok om de 4 cijferige beheercode in te voeren.



OPMERKING: De in de fabriek ingestelde standaardbeheercode is '1800' voor het 18-ppm-model en '2200' voor het 22-ppm-model. Het scherm *Standaardinstell. machine* verschijnt.

4 Druk op ▲ of ▼ om *Datum/Tijd* te selecteren en druk op **[Enter]**.

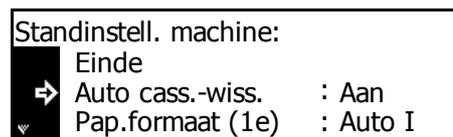

5 Druk op ▲ of ▼ om *Tijdzone* te selecteren.

Druk op < of > om het verschil in tijd met *Greenwich Mean Time* in te stellen.

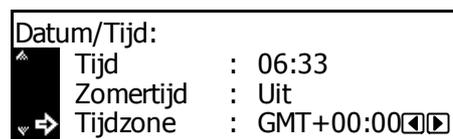
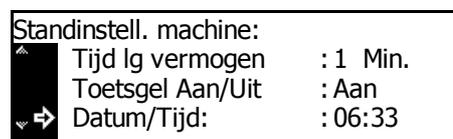

6 Druk op ▲ of ▼ om *Tijd* te selecteren.

Druk op < of > om de huidige tijd in te stellen.

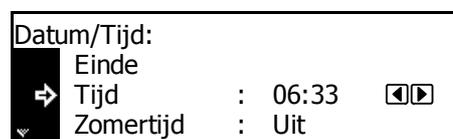

7 Druk op ▲ of ▼ om *Zomertijd* te selecteren.

Druk op < of > om de zomertijd in te stellen op *Aan* of *Uit*.

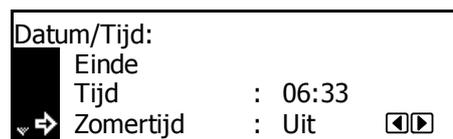

- 8** Druk op ▲ of ▼ om *Jaar* te selecteren.
Druk op < of > om het huidige jaar in te stellen.

Datum/Tijd:	
▲	Zomertijd : Uit
	Tijdzone : GMT+00:00
▼ →	Jaar : 7 ◀▶

- 9** Druk op ▲ of ▼ om *Maand* te selecteren.
Druk op < of > om de huidige maand in te stellen.

Datum/Tijd:	
▲	Tijdzone : GMT+00:00
	Jaar : 7
▼ →	Maand : 11 ◀▶

- 10** Druk op ▲ of ▼ om *Dag* te selecteren.
Druk op < of > om de huidige dag in te stellen.

Datum/Tijd:	
▲	Jaar : 7
	Maand : 11
→	Dag : 28 ◀▶

- 11** Wanneer datum en tijd zijn ingevoerd, drukt u op ▲ of ▼ om *End* te selecteren. Vervolgens drukt u op **[Enter]**.

Datum/Tijd:	
→	End
	Tijd : 06:33
▼	Zomertijd : Uit

- 12** Druk op **[Reset]**.
Het scherm *Kopiëren – Basis* verschijnt.

De taal instellen

U kunt kiezen welke taal in het berichtenscherm wordt gebruikt.

U kunt kiezen uit de volgende talen:

- Engels (English), Frans (Français), Duits (Deutsch), Italiaans (Italiano), Nederlands (Nederlands), Spaans (Español), Russisch (Русский) en Portugees (Português)

3 Basishandelingen

Dit hoofdstuk bevat uitleg over de volgende onderwerpen:

- Basishandelingen voor kopiëren 3-2
- Zoomkopieën maken 3-5
- Duplex-modus 3-8
- Gecombineerd kopiëren 3-13
- Kopiëren met sorteren 3-12
- Onderbrekingsmodus 3-17
- Energiebesparingsmodus 3-20
- Automatische slaapmodus 3-21
- Basisprocedure voor afdrukken 3-22

Basishandelingen voor kopiëren

- 1** Til de afdekplaat van de hoofdschakelaar rechts op het apparaat omhoog en zet de *AAN/UIT-schakelaar* op *AAN* (|).

Wanneer het apparaat is opgewarmd, gaat het lampje *Start* branden.

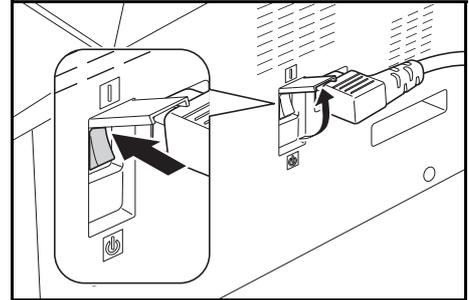

- 2** Open de *afdekklep* en plaats het origineel met de beeldzijde naar beneden op de *glasplaat*. Leg het origineel exact in de achterste linkerhoek van de *glasplaat*.

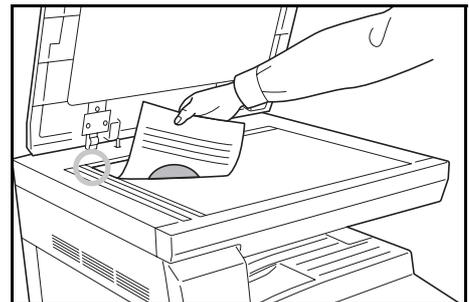

OPMERKING: Als de optionele *documententoevoer* op het apparaat is geïnstalleerd, raadpleeg *Documententoevoer op pagina 4-3*.

- 3** Selecteer het papierformaat.

Als *Auto* verschijnt, dan wordt voor de kopie automatisch hetzelfde papierformaat geselecteerd als dat van het origineel.



Druk op **[Papierselectie]** om de papierselectie te wijzigen.

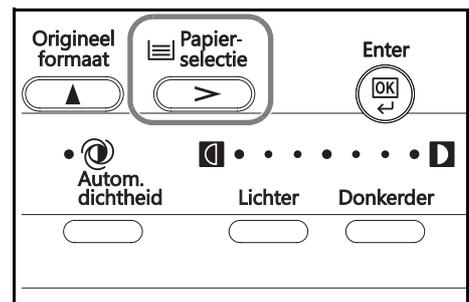

- 4** Druk op de toets voor de **afdrukkwaliteit** om de gewenste afdrukkwaliteitsmodus te selecteren.

Het lampje van de geselecteerde modus gaat branden.

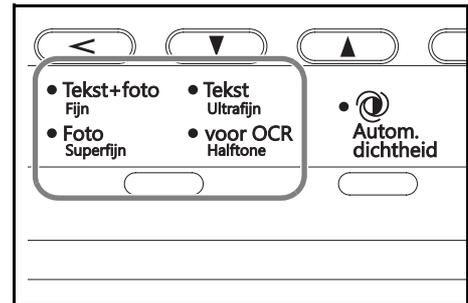

Afdrukkwaliteitsmodus	Beschrijving
Text+Photo	Selecteer deze modus voor originelen die uit een combinatie van tekst en afbeeldingen bestaan.
Photo	Selecteer deze modus voor originelen die voornamelijk uit foto's bestaan.
Text	Selecteer deze modus voor originelen die voornamelijk uit tekst bestaan.

- 5** De *belichting* kan automatisch of handmatig worden aangepast.

Druk op [**Autom. dichtheid**] om het apparaat de optimale belichting voor het origineel te laten selecteren.

Druk op [**Lichter**] of [**Donkerder**], als u de kopieerbelichting handmatig wilt instellen. Er zijn 7 belichtingsniveaus.

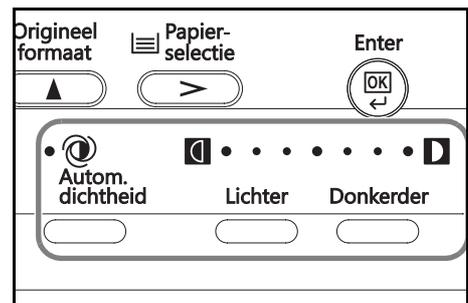

Op het scherm verschijnt het huidige belichtingsniveau.

OPMERKING: Als u *Foto* heeft geselecteerd, kan *Autom. dichtheid* niet worden gebruikt.

- 6** Voer het gewenste aantal kopieën in.
Het maximaantal is 999.
- 7** Druk op [**Start**]. Het kopiëren begint onmiddellijk nadat het groene lampje *Start* is gaan branden.

- 8** Voltooide kopieën worden afgeleverd in de *opvangbak*.

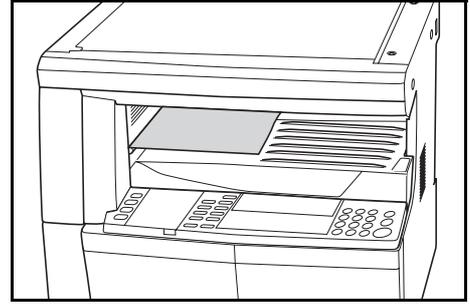

OPMERKING: De capaciteit van de *opvangbak* is 250 vel standaardpapier (80 g/m²). De capaciteit varieert afhankelijk van het soort papier dat wordt gebruikt.



VOORZICHTIG: Schakel de hoofdschakelaar (○) uit, als de optionele *fax-kit* is geïnstalleerd en het apparaat gedurende een korte periode (bijvoorbeeld 's nachts) niet wordt gebruikt. Als het apparaat langere tijd niet wordt gebruikt (bijvoorbeeld tijdens vakanties), neemt u voor de veiligheid de stekker uit het stopcontact.

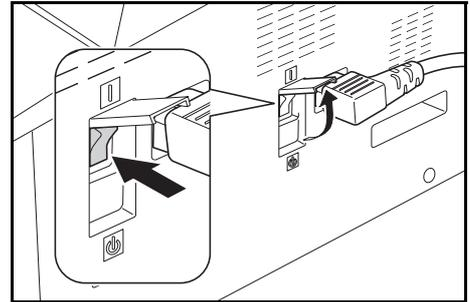

OPMERKING: Als de optionele *fax-kit* is geïnstalleerd en de hoofdschakelaar is uitgeschakeld of de stekker bevindt zich niet in het stopcontact, kunnen er geen faxberichten worden verzonden en ontvangen.

Zoomkopieën maken

Het is mogelijk de *zoomfactor* te wijzigen om grotere of kleinere kopieën te maken.

De volgende modi zijn beschikbaar voor het selecteren van de gewenste *zoomfactor*.

Modus	Beschrijving
Auto-zoom	Met deze modus wordt de <i>zoomfactor</i> zo aangepast dat de gekopieerde afbeelding op het geselecteerde papierformaat past.
Zoommodus	De <i>zoomfactor</i> kan desgewenst in stappen van 1% worden ingesteld op alle waarden tussen de 25 en 400%.
Vooraf ingestelde zoommodus	In deze modus wordt bij het kopiëren een van de <i>vooraf ingestelde zoomfactoren</i> gebruikt. De volgende factoren zijn beschikbaar: <ul style="list-style-type: none"> • 100%, Automatisch, 400% (max.), 200% (A5 → A3), 141% (A4 → A3, A5 → A4), 127% (Folio → A3), 106% (11 × 15 inch → A3), 90% (Folio → A4), 75% (11 × 15 inch → A4), 70% (A3 → A4, A4 → A5), 50% (A3 → A5), 25% (min.)

OPMERKING: Wanneer de vergrotingsfactor hoger is dan 201%, dan wordt het beeld voor het kopiëren 90° gedraaid tegen de richting van de klok.

Auto-zoom

Met deze modus wordt de *zoomfactor* zo aangepast dat de gekopieerde afbeelding op het geselecteerde papierformaat past.

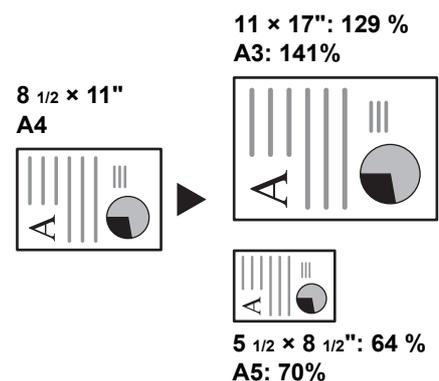

OPMERKING: U kunt een standaardinstelling opgeven zodat het Automatisch selecteren van de zoomfactor geselecteerd wordt wanneer u een cassette kiest.

- 1** Plaats het origineel en druk op **[Auto% / 100%]**.
Auto % verschijnt op het scherm.
- 2** Druk op **[Papierselectie]** om het gewenste kopieerpapier te selecteren.
De zoomfactor verschijnt op het scherm.
- 3** Druk op **[Start]**.
Het origineel wordt gekopieerd en de afmetingen worden automatisch zo aangepast dat het origineel op het geselecteerde papier past.

Zoommodus

In deze modus kan de zoomfactor worden ingesteld tussen 25 en 400% in stappen van 1%.

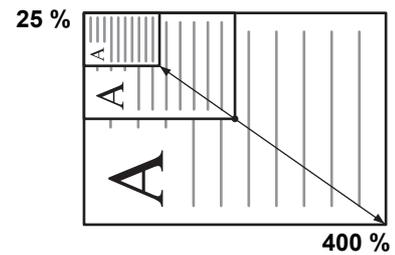

1 Plaats het origineel en druk op **[Zoom]**.

2 Voer met het toetsenblok de zoomfactor in.

De zoomfactor verschijnt. (In dit voorbeeld is '118%' opgegeven).

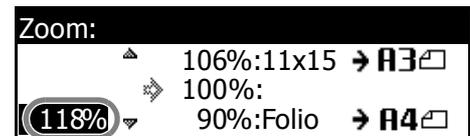

Druk op **[Enter]**.

3 Druk op **[Start]**.

Voltooid kopieën worden afgeleverd in de *opvangbak*.

Vooraf ingestelde zoommodus

In deze modus wordt bij het kopiëren een van de *vooraf ingestelde zoomfactoren* gebruikt.

1 Plaats het origineel en druk op **[Zoom]**.

2 Druk op ▲ of ▼ om de gewenste zoomfactor te selecteren en druk op **[Enter]**.

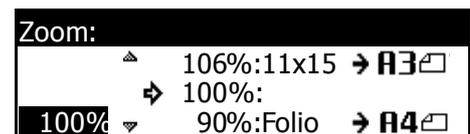

De zoomfactor verschijnt.



3 Druk op **[Start]**.

Voltooid kopieën worden afgeleverd in de *opvangbak*.

Duplex-modus

Als de optionele *duplexeenheid* is geïnstalleerd, kunnen er tweezijdige kopieën worden gemaakt van een- of tweezijdige originelen.

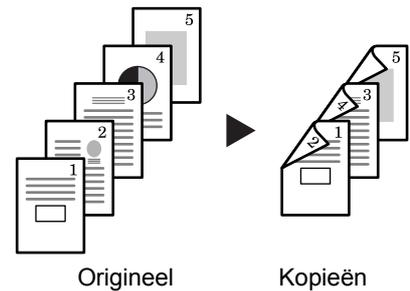

De volgende *duplexmodi* zijn beschikbaar:

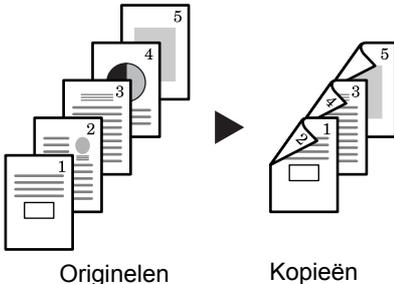
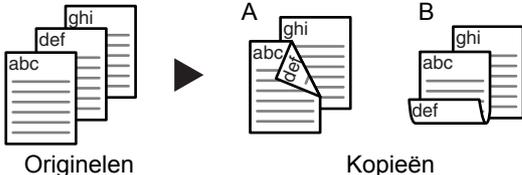
Modus	Beschrijving
<p>1-zijdig → 2-zijdig</p>	<p>Er worden tweezijdige kopieën gemaakt van eenzijdige originelen. Als het aantal originelen oneven is, is de achterzijde van de laatste gekopieerde pagina leeg.</p>  <p>De volgende opties zijn beschikbaar bij <i>Zadelsteekrichting</i>:</p> <ul style="list-style-type: none"> • Links → Inbindrand links op de kopieën: de afbeeldingen van de tweede zijde worden gekopieerd zonder eerst te worden geroteerd. De kopieën kunnen aan de linkerkant worden ingebonden en de afbeeldingen bevinden zich in de juiste richting...A • Bovenkant → Inbindrand aan de bovenkant van de kopieën: de afbeeldingen van de tweede zijde worden 180 graden geroteerd. De kopieën kunnen aan de bovenkant worden ingebonden en de afbeeldingen bevinden zich in de juiste richting...B 

Modus	Beschrijving
<p>2-zijdig → 2-zijdig</p>	<p>Er worden tweezijdige kopieën gemaakt van tweezijdige originelen.</p> <div data-bbox="790 324 1236 504" style="text-align: center;"> </div> <hr/> <p>OPMERKING: De papierformaten die kunnen worden gebruikt, zijn A3 tot A5R, Folio, 11 × 17 inch (Ledger), 8 1/2 × 14 inch (Legal), 8 1/2 × 11 inch (Letter), 11 × 8 1/2 inch, 5 1/2 × 8 1/2 inch (Statement) en 8 1/2 × 13 inch (Oficio II, 8K, 16K, 16KR).</p>
<p>Boek → 2-zijdig</p>	<p>Er worden tweezijdige kopieën gemaakt van een opengeslagen origineel, bijvoorbeeld een tijdschrift of een boek.</p> <div data-bbox="766 817 1260 996" style="text-align: center;"> </div> <hr/> <p>OPMERKING: De origineelformaten die kunnen worden gebruikt, zijn A3, B4, A4R, B5R, A5R, 11 × 17 inch (Ledger) en 8 1/2 × 11 inch (Letter, 8K). De papierformaten zijn beperkt tot 16K voor specificaties in inches en A4 en B5 voor specificaties in mm. Het papierformaat kan worden gewijzigd en de zoomfactor kan op het papierformaat worden aangepast.</p>

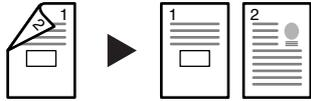
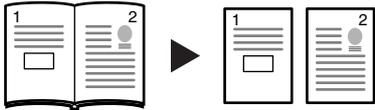
Modus	Beschrijving
<p>2-zijdig → 1-zijdig</p>	<p>Er worden eenzijdige kopieën gemaakt van tweezijdige originelen.</p> <div style="text-align: center;">  <p>Origineel Kopieën</p> </div> <p>De volgende opties zijn beschikbaar voor de <i>stikzijde van het origineel</i>:</p> <ul style="list-style-type: none"> • <i>Links</i> → Inbindrand links op de originelen: de afbeeldingen op de tweede zijde van de originelen worden gekopieerd zonder te worden geroteerd, zodat ze in de juiste richting op de kopieën verschijnen. • <i>Bovenkant</i> → Inbindrand aan de bovenkant van de originelen: de afbeeldingen op de tweede zijde van de originelen worden 180 graden geroteerd, zodat ze in de juiste richting op de kopieën verschijnen.
<p>Boek → 1-zijdig</p>	<p>Er worden eenzijdige kopieën gemaakt van een opengeslagen origineel, bijvoorbeeld een tijdschrift of een boek.</p> <div style="text-align: center;">  </div> <hr/> <p>OPMERKING: De origineelformaten die kunnen worden gebruikt, zijn A3, B4, A4R, B5R, A5R, 11 × 17 inch (Ledger) en 8 1/2 × 11 inch (Letter, 8K). De papierformaten zijn beperkt tot 16K voor specificaties in inches en A4 en B5 voor specificaties in mm.</p> <p>Het papierformaat kan worden gewijzigd en de zoomfactor kan op het papierformaat worden aangepast.</p>

1 Plaats het origineel en druk op **[Duplex]**.

2 Druk op ▲ of ▼ om de *duplex-modus* te selecteren en druk op **[Enter]**.



Als **[1-zijdig → 2-zijdig]** is geselecteerd, drukt u op ▲ of ▼ om de gewenste *zadelsteek richting* te selecteren en drukt u op **[Enter]**.

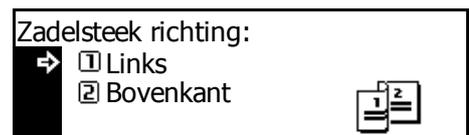

3 Druk op **[Start]**.

Als u de optionele *documenten-toevoer* gebruikt, wordt het kopieerproces automatisch voltooid.

Als u de glasplaat gebruikt, verschijnt er een bericht wanneer u het volgende origineel moet plaatsen. Plaats het volgende origineel en druk op **[Start]**.

Als alle originelen gescand zijn, drukt u op **[Enter]**.

Kopiëren met sorteren

In één bewerking kunnen meerdere originelen naar het geheugen worden gescand en het gewenste aantal sets kopieën worden gemaakt.

Het maximaal aantal originelen dat kan worden gescand, is afhankelijk van het beschikbare geheugen van het apparaat.

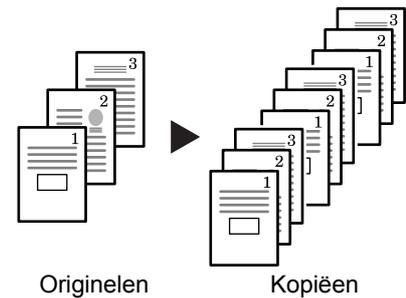

OPMERKING: Als de optionele *documententoevoer* is geïnstalleerd, kan de *sorteermodus* als standaard worden ingesteld.

- 1** Plaats het origineel en druk op **[Sorteren]**.
- 2** Voer met de numerieke toetsen het gewenste aantal kopieën in.
- 3** Druk op **[Start]**.

Als u de optionele *Documenten-toevoer* gebruikt, wordt het kopieerproces automatisch voltooid.

Als u de glasplaat gebruikt, verschijnt er een bericht wanneer u het volgende origineel moet plaatsen. Plaats het volgende origineel en druk op **[Start]**.

Als alle originelen gescand zijn, drukt u op **[Enter]**.

Gecombineerd kopiëren

Twee of vier originelen worden verkleind en op één vel gekopieerd. Bovendien kan elk origineel omkaderd worden met een zwarte rand of een stippellijn.

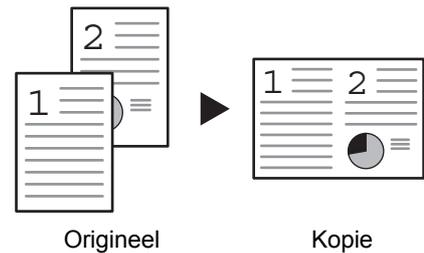

NOTA: Het formaat van zowel het origineel als van het kopieerpapier moet standaard zijn.

Gebruik deze mode om twee originelen op één vel te kopiëren.:

Mode	Beschrijving
------	--------------

Gebruik deze mode om twee originelen op één vel te kopiëren.

2-naar-1

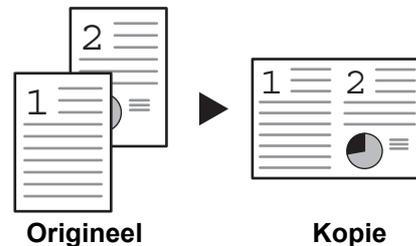

Gebruik deze mode om vier originelen op één vel te kopiëren.

4-naar-1
(horizontaal)

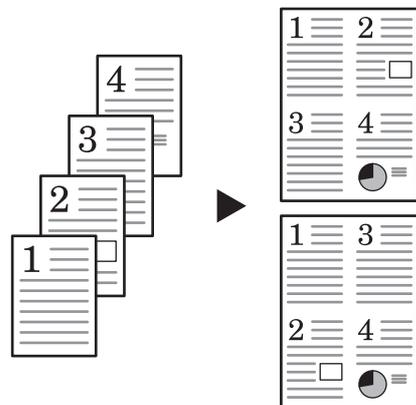

4-naar-1
(verticaal)

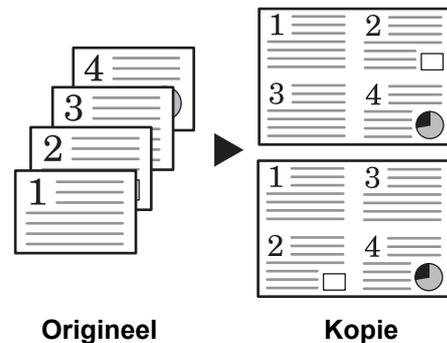

2-naar-1

De richting van de originelen en het gekopieerde resultaat staan hieronder afgebeeld.

Gebruik van de glasplaat:

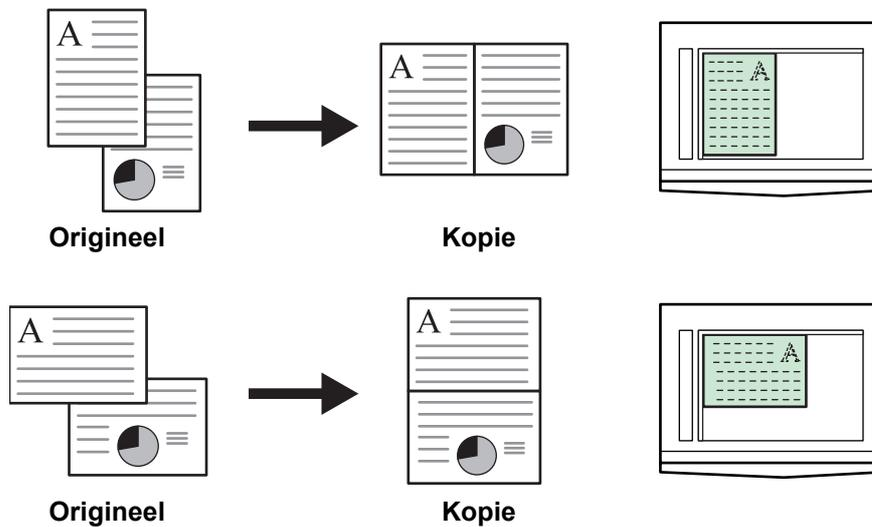

Gebruik van de documenttoevoer:

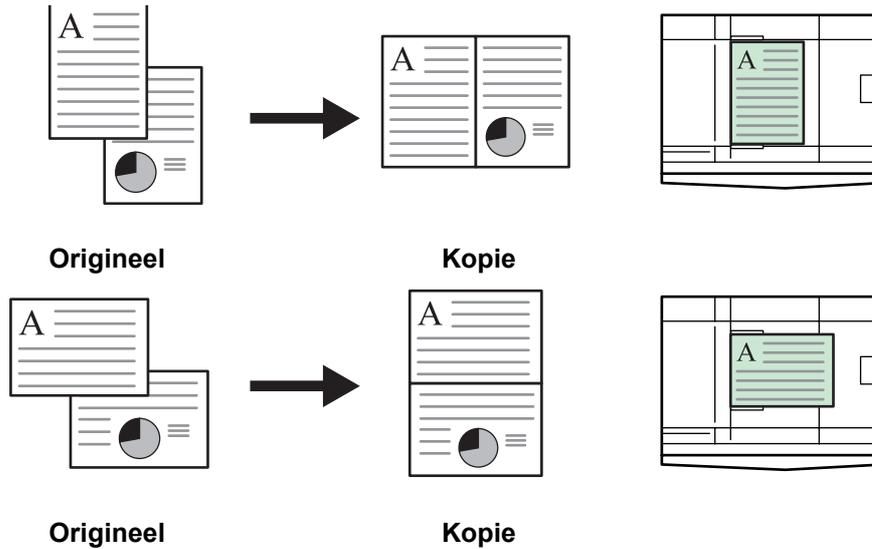

4-naar-1 (horizontaal)

De richting van de origineel en het gekopieerde resultaat staan hieronder afgebeeld.

Gebruik van de glasplaat:

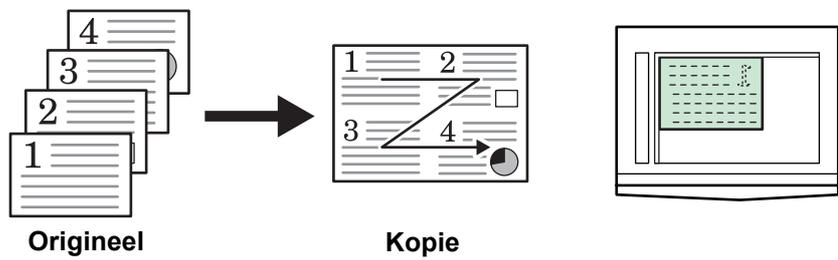
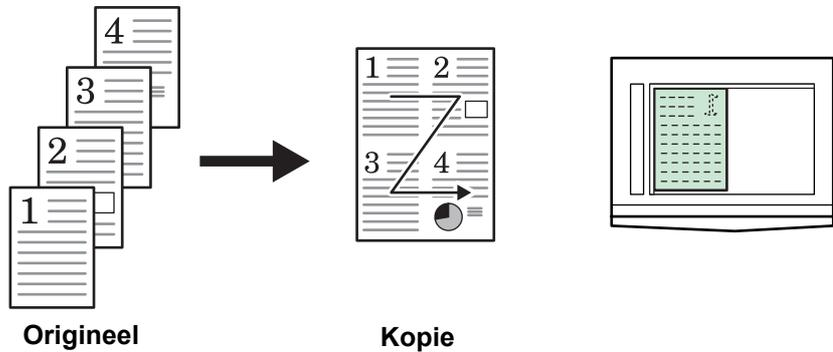

Gebruik van de documenttoevoer:

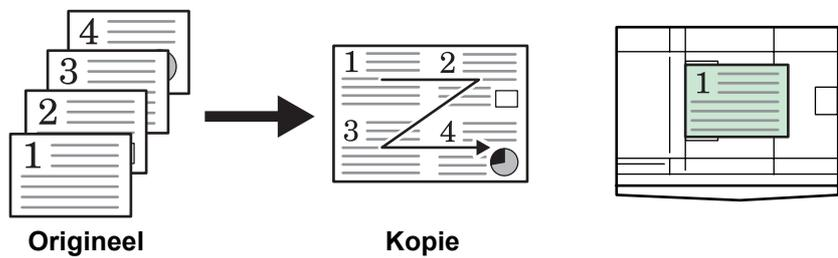
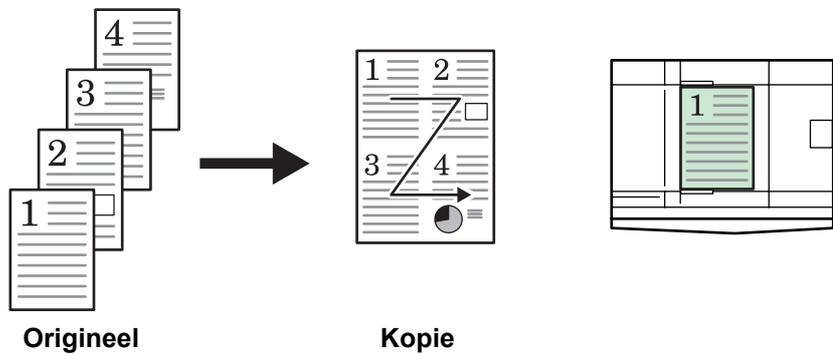

4-naar-1 (verticaal)

De richting van de originelen en het gekopieerde resultaat staan hieronder afgebeeld.

Gebruik van de glasplaat:

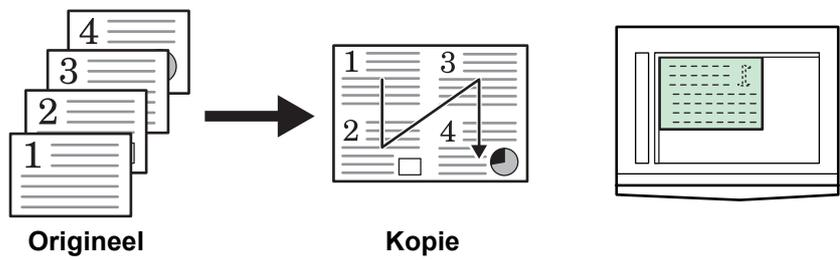
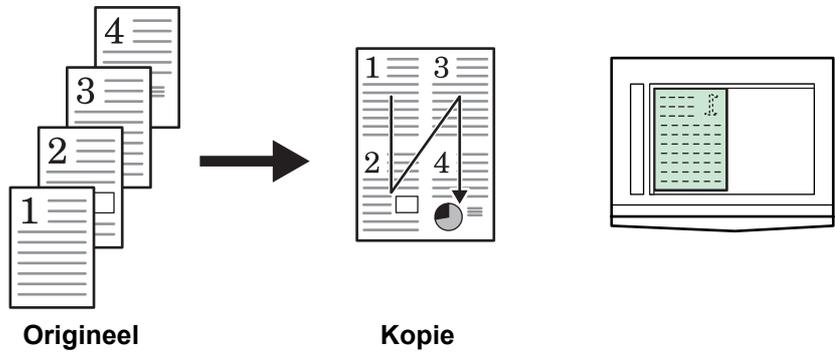

Gebruik van de documenttoevoer:

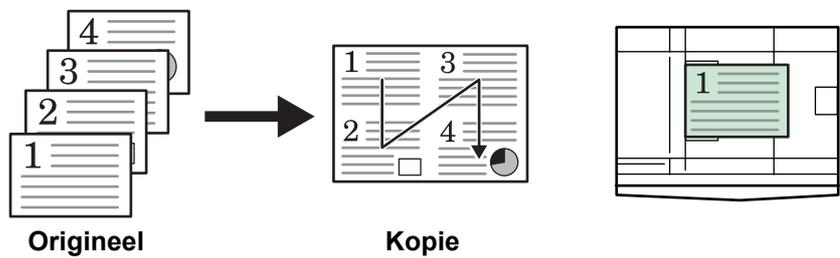
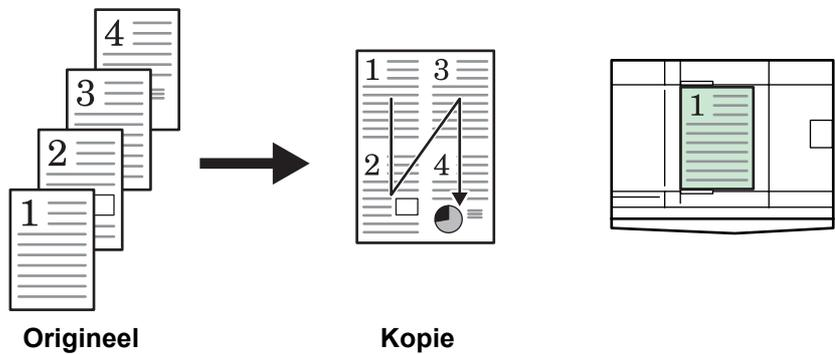

Onderbrekingsmodus

De *onderbrekingsmodus* kan worden gebruikt om het kopieer- of afdrukproces tijdelijk te stoppen, zodat een taak die meer spoed heeft, tussendoor kan worden uitgevoerd.

Wanneer de spoedeisende taak is voltooid, kan de onderbroken taak worden hervat.

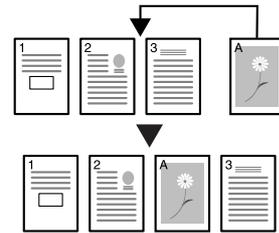

De volgende *onderbrekingsmodi* zijn beschikbaar:

Modus	Beschrijving
Kopiëren onderbreken	<ul style="list-style-type: none"> Deze modus kan worden gebruikt om een kopieertaak te onderbreken die op dit moment wordt gescand, om kopieën te maken van een ander origineel met andere instellingen. Wanneer de spoedeisende taak is voltooid, worden de voorafgaande taakinstellingen hersteld en kan de onderbroken taak worden hervat. Deze modus kan ook worden gebruikt om een kopieertaak te onderbreken om een kopie van een andere taak te maken. Wanneer de spoedeisende kopie is gemaakt, kan de onderbroken taak worden hervat.
Priorit.: Uitvoer	<p>Deze modus kan worden gebruikt om de uitvoer van een taak te onderbreken om een spoedeisende afdruk of een ontvangen fax af te drukken. Nadat de spoedeisende taak is voltooid, kan de onderbroken taak worden hervat.</p> <p>OPMERKING: Als u de faxfuncties wilt gebruiken, moet de optionele <i>fax-kit</i> zijn geïnstalleerd.</p>

Kopieerproces onderbreken

1 Druk op [Interrupt].

Het bericht *onderbrekingsmodus OK* verschijnt nu.

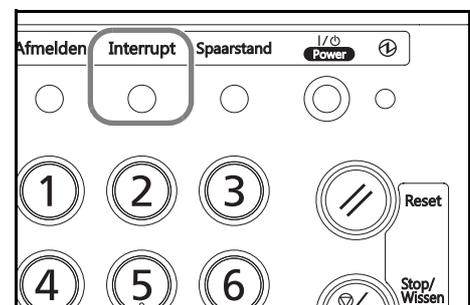

2 Verwijder dit bericht en sla het origineel voor de huidige kopieertaak op.

- 3** Plaats het origineel voor de spoedeisende taak.

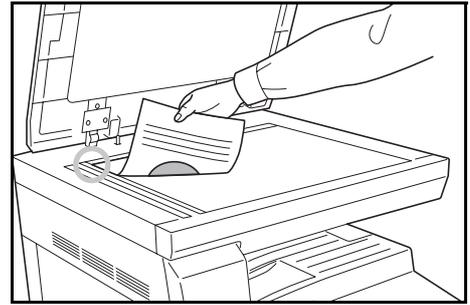

- 4** Selecteer de gewenste functies voor de spoedeisende taak en druk op **[Start]**.

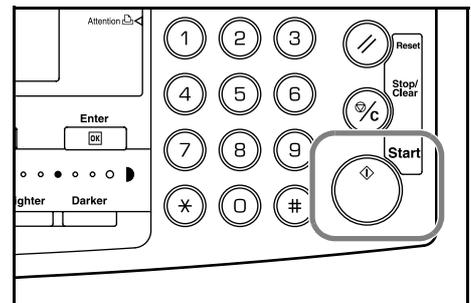

- 5** Wanneer de spoedeisende taak is voltooid, verwijdert u het origineel en drukt u op **[Interrupt]**.

De instellingen van de onderbroken opdracht worden hersteld.

- 6** Plaats het vorige origineel en druk op **[Start]** om verder te gaan met kopiëren.

Afdrukproces of faxproces onderbreken

- 1** Druk op **[Interrupt]**, terwijl het apparaat bezig is met afdrukken.

Select. onderbrekingsmodus verschijnt.

- 2** Druk op ▲ of ▼ om de gewenste onderbrekingsmodus te selecteren en druk op **[Enter]**. Het voorbeeld rechts laat zien dat het apparaat zowel afrukgegevens (2) als ontvangen faxgegevens (3) in de wachtrij heeft staan



- Om de lopende afdruktaak of faxafdruktaak te onderbreken om kopieën te maken, selecteer (1). Volg de stappen in de vorige alinea om de kopieën te maken.
- Om het apparaat een afdruktaak te laten voltooien, selecteer (2).
- Om het apparaat het afdrukken van een (ontvangen) fax te laten voltooien, selecteer (3).
- Als er afdrukgegevens ontvangen zijn, dan wordt de optie PrioriteitPrinter weergegeven.
- Als er faxgegevens ontvangen zijn, dan wordt de optie PrioriteitFax weergegeven.

- 3** Druk op **[Enter]**.
- 4** Als de lopende afdruktaak voltooid is, plaats dan het origineel voor de onderbrekingskopie en kopieer.
- 5** Als de kopieertaak klaar is, druk op de toets **Interrupt**. De volgende afdruktaak wordt hervat.

Energiebesparingsmodus

Energiespaarstand

- 1** Druk op **[Spaarstand]** om het apparaat over te schakelen naar een energiebesparende modus.

Alleen de lampjes *Spaarstand* en *Power* en het lampje van de *hoofdschakelaar* blijven branden op het bedieningspaneel.
- 2** Druk weer op **[Spaarstand]** om door te gaan met kopiëren. Het duurt 10 seconden voordat er weer kopieën kunnen worden gemaakt.

OPMERKING: Als het apparaat zich in de *energiebesparende stand* bevindt en gegevens ontvangt die moeten worden afgedrukt of gefaxt, worden deze gegevens automatisch verwerkt.

Automatische energiebesparing

Als de *energiebesparende stand* is ingesteld, wordt het apparaat automatisch overgeschakeld naar de energiebesparende stand als er gedurende een vooraf ingestelde tijd geen bewerkingen op het apparaat zijn uitgevoerd. De in de fabriek standaard ingestelde tijd is 1 minuut.

Als de *energiebesparende stand* is ingesteld, wordt het apparaat automatisch overgeschakeld naar de energiebesparende stand als er gedurende een vooraf ingestelde tijd geen bewerkingen zijn uitgevoerd. De in de fabriek standaard ingestelde tijd is 1 minuut. Tijd die kan worden ingesteld:

- 1 tot 120 minuten (in stappen van 1 minuut)

Automatische slaapmodus

Als de *automatische slaapstand* is ingesteld, wordt het apparaat automatisch overgeschakeld naar de slaapstand als er gedurende een vooraf ingestelde tijd geen bewerkingen zijn uitgevoerd. De in de fabriek standaard ingestelde tijd is 1 minuut.

Tijd die kan worden ingesteld:

- 1 tot 120 minuten (in stappen van 1 minuut)

Het is mogelijk de *automatische slaapstand* handmatig in te schakelen:

- 1** Druk op **[Power]**. De *automatische slaapstand* wordt onmiddellijk ingeschakeld.

Alleen het lampje van de *hoofschakelaar* brandt nog, alle andere lampjes zijn uit.

In deze modus wordt minder energie verbruikt dan in de *energiebesparende stand*.

- 2** Als u weer wilt kopiëren, drukt u op **[Power]**. Binnen ongeveer 17,2 seconden is de stroomtoevoer weer hersteld.

OPMERKING: Als het apparaat zich in de *automatische slaapstand* bevindt en gegevens ontvangt die moeten worden afgedrukt of gefaxt, worden deze gegevens automatisch verwerkt.

Basisprocedure voor afdrukken

Controleer of de printer- en netwerkkabels van het apparaat en het netsnoer correct zijn aangesloten.

De printerdriver installeren

Als u de printerfunctie van het apparaat wilt gebruiken, moet de printerdriversoftware op de computer zijn geïnstalleerd. Raadpleeg de *KX Printer Driver Operation Guide* (KX Handleiding voor de bediening van de printerdriver) voor informatie over het installeren van de printerdriversoftware.

Afdrukken vanuit applicaties

Hieronder worden de stappen beschreven die nodig zijn voor het afdrukken van een document dat in een applicatie is gemaakt. U kunt het *papierformaat* en de *afleveringsbestemming* voor de afdrukken selecteren.

OPMERKING: In de volgende procedure wordt uitgelegd hoe u bijvoorbeeld vanuit Microsoft Word kunt afdrukken. De stappen kunnen variëren als u een andere applicatie gebruikt.

- 1** Plaats het gewenste papier in de papercassette.
- 2** Selecteer in de applicatie in het menu *Bestand* de optie **[Afdrukken]**. Het dialoogvenster *Afdrukken* wordt weergegeven.
- 3** Klik op de vervolgkeuzelijst met printernamen. Alle printers die in Windows zijn geïnstalleerd, staan vermeld. Klik op de naam van het apparaat.
- 4** Voer met behulp van **[Aantal kopieën]** het aantal afdrukken in dat u wilt maken. Er kunnen maximaal 999 kopieën worden gemaakt. Wanneer u 2 of meer kopieën maakt, klikt u voor gesorteerde sets op het selectievakje bij **[Sorteren]** om er een vinkje (✓) in te plaatsen.

Voor Microsoft Word wordt aanbevolen dat u op **[Opties]** klikt en **[Printerinstellingen gebruiken]** als **[Standaardpapierladen]** specificeert.

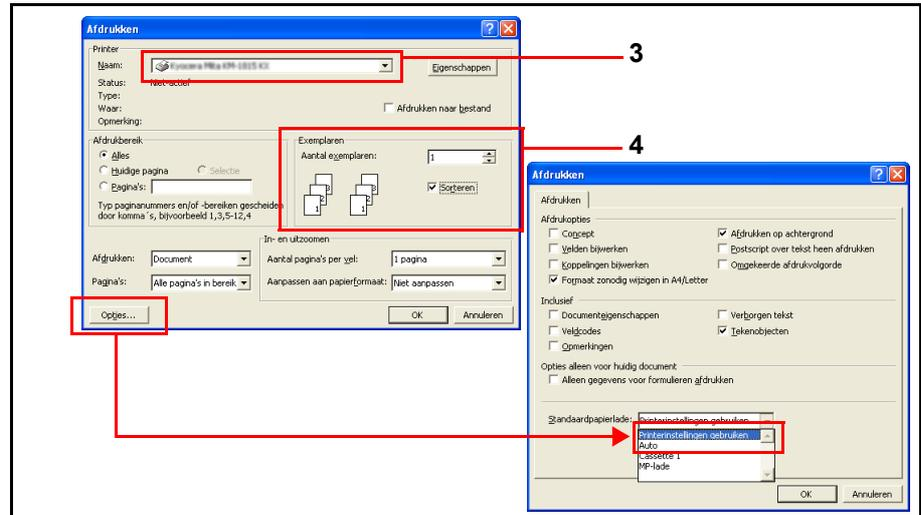

5 Klik op **[OK]** om te beginnen met afdrukken.

4 Optionele apparatuur

(Niet in alle landen)

De volgende optionele apparatuur is voor uw apparaat verkrijgbaar:

- Overzicht optionele apparatuur 4-2
- Documenttoevoer 4-3
- Papierinvoer 4-7
- Duplexeenheid 4-8
- Afwerkeenheid..... 4-8
- Takenscheider 4-12
- Sleutelteller..... 4-13
- Fax-kit..... 4-14
- Netwerkscannerkit..... 4-14
- Geheugenkaart (CompactFlash) 4-14
- Netwerkinterfacekaart (IB-23) 4-14
- Harde schijf 4-15
- Geheugenuitbreiding 4-15

Overzicht optionele apparatuur

De volgende optionele apparatuur is voor uw apparaat verkrijgbaar.

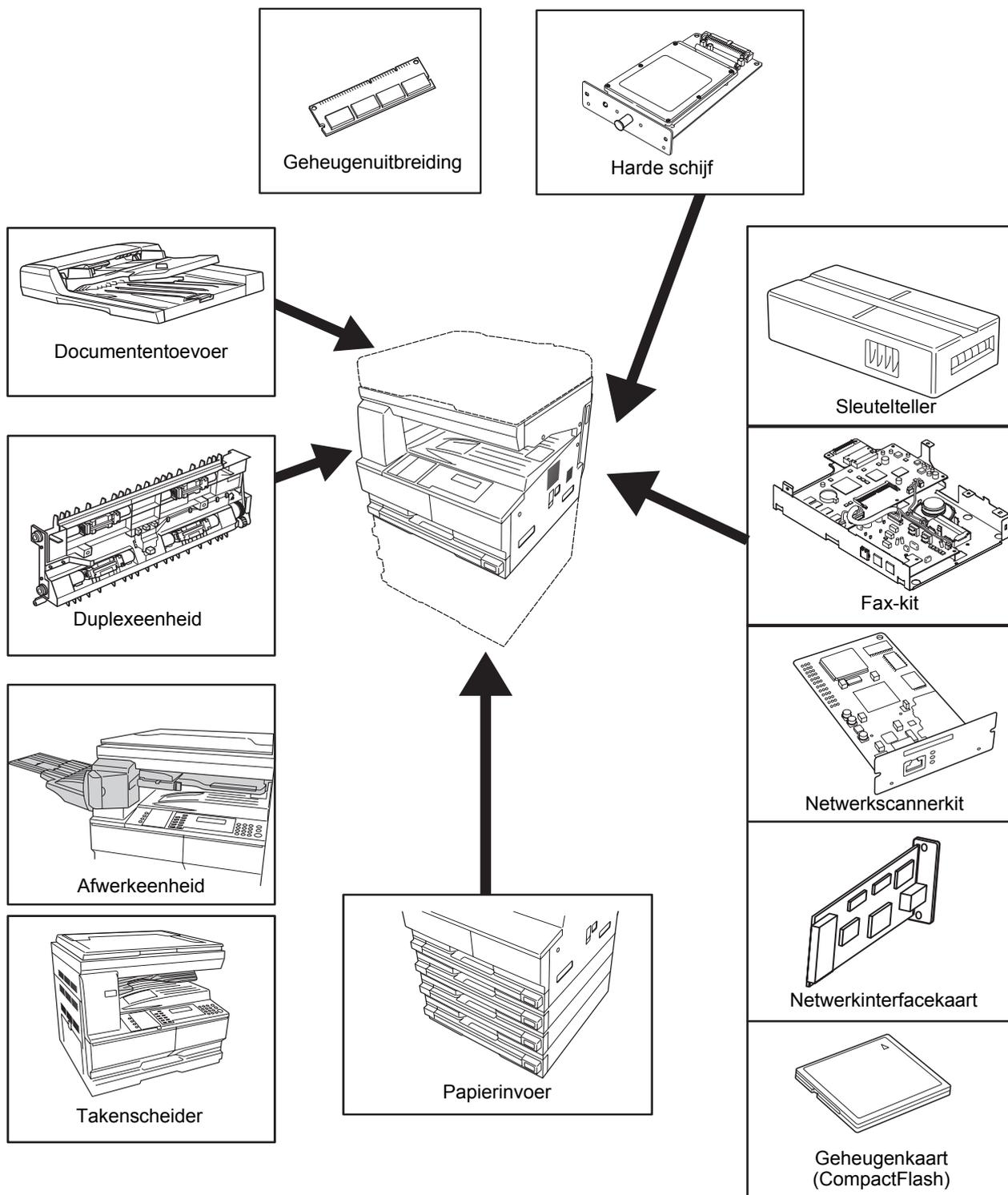

Documententoevoer

Meerdere originelen worden automatisch ingevoerd en één voor één gescand.

Tweezijdige originelen worden automatisch omgedraaid, zodat beide zijden kunnen worden gescand.

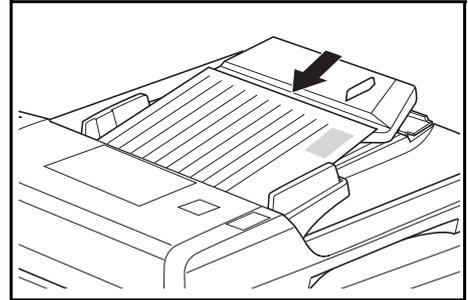

Toegestane originelen

- Gebruik alleen originelen bestaande uit losse vellen.
- Papiergewicht:
 - Eenzijdige originelen: 45 tot 160 g/m²
 - Tweezijdige originelen: 50 tot 120 g/m²
- Papierformaten: A3 tot A5R, Folio, 11 × 17 inch (Ledger) tot 5 1/2 × 8 1/2 inch (Statement).
- Maximumcapaciteit: 50 vellen (50 tot 80 g/m²) tegelijk. 30 vellen voor *automatische papierselectie*.

Opmerkingen over toegestane originelen

Gebruik de volgende originelen niet in de *documententoevoer*. Bovendien moeten originelen met voorgeboorde gaten of perforaties met de rand waarin de gaten zitten van de invoerriem af gericht in de *documententoevoer* worden geplaatst.

- Overheads en andere transparante films.
- Zachte originelen, zoals bijvoorbeeld carbonpapier of vinylpapier, of andere originelen die gekruld, gekreukeld of gevouwen zijn.
- Onregelmatig gevormde originelen, natte originelen of originelen voorzien van plakband of lijm.
- Originelen die met paperclips of nietjes aan elkaar zitten. Bij het gebruik van dit soort originelen moeten paperclips en nietjes worden verwijderd en krullen, kreukels en vouwen glad worden gestreken voordat de originelen in de *documententoevoer* worden geplaatst.
- Originelen met uitsnijdingen of met een glad oppervlak aan beide zijden.
- Originelen waarop nog vochtige correctievloeistof aanwezig is.
- Originelen met diepe vouwen. Bij het gebruik van dit soort originelen dienen de vouwen glad te worden gestreken, voordat de originelen in de *documententoevoer* worden geplaatst. Als u dit niet doet, kunnen de originelen in het apparaat vastlopen.
- Gekrulde originelen. Bij het gebruik van dit soort originelen dienen de krullen glad te worden gestreken, voordat de originelen in de *documententoevoer* worden geplaatst.

Namen van onderdelen

- 1 Origineleninvoer –** Plaats de originelen die u wilt kopiëren in deze invoer.
- 2 Origineleninvoergeleiders –** Pas deze geleiders aan voor de breedte van de originelen die moeten gekopieerd.
- 3 Linkerklep –** Open deze klep als er een origineel is vastgelopen.
- 4 Originelenuitvoer –** Originelen die zijn gekopieerd, worden hier uitgeworpen en bewaard.
- 5 Uitvoerverlengstuk –** Trek dit verlengstuk uit bij gebruik van originelen van een groter formaat, zoals A3, B4, 11 × 17 inch (Ledger) en 8 1/2 × 14 inch (Legal).
- 6 Handgreep –** Gebruik deze handgreep om de *documententoevoer* te openen of te sluiten.
- 7 Tijdelijke uitvoer –** Tweezijdige originelen worden tijdelijk hier uitgevoerd.

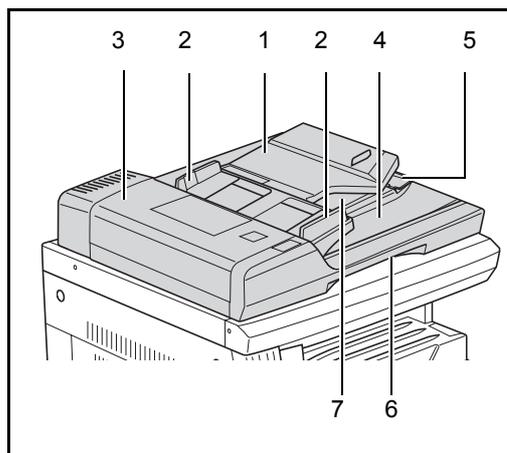

BELANGRIJK: Zorg dat de documententoevoer gesloten is wanneer u het apparaat vervoert.

Originelen in de documententoevoer plaatsen

- 1** Pas de origineleninvoergeleiders aan voor de breedte van het origineel/de originelen.

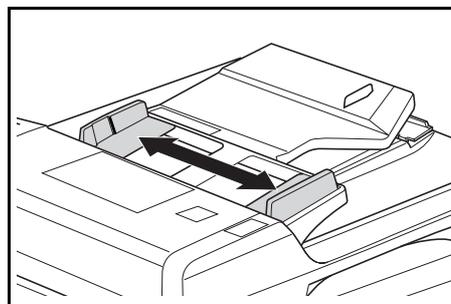

BELANGRIJK: Om te voorkomen dat er vellen vastlopen, moeten alle originelen worden verwijderd die in de *originelenuitvoer* zijn achtergebleven, en moeten de originelen vóór invoer worden uitgewaaierd om de vellen van elkaar te scheiden.

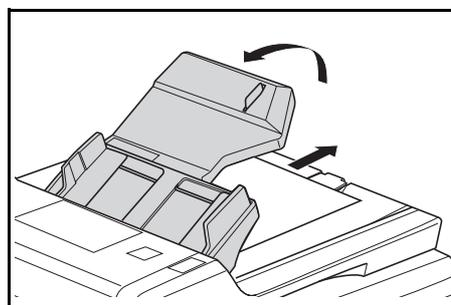

Gebruik originelen van hetzelfde formaat wanneer u meerdere originelen tegelijk instelt. Het is mogelijk om in de automatische selectiemodus originelen van verschillende formaten met dezelfde breedte tegelijk te gebruiken (bijvoorbeeld 11 × 17 inch (Ledger) en 11 × 8 1/2 inch of A4 en A3).

- 2** Leg de originelen op volgorde en plaats ze met de beeldzijde naar boven in de *origineleninvoer*. Schuif de voorste rand van de originelen zover mogelijk in de *documenttoevoer*.

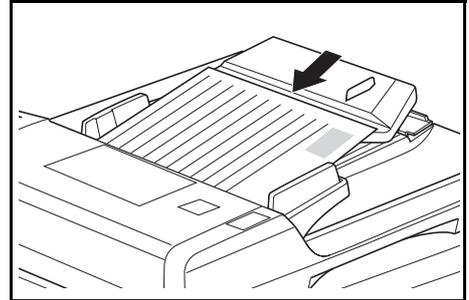

BELANGRIJK: Om te voorkomen dat er vellen vastlopen, mogen de originelen niet boven de maximummarkering aan de binnenkant van de achterste invoergeleider uitkomen.

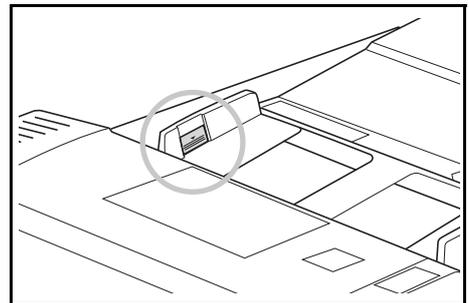

- 3** Trek het verlengstuk van de uitvoer naar buiten als u met grotere originelen werkt, zoals A3, B4, 11 × 17 inch (Ledger) en 8 1/2 × 14 inch (Legal), om te voorkomen dat ze uit de uitvoer vallen.

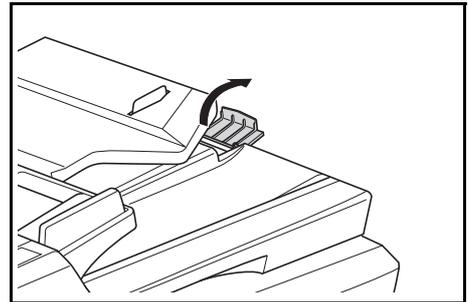

BELANGRIJK: Wanneer u tweezijdige originelen kopieert, worden de originelen tijdelijk in de *tijdelijke uitvoer* uitgeworpen, zodat u ze om kunt draaien. Raak ze nu niet aan. Als u ze probeert te verwijderen, kunnen de originelen vastlopen.

Originelen op de glasplaat leggen

Wanneer u een origineel kopieert dat niet in de *documententoevoer* kan worden geplaatst (bijvoorbeeld een boek, een tijdschrift of een voorwerp), tilt u de *documententoevoer* op en legt u het origineel rechtstreeks op de *glasplaat*.

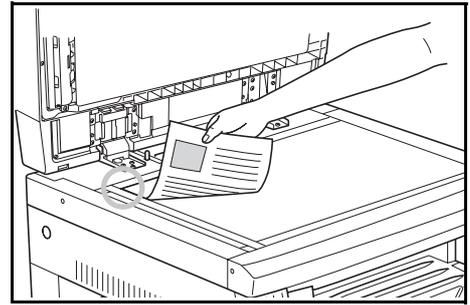

OPMERKING: Er mogen zich geen originelen meer in de *documententoevoer* bevinden als u deze opent. Als u de *documententoevoer* opent terwijl er zich nog originelen in bevinden, vallen deze er mogelijk uit. Bij de randen en in het midden van kopieën die worden gemaakt van opengeslagen originelen, zoals bijvoorbeeld boeken, kunnen zich schaduwen voordoen.

BELANGRIJK: Oefen bij het sluiten van de *documententoevoer* geen onnodige druk uit op de *glasplaat*.



WAARSCHUWING: Laat de *documententoevoer* niet openstaan. Dit kan lichamelijk letsel als gevolg hebben.

Papierinvoer

Onder de standaardcassette(s) kan een *papierinvoer* met extra cassettes worden geplaatst.

- Capaciteit van de cassette:
300 vel standaardpapier
(64 tot 105 g/m²).
- Papierformaten: A3, B4, A4,
A4R, B5, B5R, A5R, Folio,
11 × 17 inch (Ledger),
8 1/2 × 14 inch (Legal), 11 × 8 1/2 inch, 8 1/2 × 11 inch (Letter),
5 1/2 × 8 1/2 inch (Statement) en 8 1/2 × 13 inch (Oficio II, 8K, 16K).

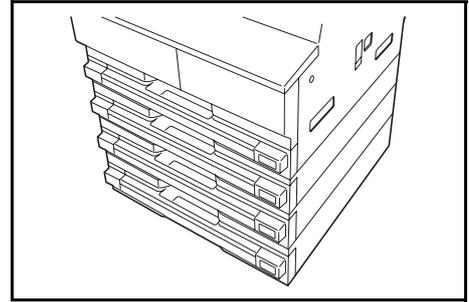

OPMERKING: Er kunnen maximaal drie cassettes worden toegevoegd aan het 18 ppm-model en maximaal twee cassettes aan het 22 ppm-model.

Het papier wordt op dezelfde manier geplaatst als in de standaardcassette(s). Raadpleeg voor meer informatie *Papier plaatsen, op pagina 2-2*.

De linkerkleppen zijn bedoeld om papier te kunnen verwijderen wanneer er zich een papierstoring voordoet.

BELANGRIJK: Als de *papierinvoer* is geïnstalleerd, moet u deze altijd verwijderen voordat u het apparaat optilt of verplaatst.

Duplexeenschap

Dubbelzijdig kopiëren is mogelijk op de formaten A3 tot A5R, Folio, 11 × 17" (Ledger) tot 5 1/2 × 8 1/2" (Statement), 8K, 16K en 16KR (64 tot 80 g/m²).

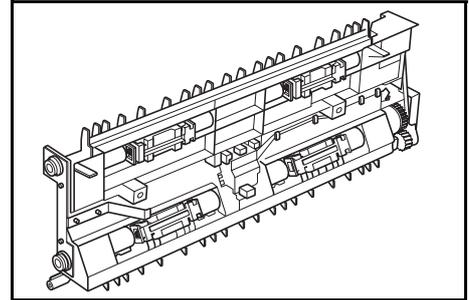

Afwerkeenschap

De afwerkeenschap kan een groot aantal kopieën verwerken: de kopieën kunnen worden gesorteerd en in sets worden afgeleverd. De sets kunnen ook worden voorzien van nietjes.

Hieronder vindt u de specificaties van de afwerkeenschap:

Capaciteit papierlade en papierformaten	
Zonder nietje(s)	500 vellen (A4, 11 × 8 1/2 inch, B5) 250 vellen (A3, B4, Folio, 11 × 17 inch (Ledger), 8 1/2 × 14 inch (Legal), 8 1/2 × 13 inch (Oficio II))
Met nietje(s) (80 g/m² of minder)	Bij het nieten van 2 tot 4 vellen: 130 vellen Bij het nieten van 5 vellen of meer: 250 vellen
Nietcapaciteit	30 vellen (A4, 11 × 8 1/2 inch, B5) 20 vellen (A3, B4, Folio, 11 × 17 inch (Ledger), 8 1/2 × 14 inch (Legal), 8 1/2 × 13 inch (Oficio II))

Namen van onderdelen

- 1 Afwerkeenschapslade
- 2 Verwerkingslade
- 3 Verlengstuk verwerkingslade
- 4 Verlengstuk afwerkeenschapslade
- 5 Papieruitvoergeleider 1
- 6 Papieruitvoergeleider 2

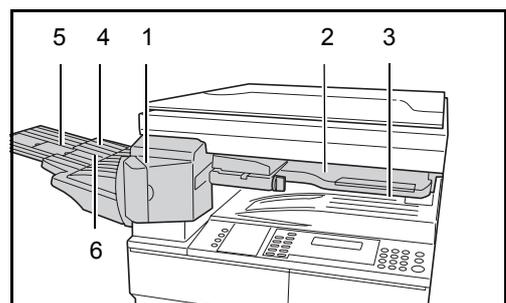

De afwerkenheid gebruiken

Gesorteerde kopieën worden trapsgewijs in de *afwerkenheidslade* afgeleverd.

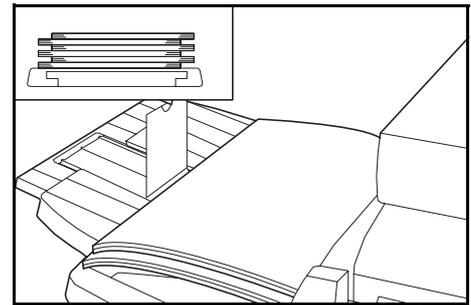

Het *verlengstuk van de afwerkenheidslade* moet worden aangepast aan het papierformaat dat wordt gebruikt.

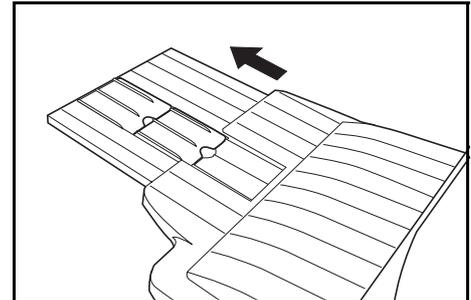

De papierformaten staan aangegeven op het *verlengstuk van de afwerkenheidslade*. Open *papieruitvoergeleider 1* of *2*, afhankelijk van het papierformaat dat wordt gebruikt.

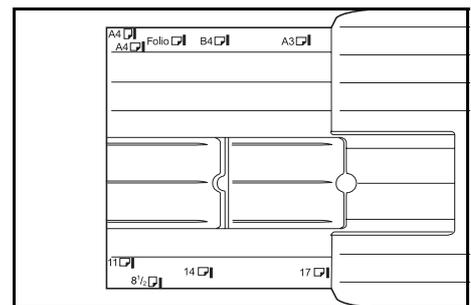

Bij het nieten van papier van groot formaat, zoals A3, B4, 11 × 17 inch (Ledger) en 8 1/2 × 14 inch (Legal), opent u het *verlengstuk van de verwerkingslade*.

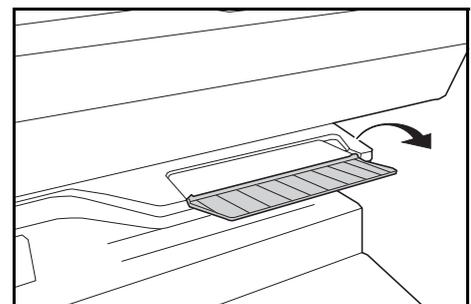

Nietjes toevoegen

- 1** Open de voorklep van de nieteenheid.

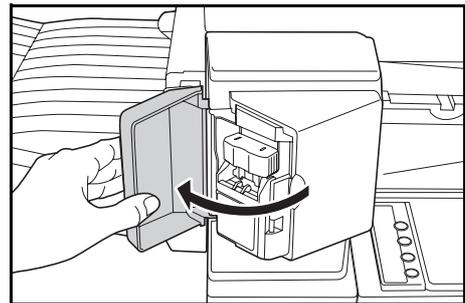

- 2** Trek de nietcassettehouder naar buiten.

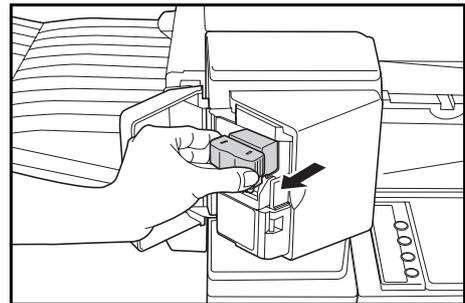

- 3** Verwijder de lege nietcassette uit de nietcassettehouder.

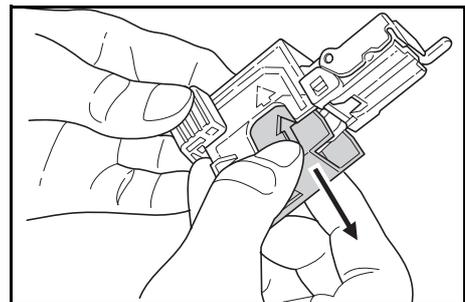

- 4** Plaats een nieuwe nietcassette in de houder.

Het pijltje op de nietcassette geeft aan hoe deze moet worden ingevoerd.

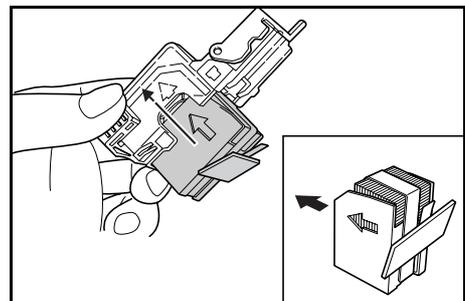

Duw de nietcassette recht in de houder en verwijder het papieren bandje dat om de nietcassette heen zit.

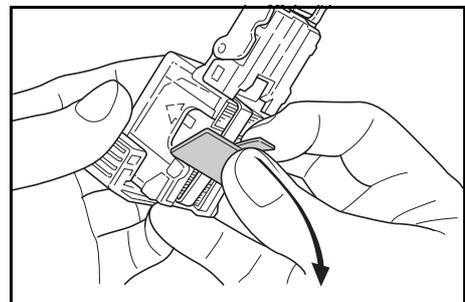

- 5** Plaats de *nietcassettehouder* terug in de nieteenheid. U hoort een klik als de houder weer goed op zijn plaats zit.

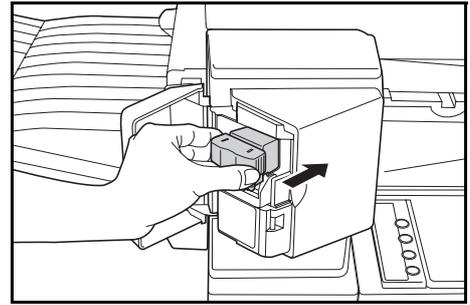

- 6** Sluit de *voorklep van de nieteenheid*.

Een storing in de nieteenheid oplossen

- 1** Verwijder de *nietcassettehouder*, raadpleeg *Nietjes toevoegen* op pagina 4-10.

Gebruik *knop A* op het afdekplaatje van de *nietcassettehouder* om het plaatje omhoog te tillen.

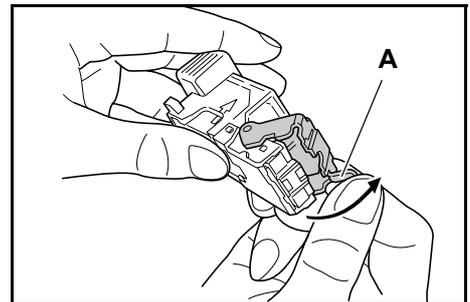

- 2** Verwijder het vastgelopen nietje van het uiteinde waar de nietjes worden ingevoerd.

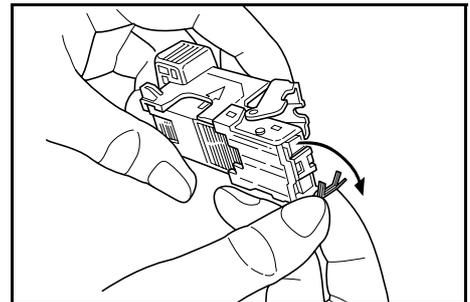

- 3** Plaats het afdekplaatje van de *nietcassettehouder* terug in de oorspronkelijke positie.

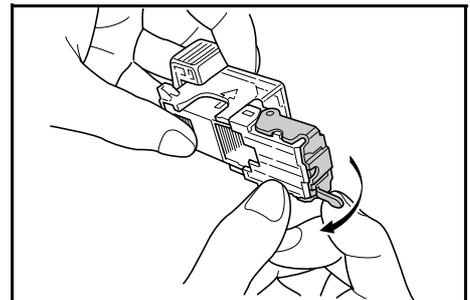

- 4** Plaats de *nietcassettehouder* terug in de nieteenheid en sluit de *voorklep van de nieteenheid*.

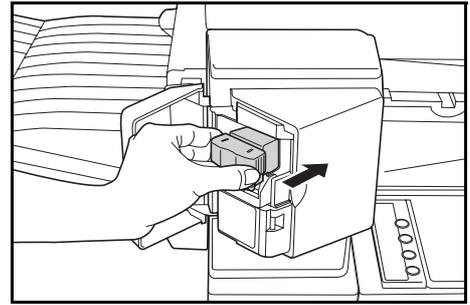

Takenscheider

Deze eenheid wordt gebruikt om de afdrucken van elkaar te scheiden, zodat ze gemakkelijk uitgedeeld kunnen worden. Kopieën worden in de opvangbak afgeleverd en afdrucken worden in de takenscheideropvangbak afgeleverd. De gebruikers kunnen zelf de afleverbestemmingen opgeven.

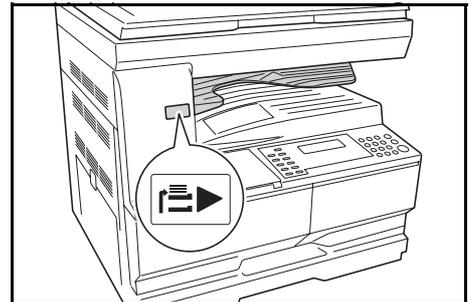

De papierindicator aan de voorkant van het apparaat geeft aan wanneer er zich papier in de *takenscheideropvangbak* bevindt.

Als u wilt dat uw kopieën in de *takenscheideropvangbak* worden afgeleverd, moet u de standaardinstellingen van het apparaat wijzigen. Als u wilt dat uw afdrucken in de *takenscheideropvangbak* worden afgeleverd, moet u de papierinstellingen wijzigen.

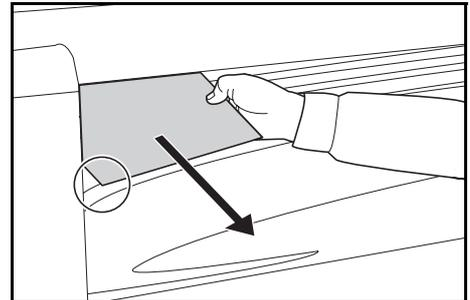

Verwijder papier uit de *takenscheideropvangbak* door het aan de punt vast te pakken om te voorkomen dat de afdruk wordt beschadigd.

OPMERKING: Als papier te veel krult, kunnen er zich papierstoringen voordoen in de uitvoergebieden. Als de afdrucken gekruld zijn of niet netjes op een stapel liggen, draait u het papier in de cassette om.

Sleutelteller

De *sleutelteller* is bedoeld om het gebruik van het kopieerapparaat bij te houden. Het gebruik van het kopieerapparaat kan worden bijgehouden per afdeling, per departement, voor het hele bedrijf, enz.

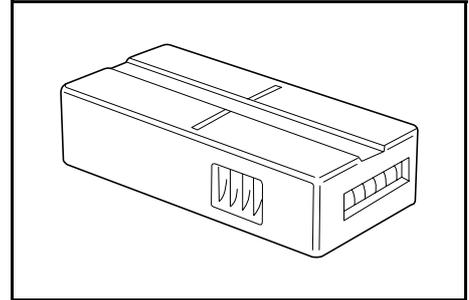

De sleutelteller plaatsen

Plaats sleutelteller verschijnt als de *sleuteltellerfunctie* is geïnstalleerd, maar de *sleutelteller* niet is geplaatst.

Plaats de *sleutelteller* goed in de sleuf die daarvoor bestemd is.

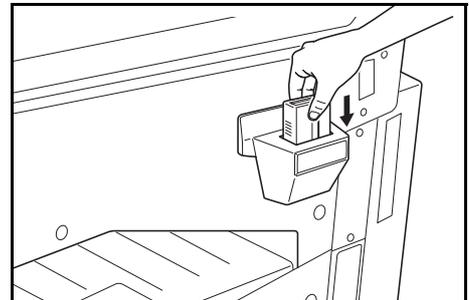

OPMERKING: Als de *sleuteltellerfunctie* is geïnstalleerd, kunnen er alleen kopieën worden gemaakt als de *sleutelteller* goed in de sleuf is bevestigd.

Fax-kit

Als de *fax-kit* op het apparaat is geïnstalleerd, kunnen er faxberichten worden ontvangen en verzonden. Als de optionele *netwerkscannerkit* ook is geïnstalleerd, kan het apparaat als netwerkfax worden gebruikt, zodat gegevens via een computer kunnen worden verzonden en ontvangen.

Zie de *handleiding* van de *fax-kit* voor meer informatie.

Netwerkscannerkit

Als de *netwerkscannerkit* is geïnstalleerd, kan het apparaat worden gebruikt om te scannen via het netwerk.

Zie de *handleiding* van de *netwerkscannerkit* voor meer informatie.

Geheugenkaart (CompactFlash)

De *geheugenkaart* is een microchip-kaart waar optionele fonts, macro's en formulieren naartoe kunnen worden geschreven.

Plaats de *geheugenkaart* in de geheugenkaartsleuf, die zich rechts op het apparaat bevindt.

Netwerkinterfacekaart (IB-23)

De netwerkinterfacekaart ondersteunt de TCP/IP-, IPX/SPX-, NetBEUI- en AppleTalk-protocollen, zodat de printer gebruikt kan worden in netwerkomgevingen waaronder Windows, Macintosh, UNIX, Netware enzovoort.

Voor meer details, zie de documentatie bij de kaart.

Harde schijf

De *harde schijf* is bedoeld voor de opslag van afdrukgegevens. Om alle e-MPS-functies te kunnen gebruiken, moet de *harde schijf* worden geïnstalleerd.

Geheugenuitbreiding

U kunt het geheugen van het apparaat uitbreiden. Met extra geheugen verhoogt u het aantal originelen dat tegelijkertijd kan worden gescand. Een geheugenuitbreiding van 64 MB of 128 MB is nuttig bij het kopiëren van originelen met foto's, vanwege de normaal gesproken lage compressieverhouding.

Beschikbaar geheugen:

- Voor kopieerapparaat: 16 MB, 32 MB, 64 MB, 128 MB
- Voor printer: 32 MB, 64 MB, 128 MB, 256 MB

Aantal originelen dat kan worden gescand (A4-originelen met 6%-dekking, *Tekst + Foto*-modus):

16 MB	32 MB	64 MB	128 MB
289 vellen (179 vellen)	392 vellen (282 vellen)	597 vellen (487 vellen)	1006 vellen (896 vellen)
De waarden die zich tussen haakjes () bevinden zijn de waarden voor het apparaat waarop de <i>netwerkscannerkit</i> is geïnstalleerd.			

BELANGRIJK: De geheugenuitbreiding moet door uw dealer worden geïnstalleerd. Wij zijn niet aansprakelijk voor eventuele schade die wordt veroorzaakt door een onjuiste installatie van een geheugenuitbreiding.

5 Onderhoud

In dit hoofdstuk worden de volgende onderwerpen behandeld:

- Het apparaat reinigen 5-2
- De tonercontainer en de afvaltonerbak
vervangen..... 5-5

Het apparaat reinigen



VOORZICHTIG: Om veiligheidsredenen dient de stekker altijd uit het stopcontact te worden verwijderd bij het reinigen van het apparaat.

Regelmatig reinigen van het apparaat zorgt voor een optimale kopieerkwaliteit.

Reinigen van de glasplaat, de originelenklep, de documenttoevoer en de sleufglazen

- 1 Gebruik een zachte doek die is bevochtigd met alcohol of een niet-bijtend schoonmaakmiddel om de glasplaat en de *afdekklep* of *documenttoevoer* te reinigen.

IMPORTANTE: Gebruik nooit oplosmiddelen of andere organische reinigingsmiddelen om de afdekklep of documenttoevoer te reinigen..

- 2 Als er vuil op de kopieën zit, bijvoorbeeld zwarte strepen op het gekopieerde beeld, terwijl gebruik gemaakt wordt van de optionele documentprocessor, dan zijn de sleufglazen **A** en **B** vuil. Veeg de sleufglazen schoon met een droge, zachte doek.

BELANGRIJK: Gebruik nooit water, oplosmiddelen of andere organische reinigingsmiddelen om het sleufglas te reinigen.

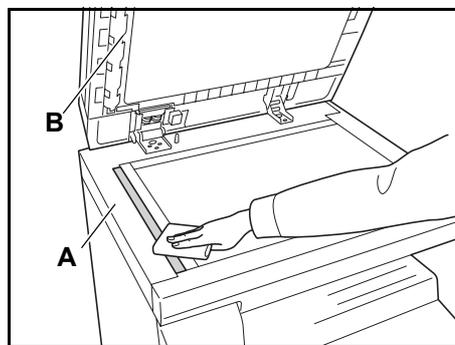
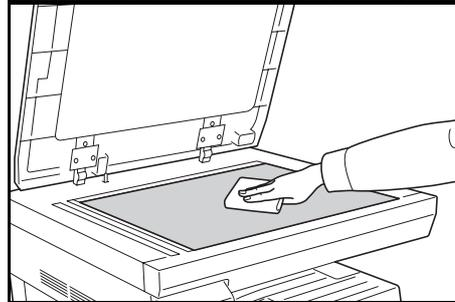
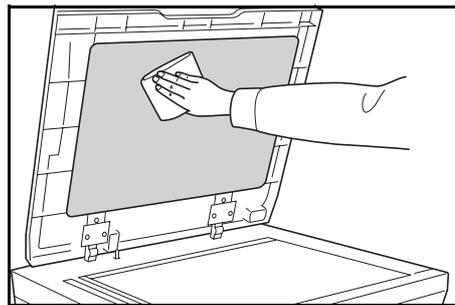

De scheidingsnaalden reinigen

- 1** Open de *voorklep* en verwijder de reinigingsborstel.

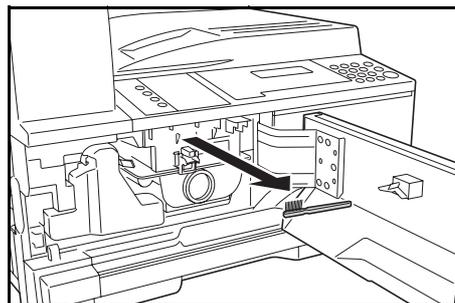

- 2** Trek de hendel van de *linkerklep* omhoog en open de klep.

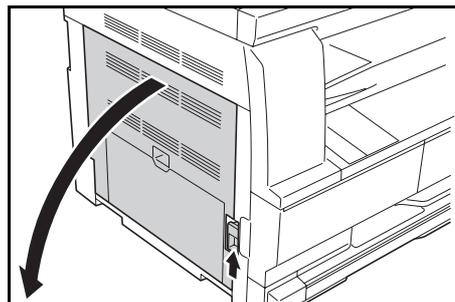

- 3** Verwijder vuil en stof van de scheidingsnaalden door de borstel van links naar rechts over de naald te bewegen. Zie de afbeelding.

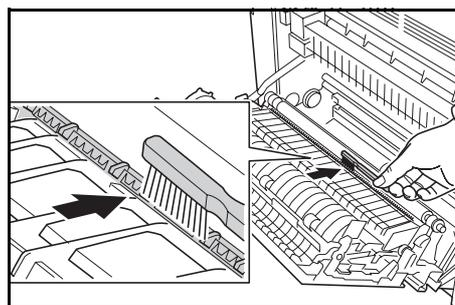

- 4** Sluit de *linkerklep*.

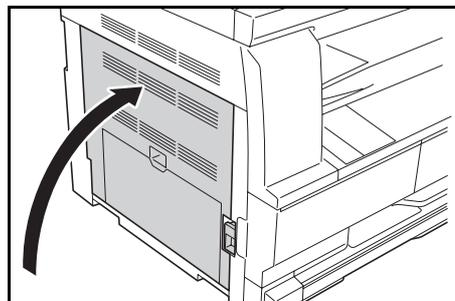

De transferrol reinigen

Deze taak moet minimaal eenmaal per maand worden uitgevoerd.

- 1 Open de *voorklep* en verwijder de reinigingsborstel.

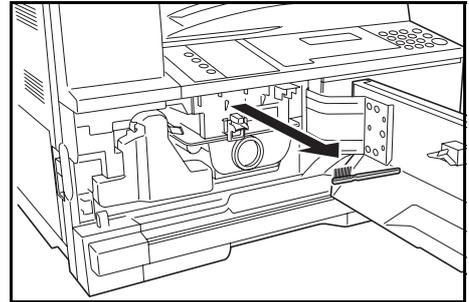

- 2 Trek de hendel van de *linkerklep* omhoog en open de klep.

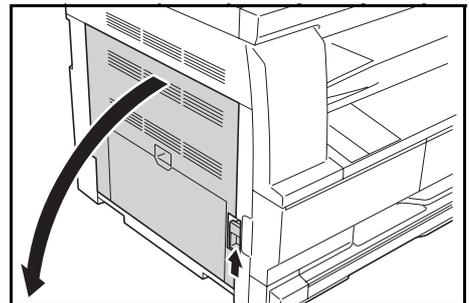

- 3 Terwijl u de linkertransferrol naar links draait, zoals u in de afbeelding kunt zien, beweegt u de borstel van links naar rechts over de rol om vuil en stof te verwijderen.

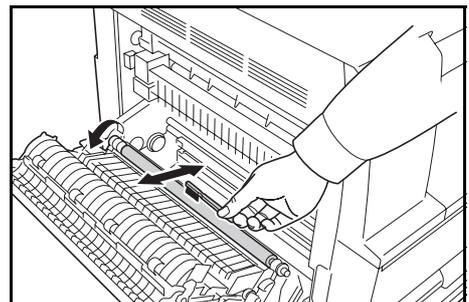

- 4 Sluit de *linkerklep*.

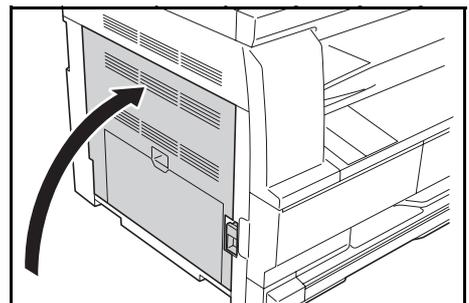

De tonercontainer en de afvaltonerbak vervangen

Als het bericht *Kan niet kopiëren*.
Voeg toner toe verschijnt,
vervangt u de *tonercontainer*
en de *afvaltonerbak*.



Voeg alleen toner toe als dit bericht verschijnt.

Voer telkens wanneer de *tonercontainer* en de *afvaltonerbak* worden
vervangen ook de van toepassing zijnde reinigingsprocedure uit.



VOORZICHTIG: De tonercontainer mag niet worden verbrand.
De vonken kunnen brandwonden veroorzaken.

De tonercontainer mag niet open worden gebroken of worden vernietigd.

1

Open de *voorklep*.

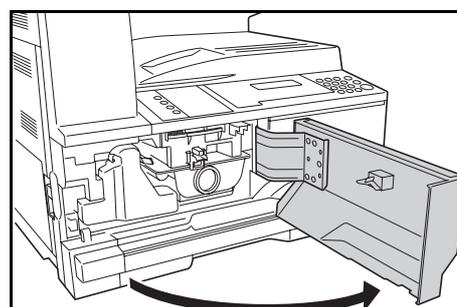

2

Terwijl u de houder van de
afvaltonerbak naar links duwt,
verwijdert u de *afvaltonerbak*.

BELANGRIJK: Houd de oude
afvaltonerbak niet op zijn kop.

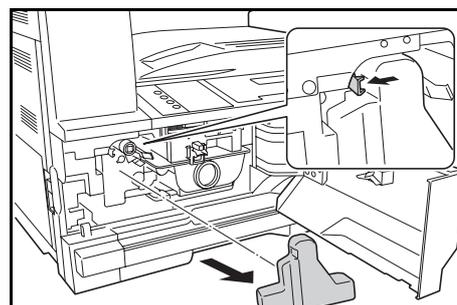

WAARSCHUWING:
Het ladergedeelte staat onder
hoge spanning. Neem voldoende
voorzorgsmaatregelen wanneer u in dit gedeelte werkt, aangezien er
gevaar bestaat op elektrische schokken.

3

Gebruik de dop die op het midden
van de gebruikte *afvaltonerbak* is
bevestigd om de opening af te
sluiten en te voorkomen dat er
toner wordt gemorst.

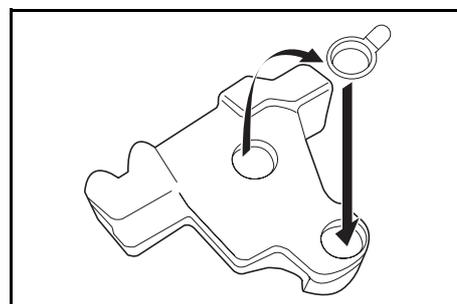

- 4** Draai de *ontgrendelingshendel van de tonercontainer (A)* naar links en verwijder de *tonercontainer*.

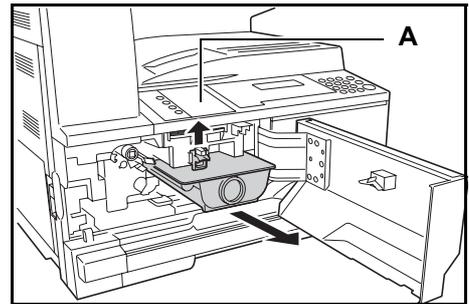

- 5** Plaats de gebruikte *tonercontainer* en de gebruikte *afvaltonerbak* in de daartoe meegeleverde plastic zakken.

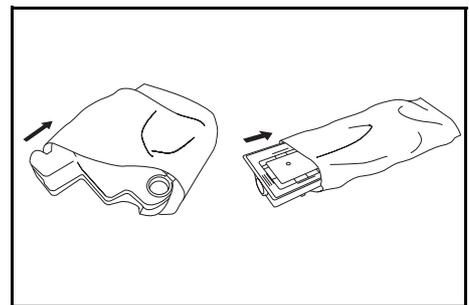

- 6** Pak het reinigingsstaafje van de lader vast en trek dit zo ver mogelijk naar buiten. Duw het staafje vervolgens weer terug.

Herhaal dit twee of drie keer.

BELANGRIJK: Oefen niet te veel kracht uit bij het naar buiten trekken van het staafje en probeer het staafje niet helemaal naar buiten te trekken.

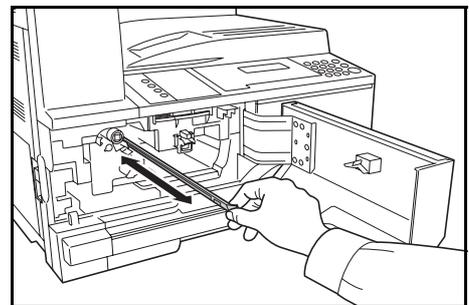

Duw de elektrische lader naar rechts en trek deze tegelijkertijd circa 5 cm naar buiten. Haal de *roosterreiniger* uit de verpakking en verwijder de dop.

Plaats de *roosterreiniger* in de inkeping en installeer deze in het apparaat.

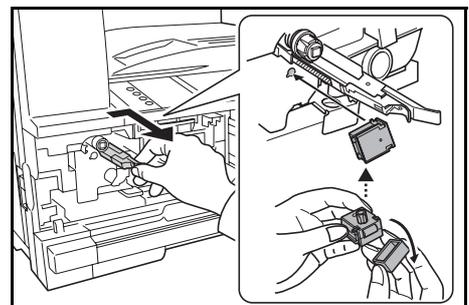

- 7** Trek, terwijl u de gridreiniger voorzichtig vasthoudt met uw linkerhand, de elektrische lader zo ver mogelijk uit en duw deze weer terug tot deel B het witte vlak van de gridreiniger net niet raakt. Herhaal dit een aantal keren.

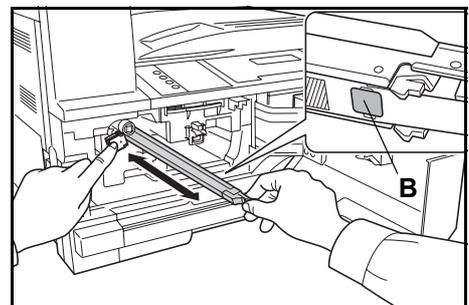

- 8** Verwijder de *roosterreiniger* en sluit de dop.

BELANGRIJK: Na het gebruik van de *roosterreiniger* om de elektrische lader te reinigen, wacht u 5 minuten alvorens het apparaat weer in gebruik te nemen.

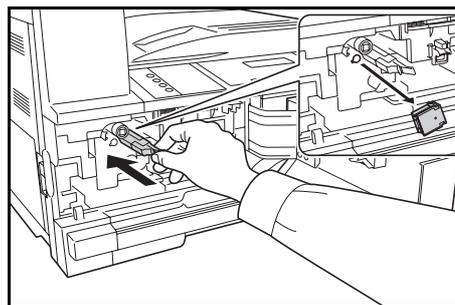

- 9** Houd de nieuwe tonercontainer rechtop en tik vijf keer of meer op de bovenkant. Draai de tonercontainer ondersteboven en tik vijf keer of meer op de bovenkant.

Schud de tonercontainer vijf keer of meer op en neer. Draai de tonercontainer ondersteboven en schud deze vijf keer of meer.

Houd de tonercontainer horizontaal en schud deze vijf keer of meer heen en weer.

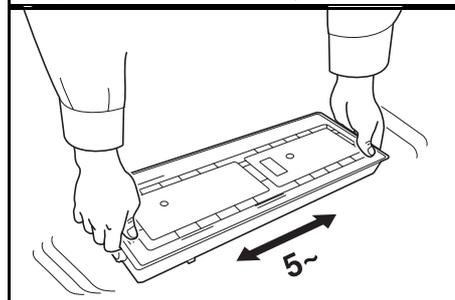
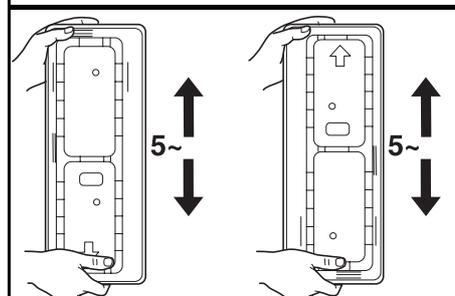
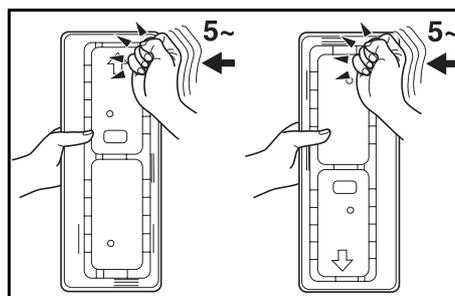

- 10** Plaats de nieuwe tonercontainer. Duw met beide handen tot deze vergrendeld is.

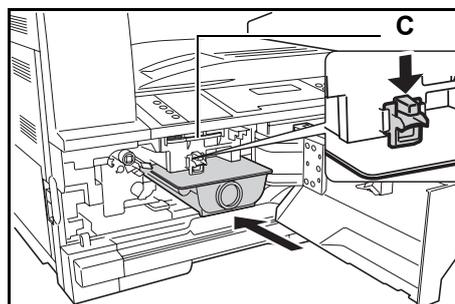

- 11** Installeer de nieuwe afvaltonerbak.

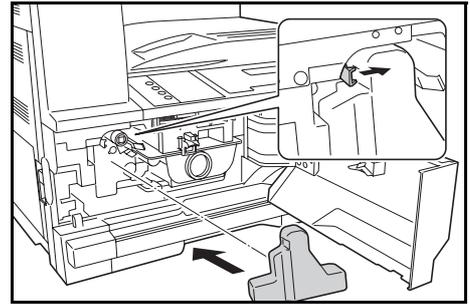

- 12** Sluit de voorklep.

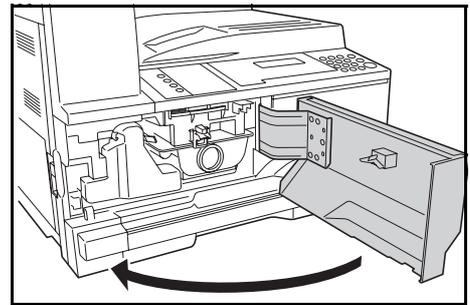

OPMERKING: Verwijder de *tonercontainer* en de *afvaltonerbak* na gebruik altijd overeenkomstig de plaatselijke milieuwetgeving.

6 Problemen oplossen

In dit hoofdstuk worden de volgende onderwerpen behandeld:

- Problemen oplossen..... 6-2
- Foutberichten en oplossingen 6-5
- Papierstoringen6-11

Problemen oplossen

In onderstaand overzicht vindt u de algemene richtlijnen voor het oplossen van problemen.

Indien er zich een probleem met uw apparaat voordoet, moet u de controles en procedures uitvoeren die op de volgende pagina's staan beschreven. Indien het probleem aanhoudt, neemt u contact op met uw *servicevertegenwoordiger* of *geautoriseerde servicecenter*.

Probleem	Controle	Procedure	Pagina
Er gaat niets branden op het bedieningspaneel wanneer het apparaat wordt ingeschakeld.	Is de stekker aangesloten op een stopcontact?	Sluit de stekker aan op een stopcontact.	<i>pagina 2-11</i>
Er worden geen kopieën gemaakt wanneer op [Start] wordt gedrukt.	Staat er een melding over het probleem op het bedieningspaneel?	Controleer de melding en voer de bijbehorende procedure uit.	<i>pagina 6-5</i>
De kopieën zijn blanco.	Zijn de originelen correct geplaatst?	De originelen moeten met de beeldzijde naar beneden op de <i>glasplaat</i> worden gelegd.	<i>pagina 3-2</i>
		De originelen moeten met de beeldzijde omhoog in de optionele <i>documententoevoer</i> worden gelegd.	<i>pagina 4-3</i>
De kopieën worden te licht afgedrukt.	Staat het kopieerapparaat in de <i>automatische belichtingsmodus</i> ?	Als u het algehele belichtingsniveau wilt aanpassen, moet u de procedure <i>Automatische belichting aanpassen</i> uitvoeren.	–
	Staat de handmatige belichtingsmodus aan?	Gebruik de toets voor de <i>afdrukkwaliteit</i> om het belichtingsniveau naar wens aan te passen.	<i>pagina 3-3</i>
		Als u de algehele belichting wilt aanpassen, moet u de van toepassing zijnde procedure voor het aanpassen van de belichting voor elke afdrukkwaliteitsmodus uitvoeren.	–
	Is de toner gelijkmatig verdeeld in de tonercontainer?	Schud de tonercontainer ongeveer 10 keer in horizontale positie.	<i>pagina 5-7</i>
	Staat het kopieerapparaat in de <i>EcoPrint-modus</i> ?	Selecteer een andere afdrukkwaliteitsmodus dan de <i>EcoPrint-modus</i> .	–
	Is Toner toevoegen nodig?	Vervang de <i>tonercontainer</i> .	<i>pagina 5-5</i>
	Is het kopieerpapier vochtig?	Vervang het kopieerpapier.	<i>pagina 2-2</i>
	Is de elektrische lader vuil?	Open de voorklep en gebruik het reinigungsstaafje van de lader om de elektrische lader te reinigen.	<i>pagina 5-6</i>

Probleem	Controle	Procedure	Pagina
De kopieën worden te donker afgedrukt.	Staat het kopieerapparaat in de <i>automatische belichtingsmodus</i> ?	Als u het algehele belichtingsniveau wilt aanpassen, moet u de procedure <i>Automatische belichting aanpassen</i> uitvoeren.	–
	Staat de handmatige belichtingsmodus aan?	Gebruik de toets voor de <i>afdrukkwaliteit</i> om het belichtingsniveau naar wens aan te passen.	<i>pagina 3-3</i>
		Als u de algehele belichting wilt aanpassen, moet u de van toepassing zijnde procedure voor het aanpassen van de belichting voor elke afdrukkwaliteitsmodus uitvoeren.	–
Er verschijnt een moiré-patroon op de kopieën (moiré betekent dat de puntjes in patronen op het papier staan).	Is het origineel een afgedrukte foto?	Stel de <i>afdrukkwaliteitsmodus</i> in op <i>Foto</i> .	<i>pagina 3-3</i>
De kopieën zijn niet helder.	Komt de door u geselecteerde afdrukkwaliteitsmodus overeen met het soort origineel?	Selecteer de van toepassing zijnde <i>afdrukkwaliteitsmodus</i> .	<i>pagina 3-3</i>
De kopieën zijn vuil.	Is de <i>glasplaat</i> of de optionele <i>documententoevoer</i> vuil?	Reinig de <i>glasplaat</i> en/of de optionele <i>documententoevoer</i> .	<i>pagina 5-2</i>
Het gekopieerde beeld verschijnt scheef op de kopie.	Zijn de originelen correct geplaatst?	Wanneer u originelen op de <i>glasplaat</i> plaatst, moeten deze precies in de linkerbovenhoek worden geplaatst.	<i>pagina 3-2</i>
		Wanneer originelen in de optionele <i>documententoevoer</i> worden geplaatst, moeten de invoergeleiders worden ingesteld voordat u de originelen plaatst.	<i>pagina 4-3</i>
	Is het papier correct ingesteld?	Controleer de positie van de breedtegeleider in de cassette.	<i>pagina 2-2</i>
Er treden vaak papierstoringen op.	Is het papier correct in de cassette geplaatst?	Plaats het papier correct. Als voltooide kopieën krullen, moet u het papier in de cassette omdraaien.	<i>pagina 2-2</i> <i>pagina 2-2</i>
	Is het papier gekruld, gevouwen of gekreukeld?	Vervang het papier.	<i>pagina 2-2</i>
	Zijn er vastgelopen of losse stukken papier in het apparaat achtergebleven?	Voer de juiste procedure uit om het papier te verwijderen.	<i>pagina 6-11</i>
	Komt het formaat van het papier in de multifunctionele lade overeen met het geregistreerde formaat?	Zorg dat het formaat dat zich in de multifunctionele lade bevindt, overeenkomt met het geregistreerde formaat.	<i>pagina 2-8</i>

Probleem	Controle	Procedure	Pagina
Er verschijnen zwarte strepen op kopieën wanneer er vanuit de optionele documententoevoer wordt gekopieerd.	Is het sleufglas vuil?	Reinig het sleufglas.	<i>pagina 5-2</i>
		Het is ook mogelijk de zwarte strepencorrectiefunctie te gebruiken om lijnen op de kopieën minder zichtbaar te maken.	–
De kopieën zijn gekreukeld.	Is de scheidingsnaald vuil?	Reinig de scheidingsnaald.	<i>pagina 5-3</i>
Er verschijnen zwarte of witte verticale strepen op de kopieën.	Is de elektrische lader vuil?	Open de voorklep en gebruik het reinigungsstaafje van de lader om de elektrische lader te reinigen.	<i>pagina 5-6</i>
Er verschijnen witte vlekken op de kopieën.	Is de transferrol vuil?	Reinig de transferrol met een reinigungsborstel.	<i>pagina 5-4</i>
De kopieën zijn vaag.	Staat het apparaat in een vochtige omgeving?	Ververs de drum.	–
Er kan niet worden afgedrukt.	Is de stekker aangesloten op een stopcontact?	Sluit de stekker aan op een stopcontact.	<i>pagina 2-11</i>
	Staat de hoofdschakelaar aan?	Zet de hoofdschakelaar () aan.	<i>pagina 2-13</i>
	Is de juiste printerkabel goed aangesloten?	Sluit de printerkabel goed aan.	<i>pagina 2-11</i>
	Is de printerkabel aangesloten nadat het apparaat was ingeschakeld?	Schakel de hoofdschakelaar () in, nadat u de printerkabel heeft aangesloten.	<i>pagina 2-13</i>
	Is het apparaat uitgeschakeld? Is het lampje <i>Ready</i> uit?	<ul style="list-style-type: none"> • Druk op [Afdrukken] om het scherm <i>Afdrukken – Basis</i> te openen. • Druk op ▲ of ▼ om [GO] te selecteren en druk op [Enter]. Het lampje <i>Ready</i> gaat branden. 	–
Tekens worden niet goed afgedrukt.	Is de juiste printerkabel goed aangesloten?	Sluit een afgeschermd printerkabel aan.	<i>pagina 2-11</i>
Er wordt niet goed afgedrukt.	Zijn de instellingen op de computer correct?	Controleer de instellingen van de printerdriver en de applicatiesoftware.	–

Foutberichten en oplossingen

Als een van de volgende berichten verschijnt, moet u onderstaande procedures uitvoeren.

Bericht	Procedure	Pagina
Sluit klep ##.	De aangegeven klep is open. Sluit alle kleppen goed.	–
Plaats papier in de cassette. of Plaats papier in de P-cassette.	Het papier is op. Plaats papier.	<i>pagina 2-2</i>
Plaats papier in de cassette. ## formaat (###)	De afgedrukte gegevens komen niet overeen met het formaat of het soort papier dat zich in de cassette bevindt. Vervang het papier. <ul style="list-style-type: none"> Als u de <i>papierbron</i> wilt wijzigen, drukt u op [Papierselectie] om de gewenste <i>papierbron</i> te selecteren en drukt u op [Enter]. Als u op [Afdrukken] drukt, verschijnen de volgende berichten: <ul style="list-style-type: none"> <i>GO</i>: er wordt afgedrukt op het papier dat op dit moment is geselecteerd. <i>CANCEL</i>: het afdrukproces wordt onderbroken. Druk op ▲ of ▼ om de gewenste optie te selecteren en druk op [Enter]. 	–
Cassette plaatsen. of Sluit de papercassette.	De cassette is niet goed gesloten. Trek de cassette naar buiten en duw de cassette weer terug.	–
Controleer het papierformaat.	Er bevindt zich op dit moment in de lade geen papierformaat dat kan worden gebruikt in de modus die op dit moment is geselecteerd. Controleer het papier.	–
Plaats het origineel opnieuw of vervang de cassette. of Plaats het origineel opnieuw of selecteer een andere papercassette.	De richting van het origineel is niet hetzelfde als die van het geselecteerde papier. Wijzig de richting van het origineel. Als u op [Start] drukt zonder de richting te wijzigen, wordt het origineel gekopieerd met een vergrotingsfactor van 100% (1:1).	–
Kopieerlimiet overschreden. Kan niet kopiëren.	Het aantal kopieën dat u met uw <i>beheercode</i> heeft ingesteld, is bereikt. Er kan niet meer met deze code worden gekopieerd. Gebruik de <i>afdelingenbeheermodus</i> om de teller op nul te zetten.	–
Plaats tonercontainer.	De <i>tonercontainer</i> is niet goed geplaatst. Plaats de <i>tonercontainer</i> op de juiste manier.	<i>pagina 5-5</i>

Bericht	Procedure	Pagina
Gereed om te kopiëren. Toner bijna op	De toner in het apparaat is bijna op. Er kan slechts één origineel tegelijk worden gekopieerd. Vervang de <i>tonercontainer</i> .	<i>pagina 5-5</i>
Kan niet kopiëren. Voeg toner toe. of Kan niet kopiëren. Voeg toner toe.	<i>Toner</i> leeg. Vervang de <i>tonercontainer</i> .	<i>pagina 5-5</i>
Vervang afvaltonerbak.	De <i>afvaltonerbak</i> is vol. Vervang de <i>afvaltonerbak</i> .	<i>pagina 5-5</i>
Reinig het sleufglas voor originelen die via de documententoevoer worden ingevoerd. of Reinig het sleufglas voor originelen die via de documententoevoer worden ingevoerd.	Het <i>sleufglas</i> is vuil. Reinig het <i>sleufglas</i> . Er kunnen zwarte strepen op de kopieën verschijnen bij gebruik van de <i>documententoevoer</i> .	<i>pagina 5-2</i>
Bel service.	Open en sluit de <i>voorklep</i> . Druk op [Stop/Wissen] , als het bericht opnieuw verschijnt en controleer het nummer. Schakel de hoofdschakelaar (O) uit en neem contact op met uw <i>servicevertegenwoordiger</i> of <i>geautoriseerde servicecenter</i> .	–
Tijd voor onderhoud.	Regelmatig onderhoud is nodig om het apparaat in een goede staat te laten verkeren. Neem onmiddellijk contact op met uw <i>servicevertegenwoordiger</i> of <i>geautoriseerde servicecenter</i> .	–

Bericht	Procedure	Pagina
Geheugen vol.	<p>Kopieertaak kan niet worden verwerkt, omdat het kopieergeheugen vol is of omdat het aantal originelen de limiet van 999 pagina's heeft bereikt.</p> <ul style="list-style-type: none"> • Selecteer [Gesc._afb._kopiëren] om de gescande pagina's af te laten drukken of selecteer [Cancel] om de gescande gegevens te verwijderen. Er kan geen andere kopieer- of scanopdracht worden uitgevoerd totdat een van deze opties is geselecteerd. <p>Afhankelijk van de kopieerinstellingen, kan het gebeuren dat er slechts een set kopieën wordt afgeleverd en dat het foutbericht verschijnt terwijl er meerdere kopieën zijn opgegeven. In dit geval kan het kopieerproces niet worden voortgezet.</p> <ul style="list-style-type: none"> • Druk op [Enter] en voer het kopieerproces nogmaals uit. <p>Als deze fout zich vaak voordoet, is het raadzaam het geheugen uit te breiden.</p>	–
	<p>Afdruktaak kan niet worden verwerkt, omdat het afdrukgeheugen vol is.</p> <ul style="list-style-type: none"> • Druk op [Afdrukken] om de volgende berichten te openen. <ul style="list-style-type: none"> – <i>GO</i>: het afdrukproces wordt voortgezet. De verwerkte gegevens worden afgeleverd en de resterende gegevens worden op de volgende pagina afgedrukt. – <i>CANCEL</i>: het afdrukproces wordt onderbroken. – <i>RESET</i>: de standaardinstellingen van de printer worden hersteld. In dit geval worden alleen de printerfuncties hersteld. • Druk op ▲ of ▼ om de gewenste optie te selecteren en druk op [Enter]. <hr/> <p>OPMERKING: Als u de RAM-schijffunctie gebruikt, vermindert u de RAM-schijfgrootte. Als deze fout zich vaak voordoet, is het raadzaam het printergeheugen uit te breiden. Neem contact op met uw <i>servicevertegenwoordiger</i> of <i>geautoriseerde servicecenter</i>, als u extra printergeheugen wilt toevoegen.</p> <hr/> <p>Als de optie <i>Auto doorgang</i> is ingeschakeld, wordt het afdrukproces na een vooraf ingestelde tijd automatisch voortgezet.</p>	–
Papierstoring.	<p>Er heeft zich een papierstoring voorgedaan. De plaats van de storing wordt in een bericht weergegeven. Het apparaat stopt. Laat de hoofdschakelaar () aan en volg de van toepassing zijnde instructies om het vastgelopen papier te verwijderen.</p>	<i>pagina 6-11</i>
Plaats de originelen opnieuw in de documententoevoer.	<p>Verwijder de originelen uit de optionele <i>documententoevoer</i>, plaats de originelen opnieuw en begin opnieuw met kopiëren.</p>	–

Bericht	Procedure	Pagina
Verkrde inv. in DVU. Verw. origine(e)l(en).	Origineelstoring in de optionele <i>documententoevoer</i> . Laat de hoofschakelaar () aan en volg de van toepassing zijnde instructies om de vastgelopen originelen te verwijderen.	<i>pagina 6-18</i>
Verw pap. v. bovenste lade. Druk op Start-toets.	Tijdens het kopieerproces is de capaciteit van de <i>opvangbak</i> overschreden. Er bevinden zich 250 vellen in de <i>opvangbak</i> . Er bevinden zich 150 vellen in de <i>opvangbak</i> en de optionele <i>takenscheider</i> is geïnstalleerd. Er bevinden zich 100 vellen in de <i>opvangbak</i> en de optionele <i>afwerkeenheid</i> is geïnstalleerd. Verwijder de aflevering.	–
Verw pap. v. bovenste lade. Druk op GO.	Tijdens het afdrukproces is de capaciteit van de <i>opvangbak</i> overschreden. Er bevinden zich 250 vellen in de <i>opvangbak</i> . Er bevinden zich 150 vellen in de <i>opvangbak</i> en de optionele <i>takenscheider</i> is geïnstalleerd. Er bevinden zich 100 vellen in de <i>opvangbak</i> en de optionele <i>afwerkeenheid</i> is geïnstalleerd. Verwijder de aflevering. <ul style="list-style-type: none"> • Druk op [Afdrukken] en druk op ▲ of ▼ om [GO] te selecteren. • Druk op [Enter]. Het afdrukproces wordt hervat. • Als u het afdrukken wilt annuleren, selecteert u [CANCEL] en drukt u op [Enter]. 	–
Verw pap. v. afw.eenheid. Druk op Start-toets.	Tijdens het kopieerproces bevinden er zich 250 vellen in de optionele <i>afwerkeenheid</i> . Verwijder de aflevering.	–
Verw pap. v. afw.eenheid. Druk op GO.	Tijdens het afdrukproces bevinden er zich 250 vellen in de optionele <i>afwerkeenheid</i> . Verwijder de aflevering. <ul style="list-style-type: none"> • Druk op [Afdrukken] en druk op ▲ of ▼ om [GO] te selecteren. • Druk op [Enter]. Het afdrukproces wordt hervat. • Als u het afdrukken wilt annuleren, selecteert u [CANCEL] en drukt u op [Enter]. 	–
Papiercap. overschreden. Verw pap. van taakscheider.	Er bevinden zich al 100 vellen papier op de optionele <i>takenscheider</i> . Verwijder de aflevering.	–
Papierinv. verkeerd in afwrkhd, ond. verw. en verw. pap.	Er is papier vastgelopen in de optionele <i>afwerkeenheid</i> . Verwijder de aflevering.	<i>pagina 6-19</i>
Nieten op Voeg nieten toe of Nietapparaat_leeg. Voeg nieten toe.	De nietjes van de optionele <i>afwerkeenheid</i> zijn op. Voeg nieten toe.	<i>pagina 4-8</i>

Bericht	Procedure	Pagina
Kan form. niet nieten of Kan pap.form. niet nieten.	Er kunnen geen nietjes worden geplaatst in kleine vellen van 5 1/2 × 8 1/2 inch (Statement), A5R- en B5R-formaat.	–
Fout systeem. Hoofdschakelaar AAN / UIT.	Dit bericht verschijnt wanneer er zich een fout of een communicatiestoring voordoet tijdens het afdrukproces. <ul style="list-style-type: none"> • Zet de hoofdschakelaar (O) UIT. Als het apparaat bezig is met afdrukken, annuleert u de taak vanaf de computer. • Wacht vijf seconden en zet de hoofschakelaar () AAN. De storing is verholpen. Indien nodig, kunt u de afdrukaak opnieuw verzenden. 	–
RAM-schijf-fout Druk op GO.	Er heeft zich een fout voorgedaan tijdens het schrijven naar of het lezen van de RAM-schijf. <ul style="list-style-type: none"> • Druk op [Afdrukken], druk op ▲ of ▼ om [GO] te selecteren en druk op [Enter]. De storing is verholpen. 	–
Fout geh.kaart Druk op GO.	Er heeft zich een fout voorgedaan tijdens het schrijven naar of het lezen van de <i>geheugenkaart</i> . <ul style="list-style-type: none"> • Druk op [Afdrukken], druk op ▲ of ▼ om [GO] te selecteren en druk op [Enter]. De storing is verholpen. 	–
Fout geh.kaart Plaats deze opnieuw.	De <i>geheugenkaart</i> is verwijderd tijdens de installatie van de printer. Plaats de <i>geheugenkaart</i> . OPMERKING: Schakel de hoofdschakelaar (O) uit, wanneer u de <i>geheugenkaart</i> plaatst.	–
Plaats dezelfde geheugenkaart.	De gegevens van de <i>geheugenkaart</i> konden niet door het apparaat worden gelezen; de <i>geheugenkaart</i> werd niet herkend. Plaats de <i>geheugenkaart</i> nogmaals. OPMERKING: Schakel de hoofdschakelaar (O) uit, wanneer u de <i>geheugenkaart</i> plaatst.	–
Formatteringsfout geh.kaart.	De <i>geheugenkaart</i> die in het apparaat is geplaatst moet geformatteerd worden. Formateer de <i>geheugenkaart</i> .	–

Bericht	Procedure	Pagina
Afdrukoverloop Druk op GO.	<p>Er kon niet goed worden afgedrukt wegens onvoldoende geheugen.</p> <ul style="list-style-type: none"> • Druk op [Afdrukken] om de volgende berichten te openen. <ul style="list-style-type: none"> – <i>GO</i>: het afdrukproces wordt voortgezet. De verwerkte gegevens worden afgeleverd en de resterende gegevens worden op de volgende pagina afgedrukt. – <i>CANCEL</i>: het afdrukproces wordt onderbroken. – <i>RESET</i>: de standaardinstellingen van de printer worden hersteld. In dit geval worden alleen de printerfuncties hersteld. • Druk op ▲ of ▼ om de gewenste optie te selecteren en druk op [Enter]. <p>Als de optie <i>Auto doorgang</i> is ingeschakeld, wordt het afdrukproces na een vooraf ingestelde tijd automatisch voortgezet.</p> <p>Nadat dit foutbericht is verschenen, wordt de <i>paginabeveiligingsmodus</i> automatisch ingeschakeld.</p>	–
Interface bezet	De geselecteerde interface is op dit moment in gebruik. Wacht een ogenblik en probeer het nogmaals.	–
Controlesomfout	Het apparaat heeft een fout gedetecteerd bij de installatie. Schakel de stroomtoevoer uit en weer in. Neem contact op met uw <i>servicevertegenwoordiger</i> of een <i>geautoriseerd servicecenter</i> , als hetzelfde bericht verschijnt.	–
Gereed om te kopiëren Toner bijna op.	Er is nog maar weinig toner in het apparaat. Houd een nieuwe tonercontainer klaar.	–
Schud de tonercontainer.	De tonercontainer is niet goed geschud. Schud de nieuwe tonercontainer zonder toner te morsen en plaats deze opnieuw.	–

Papierstoringen

Als er zich een papierstoring voordoet, wordt er een bericht weergegeven en stopt het kopiëren of afdrukken.

Verkeerde invoer in
papiercassette 1.
Verwijder papier.
JAM11



Er verschijnt een bericht waarin wordt aangegeven waar het papier is vastgelopen en welke stappen u moet uitvoeren om dit probleem op te lossen. Er verschijnen ook indicatoren die aangeven waar de storing zich voordoet.

Laat de hoofdschakelaar (|) aan en volg de van toepassing zijnde instructies om het vastgelopen papier te verwijderen.

Storingsindicatoren

Verkeerde invoer in
papiercassette 1.
Verwijder papier.
JAM11

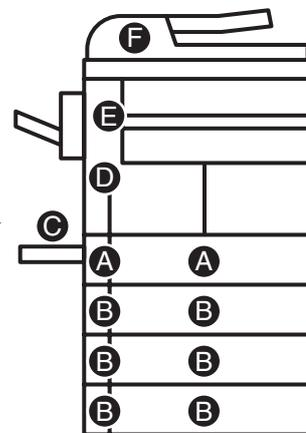

Locatie indicator	Locatie papierstoring	Papierstoringnummer	Pagina
A	Papierstoring in <i>cassette 1</i>	JAM11, JAM21	<i>pagina 6-12</i>
B	Papierstoring in <i>cassettes 2 tot 4</i>	JAM12, JAM13, JAM14, JAM15, JAM16, JAM22, JAM23, JAM24	<i>pagina 6-13</i>
C	Papierstoring in de <i>multifunctionele lade</i>	JAM10, JAM20	<i>pagina 6-15</i>
D	Papierstoring in de <i>linkerklep</i>	JAM30, JAM40, JAM41, JAM42, JAM43, JAM44, JAM45, JAM60, JAM61	<i>pagina 6-15</i>
E	Papierstoring in de <i>sleuf van de papieruitvoer</i>	JAM50, JAM52, JAM53, JAM54, JAM55, JAM56, JAM57	<i>pagina 6-17</i>
	Papierstoring in de optionele <i>afwerkeenheid</i>	JAM80, JAM81, JAM83, JAM84	<i>pagina 6-19</i>
	Papierstoring in de optionele <i>takenscheider</i>	JAM51	<i>pagina 6-21</i>
F	Papierstoring in de optionele <i>documententoevoer</i>	JAM70, JAM71, JAM72, JAM73, JAM74, JAM75, JAM78	<i>pagina 6-18</i>



WAARSCHUWING: Het ladergedeelte staat onder hoge spanning. Neem voldoende voorzorgsmaatregelen wanneer u in dit gebied werkt, aangezien er gevaar bestaat op elektrische schokken.



VOORZICHTIG: De fuser is zeer heet. Neem voldoende voorzorgsmaatregelen wanneer u in dit gebied werkt, aangezien er gevaar bestaat op elektrische schokken.

BELANGRIJK: Gebruik vastgelopen papier niet opnieuw.

Als het papier tijdens het verwijderen scheurt, moet u alle losse stukken papier uit het apparaat verwijderen. Als u dit niet doet, kan dit later een papierstoring veroorzaken.

Wanneer al het vastgelopen papier is verwijderd, begint de opwarmprocedure. De aanwijzingen voor het vastgelopen papier verdwijnen ook en het apparaat keert terug naar dezelfde instellingen van vóór de papierstoring.

Cassette 1

Als er zich een papierstoring voordoet in cassette 1, moet u de volgende procedure uitvoeren om het vastgelopen papier te verwijderen.

Verkeerde invoer in
papiercassette 1.
Verwijder papier.
JAM11

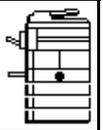

- 1 Trek de cassette naar buiten.

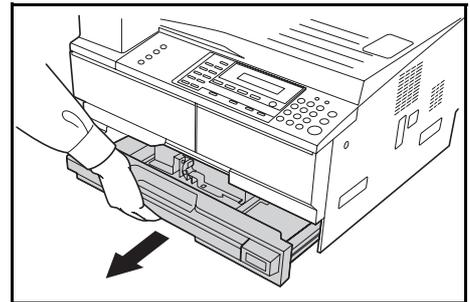

- 2 Verwijder het vastgelopen papier.

Controleer of het papier goed is geplaatst. Als dit niet het geval is, plaatst u het papier opnieuw.

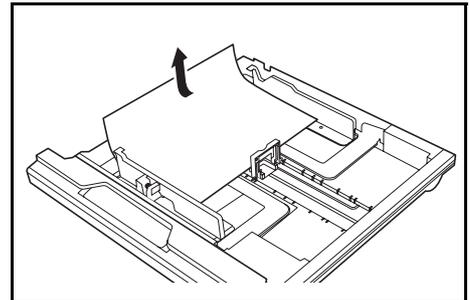

OPMERKING: Als het papier tijdens het verwijderen scheurt, moet u alle losse stukken papier uit het apparaat verwijderen.

- 3** Duw de cassette weer goed terug naar binnen.

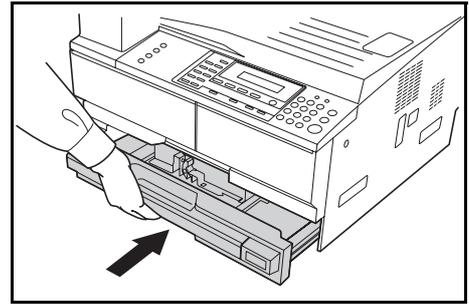

OPMERKING: Als JAM21 verschijnt, moet u het vastgelopen papier verwijderen. Raadpleeg voor meer informatie *Linkerklep*, op pagina 6-15.

Cassettes 2 tot 4

Indien er zich een storing voordoet in cassettes 2 tot 4 of in de optionele *papierinvoer*, doe dan het volgende om het vastgelopen papier te verwijderen.

Verkeerde invoer in pap.cassette 2.
Verw pap.
JAM12



Papierstoring.
Open linkerklep 2
en verwijder papier.
JAM15



OPMERKING: Bij het 18 ppm-model bevinden cassettes 2 tot 4 zich in de optionele *papierinvoer*. Bij het 22 ppm-model bevinden cassettes 3 en 4 zich in de optionele *papierinvoer*.

- 1** Open de linkerklep van de cassette die in gebruik is.

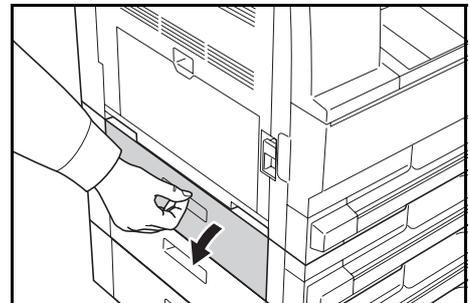

- 2** Verwijder het vastgelopen papier.

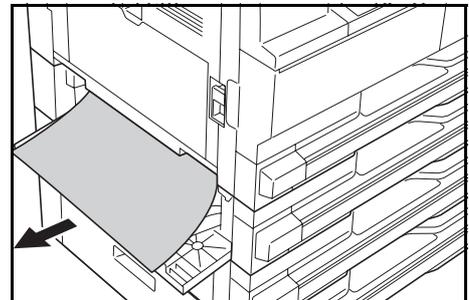

OPMERKING: Als het papier tijdens het verwijderen scheurt, moet u alle losse stukken papier uit het apparaat verwijderen.

- 3** Sluit de linkerklep van de cassette.

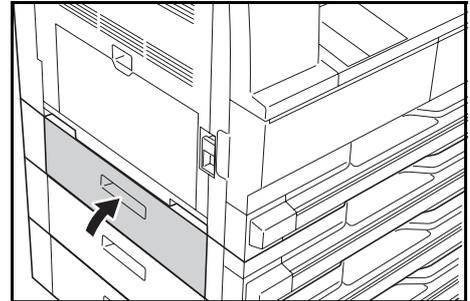

- 4** Trek de cassette die op dit moment wordt gebruikt naar buiten.

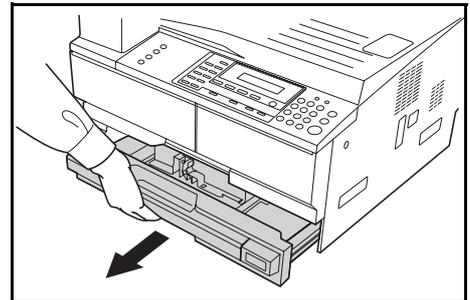

- 5** Verwijder het vastgelopen papier.
Controleer of het papier goed is geplaatst. Als dit niet het geval is, plaatst u het papier opnieuw.

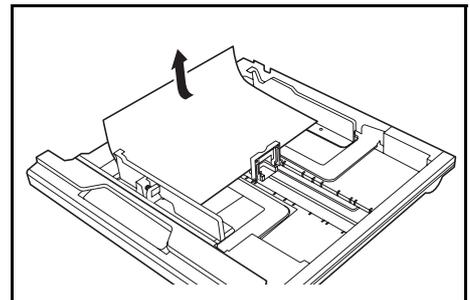

OPMERKING: Als het papier tijdens het verwijderen scheurt, moet u alle losse stukken papier uit het apparaat verwijderen.

- 6** Duw de cassette weer goed terug naar binnen.

Multifunctionele lade

Als er zich een storing voordoet in de *multifunctionele lade* en *JAM10* wordt weergegeven, voert u de volgende procedure uit om het vastgelopen papier te verwijderen.

Papierinvoer verkeerd in MF Lade.
Verwijder papier.
JAM10

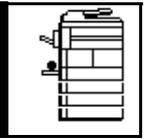

BELANGRIJK: Als *JAM20* of *JAM40* wordt weergegeven, raadpleeg *Linkerklep* op pagina 6-15.

Als u vastgelopen papier verwijdert, mag dit niet aan de kant van de *multifunctionele lade* worden verwijderd.

- 1** Verwijder het papier uit de *multifunctionele lade*.

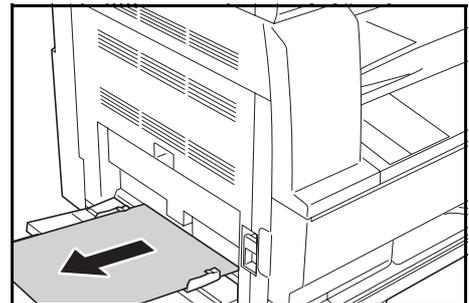

- 2** Plaats het papier opnieuw in de *multifunctionele lade*.

Het foutbericht verdwijnt.

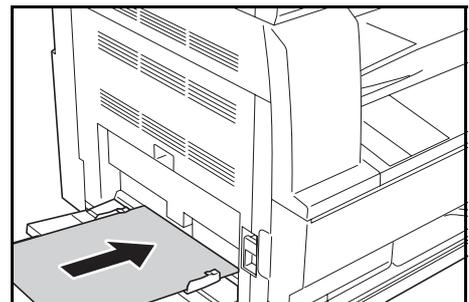

Linkerklep

Als er zich een papierstoring voordoet in de linkerklep, moet u de volgende procedure uitvoeren om het vastgelopen papier te verwijderen.

Papierstoring.
Open linkerklep
en verwijder papier.
JAM30

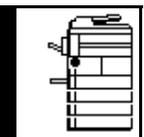

BELANGRIJK: Het gebied waar de cilinder zich bevindt is gevoelig voor krassen en verontreinigende stoffen. Zorg er bij het verwijderen van papier voor dat u de cilinder niet aanraakt of bekrast met uw horloge, juwelen, enz.

- 1** Trek de hendel van de *linkerklep* omhoog en open de *linkerklep*.



VOORZICHTIG: De fuser is zeer heet. Neem voldoende voorzorgsmaatregelen wanneer u in dit gebied werkt, aangezien er gevaar bestaat op brandwonden.

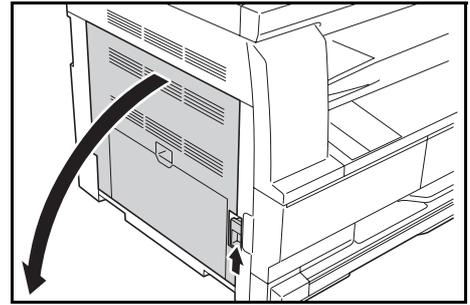

- 2** Verwijder het vastgelopen papier.

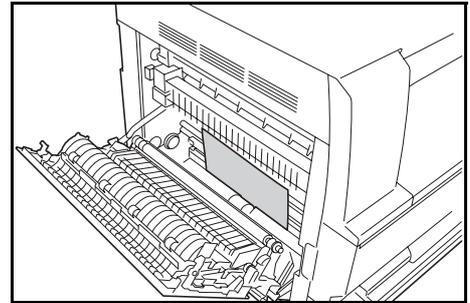

OPMERKING: Als het papier tijdens het verwijderen scheurt, moet u alle losse stukken papier uit het apparaat verwijderen.

- 3** Als de optionele *duplexeenheid* is geïnstalleerd, tilt u de *duplexeenheid* omhoog en verwijdert u het papier.

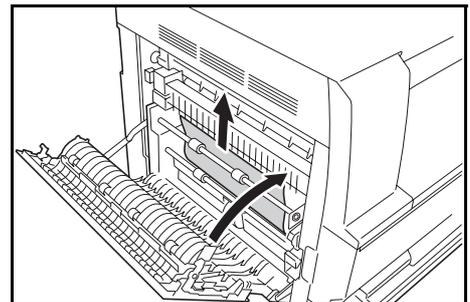

OPMERKING: Als het papier tijdens het verwijderen scheurt, moet u alle losse stukken papier uit het apparaat verwijderen.

- 4** Sluit de *linkerklep*.

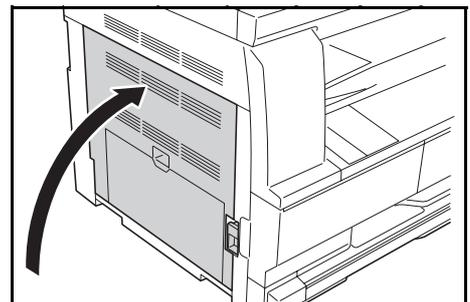

Papieruitvoersleuf

Als er zich een papierstoring voordoet in de *papieruitvoersleuf*, moet u de volgende procedure uitvoeren om het vastgelopen papier te verwijderen.

Verkeerde pap.inv. in
Uitwerpgedeelte
Verwijder papier.
JAM50

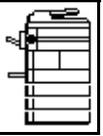

BELANGRIJK: Het gebied waar de cilinder zich bevindt is gevoelig voor krassen en verontreinigende stoffen. Zorg er bij het verwijderen van papier voor dat u de cilinder niet aanraakt of bekrast met uw horloge, juwelen, enz.

- 1 Als er vastgelopen papier bij de *papieruitvoersleuf* naar buiten steekt, trekt u dit naar buiten en verwijdert u het.

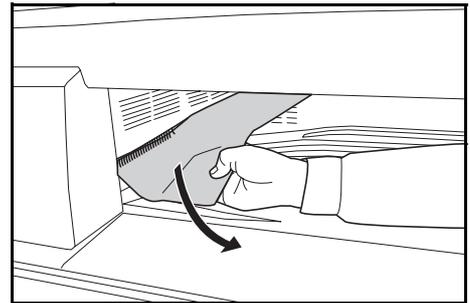

OPMERKING: Als het papier tijdens het verwijderen scheurt, moet u alle losse stukken papier uit het apparaat verwijderen.

- 2 Trek de hendel van de *linkerklep* omhoog en open de *linkerklep*.

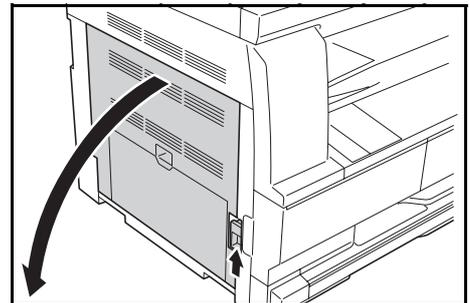

- 3 Verwijder het vastgelopen papier.

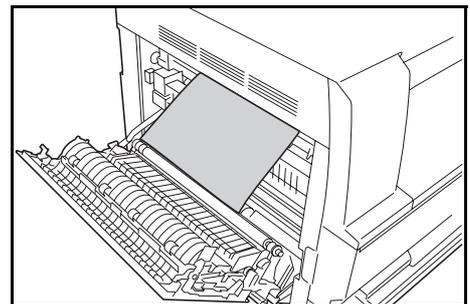

OPMERKING: Als het papier tijdens het verwijderen scheurt, moet u alle losse stukken papier uit het apparaat verwijderen.

- 4 Sluit de linkerklep.

Optionele documententoevoer

Als er zich een papierstoring voordoet in de optionele *documententoevoer*, moet u de volgende procedure uitvoeren om de vastgelopen originelen te verwijderen.

Verkeerde invoer in
Documententoevoer
JAM70



- 1 Verwijder alle originelen die nog in de *origineleninvoer* aanwezig zijn.

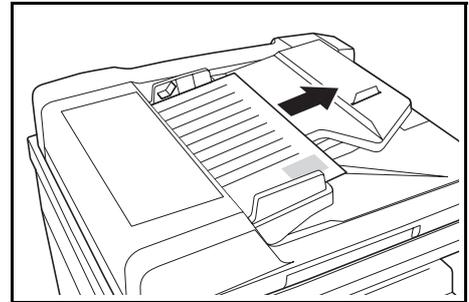

- 2 Open de *linkerklep van de documententoevoer*.

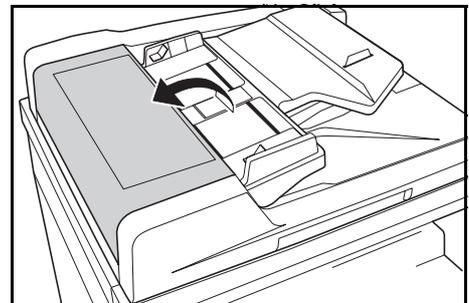

- 3 Verwijder het vastgelopen origineel.

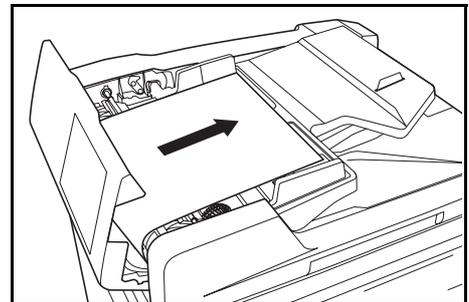

OPMERKING: Als het papier tijdens het verwijderen scheurt, moet u alle losse stukken papier uit de *documententoevoer* verwijderen. Als u dit niet doet, kan dit later een papierstoring veroorzaken.

- 4** Til de *papierinvoer* (A) omhoog en verwijder de vastgelopen originelen.

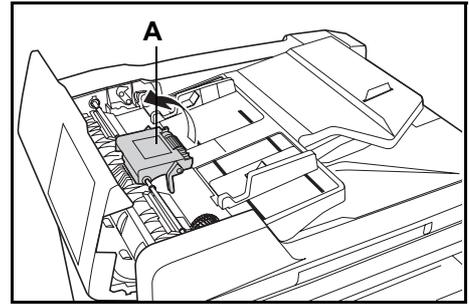

- 5** Draai aan de knop, zoals in de afbeelding wordt aangegeven, om het vastgelopen origineel te verwijderen.

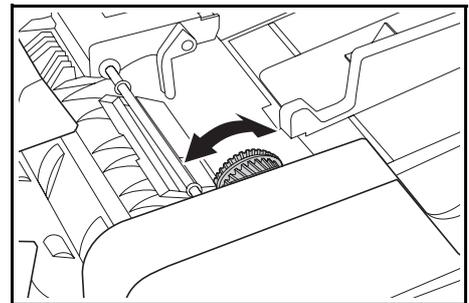

- 6** Sluit de *linkerklep*.
- 7** Plaats de originelen opnieuw en begin opnieuw met kopiëren.

Optionele afwerkingheid

Als er zich een papierstoring voordoet in de *optionele afwerkingheid*, moet u de volgende procedure uitvoeren om het vastgelopen papier te verwijderen.

Verkeerde pap.inv. in onderlade Finisher. Verwijder papier. JAM80

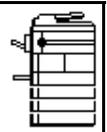

BELANGRIJK: Het gebied waar de cilinder zich bevindt is gevoelig voor krassen en verontreinigende stoffen. Zorg er bij het verwijderen van papier voor dat u de cilinder niet aanraakt of bekrast met uw horloge, juwelen, enz.

- 1** Draai aan de hendel om de *verwerkingslade* te laten zakken.

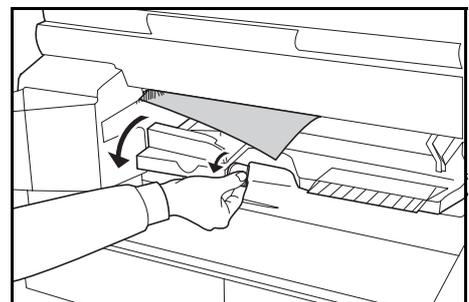

- 2** Verwijder het vastgelopen papier.

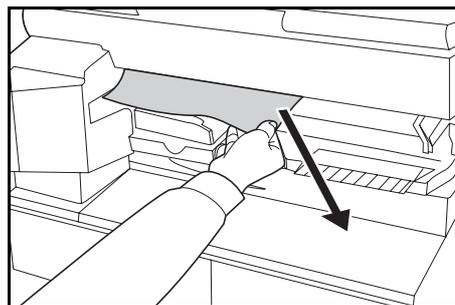

- 3** Laat de *verwerkingslade* omhoog komen.

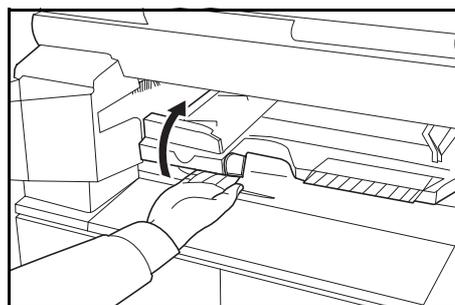

- 4** Verwijder de *lade van afwerking*.

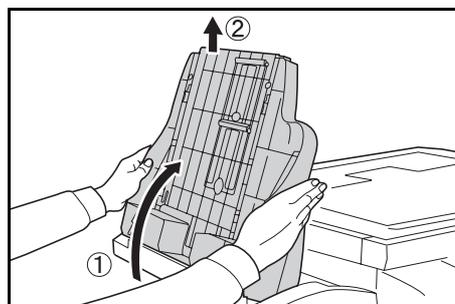

- 5** Trek de hendel van de *linkerklep* omhoog en open de *linkerklep*.

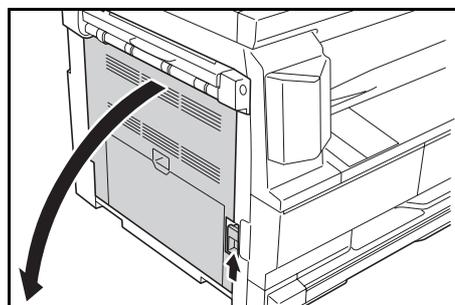

- 6** Verwijder het vastgelopen papier.

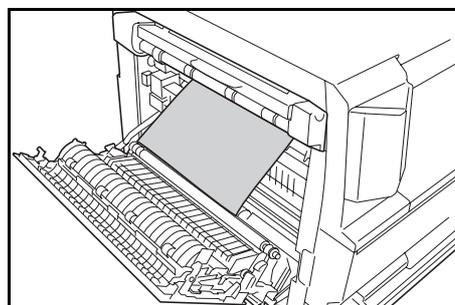

OPMERKING: Als het papier tijdens het verwijderen scheurt, moet u alle losse stukken papier uit het apparaat verwijderen.

- 7** Sluit de *linkerklep*.

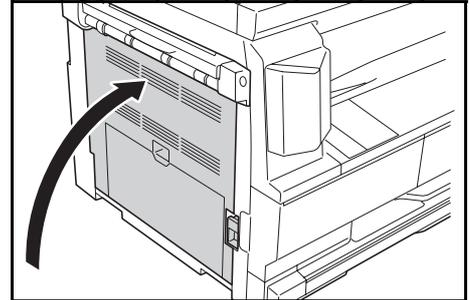

- 8** Plaats de *lade van afwerking* terug.

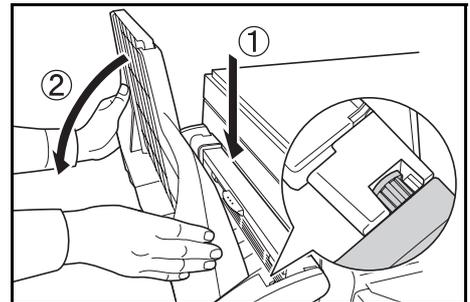

- 9** Laat de *verwerkingslade* zakken. Het foutbericht verdwijnt.

Optionele takenscheider

Als er zich een papierstoring voordoet in de *optionele takenscheider*, moet u de volgende procedure uitvoeren om het vastgelopen papier te verwijderen.

Papierstoring bij
Taakscheider.
Verwijder papier.
JAM51

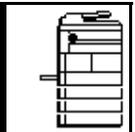

BELANGRIJK: Het gebied waar de cilinder zich bevindt is gevoelig voor krassen en verontreinigende stoffen. Zorg er bij het verwijderen van papier voor dat u de cilinder niet aanraakt of bekrast met uw horloge, juwelen, enz.

- 1** Als er vastgelopen papier bij de *papieruitvoersleuf* van de *takenscheider* naar buiten steekt, trekt u dit naar buiten en verwijdert u het.

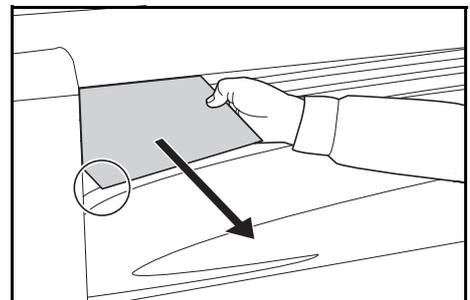

OPMERKING: Als het papier tijdens het verwijderen scheurt, moet u alle losse stukken papier uit het apparaat verwijderen.

- 2** Trek de hendel van de *linkerklep* omhoog en open de *linkerklep*.

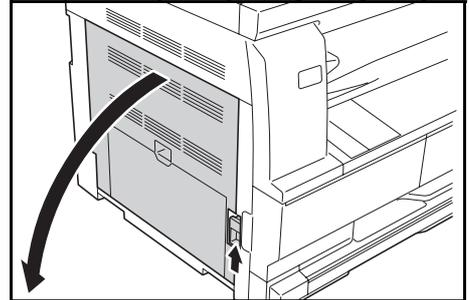

- 3** Verwijder het vastgelopen papier.

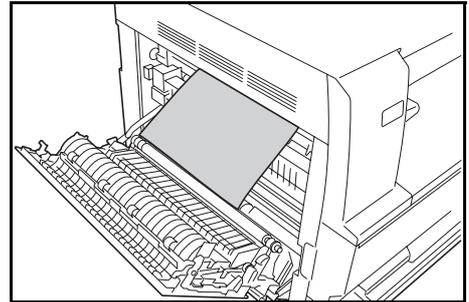

OPMERKING: Als het papier tijdens het verwijderen scheurt, moet u alle losse stukken papier uit het apparaat verwijderen.

- 4** Sluit de *linkerklep*.

Appendix

De appendix bevat de volgende specificaties:

- Apparaat..... Appendix-2
- Kopieerapparaat..... Appendix-4
- Printer..... Appendix-5
- Documententoevoer (optie)..... Appendix-5
- Papierinvoer (optie)..... Appendix-5
- Duplexeenheid (optie)..... Appendix-6
- Afwerkeenheid (optie)..... Appendix-6
- Takenscheider (optie)..... Appendix-6
- Omgevingspecificaties..... Appendix-7

Specificaties

OPMERKING: Specificaties kunnen zonder voorafgaande kennisgeving worden gewijzigd.

Apparaat

Kopieersysteem	Indirect elektrostatisch systeem
Geschikt voor origineelsoorten	Vellen, boeken en driedimensionale voorwerpen (maximum origineelformaat: A3/11 × 17 inch)
Kopieerformaten <ul style="list-style-type: none"> – Cassette – Multifunctionele lade – Breedte die niet kan worden gekopieerd 	A3, B4, A4, A4R, B5, B5R, A5R, Folio, 11 × 17 inch (Ledger), 8 1/2 × 14 inch (Legal), 11 × 8 1/2 inch, 8 1/2 × 11 inch (Letter), 5 1/2 × 8 1/2 inch (Statement), 8 1/2 × 13 inch (Oficio II, 8k, 16K) A3 tot A6R, Postcard, Folio, 11 × 17 inch (Ledger) tot 5 1/2 × 8 1/2 inch (Statement) 0,5 tot 5,5 mm
Capaciteit papierinvoerbron <ul style="list-style-type: none"> – Cassette – Multifunctionele lade 	300 vel (80 g/m ²), 150 vel (90 g/m ² of minder) 100 vellen (80 g/m ²) (25 vellen voor A3, B4, Folio, 11 × 17 inch (Ledger), 8 1/2 × 14 inch (Legal), 8 1/2 × 13 inch (Oficio II, 8K)
Capaciteit opvangbak	250 vel (80 g/m ²)
Opwarmtijd	Minder dan 17,2 seconden Tijd voor herstel vanuit energiebesparingsmodus: 10 seconden of minder Tijd voor herstel vanuit slaapmodus: 17,2 seconden of minder (kamertemperatuur: 22 °C (71,6 °F), vochtigheidsgraad: ca. 60%)
Geheugen <ul style="list-style-type: none"> – Voor kopieerapparaat – Voor printer – Extra geheugen 	64 MB 128 MB Voor kopieerapparaat: 16 MB, 32 MB, 64 MB en 128 MB Voor printer: 32 MB, 64 MB, 128 MB en 256 MB
Bedrijfsomgeving <ul style="list-style-type: none"> – Temperatuur – Relatieve vochtigheid – Hoogte – Verlichting 	10 tot 32,5 °C 15 tot 80% 2,500 m maximum 1,500 lux maximum
Voeding	220 tot 240 V wisselspanning, 50/60 Hz, 5,0 A

Afmetingen (B) x (D) x (H) (enkel hoofdapparaat)	18 ppm-model: 568 x 594 x 507 22 ppm-model: 568 x 594 x 607 mm
Gewicht	18 ppm-model: ca. 33 kg 22 ppm-model: ca. 40 kg
Geluidsemmissie	18 ppm-model: ≤ 62 dB(A) 22 ppm-model: ≤ 64,7 dB(A)
Vereiste ruimte (B) x (D)	1038 x 640 mm

Kopieerapparaat

Kopieersnelheid: – Glasplaat (1:1)	18 ppm-model 22 ppm-model	A3/11 × 17 inch (Ledger): 8 vel/ minuut B4/8 1/2 × 14 inch (Legal): 8 vel/ minuut A4/11 × 8 1/2 inch: 18 vel/ minuut A4R/8 1/2 × 11 inch (Letter): 13 vel/ minuut B5: 16 vel/ minuut A3/11 × 17 inch (Ledger): 10 vel/ minuut B4/8 1/2 × 14 inch (Legal): 11 vel/ minuut A4/11 × 8 1/2 inch: 22 vel/ minuut A4R/8 1/2 × 11 inch (Letter): 13 vel/ minuut B5: 22 vel/ minuut
Snelheid eerste kopie	5,7 seconden of minder (1:1, A4/11 × 8 1/2 inch)	
Resolutie	Scannen: 600 × 600 dpi Afdrukken: 600 × 600 dpi	
Doorlopend kopiëren	1 tot 999 vellen	
Vergrotingsfactor	Alle factoren tussen de 25 en 400% (in stappen van 1%) en vaste vergrotingen.	

Printer

Afdruksnelheid	Gelijk aan de <i>kopieersnelheid</i> .
Snelheid eerste afdruk	5,7 seconden of minder
Resolutie	600 dpi
Besturingssysteem	Microsoft Windows 2000/XP/Vista Windows Server 2003 Apple Macintosh OS 10.x
Interface	Netwerkaansluiting: 1 USB 2.0: 1 (USB Hi-Speed) Netwerkkkaart (optioneel): 1

Documententoevoer (optie)

Origineleninvoersysteem	Automatische invoer
Toegestane originelen	Vellen papier
Origineelformaten	Max.: A3/11 × 17 inch Min.: A5R/5 1/2 × 8 1/2 inch
Origineelgewicht	45 tot 160 g/m ²
Toegestane aantal originelen	50 vellen (50 tot 80 g/m ²) Gemengde origineelformaten (automatische selectie): Maximaal 30 vellen (50 tot 80 g/m ²) (enkel hoofdapparaat)
Gemengde origineelformaten (automatische selectie)	Maximaal 30 vellen (50 tot 80 g/m ²)
Afmetingen (B) × (D) × (H)	552 × 483 × 120 mm
Gewicht	Ongeveer 6 kg

Papierinvoer (optie)

Papierinvoersysteem	Automatische invoer vanuit cassettes (capaciteit 300 vel [80 g/m ²])
Papierformaten	A3, B4, A4, A4R, B5, B5R, A5R, Folio, 11 × 17 inch (Ledger), 8 1/2 × 14 inch (Legal), 11 × 8 1/2 inch, 8 1/2 × 11 inch (Letter), 5 1/2 × 8 1/2 inch (Statement), 8 1/2 × 13 inch (Oficio II), 8K, 16K
Toegestane papiersoorten	Gewicht: 64 tot 105 g/m ² Soorten: standaardpapier, gerecycled papier en gekleurd papier
Afmetingen (B) × (D) × (H)	568 × 546 × 135 mm
Gewicht	Ongeveer 6 kg

Duplexeenheid (optie)

Systeem	Ingebouwd
Papierformaten	A3, B4, A4, A4R, B5, B5R, A5R, Folio, 11 × 17 inch (Ledger), 8 1/2 × 14 inch (Legal), 11 × 8 1/2 inch, 8 1/2 × 11 inch (Letter), 5 1/2 × 8 1/2 inch (Statement), 8 1/2 × 13 inch (Oficio II), 8K, 16K, 16KR
Toegestane papersoorten	Gewicht: 64 tot 80 g/m ² Soorten: standaardpapier, gerecycled papier
Afmetingen (B) × (D) × (H)	368 × 54 × 181 mm
Gewicht	Ongeveer 0,5 kg

Afwerkeenheid (optie)

Aantal opvangbakken	1
Papierformaten	A3, B4, A4, A4R, B5, Folio, 11 × 17 inch (Ledger), 8 1/2 × 14 inch (Legal), 11 × 8 1/2 inch, 8 1/2 × 11 inch (Letter), 8 1/2 × 13 inch (Oficio II)
Toegestane papersoorten	Gewicht: 64 tot 105 g/m ² Soorten: standaardpapier, gerecycled papier, gekleurd papier, dun papier, dik papier en briefhoofdpapier
Afmetingen (B) × (D) × (H)	325 × 450 × 165 mm
Gewicht	Ongeveer 8 kg

Takenscheider (optie)

Aantal opvangbakken	1
Capaciteit opvangbak	100 vellen (80 g/m ²)
Papierformaten	A3, B4, A4, A4R, B5, B5R, A5R, Folio, 11 × 17 inch (Ledger), 8 1/2 × 14 inch (Legal), 11 × 8 1/2 inch, 8 1/2 × 11 inch (Letter), 5 1/2 × 8 1/2 inch (Statement), 8 1/2 × 13 inch (Oficio II)
Toegestane papersoorten	Gewicht: 64 tot 105 g/m ² Soorten: standaardpapier, gerecycled papier
Afmetingen (B) × (D) × (H)	545 × 450 × 70 mm
Gewicht	Ongeveer 1,5 kg

Omgevingspecificaties

Hersteltijd vanuit de energiebesparingsmodus	10 seconden
Hersteltijd vanuit slaapstand	17,2 seconden of minder
Overgangstijd naar de energiebesparingsmodus (bij aankoop)	1 minute
Overgangstijd naar de automatische slaapmodus (bij aankoop)	1 minute
Duplex (2-zijdig) kopiëren	Optie
Papierinvoer	Bij dit product mag gerecycled papier gemaakt van 100% gerecyclede pulp worden gebruikt.

OPMERKING: Raadpleeg uw *leverancier* of *servicevertegenwoordiger*, als u aanvullende specificaties nodig heeft.

Index

2 en 1 [3-14](#)
2-zijdige eenheid [4-8](#)
2-zijdige kopieën [3-8](#)
4 en 1 (horizontaal) [3-15](#)
4 en 1 (verticaal) [3-16](#)

A

Aan [2-13](#)
AAN/UIT-schakelaar [3-2](#)
Aanduidingsplaten origineelformaat [1-3](#)
Aansluitingen [2-11](#)
Aanzetten [2-13](#)
Aarding van het apparaat [viii](#)
Afdekklep [1-2](#)
Afdekplaat hoofdschakelaar [1-4](#)
Afdrukken [3-22](#)
 applicatiesoftware [3-22](#)
 onderbrekingsmodus [3-17](#)
 Printerdriver [3-22](#)
Afdrukken - Basis [3-22](#)
Afdrukken - Basis, scherm [1-8](#)
Afdrukken vanuit applicaties [3-22](#)
Afdrukkwaliteit, toets [3-3](#)
 belichting [3-3](#)
 fotomodus [3-3](#)
 Tekst+Foto-modus [3-3](#)
 tekstmodus [3-3](#)
Afdruksnelheid [Appendix-5](#)
Afwerkenheid [4-8](#), [6-19](#), [Appendix-6](#)
 nieten [4-10](#)
 papierstoringen [6-19](#)
 storing in de nieteenheid [4-11](#)
Afwerkenheid, specificaties [Appendix-6](#)
AOD [4-3](#), [Appendix-5](#)
AOD, specificaties [Appendix-5](#)
Apparaat aansluiten met een USB-kabel [2-12](#)
Apparaat aansluiten op het netwerk [2-11](#)
Apparaat aansluiten op het stroomnet [2-12](#)
Apparaat reinigen [5-2](#)
Apparaatspecificaties [Appendix-2](#)
Automatische energiebesparing [3-20](#)
Automatische slaapmodus [iii](#), [3-21](#)
Auto-zoommodus [3-5](#)

B

Bedieningspaneel [1-2](#), [1-5](#)

Belichting [3-3](#)
Berichtenscherf [1-7](#)

C

Cassette [2-2](#)
 Cassette 1 [1-2](#)
 cassette 1 [6-12](#)
 cassettes 2 tot 4 [6-13](#)

D

Datum en tijd [2-17](#)
De printerdriver installeren [3-22](#)
Documententoevoer (optie) [Appendix-1](#)
Duplexeenheid [4-8](#)
duplexeenheid [Appendix-6](#)
Duplexeenheid, specificaties [Appendix-6](#)
Duplex-modus [3-8](#)

E

Een storing in de nieteenheid oplossen [4-11](#)
EG-verklaring [xiii](#)
Energiebesparingsmodus [iii](#)
 automatische energiebesparing [3-20](#)
 energiespaarstand [3-20](#)
Energiespaarstand [3-20](#)
Energy Star-programma [iii](#)
Extra geheugen [4-15](#)

F

Fax-kit [4-14](#)
Fotomodus [3-3](#)
Foutberichten [6-5](#)
Fouten oplossen [6-5](#)

G

Geavanceerde functies [i](#)
Gecombineerd kopiëren [3-13](#)
Geheugenkaart (CompactFlash) [4-14](#)
Geheugenkaartsleuf [1-4](#)
Geheugenuitbreiding [4-15](#)
Glasplaat [1-3](#), [3-2](#)
Glasplaat reinigen [5-2](#)

H

Handgrepen voor transport **1-4**
Handinvoer **6-15**
Harde schijf **4-15**
Hendel van linkerklep **1-2**
Hoofdedeelte **1-2**
Hoofdschakelaar **1-4, 3-2**

I

Inschakelen **2-13**
Instellingen
 datum en tijd **2-17**
 taal **2-19**
 tijdzone **2-17**
 zomertijd **2-17**
Instelmechanisme voor papierbreedte **1-2, 2-3**
Invoergeleiders **1-2, 2-6**
IP-adres instellen **2-14**

K

Kopieerapparaat, functies **Appendix-4**
Kopieerapparaat, specificaties **Appendix-4**
Kopieersnelheid **Appendix-4**
Kopiëren **3-2**
 2-zijdig **3-8**
 Afdrukkwaliteitsmodus **3-3**
 auto-zoommodus **3-5**
 fotomodus **3-3**
 onderbrekingsmodus **3-17**
 sorteermodus **3-12**
 Tekst+Foto-modus **3-3**
 tekstmodus **3-3**
 vooraf ingestelde zoommodus **3-5, 3-7**
 zoomkopieën maken **3-5**
 zoommodus **3-5, 3-7**
Kopiëren - Basis **3-2**
Kopiëren - Basis, scherm **1-7**

L

Linkerklep **1-3, 6-15**

M

MF-cassette **2-5**

N

Namen van onderdelen

afwerkeenheid **4-8**
 AOD **4-4**
Netsnoer **2-12**
Netwerkaansluiting **1-4**
Netwerkinstellingen **2-14**
 IP-adres **2-14**
 standaardgateway **2-16**
 subnetmasker **2-15**
Netwerkinterfacekaart (IB-23) **4-14**
Netwerkkabel **2-11**
Netwerkscannerkit **4-14**
Nieten **4-10, 4-11**
Nietjes toevoegen **4-10**

O

Omgevingspecificaties **Appendix-7**
Onderbrekingsmodus **3-17**
Onderdelen van afwerkeenheid **4-8**
Onderdelen van AOD **4-4**
Onderdelen van het apparaat **1-1**
Onderhoud **5-1**
Ontgrendelingshendel tonercontainer **1-3**
Oplossen, problemen **6-2**
Opties **4-2**
Optionele apparatuur **4-1**
 afwerkeenheid **4-8**
 AOD **4-3**
 duplexeenheid **4-8**
 fax-kit **4-14**
 geheugenkaart **4-14**
 geheugenuitbreiding **4-15**
 harde schijf **4-15**
 netwerkinterfacekaart **4-14**
 netwerkscannerkit **4-14**
 overzicht **4-2**
 papierinvoer **4-7**
 Sleutelteller **4-13**
 takenscheider **4-12**
Opvangbak **1-2, 3-4**
Opwarmperiode **3-2**
Originelen in de AOD plaatsen **4-4**
Originelen plaatsen
 AOD (optie) **4-4**
 glasplaat **3-2**

P

Papier
 cassette **2-2**
 MF-cassette **2-5**
 Papierformaat en papiersoort voor de handinvoer **2-8**

plaatsen [2-2](#)
 soorten [2-10](#)
 voorbereiding [2-2](#)
 Papier in de handinvoer plaatsen [2-5](#)
 Papier in een cassette plaatsen [2-2](#)
 Papier plaatsen [2-2](#)
 Papierformaat en papiersoort voor de handinvoer [2-8](#)
 Papierinvoer [4-7](#), [Appendix-5](#)
 Papierinvoer, specificaties [Appendix-5](#)
 Papierstoring
 afwerkenheid [6-19](#)
 cassette 1 [6-12](#)
 cassettes 2 tot 4 [6-13](#)
 handinvoer [6-15](#)
 linkerklep [6-15](#)
 papieruitvoersleuf [6-17](#)
 takenscheider [6-21](#)
 Papierstoringen [6-11](#)
 Papierstoringen oplossen
 afwerkenheid [6-19](#)
 cassette 1 [6-12](#)
 cassettes 2 tot 4 [6-13](#)
 handinvoer [6-15](#)
 linkerklep [6-15](#)
 papieruitvoersleuf [6-17](#)
 takenscheider [6-21](#)
 Papieruitvoersleuf [6-17](#)
 Pincode [2-17](#)
 Printerdriver [3-22](#)
 Printerfuncties [Appendix-5](#)
 Printerkabel [2-12](#)
 Printerspecificaties [Appendix-5](#)
 Problemen oplossen [6-2](#)
 afwerkenheid [6-19](#)
 cassette 1 [6-12](#)
 cassettes 2 tot 4 [6-13](#)
 foutberichten [6-5](#)
 handinvoer [6-15](#)
 linkerklep [6-15](#)
 papierstoringen [6-11](#)
 papieruitvoersleuf [6-17](#)
 storingsindicatoren [6-11](#)
 takenscheider [6-21](#)

R

Reinigen
 Apparaat [5-2](#)
 glasplaat [5-2](#)
 scheidingsnaald [5-3](#)
 transferrol [5-4](#)
 Reinigingsstaafje van de lader [1-3](#), [5-6](#)

Resolutie [Appendix-4](#), [Appendix-5](#)

S

Scheidingsnaald reinigen [5-3](#)
 Slaapmodus [iii](#), [3-21](#)
 Sleutelteller [4-13](#)
 Snelheid eerste afdruk [Appendix-5](#)
 Snelheid eerste kopie [Appendix-4](#)
 Sorteermodus [3-12](#)
 Specificaties [Appendix-2](#)
 afwerkenheid [Appendix-6](#)
 AOD [Appendix-5](#)
 Apparaat [Appendix-2](#)
 duplexeenheid [Appendix-6](#)
 kopieerapparaat [Appendix-4](#)
 omgeving [Appendix-7](#)
 papierinvoer [Appendix-5](#)
 printer [Appendix-5](#)
 takenscheider [Appendix-6](#)
 Spoed, kopiëren met spoed [3-17](#)
 Standaardgateway [2-16](#)
 Storing in de nieteenheid [4-11](#)
 Storingen oplossen [6-11](#)
 Storingsindicatoren [6-11](#)
 Stroomtoevoer [viii](#)
 Stroomtoevoer afsluiten [xiii](#)
 Stroomtoevoer, apparaat om stroomtoevoer af te sluiten [xiii](#)
 Subnetmasker instellen [2-15](#)
 Symbolen [v](#)

T

Taal instellen [2-19](#)
 Takenscheider [4-12](#), [6-21](#), [Appendix-6](#)
 Takenscheider, specificaties [Appendix-6](#)
 Tekst+Foto-modus [3-3](#)
 Tekstmodus [3-3](#)
 Tijdzone [2-17](#)
 Tonerafvalbak [5-5](#)
 Tonerafvalbak vervangen [5-5](#)
 Tonerafvalcontainer [1-3](#)
 Tonercontainer [1-3](#), [5-5](#)
 Tonercontainer leeg [5-5](#)
 Tonercontainer vervangen [5-5](#)
 Transferrol reinigen [5-4](#)

U

USB-aansluiting [1-4](#)
 USB-kabel [2-12](#)

V

- Veiligheid
 - Conventies **iv**
 - installatie, voorzorgsmaatregelen bij de **vii**
 - stroomtoevoer **viii**
 - stroomtoevoer afsluiten **xiii**
 - Symbolen **v**
 - Vorzorgsmaatregelen voor gebruik **ix**
 - Waarschuwingsetiketten **vi**
 - wettelijke kennisgevingen **ii**
- Voraf ingestelde zoommodus **3-5, 3-7**
- Voorklep **1-3**
- Vorzorgsmaatregelen bij de installatie **vii**
- Vorzorgsmaatregelen voor gebruik **ix**

W

- Waarschuwingsetiketten **vi**
- Wettelijke kennisgevingen **ii**

Z

- Zomertijd **2-17**
- Zoom
 - auto-zoommodus **3-5**
 - vooraf ingestelde zoommodus **3-5, 3-7**
 - zoommodus **3-5, 3-7**
- Zoomkopieën maken **3-5**
- Zoommodus **3-7**
- Zoomverhouding **3-5**

MEMO

Voor de beste afdrukresultaten en prestaties van het apparaat wordt aanbevolen om alleen originele OLIVETTI-verbruiksartikelen te gebruiken voor OLIVETTI-producten.



DICHIARAZIONE CE DI CONFORMITA' del COSTRUTTORE secondo EN45014
MANUFACTURER'S CE DECLARATION of CONFORMITY according to EN 45014

OLIVETTI S.p.A. Via Jervis, 77 - 10015 IVREA (TO) - ITALY

Dichiara sotto la sua responsabilita' che i prodotti:

Declares under its sole responsibility that the products:

Categoria generale:	Apparecchiature per la Tecnologia dell' Informazione
<i>Equipment category:</i>	Information Technology Equipment
Tipo di apparecchiatura:	Copiatrice Laser digitale multifunzionale
<i>Product type:</i>	Multifunctional Digital laser copier
Modello/Product name:	d-Copia 1800MF, d-Copia 2200MF
Opzioni/Options:	DP-420, PF-420, DU-420, JS-420, DF-420, IB-23, HD-5A, FAX System(R), Scan System (F)B

sono CONFORMI alla Direttiva 1999/5/CE del 9 marzo 1999
are in compliance with directive 99/5/EC dated 9th march 1999

e soddisfano i requisiti essenziali di **Compatibilità Elettromagnetica e di Sicurezza** previsti dalle Direttive:
and fulfill the essential requirements of Electromagnetic Compatibility and of Electrical Safety as prescribed by the Directives:

2004/108/CE del 15 Dicembre 2004;
2004/108/EC dated 15th December 2004;
2006/95/CE del 12 Dicembre 2006;
2006/95/EC dated 12th December 2006;

in quanto progettati e costruiti in conformità alle seguenti Norme Armonizzate:
since designed and manufactured in compliance with the following European Harmonized Standards:

EN 55022:2006 (Limits and methods of measurements of radio interference characteristics of Information Technology Equipment) / Class B;

EN 61000-3-2:2006 (Electromagnetic Compatibility (EMC) - Part 3: Limits - Section 2: Limits for harmonic current emissions (equipment input current ≤ 16 A per phase)

EN 61000-3-3:1995 + A1:2001 + A2:2005 (Electromagnetic Compatibility (EMC) - Part 3: Limits - Section 3: Limitation of voltage fluctuations and flicker in low voltage supply systems for equipment with rated current up to and including 16A);

EN 55024:1998 + A1:2001 + A2:2003 (Electromagnetic Compatibility – Information technology equipment – Immunity characteristics – Limits and methods of measurement);

EN 60950-1:2001 + A11:2004 (Safety of Information Technology Equipment, including electrical business equipment).

EN 60825-1:1994 + A1:2002 + A2:2001 (Radiation Safety of laser products, equipment classification, requirements ad user's guide).

EN300 330-1 V1.5.1/2006

EN300 330-2 V1.3.1/2006

ETSI TBR 21:1998 Requirements for pan-European approval for connection to the analogue Public Switched Telephone Networks (PSTN) of TE (excluding TE supporting the voice telephony service) in which network addressing, if provided, is by means of Dual Tone Multi Frequency (DTMF) signaling.

La conformità ai suddetti requisiti essenziali viene attestata mediante l'apposizione della **Marcatura CE** sul prodotto.

*Compliance with the above mentioned essential requirements is shown by affixing the **CE marking** on the product.*

Ivrea, 15 Luglio 2009
Ivrea, 15th July 2009

Francesco Forlenza
 p.p. Olivetti S.p.A.

Note: 1) La Marcatura CE è stata apposta nel 2009

Notes: 1) *CE Marking has been affixed in 2009*

2) Il Sistema della Qualità è conforme alle norme serie UNI EN ISO 9000.

2) *The Quality System is in compliance with the UNI EN ISO 9000 series of Standards*

RICHTLIJN 2002/96/EG BETREFFENDE AFGEDANKTE ELEKTRISCHE EN ELEKTRONISCHE APPARATUUR

INFORMATIE

1. VOOR DE LANDEN VAN DE EUROPESE UNIE (EU)

Het is verboden om elektrische en elektronische apparatuur als huishoudelijk afval te verwerken: het is verplicht om een gescheiden inzameling uit te voeren.

Het achterlaten van dergelijke apparatuur op plekken die niet specifiek hiervoor erkend en ingericht zijn, kan gevaarlijke gevolgen voor het milieu en de veiligheid met zich meebrengen.

Overtreders zijn onderworpen aan sancties en maatregelen krachtens de wet.

OM OP CORRECTE WIJZE ONZE APPARATUUR TE VERWERKEN KUNT U:

- a) Zich wenden tot de plaatselijke instanties die u aanwijzingen en praktische informatie over de correcte behandeling van het afval zullen verschaffen, zoals bijvoorbeeld: locatie en openingstijden van de inzamelcentra, enz.
- b) Bij aankoop van een nieuw apparaat van ons merk, het oude apparaat, dat gelijk moet zijn aan het gekochte apparaat bij onze wederverkoper inleveren.

Het symbool van de doorgekruiste vuilnisbak, aangebracht op de apparatuur, betekent dat:



- het apparaat aan het einde van zijn levensduur bij geoutilleerde inzamelcentra moet worden ingeleverd en gescheiden van het huishoudelijk afval moet worden verwerkt;
- Aannemer de activering garandeert van de procedures inzake behandeling, inzameling, recycling en verwerking van de apparatuur conform de Richtlijn 2002/96/EG (en latere wijzigingen).

2. VOOR DE OVERIGE LANDEN (NIET EU)

De behandeling, de inzameling, de recycling en de verwerking van elektrische en elektronische apparatuur dienen overeenkomstig de wetten die in elk land van kracht zijn te gebeuren.