

olivetti



d-Copia 1800MF

d-Copia 2200MF

ERWEITERTES ANWENDERHANDBUCH



551908ge

HERAUSGEBER:

Olivetti S.p.A.

Gruppo Telecom Italia

Via Jervis, 77 - 10015 Ivrea (ITALY)

www.olivetti.com

Copyright © 2009, Olivetti

Alle Rechte vorbehalten

Die Qualitätsanforderungen dieses Produkts werden durch die –Kennzeichnung bescheinigt, die am Produkt angebracht ist.



Der Hersteller behält sich das Recht vor, jederzeit und ohne vorherige Mitteilung Änderungen an dem in diesem Handbuch beschriebenen Produkt vorzunehmen.



ENERGY STAR ist ein eingetragendes Warenzeichen in den USA.

Das Programm 'ENERGY STAR' ist ein Energiesparplan der Umweltschutzbehörde (EPA) der Vereinigten Staaten. Er wurde eingeführt, um zum Umweltschutz beizutragen; außerdem dient der Plan dem Zweck, die Entwicklung und Verwendung von Bürogeräten mit größerer Energieeinsparung zu fördern.

Wir möchten Sie darauf hinweisen, dass folgende Aktionen die oben bescheinigte Konformität und die Eigenschaften des Produkts beeinträchtigen können:

- Falsche Stromversorgung;
 - Installations- und Bedienungsfehler bzw. Nichtbeachtung der Hinweise in der Bedienungsanleitung, die mit dem Produkt geliefert wurde;
 - Das Auswechseln von Bauteilen oder Originalzubehör durch Unbefugte oder das Ersetzen durch Teile, die vom Hersteller nicht anerkannt werden.
-

Alle Rechte vorbehalten. Kein Teil dieses Materials darf ohne schriftliche Genehmigung des Verlegers in irgendeiner Form oder mit irgendwelchen Mitteln, elektronisch oder mechanisch, einschließlich Fotokopieren, Aufzeichnen oder durch ein Informationsspeicher- und -abrufsystem reproduziert oder übertragen werden.

Herzlichen Dank, dass Sie sich für den Kauf eines Geräts der Modellreihe d-Copia 1800MF und d-Copia 2200MF entschieden haben.

Die ist das Erweiterte Anwenderhandbuch der d-Copia 1800MF und d-Copia 2200MF. In diesem Buch wird das Modell d-Copia 1800MF als 18-Seiten-Modell und das Modell d-Copia 2200MF als 22-Seiten-Modell bezeichnet.

Einleitung

Diese *Bedienungsanleitung* ist in die folgenden Kapitel unterteilt:

- **1 Kopierbetrieb**
In diesem Kapitel werden die Kopierfunktionen erläutert, die auf dem Gerät zur Verfügung stehen.
- **2 Druckereinstellungen**
In diesem Kapitel werden die Einstellungen erläutert, die für die Druckerfunktionen zur Verfügung stehen.
- **3 Systemeinstellungen**
In diesem Kapitel werden die allgemeinen Einstellungen erläutert, die auf dem Gerät zur Verfügung stehen.
- **4 Kostenstellen**
In diesem Kapitel werden die Kostenstellenfunktion sowie die zugehörigen Einstellungen erläutert.
- **Anhang**
Dieses Kapitel enthält die technischen Daten des Geräts.

Konventionen

In diesem Handbuch gelten folgende Konventionen:

Konventionen	Beschreibung	Beispiel
Kursivdruck	Zur Hervorhebung eines zentralen Begriffes, einer Aussage oder einer Meldung. Hinweise auf andere Veröffentlichungen werden ebenfalls kursiv gedruckt.	<i>Universalzufuhr</i> öffnen.
Text in eckigen Klammern und Fettdruck	Zur Hervorhebung einer ausgewählten Funktion oder Taste.	[Eingabetaste] drücken.
Hinweise	Zusätzliche Informationen zu einer Funktion oder Hinweis auf eine andere Veröffentlichung.	HINWEIS: Zur Gewährleistung einer optimalen Kopienqualität sollte die Reinigung mindestens einmal pro Monat erfolgen.
Wichtig	Zusätzliche relevante Erläuterungen.	WICHTIG: Niemals Wasser, Verdüner oder andere organische Lösungsmittel verwenden.
Achtung	Hinweise, deren Nichtbeachtung zu <i>Geräteschäden</i> führen kann.	ACHTUNG: Aus Sicherheitsgründen das Gerät beim Reinigen stets vom Netz trennen.
Vorsicht	Hinweise, deren Nichtbeachtung zu <i>Verletzungen</i> führen kann.	VORSICHT: Vorsicht beim Umgang mit der Ladeinheit - Hochspannung!

Maßeinheit

Dieses Handbuch enthält Informationen, die sich sowohl auf metrische als auch nicht metrische Gerätemodelle beziehen. Die im Handbuch dargestellten Anzeigen und Meldungen gelten für das nicht metrische Gerätemodell. Bei Verwendung des metrischen Gerätemodells sind die entsprechenden Meldungen auf dem Gerät zu beachten.

Inhalt

Rechtliches	i
-------------------	---

Einleitung

Dokumentation	iv
Konventionen	v

1 Kopierbetrieb

Originalformat	1-2
Original platzieren	1-4
Gruppieren	1-5
Heften	1-6
Mehrfachnutzen	1-7
Rand	1-12
Randlöschen	1-13
Mehrfachscan	1-14
Auto Rotieren	1-15
EcoPrint	1-16
Automatische Papierwahl	1-17
Programmfunktion	1-18

2 Druckereinstellungen

Statusseite	2-2
e-MPS-Funktion	2-3
Schnittstelle	2-11
Emulation	2-18
Schrift	2-21
Druckkonfiguration	2-26
Druckqualität	2-31
Speicherkartenbetrieb	2-34
Festplattenbetrieb	2-40
RAM-Betrieb	2-41
Papierhandling	2-44
Weitere Druckereinstellungen	2-48

3 Systemeinstellungen

Kopiergrundeinstellungen	3-2
Gerätegrundeinstellungen	3-14
Zähler anzeigen und drucken	3-29
Berichtsausgabe	3-31
Spracheinstellung	3-33
Benutzereinstellung	3-34

4 **Kostenstellen**

Kostenstellenmodus	4-2
Konten verwalten	4-4
Standardeinstellungen	4-13
Kostenstellen verwenden	4-17

Anhang

Papier	Anhang-2
Technische Daten	Anhang-11
Glossar	Anhang-17

1 Kopierbetrieb

In diesem Kapitel wird die Verwendung der Kopierfunktion des Geräts erläutert.

- Originalformat..... 1-2
- Original platzieren 1-4
- Gruppieren 1-5
- Heften 1-6
- Rand 1-7
- Rand löschen 1-8
- Mehrfachscan..... 1-9
- Auto Rotieren 1-10
- EcoPrint..... 1-11
- Automatische Papierwahl..... 1-12
- Programmfunktion 1-13

Originalformat

Über die Option *Originalformat* wird das Format des Originals angegeben. Die Einstellung muss unbedingt dem Format des Originals entsprechen.

Für das *Originalformat* stehen folgende Optionen zur Verfügung:

- *Standard*: Zur Auswahl eines Standardformats.
- *Andere Größe*: Zur Auswahl weiterer Standardformate.
- *Format eingeben*: Zur Eingabe eines benutzerdefinierten Formats, falls das benötigte Format nicht angeboten wird.

Standard

Das Standardformat wird wie folgt ausgewählt:

1 Original auflegen und **[Originalformat]** drücken.

2 Mithilfe der Pfeiltasten ▲ oder ▼ das Originalformat auswählen und **[Eingabe]** drücken.

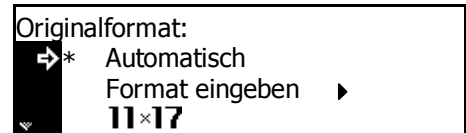

Automatisch wählen, um das Gerät automatisch das Format des Originals auf dem Vorlagenglas auswählen zu lassen.

3 Taste **[Start]** drücken. Der Kopiervorgang beginnt.

Andere Größe

Andere Standardformate werden wie folgt ausgewählt:

1 Original auflegen und **[Originalformat]** drücken.

2 Mithilfe der Pfeiltasten ▲ oder ▼ die Option *Andere Größe* auswählen und **[Eingabe]** drücken.

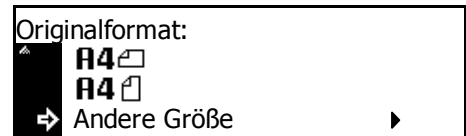

3 Mithilfe der Pfeiltasten ▲ oder ▼ das gewünschte Originalformat auswählen und **[Eingabe]** drücken.

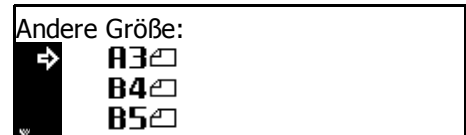

4 Taste **[Start]** drücken. Der Kopiervorgang beginnt.

Format eingeben

1 Original auflegen und **[Originalformat]** drücken.

2 Mithilfe der Pfeiltasten ▲ oder ▼ die Option *Format eingeben* auswählen und **[Eingabe]** drücken.

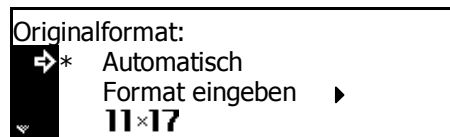

3 Mithilfe der Tasten < oder > die gewünschte Breite eingeben (50 bis 297 mm in 1-mm-Schritten).

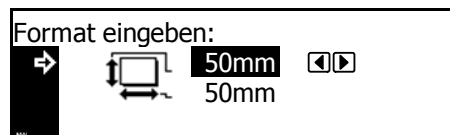

Mithilfe der Taste ▼ zur Längenangabe springen.

4 Mithilfe der Tasten < oder > die Länge eingeben (50 bis 432 mm in 1-mm-Schritten).

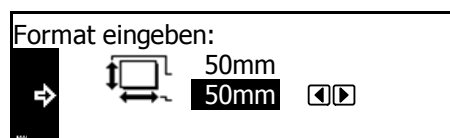

Taste **[Eingabe]** drücken.

5 Taste **[Start]** drücken. Der Kopiervorgang beginnt.

Original platzieren

Bei Verwendung der folgenden Funktionen muss die Ausrichtung des Originals angegeben werden:

- Duplexbetrieb
- Seitentrennung (bei zweiseitigen Originalen)
- Rand
- Randlöschen
- Mehrfachnutzen
- Automatische Papierwahl (optional)
- Heften (optional)

Beim Platzieren der Originale auf dem *Vorlagenglas*:

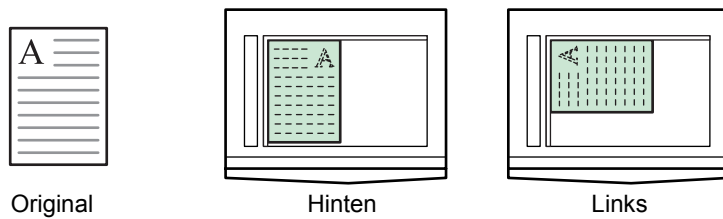

Beim Einlegen der Originale in den *automatischen Vorlageneinzug*:

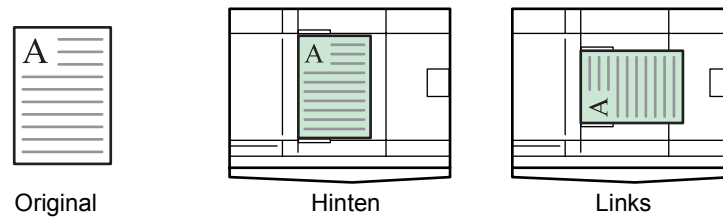

HINWEIS: Zum Ändern der Standardeinstellung für *Originalausrichtung* siehe *Originalausrichtung auf Seite 3-21*.

1 Taste **[Funktion]** drücken.

2 Mithilfe der Pfeiltasten **▲** oder **▼** die Option *Originalricht.* auswählen und **[Eingabe]** drücken.

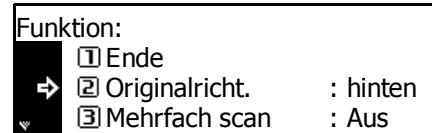

3 Mithilfe der Pfeiltasten **▲** oder **▼** die Option *Hinten* oder *Links* auswählen und **[Eingabe]** drücken.

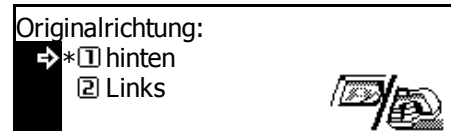

Gruppieren

In diesem Modus kann die Ausrichtung der Ausgabe am Ende der einzelnen Sätze geändert werden, um sie einfacher voneinander trennen zu können.

HINWEIS: Wenn die *automatische Vorlageneinzug* (Extra) oder der *Finisher* (Extra) nicht installiert ist, diese Funktion mit der Kopieroption *Sortieren* verwenden.

Für das Kopieren mit der Option *Gruppieren* können die Papierformate A4, B5 und 11 × 8 1/2 Zoll verwendet werden.

HINWEIS: Sicherstellen, dass die Option *Auto Rotieren* aktiviert ist (siehe *Auto Rotieren* auf Seite 1-15).

- 1** Original auflegen und die Taste **[Versetzt]** drücken.

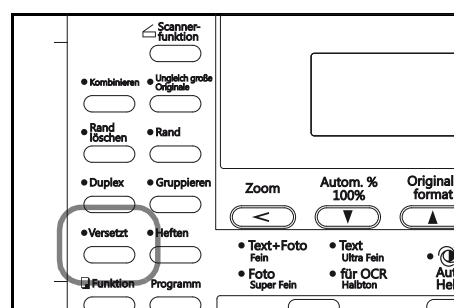

- 2** Taste **[Gruppieren]** drücken.

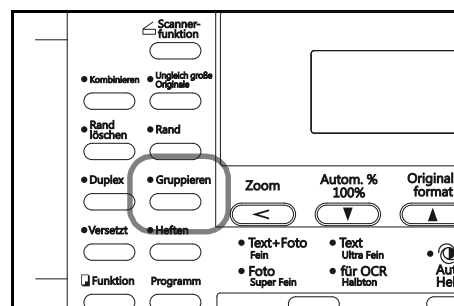

- 3** Anzahl der Exemplare eingeben und **[Start]** drücken.

Bei Verwendung des *automat. Vorlageneinzugs* wird die Kopie automatisch erstellt.

Bei Verwendung des Vorlagenglases wird eine Meldung angezeigt, wenn das nächste Original aufgelegt werden muss. Das Original dann auflegen und **[Start]** drücken.

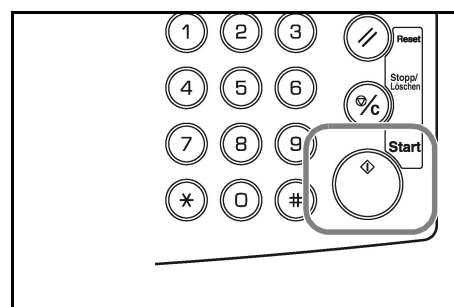

Sind alle Originale eingescannt, **[Eingabe]** drücken.

Heften

Kopien können oben links oder oben rechts geheftet werden.

HINWEIS: Der optionale *Finisher* muss installiert sein.



- 1 Original auflegen und **[Heften]** drücken.

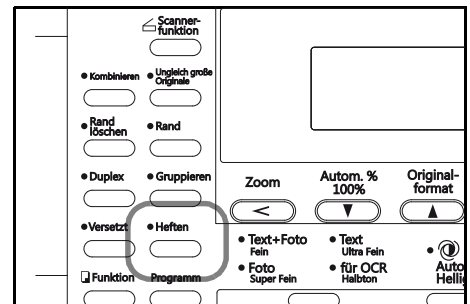

- 2 Mithilfe der Pfeiltasten ▲ oder ▼ die Heftposition auswählen und **[Eingabe]** drücken.

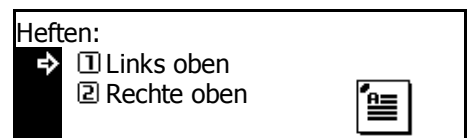

- 3 Taste **[Start]** drücken.

Bei Verwendung des *automatischen Vorlageneinzugs* wird die Kopie automatisch erstellt.

Bei Verwendung des Vorlagenglases wird eine Meldung angezeigt, wenn das nächste Original aufgelegt werden muss. Das Original dann auflegen und **[Start]** drücken.

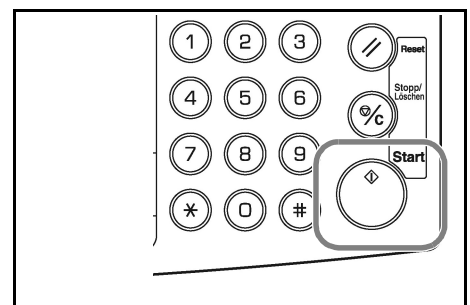

Sind alle Originale eingescannt, **[Eingabe]** drücken.

Rand

Das Bild des Originals kann so verschoben werden, dass links oder oben auf der Kopie ein Rand (leerer Bereich) entsteht. Die Randbreite kann folgendermaßen eingestellt werden: 1 mm bis 18 mm (in 1-mm-Schritten).

HINWEIS: Zum Einstellen des Standardwerts für *Randbreite* siehe *Standardwert für Randbreite auf Seite 3-11*.

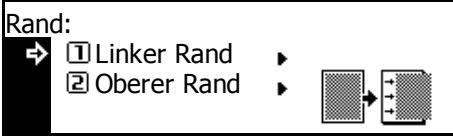
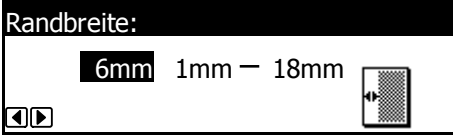
- 1 Original auflegen und **[Rand]** drücken.
- 2 Mithilfe der Pfeiltasten ▲ oder ▼ die Option *Linker Rand* oder *Oberer Rand* auswählen und **[Eingabe]** drücken.

- 3 < oder > drücken, um die *Randbreite* auszuwählen (1 mm bis 18 mm in 1-mm-Schritten).
Taste **[Eingabe]** drücken.

- 4 Taste **[Start]** drücken. Der Kopiervorgang beginnt.

Rand löschen

Schatten an den Rändern der Kopien können gelöscht werden. Folgende Optionen stehen zur Verfügung:

Option	Beschreibung
Randlöschung	Mit dieser Option werden Schatten gelöscht, die bei Verwendung von Einzelblatoriginalen auftreten. Die Breite des zu löschenden Rands ist in 1-mm-Schritten von 1 mm bis 18 mm einstellbar.
Bindelöschung	Diese Option dient zum Erstellen von einwandfreien Kopien dicker Bücher. Die Breite des zu löschenden Rands ist in 1-mm-Schritten von 1 mm bis 18 mm einstellbar.

HINWEIS: Zum Einstellen des Standardwerts für die *Randlöschbreite* siehe *Standardwert für Randlöschbreite auf Seite 3-12*.

- 1 Original auflegen und **[Rand löschen]** drücken.
- 2 Mithilfe der Pfeiltasten ▲ oder ▼ die Option *Randlöschung* oder *Bindelöschung* auswählen und **[Eingabe]** drücken.
- 3 < oder > drücken, um die *Randlöschbreite* auszuwählen (1 mm bis 18 mm in 1-mm-Schritten).

Taste **[Eingabe]** drücken.
- 4 Taste **[Start]** drücken. Der Kopiervorgang beginnt.

Mehrfachscan

Mit der Option *Mehrfachscan* werden Originale einzeln oder in Blöcken gescannt, jedoch als einzelner Auftrag verarbeitet. Die Originale werden in den Gerätespeicher eingescannt, bis alle Originale gespeichert sind. Dann werden Kopien erstellt.

1 Das bzw. die ersten Originale auflegen und **[Funktion]** drücken.

2 Mithilfe der Pfeiltasten ▲ oder ▼ die Option *Mehrfach scan* auswählen und **[Eingabe]** drücken.

Funktion:	
1 Ende	
2 Originalricht.	: hinten
3 Mehrfach scan	: Aus

3 Mithilfe der Pfeiltasten ▲ oder ▼ die Option *An* auswählen und **[Eingabe]** drücken.

Mehrfach scannen:	
*1 Aus	
2 An	

4 Mithilfe der Pfeiltasten ▲ oder ▼ die Option *Ende* auswählen und **[Eingabe]** drücken.

5 Taste **[Start]** drücken.

Das bzw. die nächsten Originale auflegen und **[Start]** drücken. Die übrigen Originale in derselben Weise einscannen.

Sind alle Originale eingescannt, **[Eingabe]** drücken.

Der Kopiervorgang beginnt.

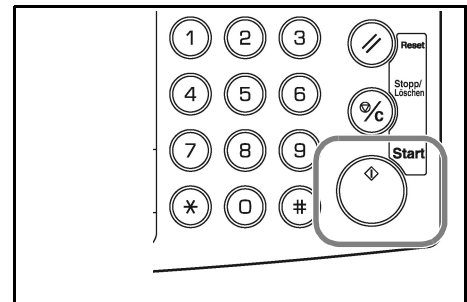

Auto Rotieren

Mit *Auto Rotieren* werden Bilder automatisch um 90 Grad gegen den Uhrzeigersinn gedreht, wenn sich die Ausrichtung des Originals von der des in die Kassette eingelegten Papiers unterscheidet.

HINWEIS: Zum Einrichten von *Auto Rotieren* als Standardeinstellung siehe *Auto Rotieren auf Seite 3-11*.

Für *Auto Rotieren* können die Papierformate A4, 11 × 8 1/2 Zoll oder kleiner verwendet werden.

HINWEIS: A3, B4, Folio, 11 × 17 Zoll (Ledger) oder 8 1/2 × 14 Zoll (Legal) sind für *Auto Rotieren* nicht geeignet.

1 Das bzw. die ersten Originale auflegen und **[Funktion]** drücken.

2 Mithilfe der Pfeiltasten ▲ oder ▼ die Option *Auto Rotieren* auswählen und **[Eingabe]** drücken.

Funktion:		
▲	② Originalricht.	: hinten
	③ Mehrfach scan	: Aus
▼ →	④ Auto Rotieren	: An

3 Mithilfe der Pfeiltasten ▲ oder ▼ die Option *An* auswählen und **[Eingabe]** drücken.

Automatisch Rotieren:	
	① Aus
→ * ②	An

EcoPrint

Der *EcoPrint*-Modus reduziert den Tonerverbrauch. Dieser Modus ist empfehlenswert, wenn keine Kopien von hoher Qualität erforderlich sind (z. B. Entwürfe).

HINWEIS: Die Belichtung ist ein wenig heller.
Zum Einrichten des *EcoPrint*-Modus als Standardeinstellung siehe *EcoPrint-Modus auf Seite 3-5*.

1 Das bzw. die ersten Originale auflegen und **[Funktion]** drücken.

2 Mithilfe der Pfeiltasten ▲ oder ▼ die Option *EcoPrint* auswählen und **[Eingabe]** drücken.



3 Mithilfe der Pfeiltasten ▲ oder ▼ die Option *An* auswählen und **[Eingabe]** drücken.



Automatische Papierwahl

Bei Verwendung des optionalen *automatischen Vorlageneinzugs* kann das Gerät mithilfe der *automatischen Papierwahl* die einzelnen Originalformate erkennen und Kopien auf Papier des Originalformats erstellen.

HINWEIS: In diesem Modus können maximal 30 Blätter in den *automatischen Vorlageneinzug* eingelegt werden.

Die folgenden Originalformate können für die *automatische Papierwahl* verwendet werden:

- Zoll - 11 × 8 1/2 Zoll und 11 × 17 Zoll (Ledger) oder 8 1/2 × 14 Zoll (Legal) und 8 1/2 × 11 Zoll (Letter)
- Millimeter - A3 und A4, Folio und A4R oder B4 und B5.

Die Originalbreite muss gleich sein.

- 1 Originale in den *automatischen Vorlageneinzug* einlegen.

- 2 **[Ungleich große Originale]** drücken.

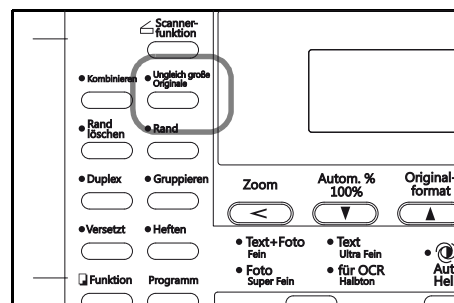

- 3 Taste **[Start]** drücken. Der Kopiervorgang beginnt.

Programmfunktion

Bis zu acht Kombinationen aus den auf dem Bedienfeld angezeigten Kopiermodi und Funktionen können als Programm registriert werden.

Programm registrieren

1 Die zu registrierenden Kopieroptionen auswählen (z. B. 5 Kopien, *Sortieren, Rand*) und **[Programm]** drücken.

2 Mithilfe der Pfeiltasten ▲ oder ▼ die Option *Programm eingeben* auswählen und **[Eingabe]** drücken.

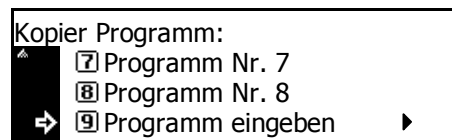

3 Mithilfe der Pfeiltasten ▲ oder ▼ die gewünschte Option auswählen und **[Eingabe]** drücken.

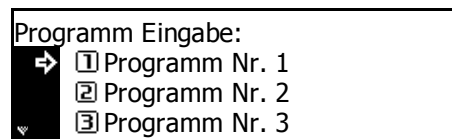

Das Programm wird registriert.

HINWEIS: Das Programm kann auch über eine Zifferntaste ausgewählt werden.

Programm verwenden

1 Taste **[Programm]** drücken.

2 Mithilfe der Pfeiltasten ▲ oder ▼ die gewünschte Programmnummer auswählen und **[Eingabe]** drücken.

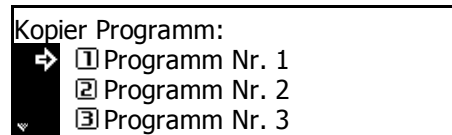

HINWEIS: Das Programm kann auch über eine Zifferntaste ausgewählt werden.

3 Originale auflegen und **[Start]** drücken.

Die Kopien werden mit den im Programm registrierten Einstellungen erstellt.

2 Druckereinstellungen

In diesem Kapitel wird erläutert, wie die Einstellungen für die Druckfunktionen des Geräts geändert werden.

- Statusseite 2-2
- e-MPS-Funktion 2-3
- Schnittstelle 2-11
- Emulation 2-17
- Schrift 2-20
- Druckkonfiguration 2-25
- Druckqualität 2-30
- Speicherkartenbetrieb 2-33
- Festplattenbetrieb..... 2-39
- RAM-Betrieb..... 2-40
- Papierhandling 2-43
- Weitere Druckereinstellungen 2-47

Statusseite

Die *Statusseite* enthält die Standardeinstellungen, die Speicherkapazität und andere Druckerdetails.

1 Taste **[Drucken]** drücken.

2 Mithilfe der Pfeiltasten ▲ oder ▼ die Option *Menü* auswählen und **[Eingabe]** drücken.



3 Mithilfe der Pfeiltasten ▲ oder ▼ die Option *Statusseite drucken* auswählen und **[Eingabe]** drücken.

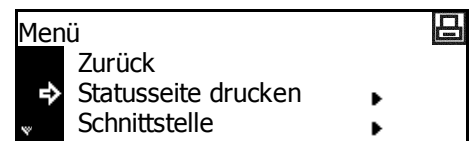

4 Mithilfe der Pfeiltasten ▲ oder ▼ die Option *Drucken* auswählen und **[Eingabe]** drücken.

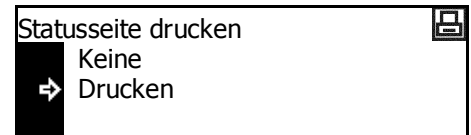

Die *Statusseite* wird gedruckt.

e-MPS-Funktion

Folgende Einstellungen stehen zur Verfügung:

- Schnellkopie/Prüfen und Halten
- Privater/Gespeicherter Druckauftrag
- Virtuelle Mailbox
- Liste der virtuellen Mailboxen
- Code-Liste für Aufträge
- e-MPS-Detaileinstellungen

HINWEIS: Zur Nutzung der e-MPS-Funktionen muss die optionale *Festplatte* installiert sein.

Auf e-MPS-Funktion zugreifen

1 Taste **[Drucken]** drücken.

2 Mithilfe der Pfeiltasten ▲ oder ▼ die Option *Menü* auswählen und **[Eingabe]** drücken.



3 Mithilfe der Pfeiltasten ▲ oder ▼ die Option *e-MPS* auswählen und **[Eingabe]** drücken.

Die Anzeige *e-MPS* wird aufgerufen.

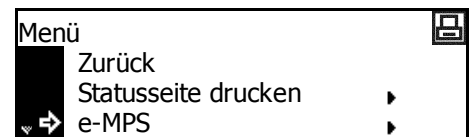

Gewünschte Optionen auswählen.

Schnellkopie/Prüfen und Halten

Schnellkopie und *Prüfen und Halten* werden über den Druckertreiber ausgewählt.

Wenn das Gerät einen *Schnellkopie*-Auftrag empfängt, speichert es ihn im Gerätespeicher, bis der Benutzer die gewünschte Anzahl der Exemplare eingibt und den Auftrag drückt.

Wenn ein *Prüfen und Halten*-Auftrag empfangen wird, druckt das Gerät einen Satz aus und speichert den Auftrag dann im Gerätespeicher. Der Benutzer kann das Muster überprüfen, gegebenenfalls die Anzahl der Exemplare ändern und die übrigen Sätze drucken.

1 Für den Zugriff auf *e-MPS* siehe *Auf e-MPS-Funktion zugreifen auf Seite 2-3*.

2 Mithilfe der Pfeiltasten ▲ oder ▼ die Option *Schnellkopie* auswählen und **[Eingabe]** drücken.



3 Mithilfe der Pfeiltasten ▲ oder ▼ den vom Druckertreiber angegebenen Benutzernamen auswählen und **[Eingabe]** drücken.

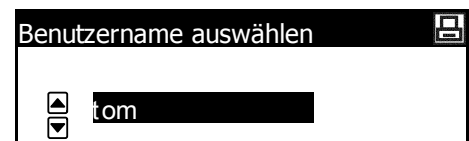

4 Mithilfe der Pfeiltasten ▲ oder ▼ den vom Druckertreiber angegebenen Auftragsnamen (JOB) auswählen und **[Eingabe]** drücken.



5 Die Anzahl der Exemplare über die Zifferntasten eingeben und **[Eingabe]** drücken.

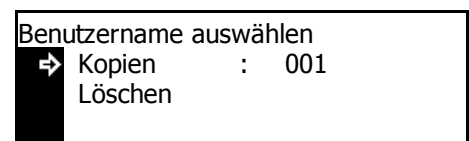

Der Druckvorgang beginnt.

Schnellkopie/Prüfen und Halten löschen

Gespeicherte Schnellkopie-/Prüfen und Halten-Aufträge werden beim Ausschalten des Geräts automatisch gelöscht. Zum manuellen Löschen von Aufträgen wie folgt vorgehen:

1 Zu löschenden Auftrag auswählen (siehe *Schnellkopie/Prüfen und Halten auf Seite 2-4*).

- 2 Mithilfe der Pfeiltasten ▲ oder ▼ die Option *Löschen* auswählen und **[Eingabe]** drücken.

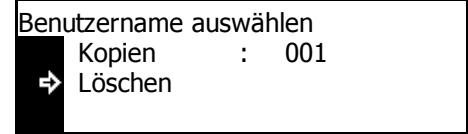

Benutzername auswählen
Kopien : 001
→ Löschen

Privater/Gespeicherter Druckauftrag

Wenn über den Druckertreiber *Privat* ausgewählt wird, gibt der Benutzer vor dem Senden des Auftrags einen vierstelligen Zugriffscode ein. Der Auftrag wird dann so lange gespeichert, bis der Benutzer denselben vierstelligen Zugriffscode eingibt, um den Auftrag zu drucken. Die Daten werden nach dem Drucken gelöscht.

Wenn *Gespeichert* ausgewählt wird, gibt es keine Zugriffsbeschränkungen. Der Auftrag wird gedruckt und dann gespeichert.

HINWEIS: Informationen zu den Druckertreiberoptionen siehe *KX Printer Driver Operation Guide*.

- 1 Die Anzeige *e-MPS* aufrufen.

- 2 Mithilfe der Pfeiltasten ▲ oder ▼ die Option *Privat/Gespeichert* auswählen **[Eingabe]** drücken.



e-MPS
Zurück
Schnellkopie ▶
→ Privat/Gespeichert ▶

- 3 Mithilfe der Pfeiltasten ▲ oder ▼ den vom Druckertreiber angegebenen Benutzernamen auswählen und **[Eingabe]** drücken.

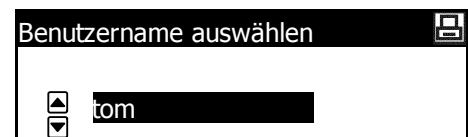

Benutzername auswählen
▲ tom ▼

- 4 Mithilfe der Pfeiltasten ▲ oder ▼ den vom Druckertreiber angegebenen Auftragsnamen (JOB) auswählen und **[Eingabe]** drücken.



JOB wählen
▲ List ▼

- 5 Über die Zehnertastatur den vierstelligen Zugriffscode über die Zifferntasten eingeben und **[Eingabe]** drücken.

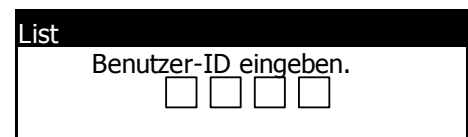

List
Benutzer-ID eingeben.
□ □ □ □

- 6 Die Anzahl der Exemplare über die Zifferntasten eingeben und **[Eingabe]** drücken.

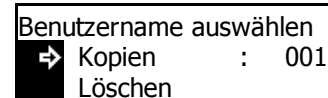

Benutzername auswählen
→ Kopien : 001
Löschen

Der Druckvorgang beginnt.

Privaten/Gespeicherten Druckauftrag löschen

Jeder gespeicherte Auftrag kann wie unten beschrieben manuell gelöscht werden:

- 1 Zu löschenden Auftrag auswählen (siehe *Privater/Gespeicherter Druckauftrag auf Seite 2-5*).
- 2 Mithilfe der Pfeiltasten ▲ oder ▼ die Option *Löschen* auswählen und **[Eingabe]** drücken.

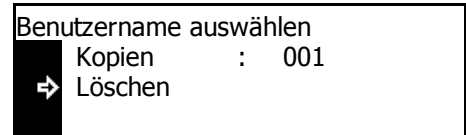

Virtuelle Mailbox

Virtuelle Mailbox wird über den Druckertreiber ausgewählt und dient zum Speichern von Aufträgen im Gerät. Ein Auftrag bleibt so lange in der *virtuellen Mailbox*, bis der fünfstellige Zugriffscode (der über den *KM-NET Printer Disk Manager festgelegt wurde*) eingegeben wird, um den Auftrag zu drucken. Wenn der Auftrag gedruckt wird, werden die Daten aus der Mailbox gelöscht.

HINWEIS: Informationen zu den Druckertreiberoptionen siehe *KX Printer Driver Operation Guide*.

- 1 Die Anzeige *e-MPS* aufrufen.
- 2 Mithilfe der Pfeiltasten ▲ oder ▼ die Option *Drucke Mailbox Daten* auswählen und **[Eingabe]** drücken.
- 3 Mithilfe der Pfeiltasten ▲ oder ▼ die zu druckende Mailbox auswählen und **[Eingabe]** drücken.
- 4 Über die *Zehntastatur* den festgelegten vierstelligen Zugriffscode über die Zifferntasten eingeben und **[Eingabe]** drücken.

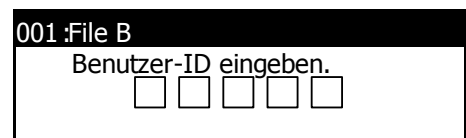
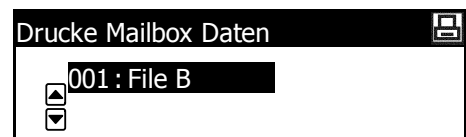

Der Druckvorgang wird gestartet. Nachdem der Druckvorgang beendet ist, werden die Dokumentdaten aus der Mailbox gelöscht.

Liste der virtuellen Mailboxen

Es kann eine Liste gedruckt werden, die die aktuellen Nummern der *virtuellen Mailboxen*, die in den jeweiligen Mailboxen gespeicherten Daten, die Größe der gespeicherten Daten und weitere Informationen enthält.

1 Die Anzeige *e-MPS* aufrufen.

2 Mithilfe der Pfeiltasten ▲ oder ▼ die Option *Liste der Mailboxen* auswählen und **[Eingabe]** drücken.



3 Mithilfe der Pfeiltasten ▲ oder ▼ die Option *Drucken* auswählen und **[Eingabe]** drücken.

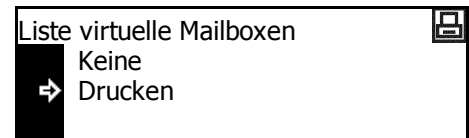

Die Liste der virtuellen Mailboxen wird gedruckt.

Code-Liste für Aufträge

Auf der Festplatte gespeicherte permanente Auftragscodes können gedruckt werden.

1 Die Anzeige *e-MPS* aufrufen.

2 Mithilfe der Pfeiltasten ▲ oder ▼ die Option *Auftragsliste Codejobs* auswählen und **[Eingabe]** drücken.



3 Mithilfe der Pfeiltasten ▲ oder ▼ die Option *Drucken* auswählen und **[Eingabe]** drücken.

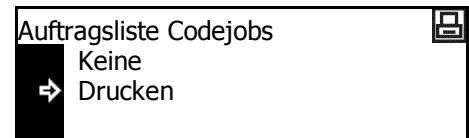

Die Code-Liste für Aufträge wird gedruckt.

e-MPS-Detaileinstellungen

Die e-MPS-Einstellungen, wie die maximale Anzahl an Dokumenten, die auf der Festplatte gespeichert werden können, und die den einzelnen Funktionen zugewiesene Kapazität können geändert werden.

Maximale Anzahl - Schnellkopieaufträge

1 Die Anzeige *e-MPS* aufrufen.

2 Mithilfe der Pfeiltasten ▲ oder ▼ die Option *e-MPS Konfiguration* auswählen und **[Eingabe]** drücken.



3 Mithilfe der Pfeiltasten ▲ oder ▼ die Option *Schnellkopie* auswählen und **[Eingabe]** drücken.

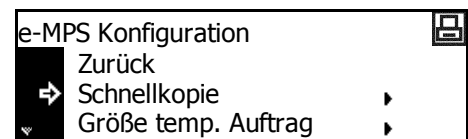

4 < oder > drücken, um die maximale Anzahl der Aufträge (0 bis 50) auszuwählen. Taste **[Eingabe]** drücken.

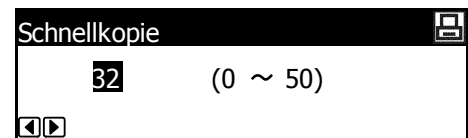

Gesamtkapazität - temporäre Auftragscodes

Dient zum Festlegen der Gesamtkapazität zum Speichern temporärer Auftragscodes auf der Festplatte.

1 Die Anzeige *e-MPS* aufrufen.

2 Mithilfe der Pfeiltasten ▲ oder ▼ die Option *e-MPS Konfiguration* auswählen und **[Eingabe]** drücken.

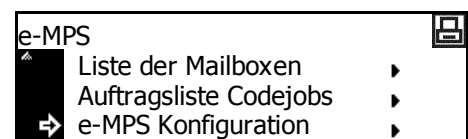

3 Mithilfe der Pfeiltasten ▲ oder ▼ die Option *Größe temp. Auftrag* auswählen und **[Eingabe]** drücken.

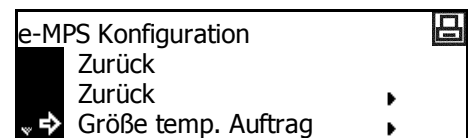

4 < oder > drücken, um die Kapazität zum Speichern von temporären Auftragscodes (0 bis 9999 MB) auszuwählen. Taste **[Eingabe]** drücken.

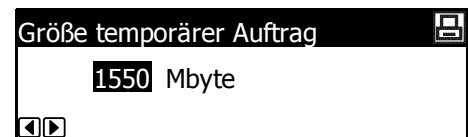

HINWEIS: Die tatsächliche maximale Größe entspricht dem verfügbaren Festplattenspeicher.

Gesamtkapazität - permanente Auftragscodes

Dient zum Festlegen der Gesamtkapazität zum Speichern permanenter Auftragscodes auf der Festplatte.

- 1 Die Anzeige *e-MPS* aufrufen.
- 2 Mithilfe der Pfeiltasten ▲ oder ▼ die Option *e-MPS Konfiguration* auswählen und **[Eingabe]** drücken.
- 3 Mithilfe der Pfeiltasten ▲ oder ▼ die Option *Größe perm. Auftrag* auswählen und **[Eingabe]** drücken.
- 4 < oder > drücken, um die Kapazität zum Speichern von permanenten Auftragscodes (0 bis 9999 MB) auszuwählen. Taste **[Eingabe]** drücken.

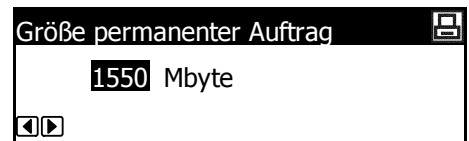
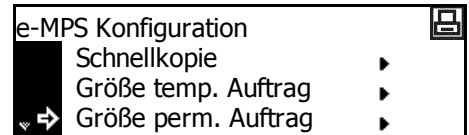

HINWEIS: Die tatsächliche maximale Größe entspricht dem verfügbaren Festplattenspeicher.

Gesamtkapazität - virtuelle Mailboxen

Dient zum Festlegen der Gesamtkapazität zum Speichern von virtuellen Mailboxen auf der Festplatte.

- 1 Die Anzeige *e-MPS* aufrufen.
- 2 Mithilfe der Pfeiltasten ▲ oder ▼ die Option *e-MPS Konfiguration* auswählen und **[Eingabe]** drücken.
- 3 Mithilfe der Pfeiltasten ▲ oder ▼ die Option *VMB Größe* auswählen und **[Eingabe]** drücken.
- 4 < oder > drücken, um die Kapazität zum Speichern von virtuellen Mailboxen bzw. VMB (0 bis 9999 MB) auszuwählen. Taste **[Eingabe]** drücken.

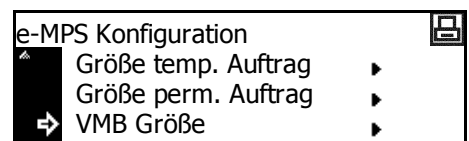
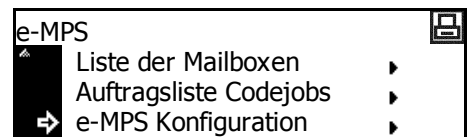

HINWEIS: Die tatsächliche maximale Größe entspricht dem verfügbaren Festplattenspeicher.

Schnittstelle

Dieses Gerät ist serienmäßig mit einer parallelen USB- und Netzwerkschnittstelle ausgestattet.

Folgende Einstellungen stehen zur Verfügung:

- Netzwerkeinstellung
- IP-Adresse einrichten
- Subnetzmaske einrichten
- Standard-Gateway
- Netzwerkstatusseite drucken

Auf die Schnittstellenanzeige zugreifen

1 Taste **[Drucken]** drücken.

2 Mithilfe der Pfeiltasten ▲ oder ▼ die Option *Menü* auswählen und **[Eingabe]** drücken.



3 Mithilfe der Pfeiltasten ▲ oder ▼ die Option *Schnittstelle* auswählen und **[Eingabe]** drücken.

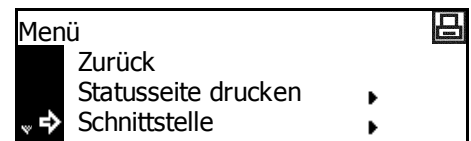

Die gewünschten Optionen einrichten.

Netzwerkeinstellung

Um Netzwerkdruck zu ermöglichen, muss ein Netzwerk eingerichtet werden. In diesem Abschnitt werden die Aufgaben beschrieben, die zur Verwendung der Netzwerkfunktion durchgeführt werden müssen.

HINWEIS: Vor dem Einrichten der *IP-Adresse* den *Netzwerkadministrator* um die Adresse bitten und diese vorbereiten.

NetWare

Bei Anschluss an ein *NetWare*-Netzwerk diese Option auf *Ein* setzen.

1 Anzeige *Schnittstelle* aufrufen.

2 Mithilfe der Pfeiltasten ▲ oder ▼ die Option *Netzwerk* auswählen und **[Eingabe]** drücken.



3 Mithilfe der Pfeiltasten ▲ oder ▼ die Option *NetWare* auswählen und **[Eingabe]** drücken.

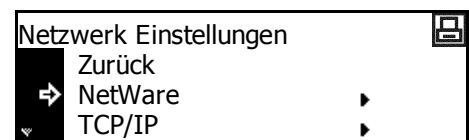

4 Mithilfe der Pfeiltasten ▲ oder ▼ die Option *Ein* oder *Aus* auswählen und **[Eingabe]** drücken. Wenn *Ein* ausgewählt wird, wird *Wert ändern* angezeigt.



5 Mithilfe der Pfeiltasten ▲ oder ▼ die Option *Wert ändern* auswählen und **[Eingabe]** drücken.



6 Mithilfe der Pfeiltasten ▲ oder ▼ den Frame-Modus auswählen und **[Eingabe]** drücken.

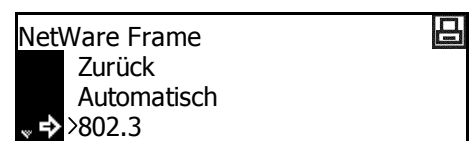

7 Taste **[Zurücks.]** drücken. Die Einstiegsanzeige zum Drucken wird aufgerufen.

EtherTalk

Bei Anschluss an einen Apple Macintosh-Computer diese Option auf *Ein* setzen.

1 Anzeige *Schnittstelle* aufrufen.

2 Mithilfe der Pfeiltasten ▲ oder ▼ die Option *Netzwerk* auswählen und **[Eingabe]** drücken.



3 Mithilfe der Pfeiltasten ▲ oder ▼ die Option *EtherTalk* auswählen und **[Eingabe]** drücken.

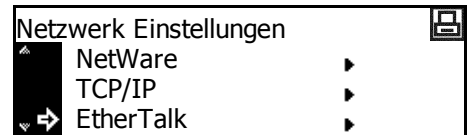

4 Mithilfe der Pfeiltasten ▲ oder ▼ die Option *Ein* auswählen und **[Eingabe]** drücken.



5 Taste **[Zurücks.]** drücken. Die Einstiegsanzeige zum Drucken wird aufgerufen.

TCP/IP

Bei Anschluss an ein *Windows*-Netzwerk über *TCP/IP* diese Option auf *Ein* setzen.

1 Anzeige *Schnittstelle* aufrufen.

2 Mithilfe der Pfeiltasten ▲ oder ▼ die Option *Netzwerk* auswählen und **[Eingabe]** drücken.



3 Mithilfe der Pfeiltasten ▲ oder ▼ die Option *TCP/IP* auswählen und **[Eingabe]** drücken.

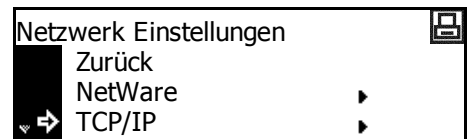

4 Mithilfe der Pfeiltasten ▲ oder ▼ die Option *Ein* auswählen und **[Eingabe]** drücken.



DHCP

Bei Verwendung von *DHCP* (*Dynamic Host Configuration Protocol*) diese Option auf *Ein* setzen.

- 1 Anzeige *TCP/IP* aufrufen.
- 2 Mithilfe der Pfeiltasten ▲ oder ▼ die Option *Wert ändern* auswählen und **[Eingabe]** drücken.
- 3 Mithilfe der Pfeiltasten ▲ oder ▼ die Option *DHCP* auswählen und **[Eingabe]** drücken.
- 4 Mithilfe der Pfeiltasten ▲ oder ▼ die Option *Ein* auswählen und **[Eingabe]** drücken.

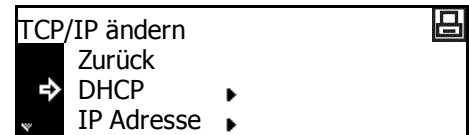

IP-Adresse einrichten

Zur Einrichtung der *IP-Adresse* wie nachfolgend beschrieben vorgehen. Einzelheiten zur *IP-Adresse* sind beim Netzwerkadministrator zu erfragen.

Vor der manuellen Registrierung der *IP-Adresse* sicherstellen, dass *DHCP* auf *Aus* und *TCP/IP* auf *Ein* gesetzt ist.

HINWEIS: Die Änderungen der Netzwerkeinstellungen treten erst in Kraft, wenn das Gerät aus- und wieder eingeschaltet wurde.

- 1 Anzeige *TCP/IP* aufrufen.
- 2 Mithilfe der Pfeiltasten ▲ oder ▼ die Option *Wert ändern* auswählen und **[Eingabe]** drücken.
- 3 Mithilfe der Pfeiltasten ▲ oder ▼ die Option *IP Adresse* auswählen und **[Eingabe]** drücken.
- 4 Mithilfe der Pfeiltasten ▲ oder ▼ die Option *IP Adresse* auswählen und **[Eingabe]** drücken.

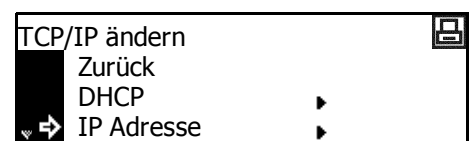
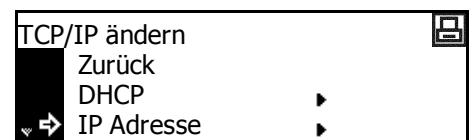

- 5 Die IP-Adresse über die Zifferntastatur eingeben. Den ersten Ziffernblock der *IP-Adresse* in den hervorgehobenen Bereich eingeben und [#] drücken.

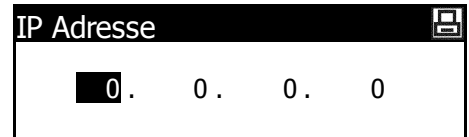

- 6 Den nächsten Block eingeben und [#] drücken.

Die restlichen Zeichen auf dieselbe Weise eingeben.



Abschließend [Eingabe] drücken.

Subnetzmaske einrichten

Die Adresse der *Subnetzmaske* wird wie nachfolgend beschrieben eingerichtet.

HINWEIS: Im Zweifelsfall den Netzwerkadministrator hinzuziehen.

- 1 Die Anzeige *TCP/IP ändern* aufrufen.

- 2 Mithilfe der Pfeiltasten ▲ oder ▼ die Option *Subnet Maske* auswählen und [Eingabe] drücken.

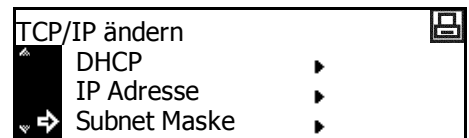

- 3 Die Adresse der *Subnetzmaske* wie eine *IP-Adresse* eingeben (siehe *IP-Adresse einrichten*, Schritte 8 bis 9).

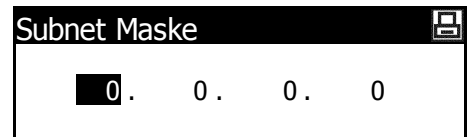

Abschließend [Eingabe] drücken.

Standard-Gateway

Das *Standard-Gateway* wird wie nachfolgend beschrieben eingerichtet.

HINWEIS: Im Zweifelsfall den Netzwerkadministrator hinzuziehen.

- 1 Die Anzeige *TCP/IP ändern* aufrufen.

- 2 Mithilfe der Pfeiltasten ▲ oder ▼ die Option *Gateway* auswählen und [Eingabe] drücken.

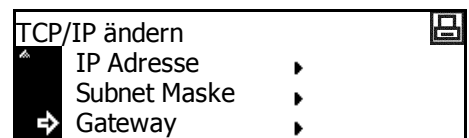

- 3** Die *Gateway-Adresse* wie eine *IP-Adresse* eingeben (siehe *IP-Adresse einrichten*, Schritte 8 bis 9).
- Abschließend **[Eingabe]** drücken.

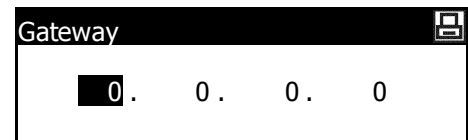

- 4** Wenn alle Netzwerkeinstellungen eingegeben wurde, **[Zurücks.]** drücken. Die Einstiegsanzeige zum Drucken wird aufgerufen.

Netzwerkstatusseite drucken

Die *Statusseite* und die *Netzwerkstatusseite* können hintereinander gedruckt werden.

- 1** Anzeige *Schnittstelle* aufrufen.

- 2** Mithilfe der Pfeiltasten ▲ oder ▼ die Option *Netzwerk* auswählen und **[Eingabe]** drücken.

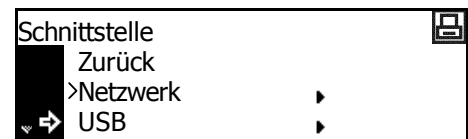

- 3** Mithilfe der Pfeiltasten ▲ oder ▼ die Option *Netzwerk Status Seite* auswählen und **[Eingabe]** drücken.

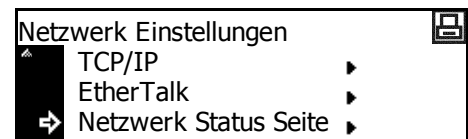

- 4** Mithilfe der Pfeiltasten ▲ oder ▼ die Option *Ein* oder *Aus* auswählen und **[Eingabe]** drücken.

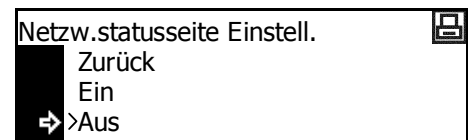

- 5** Taste **[Zurücks.]** drücken. Die Einstiegsanzeige zum Drucken wird aufgerufen.

Emulation

Folgende Einstellungen stehen zur Verfügung:

- Emulationsmodus auswählen
- KC-GL-Stiftbreite
- KPDL-Fehler drucken
- KPDL (AUTO) - alternative Emulationsauswahl

HINWEIS: Die Emulation kann für jede Schnittstelle eingestellt werden.

Emulationsmodus auswählen

Mit diesem Gerät können folgende Emulationsmodi verwendet werden: *PCL6, KC-GL, KDPL, KDPL (AUTO), Line Printer, IBM Proprinter, Diablo 630, EPSON LQ-850*

Bei Verwendung von *KC-GL* können die Stiftbreite und das Papierformat eingestellt werden.

Bei Verwendung von *KPDL (AUTO)* wird je nach den Druckdaten automatisch zwischen *KPDL* und einem alternativen Emulationsmodus umgeschaltet.

Bei Verwendung von *KPDL* oder *KPDL (AUTO)* können die Details von Fehlern, die während des Druckvorgangs auftreten, gedruckt werden.

1 Taste **[Drucker]** drücken.

2 Mithilfe der Pfeiltasten ▲ oder ▼ die Option *Menü* auswählen und **[Eingabe]** drücken.



3 Mithilfe der Pfeiltasten ▲ oder ▼ die Option *Emulation* auswählen und **[Eingabe]** drücken.

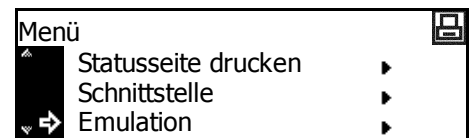

4 Mithilfe der Pfeiltasten ▲ oder ▼ die Schnittstelle auswählen und **[Eingabe]** drücken.

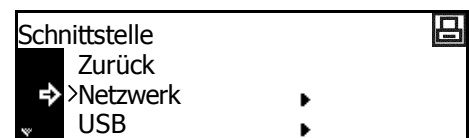

- 5** Mithilfe der Pfeiltasten ▲ oder ▼ den Emulationsmodus auswählen und **[Eingabe]** drücken.



Bei Auswahl von *KC-GL* siehe *KC-GL-Stiftbreite* auf Seite 2-19.

Bei Auswahl von *KPDL* oder *KPDL (AUTO)* siehe *KPDL-Fehler drucken* auf Seite 2-20.

Bei Auswahl von *KPDL (AUTO)* siehe *KPDL (AUTO) - alternative Emulationsauswahl* auf Seite 2-20.

KC-GL-Stiftbreite

Bei Auswahl von *KC-GL* können die Breite der acht Stifte und das Papierformat eingestellt werden. Die Einrichtung erfolgt wie ab Schritt 5 unter *Emulationsmodus auswählen* beschrieben.

- 1** Mithilfe der Pfeiltasten ▲ oder ▼ die Option *KC-GL Stift Einst.* auswählen und **[Eingabe]** drücken.

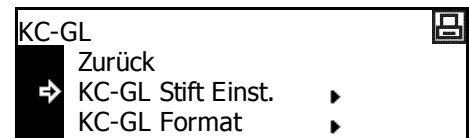

- 2** Mithilfe der Pfeiltasten ▲ oder ▼ den gewünschten Stift auswählen und **[Eingabe]** drücken.

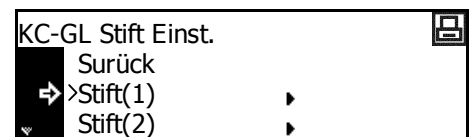

- 3** < oder > drücken, um die Breite (Anzahl der Punkte) auszuwählen, und **[Eingabe]** drücken.

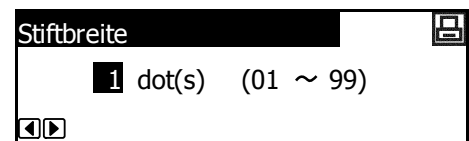

- 4** Mithilfe der Pfeiltasten ▲ oder ▼ die Option *Zurück* auswählen und **[Eingabe]** drücken.

- 5** Mithilfe der Pfeiltasten ▲ oder ▼ die Option *KC-GL Format* auswählen und **[Eingabe]** drücken.

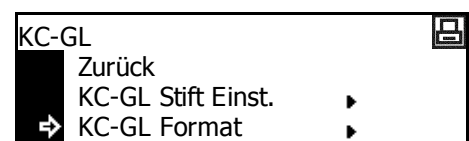

- 6** Mithilfe der Pfeiltasten ▲ oder ▼ das Seitenformat auswählen und **[Eingabe]** drücken.

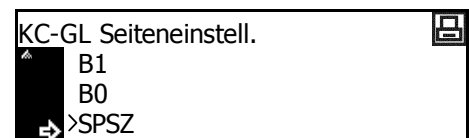

HINWEIS: Das Format SPSZ wird mit dem Befehl PRESCRIBE SPSZ festgelegt. Für detaillierte Informationen zu den PRESCRIBE-Befehlen siehe *PRESCRIBE Command Reference Manual*.

- 7** Taste **[Zurücks.]** drücken. Die Einstiegsanzeige zum Drucken wird aufgerufen.

KPDL-Fehler drucken

Die Details von Fehlern, die beim Drucken im *KPDL*-Emulationsmodus auftreten, können gedruckt werden. Die Einrichtung erfolgt wie ab Schritt 5 unter *Emulationsmodus auswählen* beschrieben.

- 1 Mithilfe der Pfeiltasten ▲ oder ▼ die Option *KPDL-Fehler* auswählen und **[Eingabe]** drücken.

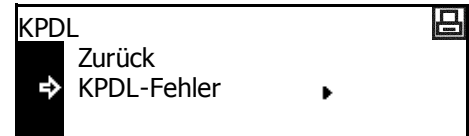

Wenn *Ein* ausgewählt wird, werden die Details aller Fehler gedruckt.

- 2 Taste **[Zurücks.]** drücken. Die Einstiegsanzeige zum Drucken wird aufgerufen.

KPDL (AUTO) - alternative Emulationsauswahl

Bei Verwendung von *KPDL (AUTO)* wird je nach den Druckdaten automatisch zwischen *KPDL* und einem alternativen Emulationsmodus umgeschaltet. Die Einrichtung erfolgt wie ab Schritt 5 unter "Emulationsmodus auswählen" beschrieben.

Verfügbare Emulationsmodi: *PCL6, KC-GL, Line Printer, IBM Proprinter, DIABLO 630, EPSON LQ-850*

- 1 Mithilfe der Pfeiltasten ▲ oder ▼ die Option *Alt. Emulation* auswählen und **[Eingabe]** drücken.

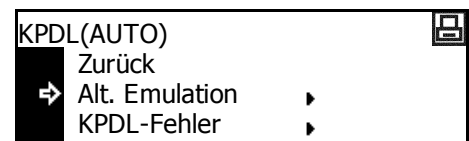

- 2 Mithilfe der Pfeiltasten ▲ oder ▼ den Emulationsmodus auswählen und **[Eingabe]** drücken.

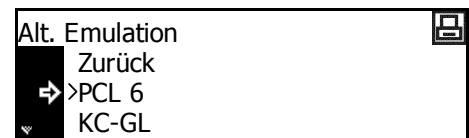

- 3 Taste **[Zurücks.]** drücken. Die Einstiegsanzeige zum Drucken wird aufgerufen.

Schrift

Es ist möglich, für die aktuelle Schnittstelle eine standardmäßige *Schrift* auszuwählen. Bei dieser *Schrift* kann es sich um eine interne Schrift oder eine auf der optionalen *Speicherkarte* gespeicherte Schrift handeln.

Folgende Einstellungen stehen zur Verfügung:

- Schrift auswählen
- Schriftformat
- Schriftabstand für Courier/Letter Gothic Font
- Tiefe von Courier/Letter Gothic
- Zeichensatz
- Schriftenliste drucken

HINWEIS: Die Schrift kann für jede Schnittstelle eingestellt werden.

Auf die Schriftenanzeige zugreifen

1 Taste **[Drucken]** drücken.

2 Mithilfe der Pfeiltasten ▲ oder ▼ die Option *Menü* auswählen und **[Eingabe]** drücken.



3 Mithilfe der Pfeiltasten ▲ oder ▼ die Option *Font* auswählen und **[Eingabe]** drücken.

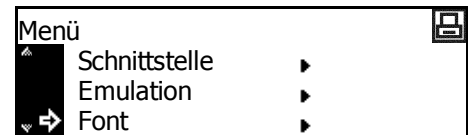

4 Mithilfe der Pfeiltasten ▲ oder ▼ die Schnittstelle auswählen und **[Eingabe]** drücken.

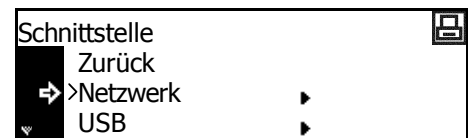

Damit wird die Anzeige *Font* aufgerufen.

Gewünschte Optionen auswählen.

Schrift auswählen

HINWEIS: Wenn sowohl optionale als auch interne Schriften im Gerät gespeichert sind, wird eine Anzeige zur Auswahl einer *internen* Schrift oder einer *optionalen* Schrift aufgerufen. Mithilfe der Pfeiltasten ▲ oder ▼ die einzurichtende Schrift auswählen.

1 Die Anzeige *Font* aufrufen.

2 Mithilfe der Pfeiltasten ▲ oder ▼ die Option *Schrift wählen* auswählen und **[Eingabe]** drücken.

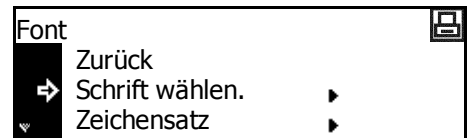

3 Mithilfe der Pfeiltasten ▲ oder ▼ die Option *Font ID* auswählen und **[Eingabe]** drücken.



Die Schriftnummer wird angezeigt.

Zeichen vor der Schriftnummer geben Folgendes an:

Anzeige	Beschreibung
I	Interne Schrift
S	Heruntergeladene Schriften
M	Schriften auf der Speicherkarte
H	Schriften im RAM oder auf der optionalen Festplatte
O	Schriften im optionalen ROM

4 < oder > drücken, um die Schriftnummer auszuwählen und **[Eingabe]** drücken. Für interne Schriftnummern siehe *Schriftenliste drucken auf Seite 2-25*.

5 Taste **[Zurücks.]** drücken. Die Einstiegsanzeige zum Drucken wird aufgerufen.

Schriftformat

Wurde eine Proportional­schrift als Standardschrift ausgewählt, kann das Schriftformat festgelegt werden. Wenn die Schriften *Courier* oder *Letter Gothic* als Standardschrift ausgewählt wurden, wird nur die Einstellung *Schriftabstand* angezeigt.

1 Die Anzeige *Font* aufrufen.

2 Mithilfe der Pfeiltasten ▲ oder ▼ die Option *Schrift wählen* auswählen und **[Eingabe]** drücken.

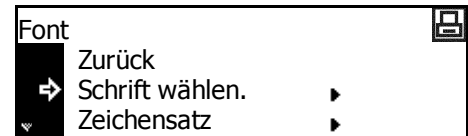

3 Mithilfe der Pfeiltasten ▲ oder ▼ die Option *Detail* auswählen und **[Eingabe]** drücken.

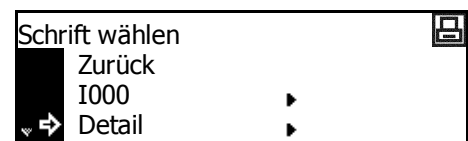

4 < oder > drücken, um die Zeichengröße (4,00 bis 999,75 Punkt) auszuwählen. Taste **[Eingabe]** drücken.

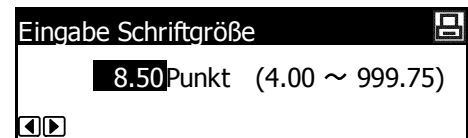

5 Taste **[Zurücks.]** drücken. Die Einstiegsanzeige zum Drucken wird aufgerufen.

Schriftabstand für Courier/Letter Gothic Font

Für die Schriften *Courier* oder *Letter Gothic* kann der Schriftabstand eingestellt werden.

1 Die Anzeige *Font* aufrufen.

2 Mithilfe der Pfeiltasten ▲ oder ▼ die Option *Schrift wählen* auswählen und **[Eingabe]** drücken.

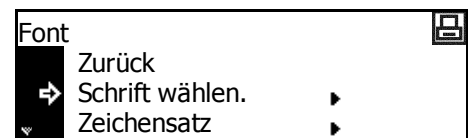

3 Mithilfe der Pfeiltasten ▲ oder ▼ die Option *Detail* auswählen und **[Eingabe]** drücken.

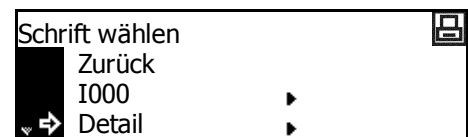

- 4** < oder > drücken, um den Schriftabstand (0,44 bis 99,99 cpi) auszuwählen. Taste **[Eingabe]** drücken.

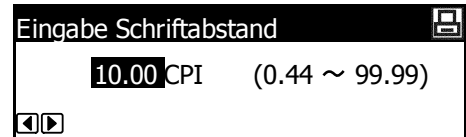

- 5** Taste **[Zurücks.]** drücken. Die Einstiegsanzeige zum Drucken wird aufgerufen.

Tiefe von Courier/Letter Gothic

Für die Schriften *Courier* oder *Letter Gothic* können zwei Tiefen eingestellt werden. Im Folgenden wird das Ändern der Tiefe am Beispiel der Schrift *Courier* beschrieben.

- 1** Die Anzeige *Font* aufrufen.

- 2** Mithilfe der Pfeiltasten ▲ oder ▼ die Option *Schrift wählen* auswählen und **[Eingabe]** drücken.

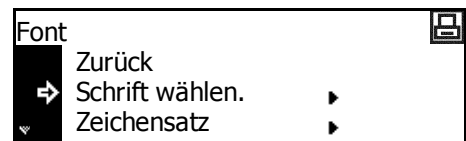

- 3** Mithilfe der Pfeiltasten ▲ oder ▼ die Option *Courier* auswählen und **[Eingabe]** drücken.

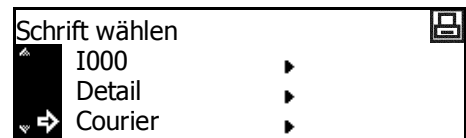

- 4** Mithilfe der Pfeiltasten ▲ oder ▼ die Option *Standard* oder *Dunkel* auswählen und **[Eingabe]** drücken.

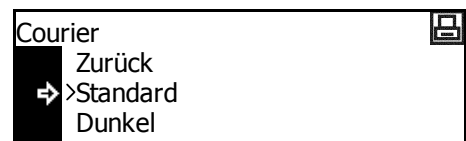

- 5** Taste **[Zurücks.]** drücken. Die Einstiegsanzeige zum Drucken wird aufgerufen.

Zeichensatz

Mit der *PCL6*-Emulation kann ein Zeichensatz ausgewählt werden.

- 1** Die Anzeige *Font* aufrufen.

- 2** Mithilfe der Pfeiltasten ▲ oder ▼ die Option *Zeichensatz* auswählen und **[Eingabe]** drücken.

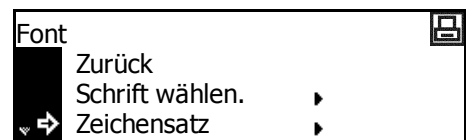

- 3** Mithilfe der Pfeiltasten ▲ oder ▼ den *Zeichensatz* auswählen und **[Eingabe]** drücken.

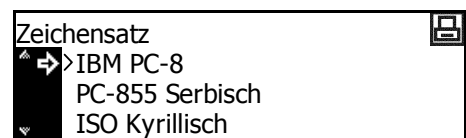

- 4 Taste **[Zurücks.]** drücken. Die Einstiegsanzeige zum Drucken wird aufgerufen.

Schriftenliste drucken

- 1 Die Anzeige *Font* aufrufen.
- 2 Mithilfe der Pfeiltasten **▲** oder **▼** die Option *Liste interner Fonts* auswählen und **[Eingabe]** drücken.

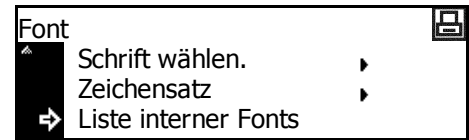

HINWEIS: Wenn sowohl optionale als auch interne Schriften im Gerät gespeichert sind, kann auch die Option *Liste opt. Fonts* ausgewählt werden.

- 3 Mithilfe der Pfeiltasten **▲** oder **▼** die Option *Drucken* auswählen und **[Eingabe]** drücken. Die Schriftenliste wird gedruckt.

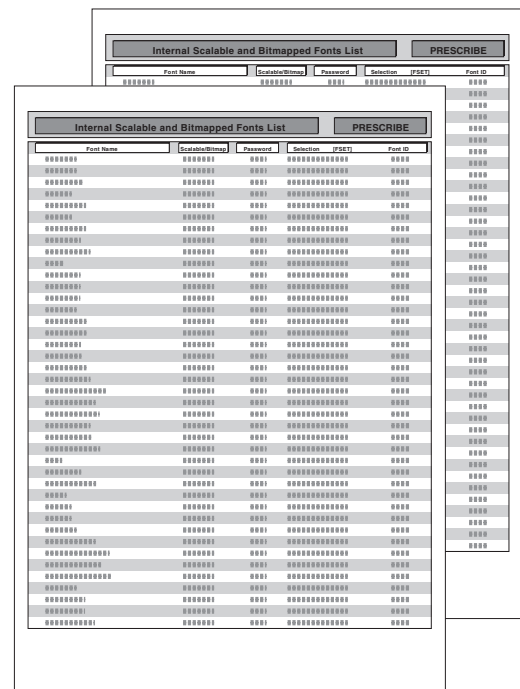
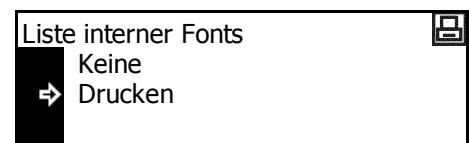

Druckkonfiguration

Folgende Einstellungen stehen zur Verfügung:

- Auflage
- Zoom
- Druckausrichtung
- Seitenschutzmodus
- Line Feed (LF)-Einstellung
- Carriage Return (CR)-Einstellung
- Breite A4

HINWEIS: Die Druckkonfiguration kann für jede Schnittstelle eingerichtet werden.

Auf die Seiteneinstellungsanzeige zugreifen

1 Taste **[Drucken]** drücken.

2 Mithilfe der Pfeiltasten **▲** oder **▼** die Option *Menü* auswählen und **[Eingabe]** drücken.



3 Mithilfe der Pfeiltasten **▲** oder **▼** die Option *Seiteneinstellung* auswählen und **[Eingabe]** drücken.

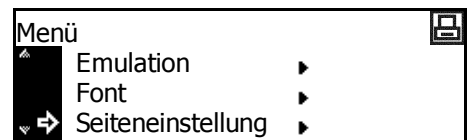

4 Mithilfe der Pfeiltasten **▲** oder **▼** die Schnittstelle auswählen und **[Eingabe]** drücken.



Die Anzeige *Seiteneinstellung* wird aufgerufen.

Die gewünschten Optionen ändern (siehe *Seite 2-26*).

Auflage

Die Auflage der zu druckenden Exemplare kann auf einen Wert zwischen 1 und 999 festgelegt werden.

1 Die Anzeige *Seiteneinstellung* aufrufen.

2 Mithilfe der Pfeiltasten ▲ oder ▼ die Option *Anzahl Kopien* auswählen und **[Eingabe]** drücken.

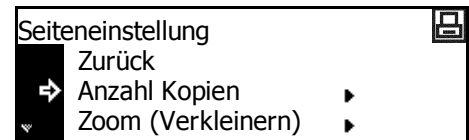

3 < oder > drücken, um die Anzahl der Kopien (1 bis 999) auszuwählen. Taste **[Eingabe]** drücken.



4 Taste **[Zurücks.]** drücken. Die Einstiegsanzeige zum Drucken wird aufgerufen.

Zoom

Beim Festlegen des *Papierformats* (Originalformat) und des *Ausgabeformats* verkleinert das Gerät das Bild um einen voreingestellten Faktor, um es auf das angegebene *Ausgabeformat* drucken zu können.

1 Die Anzeige *Seiteneinstellung* aufrufen.

2 Mithilfe der Pfeiltasten ▲ oder ▼ die Option *Zoom (Verkleinern)* auswählen und **[Eingabe]** drücken.

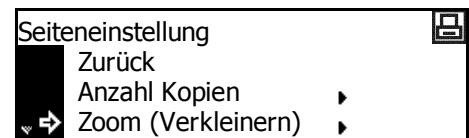

3 Mithilfe der Pfeiltasten ▲ oder ▼ das Papierformat auswählen und > drücken.

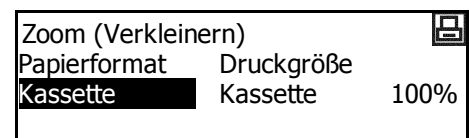

4 Mithilfe der Pfeiltasten ▲ oder ▼ das Ausgabeformat (Wert für *Druckgröße*) auswählen. Der Verkleinerungsfaktor wird automatisch festgelegt und angezeigt. Taste **[Eingabe]** drücken.

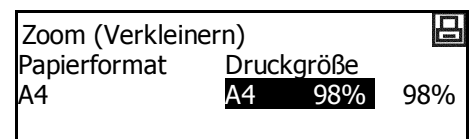

5 Taste **[Zurücks.]** drücken. Die Einstiegsanzeige zum Drucken wird aufgerufen.

Druckausrichtung

Für die *Druckausrichtung* stehen *Hochformat* und *Querformat* zur Auswahl.

1 Die Anzeige *Seiteneinstellung* aufrufen.

2 Mithilfe der Pfeiltasten ▲ oder ▼ die Option *Ausrichtung* auswählen und **[Eingabe]** drücken.

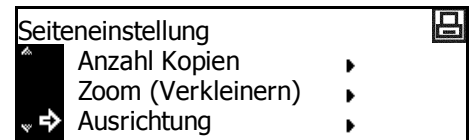

3 Mithilfe der Pfeiltasten ▲ oder ▼ die Option *Hochformat* oder *Querformat* auswählen und **[Eingabe]** drücken.

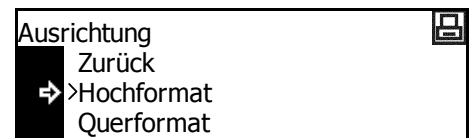

4 Taste **[Zurücks.]** drücken. Die Einstiegsanzeige zum Drucken wird aufgerufen.

Seitenschutzmodus

Um eine effizientere Druckerwaltung zu ermöglichen, ist dieser Modus standardmäßig auf *Automatisch* eingestellt. Dieses Menü wird gewöhnlich nicht angezeigt. Wenn ein Fehler aufgrund mangelnder Speicherkapazität auftritt, wird der *Seitenschutz* automatisch aktiviert (Einstellung *Ein*). Nach dem Auftreten eines solchen Fehlers muss diese Einstellung wieder auf *Automatisch* zurückgesetzt werden.

1 Die Anzeige *Seiteneinstellung* aufrufen.

2 Mithilfe der Pfeiltasten ▲ oder ▼ die Option *Seitenschutz* auswählen und **[Eingabe]** drücken.

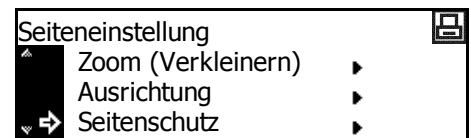

3 Mithilfe der Pfeiltasten ▲ oder ▼ die Option *Automatisch* auswählen und **[Eingabe]** drücken.

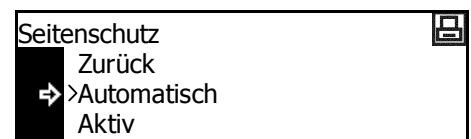

4 Taste **[Zurücks.]** drücken. Die Einstiegsanzeige zum Drucken wird aufgerufen.

Line Feed (LF)-Einstellung

Mit dieser Option wird eingestellt, welche Maßnahmen das Gerät ergreifen soll, wenn es einen *Line Feed*-Code (0AH) empfängt.

1 Die Anzeige *Seiteneinstellung* aufrufen.

2 Mithilfe der Pfeiltasten ▲ oder ▼ die Option *LF Einstellung* auswählen und **[Eingabe]** drücken.

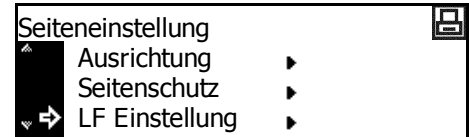

3 Mithilfe der Pfeiltasten ▲ oder ▼ die Option *Nur LF, CR und LF* oder *LF ignorieren* auswählen und **[Eingabe]** drücken.



- *Nur LF*: Führt einen Zeilenvorschub durch.
- *CR und LF*: Führt einen Zeilenvorschub und einen Zeilenumbruch durch.
- *LF ignorieren*: Führt keinen Zeilenvorschub durch.

4 Taste **[Zurücks.]** drücken. Die Einstiegsanzeige zum Drucken wird aufgerufen.

Carriage Return (CR)-Einstellung

Mit dieser Option wird eingestellt, welche Maßnahmen das Gerät ergreifen soll, wenn es einen *Carriage Return*-Code (0DH) empfängt.

1 Die Anzeige *Seiteneinstellung* aufrufen.

2 Mithilfe der Pfeiltasten ▲ oder ▼ die Option *CR Einstellung* auswählen und **[Eingabe]** drücken.

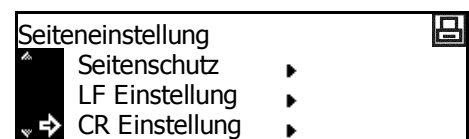

3 Mithilfe der Pfeiltasten ▲ oder ▼ die Option *Nur CR, CR und LF* oder *CR ignorieren* auswählen und **[Eingabe]** drücken.



- *Nur CR*: Führt einen Zeilenumbruch durch.
- *CR und LF*: Führt einen Zeilenumbruch und einen Zeilenvorschub durch.
- *CR ignorieren*: Führt keinen Zeilenumbruch durch.

4 Taste **[Zurücks.]** drücken. Die Einstiegsanzeige zum Drucken wird aufgerufen.

Breite A4

Der Druckbereich des A4-Formats kann vergrößert werden.

1 Die Anzeige *Seiteneinstellung* aufrufen.

2 Mithilfe der Pfeiltasten ▲ oder ▼ die Option *A4 Übergrösse* auswählen und **[Eingabe]** drücken.

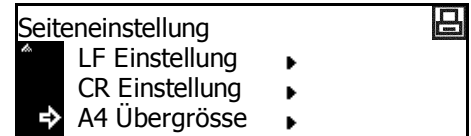

3 Mithilfe der Pfeiltasten ▲ oder ▼ die Option *Ein* oder *Aus* auswählen und **[Eingabe]** drücken.

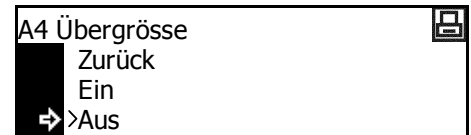

4 Taste **[Zurücks.]** drücken. Die Einstiegsanzeige zum Drucken wird aufgerufen.

Druckqualität

Folgende Einstellungen stehen zur Verfügung:

- KIR-Modus
- EcoPrint
- Auflösung
- Druckdichte

Auf die Druckqualitätsanzeige zugreifen

1 Taste **[Drucken]** drücken.

2 Mithilfe der Pfeiltasten **▲** oder **▼** die Option *Menü* auswählen und **[Eingabe]** drücken.



3 Mithilfe der Pfeiltasten **▲** oder **▼** die Option *Druckqualität* auswählen und **[Eingabe]** drücken.

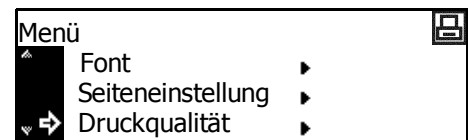

Damit wird die Anzeige *Druckqualität* aufgerufen.

Gewünschte Optionen auswählen.

KIR-Modus

Durch Optimierung kann die Druckqualität auf 2400 dpi × 600 dpi verbessert werden.

1 Die Anzeige *Druckqualität* aufrufen.

2 Mithilfe der Pfeiltasten **▲** oder **▼** die Option *KIR-Modus* auswählen und **[Eingabe]** drücken.

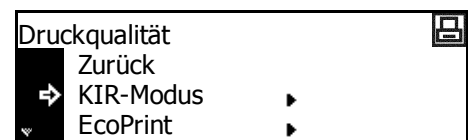

3 Mithilfe der Pfeiltasten **▲** oder **▼** die Option *Ein* oder *Aus* auswählen und **[Eingabe]** drücken.

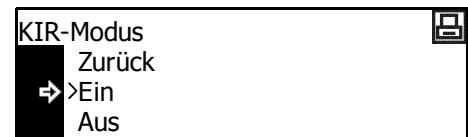

4 Taste **[Zurücks.]** drücken. Die Einstiegsanzeige zum Drucken wird aufgerufen.

EcoPrint

Der *EcoPrint*-Modus reduziert den Tonerverbrauch beim Drucken. Dieser Modus ist empfehlenswert, wenn keine Drucke von hoher Qualität erforderlich sind (z. B. Entwürfe).

1 Die Anzeige *Druckqualität* aufrufen.

2 Mithilfe der Pfeiltasten ▲ oder ▼ die Option *EcoPrint* auswählen und **[Eingabe]** drücken.



3 Mithilfe der Pfeiltasten ▲ oder ▼ die Option *Ein* oder *Aus* auswählen und **[Eingabe]** drücken.



4 Taste **[Zurücks.]** drücken. Die Einstiegsanzeige zum Drucken wird aufgerufen.

Auflösung

Bei diesem Gerät stehen drei verschiedene Auflösungen zur Verfügung: *300 dpi*, *600 dpi* und *Fast 1200 Modus*.

1 Die Anzeige *Druckqualität* aufrufen.

2 Mithilfe der Pfeiltasten ▲ oder ▼ die Option *Auflösung* auswählen und **[Eingabe]** drücken.

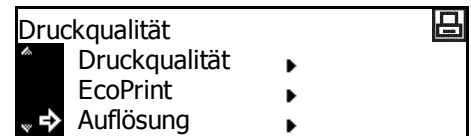

3 Mithilfe der Pfeiltasten ▲ oder ▼ die Option *Fast1200 modus*, *600dpi* oder *300dpi* auswählen und **[Eingabe]** drücken.

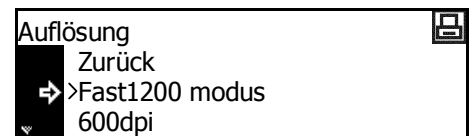

4 Taste **[Zurücks.]** drücken. Die Einstiegsanzeige zum Drucken wird aufgerufen.

Druckdichte

Für die Druckdichte stehen fünf Stufen (von 1 (hell) bis 5 (dunkel)) zur Auswahl.

1 Die Anzeige *Druckqualität* aufrufen.

2 Mithilfe der Pfeiltasten ▲ oder ▼ die Option *Druckdichte* auswählen und **[Eingabe]** drücken.



3 Mithilfe der Pfeiltasten < oder > die *Druckdichte* auswählen und **[Eingabe]** drücken.



4 Taste **[Zurücks.]** drücken. Die Einstiegsanzeige zum Drucken wird aufgerufen.

Speicherkartenbetrieb

Wenn die optionale *Speicherkarte* in diesem Gerät installiert wurde, können für verschiedene Datentypen *Lese-*, *Schreib-* und *Löschvorgänge* durchgeführt werden.

Folgende Optionen stehen zur Verfügung:

- Schriftdaten lesen
- Makrodaten lesen
- Daten lesen
- Programm lesen
- Daten schreiben
- Daten löschen
- Schriftdaten löschen
- Programmdateien löschen
- Makrodaten löschen
- Sprachdaten löschen
- Speicherkarte formatieren
- Inhaltsverzeichnis drucken

Auf die Speicherkartenanzeige zugreifen

1 Taste **[Drucken]** drücken.

2 Mithilfe der Pfeiltasten ▲ oder ▼ die Option *Menü* auswählen und **[Eingabe]** drücken.



3 Mithilfe der Pfeiltasten ▲ oder ▼ die Option *Speicher Karte* auswählen und **[Eingabe]** drücken.

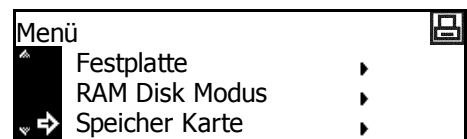

Die Anzeige *Speicher Karte* wird aufgerufen.

Gewünschte Optionen auswählen.

Schriftdaten lesen

1 Die Anzeige *Speicher Karte* aufrufen.

2 Mithilfe der Pfeiltasten ▲ oder ▼ die Option *Fonts laden* auswählen und **[Eingabe]** drücken.

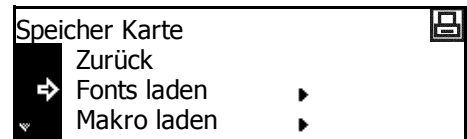

3 Mithilfe der Pfeiltasten ▲ oder ▼ die Option *OK* auswählen und **[Eingabe]** drücken.

Es werden Schriften aus der *Speicherkarte* gelesen.

4 Taste **[Zurücks.]** drücken. Die Einstiegsanzeige zum Drucken wird aufgerufen.

Makrodaten lesen

1 Die Anzeige *Speicher Karte* aufrufen.

2 Mithilfe der Pfeiltasten ▲ oder ▼ die Option *Makro laden* auswählen und **[Eingabe]** drücken.

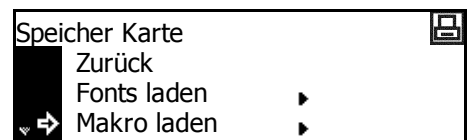

3 Mithilfe der Pfeiltasten ▲ oder ▼ die Option *OK* auswählen und **[Eingabe]** drücken. Es werden Makros aus der *Speicherkarte* gelesen.

4 Taste **[Zurücks.]** drücken. Die Einstiegsanzeige zum Drucken wird aufgerufen.

Daten lesen

1 Die Anzeige *Speicher Karte* aufrufen.

2 Mithilfe der Pfeiltasten ▲ oder ▼ die Option *Daten laden* auswählen und **[Eingabe]** drücken.

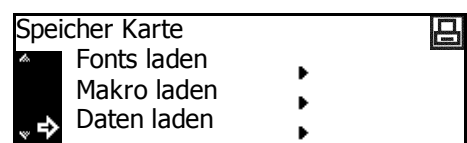

3 Mithilfe der Pfeiltasten ▲ oder ▼ die zu lesenden Daten auswählen und **[Eingabe]** drücken.

Die ausgewählten Daten werden aus der *Speicherkarte* gelesen.

4 Taste **[Zurücks.]** drücken. Die Einstiegsanzeige zum Drucken wird aufgerufen.

Programm lesen

1 Die Anzeige *Speicher Karte* aufrufen.

2 Mithilfe der Pfeiltasten ▲ oder ▼ die Option *Programm laden* auswählen und **[Eingabe]** drücken.

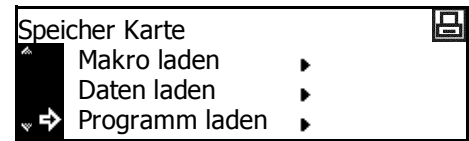

3 Mithilfe der Pfeiltasten ▲ oder ▼ das zu lesende Programm auswählen und **[Eingabe]** drücken.

Das ausgewählte Programm wird aus der *Speicherkarte* gelesen.

4 Taste **[Zurücks.]** drücken. Die Einstiegsanzeige zum Drucken wird aufgerufen.

Daten schreiben

1 Die Anzeige *Speicher Karte* aufrufen.

2 Mithilfe der Pfeiltasten ▲ oder ▼ die Option *Daten schreiben* auswählen und **[Eingabe]** drücken.

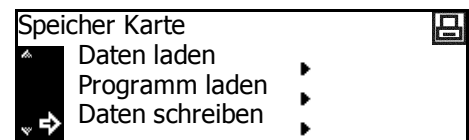

3 Mithilfe der Pfeiltasten ▲ oder ▼ die Option *OK* auswählen und **[Eingabe]** drücken. *GO* und *Löschen* werden angezeigt.

HINWEIS: Wenn *Löschen* ausgewählt und **[Eingabe]** gedrückt wird, werden keine Daten geschrieben.

4 Daten vom Computer an das Gerät senden.

Wenn die Daten empfangen werden, wechselt die Anzeige zu *Daten werden verarbeitet*. Wenn der Datenempfang abgeschlossen ist, wechselt die Anzeige zu *Wartend*.

5 Mithilfe der Pfeiltasten ▲ oder ▼ die Option *GO* auswählen und **[Eingabe]** drücken.

Die ausgewählten Daten werden auf die *Speicherkarte* geschrieben.

Daten löschen

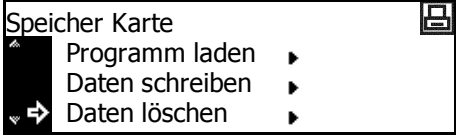
- 1 Die Anzeige *Speicher Karte* aufrufen.
- 2 Mithilfe der Pfeiltasten ▲ oder ▼ die Option *Daten löschen* auswählen und **[Eingabe]** drücken.
 
- 3 Mithilfe der Pfeiltasten ▲ oder ▼ die zu löschenden Daten auswählen und **[Eingabe]** drücken.
Die ausgewählten Daten werden aus der *Speicherkarte* gelöscht.
- 4 Taste **[Zurücks.]** drücken. Die Einstiegsanzeige zum Drucken wird aufgerufen.

Schriftdaten löschen

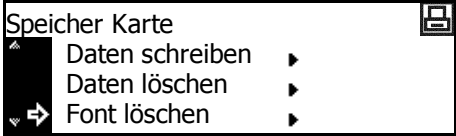
- 1 Die Anzeige *Speicher Karte* aufrufen.
- 2 Mithilfe der Pfeiltasten ▲ oder ▼ die Option *Font löschen* auswählen und **[Eingabe]** drücken.
 
- 3 Mithilfe der Pfeiltasten ▲ oder ▼ die zu löschende Schrift auswählen und **[Eingabe]** drücken.
Die ausgewählte Schrift wird aus der *Speicherkarte* gelöscht.
- 4 Taste **[Zurücks.]** drücken. Die Einstiegsanzeige zum Drucken wird aufgerufen.

Programmdaten löschen

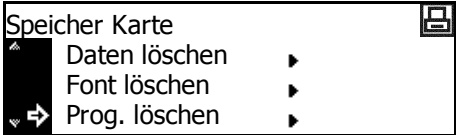
- 1 Die Anzeige *Speicher Karte* aufrufen.
- 2 Mithilfe der Pfeiltasten ▲ oder ▼ die Option *Prog. löschen* auswählen und **[Eingabe]** drücken.
 
- 3 Mithilfe der Pfeiltasten ▲ oder ▼ das zu löschende Programm auswählen und **[Eingabe]** drücken.
Das ausgewählte Programm wird aus der *Speicherkarte* gelöscht.
- 4 Taste **[Zurücks.]** drücken. Die Einstiegsanzeige zum Drucken wird aufgerufen.

Makrodaten löschen

1 Die Anzeige *Speicher Karte* aufrufen.

2 Mithilfe der Pfeiltasten ▲ oder ▼ die Option *Makro löschen* auswählen und **[Eingabe]** drücken.

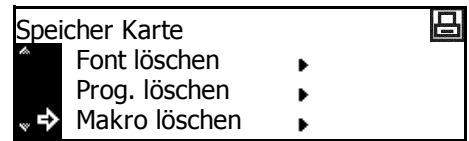

3 Mithilfe der Pfeiltasten ▲ oder ▼ die zu löschenden Makrodaten auswählen und **[Eingabe]** drücken.

Die ausgewählten Makrodaten werden aus der *Speicherkarte* gelöscht.

4 Taste **[Zurücks.]** drücken. Die Einstiegsanzeige zum Drucken wird aufgerufen.

Sprachdaten löschen

1 Die Anzeige *Speicher Karte* aufrufen.

2 Mithilfe der Pfeiltasten ▲ oder ▼ die Option *Sprache löschen* auswählen und **[Eingabe]** drücken.

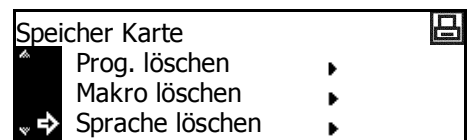

3 Mithilfe der Pfeiltasten ▲ oder ▼ die zu löschenden Sprachdaten auswählen und **[Eingabe]** drücken.

Die ausgewählten Sprachdaten werden aus der *Speicherkarte* gelöscht.

4 Taste **[Zurücks.]** drücken. Die Einstiegsanzeige zum Drucken wird aufgerufen.

Speicherkarte formatieren

HINWEIS: Die *Speicherkarte* muss auf jeden Fall mit diesem Gerät formatiert werden. Mit anderen Geräten formatierte *Speicherkarten* können nicht verwendet werden.

1 Die Anzeige *Speicher Karte* aufrufen.

2 Mithilfe der Pfeiltasten ▲ oder ▼ die Option *Formatieren* auswählen und **[Eingabe]** drücken.

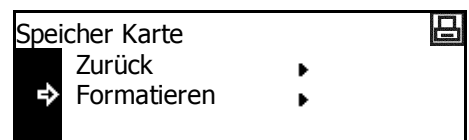

3 Mithilfe der Pfeiltasten ▲ oder ▼ die Option *OK* auswählen und **[Eingabe]** drücken.

Die Formatierung der *Speicherkarte* beginnt. Nach Abschluss der Formatierung werden Formatierungsinformationen gedruckt.

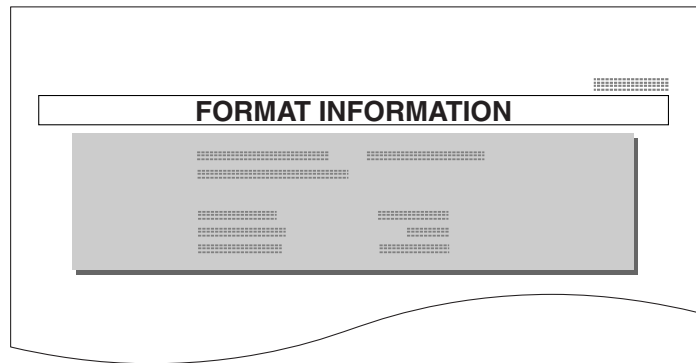

Inhaltsverzeichnis drucken

1 Die Anzeige *Speicher Karte* aufrufen.

2 Mithilfe der Pfeiltasten ▲ oder ▼ die Option *Inhaltsverzeichnis* auswählen und **[Eingabe]** drücken.

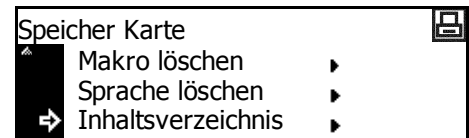

3 Mithilfe der Pfeiltasten ▲ oder ▼ die Option *Drucken* auswählen und **[Eingabe]** drücken.

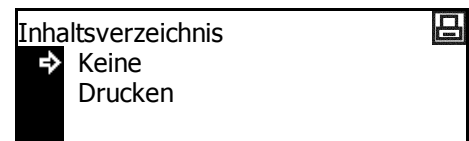

Das Inhaltsverzeichnis wird gedruckt.

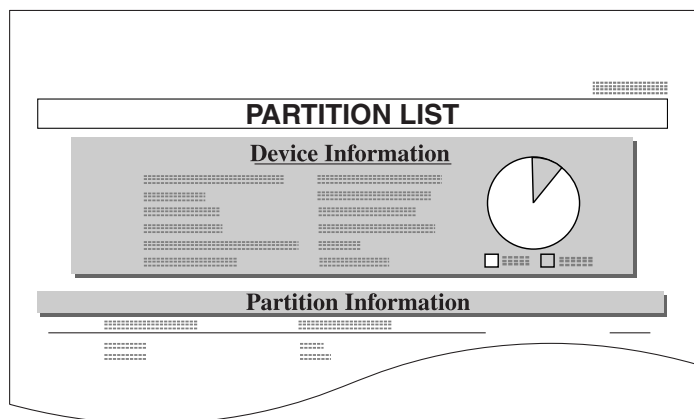

Festplattenbetrieb

Wenn die optionale *Festplatte* in diesem Gerät installiert wurde, können für verschiedene Datentypen *Lese-*, *Schreib-* und *Löschvorgänge* durchgeführt werden.

Die *Festplatte* kann auch formatiert werden, und ein *Inhaltsverzeichnis* kann gedruckt werden.

Auf die Festplatte zugreifen

1 Taste **[Drucken]** drücken.

2 Mithilfe der Pfeiltasten ▲ oder ▼ die Option *Menü* auswählen und **[Eingabe]** drücken.



3 Mithilfe der Pfeiltasten ▲ oder ▼ die Option *Festplatte* auswählen und **[Eingabe]** drücken.

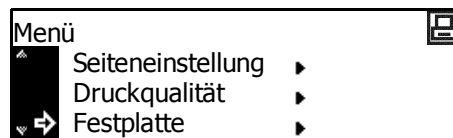

Dabei wird wie bei der *Speicherkarte* vorgegangen (siehe *Speicherkartenbetrieb* auf Seite 2-34).

RAM-Betrieb

RAM-Funktionen

Dieses Gerät ist mit *RAM*-Funktionen ausgestattet. Der *RAM* ist eine virtuelle Festplatte, die einen Teil des Speichers belegt. Wenn dem *RAM* eine bestimmte Menge an Speicher zugewiesen wird, kann er zum elektronischen Sortieren (zur Verkürzung der Gesamtdruckzeit) sowie zum Speichern und Lesen von Daten verwendet werden.

WICHTIG: In den *RAM* geschriebene Daten werden gelöscht, wenn das Gerät zurückgesetzt oder die Stromversorgung ausgeschaltet wird (O). Der *RAM*-Bereich wird über den für den Benutzer verfügbaren Speicher zugewiesen. Infolgedessen kann je nach dem Einstellwert des *RAM* die Druckgeschwindigkeit niedriger ausfallen oder die Speicherkapazität nicht ausreichen.

Die *RAM*-Funktionen sind standardmäßig deaktiviert. Die *RAM*-Funktionen werden folgendermaßen eingerichtet:

1 Taste **[Drucken]** drücken.

2 Mithilfe der Pfeiltasten ▲ oder ▼ die Option *Menü* auswählen und **[Eingabe]** drücken.



3 Mithilfe der Pfeiltasten ▲ oder ▼ die Option *RAM Disk Modus* auswählen und **[Eingabe]** drücken.

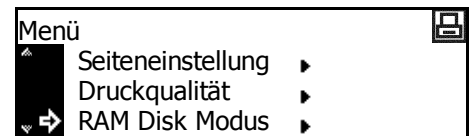

4 Mithilfe der Pfeiltasten ▲ oder ▼ die Option *Ein* auswählen und **[Eingabe]** drücken.

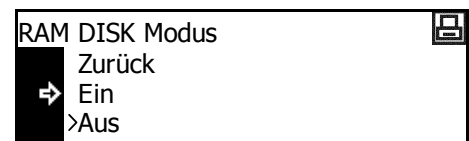

Wert ändern wird angezeigt.

5 Taste **[Zurücks.]** drücken.

6 Mithilfe der Pfeiltasten ▲ oder ▼ die Option *Ja* auswählen und **[Eingabe]** drücken.

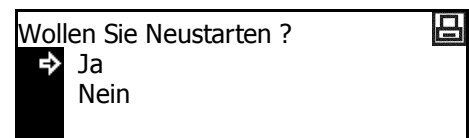

Das Gerät wird dann neu gestartet.

RAM-Betrieb

1 Taste **[Drucken]** drücken.

2 Mithilfe der Pfeiltasten ▲ oder ▼ die Option *Menü* auswählen und **[Eingabe]** drücken.



3 Mithilfe der Pfeiltasten ▲ oder ▼ die Option *RAM Disk Modus* auswählen und **[Eingabe]** drücken.

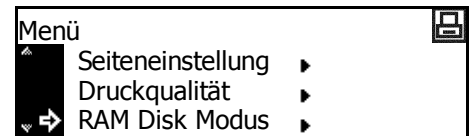

4 Mithilfe der Pfeiltasten ▲ oder ▼ die Option *Wert ändern* auswählen und **[Eingabe]** drücken.

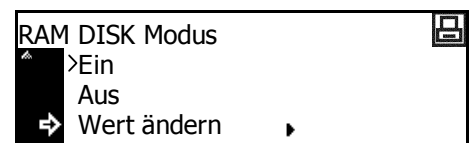

Dabei wird wie bei der *Speicherkarte* vorgegangen (siehe *Speicherkartenbetrieb auf Seite 2-34*).

RAM-Größe

1 Taste **[Drucken]** drücken.

2 Mithilfe der Pfeiltasten ▲ oder ▼ die Option *Menü* auswählen und **[Eingabe]** drücken.

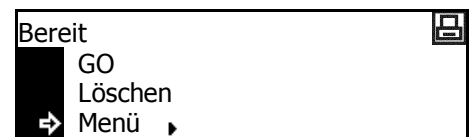

3 Mithilfe der Pfeiltasten ▲ oder ▼ die Option *RAM Disk Modus* auswählen und **[Eingabe]** drücken.

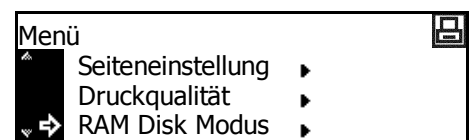

4 Mithilfe der Pfeiltasten ▲ oder ▼ die Option *Wert ändern* auswählen und **[Eingabe]** drücken.

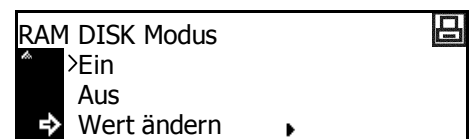

5 Mithilfe der Pfeiltasten ▲ oder ▼ die Option *RAM DISK Größe* auswählen und **[Eingabe]** drücken.

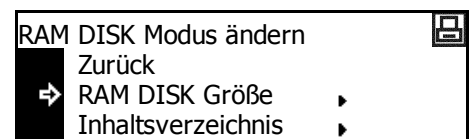

- 6** < oder > drücken, um die RAM-Größe (1 bis 1024 MByte) auszuwählen. Taste **[Eingabe]** drücken.

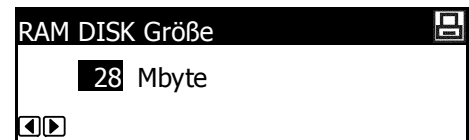

- 7** Taste **[Zurücks.]** drücken.

- 8** Mithilfe der Pfeiltasten ▲ oder ▼ die Option *Ja* auswählen und **[Eingabe]** drücken.

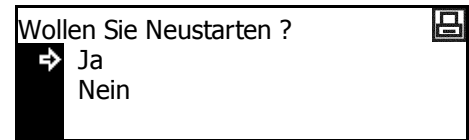

Das Gerät wird dann neu gestartet.

Papierhandling

Folgende Einstellungen stehen zur Verfügung:

- Universalzufuhr
- Papierzufuhr
- Duplex-Druckmodus
- Ausgabefach
- A4/Letter ignorieren

Auf die Papierhandling-Anzeige zugreifen

1 Taste **[Drucken]** drücken.

2 Mithilfe der Pfeiltasten **▲** oder **▼** die Option *Menü* auswählen und **[Eingabe]** drücken.



3 Mithilfe der Pfeiltasten **▲** oder **▼** die Option *Papierhandling* auswählen und **[Eingabe]** drücken.

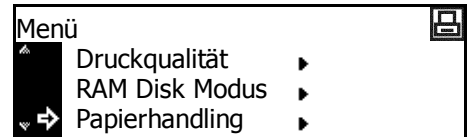

Die Anzeige *Papierhandling* wird aufgerufen.

Gewünschte Optionen auswählen.

Universalzufuhr

Bei Auswahl von *Zuerst* wird zunächst das in die *Universalzufuhr* eingelegte Papier zugeführt.

1 Die Anzeige *Papierhandling* aufrufen.

2 Mithilfe der Pfeiltasten **▲** oder **▼** die Option *Universalzufuhr Modus* auswählen und **[Eingabe]** drücken.

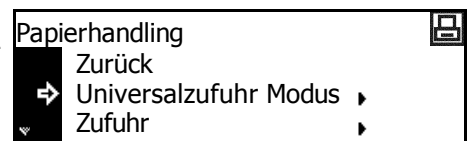

3 Mithilfe der Pfeiltasten **▲** oder **▼** die Option *Kassette* oder *Zuerst* auswählen und **[Eingabe]** drücken.

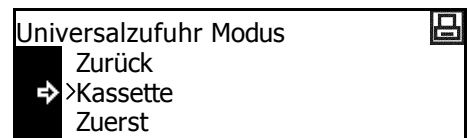

4 Taste **[Zurücks.]** drücken. Die Einstiegsanzeige zum Drucken wird aufgerufen.

Papierzufuhr

Dient zum Einstellen der *Papierzufuhr*, die zuerst ausgewählt werden soll.

1 Die Anzeige *Papierhandling* aufrufen.

2 Mithilfe der Pfeiltasten ▲ oder ▼ die Option *Zufuhr* auswählen und [Eingabe] drücken.

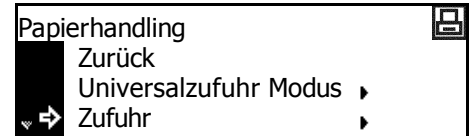

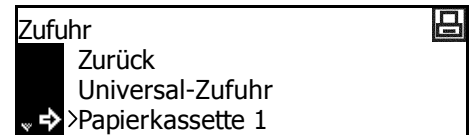

3 Mithilfe der Pfeiltasten ▲ oder ▼ die *Papierzufuhr* auswählen und [Eingabe] drücken.



4 Taste [Zurücks.] drücken. Die Einstiegsanzeige zum Drucken wird aufgerufen.

Duplex-Druckmodus

Dient zum Einstellen der Bindungsposition auf fertigen Drucken für Duplexdrucke.

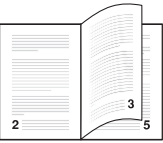
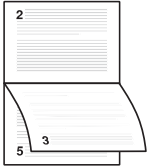
Einstellung	Bindungsposition
Ausrichtung Tabelle	Die Bindung erfolgt an der kurzen Seite  
Ausrichtung Buch	Die Bindung erfolgt an der langen Seite  

HINWEIS: Diese Einstellung wird nur angezeigt, wenn die optionale *Duplexeinheit* installiert ist.

1 Die Anzeige *Papierhandling* aufrufen.

- 2** Mithilfe der Pfeiltasten ▲ oder ▼ die Option *Duplex* auswählen und **[Eingabe]** drücken.

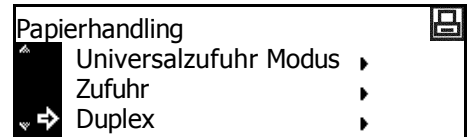

- 3** Mithilfe der Pfeiltasten ▲ oder ▼ die Option *Ausrichtung Tabelle* oder *Ausrichtung Buch* auswählen und **[Eingabe]** drücken.



- 4** Taste **[Zurücks.]** drücken. Die Einstiegsanzeige zum Drucken wird aufgerufen.

Ausgabefach

Dient zum Einstellen des *Ausgabefachs*.

Einstellung	Ausgabefach
Ablage Kopierer	Ausgabefach am Gerätehauptteil
Finisher	Optionaler <i>Finisher</i>
Job Trenner	Optionales <i>Auftragstrennfach</i>

HINWEIS: Diese Option wird nur angezeigt, wenn der optionale *Finisher* oder das optionale *Auftragstrennfach* installiert ist.

- 1** Die Anzeige *Papierhandling* aufrufen.

- 2** Mithilfe der Pfeiltasten ▲ oder ▼ die Option *Stapeln* auswählen und **[Eingabe]** drücken.

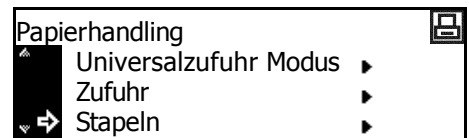

- 3** Mithilfe der Pfeiltasten ▲ oder ▼ das Ausgabefach auswählen und **[Eingabe]** drücken.

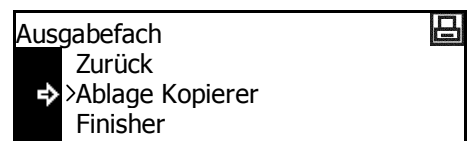

- 4** Taste **[Zurücks.]** drücken. Die Einstiegsanzeige zum Drucken wird aufgerufen.

A4/Letter ignorieren

Die Formate A4 und 8 1/2 × 11 Zoll (Letter) können als dasselbe Format angesehen werden.

1 Die Anzeige *Papierhandling* aufrufen.

2 Mithilfe der Pfeiltasten ▲ oder ▼ die Option *Ignoriere A4/LT* auswählen und **[Eingabe]** drücken.

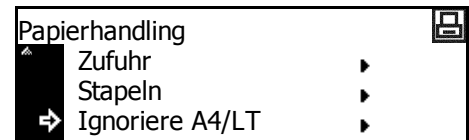

3 Mithilfe der Pfeiltasten ▲ oder ▼ die Option *Ein* oder *Aus* auswählen und **[Eingabe]** drücken.

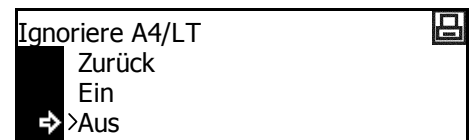

4 Taste **[Zurücks.]** drücken. Die Einstiegsanzeige zum Drucken wird aufgerufen.

Weitere Druckereinstellungen

Folgende weitere Druckereinstellungen sind verfügbar:

- Seitenvorschub-Timeout
- Empfangsdaten-Dump
- Druckerfunktionen zurücksetzen
- Ressourcenschutz
- Automatisch fortsetzen
- Duplex-Fehlererkennung
- Heftfehlererkennung
- Servicestatusseite drucken

Auf die Anzeige "Andere" zugreifen

1 Taste **[Drucken]** drücken.

2 Mithilfe der Pfeiltasten ▲ oder ▼ die Option *Menü* auswählen und **[Eingabe]** drücken.

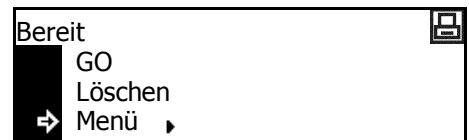

3 Mithilfe der Pfeiltasten ▲ oder ▼ die Option *Andere* auswählen und **[Eingabe]** drücken. Die Anzeige *Andere* wird aufgerufen.

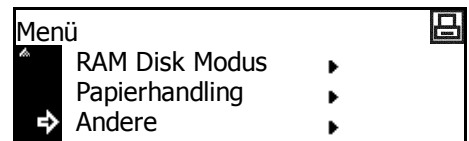

Gewünschte Optionen auswählen.

Seitenvorschub-Timeout

Wenn das Gerät nach dem Empfang der letzten Daten keine Informationen zum Ende der Daten erhält, wartet es eine bestimmte Zeit, ohne die letzte Seite zu drucken. Wenn die voreingestellte Zeit verstreicht, führt das Gerät automatisch einen Seitenvorschub aus. Wird die Zeit auf 0 gesetzt, führt die Maschine keinen Seitenvorschub aus, bis manuell "GO" ausgewählt wird.

1 Die Anzeige *Andere* aufrufen.

2 Mithilfe der Pfeiltasten ▲ oder ▼ die Option *Seitenvorschub TimeOut* auswählen und **[Eingabe]** drücken.

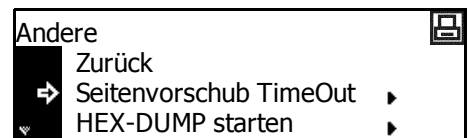

- 3** < oder > drücken, um die Zeit (0 bis 495 in 5-Sekunden-Schritten) auszuwählen. Taste **[Eingabe]** drücken.

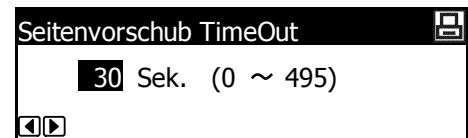

- 4** Taste **[Zurücks.]** drücken. Die Einstiegsanzeige zum Drucken wird aufgerufen.

Empfangsdaten-Dump

Empfangene Druckdaten können als Hexadezimalcodes zum Debuggen von Programmen und Dateien gedruckt werden.

- 1** Die Anzeige *Andere* aufrufen.

- 2** Mithilfe der Pfeiltasten ▲ oder ▼ die Option *HEX-DUMP starten* auswählen und **[Eingabe]** drücken.



- 3** Mithilfe der Pfeiltasten ▲ oder ▼ die Option *OK* auswählen und **[Eingabe]** drücken.

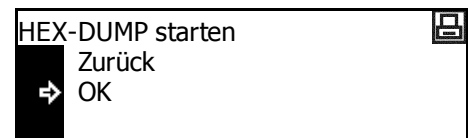

Zuerst wird die Meldung *Wartend* und dann der der Einstiegsbildschirm zum Drucken angezeigt.

- 4** Wenn Daten an den Drucker gesendet werden, werden Dump-Seiten gedruckt.

- 5** Mithilfe der Pfeiltasten ▲ oder ▼ die Option *GO* auswählen und **[Eingabe]** drücken.

- 6** Taste **[Zurücks.]** drücken. Die Einstiegsanzeige zum Drucken wird aufgerufen.

Druckerfunktionen zurücksetzen

Mit dieser Funktion werden die temporären Einstellungen des Druckers (wie die aktuelle Seitenausrichtung und Schrift) auf die Standardeinstellungen zurückgesetzt.

- 1** Die Anzeige *Andere* aufrufen.

- 2** Mithilfe der Pfeiltasten ▲ oder ▼ die Option *Drucker-Reset* auswählen und **[Eingabe]** drücken.

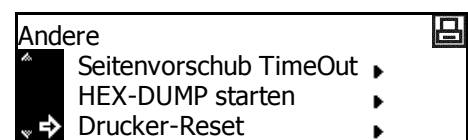

- 3** Mithilfe der Pfeiltasten ▲ oder ▼ die Option *OK* auswählen und **[Eingabe]** drücken.

Die Druckerfunktionen werden zurückgesetzt.

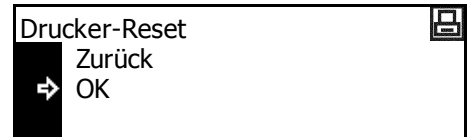

Ressourcenschutz

Der *Ressourcenschutzmodus* schützt die Ressourcedaten, wie heruntergeladene Schriften und Makros, und speichert die PCL-Ressourcen auch bei ausgeschaltetem Emulationsmodus. Bei Auswahl von *Permanent* werden temporäre Ressourcen nicht geschützt. Bei Auswahl von *Perm/Temporär* werden temporäre Ressourcen geschützt.

- 1** Die Anzeige *Andere* aufrufen.

- 2** Mithilfe der Pfeiltasten ▲ oder ▼ die Option *Resource geschützt* auswählen und **[Eingabe]** drücken.

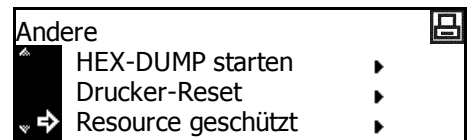

- 3** Mithilfe der Pfeiltasten ▲ oder ▼ die Option *Aus*, *Permanent* oder *Perm/Temporär* auswählen und **[Eingabe]** drücken.

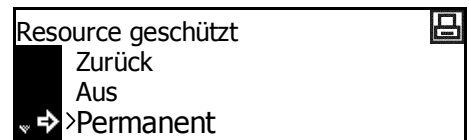

- 4** Taste **[Zurücks.]** drücken. Die Einstiegsanzeige zum Drucken wird aufgerufen.

Automatisch fortsetzen

Wenn eine der folgenden Fehlermeldungen angezeigt wird, kann der Fehler zurückgesetzt und der Druckvorgang nach der voreingestellten Wiederaufnahmezeit fortgesetzt werden.

- Speicherüberlauf
- Daten zu komplex
- KPDL-Fehler
- Datei n. gefunden
- Fehler festpl.
- RAM DISK Fehl.
- Speicher-Fehler
- Ungültiges Konto
- MaxAusÜberschr.
- Kontofehler
- Duplex deaktiv.
- Heftklammern nachfüllen
- e-MPS nicht gespeichert
- Opt. ROM Fehler

Die Zeit, die verstreichen soll, bevor *Automatisch fortsetzen* aktiviert wird, kann ebenfalls eingestellt werden.

1 Die Anzeige *Andere* aufrufen.

2 Mithilfe der Pfeiltasten ▲ oder ▼ die Option *Automatisch fortsetzen* auswählen und **[Eingabe]** drücken.

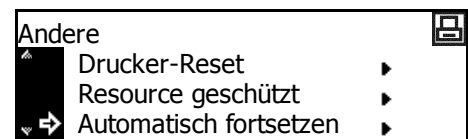

3 Mithilfe der Pfeiltasten ▲ oder ▼ die Option *Ein* oder *Aus* auswählen und **[Eingabe]** drücken. Wenn *Ein* ausgewählt wurde, wird *Wert ändern* angezeigt.

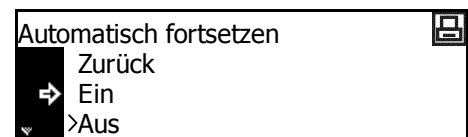

4 Um die Zeit einzustellen, die vor Aktivierung von *Automatisch fortsetzen* verstreichen soll, mithilfe der Pfeiltasten ▲ oder ▼ die Option *Wert ändern* auswählen und **[Eingabe]** drücken.

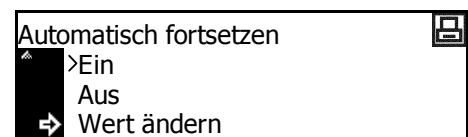

Die Anzeige *Automatisch fortsetzen(Zeit)* wird aufgerufen.

- 5** < oder > drücken, um die Zeit (0 bis 495 in 5-Sekunden-Schritten) auszuwählen. Taste **[Eingabe]** drücken.

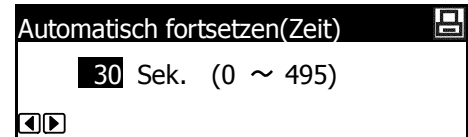

- 6** Taste **[Zurücks.]** drücken. Die Einstiegsanzeige zum Drucken wird aufgerufen.

Duplex-Fehlererkennung

Diese Einstellung ist nur verfügbar, wenn die optionale *Duplexeinheit* installiert ist. Der Benutzer kann auswählen, ob *Duplex deaktiv. GO drücken* angezeigt werden soll, wenn Duplexdruck gewählt wurde und eine Materialart angegeben wird, die nicht für Duplexdruck geeignet ist (z. B. Etikett).

Einstellung	Verarbeitung
Ein	Wenn "GO" ausgewählt wird, wird ein einseitiger Druck ausgeführt. Wenn "Löschen" ausgewählt wird, wird der Druckvorgang abgebrochen.
Aus	Einseitiger Druck wird ausgeführt.

- 1** Die Anzeige *Andere* aufrufen.

- 2** Mithilfe der Pfeiltasten ▲ oder ▼ die Option *Fehler Endverarbeitung* auswählen und **[Eingabe]** drücken.

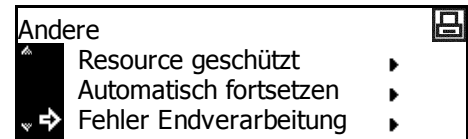

- 3** Mithilfe der Pfeiltasten ▲ oder ▼ die Option *Drucke Duplex* auswählen und **[Eingabe]** drücken.

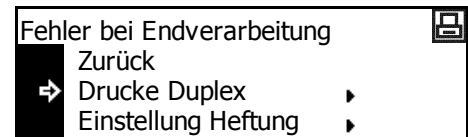

- 4** Mithilfe der Pfeiltasten ▲ oder ▼ die Option *Ein* oder *Aus* auswählen und **[Eingabe]** drücken.

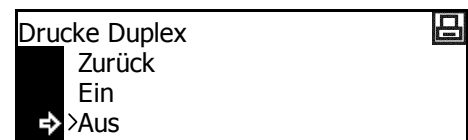

- 5** Taste **[Zurücks.]** drücken. Die Einstiegsanzeige zum Drucken wird aufgerufen.

Heftfehlererkennung

Der Benutzer kann auswählen, ob *Heftklammern nachfüllen und GO drücken* angezeigt werden soll, wenn beim Heften die Heftklammern ausgehen.

Einstellung	Verarbeitung
Ein	Wenn "GO" ausgewählt wird, wird ohne Heftung gedruckt. Wenn "Löschen" ausgewählt wird, wird der Druckvorgang abgebrochen.
Aus	Der Druckvorgang wird ohne Heftung ausgeführt.

HINWEIS: Diese Einstellung wird nur angezeigt, wenn der optionale *Finisher* installiert ist.

1 Die Anzeige *Andere* aufrufen.

2 Mithilfe der Pfeiltasten ▲ oder ▼ die Option *Fehler Endverarbeitung* auswählen und **[Eingabe]** drücken.

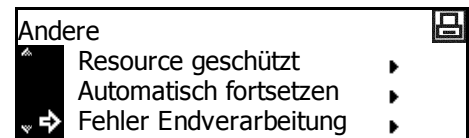

3 Mithilfe der Pfeiltasten ▲ oder ▼ die Option *Einstellung Heftung* auswählen und **[Eingabe]** drücken.

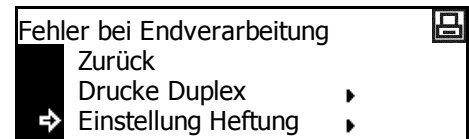

4 Mithilfe der Pfeiltasten ▲ oder ▼ die Option *Ein* oder *Aus* auswählen und **[Eingabe]** drücken.

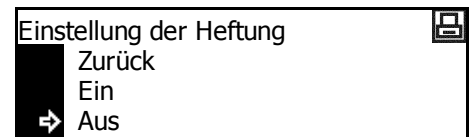

5 Taste **[Zurücks.]** drücken. Die Einstiegsanzeige zum Drucken wird aufgerufen.

Servicestatusseite drucken

Die *Servicestatusseite* enthält noch detailliertere Informationen zu Druckereinstellungen als die *Statusseite*. Diese Seite wird hauptsächlich von Wartungspersonal für Wartungsarbeiten verwendet. Diese Seite wird gegebenenfalls wie folgt gedruckt:

1 Die Anzeige *Andere* aufrufen.

2 Mithilfe der Pfeiltasten ▲ oder ▼ die Option *Service* auswählen und **[Eingabe]** drücken.

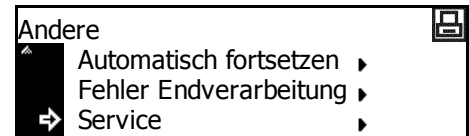

3 Mithilfe der Pfeiltasten ▲ oder ▼ die Option *Statusseite drucken* auswählen und **[Eingabe]** drücken.

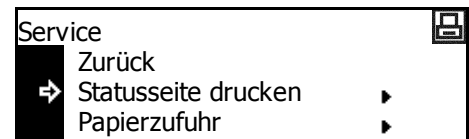

4 Mithilfe der Pfeiltasten ▲ oder ▼ die Option *Drucken* auswählen und **[Eingabe]** drücken. Die *Servicestatusseite* wird gedruckt.

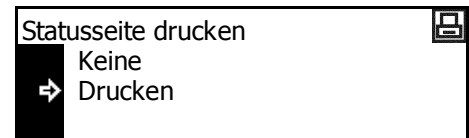

5 Taste **[Zurücks.]** drücken. Die Einstiegsanzeige zum Drucken wird aufgerufen.

3 Systemeinstellungen

In diesem Kapitel werden die Systemeinstellungen erläutert, die auf diesem Gerät verfügbar sind.

- Kopiergrundeinstellungen..... 3-2
- Gerätegrundeinstellungen 3-14
- Zähler anzeigen und drucken..... 3-29
- Berichtausgabe 3-31
- Spracheinstellung 3-33
- Benutzereinstellung..... 3-34

Kopiergrundeinstellungen

Der *Bereitschaftsbetrieb* ist der Zustand, in den das Gerät unmittelbar nach der Aufwärmzeit oder nach Drücken der Taste *Reset* versetzt wird. Wenn über einen vorgegebenen Zeitraum hinweg keine Bedienermaßnahme erfolgt, geht das Gerät in den Bereitschaftsbetrieb über. Sämtliche Einstellungen werden zurückgesetzt.

In der werkseitigen Grundeinstellung wird automatisch Material im gleichen Format wie das Original ausgewählt (*Automatische Papierwahl*), der Kopienvergrößerungsfaktor auf 100 % gesetzt, die Anzahl der Kopien auf 1 eingestellt und die *Bildqualität* auf *Text + Foto* festgelegt.

Anhand der folgenden Anweisungen können die Einstellungen den jeweiligen Anforderungen angepasst werden.

Folgende Einstellungen stehen zur Verfügung:

- Belichtungsmodus
- Originalbildqualität
- EcoPrint-Modus
- Hintergrundfarbe anpassen
- Papierauswahl
- Papiertyp bei automatischer Papierauswahl
- Vorrangige Kassette
- Standardvergrößerung
- Automatische Belichtung einstellen
- Automatische Belichtung (OCR) einstellen
- Belichtung für Text+Foto-Originale einstellen
- Belichtung für Textoriginale einstellen
- Belichtung für Fotooriginale einstellen
- Sortieren
- Versatz
- Auto Rotieren
- Standardwert für Randbreite
- Standardwert für Randlöschbreite
- Kopierlimit
- Schwarzlinienkorrektur

Auf die Anzeige "Grundeinstellung Kopierer" zugreifen

Die Anzeige *Grundeinstellung Kopierer* wird wie folgt aufgerufen:

1 Taste **[System Menü / Zähler]** drücken.

2 Mithilfe der Pfeiltasten ▲ oder ▼ die Option *Grundstellung Kopierer* auswählen und **[Eingabe]** drücken.

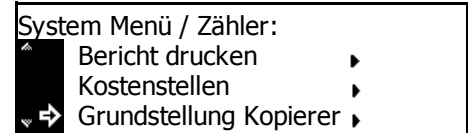

3 Den vierstelligen Verwaltungscode über die Zifferntastatur eingeben.

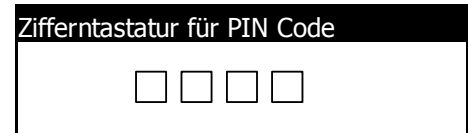

HINWEIS: Die werkseitige Voreinstellung des Verwaltungscode ist modellabhängig:

Für das 18-Seiten/Minute Modell = 1800 und für das 22-Seiten/Minute Modell = 2200.

Bei Eingabe des richtigen Codes wird die Anzeige *Grundstellung Kopierer* aufgerufen.

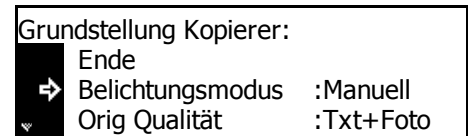

4 Die gewünschten Optionen auf die Grundeinstellungen zurücksetzen (siehe *Seite 3-4*).

HINWEIS: Die aktuelle Einstellung ist durch ein Sternchen (*) gekennzeichnet.

Belichtungsmodus

Den standardmäßigen *Belichtungsmodus* auf *Auto* oder *Manuell* setzen.

1 Die Anzeige *Grundstellung Kopierer* aufrufen.

2 Mithilfe der Pfeiltasten ▲ oder ▼ die Option *Belichtungsmodus* auswählen und **[Eingabe]** drücken.

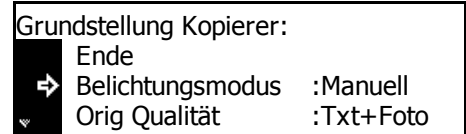

3 Mithilfe der Pfeiltasten ▲ oder ▼ die Option *Automatisch* oder *Manuell* auswählen und **[Eingabe]** drücken.

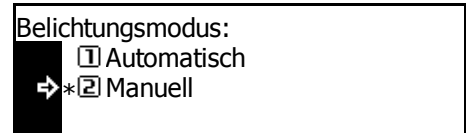

4 Taste **[Zurücks.]** drücken. Die Einstiegsanzeige zum Kopieren wird aufgerufen.

Originalbildqualität

Dient zum Einstellen des standardmäßigen *Originalbildqualität*-Modus.

1 Die Anzeige *Grundstellung Kopierer* aufrufen.

2 Mithilfe der Pfeiltasten ▲ oder ▼ die Option *Orig Qualität* auswählen und **[Eingabe]** drücken.

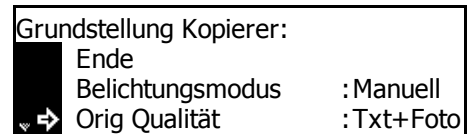

3 Mithilfe der Pfeiltasten ▲ oder ▼ die Option *Text+Foto*, *Text* oder *Foto* als Grundeinstellung auswählen und **[Eingabe]** drücken.



4 Taste **[Zurücks.]** drücken. Die Einstiegsanzeige zum Kopieren wird aufgerufen.

EcoPrint-Modus

Dient zur Auswahl des *EcoPrint*-Modus als Grundeinstellung.

- 1 Die Anzeige *Grundstellung Kopierer* aufrufen.
- 2 Mithilfe der Pfeiltasten ▲ oder ▼ die Option *EcoPrint* auswählen und **[Eingabe]** drücken.

Grundstellung Kopierer:	
▲ Belichtungsmodus	: Manuell
Orig Qualität	: Txt+Foto
▼ → EcoPrint	: Aus
- 3 Mithilfe der Pfeiltasten ▲ oder ▼ die Option *An* auswählen, um den *EcoPrint*-Modus als Grundeinstellung zu aktivieren. Wenn der *EcoPrint*-Modus nicht als Grundeinstellung verwendet werden soll, *Aus* auswählen. Eingabetaste drücken.

EcoPrint:	
→ *1 Aus	
2 An	
- 4 Taste **[Zurücks.]** drücken. Die Einstiegsanzeige zum Kopieren wird aufgerufen.

Hintergrundfarbe anpassen

Wenn die *Hintergrundfarbe* zu dunkel oder zu hell ist, kann sie mit dieser Option eingestellt werden.

- 1 Die Anzeige *Grundstellung Kopierer* aufrufen.
- 2 Mithilfe der Pfeiltasten ▲ oder ▼ die Option *Hint.Bel.Einstlg* auswählen und **[Eingabe]** drücken.

Grundstellung Kopierer:	
▲ Orig Qualität	: Txt+Foto
EcoPrint	: Aus
▼ → Hint.Bel.Einstlg	: 3
- 3 Mithilfe der Pfeiltasten < oder > die Hintergrundfarbe auf den gewünschten Standardwert einstellen. Nach rechts: Hintergrundfarbe wird dunkler; nach links: Hintergrundfarbe wird heller. Eingabetaste drücken.

Hintergrundbelicht. Einstell.:				
1	2	*3	4	5
◀	▶	☷		
- 4 Taste **[Zurücks.]** drücken. Die Einstiegsanzeige zum Kopieren wird aufgerufen.

Papierauswahl

Dient zum automatischen Auswählen der Kassette, die das dem Originalformat entsprechende Papier enthält, oder zum Festlegen der Priorität einer bestimmten Kassette.

1 Die Anzeige *Grundstellung Kopierer* aufrufen.

2 Mithilfe der Pfeiltasten ▲ oder ▼ die Option *Papierauswahl* auswählen und **[Eingabe]** drücken.

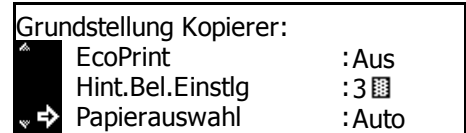

3 Mithilfe der Pfeiltasten ▲ oder ▼ die Option *Auto* oder *Standardkassette* auswählen und **[Eingabe]** drücken.

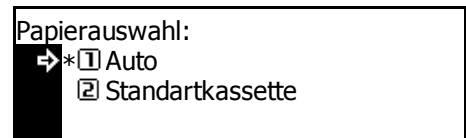

4 Taste **[Zurücks.]** drücken. Die Einstiegsanzeige zum Kopieren wird aufgerufen.

Papiertyp bei automatischer Papierauswahl

Das im Modus *Automatische Papierwahl* ausgewählte Papier kann auf einen bestimmten Papiertyp beschränkt werden.

Folgende Papiertypen können eingestellt werden: *Normalpapier, Overheadfolien, Vordrucke, Etiketten, Feinpapier, Recycling, Transparent, Grob, Briefpapier, Farbig, Gelocht, Umschlag, Karton, dickes Papier, hohe Qualität* und *Anwenderdefiniert 1-8*.

HINWEIS: Es kann einer der derzeit für die Kassetten eingestellten Papiertypen ausgewählt werden (siehe *Papiertyp (Kassette 1 bis 4)* auf Seite 3-17).

1 Die Anzeige *Grundstellung Kopierer* aufrufen.

2 Mithilfe der Pfeiltasten ▲ oder ▼ die Option *Papiertyp (Auto)* auswählen und **[Eingabe]** drücken.

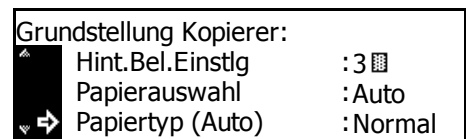

3 Mithilfe der Pfeiltasten ▲ oder ▼ die Option *Aus* oder *Ein* auswählen und **[Eingabe]** drücken.

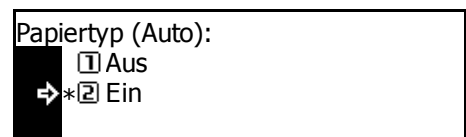

- 4** Wenn *Ein* ausgewählt wird, mithilfe der Pfeiltasten ▲ oder ▼ den gewünschten Papiertyp auswählen und **[Eingabe]** drücken.

Papiertyp (Auto):	
→	Normalpapier
	Vordrucke

- 5** Taste **[Zurücks.]** drücken. Die Einstiegsanzeige zum Kopieren wird aufgerufen.

Vorrangige Kassette

Es kann festgelegt werden, welche Kassette (1 bis 4) vorrangig ausgewählt werden soll.

HINWEIS: . Diese Einstellung wird nur angezeigt, wenn die optionale *Papierzufuhr* installiert ist.

WICHTIG: Die *Universalzufuhr* kann nicht als vorrangige Kassette festgelegt werden.

- 1** Die Anzeige *Grundstellung Kopierer* aufrufen.

- 2** Mithilfe der Pfeiltasten ▲ oder ▼ die Option *Standarkassette* auswählen und **[Eingabe]** drücken.

Grundstellung Kopierer:	
▲	Papierauswahl : Auto
	Papiertyp (Auto) : Normal
→	Standarkassette : Kass 1

- 3** Mithilfe der Pfeiltasten ▲ oder ▼ die vorrangige Kassette auswählen und **[Eingabe]** drücken.

Standarkassette:	
→*	1 Papierkassette 1
	2 Papierkassette 2
	3 Papierkassette 3

- 4** Taste **[Zurücks.]** drücken. Die Einstiegsanzeige zum Kopieren wird aufgerufen.

Standardvergrößerung

Mit dieser Option kann ausgewählt werden, ob bei der Auswahl einer Kassette der Auswahlmodus *automatischer Vergrößerungs-/Verkleinerungsfaktor* festgelegt werden soll.

- 1** Die Anzeige *Grundstellung Kopierer* aufrufen.

- 2** Mithilfe der Pfeiltasten ▲ oder ▼ die Option *Vergrößerung* auswählen und **[Eingabe]** drücken.

Grundstellung Kopierer:	
▲	Papiertyp (Auto) : Normal
	Standarkassette : Kass 1
→	Vergrößerung : 100%

- 3 Mithilfe der Pfeiltasten ▲ oder ▼ die Option *100%* oder *Auto %* auswählen und **[Eingabe]** drücken.

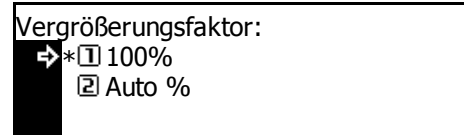

- 4 Taste **[Zurücks.]** drücken. Die Einstiegsanzeige zum Kopieren wird aufgerufen.

Automatische Belichtung einstellen

Dient zum Einstellen der allgemeinen Intensität im Modus *Automatische Belichtung*.

- 1 Die Anzeige *Grundstellung Kopierer* aufrufen.

- 2 Mithilfe der Pfeiltasten ▲ oder ▼ die Option *Auto Belichtung* auswählen und **[Eingabe]** drücken.

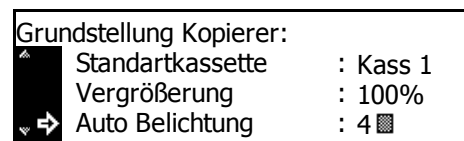

- 3 < oder > drücken, um die Belichtung einzustellen. Nach rechts: Intensität wird stärker; nach links: Intensität wird schwächer. Anschließend **[Eingabe]** drücken.

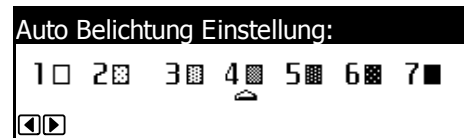

- 4 Taste **[Zurücks.]** drücken. Die Einstiegsanzeige zum Kopieren wird aufgerufen.

Automatische Belichtung (OCR) einstellen

Dient zum Einstellen der allgemeinen OCR-Scanintensität bei Verwendung der optionalen *Scanner*-Funktionen.

- 1 Die Anzeige *Grundstellung Kopierer* aufrufen.

- 2 Mithilfe der Pfeiltasten ▲ oder ▼ die Option *AutoBelicht(OCR)* auswählen und **[Eingabe]** drücken.

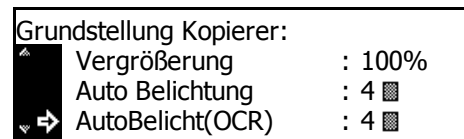

- 3 < oder > drücken, um die Belichtung einzustellen. Nach rechts: Intensität wird stärker; nach links: Intensität wird schwächer. Anschließend **[Eingabe]** drücken.



- 4 Taste **[Zurücks.]** drücken. Die Einstiegsanzeige zum Kopieren wird aufgerufen.

Belichtung für Text+Foto-Originale einstellen

Dient zum Einstellen der mittleren Intensität im Modus *Manuelle Belichtung* für *Text+Foto*-Originale.

1 Die Anzeige *Grundstellung Kopierer* aufrufen.

2 Mithilfe der Pfeiltasten ▲ oder ▼ die Option *Txt+Foto Belicht* auswählen und **[Eingabe]** drücken.

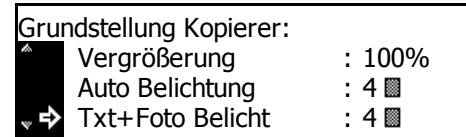

3 < oder > drücken, um die Belichtung einzustellen. Nach rechts: Intensität wird stärker; nach links: Intensität wird schwächer. Anschließend **[Eingabe]** drücken.

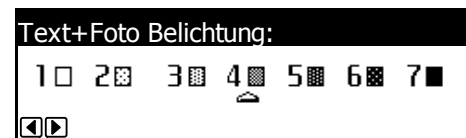

4 Taste **[Zurücks.]** drücken. Die Einstiegsanzeige zum Kopieren wird aufgerufen.

Belichtung für Textoriginale einstellen

Dient zum Einstellen der mittleren Intensität im Modus *Manuelle Belichtung* für *Text*-Originale.

1 Die Anzeige *Grundstellung Kopierer* aufrufen.

2 Mithilfe der Pfeiltasten ▲ oder ▼ die Option *Textbelichtung* auswählen und **[Eingabe]** drücken.

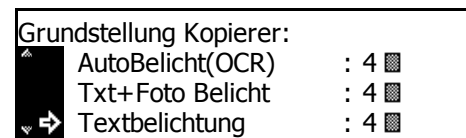

3 < oder > drücken, um die Belichtung einzustellen. Nach rechts: Intensität wird stärker; nach links: Intensität wird schwächer. Anschließend **[Eingabe]** drücken.

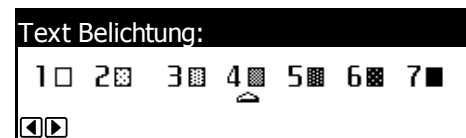

4 Taste **[Zurücks.]** drücken. Die Einstiegsanzeige zum Kopieren wird aufgerufen.

Belichtung für Fotooriginale einstellen

Dient zum Einstellen der mittleren Intensität im Modus *Manuelle Belichtung* für Foto-Originale.

1 Die Anzeige *Grundstellung Kopierer* aufrufen.

2 Mithilfe der Pfeiltasten ▲ oder ▼ die Option *Foto Belichtung* auswählen und **[Eingabe]** drücken.



3 < oder > drücken, um die Belichtung einzustellen. Nach rechts: Intensität wird stärker; nach links: Intensität wird schwächer. Anschließend **[Eingabe]** drücken.

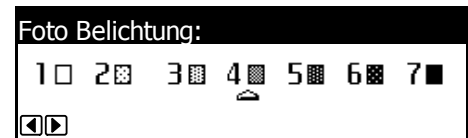

4 Taste **[Zurücks.]** drücken. Die Einstiegsanzeige zum Kopieren wird aufgerufen.

Gruppieren

Wenn der optionale *automatische Vorlageneinzug* installiert ist, kann der Modus *Gruppieren* als Grundeinstellung festgelegt werden.

HINWEIS: Diese Option wird nur angezeigt, wenn der optionale *automatische Vorlageneinzug* installiert ist.

1 Die Anzeige *Grundstellung Kopierer* aufrufen.

2 Mithilfe der Pfeiltasten ▲ oder ▼ die Option *Gruppieren* auswählen und **[Eingabe]** drücken.

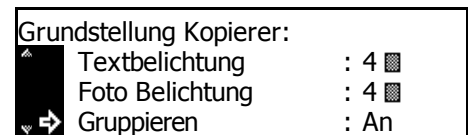

3 Mithilfe der Pfeiltasten ▲ oder ▼ die Option *An* oder *Aus* auswählen und **[Eingabe]** drücken.



4 Taste **[Zurücks.]** drücken. Die Einstiegsanzeige zum Kopieren wird aufgerufen.

Versatz

Dient zur Auswahl des *Versatz*-Modus als Grundeinstellung.

1 Die Anzeige *Grundstellung Kopierer* aufrufen.

2 Mithilfe der Pfeiltasten ▲ oder ▼ die Option *Versatz* auswählen und **[Eingabe]** drücken.

Grundstellung Kopierer:	
▲	Foto Belichtung : 4
	Gruppieren : An
▼ →	Versatz : Aus

3 Mithilfe der Pfeiltasten ▲ oder ▼ die Option *An* oder *Aus* auswählen und **[Eingabe]** drücken.

Versatz:	
→ * 1	Aus
2	An

4 Taste **[Zurücks.]** drücken. Die Einstiegsanzeige zum Kopieren wird aufgerufen.

Auto Rotieren

Dient zur Auswahl des Modus *Auto Rotieren* als Grundeinstellung.

1 Die Anzeige *Grundstellung Kopierer* aufrufen.

2 Mithilfe der Pfeiltasten ▲ oder ▼ die Option *Auto Rotieren* auswählen und **[Eingabe]** drücken.

Grundstellung Kopierer:	
▲	Gruppieren : An
	Versatz : Aus
▼ →	Auto Rotieren : An

3 Mithilfe der Pfeiltasten ▲ oder ▼ die Option *An* oder *Aus* auswählen und **[Eingabe]** drücken.

Automatisch Rotieren:	
1	Aus
→ * 2	An

4 Taste **[Zurücks.]** drücken. Die Einstiegsanzeige zum Kopieren wird aufgerufen.

Standardwert für Randbreite

Dient zum Einstellen des Standardwerts für die *Randbreite*.

1 Die Anzeige *Grundstellung Kopierer* aufrufen.

2 Mithilfe der Pfeiltasten ▲ oder ▼ die Randbreite auswählen und **[Eingabe]** drücken.

Grundstellung Kopierer:	
▲	Versatz : Aus
	Auto Rotieren : An
▼ →	Randbreite : 6mm

- 3 Mithilfe der Pfeiltasten ▲ oder ▼ die Standardrandbreite auswählen. Es kann eine Breite von 1 mm bis 18 mm in 1-mm-Schritten ausgewählt werden. Anschließend **[Eingabe]** drücken.

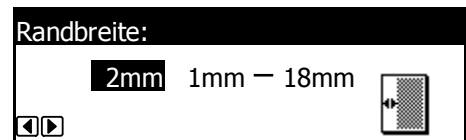

- 4 Taste **[Zurücks.]** drücken. Die Einstiegsanzeige zum Kopieren wird aufgerufen.

Standardwert für Randlöschbreite

Dient zum Einstellen des Standardwerts für die *Randlöschbreite*.

- 1 Die Anzeige *Grundstellung Kopierer* aufrufen.

- 2 Mithilfe der Pfeiltasten ▲ oder ▼ die Option *Randlöschbreite* auswählen und **[Eingabe]** drücken.

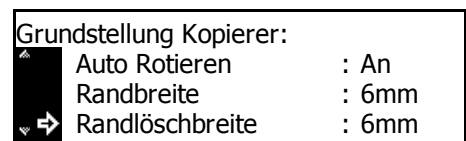

- 3 Mithilfe der Pfeiltasten ▲ oder ▼ den Standardwert für die *Randlöschbreite* auswählen. Es kann eine Breite von 1 mm bis 18 mm in 1-mm-Schritten ausgewählt werden. Anschließend **[Eingabe]** drücken.

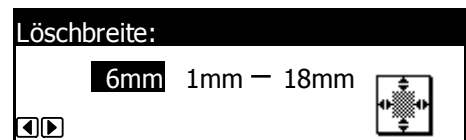

- 4 Taste **[Zurücks.]** drücken. Die Einstiegsanzeige zum Kopieren wird aufgerufen.

Kopierlimit

Dient zum Einstellen des Grenzwerts für die jeweils auswählbare Anzahl der Kopien.

- 1 Die Anzeige *Grundstellung Kopierer* aufrufen.

- 2 Mithilfe der Pfeiltasten ▲ oder ▼ die Option *Kopierlimit* auswählen und **[Eingabe]** drücken.

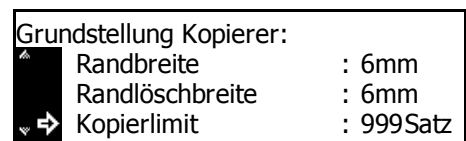

- 3 Die Anzahl der Exemplare (1 bis 999) über die Zifferntasten eingeben und **[Eingabe]** drücken.

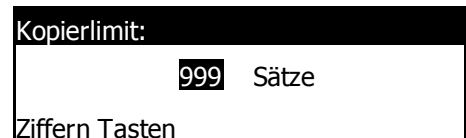

- 4 Taste **[Zurücks.]** drücken. Die Einstiegsanzeige zum Kopieren wird aufgerufen.

Schwarzlinienkorrektur

Schwarze Streifen, die auf Kopien aus dem optionalen *automatischen Vorlageneinzug* erscheinen, jedoch nicht im Originalbild enthalten sind, können korrigiert werden. Die *Schwarzlinienkorrektur* reduziert die Reproduzierbarkeit feiner Zeichen. Daher wird empfohlen, die werkseitige Grundeinstellung zu verwenden.

Zum Verwenden der *Schwarzlinienkorrektur* zunächst die Option *Schwach* auswählen. Wenn die schwarzen Streifen nicht weniger werden, die Option *Kräftig* auswählen.

1 Die Anzeige *Grundstellung Kopierer* aufrufen.

2 Mithilfe der Pfeiltasten ▲ oder ▼ die Option *Schwarzlinienkor* auswählen und **[Eingabe]** drücken.

Grundstellung Kopierer:	
↖	Randlöschbreite : 6mm
	Kopierlimit : 999Satz
→	Schwarzlinienkor : Keine

3 Mithilfe der Pfeiltasten ▲ oder ▼ die Option *Keine*, *Schwach* oder *Kräftig* auswählen und **[Eingabe]** drücken.

Schwarzlinienkor:	
→*1	Keine
2	Schwach
3	kräftig

4 Taste **[Zurücks.]** drücken. Die Einstiegsanzeige zum Kopieren wird aufgerufen.

Gerätegrundeinstellungen

Das Gerät wird nach der Aufwärmzeit oder nach Drücken der Taste *Reset* in den *Bereitschaftsbetrieb* versetzt. Die Optionen und Einstellungen, die im *Bereitschaftsbetrieb* wiederhergestellt werden, sind die Grundeinstellungen.

Anhand der folgenden Anweisungen können die Grundeinstellungen den jeweiligen Anforderungen angepasst werden.

Folgende Einstellungen stehen zur Verfügung:

- Automatischer Kassettenwechsel
- Papierformat (Kassette 1 bis 4)
- Papiertyp (Kassette 1 bis 4)
- Bestätigungsanzeige für Universalzufuhr
- Papiergewicht für Papiertyp
- Duplexdruck für Papiertyp
- Benutzerdefinierter Papiertyp
- Originalausrichtung
- Ruhemoduszeit
- Energiesparmodus-Zeit
- Kopieausgabefach
- Faxausgabefach
- Standardbetriebsart
- Tastenton
- Datum/Zeit
- Displaykontrast einstellen
- Verwaltungscode für Administrator ändern
- Ruhemodus
- Automatisches Zurücksetzen
- Rücksetzzeit
- Flüsterbetrieb
- Geräte Admin Code ändern

Auf die Anzeige "Gerätegrundeinstellung" zugreifen

Die Anzeige *Gerätegrundeinstellung* wird wie folgt aufgerufen:

1 Taste **[System Menü / Zähler]** drücken.

2 Mithilfe der Pfeiltasten ▲ oder ▼ die Option *Gerätegrundeinstellung* auswählen und **[Eingabe]** drücken.

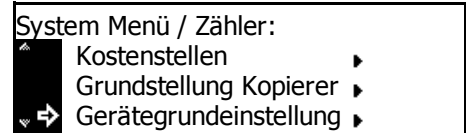

3 Den vierstelligen Verwaltungscode über die Zifferntastatur eingeben.

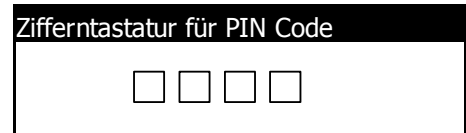

HINWEIS: Die werkseitige Voreinstellung des Verwaltungscode ist modellabhängig:

18-Seiten/Minute Modell = 1800 und für das
 22-Seiten/Minute Modell = 2200.

Dieser Code kann beliebig geändert werden. Weiteres hierzu siehe *Verwaltungscode für Administrator ändern auf Seite 3-26*.

Bei Eingabe des richtigen Codes wird die Anzeige *Gerätegrundeinstellung* aufgerufen.

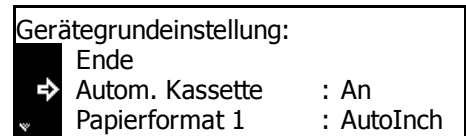

4 Die gewünschten Optionen auf die Grundeinstellungen zurücksetzen (siehe *Seite 3-4*).

HINWEIS: Die aktuelle Einstellung ist durch ein Sternchen (*) gekennzeichnet.

Automatischer Kassettenwechsel

Wenn mehrere Kassetten dasselbe Papierformat enthalten und das Papier in einer Kassette während des Kopiervorgangs ausgeht, schaltet die Funktion *Automatischer Kassettenwechsel* die Papierzufuhr von der leeren Kassette auf eine andere Kassette um, die Papier desselben Formats und derselben Ausrichtung enthält.

Um den Wechsel auf eine Kassette mit Papier anderen Formats zu verhindern, die Option *An/nur gleicher Papiertyp* auswählen.

HINWEIS: Um diese Funktion auf dem 18-S/Min-Modell verwenden zu können, muss die *optionale Papierzufuhr* installiert sein.

1 Die Anzeige *Gerätegrundeinstellung* aufrufen.

2 Mithilfe der Pfeiltasten ▲ oder ▼ die Option *Autom. Kassette* auswählen und **[Eingabe]** drücken.

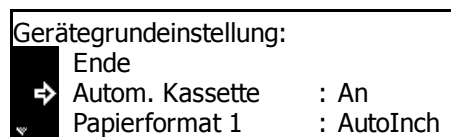

3 Mithilfe der Pfeiltasten ▲ oder ▼ die Option *An/Alle Papiertypen*, *An/nur gleiche Papiertyp* oder *Aus* auswählen und **[Eingabe]** drücken.

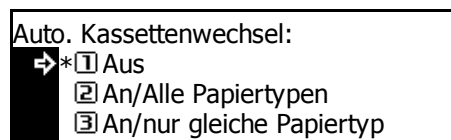

4 Taste **[Zurücks.]** drücken. Die Einstiegsanzeige zum Kopieren wird aufgerufen.

Papierformat (Kassette 1 bis 4)

Zum Einstellen der Papierformate für Kassetten 1 bis 4. Um das Papierformat automatisch zu erkennen, auf *Automatisch/Zentimeter* oder *Automatisch/Inch* setzen.

HINWEIS: Beim 18-S/Min-Modell gehören Kassette 2 bis 4 zur optionalen Papierzufuhr. Beim 22-S/Min-Modell gehören Kassette 3 bis 4 zur optionalen *Papierzufuhr*. Diese Einstellung wird nur angezeigt, wenn die optionale *Papierzufuhr* installiert ist.

1 Die Anzeige *Gerätegrundeinstellung* aufrufen.

2 Für jede Kassette ist eine *Papierformat*-Option verfügbar. Mithilfe der Pfeiltasten ▲ oder ▼ die gewünschte *Papierformat*-Option auswählen und **[Eingabe]** drücken.

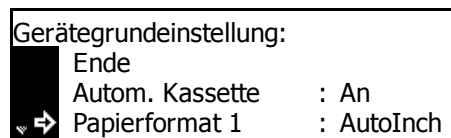

- 3** Mithilfe der Pfeiltasten ▲ oder ▼ die Option *Automatisch/Zentimeter*, *Automatisch/Inch* oder ein Papierformat auswählen und **[Eingabe]** drücken.

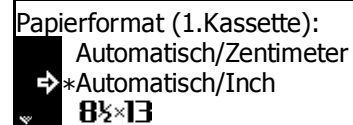

Papierformat (1.Kassette):
 Automatisch/Zentimeter
 → *Automatisch/Inch
 8 1/2 x 13

- 4** Taste **[Zurücks.]** drücken. Die Einstiegsanzeige zum Kopieren wird aufgerufen.

Papiertyp (Kassette 1 bis 4)

Dient zum Einstellen der Papiertypen für Kassetten 1 bis 4.

Folgende Papiertypen können eingestellt werden: *Normalpapier*, *Vordrucke*, *Feinpapier*, *Recycling*, *Grob*, *Briefpapier*, *Farbig*, *Gelocht*, *hohe Qualität* und *Anwenderdefiniert 1-8*.

HINWEIS: Beim 18-S/Min-Modell gehören Kassette 2 bis 4 zur optionalen Papierzufuhr. Beim 22-S/Min-Modell gehören Kassette 3 bis 4 zur optionalen *Papierzufuhr*. Diese Einstellung wird nur angezeigt, wenn die optionale *Papierzufuhr* installiert ist.

- 1** Die Anzeige *Gerätegrundeinstellung* aufrufen.

- 2** Für jede Kassette ist eine *Papiertyp*-Option verfügbar. Mithilfe der Pfeiltasten ▲ oder ▼ die gewünschte *Papiertyp*-Option auswählen und **[Eingabe]** drücken.

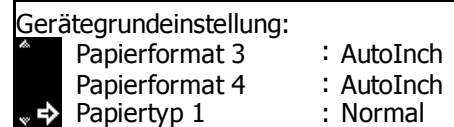

Gerätegrundeinstellung:
 ▲ Papierformat 3 : AutoInch
 ▼ → Papierformat 4 : AutoInch
 ▼ Papiertyp 1 : Normal

- 3** Mithilfe der Pfeiltasten ▲ oder ▼ den Papiertyp auswählen und **[Eingabe]** drücken.

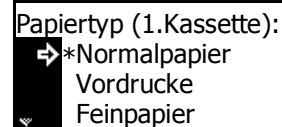

Papiertyp (1.Kassette):
 → *Normalpapier
 Vordrucke
 ▼ Feinpapier

- 4** Taste **[Zurücks.]** drücken. Die Einstiegsanzeige zum Kopieren wird aufgerufen.

Bestätigungsanzeige für Universalzufuhr

Mit dieser Option kann ausgewählt werden, ob die Anzeige *Papierformat in Univ.-Zufuhr* aufgerufen werden soll, wenn die Taste *Papierwahl* zum Auswählen der *Universalzufuhr* gedrückt wird.

1 Die Anzeige *Gerätegrundeinstellung* aufrufen.

2 Mithilfe der Pfeiltasten ▲ oder ▼ die Option *Uni.Zuf. prüfen* auswählen und **[Eingabe]** drücken.

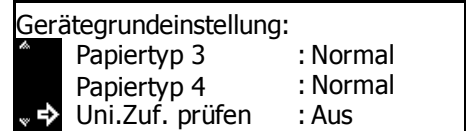

3 Mithilfe der Pfeiltasten ▲ oder ▼ die Option *An* oder *Aus* auswählen und **[Eingabe]** drücken.

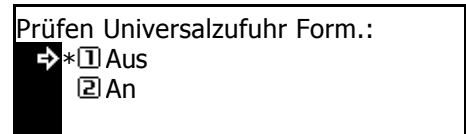

4 Taste **[Zurücks.]** drücken. Die Einstiegsanzeige zum Kopieren wird aufgerufen.

Papiergewicht für Papiertyp

Dient zum Einstellen des *Papiergewichts* für die einzelnen *Papiertypen*.

Folgende Papiergewichte können eingestellt werden: *Superschwer*, *Schwer 3*, *Schwer 2*, *Schwer 1*, *Normal 3*, *Normal 2*, *Normal 1* und *Leicht*.

1 Die Anzeige *Gerätegrundeinstellung* aufrufen.

2 Mithilfe der Pfeiltasten ▲ oder ▼ die Option *Papier (Gewicht)* auswählen und **[Eingabe]** drücken.

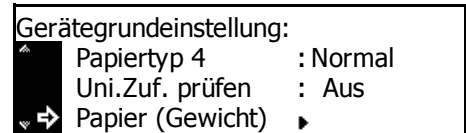

3 Mithilfe der Pfeiltasten ▲ oder ▼ den Papiertyp auswählen und **[Eingabe]** drücken.

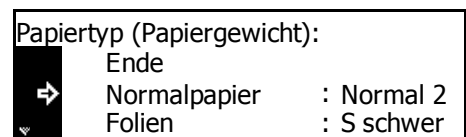

4 Mithilfe der Pfeiltasten ▲ oder ▼ das Papiergewicht auswählen und **[Eingabe]** drücken.

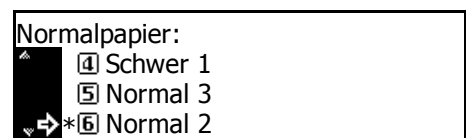

Gewicht für die übrigen Papiertypen auf dieselbe Weise einstellen.

- 5** Nach dem Ändern der Einstellungen mithilfe der Pfeiltasten ▲ oder ▼ die Option *Ende* auswählen und **[Eingabe]** drücken.

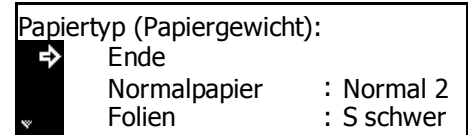

- 6** Taste **[Zurücks.]** drücken. Die Einstiegsanzeige zum Kopieren wird aufgerufen.

Duplexdruck für Papiertyp

Dient zum Einstellen der Verwendung von benutzerdefiniertem Papier (1 bis 8) für Duplexdruck.

- 1** Die Anzeige *Gerätegrundeinstellung* aufrufen.

- 2** Mithilfe der Pfeiltasten ▲ oder ▼ die Option *Papier (2seitig)* auswählen und **[Eingabe]** drücken.

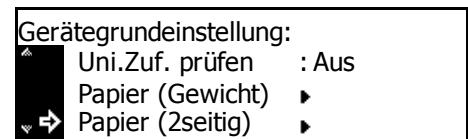

- 3** Mithilfe der Pfeiltasten ▲ oder ▼ den Papiertyp auswählen und **[Eingabe]** drücken.

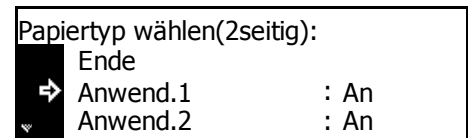

- 4** Mithilfe der Pfeiltasten ▲ oder ▼ die Option *An* oder *Aus* auswählen und **[Eingabe]** drücken.



- 5** Nach dem Ändern der Einstellungen mithilfe der Pfeiltasten ▲ oder ▼ die Option *Ende* auswählen und **[Eingabe]** drücken.

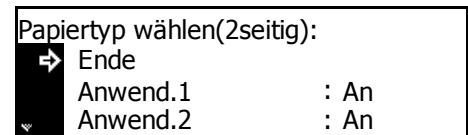





- 6** Taste **[Zurücks.]** drücken. Die Einstiegsanzeige zum Kopieren wird aufgerufen.

Benutzerdefinierter Papiertyp

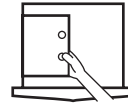
Das Drucken auf vorgelochtem, vorgedrucktem oder Briefpapier im einseitigen und zweiseitigen Modus über dieselbe Papierzufuhr kann zu fehlplatzierten Löchern oder falscher Ausrichtung auf beiden Seiten führen. Die Option *Druckausrichtung* auswählen, um die Ausrichtung für einseitigen und zweiseitigen Druck anzupassen.

Beispiel: Das Papier wird wie in der Abbildung gezeigt eingestellt.



Einstellung	Einseitiger Druck	Zweiseitiger Druck
Druckausrichtung		
Schnelle Betriebsart		

HINWEIS: Durch Auswahl von *Druckausrichtung* wird die Geschwindigkeit des einseitigen Drucks leicht reduziert.

Bei Auswahl von *Druckausrichtung* Papier wie in Abbildung A gezeigt mit der ersten Seite nach unten einlegen. Wenn der optionale *Finisher* installiert ist, das Papier wie in Abbildung B gezeigt mit der ersten Seite nach unten einlegen.

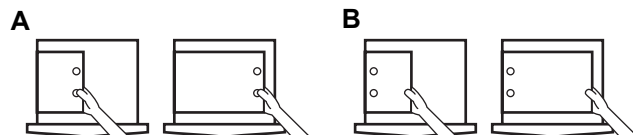

Wenn der optionale *Finisher* installiert ist, kann der Heftmodus je nach Heftposition eine falsche Druckausrichtung verursachen.

1 Die Anzeige *Gerätegrundeinstellung* aufrufen.

2 Mithilfe der Pfeiltasten ▲ oder ▼ die Option *Spezif Pap. Sorte* auswählen und **[Eingabe]** drücken.

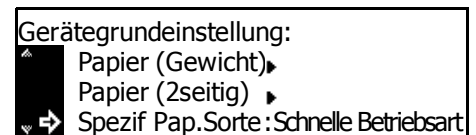

3 Mithilfe der Pfeiltasten ▲ oder ▼ die Option *Druckausrichtung* oder *Schnelle Betriebsart* auswählen und **[Eingabe]** drücken.

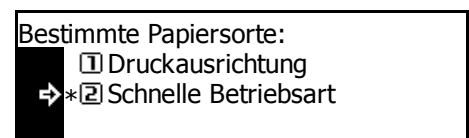

- 4 Taste **[Zurücks.]** drücken. Die Einstiegsanzeige zum Kopieren wird aufgerufen.

Originalausrichtung

Dient zum Einstellen der standardmäßigen *Originalausrichtung*.

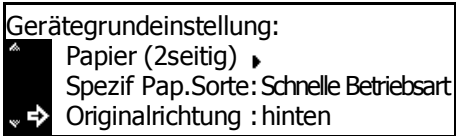
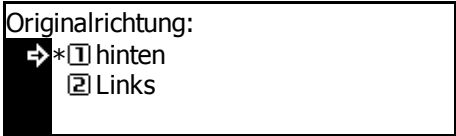
- 1 Die Anzeige *Gerätegrundeinstellung* aufrufen.
- 2 Mithilfe der Pfeiltasten ▲ oder ▼ die Option *Originalrichtung* auswählen und **[Eingabe]** drücken.
 
- 3 Mithilfe der Pfeiltasten ▲ oder ▼ die Option *Hinten* oder *Links* auswählen und **[Eingabe]** drücken.
 
- 4 Taste **[Zurücks.]** drücken. Die Einstiegsanzeige zum Kopieren wird aufgerufen.

Ruhemoduszeit

Dient zum Einstellen der Zeit, die vergeht, bevor sich der *Ruhemodus* einschaltet, sofern diese Funktion aktiviert ist.

Folgende Zeiten können eingestellt werden:

- 1 bis 120 Minuten (in 1-Minuten-Schritten)

HINWEIS: Bei häufiger Verwendung des Geräts wird empfohlen, eine längere Zeit einzustellen.

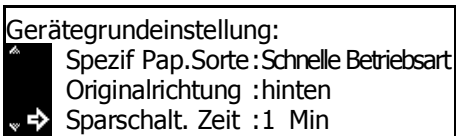
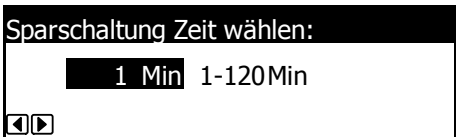
- 1 Die Anzeige *Gerätegrundeinstellung* aufrufen
- 2 Mithilfe der Pfeiltasten ▲ oder ▼ die Option *Sparschalt. Zeit* auswählen und **[Eingabe]** drücken.
 
- 3 Mit den Pfeiltasten < oder > die gewünschte Zeit (1 bis 240 Minuten oder 1 bis 120 Minuten) auswählen und **[Eingabe]** drücken.
 
- 4 Taste **[Zurücks.]** drücken. Die Einstiegsanzeige zum Kopieren wird aufgerufen.

Energiesparmodus-Zeit

Dient zum Einstellen der Zeit, die vergeht, bevor der *Energiesparmodus* automatisch aktiviert wird.

Folgende Zeiten können eingestellt werden:

- 1 bis 120 Minuten (in 1-Minuten-Schritten)

1 Die Anzeige *Gerätegrundeinstellung* aufrufen.

2 Mithilfe der Pfeiltasten ▲ oder ▼ die Option *Sparschaltung* auswählen und **[Eingabe]** drücken.

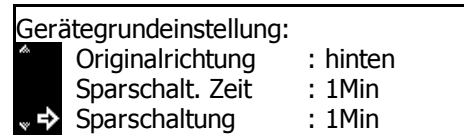

3 Mit den Pfeiltasten < oder > die gewünschte Zeit (1 bis 240 Minuten oder 1 bis 120 Minuten) auswählen und **[Eingabe]** drücken.

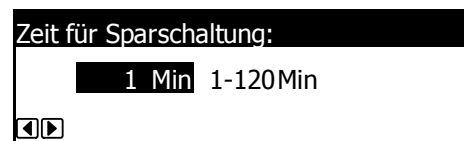

4 Taste **[Zurücks.]** drücken. Die Einstiegsanzeige zum Kopieren wird aufgerufen.

Kopieausgabefach

Dient zum Einstellen des Ausgabefachs, das beim Kopieren vorrangig verwendet werden soll.

Option	Ausgabefach
Ober Abl	Ausgabefach am Gerätehauptteil
Finisher	Optionaler <i>Finisher</i>
Job Sep.	Optionales <i>Auftragstrennfach</i>

HINWEIS: Diese Option wird nur angezeigt, wenn der optionale *Finisher* oder das *Auftragstrennfach* installiert ist.

1 Die Anzeige *Gerätegrundeinstellung* aufrufen.

2 Mithilfe der Pfeiltasten ▲ oder ▼ die Option *Ausgabe Kopie* auswählen und **[Eingabe]** drücken.

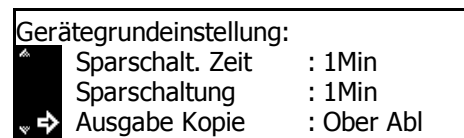

- 3** Mithilfe der Pfeiltasten ▲ oder ▼ das gewünschte Ausgabefach auswählen und **[Eingabe]** drücken.

Ausgabe für Kopie:
 →***[1]** Ober Abl
[2] Finisher

- 4** Taste **[Zurücks.]** drücken. Die Einstiegsanzeige zum Kopieren wird aufgerufen.

Faxausgabefach

Dient zum Einstellen des Ausgabefachs, das für empfangene Faxdaten und verschiedene Berichte vorrangig verwendet werden soll.

Option	Ausgabefach
Ober Abl	Ausgabefach am Gerätehauptteil
Finisher	Optionaler <i>Finisher</i>
Job Sep.	Optionales <i>Auftragstrennfach</i>

HINWEIS: Diese Option wird nur angezeigt, wenn das optionale Faxmodul und der *Finisher* bzw. das *Auftragstrennfach* installiert sind.

- 1** Die Anzeige *Gerätegrundeinstellung* aufrufen.

- 2** Mithilfe der Pfeiltasten ▲ oder ▼ die Option *Ausgabefach Fax* auswählen und **[Eingabe]** drücken.

Gerätegrundeinstellung:
 ▲ Sparschaltung : 1Min
 Ausgabe Kopie : Ober Abl
 ▼ →***[1]** Ausgabefach Fax : Ober Abl

- 3** Mithilfe der Pfeiltasten ▲ oder ▼ das gewünschte Ausgabefach auswählen und **[Eingabe]** drücken.

Ausgabefach für Fax:
 →***[1]** Ober Abl
[2] Finisher

- 4** Taste **[Zurücks.]** drücken. Die Einstiegsanzeige zum Kopieren wird aufgerufen.

Standardbetriebsart

Dient zur Auswahl der Standardanzeige, die beim Einschalten der Stromversorgung aufgerufen werden soll. Die *Kopieranzeige* oder die *Faxanzeige* stehen zur Auswahl.

HINWEIS: Diese Option wird nur angezeigt, wenn das optionale *Faxmodul* installiert ist.

1 Die Anzeige *Gerätegrundeinstellung* aufrufen.

2 Mithilfe der Pfeiltasten ▲ oder ▼ die Option *Hauptanwendung* auswählen und **[Eingabe]** drücken.

Gerätegrundeinstellung:
 Ausgabe Kopie : Ober Abl
 Ausgabefach Fax : Ober Abl
 Hauptanwendung : Kopie

3 Mithilfe der Pfeiltasten ▲ oder ▼ die Option *Kopiermodus* oder *Faxmodus* auswählen und **[Eingabe]** drücken.

Hauptbetriebsart wählen:
 *1 Kopiermodus
 2 Faxmodus

4 Taste **[Zurücks.]** drücken. Die Einstiegsanzeige zum Kopieren wird aufgerufen.

Tastenton

Dient zum Aktivieren eines Tons, der beim Drücken der Tasten auf dem *Bedienfeld* erklingt.

1 Die Anzeige *Gerätegrundeinstellung* aufrufen.

2 Mithilfe der Pfeiltasten ▲ oder ▼ die Option *Tastentpiep AnAus* auswählen und **[Eingabe]** drücken.

Gerätegrundeinstellung:
 Sparschalt. Zeit : 1Min
 Sparschaltung : 1Min
 Tastentpiep AnAus : An

3 Mithilfe der Pfeiltasten ▲ oder ▼ die Option *Aus* oder *An* auswählen und **[Eingabe]** drücken.

Tastentpiep AnAus:
 1 Aus
 *2 An

4 Taste **[Zurücks.]** drücken. Die Einstiegsanzeige zum Kopieren wird aufgerufen.

Datum/Zeit

Dient zum Einstellen des aktuellen Datums und der Uhrzeit, des Zeitunterschieds zur *Greenwich Mean Time (GMT)* und der Sommerzeit.

- 1 Die Anzeige *Gerätegrundeinstellung* aufrufen.
- 2 Mithilfe der Pfeiltasten ▲ oder ▼ die Option *Tag/Zeit* auswählen und **[Eingabe]** drücken.

Gerätegrundeinstellung:	
Sparschaltung	: 1 Min
Tastenpiep AnAus	: An
Tag/Zeit	: 06:33
- 3 Mithilfe der Pfeiltasten ▲ oder ▼ die *Zeitzone* auswählen.
Den Zeitunterschied zur *Greenwich Mean Time (+ 1 Std.)* über die Tasten < bzw. > einstellen.

Tag/Zeit:	
Zeit	: 06:33
Sommerzeit	: Aus
Zeitzone	: GMT+00:00 ◀▶
- 4 Mithilfe der Pfeiltasten ▲ oder ▼ die Option *Zeit* auswählen.
Die aktuelle Uhrzeit über die Tasten < bzw. > einstellen.

Tag/Zeit:	
End	
Zeit	: 06:33 ◀▶
Sommerzeit	: Aus
- 5 Mithilfe der Pfeiltasten ▲ oder ▼ die Option *Sommerzeit* auswählen.
Sommerzeit über < bzw. > aktivieren bzw. deaktivieren.

Tag/Zeit:	
End	
Zeit	: 06:33
Sommerzeit	: Aus ◀▶
- 6 Mithilfe der Pfeiltasten ▲ oder ▼ die Option *Jahr* auswählen.
Jahr über < bzw. > einstellen.

Tag/Zeit:	
Sommerzeit	: Aus
Zeitzone	: GMT+00:00
Jahr	: 7 ◀▶
- 7 Mithilfe der Pfeiltasten ▲ oder ▼ die Option *Monat* auswählen.
Monat über < bzw. > einstellen.

Tag/Zeit:	
Zeitzone	: GMT+00:00
Jahr	: 7
Monat	: 11 ◀▶
- 8 Mithilfe der Pfeiltasten ▲ oder ▼ die Option *Tag* auswählen.
Tag über < bzw. > einstellen.

Tag/Zeit:	
Jahr	: 7
Monat	: 11
Tag	: 28 ◀▶
- 9 Nach Abschluss der Eingaben über die Pfeiltasten ▲ oder ▼ die Option *Ende* auswählen und **[Eingabe]** drücken.

Tag/Zeit:	
End	
Zeit	: 06:33
Sommerzeit	: Aus
- 10 Taste **[Zurücks.]** drücken. Die Einstiegsanzeige zum Kopieren wird aufgerufen.

Displaykontrast einstellen

Dient zum Einstellen des *Displaykontrasts* (bei Bedarf).

1 Die Anzeige *Gerätegrundeinstellung* aufrufen.

2 Mithilfe der Pfeiltasten ▲ oder ▼ die Option *Anzeigenstärke* auswählen und **[Eingabe]** drücken.

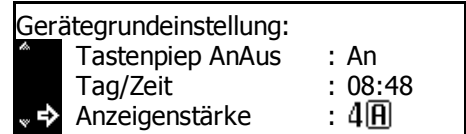

3 Mithilfe der Pfeiltasten < oder > den Kontrast einstellen. Nach rechts: Kontrast wird stärker; nach links: Kontrast wird schwächer. Anschließend **[Eingabe]** drücken.

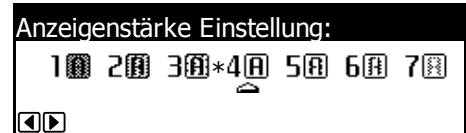

4 Taste **[Zurücks.]** drücken. Die Einstiegsanzeige zum Kopieren wird aufgerufen.

Verwaltungscode für Administrator ändern

Der vierstellige *Verwaltungscode* für den Geräteadministrator kann geändert werden.

WICHTIG: Wird der *Verwaltungscode* geändert, sollte er auf jeden Fall notiert werden. Wurde der Code vergessen, *Kundendienst* verständigen.

HINWEIS: Die werkseitige Voreinstellung des Verwaltungscode ist modellabhängig:

18-Seiten/Minute-Modell = 1800 und für das

22-Seiten/Minute-Modell = 2200.

1 Mithilfe der Pfeiltasten ▲ oder ▼ die Option *PIN Code ändern* oder *MGMT Code* auswählen.

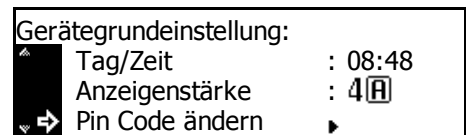

HINWEIS: Bei metrischen Geräten wird diese Option als *MGMT-Codeeintrag* angezeigt.

2 Den neuen *Administrator-Verwaltungscode* über die Zifferntasten eingeben und **[Eingabe]** drücken.

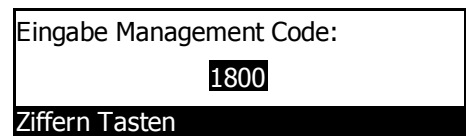

3 Taste **[Zurücks.]** drücken. Die Einstiegsanzeige zum Kopieren wird aufgerufen.

Ruhemodus

Diese Option dient zum automatischen Aktivieren des Ruhemodus nach Ablauf einer voreingestellten Zeit, in der das Gerät nicht verwendet wurde.

HINWEIS: Diese Einstellung wird nur in US Modellen angezeigt.

Wenn der *Ruhemodus* zu Arbeitsunterbrechungen führt, sollte die Funktion nicht gleich deaktiviert werden, sondern ein längerer Zeitraum ausprobiert werden. Wird diese Funktion deaktiviert, wird sie nicht angezeigt.

1 Die Anzeige *Gerätegrundeinstellung* aufrufen.

2 Mithilfe der Pfeiltasten ▲ oder ▼ die Option *Auto Sparmodus* auswählen und **[Eingabe]** drücken.

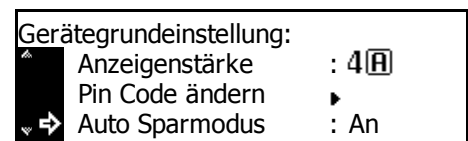

3 Mithilfe der Pfeiltasten ▲ oder ▼ die Option *An* oder *Aus* auswählen und **[Eingabe]** drücken.

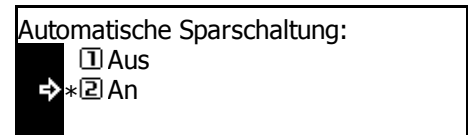

4 Taste **[Zurücks.]** drücken. Die Einstiegsanzeige zum Kopieren wird aufgerufen.

Automatisches Zurücksetzen

Durch das *automatische Zurücksetzen* werden nach Ablauf einer bestimmten Zeit nach dem Beenden des Kopiervorgangs (zwischen 10 und 270 Sekunden) die Grundeinstellungen des Geräts wiederhergestellt. Kopien können kontinuierlich mit denselben Einstellungen (z. B. Kopiermodus, Auflage und Belichtungsmodus) erstellt werden, wenn der Auftrag vor Aktivierung der *automatischen Rücksetzfunktion* gestartet wird.

1 Die Anzeige *Gerätegrundeinstellung* aufrufen.

2 Mithilfe der Pfeiltasten ▲ oder ▼ die Option *Auto. Löschen* auswählen und **[Eingabe]** drücken.

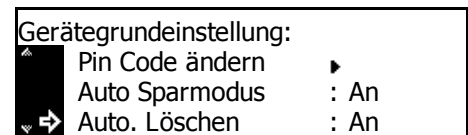

3 Mithilfe der Pfeiltasten ▲ oder ▼ die Option *An* oder *Aus* auswählen und **[Eingabe]** drücken.

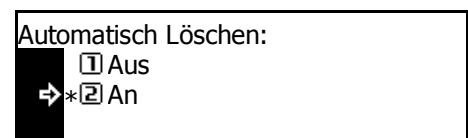

4 Taste **[Zurücks.]** drücken. Die Einstiegsanzeige zum Kopieren wird aufgerufen.

Rücksetzzeit

Dient zum Einstellen der Zeit, die vom Beenden des Kopiervorgangs bis zur Aktivierung der *automatischen Rücksetzfunktion* (sofern aktiviert) vergeht.

Die Zeit lässt sich folgendermaßen einstellen: *10 bis 270 Sekunden (in 10-Sekunden-Schritten)*

HINWEIS: Diese Option wird nicht angezeigt, wenn die *automatische Rücksetzfunktion* deaktiviert (*Aus*) ist.

1 Die Anzeige *Gerätegrundeinstellung* aufrufen.

2 Mithilfe der Pfeiltasten ▲ oder ▼ die Option *Rückstellzeit* auswählen und **[Eingabe]** drücken.

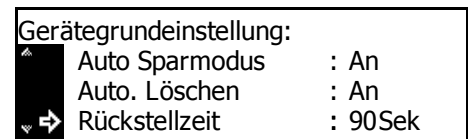

3 Mithilfe der Pfeiltasten < oder > die Zeit (10 bis 270 Sekunden) auswählen und **[Eingabe]** drücken.



4 Taste **[Zurücks.]** drücken. Die Einstiegsanzeige zum Kopieren wird aufgerufen.

Flüsterbetrieb

Dieser Modus verringert die Betriebsgeräusche der Maschine.

1 Die Anzeige *Gerätegrundeinstellung* aufrufen.

2 Mithilfe der Pfeiltasten ▲ oder ▼ die Option *Geräusch-red.* auswählen und **[Eingabe]** drücken.

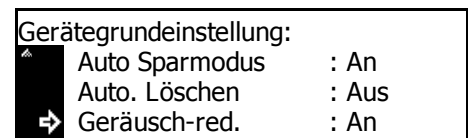

3 Mithilfe der Pfeiltasten ▲ oder ▼ die Option *An* oder *Aus* auswählen und **[Eingabe]** drücken.

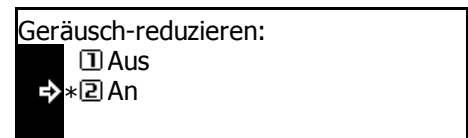

4 Taste **[Zurücks.]** drücken. Die Einstiegsanzeige zum Kopieren wird aufgerufen.

Zähler anzeigen und drucken

Es ist möglich, die Zähler auf dem *Bedienfeld* anzuzeigen und einen Zählerbericht zu drucken.

Zähler anzeigen

HINWEIS: Der *Ausgabezähler* und der *Scannerzähler* können angezeigt werden.

1 Taste **[System Menü / Zähler]** drücken.

2 Mithilfe der Pfeiltasten ▲ oder ▼ die Option *Zähler prüfen* auswählen und **[Eingabe]** drücken.

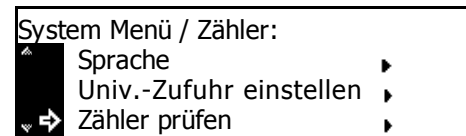

3 Mithilfe der Pfeiltasten ▲ oder ▼ die Option *Ausgabezähler* oder *Scannerzähler* auswählen und **[Eingabe]** drücken.

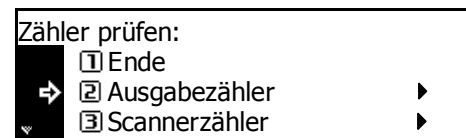

4 Mithilfe der Pfeiltasten ▲ oder ▼ die Zähler anzeigen.

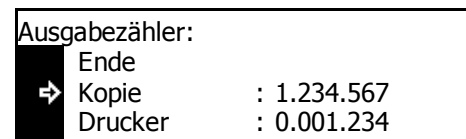

5 Nach dem Anzeigen der Zähler mithilfe der Pfeiltasten ▲ oder ▼ die Option *Ende* auswählen und **[Eingabe]** drücken.

6 Taste **[Zurücks.]** drücken. Die Einstiegsanzeige zum Kopieren wird aufgerufen.

Zählerbericht drucken

HINWEIS: Zum Drucken des Zählerberichts A4-Papier in die Kassette einlegen.

1 Taste **[System Menü / Zähler]** drücken.

2 Mithilfe der Pfeiltasten ▲ oder ▼ die Option *Zähler prüfen* auswählen und **[Eingabe]** drücken.

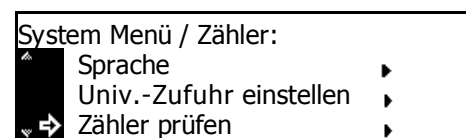

- 3** Mithilfe der Pfeiltasten ▲ oder ▼ die Option *Zählerreport drucken* auswählen und **[Eingabe]** drücken.

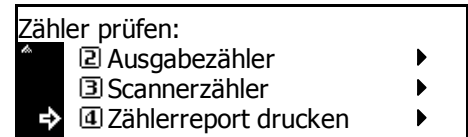

Der Zählerbericht wird gedruckt.

- 4** Taste **[Zurücks.]** drücken. Die Einstiegsanzeige zum Kopieren wird aufgerufen.

Berichtausgabe

Die Berichte sind zur Erstellung von Statistiken und Admin-Berichten hilfreich. Die folgenden Berichte können über das *Bedienfeld* ausgegeben werden:

Tonerbedeckungsbericht

HINWEIS: Vor dem Drucken eines Berichts A4-Papier in die Kassette einlegen.

Ein Tonerbedeckungsbericht gibt die Anzahl der gedruckten Seiten und den durchschnittlichen Schwarzgehalt pro Papierformat an. Folgende Optionen stehen zur Verfügung:

- *Digitale Tonerdeckung Gesamt*
- *Digitale Tonerdeckung Kopie*
- *Digitale Tonerdeckung Druck*
- *Digitale Tonerdeckung Fax*

1 Taste **[System Menü / Zähler]** drücken.

2 Mithilfe der Pfeiltasten **▲** oder **▼** die Option *Bericht drucken* auswählen und **[Eingabe]** drücken.

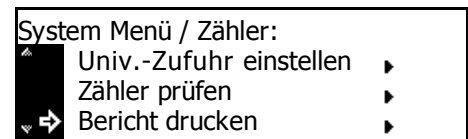

3 Mithilfe der Pfeiltasten **▲** oder **▼** den zu druckenden Bericht auswählen und die **[Eingabe]** drücken.

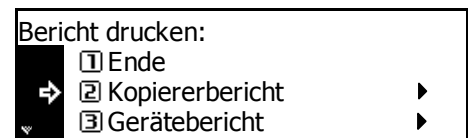

Der Bericht wird gedruckt.

4 Taste **[Zurücks.]** drücken. Die Einstiegsanzeige zum Kopieren wird aufgerufen.

Sprache

Falls gewünscht, kann die Anzeigesprache geändert werden. Auf dem Gerät stehen ab Werk folgende Sprachen zur Verfügung:

- Englisch, Französisch (Français), Deutsch (Deutsch), Italienisch (Italiano), Höllandisch (Nederlands), Spanisch (Español), Russisch (Русский), und Portugiesisch (Português)

1 Taste **[System Menü / Zähler]** drücken.

2 Mithilfe der Pfeiltasten ▲ oder ▼ die Option *Sprache* auswählen und **[Eingabe]** drücken.

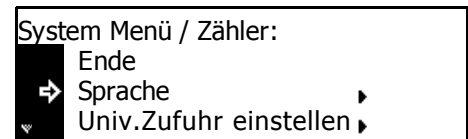

3 Mithilfe der Pfeiltasten ▲ oder ▼ die gewünschte Sprache auswählen und **[Eingabe]** drücken.

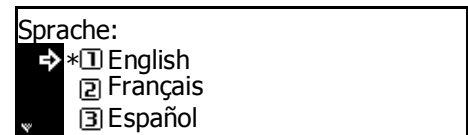

Es wird wieder die Einstiegsanzeige zum Kopieren angezeigt, und die Sprache wird geändert.

Benutzereinstellung

HINWEIS: Diese Einstellung wird nur auf 25-S/Min-Geräten angezeigt.

Trommelauffrischung

Wenn die ausgegebenen Bilder unförmig sind oder unnötige weiße Punkte aufweisen, sollte eine *Trommelauffrischung* durchgeführt werden. Das dauert ungefähr zwei Minuten.

HINWEIS: Sicherstellen, dass Papier des Formats A3, A4, 11 × 17 Zoll (Ledger) oder 11 × 8 1/2 Zoll in die *Universalzufuhr* eingelegt ist.

1 Taste **[System Menü / Zähler]** drücken.

2 Mithilfe der Pfeiltasten ▲ oder ▼ die Option *Benutzer Einstellung* auswählen und **[Eingabe]** drücken.

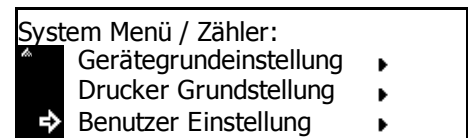

3 Mithilfe der Pfeiltasten ▲ oder ▼ die Option *Trommelauffrischung* auswählen und **[Eingabe]** drücken.

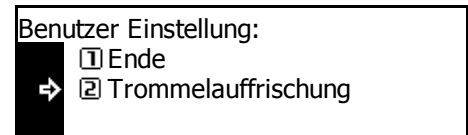

4 Mithilfe der Pfeiltasten ▲ oder ▼ die Option *Ja* auswählen und **[Eingabe]** drücken.

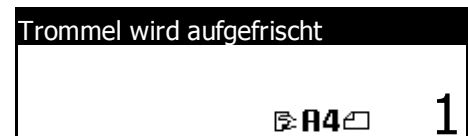

Die *Trommelauffrischung* beginnt.

5 Nach Abschluss der *Trommelauffrischung* mithilfe der Pfeiltasten ▲ oder ▼ die Option *Ende* auswählen und **[Eingabe]** drücken.

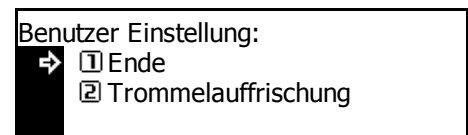

6 Taste **[Zurücks.]** drücken. Die Einstiegsanzeige zum Kopieren wird aufgerufen.

Geräte Admin Code ändern

Der vierstellige *Geräte Admin Code* für den Geräteadministrator kann zum verbesserten Sicherheitsmanagement geändert werden.

WICHTIG: Wird der *Verwaltungscodes* geändert, sollte er auf jeden Fall notiert werden. Wurde der Code vergessen, *Kundendienst* verständigen.

HINWEIS: Die werkseitige Voreinstellung des Verwaltungscodes ist modellabhängig:
 18-Seiten/Minute-Modell = 1800 und für das
 22-Seiten/Minute-Modell = 2200.

1 Die Anzeige der *Gerätegrundeinstellung* aufrufen.

2 Mithilfe der Pfeiltasten ▲ oder ▼ die Option *Gerät Admin Code* auswählen. **[EINGABE]** drücken.

Gerätegrundeinstellung:	
▲	Rückstellzeit : 90 Sek.
	Geräusch-red. : An
▼ →	Gerät Admin Code : 1234

3 Den neuen *Admin-code* über die Zifferntasten eingeben und **[Eingabe]** drücken.

Gerät Admin. Code ändern:	
	1800
Ziffern Tasten	

4 Taste **[Zurücks.]** drücken. Die Einstiegsanzeige zum Kopieren wird aufgerufen.

We moved Machine management code to the end of chapter to match left/right page flow

4 Kostenstellen

In diesem Kapitel werden die Gerätefunktionen für die Kontrolle und Abrechnung von *Kostenstellen* erläutert.

- Kostenstellenmodus 4-2
- Konten verwalten..... 4-4
- Standardeinstellungen 4-13
- Kostenstellen verwenden 4-17

Kostenstellenmodus

Im *Kostenstellenmodus* kann durch Einrichtung von *Konto-IDs* für verschiedene Konten die Gesamtanzahl aller Kopien und Drucke gesteuert werden.

Der *Kostenstellenmodus* bietet die folgenden Funktionen:

- Steuerung der Kopierfunktionen, Druckerfunktionen und optionalen Scanner-/Faxfunktionen mithilfe von *Konto-IDs*.
- Steuerung von bis zu 100 Konten.
- *Konto-IDs* können bis zu acht Stellen umfassen.
- Zählung der Kopienanzahl für alle Konten und einzelne Konten.
- Die Anzahl der Blätter kann in 1-Blatt-Schritten auf bis zu 999.999 begrenzt werden.
- Der Zähler kann für alle Konten und für einzelne Konten zurückgesetzt werden.

Folgende Funktionen sind im *Kostenstellenmodus* verfügbar:

Kostenstellenmodus	Beschreibung	Seite
Konten verwalten	<ul style="list-style-type: none"> • Registrierung : Registrieren von Konto-IDs und Verwendungsbeschränkung. Es können maximal 100 Konto-IDs registriert werden. • Löschung: Löschen von registrierten Konten. • Änderung der Nutzungsgrenze: Ändern der Verwendungsbeschränkung für die einzelnen Konten. 	4-4
Alle Konten verwalten	Anzeigen der Gesamtanzahl, Drucken eines <i>Kostenstellenberichts</i> und Zurücksetzen der Zähler für alle Konten.	4-11
Einzelkonten verwalten	Zählen der Gesamtanzahl und Zurücksetzen einzelner Konten.	4-11
Kostenstelle aktivieren	Aktivieren (<i>An</i>) oder Deaktivieren (<i>Aus</i>) der <i>Kostenstellenfunktion</i> .	4-12
Standard-einstellungen	Anpassen der Standardeinstellungen für den <i>Kostenstellenmodus</i> .	4-13

HINWEIS: Erforderliche Computer-Einstellungen für die Verwendung von *Kostenstellen* in Verbindung mit den Druckerfunktionen können dem *KX Printer Driver Operation Guide* entnommen werden.

HINWEIS: Der computerseitig einstellbare *Kostenstellenmodus* steht ebenfalls zur Verfügung. Einzelheiten siehe *KM-NET for Accounting Operation Guide*.

Auf die Anzeige "Kostenstelle" zugreifen

Die Anzeige *Kostenstelle* wird wie folgt aufgerufen:

1 Taste **[System Menü / Zähler]** drücken.

2 Mithilfe der Pfeiltasten ▲ oder ▼ die Option *Kostenstellen* auswählen und **[Eingabe]** drücken.

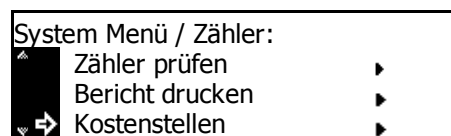

3 Den vierstelligen Verwaltungscode über die Zifferntastatur eingeben.



HINWEIS: Die werkseitige Voreinstellung des Verwaltungscode ist modellabhängig:

18-S/Min-Modell = 1800,

22-S/Min-Modell = 2200.

Dieser Code kann beliebig geändert werden. Weiteres hierzu siehe *Verwaltungscode für Administrator ändern auf Seite 3-26*.

Bei Eingabe des richtigen Codes wird die Anzeige *Kostenstelle* aufgerufen.

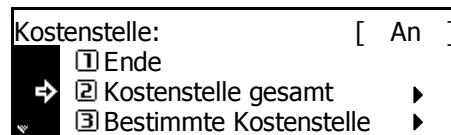

4 Die gewünschten Optionen einrichten (siehe *Seite 4-4*).

Konten verwalten

Neues Konto registrieren

Konto-ID registrieren und die *Verwendungsbeschränkung* für die einzelnen Konten festlegen.

1 Die Anzeige *Kostenstelle* aufrufen.

2 Mithilfe der Pfeiltasten ▲ oder ▼ die Option *Kostenstelle ändern* auswählen und **[Eingabe]** drücken.

Kostenstelle:		[An]
→	① Ende	
	② Kostenstelle gesamt	▶
	③ Bestimmte Kostenstelle	▶

3 Mithilfe der Pfeiltasten ▲ oder ▼ die Option *Neue Eingabe* auswählen und **[Eingabe]** drücken.

Kostenstelle ändern:		
	Ende	
→	Neue Eingabe	▶
	Löschen	▶

Über die Zifferntasten eine ein- bis achtstellige Konto-ID (0 bis 99999999) eingeben.

Neue Eingabe:	
█	Kostenstelle

HINWEIS: Wenn versucht wird, eine bereits vorhandene Konto-ID zu registrieren, tritt ein Fehler auf. In diesem Fall eine andere Konto-ID eingeben und **[Eingabe]** drücken.

Wenn die Konto-ID registriert ist, wird *Bitte warten* angezeigt.

Bitte warten.

4 Die *Verwendungsbeschränkung* für die einzelnen Funktionen festlegen (siehe *Verwendungsbeschränkung auf Seite 4-5*). Die *Verwendungsbeschränkung* kann für jedes registrierte Konto festgelegt werden.

Verwendete Begrenzung:		
	Ende	
→	Kopie	: Nutzung
	Drucker	: Nutzung

5 Anschließend mithilfe der Pfeiltasten ▲ oder ▼ die Option *Ende* auswählen und **[Eingabe]** drücken.

Verwendete Begrenzung:		
→	Ende	
	Kopie	: Nutzung
	Drucker	: Nutzung

HINWEIS: Die Verwaltungsmethode zum Festlegen der Zählerbeschränkung für das Kopieren und Drucken kann geändert werden. Einzelheiten siehe *KM-NET for Accounting Operation Guide*.

Verwendungsbeschränkung

Dient zum Einstellen der *Verwendungsbeschränkung* für die einzelnen registrierten Konten. Beschränkungen können für jede verfügbare Funktion eingerichtet werden.

Kopierbeschränkung

Mit dieser Option wird das Kopieren gestattet oder unterbunden.

HINWEIS: Diese Option wird angezeigt, wenn *Kostenstelle Kopie* auf *An* gesetzt ist (siehe *Kostenstelle Kopie* auf Seite 4-13).

1 Anzeige *Verwendete Begrenzung* aufrufen.

2 Mithilfe der Pfeiltasten ▲ oder ▼ die Option *Kopie* auswählen und **[Eingabe]** drücken.

Verwendete Begrenzung:	
Ende	
→ Kopie	: Nutzung
Drucker	: Nutzung

3 Mithilfe der Pfeiltasten ▲ oder ▼ die Option *Nutzung möglich* oder *nicht zu nutzen* auswählen und **[Eingabe]** drücken.

Kopie:	
→ *1	Nutzung möglich
2	nicht zu nutzen

- *Nutzung möglich*: Kopieren ist möglich.
- *nicht zu nutzen*: Kopieren ist nicht möglich.

Die Anzeige *Verwendete Begrenzung* wird aufgerufen.

Druckbeschränkung

Mit dieser Option wird das Drucken gestattet oder unterbunden.

HINWEIS: Diese Option wird angezeigt, wenn *Kostenstelle Druck* auf *An* gesetzt ist (siehe *Kostenstelle Druck* auf Seite 4-13).

1 Anzeige *Verwendete Begrenzung* aufrufen.

2 Mithilfe der Pfeiltasten ▲ oder ▼ die Option *Drucker* auswählen und **[Eingabe]** drücken.

Verwendete Begrenzung:	
Ende	
Kopie	: Nutzung
→ Drucker	: Nutzung

3 Mithilfe der Pfeiltasten ▲ oder ▼ die Option *Nutzung möglich* oder *nicht zu nutzen* auswählen und **[Eingabe]** drücken.

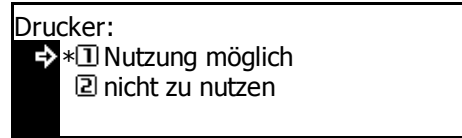

- *Nutzung möglich*: Drucken ist möglich.
- *nicht zu nutzen*: Drucken ist nicht möglich.

Die Anzeige *Verwendete Begrenzung* wird aufgerufen.

Ausgabebeschränkung

Dient zur Beschränkung der Gesamtanzahl von Kopien oder Drucken oder zum Einstellen von *Keine Beschränkung*.

HINWEIS: Diese Option wird nicht angezeigt, wenn sowohl *Kopierbeschränkung* als auch *Druckbeschränkung* auf *kann nicht benutzt* gesetzt werden.

1 Anzeige *Verwendete Begrenzung* aufrufen.

2 Mithilfe der Pfeiltasten ▲ oder ▼ die Option *Begrenzung* auswählen und **[Eingabe]** drücken.

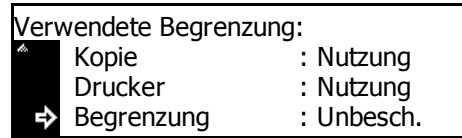

3 Mithilfe der Pfeiltasten ▲ oder ▼ die Option *Keine Beschränkung* oder *Zählerbeschränkung* auswählen und **[Eingabe]** drücken.

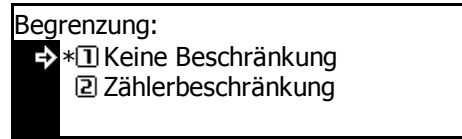

- *Keine Beschränkung*: Es wird keine Zählerbeschränkung festgelegt.
- *Zählerbeschränkung*: Es wird eine Zählerbeschränkung festgelegt (0 bis 999.999).

Bei Auswahl von *Zählerbeschränkung* wird die Anzeige *Zählerbeschränkung* aufgerufen.

Über die Zifferntasten kann die Zählerbeschränkung (bis zu 999.999) in 1-Blatt-Schritten eingegeben werden. Taste **[Eingabe]** drücken.

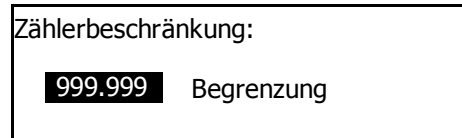

Die Anzeige *Verwendete Begrenzung* wird aufgerufen.

Scannerübertragungsbeschränkung

Mit dieser Option wird das Scannen gestattet oder unterbunden, wenn das optionale *Scanmodul* installiert ist. Wenn das Scannen gestattet wird, kann die Gesamtanzahl der Scannerübertragungen beschränkt oder auf *Keine Beschränkung* gesetzt werden.

HINWEIS: Diese Option wird angezeigt, wenn *Kostenstelle Scannen* auf *An* gesetzt ist (siehe *Kostenstelle Scannen auf Seite 4-14*).

1 Anzeige *Verwendete Begrenzung* aufrufen.

2 Mithilfe der Pfeiltasten ▲ oder ▼ die Option *Scan Übertr.* auswählen und **[Eingabe]** drücken.

Verwendete Begrenzung:	
Drucker	: Nutzung
Begrenzung	: Nutzung
➔ Scan Übertr.	: Unbesch.

3 Mithilfe der Pfeiltasten ▲ oder ▼ die Option *Keine Beschränkung*, *Zählerbeschränkung* oder *Ist nicht erlaubt* auswählen und **[Eingabe]** drücken.

Scan. Übertr.:	
➔ * <input type="checkbox"/>	Keine Beschränkung
<input checked="" type="checkbox"/>	Zählerbeschränkung
<input type="checkbox"/>	Ist nicht erlaubt

- *Keine Beschränkung*: Es wird keine Zählerbeschränkung für die Scannerübertragung festgelegt.
- *Zählerbeschränkung*: Es wird eine Zählerbeschränkung für die Scannerübertragung festgelegt (0 bis 999.999).
- *Ist nicht erlaubt*: Scannerübertragung wird unterbunden.

Bei Auswahl von *Zählerbeschränkung* wird die Anzeige *Zählerbeschränkung* aufgerufen.

Über die Zifferntasten kann die Zählerbeschränkung (bis zu 999.999) in 1-Blatt-Schritten eingegeben werden. Taste **[Eingabe]** drücken.

Zählerbeschränkung:	
999.999	Begrenzung

Die Anzeige *Verwendete Begrenzung* wird aufgerufen.

Faxübertragungsbeschränkung

Mit dieser Option wird das Faxen gestattet oder unterbunden, wenn das optionale *Faxmodul* installiert ist. Wenn das Faxen gestattet wird, kann die Gesamtanzahl der Faxübertragungen beschränkt oder auf *Keine Beschränkung* gesetzt werden.

HINWEIS: Diese Option wird angezeigt, wenn *Kostenstelle Fax* auf *An* gesetzt ist (siehe *Kostenstelle Fax* auf Seite 4-15).

1 Anzeige *Verwendete Begrenzung* aufrufen.

2 Mithilfe der Pfeiltasten ▲ oder ▼ die Option *Fax Sendung* auswählen und **[Eingabe]** drücken.

Verwendete Begrenzung:	
Begrenzung	: Unbesch.
Scan Übertr.	: Unbesch.
➔ Fax Sendung	: Unbesch.

3 Mithilfe der Pfeiltasten ▲ oder ▼ die Option *Keine Beschränkung*, *Zählerbeschränkung* oder *Ist nicht erlaubt* auswählen und **[Eingabe]** drücken.

Faxübertragung:	
➔ *1 Keine Beschränkung	
<input type="checkbox"/> Zählerbeschränkung	
<input type="checkbox"/> Ist nicht erlaubt	

- *Keine Beschränkung*: Es wird keine Zählerbeschränkung für die Faxübertragung festgelegt.
- *Zählerbeschränkung*: Es wird eine Zählerbeschränkung für die Faxübertragung festgelegt (0 bis 999.999).
- *Ist nicht erlaubt*: Faxübertragung wird unterbunden.

Bei Auswahl von *Zählerbeschränkung* wird die Anzeige *Zählerbeschränkung* aufgerufen.

Über die Zifferntasten kann die Zählerbeschränkung (bis zu 999.999) in 1-Blatt-Schritten eingegeben werden. Taste **[Eingabe]** drücken.

Zählerbeschränkung:	
999.999	Begrenzung

Die Anzeige *Verwendete Begrenzung* wird aufgerufen.

Konto löschen

Dient zum Löschen eines registrierten Kontos.

1 Die Anzeige *Kostenstelle* aufrufen.

2 Mithilfe der Pfeiltasten ▲ oder ▼ die Option *Kostenstelle ändern* auswählen und **[Eingabe]** drücken.

Kostenstelle:		[An]
▲	☐	Bestimmte Kostenstelle ▶
→	☑	Kostenstelle ändern ▶
▼	☐	Kostenst. definieren ▶

3 Mithilfe der Pfeiltasten ▲ oder ▼ die Option *Löschen* auswählen und **[Eingabe]** drücken.

Kostenstelle ändern:	
▲	Ende
→	Neue Eingabe ▶
▼	Löschen ▶

4 Mithilfe der Pfeiltasten ▲ oder ▼ die zu löschende Konto-ID auswählen und **[Eingabe]** drücken.

Löschen:	
▲	Ende
→	11111111 : 123.456
▼	22222222 : 000.234

Eine Bestätigungsanzeige erscheint.

Mithilfe der Pfeiltasten ▲ oder ▼ die Option *Ja* auswählen und **[Eingabe]** drücken.

Wollen Sie wirklich löschen ?	
▲	Ja
→	Nein

Zum Löschen eines anderen Kontos Vorgang wiederholen.

5 Anschließend mithilfe der Pfeiltasten ▲ oder ▼ die Option *Ende* auswählen und **[Eingabe]** drücken.

Löschen:	
→	Ende
▼	22222222 : 000.234
	33333333 : 006.101

Verwendungsbeschränkung ändern

Dient zum Ändern der eingerichteten *Verwendungsbeschränkung*.

HINWEIS: Zum Ändern der Verwendungsbeschränkung bei der Kontoverwaltung müssen die Optionen *Kostenstelle Kopie* und *Kostenstelle Druck* aktiviert (An) sein. Wenn das optionale *Scanmodul* oder *Faxmodul* installiert ist, die Optionen *Kostenstelle Scannen* oder *Kostenstelle Fax* auf An setzen (siehe *Standardeinstellungen auf Seite 4-13*).

1 Die Anzeige *Kostenstelle* aufrufen.

2 Mithilfe der Pfeiltasten ▲ oder ▼ die Option *Kostenstelle ändern* auswählen und **[Eingabe]** drücken.

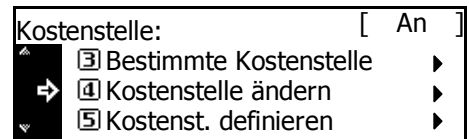

3 Mithilfe der Pfeiltasten ▲ oder ▼ die Option *Begrenzung ändern* auswählen und **[Eingabe]** drücken.

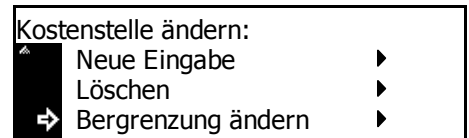

4 Mithilfe der Pfeiltasten ▲ oder ▼ die zu ändernde Konto-ID auswählen und **[Eingabe]** drücken.

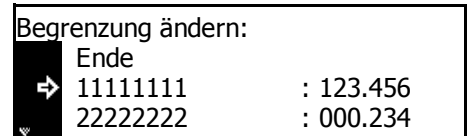

Grenzwert ändern.

5 Anschließend mithilfe der Pfeiltasten ▲ oder ▼ die Option *Ende* auswählen und **[Eingabe]** drücken.

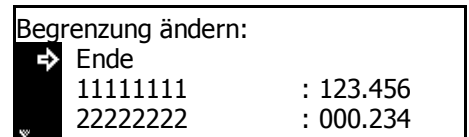

Alle Konten verwalten

Dient zum Anzeigen der Gesamtanzahl der Ausgaben, zum Drucken eines *Kostenstellenberichts* und zum Zurücksetzen der Zähler für alle Konten.

1 Die Anzeige *Kostenstelle* aufrufen.

2 Mithilfe der Pfeiltasten ▲ oder ▼ die Option *Kostenstelle gesamt* auswählen und **[Eingabe]** drücken.

Kostenstelle:	[An]
→ ① Ende	
→ ② Kostenstelle gesamt	▶
→ ③ Bestimmte Kostenstelle	▶

Die Gesamtanzahl der Ausgaben aller Konten wird angezeigt.

3 Zum Drucken des *Kostenstellenberichts* mithilfe der Pfeiltasten ▲ oder ▼ die Option *Bericht drucken* auswählen und **[Eingabe]** drücken.

Kostenstelle gesamt:	1. 234. 567
→ Ende	
→ Bericht drucken	▶
→ Zähler löschen	▶

4 Zum Zurücksetzen des Zählers mithilfe der Pfeiltasten ▲ oder ▼ die Option *Zähler löschen* auswählen und **[Eingabe]** drücken.

Kostenstelle gesamt:	1. 234. 567
→ Ende	
→ Bericht drucken	▶
→ Zähler löschen	▶

Eine Bestätigungsanzeige erscheint.

Mithilfe der Pfeiltasten ▲ oder ▼ die Option *Ja* auswählen und **[Eingabe]** drücken.

Alle Zähler löschen ?
→ Ja
→ Nein

5 Mithilfe der Pfeiltasten ▲ oder ▼ die Option *Ende* auswählen und **[Eingabe]** drücken.

Kostenstelle gesamt:	0. 000. 000
→ Ende	
→ Bericht drucken	▶
→ Zähler löschen	▶

Einzelkonten verwalten

Mit dieser Option können die Anzahl der Ausgaben angezeigt und der Zähler für einzelne Konten zurückgesetzt werden.

1 Die Anzeige *Kostenstelle* aufrufen.

2 Mithilfe der Pfeiltasten ▲ oder ▼ die Option *Bestimmte Kostenstelle* auswählen und **[Eingabe]** drücken.

Kostenstelle:	[An]
1 Ende	
2 Kostenstelle gesamt	▶
3 Bestimmte Kostenstelle	▶

Die Anzahl der Ausgaben für einzelne Konten wird angezeigt.

Kostenstelle/Zähler löschen:	
Ende	
➔ 11111111	: 123.456
22222222	: 000.234

3 Zum Zurücksetzen des Zählers mithilfe der Pfeiltasten ▲ oder ▼ die Konto-ID auswählen und **[Eingabe]** drücken.

Alle Zähler löschen ?	
Ja	
➔ Nein	

Eine Bestätigungsanzeige erscheint.

Mithilfe der Pfeiltasten ▲ oder ▼ die Option *Ja* auswählen und **[Eingabe]** drücken.

4 Mithilfe der Pfeiltasten ▲ oder ▼ die Option *Ende* auswählen und **[Eingabe]** drücken.

Kostenstelle/Zähler löschen:	
➔ Ende	
11111111	: 000.000
22222222	: 000.234

Kostenstelle aktivieren

Dient zum Aktivieren (*An*) oder Deaktivieren (*Aus*) der *Kostenstellenfunktion*.

1 Die Anzeige *Kostenstelle* aufrufen.

2 Mithilfe der Pfeiltasten ▲ oder ▼ die Option *Kostenstelle An/Aus* auswählen und **[Eingabe]** drücken.

Kostenstelle:	[An]
4 Kostenstelle ändern	▶
5 Kostenst. definieren	▶
➔ 6 Kostenstelle An/Aus	▶

3 Mithilfe der Pfeiltasten ▲ oder ▼ die Option *Aus* oder *An* auswählen und **[Eingabe]** drücken.

Kostenstelle:	
1 Aus	
➔* 2 An	

4 Taste **[Zurücks.]** drücken.

Wenn *An* ausgewählt wurde, die Konto-ID-Anzeige aufrufen.

Standardeinstellungen

Dient zum Einstellen der Standardeinstellungen für den *Kostenstellenmodus*.

Kostenstelle Kopie

Es kann ausgewählt werden, ob der *Kostenstellenmodus* für die *Kopierer-*Funktionen aktiviert werden soll.

1 Die Anzeige *Kostenstelle* aufrufen.

2 Mithilfe der Pfeiltasten ▲ oder ▼ die Option *Kostenst. definieren* auswählen und **[Eingabe]** drücken.

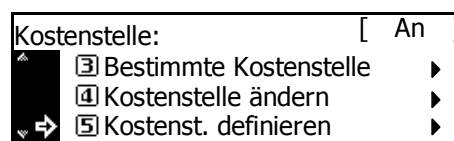

3 Mithilfe der Pfeiltasten ▲ oder ▼ die Option *Kopiekostenstelle* auswählen und **[Eingabe]** drücken.



4 Mithilfe der Pfeiltasten ▲ oder ▼ die Option *Aus* oder *An* auswählen und **[Eingabe]** drücken.

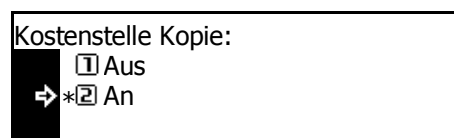

5 Mithilfe der Pfeiltasten ▲ oder ▼ die Option *Ende* auswählen und **[Eingabe]** drücken.



Kostenstelle Druck

Es kann ausgewählt werden, der *Kostenstellenmodus* für die *Drucker-*Funktionen aktiviert werden soll.

1 Die Anzeige *Kostenstelle* aufrufen.

2 Mithilfe der Pfeiltasten ▲ oder ▼ die Option *Kostenst. definieren* auswählen und **[Eingabe]** drücken.

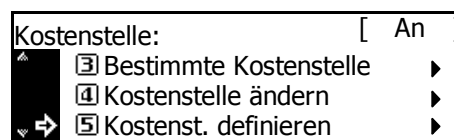

3 Mithilfe der Pfeiltasten ▲ oder ▼ die Option *Druckkostenstelle* auswählen und **[Eingabe]** drücken.

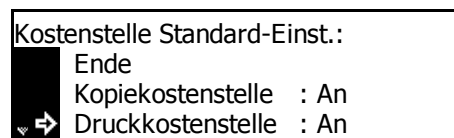

- 4** Mithilfe der Pfeiltasten ▲ oder ▼ die Option *Aus* oder *An* auswählen und **[Eingabe]** drücken.

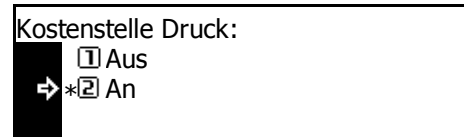

- 5** Mithilfe der Pfeiltasten ▲ oder ▼ die Option *Ende* auswählen und **[Eingabe]** drücken.

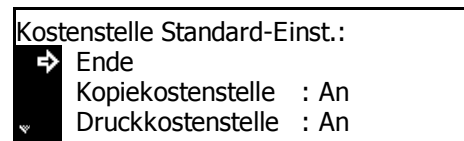

Kostenstelle Scannen

Es kann ausgewählt werden, der *Kostenstellenmodus* für die *Scanner-*Funktionen aktiviert werden soll.

HINWEIS: Diese Option wird angezeigt, wenn das optionale *Scannermodul* installiert ist.

- 1** Die Anzeige *Kostenstelle* aufrufen.

- 2** Mithilfe der Pfeiltasten ▲ oder ▼ die Option *Kostenst. definieren* auswählen und **[Eingabe]** drücken.

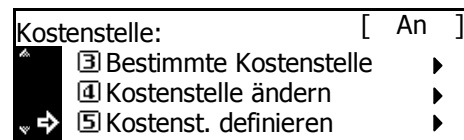

- 3** Mithilfe der Pfeiltasten ▲ oder ▼ die Option *Scankostenstelle* auswählen und **[Eingabe]** drücken.



- 4** Mithilfe der Pfeiltasten ▲ oder ▼ die Option *Aus* oder *An* auswählen und **[Eingabe]** drücken.

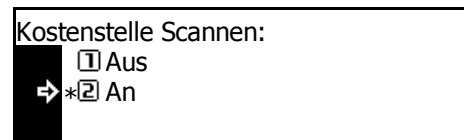

- 5** Mithilfe der Pfeiltasten ▲ oder ▼ die Option *Ende* auswählen und **[Eingabe]** drücken.

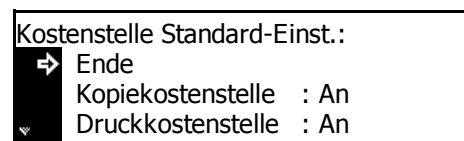

Kostenstelle Fax

Es kann ausgewählt werden, der *Kostenstellenmodus* für die *Fax*-Funktionen aktiviert werden soll.

HINWEIS: Diese Option wird angezeigt, wenn das optionale *Faxmodul* installiert ist.

1 Die Anzeige *Kostenstelle* aufrufen.

2 Mithilfe der Pfeiltasten ▲ oder ▼ die Option *Kostenst. definieren* auswählen und **[Eingabe]** drücken.

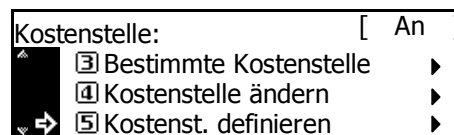

3 Mithilfe der Pfeiltasten ▲ oder ▼ die Option *Kostenstelle Fax* auswählen und **[Eingabe]** drücken.



4 Mithilfe der Pfeiltasten ▲ oder ▼ die Option *Aus* oder *An* auswählen und **[Eingabe]** drücken.

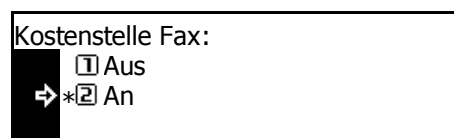

5 Mithilfe der Pfeiltasten ▲ oder ▼ die Option *Ende* auswählen und **[Eingabe]** drücken.



Kostenbegrenzung

Mit dieser Option kann ausgewählt werden, welche Maßnahme das Gerät ergreifen soll, wenn der Grenzwert überschritten wurde. Die Verwendung des Geräts kann entweder sofort oder nach Abschluss des aktuellen Auftrags unterbunden werden, oder es wird eine Warnmeldung angezeigt.

1 Die Anzeige *Kostenstelle* aufrufen.

2 Mithilfe der Pfeiltasten ▲ oder ▼ die Option *Kostenst. definieren* auswählen und **[Eingabe]** drücken.

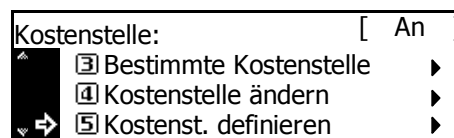

3 Mithilfe der Pfeiltasten ▲ oder ▼ die Option *Kostenbegrenzung* auswählen und **[Eingabe]** drücken.



- 4** Mithilfe der Pfeiltasten ▲ oder ▼ die Option *Job sofort stoppen*, *Halt nach Jobende* oder *Nur hinweisen* auswählen und **[Eingabe]** drücken.

Ausdruck begrenzen:
→ *1 Job sofort stoppen
2 Halt nach Jobende
3 Nur hinweisen

- 5** Mithilfe der Pfeiltasten ▲ oder ▼ die Option *Ende* auswählen und **[Eingabe]** drücken.

Kostenstelle Standard-Einst.:
→ Ende
Kopiekostenstelle : An
▼ Druckkostenstelle : An

Kostenstellen verwenden

Kopierbetrieb

Um bei aktivierter *Kostenstellenfunktion* Kopiervorgänge durchzuführen, über die Zifferntasten die Konto-ID eingeben.

- 1 Die Konto-ID über die Zifferntasten eingeben und **[Eingabe]** drücken.

Die Einstiegsanzeige zum Kopieren wird aufgerufen.

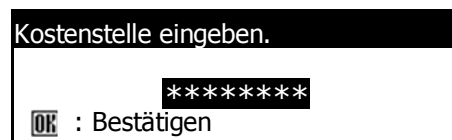

HINWEIS: Bei Eingabefehlern **[Stopp/Löschen]** drücken und die ID erneut eingeben.

Wenn die eingegebene ID mit keiner registrierten Konto-ID übereinstimmt, ertönt ein Fehlersignal. In diesem Fall die richtige Konto-ID eingeben und **[Eingabe]** drücken.

- 2 Kopiervorgang durchführen.
- 3 Nach Abschluss des Vorgangs die Taste *Abmelden* drücken.

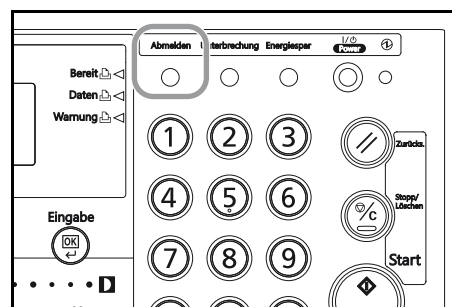

Druckerbetrieb

Um die *Kostenstellenfunktion* für Druckvorgänge nutzen zu können, müssen bestimmte Optionen im Druckertreiber ausgewählt werden. Weitere Hinweise hierzu siehe *KX Printer Driver Operation Guide*.

Anhang

Der Anhang enthält technische Daten zu folgenden Bereichen:

- PapierAnhang-2
- Technische Daten..... Anhang-11
- GlossarAnhang-17

Papier

Allgemeine Richtlinien

Das Gerät ist für normales Kopierpapier ausgelegt, kann allerdings auch eine Reihe anderer Papiersorten verarbeiten, sofern deren Beschaffenheit die unten aufgeführten Bedingungen erfüllt.

HINWEIS: Der Hersteller übernimmt keinerlei Verantwortung für Probleme, die bei Verwendung eines Papiers, das diese Bedingungen nicht erfüllt, auftreten können.

Es ist wichtig, das richtige Papier zu verwenden. Die Verwendung von ungeeignetem Papier kann Papierstaus, Papierwellung, schlechte Druckqualität, Papierverschwendung und in Extremfällen sogar die Beschädigung des Geräts zur Folge haben. Für den produktiven und problemlosen Betrieb des Geräts sind die nachfolgenden Richtlinien zur Papierwahl zu beachten.

Papierqualität

Die meisten Papiersorten können in einer Vielzahl von Geräten verarbeitet werden. Auf diesem Gerät kann Papier für xerografische Kopierer verwendet werden.

Es gibt drei Papier-Hauptklassen: preiswertes Papier, normales Papier und hochwertiges Papier. Gerätetechnisch gesehen liegt der Hauptunterschied bei diesen Papierklassen darin, wie leicht das Papier durch das Gerät transportiert werden kann. Dies wiederum hängt von Glätte, Größe und Feuchtigkeitsgehalt des Papiers ab sowie davon, wie es geschnitten wurde. Je hochwertiger ein Papier ist, desto geringer ist das Risiko von Fehleinzügen und Papierstaus und umso besser ist die Druckqualität.

Auch Unterschiede bei Papieren verschiedener Hersteller können sich auf die Geräteleistung auswirken. Ein hochwertiger Drucker kann keine guten Drucke produzieren, wenn das falsche Papier verwendet wird. Billiges Papier ist langfristig nicht wirklich preiswerter, wenn es zu Problemen beim Betrieb führt.

Jede der Papierklassen umfasst Papier verschiedener Gewichte (s. weiter unten). Standardgewichte reichen von 64 - 105 g/m².

Papierspezifikationen

Die folgende Tabelle enthält eine Übersicht über die wichtigsten Papierspezifikationen. Detaillierte Informationen hierzu folgen auf den nachfolgenden Seiten.

Option	Spezifikation
Gewicht	Kassette: 64 bis 105 g/m ² Universalzufuhr: 60 bis 163 g/m ²
Dicke	0,086 bis 0,110 mm
Formattoleranz	±0,7 mm
Winkeltoleranz (Ecken)	90° ±0,2°
Feuchtigkeitsgehalt	4 % - 6 %
Faserlauf	Längs
Faserstoffgehalt	80 % (mind.)

Auswahl des richtigen Papiers

Dieser Abschnitt enthält Richtlinien zur Papierauswahl.

Zustand

Papier mit Eselsohren, Wellung oder Prägung, verschmutztes oder fusseliges oder auf andere Weise kontaminiertes Papier ist zu vermeiden.

Wird Papier in einem schlechten Zustand verwendet, kann es zu schlechter Druckqualität und Papierstaus kommen. Zudem wirkt sich die Verwendung solchen Papiers verkürzend auf die Lebensdauer des Geräts aus. Insbesondere zu vermeiden ist Papier mit einem Strich oder einer anderen Oberflächenbehandlung. Das Papier sollte so glatt wie möglich sein.

Zusammensetzung

Papier mit Strich oder solches, das Kunststoff oder Karbon enthält, ist nicht zu verwenden. Solche Stoffe entwickeln unter Wärmeinwirkung bei der Tonerfixierung giftige Dämpfe.

Das Papier muss zumindest 80 % Faserstoff enthalten. Maximal 20 % des Papiers dürfen aus Baumwolle oder anderen Fasern bestehen.

Papierformate

Kassetten und *Universalzufuhr* können Papier der nachfolgend aufgeführten Formate aufnehmen. Die Längen-/Breitentoleranz beträgt $\pm 0,7$ mm. Die Winkeltoleranz an den Ecken muss $90^\circ \pm 0,2^\circ$ betragen.

Universalzufuhr	Kassette oder Universalzufuhr
B6R (128 × 182 mm)	A3 (297 × 420 mm)
A6R (105 × 148 mm)	B4 (257 × 364 mm)
Postkarte (100 × 148 mm)	A4 (297 × 210 mm)
Rückantwortkarte (148 × 200 mm)	A4R (210 × 297 mm)
Executive (7 1/4 × 10 1/2 Zoll)	B5 (257 × 182 mm)
Umschlag DL (110 × 220 mm)	B5R (182 × 257 mm)
Umschlag C5 (162 × 229 mm)	A5R (148 × 210 mm)
Umschlag C4 (229 × 324 mm)	Folio (210 × 330 mm)
ISO B5 (176 × 250 mm)	11 × 17 Zoll (Ledger)
Comm.#10 (4 1/8 × 9 1/2 Zoll)	8 1/2 × 14 Zoll (Legal)
Comm.#9 (3 7/8 × 8 7/8 Zoll)	11 × 8 1/2 Zoll
Comm.#6-3/4 (3 5/8 × 6 1/2 Zoll)	8 1/2 × 11 Zoll (Letter)
Monarch (3 7/8 × 7 1/2 Zoll)	5 1/2 × 8 1/2 Zoll (Statement)
Spezial: 3 7/8 × 5 7/8 Zoll bis 11 5/8 × 17 Zoll, 98 × 148 bis 297 × 432 mm	

Oberfläche

Das Papier muss über eine glatte, ungestrichene Oberfläche verfügen. Bei rauem Papier kann es vorkommen, dass Teile nicht bedruckt werden. Ist das Papier zu glatt, wird es möglicherweise mehrfach eingezogen. Außerdem kann die Druckqualität leiden (Grauschleier auf dem Druckbild).

Papiergewicht

Das Papiergewicht wird in Gramm pro Quadratmeter (g/m^2) angegeben. Ist das Papier zu leicht oder zu schwer, kann es zu Fehleinzügen, Papierstaus und vorzeitigem Verschleiß des Produkts kommen. Ein ungleichmäßiges Papiergewicht, d. h. eine ungleichmäßige Papierdicke, kann zu Mehrfacheinzügen oder Problemen mit der Druckqualität (z. B. unscharfes Druckbild) führen, da der Toner nicht richtig fixiert wird.

Das empfohlene Papiergewicht beträgt zwischen 60 und 105 g/m^2 für die Kassette und zwischen 45 und 160 g/m^2 für die Universalzufuhr.

Dicke

Das für das Gerät verwendete Papier sollte weder zu dick noch zu dünn sein. Kommt es beim Drucken zu Fehleinzügen und Papierstaus und sind die Drucke blass, ist das verwendete Papier möglicherweise zu dünn. Kommt es zu Papierstaus und sind die Drucke verwischt, ist das verwendete Papier möglicherweise zu dick. Die reguläre Papierdicke liegt zwischen 0,086 und 0,110 mm.

Feuchtigkeitsgehalt

Der Feuchtigkeitsgehalt wird als Prozentwert angegeben. Er wirkt sich auf das Aussehen, die Einziehbarkeit, die Wellung, elektrostatische Eigenschaften und die Tonerfixierung aus.

Der Feuchtigkeitsgehalt von Papier variiert je nach der Luftfeuchtigkeit der Umgebung. Ist die Luftfeuchtigkeit hoch und absorbiert Papier Feuchtigkeit, können die Papierkanten aufquellen und sich wellen. Ist die Luftfeuchtigkeit niedrig und verliert Papier Feuchtigkeit, schrumpfen die Papierkanten und der Druckkontrast kann leiden.

Gewellte oder geschrumpfte Kanten können zu Papierstaus und Ausrichtungsfehlern führen. Der Feuchtigkeitsgehalt von Papier sollte zwischen 4 und 6 % liegen.

Es ist daher darauf zu achten, dass das Papier richtig gelagert wird. Bei der Lagerung von Papier gilt Folgendes:

- Papier in einer kühlen, trockenen Umgebung lagern.
- Papier erst dann auspacken, wenn es benötigt wird; nicht verwendetes Papier wieder einpacken.
- Papier in der Originalverpackung lagern; Verpackung nicht direkt auf den Boden, sondern auf eine glatte Unterlage stellen.
- Papier aus dem Lager vor seiner Verwendung zunächst 48 Stunden lang in demselben Raum aufbewahren, in dem der Drucker steht.
- Papier nicht Wärme, Sonnenlicht oder Feuchtigkeit aussetzen.

Faserlauf

Papier wird so hergestellt, dass seine Fasern entweder längs oder quer verlaufen. Papier mit quer verlaufenden Fasern werden vom Gerät möglicherweise nicht richtig eingezogen. Für das Gerät sollte grundsätzlich Papier mit längs verlaufenden Fasern verwendet werden.

Weitere Papiereigenschaften

Porosität: Dichte der Papierfasern.

Steife: Zu steifes Papier kann im Gerät hängen bleiben und Papierstaus verursachen.

Wellung: Verpacktes Papier ist gewöhnlich in eine Richtung gewellt. Wenn das Papier die Fixiereinheit durchläuft, wellt es sich ein wenig nach oben. Der Ausdruck bleibt glatt, wenn das Papier so eingelegt wird, dass der Aufwärtsdruck der Maschine der Wellung entgegenwirkt.

Elektrostatische Entladung: Beim Drucken wird das Papier elektrostatisch aufgeladen, damit sich der Toner darauf absetzt. Diese Ladung muss dann beseitigt werden, damit die Blätter im Ausgabefach nicht zusammenkleben.

Farbe: Der Kontrast des Druckprodukts hängt mit der Weißheit des Papiers zusammen. Weißeres Papier liefert einen höheren Kontrast.

Qualitätskontrolle: Formatabweichungen, ungerade Ecken, gezackte Kanten, nicht richtig geschnittene Blätter und umgebogene Ecken sind Faktoren, die zu diversen Funktionsstörungen führen können. Hersteller, die auf Qualität achten, sorgen dafür, dass solche Probleme nicht auftreten.

Verpackung: Papier sollte in einem robusten Karton verpackt sein, sodass es beim Transport nicht beschädigt wird. Hochwertiges Papier namhafter Hersteller ist normalerweise adäquat verpackt.

Behandeltes Papier: Es wird empfohlen, kein Papier zu verwenden, das auf eine der folgenden Weisen behandelt wurde. Dies gilt auch, wenn das Papier die grundlegenden Spezifikationen erfüllt. Um diese Art von Papier zu verwenden, sollte vor dem Kauf größerer Mengen ein Probelauf mit einem Muster durchgeführt werden.

- Beschichtetes Papier
- Papier mit Wasserzeichen
- Papier mit unebener Oberfläche
- Perforiertes Papier

Sonderdruckmaterial

Neben normalem Papier können folgende Sondermaterialien verwendet werden:

- Folien
- Vordrucke
- Etiketten
- Feinpapier
- Recycling-Papier
- Dünnes Papier (45 bis 64 g/m²)
- Briefkopfpapier
- Farbpapier
- Vorgelochtes Papier
- Umschläge
- Postkarten
- Dickes Papier (90 bis 160 g/m²)
- Qualitätspapier

Es ist Papier zu verwenden, das für Kopierer oder Drucker mit Wärmefixierung bestimmt ist. Folien, Etiketten, dünnes Papier, Umschläge, Postkarten oder dickes Papier sind über die *Universalzufuhr* zuzuführen.

Da Zusammensetzung und Qualität bei Sondermaterial stärker variieren, ist die Stauwahrscheinlichkeit bei Sondermaterial größer als bei Normalpapier. Der Hersteller ist für Geräteschäden und Verletzungen, die von der Verwendung von Sondermaterial herrühren, in keiner Weise verantwortlich.

HINWEIS: Vor dem Kauf eines Sondermaterials empfiehlt es sich, ein Muster auf dem Gerät auszuprobieren.

Folien

Folien müssen beim Drucken der Temperatur in der Fixiereinheit widerstehen können. Sie sollten die Bedingungen in der unten stehenden Tabelle erfüllen.

Merkmale	Spezifikation
Temperaturbeständigkeit	mind. 190°C
Dicke	0,100 - 0,110 mm
Kunststoff	Polyester
Formattoleranz	±0,7 mm
Winkeltoleranz (Ecken)	90° ±0,2°

Um Probleme zu vermeiden, sollten Folien über die *Universalzufuhr* (mit der Längsseite zum Gerätehauptteil) zugeführt werden.

Bleiben Folien häufig hängen, die Folien beim Austreten aus dem Gerät vorsichtig ziehen.

Etiketten

Etiketten müssen über die *Universalzufuhr* zugeführt werden.

Bei selbstklebenden Etiketten ist vor allem wichtig, dass der Klebstoff niemals mit einem Geräteteil in Kontakt kommen darf. Werden Walzen oder die Trommel mit Klebstoff kontaminiert, führt dies zu Schäden am Gerät.

Etiketten bestehen aus drei Schichten (siehe Diagramm). Der Druck erfolgt auf der oberen Schicht. Die Kleberschicht enthält druckempfindliche Klebstoffe. Das Trägermaterial hält die Etiketten bis zur Verwendung zusammen. Auf Grund seiner Zusammensetzung ist Etikettenmaterial besonders anfällig für Druckprobleme.

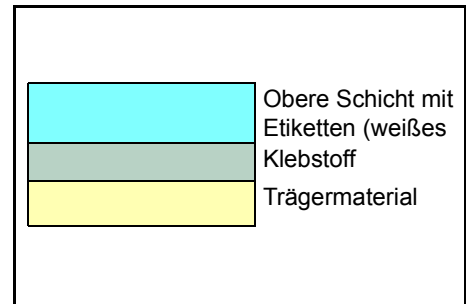

Zwischen den einzelnen Etiketten auf der oberen Schicht dürfen keine Abstände sein. Befinden sich zwischen Etiketten Abstände, so besteht die Gefahr, dass sich Etiketten lösen und ernsthafte Stauprobleme im Gerät verursachen.

Einige Etiketten werden mit einem extra Rand aus Feinpapier angefertigt. Dieser Rand darf erst nach der Druckausgabe entfernt werden.

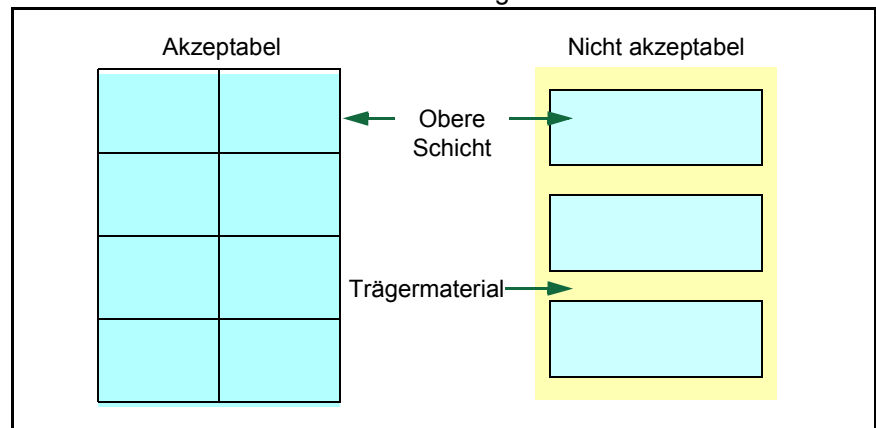

In der folgenden Tabelle sind die Spezifikationen für Etiketten aufgeführt.

Merkmals	Spezifikation
Gewicht, obere Schicht	44 - 74 g/m ²
Gesamtgewicht	104 - 151 g/m ²
Dicke, obere Schicht	0,086 - 0,107 mm
Gesamtdicke	0,115 - 0,145 mm
Feuchtigkeitsgehalt	4 - 6 % (gesamt. Material)

Postkarten

Postkarten auffächern und sorgfältig stapeln, bevor sie in die Universalzufuhr eingelegt werden. Die Postkarten dürfen nicht gewellt sein. Ansonsten kann es zu Staus kommen.

Einige Postkarten haben eine raue Kante an einer Seite, die durch den Schneidvorgang entsteht. Solche Postkarten auf eine flache Unterlage legen und die Kanten mit einem Gegenstand (z. B. einem Lineal) glatt reiben.

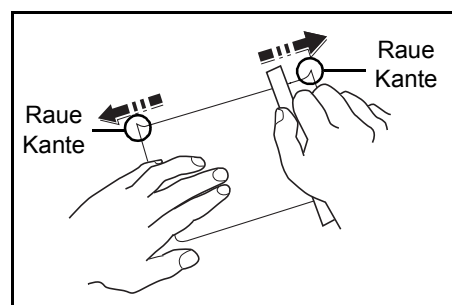

Umschläge

Umschläge sind über die *Universalzufuhr* zuzuführen.

Aufgrund der komplexen Zusammensetzung von Umschlägen ist eine konsistente Druckqualität auf der gesamten Fläche des Umschlags schwer zu erreichen. Dünne Umschläge können beim Durchlaufen des Geräts verknittern. Vor dem Kauf von Umschlägen empfiehlt es sich, einen Probelauf mit einem Muster durchzuführen.

Folgende Richtlinien beachten:

- Umschläge erst unmittelbar vor der Verwendung aus der Verpackung nehmen. Keine Umschläge verwenden, die schon längere Zeit ohne Verpackung gelagert wurden.
- Keine Umschläge mit freiliegender Gummierung verwenden. Auch wenn die Gummierung nicht freiliegt, sondern mit einer abziehbaren Schutzfolie versehen ist, Umschlag nicht verwenden. Wenn diese Schutzfolie sich ganz oder teilweise ablöst und in das Gerät gerät, kann es zu ernsthaften Problemen kommen.
- Keine behandelten Umschläge verwenden. Keine Umschläge mit Ösen für Flachkopfklemmen, offenem Fenster oder Folienfenster verwenden.
- Wenn ein Papierstau auftritt, weniger Umschläge einlegen.
- Beim Drucken mehrerer Umschläge nicht mehr als 10 Umschläge im *Ausgabefach* stapeln, um Papierstaus zu vermeiden.

Dickes Papier

Dickes Papier vor dem Einlegen in die Universalzufuhr auffächern und sorgfältig stapeln. Einige Papiersorten haben eine raue Kante an einer Seite, die durch den Schneidevorgang entsteht. Solches Papier auf eine flache Unterlage legen und die Kanten mit einem Gegenstand (z. B. einem Lineal) glatt reiben. Papier mit rauen Kanten kann Papierstaus verursachen.

HINWEIS: Kommt es auch nach dem Glattstreichen des Papiers zu Papierstaus, die Einzugschnecke des Papiers in der *Universalzufuhr* ein paar Millimeter anheben (siehe nachstehende Abbildung).

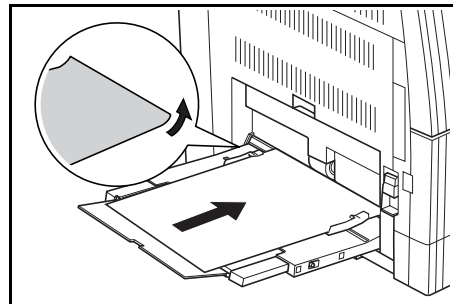

Farbpapier

Farbpapier sollte dieselben Voraussetzungen erfüllen wie Feinpapier (siehe *Papierspezifikationen auf Seite Anhang-3*). Außerdem müssen die darin enthaltenen Farbpigmente temperaturbeständig sein (bis zu 200°C).

Vordrucke

Vordrucke sollten dieselben Voraussetzungen erfüllen wie Feinpapier (siehe *Papierspezifikationen auf Seite Anhang-3*). Die Tinte bzw. der Toner des Vordrucks muss temperatur- und silikonölbeständig sein, um den Fixierprozess einwandfrei zu durchlaufen.

Gestrichenes Papier oder Papier mit einer speziellen Oberfläche darf nicht verwendet werden.

Recycling-Papier

Mit Ausnahme der Farbe muss Recycling-Papier die gleichen Anforderungen erfüllen wie weißes Feinpapier (siehe *Papierspezifikationen auf Seite Anhang-3*).

HINWEIS: Vor dem Kauf von Recycling-Papier empfiehlt es sich, ein Muster auf dem Gerät auszuprobieren.

Glossar

AppleTalk	AppleTalk bietet die Freigabe von Dateien und Druckern und ermöglicht die Nutzung von Anwendungen, die auf einem anderen Computer im gleichen Netzwerk laufen.
Automatische Materialauswahl (APS)	Dieser Modus wählt automatisch Kopierpapier im Format des Originals aus.
DHCP (Dynamic Host Configuration Protocol)	Protokoll zur automatischen Zuweisung von IP-Adressen, Subnetzmasken und Gateway-Adressen in einem TCP/IP-Netzwerk. Durch die Verwendung von DHCP wird die Arbeit des Netzwerkadministrators auf ein Mindestmaß begrenzt, was besonders in großen Netzwerken mit vielen Computern, in denen die Vergabe spezifischer IP-Adressen nicht nötig ist, nützlich ist.
dpi (dots per inch = Punkte pro Zoll)	Einheit der Druck-/Scanauflösung.
Druckertreiber	Software, mit deren Hilfe Druckaufträge aus einer Anwendung an den Drucker gesendet werden können. Der Druckertreiber wird auf CD-ROM mit dem Drucker geliefert. Er muss auf dem verwendeten Computer installiert werden.
EcoPrint	Druckmodus, der den Tonerverbrauch reduziert. Im EcoPrint-Modus gedruckte Seiten sind etwas blasser als solche, die im normalen Druckbetrieb ausgegeben werden.
Emulation	Nachahmen des Betriebsmodus von Geräten anderer Hersteller. Das Gerät emuliert den Betrieb folgender Drucker: PCL6, KPDL, KC-GL, Line Printer, IBM Proprinter, DIABLO 630 und EPSON LQ-850.
Energiesparmodus	Dieser Modus dient zum Sparen von Strom. Er wird aktiviert, wenn das Gerät einen voreingestellten Zeitraum lang nicht benutzt wird. In diesem Modus verbraucht das Gerät weniger Strom als im Standby-Modus. Der Standardzeitraum beträgt 15 Minuten. Die Standardeinstellung kann geändert werden.
Formularvorschub-Zeitabschaltung	Während der Datenübertragung an einen Drucker kann es zu Unterbrechungen kommen. Zu diesem Zeitpunkt wartet der Drucker auf die nächsten Daten, ohne Seitenumbrüche einzufügen. Die Formularvorschub-Zeitabschaltung ist eine Funktion, bei der das Gerät nur einen voreingestellten Zeitraum lang wartet, bevor es einen automatischen Seitenumbruch einfügt. Sobald der Wartezeitraum angebrochen und die entsprechende Zeit verstrichen ist, verarbeitet der Drucker automatisch die aktuellen empfangenen Daten und druckt sie aus. Wenn das Gerät keine Daten für die letzte Seite empfangen hat, beendet es die Verarbeitung des Auftrags, ohne Papier auszugeben.
IEEE1284	Norm vom "Institute of Electrical and Electronic Engineers" über den Anschluss von Druckern an Computer.

IP-Adresse (IP = Internet Protocol)	Nummer, die im gleichen Netzwerk nur einmal vorkommt. Die Nummern in IP-Adressen sind durch Punkte voneinander getrennt (z. B. 192.168.110.171). Jede Einzelnummer muss zwischen 0 und 255 liegen.
IPP (Internet Print Protocol)	Protokoll zur Druckausgabe über einen Druckertreiber via Internet oder Intranet unter Verwendung eines IPP-Anschlusses. IPP ermöglicht die Ausgabe auf einem Remotedrucker via Internet.
IP-Zugriffssteuerung	Diese Funktion verhindert den Zugriff auf das Gerät über einen Host mit nicht genehmigter IP-Adresse.
KIR	Funktion zur Optimierung der Druckqualität. Mithilfe von Software wird die Druckerauflösung verbessert, sodass hochwertige Drucke erstellt werden können. Die Standardeinstellung ist "Ein".
KPDL	Von Kyocera entwickelte Implementierung von PostScript 3.
Logischer Drucker	Softwareschnittstelle zwischen Windows und den angeschlossenen Druckern; Ein physischer Drucker ist das Gerät, auf dem Drucke erstellt werden, während ein logischer Drucker einen Drucker auf dem Druckerserver repräsentiert. Durch Verwendung dieser Schnittstelle wird die Methode zum Verarbeiten von Druckaufträgen sowie die Methode zum Senden des Auftrags an das Ziel (lokaler Anschluss, Netzwerkanschluss, Freigabe von Dateien oder Remotedruckern) bestimmt. Beim Drucken eines Dokuments werden die Dokumentdaten zunächst im logischen Drucker gespoolt (gespeichert), der sie dann an den physischen Drucker sendet.
NetBEUI (erweiterte NetBIOS-Schnittstelle)	Ermöglicht im Vergleich zu TCP/IP die Nutzung erweiterter Funktionen in kleinen Netzen.
Outline-Font	Mit Outline-Fonts werden Zeichenstrukturen durch numerische Ausdrücke dargestellt. Schriftarten können durch Ändern der numerischen Werte dieser Ausdrücke verschiedenmaßen vergrößert oder verkleinert werden. Das Druckbild bleibt auch bei Vergrößerung der Schriftarten deutlich, da die Zeichen mit einer durch numerische Ausdrücke dargestellten Struktur definiert werden. Die Schriftgröße lässt sich in 0,25-Punkt-Schritten auf bis zu 999,75 Punkte skalieren.
Parallele Schnittstelle	Bei einer parallelen Schnittstelle erfolgt der Datentransfer zwischen Drucker und Computer in 8-Bit-Paketen. Der Drucker ist dabei zu einer IEEE1284-kompatiblen bidirektionalen Kommunikation fähig.
PostScript	Seitenbeschreibungssprache, die von Adobe Systems Inc. entwickelt wurde. PostScript bietet flexible Funktionen für Schriften und Grafiken und gestattet somit eine höhere Druckqualität.
Ruhemodus	Dieser Modus dient zum Sparen von Strom. Er wird aktiviert, wenn das Gerät einen voreingestellten Zeitraum lang nicht benutzt wird. In diesem Modus wird der Stromverbrauch auf das Minimum reduziert. Der Standardzeitraum beträgt 30 Minuten. Die Standardeinstellung kann geändert werden.
S/Min	Seiten pro Minute: Einheit der Druck-/Kopier-/Scangeschwindigkeit.

SMTP (Simple Mail Transfer Protocol)	Protokoll, das zur Übersendung von E-Mail verwendet wird. Es wird sowohl bei der Übertragung von E-Mail zwischen Mailservern als auch zwischen Client und Server eingesetzt.
SNMP (Simple Network Management Protocol)	Protokoll zur Verwaltung von TCP/IP-Netzwerken.
Speichererweiterung	Eine Speichererweiterung (Extra) dient zur Erhöhung der Speicherkapazität des Geräts. Diesem Gerät kann jeweils ein Speicher für den Kopierbetrieb und für den Druckerbetrieb hinzugefügt werden (Kopiermodul: 16 MB, 32 MB, 64 MB und 128 MB/Druckermodul: 32 MB, 64 MB, 128 MB und 256 MB). Informationen zu passenden DIMMs sind beim Händler erhältlich.
Standard-Gateway	Gerät (Computer oder Router), über das auf Computer außerhalb des eigenen Netzwerks zugegriffen wird. Ist einer bestimmten Ziel-IP-Adresse kein Gateway zugewiesen, werden die Daten an das Standard-Gateway gesendet.
Statusseite	Seite mit Angaben zu Gerätespeicher, Druck-/Scanzählerständen und Facheinstellungen. Die Statusseite kann über das Bedienfeld ausgedruckt werden.
Subnetzmaske	32-Bit-Nummer, über die festgelegt wird, welche Bit einer IP-Adresse das Netzwerk und welche den Host bezeichnen.
TCP/IP (Transmission Control Protocol/Internet Protocol)	Protokollpaket, mit dessen Hilfe die Kommunikation zwischen Computern und anderen Geräten über ein Netzwerk festgelegt wird.
Universalzufuhr	Die Universalzufuhr wird statt der Kassette zum Drucken von Umschlägen, Postkarten, Folien und Etiketten verwendet.
USB (Universal Serial Bus)	Anschlussart für niedrige bis mittlere Geschwindigkeiten. Das Gerät unterstützt Hi-Speed USB 2.0. Die maximale Übertragungsrate beträgt 480 MBit/s, die maximale Kabellänge fünf Meter.

Index

0-9

- 2 auf 1 [1-8](#)
- 4 auf 1 (horizontale Anordnung) [1-9](#)
- 4 auf 1 (vertikale Anordnung) [1-10](#)

A

- A4/Letter ignorieren [2-47](#)
- Alle Konten verwalten [4-11](#)
- Andere (Anzeige), Zugriff [2-48](#)
- Andere Größe [1-2](#)
- Auflage [2-27](#)
- Auflösung [2-32](#), [Anhang-13](#)
- Auftragstrennfach (Extra) [Anhang-15](#)
- Ausgabebeschränkung [4-6](#)
- Ausgabefach [2-46](#)
- Auto Rotieren [1-15](#), [3-11](#)
- Automatisch fortsetzen [2-51](#)
- Automatische Belichtung (OCR) einstellen [3-8](#)
- Automatische Belichtung einstellen [3-8](#)
- Automatische Materialauswahl [Anhang-17](#)
- Automatische Papierwahl [1-17](#)
- Automatischer Kassettenwechsel [3-16](#)
- Automatischer Vorlageneinzug (Extra) [Anhang-14](#)
- Automatisches Zurücksetzen [3-27](#)

B

- Belichtung für Fotooriginale einstellen [3-10](#)
- Belichtung für Text+Foto-Originale einstellen [3-9](#)
- Belichtung für Textoriginale einstellen [3-9](#)
- Belichtungsmodus [3-4](#)
- Benutzerdefinierter Papiertyp [3-20](#)
- Berichtausgabe [3-31](#)
- Berichte [3-31](#)
 - Gerätestatusbericht [3-31](#)
 - Kopierstatusbericht [3-31](#)
 - Tonerbedeckungsbericht [3-32](#)

- Bestätigungsanzeige für Universalzufuhr [3-18](#)
- Breite A4 [2-30](#)

C

- Carriage Return (CR)-Einstellung [2-29](#)
- Code-Liste für Aufträge [2-8](#)

D

- Datum/Zeit [3-25](#)
- DHCP [2-15](#)
- Dickes Papier [Anhang-10](#)
- Displaykontrast einstellen [3-26](#)
- dpi [Anhang-17](#)
- Druck (Kostenstelle) [4-13](#)
- Druckbeschränkung [4-5](#)
- Druckdichte [2-33](#)
- Drucken
 - Auflage [2-27](#)
 - Breite A4 [2-30](#)
 - Carriage Return (CR)-Einstellung [2-29](#)
 - Code-Liste für Aufträge [2-8](#)
 - Emulationsmodus [2-18](#)
 - Line Feed (LF)-Einstellung [2-29](#)
 - Privater/Gespeicherter Druckauftrag [2-5](#)
 - Prüfen und Halten [2-4](#)
 - Schnellkopie [2-4](#)
 - Schnittstelle [2-11](#)
 - Schrift [2-21](#)
 - Seitenschutzmodus [2-28](#)
 - Virtuelle Mailbox [2-6](#)
 - Zoom [2-27](#)
- Drucker [Anhang-13](#)
- Drucker, Zurücksetzen [2-49](#)
- Druckgeschwindigkeit [Anhang-13](#)
- Druckqualität
 - Auflösung [2-32](#)
 - Druckdichte [2-33](#)
 - EcoPrint [2-32](#)
 - KIR-Modus [2-31](#)
- Druckqualität (Anzeige), Zugriff [2-31](#)

Duplexdruck für Papiertyp [3-19](#)
Duplex-Druckfehlererkennung [2-52](#)
Duplex-Druckmodus [2-45](#)
Duplexeinheit (Extra) [Anhang-15](#)

E

EcoPrint [1-16](#), [2-32](#), [3-5](#)
Einstellungen
 Sommerzeit [3-25](#)
 Zeitzone [3-25](#)
Einzelkontenverwaltung [4-12](#)
Empfangsdaten-Dump [2-49](#)
e-MPS, Zugriff [2-3](#)
e-MPS-Funktion [2-3](#)
Emulationsmodus [2-18](#)
 Auswahl [2-18](#)
 KPDL (AUTO) [2-20](#)
 KPDL-Fehler [2-20](#)
 Stiftbreite [2-19](#)
Energiesparmodus [Anhang-17](#)
Energiesparmodus-Zeit [3-22](#)
Erstdruckausgabe [Anhang-13](#)
Erstkopieausgabe [Anhang-13](#)
EtherTalk [2-14](#)
Etiketten [Anhang-8](#)

F

Farbpapier [Anhang-10](#)
Fax (Kostenstelle) [4-15](#)
Faxausgabefach [3-23](#)
Faxübertragungsbeschränkung [4-8](#)
Fehlererkennung
 Duplex [2-52](#)
 Heftung [2-53](#)
Festplatte [2-40](#)
Festplatte, Zugriff [2-40](#)
Finisher (Extra) [Anhang-15](#)
Flüsterbetrieb [3-28](#)
Folien [Anhang-7](#)

G

Gerätegrundeinstellung (Anzeige),
Zugriff [3-15](#)
Gerätegrundeinstellungen [3-14](#)
Gerätestatusbericht [3-31](#)
Gesamtkapazität
 Permanente Auftragscodes [2-10](#)
 Schnellkopieaufträge [2-9](#)
 Temporäre Auftragscodes [2-9](#)
 Virtuelle Mailboxen [2-10](#)
Grundeinstellung Kopierer (Anzeige),
Zugriff [3-3](#)
Gruppieren [1-5](#)

H

Heften [1-6](#)
Heftfehlererkennung [2-53](#)
Hintergrundfarbe anpassen [3-5](#)

I

IP-Adresse, Einrichtung [2-15](#)
IP-Zugriffssteuerung [Anhang-18](#)

K

KIR-Modus [2-31](#)
Konten verwalten [4-4](#)
Konto löschen [4-9](#)
Kopie
 Auto Rotieren [1-15](#)
 Automatische Papierwahl [1-17](#)
 EcoPrint [1-16](#)
 Gruppieren [1-5](#)
 Heften [1-6](#)
 Mehrfachnutzen [1-7](#)
 Originalformat [1-2](#)
 Platzierung des Originals [1-4](#)
 Programmfunktion [1-18](#)
 Rand [1-12](#)
 Randlöschen [1-13](#)
Kopie (Kostenstelle) [4-13](#)
Kopieausgabefach [3-22](#)
Kopierbeschränkung [4-5](#)

Kopierbetrieb [Anhang-13](#)
Kopiergeschwindigkeit [Anhang-13](#)
Kopierlimit [3-12](#)
Kopierstatusbericht [3-31](#)
Kostenbegrenzung [4-15](#)
Kostenstelle (Anzeige), Zugriff [4-3](#)
Kostenstellen
 Druck [4-13](#)
 Fax [4-15](#)
 Kopie [4-13](#)
 Kostenbegrenzung [4-15](#)
 Scannen [4-14](#)
 Verwendungsbeschränkung [4-4, 4-5](#)
 Verwendungsbeschränkung
 ändern [4-10](#)
Kostenstellen aktivieren [4-12](#)
Kostenstellen verwenden [4-17](#)
Kostenstellenbericht [4-11](#)
Kostenstellenmodus [4-2](#)
KPD (AUTO) - alternative
Emulationsauswahl [2-20](#)
KPD-Fehler [2-20](#)

L

Line Feed (LF)-Einstellung [2-29](#)

M

Mehrfachnutzen [1-7](#)
 2 auf 1 [1-8](#)
 4 auf 1 (horizontale Anordnung) [1-9](#)
 4 auf 1 (vertikale Anordnung) [1-10](#)
 Trennlinien [1-11](#)
Mehrfachscan
 Kopie
 Mehrfachscan [1-14](#)

N

NetWare [2-13](#)
Netzwerkeinstellung [2-13](#)
 DHCP [2-15](#)
 EtherTalk [2-14](#)
 IP-Adresse [2-15](#)
 NetWare [2-13](#)

Standard-Gateway [2-16](#)
Subnetzmaske [2-16](#)
TCP/IP [2-14](#)
Netzwerkstatusseite [2-17](#)
Neues Konto registrieren [4-4](#)

O

Originalausrichtung [3-21](#)
Originalbildqualität [3-4](#)
Originalformat [1-2](#)
 angeben [1-2](#)
Originalformat angeben [1-2](#)
Outline-Font [Anhang-18](#)

P

Papier [2-44, Anhang-2](#)
 Ausgabefach [2-46](#)
 Duplex-Druckmodus [2-45](#)
 Handling [2-44](#)
 Papierzufuhr [2-45](#)
 Universalzufuhr [2-44](#)
Papierauswahl [3-6](#)
Papierformat (Kassetten) [3-16](#)
Papiergewicht für Papiertyp [3-18](#)
Papierhandling (Anzeige), Zugriff [2-44](#)
Papierspezifikationen [Anhang-3](#)
Papiertyp (Kassetten) [3-17](#)
Papiertyp bei automatischer
Papierauswahl [3-6](#)
Papierzufuhr
 Technische Daten [Anhang-3](#)
Papierzufuhreinheit (Extra) [Anhang-14](#)
Parallele Schnittstelle [2-12](#)
Permanente Auftragscodes [2-10](#)
Platzierung des Originals [1-4](#)
Postkarten [Anhang-9](#)
Privater/Gespeicherter Druckauftrag [2-5](#)
 Löschen [2-6](#)
Programm registrieren [1-18](#)
Programmfunktion [1-18](#)
 Programm registrieren [1-18](#)
 Programm verwenden [1-18](#)
Prüfen und Halten [2-4](#)

R

RAM [2-41](#)
RAM-Größe [2-42](#)
Rand [1-12](#)
Randlöschen [1-13](#)
 Bindelöschung [1-13](#)
 Randlöschung [1-13](#)
Recycling-Papier [Anhang-10](#)
Ressourcenschutz [2-50](#)
Rücksetzzeit [3-28](#)
Ruhemodus [3-27](#), [Anhang-18](#)
Ruhemoduszeit [3-21](#)

S

Scannen (Kostenstelle) [4-14](#)
Scannerübertragungsbeschränkung [4-7](#)
Schnellkopie [2-4](#)
Schnellkopieaufträge [2-9](#)
Schnittstelle [2-11](#)
 Netzwerk [2-13](#)
 Parallel [2-12](#)
Schnittstelle (Anzeige), Zugriff [2-11](#)
Schrift [2-21](#)
 Auswahl [2-22](#)
 Courier/Letter Gothic [2-23](#), [2-24](#)
 Courier/Letter Gothic,
 Schriftabstand [2-23](#)
 Courier/Letter Gothic, Tiefe [2-24](#)
 Format [2-23](#)
 Zeichensatz [2-24](#)
Schrift (Anzeige), Zugriff [2-21](#)
Schriftenliste [2-25](#)
Schriftenliste drucken [2-25](#)
Schwarzlinienkorrektur [3-13](#)
Seiteneinstellung (Anzeige), Zugriff [2-26](#)
Seitenschutzmodus [2-28](#)
Seitenvorschub-Timeout [2-48](#)
Servicestatusseite [2-54](#)
Servicestatusseite drucken [2-54](#)
Sommerzeit [3-25](#)
Sonderdruckmaterial [Anhang-7](#)
Speichererweiterung [Anhang-19](#)
Speicherkarte [2-34](#)
Speicherkarte (Anzeige), Zugriff [2-34](#)

Spracheinstellung [3-33](#)
Standard [1-2](#)
Standardbetriebsart [3-24](#)
Standardeinstellungen [4-13](#)
Standardeinstellungen für die
Kostenstellenfunktion [4-13](#)
Standard-Gateway [2-16](#)
Standardvergrößerung [3-7](#)
Standardwert für Randbreite [3-11](#)
Standardwert für Randlöschbreite [3-12](#)
Statusseite [2-2](#)
Statusseite drucken [2-2](#)
Subnetzmaske [2-16](#)

T

Tastenton [3-24](#)
TCP/IP [2-14](#)
Technische Daten
 Auftragstrennfach (Extra) [Anhang-15](#)
 Automatischer Vorlageneinzug
 (Extra) [Anhang-14](#)
 Drucker [Anhang-13](#)
 Duplexeinheit [Anhang-15](#)
 Finisher (Extra) [Anhang-15](#)
 Kopiermodul [Anhang-13](#)
 Papier [Anhang-3](#)
 Papierzufuhreinheit (Extra) [Anhang-14](#)
 System [Anhang-11](#)
 Umweltschutz [Anhang-16](#)
Technische Daten zum
Auftragstrennfach [Anhang-15](#)
Technische Daten zum automatischen
Vorlageneinzug [Anhang-14](#)
Technische Daten zum
Druckbetrieb [Anhang-13](#)
Technische Daten zum Finisher [Anhang-15](#)
Technische Daten zum
Kopierbetrieb [Anhang-13](#)
Technische Daten zum System [Anhang-11](#)
Technische Daten zur
Duplexeinheit [Anhang-15](#)
Technische Daten zur
Papierzufuhreinheit [Anhang-14](#)
Temporäre Auftragscodes [2-9](#)
Tonerbedeckungsbericht [3-32](#)

Trennlinien [1-11](#)
Trommelauffrischung [3-34](#)

U

Umschläge [Anhang-9](#)
Umweltdaten [Anhang-16](#)
Universalzufuhr [2-44](#), [Anhang-19](#)

V

Versatz [3-11](#)
Verwalten
 alle Konten [4-11](#)
 einzelne Konten [4-12](#)
Verwaltungscode [3-3](#), [3-15](#), [4-3](#)
Verwaltungscode für Administrator
ändern [3-26](#)
Verwendungsbeschränkung [4-5](#)
Virtuelle Mailbox [2-6](#)
Virtuelle Mailboxen [2-10](#)
Vordrucke [Anhang-10](#)
Vorrangige Kassette [3-7](#)

W

Weitere Druckereinstellungen [2-48](#)

Z

Zähler [3-29](#)
Zählerbericht [3-29](#)
Zeichensatz [2-24](#)
Zeitzone [3-25](#)
Zoom [2-27](#)
Zugriff
 Andere (Anzeige) [2-48](#)
 Druckqualität (Anzeige) [2-31](#)
 e-MPS [2-3](#)
 Festplatte [2-40](#)
 Gerätegrundeinstellung (Anzeige) [3-15](#)
 Grundeinstellung Kopierer
 (Anzeige) [3-3](#)
 Kostenstelle (Anzeige) [4-3](#)
 Papierhandling (Anzeige) [2-44](#)
 Schnittstelle (Anzeige) [2-11](#)
 Schrift (Anzeige) [2-21](#)
 Seiteneinstellung (Anzeige) [2-26](#)
 Speicherkarte (Anzeige) [2-34](#)
Zurücksetzen [2-49](#)

Um eine optimale Druck- und Geräteleistung zu erzielen, empfiehlt es sich, nur Originalverbrauchsmaterial für das Produkt zu verwenden.

**QUALITY
CERTIFICATE**

This machine has passed
all quality controls and
final inspection

RICHTLINIE 2002/96/CE FÜR DIE BEHANDLUNG, SAMMLUNG, WIEDERVERWERTUNG UND ENTSORGUNG VON ELEKTRO- UND ELEKTRONIK ALTGERÄTEN UND DEREN BESTANDTEILE

INFORMATIONEN

1. FÜR DIE LÄNDER DER EUROPÄISCHEN UNION (EG)

Es ist verboten, jede Art von Elektro- und Elektronik-Altgeräten als unsortierten Siedlungsabfall zu entsorgen: es ist Pflicht, diese separat zu sammeln.

Das Abladen dieser Geräte an Orten, die nicht speziell dafür vorgesehen und autorisiert sind, kann gefährliche Auswirkungen für Umwelt und Gesundheit haben.

Widerrechtliche Vorgehensweisen unterliegen den Sanktionen und Maßnahmen laut Gesetz.

UM UNSERE GERÄTE ORDNUNGSGEMÄß ZU ENTSORGEN, KÖNNEN SIE:

- a) Sich an die örtliche Behörde wenden, die Ihnen praktische Auskünfte und Informationen für die ordnungsgemäße Verwaltung der Abfälle liefert, beispielsweise: Ort und Zeit der Sammelstation etc.
- b) Beim Neukauf eines unserer Geräte ein benutztes Gerät, das dem neu gekauften entspricht, an unseren Wiederverkäufer zurückgeben.

Das durchkreuzte Symbol auf dem Gerät bedeutet, dass:



- Nach Ableben des Gerätes, dieses in ausgerüstete Sammelzentren gebracht werden und separat von Siedlungsabfällen behandelt werden muss;
- Erbauer die Aktivierung der Behandlungs-, Sammel-, Wiederverwertungs- und Entsorgungsprozedur der Geräte in Konformität mit der Richtlinie 2002/96/CE (u. folg.mod.) garantiert.

2. FÜR DIE ANDEREN LÄNDER (NICHT-EG-STAATEN)

Das Behandeln, Sammeln, Wiederverwerten und Entsorgen von Elektro- und Elektronik-Altgeräten muss nach den geltenden Vorschriften des jeweiligen Landes erfolgen.