

## Manual do Utilizador

---

# d-Copia 16

# d-Copia 200

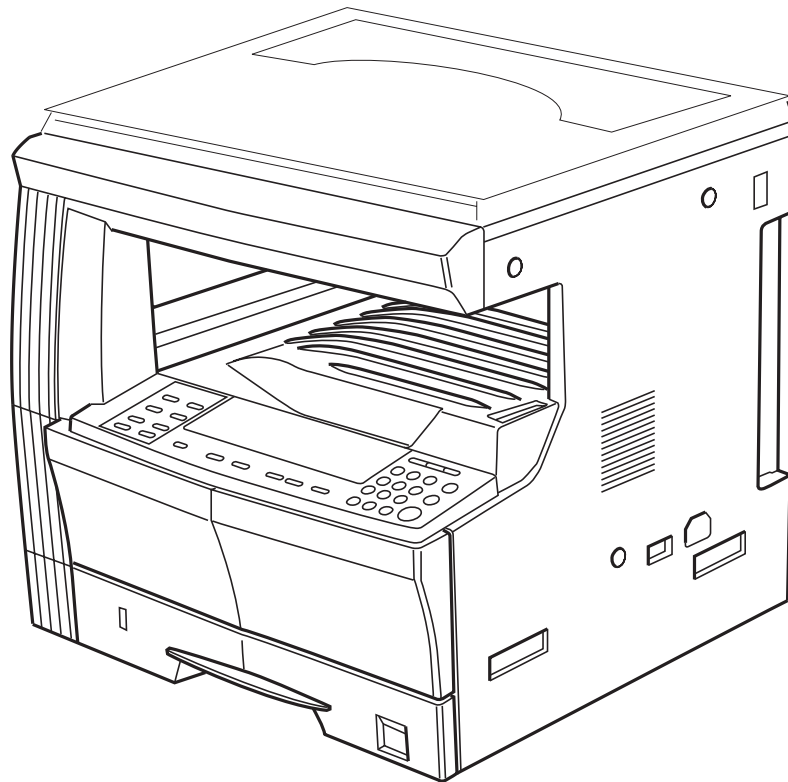

Leia o Manual do utilizador antes de utilizar o copiador.  
Guarde-o junto ao copiador para referência rápida.

**olivetti**

**PUBLICADO POR:**

Olivetti Tecnost S.p.A.  
Divisone Business Prodotti Office  
Via Jervis, 77 - 10015 Ivrea (Italia)  
[www.olivettitecnost.com](http://www.olivettitecnost.com)

Copyright © 2004, Olivetti  
Todos os direitos reservados

Fevereiro 2004

O produtor reserva-se o direito de introduzir modificações ao produto descrito neste manual em qualquer momento e sem aviso prévio.



ENERGY STAR é uma marca registada nos Estados Unidos

O programa ENERGY STAR é um programa para a redução da poluição introduzido pela Agência de protecção do Ambiente dos Estados Unidos para solucionar os problemas ambientais e para promover o desenvolvimento e a utilização de equipamento de escritório com um rendimento energético mais elevado.

**A conformidade do produto aos requisitos qualitativos é garantida pela aposição no mesmo de marca CE.**



Chama-se a atenção para as acções indicadas a seguir, que podem comprometer a conformidade acima atestada, bem como as características do produto:

- Alimentação eléctrica errada;
- Instalação ou uso incorrecto, impróprio ou não conforme às advertências do manual de uso fornecido com o produto;
- Substituição de componentes ou acessórios originais por outros não aprovados pelo construtor ou efectuada por pessoal não autorizado.

Nas áreas de GEEA, a configuração disponível para activar o Modo Off (Desligado) é entre 1 e 120 minutos e a configuração disponível para activar o Modo Low Power (Baixo Consumo) é de minuto a minuto, de 5 em 5 minutos, de 15 em 15 minutos, de 30 em 30 minutos, de 45 em 45 minutos, de 60 em 60 minutos, de 90 em 90 minutos ou de 120 em 120 minutos.

Todos os direitos reservados. Nenhuma parte deste material pode ser reproduzida ou transmitida sob qualquer forma ou por qualquer meio, electrónico ou mecânico, incluindo fotocópia, gravação ou por qualquer sistema de recuperação e armazenamento de informações, sem o consentimento escrito do Editor.

Restrição legal sobre cópias

- Pode ser proibido copiar material com direitos de autor, sem o consentimento dos proprietários desses direitos de autor.
- É proibido, em qualquer circunstância, copiar moedas nacionais ou estrangeiras.
- É possível que a cópia de outros itens seja proibida.

## Acerca deste Manual do Utilizador

Este Manual do Utilizador foi dividido em vários capítulos por forma a permitir, até mesmo aos utilizadores que o fazem pela primeira vez, utilizar o produto eficiente e eficazmente. O conteúdo destes capítulos está resumido a seguir para ser utilizado como referência ao utilizar este manual.

### **Secção 1 IMPORTANTE! LEIA ISTO PRIMEIRO**

Este capítulo contém informações essenciais para quem adquiriu esta fotocopadora. Nele são descritas as precauções a ter durante a instalação e o manuseamento da fotocopadora, bem como as necessárias para o seu funcionamento em segurança.

### **Secção 2 NOMES DAS PEÇAS**

Este capítulo contém os nomes das diversas secções da fotocopadora e do painel de operação, bem como a explicação dos respectivos modos de funcionamento.

### **Secção 3 PREPARATIVOS**

Inclui também instruções sobre o carregamento do papel para utilização na fotocopadora.

### **Secção 4 FUNCIONAMENTO BÁSICO**

Todos os passos que conduzem à realização de cópias simples são explicados neste capítulo.

### **Secção 5 FUNÇÕES DE CÓPIA**

Neste capítulo descrevem-se funções úteis da fotocopadora.

### **Secção 6 GESTÃO DA FOTOCOPIADORA**

Este capítulo aborda o modo de alterar as Configurações padrão, métodos para regular a fotocopadora de modo a torná-la ainda mais fácil de utilizar e procedimentos para efectuar as configurações de Gestão de departamento.

### **Secção 7 RESOLUÇÃO DE PROBLEMAS**

Este capítulo destaca os procedimentos de resolução de problemas para solucionar falhas na alimentação de papel e mensagens de erro.

### **Secção 8 INFORMAÇÕES SOBRE MANUTENÇÃO E FUNCIONAMENTO**

Esta secção explica a manutenção da fotocopadora, a substituição do toner e as especificações da fotocopadora.

## Símbolos

Este manual utiliza símbolos para indicar itens essenciais e suplementares que têm de ser observados.

Esses símbolos e o seu significado são os seguintes.



### **IMPORTANTE!**

São descritos itens que têm de ser observados para evitar problemas e itens interditos.



### **Informação complementar**

Incluem-se explicações suplementares e informações que servirão como referência.

# ÍNDICE

Energy Star Program .....	iv
Leia este Manual de Funcionamento antes de utilizar a fotocopiadora .....	v

## Secção 1

### **IMPORTANTE! LEIA ISTO PRIMEIRO .....1-1**

Etiquetas de cuidado .....	1-1
PRECAUÇÕES NA INSTALAÇÃO .....	1-2
PRECAUÇÕES NA UTILIZAÇÃO .....	1-3

## Secção 2

### **NOMES DAS PEÇAS .....2-1**

Chassis principal .....	2-1
Painel de operação .....	2-3

## Secção 3

### **PREPARATIVOS .....3-1**

Carregar papel .....	3-1
Nota sobre como adicionar papel .....	3-1
Carregar papel numa gaveta .....	3-1
Colocar papel no tabuleiro multi-desvios .....	3-4

## Secção 4

### **FUNCIONAMENTO BÁSICO .....4-1**

Procedimento básico de copiar .....	4-1
Fazer cópias ampliadas ou reduzidas .....	4-4
Modo Automatic Magnification Selection (Seleção de ampliação automática) .....	4-4
Modo Zoom .....	4-4
Interromper a operação de copiar .....	4-6

## Secção 5

### **FUNÇÕES DE CÓPIA .....5-1**

Fazer cópias dos 2 lados de vários tipos de originais .....	5-1
Fazer cópias dos 2 lados de um original com dois lados .....	5-1
Fazer cópias dos 2 lados de um original de faces impressas abertas (livro, etc.) .....	5-1
Fazer cópias dos 2 lados de um original com um só lado impresso .....	5-2
Ordenação automática de conjuntos de cópias .....	5-4

## Secção 6

### **GESTÃO DA FOTOCOPIADORA .....6-1**

Modo Default Settings (Configurações padrão) .....	6-1
Itens de Configurações padrão .....	6-1
Default Settings Mode Operations Procedures (Procedimentos de operações no modo Configurações padrão) .....	6-6
Procedimento para alterar as Configurações padrão .....	6-6

## Secção 7

### **RESOLUÇÃO DE PROBLEMAS ..... 7-1**

Se uma das seguintes indicações for visualizada .....	7-1
Se o papel encravar .....	7-4
Indicadores de local de alimentação incorrecta .....	7-4
Cuidados .....	7-4
Procedimento de remoção .....	7-4
No caso de ocorrerem outros problemas .....	7-9

## Secção 8

### **INFORMAÇÕES SOBRE MANUTENÇÃO E FUNCIONAMENTO ..... 8-1**

Limpar a fotocopiadora .....	8-1
Substituir o recipiente do toner e a caixa de resíduos de toner ...	8-4
Especificações .....	8-7
Chassis principal .....	8-7

# Tirar o máximo partido das funções avançadas da fotcopiadora

- 1** A fotcopiadora selecciona automaticamente o papel do mesmo tamanho que o original.  
**<Modo Auto Paper Selection (Seleção automática de papel)>**  
(Consulte a P. 4-1)

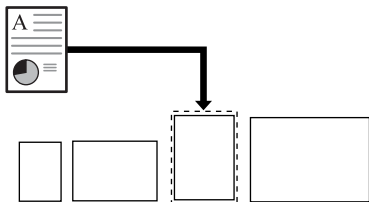

- 2** Fazer cópias nítidas de originais de fotografias  
**<Seleção da qualidade da imagem>**  
(Consulte a P. 4-2)

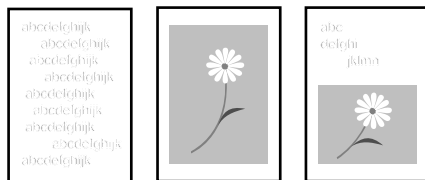

- 3** Uma diversidade de métodos de ampliação/redução  
• Ampliação/redução para tamanhos específicos de gavetas  
**<Modo Automatic Magnification Selection (Seleção de ampliação automática)>**  
(Consulte a P. 4-4)

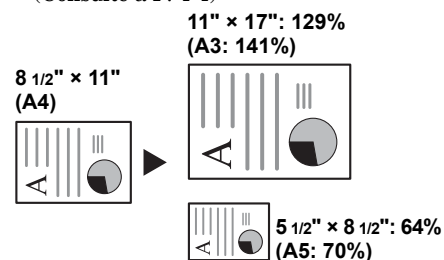

- Redução/Ampliação entre 50 e 200%  
**<Modo Zoom>**  
(Consulte a P. 4-4)

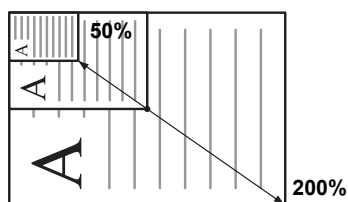

- 4** Fazer cópias dos 2 lados de vários tipos de originais  
**<Modo 2-Sided Copy (Cópia dos 2 lados)>**  
(Consulte a P. 5-1)

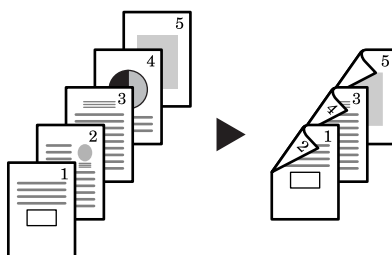



A nossa empresa participa no International Energy Star Program e determina que este produto está em conformidade com as normas estabelecidas pelo International Energy Star Program.

#### Energy Star Program

O International Energy Star Program baseia-se na promoção da utilização eficiente da energia, ao mesmo tempo que reduz a poluição ambiental que acompanha o consumo de energia, promovendo o fabrico e a venda de produtos que satisfaçam as normas do programa.

No caso das fotocopiadoras, ao abrigo das normas do International Energy Star Program, têm de mudar automaticamente para um "Low Power Mode" (Modo de baixo consumo) depois de decorrido um determinado período de tempo e têm de desligar-se automaticamente, ficando em [Off Mode] (Modo Off), depois de decorrido um determinado período de tempo sem serem utilizadas. Este produto possui as seguintes especificações concebidas para satisfazer as normas do Energy Star Program.

#### "Low Power Mode" (Modo de baixo consumo)

Decorridos 15 minutos após a última utilização, a máquina muda automaticamente para "Low Power Mode". O tempo até à comutação para "Low Power Mode" pode ser prolongado. Consulte P. 6-29 "**Low Power Mode Transition Time (Tempo de transição para o modo de baixo consumo)**" para obter mais pormenores.

#### "Off Mode" (Desligada)

Decorridos 30 minutos após a última utilização, a máquina muda automaticamente para "Off Mode" (Desligada). O tempo até à comutação para "Off Mode" (Desligada) pode ser prolongado. Consulte P. 6-30 "**Off Mode Transition Time (Tempo de transição para o modo desligado)**" para obter mais pormenores.

#### Função 2-Sided Copy (Cópia dos 2 lados)

O Energy Star Program recomenda que se utilize a função de cópia dos 2 lados para ajudar a reduzir a utilização excessiva dos recursos ambientais. Consulte o seu concessionário ou o representante de vendas para obter informações mais pormenorizadas sobre a função 2-Sided Copy (cópia dos 2 lados).

#### Papel reciclado

O Energy Star Program recomenda a utilização de papel reciclado para reduzir o impacto sobre o ambiente. Consulte o seu concessionário ou o representante de vendas para obter informações sobre os tipos de papel reciclado recomendados, etc.

**Leia este Manual de Funcionamento antes de utilizar a fotocopidora. Mantenha-o próximo da fotocopidora para que possa ser facilmente consultado.**

Os símbolos nas secções deste guia e nas peças da fotocopidora são avisos de segurança destinados a proteger o utilizador, outras pessoas e os objectos circundantes, bem como a assegurar uma correcta e segura utilização da fotocopidora. Esses símbolos e o seu significado estão indicados a seguir.



**PERIGO:** Indica que a falta de atenção ou o incumprimento das indicações tem fortes probabilidades de resultar em lesões graves ou mesmo em morte.



**AVISO:** Indica que a falta de atenção ou o incumprimento das indicações pode resultar em lesões graves ou mesmo em morte.



**CUIDADO:** Indica que a falta de atenção ou o incumprimento das indicações pode resultar em danos pessoais ou mecânicos.

### Símbolos

O símbolo  $\triangle$  indica que a secção relacionada inclui avisos de segurança. Os pontos específicos que requerem atenção estão indicados no interior do símbolo.



.....[Aviso geral]



.....[Aviso de perigo de choque eléctrico]



.....[Aviso relativo a altas temperaturas]

O símbolo  $\odot$  indica que a secção relacionada inclui informações sobre acções proibidas. As informações específicas à acção proibida estão indicadas no interior do símbolo.



.....[Aviso relativo à acção proibida]



.....[Proibida a desmontagem]

O símbolo  $\bullet$  indica que a secção relacionada inclui informações sobre medidas que têm de ser tomadas. As informações específicas da acção necessária estão indicadas no interior do símbolo.



.....[Aviso relativo à acção necessária]



.....[Desligue a ficha da tomada]



.....[Ligue sempre a fotocopidora a uma tomada com ligação à terra]

Contacte o seu representante de assistência técnica para solicitar uma substituição, se os avisos de segurança deste Manual de Funcionamento estiverem ilegíveis ou se este manual não existir. (É necessário pagar uma taxa.)







## Etiquetas de cuidado

Etiquetas relacionadas com a segurança foram afixadas no produto nos pontos indicados abaixo. Tenha em atenção os avisos para evitar acidentes, como queimaduras e choques eléctricos, enquanto soluciona falhas na alimentação de papel e adiciona toner.

### Etiqueta 2

Temperatura elevada no interior desta secção. Há perigo de queimadura, por isso não deve tocar em nada no seu interior.



### Etiqueta 3

Alta tensão gerada nesta secção. Há perigo de choque eléctrico, por isso não deve tocar em nada nesta secção.



### Etiqueta 1

Alta tensão gerada nesta secção. Há perigo de choque eléctrico, por isso não deve tocar em nada nesta secção.



### Etiqueta 5

As secções identificadas com esta etiqueta funcionam a temperaturas elevadas. Há perigo de queimadura, por isso não deve tocar em nada no seu interior.



### Etiqueta 4

Temperatura elevada na parte superior desta secção. Há perigo de queimadura, por isso não deve tocar em nada no seu interior.



**Nota:** Não retire nenhuma destas etiquetas.



# PRECAUÇÕES NA INSTALAÇÃO

## Ambiente



# CUIDADO

Evite colocar a fotocopiadora em superfícies instáveis ou desniveladas. Se o fizer, a fotocopiadora pode desequilibrar-se ou cair. Este tipo de situação apresenta perigo de ferimentos ou de danos para a própria fotocopiadora. ....



Evite locais com humidade ou pó e sujidade. Se houver acumulação de pó ou de sujidade na ficha eléctrica, limpe-a para evitar que haja perigo de incêndio ou de choque eléctrico. ....



Para não correr perigo de incêndio, evite locais próximos de radiadores, aquecedores ou outras fontes de calor ou perto de elementos inflamáveis. ....



Para evitar o sobreaquecimento da fotocopiadora e facilitar a substituição de peças e a manutenção, deixe algum espaço livre em torno da máquina, conforme ilustrado a seguir. Deve deixar um espaço livre adequado, especialmente à volta dos lados esquerdo e direito, de modo a permitir a ventilação correcta da fotocopiadora.....

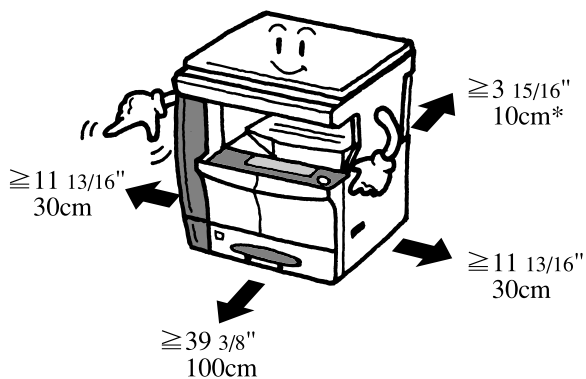

\* Precisa de espaço adicional se pretender instalar o Processador de Documentos.

### Outras precauções

As condições ambientais adversas podem afectar o funcionamento e desempenho seguros da fotocopiadora. Instalar numa divisão com ar condicionado (temperatura ambiente recomendada: cerca de 23°C, humidade: cerca de 50%) e evitar as seguintes localizações ao seleccionar um local para a fotocopiadora.

- Evite locais junto a uma janela ou expostos à luz solar directa.
- Evite locais com vibrações.
- Evite locais sujeitos a variações drásticas da temperatura.
- Evite locais expostos directamente ao ar quente ou frio.
- Evite locais mal ventilados.

Se o pavimento for delicado, o material de que é feito pode ficar danificado se deslocar a fotocopiadora após a instalação.

Durante as operações de cópia, liberta-se algum ozono, mas não em quantidade suficiente para representar um perigo para a saúde humana. No entanto, se utilizar a fotocopiadora por períodos muito longos em divisões mal ventiladas ou se fizer muitas fotocópias, o cheiro pode tornar-se desagradável. Para manter o ambiente apropriado ao trabalho de fotocópia, sugerimos que a divisão em que se encontra a fotocopiadora seja bem ventilada.

## Fonte de alimentação/ligação à terra da fotocopiadora



# AVISO

NÃO utilize uma fonte de alimentação com uma tensão diferente daquela que é especificada. Evite ligações múltiplas na mesma tomada. Este tipo de situações representa perigo de incêndio ou de choque eléctrico. ....



Ligue o cabo de alimentação firmemente à tomada. Se houver objectos metálicos em contacto com os pinos da tomada, pode ocorrer um incêndio ou um choque eléctrico.



Ligue sempre a fotocopiadora a uma tomada com ligação à terra para evitar o perigo de incêndio ou de choque eléctrico, no caso de curto-circuito. Se não for possível estabelecer uma ligação à terra, contacte o seu representante de assistência técnica.....



### Outras precauções

Ligue a ficha eléctrica à tomada que se encontre mais próxima da fotocopiadora.

O cabo de alimentação utiliza-se como principal dispositivo para desligar. Certifique-se de que a tomada/saída está situada/instalada junto do equipamento e facilmente acessível.

## Manuseamento de sacos de plástico



# AVISO

Mantenha os sacos de plástico que são utilizados com a fotocopiadora afastados das crianças. O plástico pode ficar colado ao nariz e à boca, provocando sufocação. ....





# PRECAUÇÕES NA UTILIZAÇÃO

## Cuidados a ter na utilização da fotocopiadora

### AVISO

NÃO coloque objectos metálicos ou recipientes com água (jarras de flores, vasos de plantas, copos, etc.) em cima ou junto da fotocopiadora. Estas situações representam perigo de incêndio ou de choque eléctrico, se esses objectos caírem dentro da fotocopiadora. ....



NÃO retire nenhuma das tampas da fotocopiadora, uma vez que há perigo de choque eléctrico devido à existência de peças de alta tensão no interior da máquina. ....



NÃO danifique, não parta nem tente reparar o cabo de alimentação. NÃO coloque objectos pesados em cima do cabo, não o puxe nem dobre desnecessariamente, nem provoque qualquer outro tipo de danos. Este tipo de situações representa perigo de incêndio ou de choque eléctrico. ....



NUNCA tente reparar ou desmontar a fotocopiadora ou as peças que a compõem, uma vez que existe perigo de incêndio, choque eléctrico ou danos no laser. Se o raio laser escapar, existe o perigo de causar cegueira. ....



Se a fotocopiadora aquecer demais, se aparecer fumo, odores estranhos ou ocorrer qualquer situação anormal, existe perigo de incêndio ou de choque eléctrico. Desligue imediatamente o interruptor de alimentação (O), RETIRE A FICHA da tomada e contacte o representante de assistência técnica. ....



Se alguma coisa prejudicial (clips, água, outros fluidos, etc.) cair dentro da fotocopiadora, desligue imediatamente o interruptor de alimentação (O). Em seguida, DESLIGUE SEM FALTA a ficha da tomada, de modo a evitar o perigo de incêndio ou de choque eléctrico. Em seguida, contacte o representante de assistência técnica. ....



NÃO retire nem introduza a ficha na tomada com as mãos molhadas, uma vez que existe o perigo de choque eléctrico. ....



Contacte SEMPRE o representante de assistência técnica para a realização de manutenção ou para a reparação de peças internas. ....



### CUIDADO

NÃO puxe pelo cabo de alimentação quando o retirar da tomada. Se puxar pelo cabo de alimentação pode partir os fios e dar origem a um incêndio ou causar choque eléctrico. (Agarre SEMPRE na ficha quando retirar o cabo de alimentação da tomada.) .....



Retire SEMPRE a ficha da tomada quando deslocar a fotocopiadora. Se o cabo de alimentação estiver danificado, existe o perigo de incêndio ou de choque eléctrico. ....



Se souber de antemão que a fotocopiadora não vai ser utilizada durante algumas horas (de um dia para o outro), desligue o interruptor de alimentação (O).

Se souber de antemão que a fotocopiadora não vai ser utilizada durante algum tempo (férias, etc.), por motivos de segurança, retire a ficha da tomada durante esse período de tempo. ....



Quando levantar ou deslocar a fotocopiadora, AGARRE-A apenas pelas peças designadas.



Por uma questão de segurança, retire SEMPRE a ficha da tomada quando efectuar trabalhos de limpeza. ....



Se houver acumulação de pó no interior da fotocopiadora, existe perigo de incêndio ou de outros problemas. Recomenda-se, por isso, que consulte o seu representante de assistência técnica relativamente à limpeza das peças internas. Este procedimento é especialmente indicado antes do início das estações mais húmidas. Consulte o seu representante de assistência técnica relativamente ao custo da limpeza das peças internas da fotocopiadora. ....



NÃO deixe o Processador de Documentos aberto já que isso representa perigo de ferimentos pessoais. ....



#### Outras precauções

NÃO coloque objectos pesados em cima da fotocopiadora nem provoque qualquer outro tipo de danos.

NÃO abra a tampa da frente, não desligue o interruptor de alimentação nem retire a ficha da tomada enquanto estão a ser feitas cópias.

Se quiser levantar ou deslocar a fotocopiadora, contacte o representante de assistência técnica.

Não toque nas peças eléctricas como, por exemplo, nos conectores ou nas placas de circuitos impressos. Podem ficar danificadas devido à electricidade estática.

NÃO tente realizar qualquer tipo de operações que não venham explicadas neste manual.

**CUIDADO:** A utilização de comandos ou regulações ou a realização de procedimentos que não sejam os especificados neste manual pode resultar na exposição a radiações perigosas.

Não olhe directamente para a luz da lâmpada de digitalização. Se o fizer, pode provocar dor ou impressão nos olhos.

## Precauções para o manuseamento de consumíveis

# CUIDADO

NÃO tente incinerar o recipiente do toner nem a caixa de resíduos de toner. Faíscas perigosas podem provocar queimaduras. ....



Mantenha o recipiente do toner e a caixa de resíduos de toner fora do alcance das crianças. ....



Se houver um derrame acidental de toner do recipiente ou da caixa de resíduos de toner, evite inalá-lo ou ingeri-lo e evite o contacto com os olhos ou a pele. ....



- Se inalar acidentalmente o toner, vá para um local em que possa respirar ar puro e faça gargarejos com muita água. Se tiver tosse, consulte um médico.
- Se, por acaso, ingerir toner, lave bem a boca e beba 1 ou 2 copos de água de modo a diluir o conteúdo do estômago. Se for necessário, consulte um médico.
- Se o toner entrar acidentalmente para os seus olhos, lave-os com água abundante. Se continuar a sentir alguma sensibilidade, consulte um médico.
- Se o toner entrar acidentalmente em contacto com a sua pele, lave a zona afectada com água e sabão.

NÃO tente incinerar, forçar a abertura ou destruir o recipiente do toner nem a caixa de resíduos de toner. ....



### Outras precauções

Depois da utilização, deite SEMPRE fora o recipiente do toner e a caixa de resíduos de toner em conformidade com as regras e regulamentos Federais, Estaduais e Locais.

Conserve todos os consumíveis em local fresco e escuro.

Se não utilizar a fotocopadora durante muito tempo, retire todo o papel da(s) gaveta(s) e do tabuleiro multi-desvios e volte a colocá-lo dentro da embalagem original fechada.

## Segurança do laser

As radiações laser podem ser perigosas para o organismo humano. Por este motivo, as radiações laser emitidas no interior da máquina encontram-se hermeticamente seladas numa caixa protectora com tampa externa. Durante a utilização normal do produto por parte do operador, não é possível haver fugas de radiação da máquina.

Esta máquina está classificada como um produto de laser de Classe 1 nos termos da norma IEC 60825.

### CUIDADO

A realização de procedimentos que não sejam os especificados neste manual pode resultar na exposição a radiações perigosas.

Esta etiqueta está colada na unidade digitalizadora laser no interior da máquina e não se encontra num local que possa ser acedido pelo utilizador.

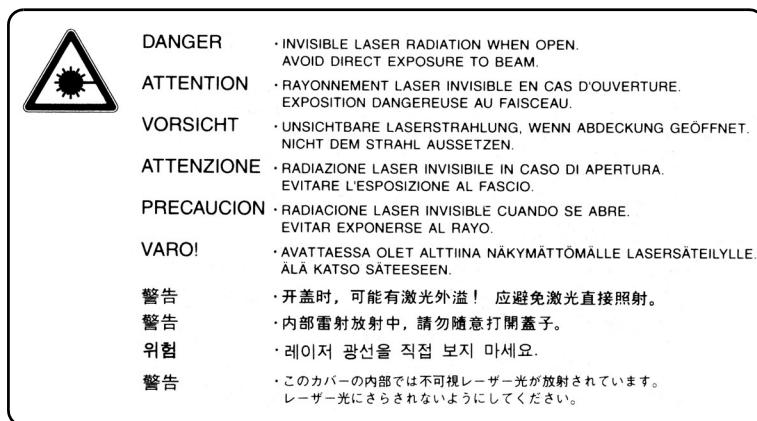

A etiqueta apresentada a seguir está colocada do lado direito da máquina.



### **CAUTION!**

The power plug is the main disconnect device! Other switches on the equipment are only functional switches and are not suitable for disconnecting the equipment from the power source.

### **VORSICHT!**

Der Netzstecker ist die Hauptisoliervorrichtung! Die anderen Schalter auf dem Gerät sind nur Funktionsschalter und können nicht verwendet werden, um den Stromfluss im Gerät zu unterbrechen.

### **CUIDADO!**

A ficha é o dispositivo principal para desligar! Outros interruptores do equipamento são apenas funcionais, pelo que não são adequados para desligar o equipamento da fonte de alimentação.



**DECLARAÇÃO DE CONFORMIDADE**  
**COM AS NORMAS**  
**89/336/CEE, 73/23/CEE e 93/68/CEE**

Declaramos, sob nossa exclusiva responsabilidade, que este produto, ao qual esta declaração se refere, se encontra em conformidade com as seguintes especificações.

Limites e métodos de medição das características de rádio interferência do equipamento de tecnologia de informação	<b><u>EN55024</u></b>
Limites e métodos de medição das características de rádio interferência do equipamento de tecnologia de informação	<b><u>EN55022 Classe B</u></b>
Limites para as emissões de correntes harmónicas para a corrente de entrada do equipamento $\leq$ 16A por fase	<b><u>EN61000-3-2</u></b>
Limitação das flutuações de tensão e do efeito tremeluzente em sistemas de alimentação de baixa tensão para equipamento com corrente nominal $\leq$ 16A	<b><u>EN61000-3-3</u></b>
Segurança do equipamento de tecnologia de informação incluindo o equipamento eléctrico	<b><u>EN60950</u></b>
Segurança das radiações dos produtos laser, classificação do equipamento, requisitos e manual do utilizador	<b><u>EN60825-1</u></b>





### Chassis principal

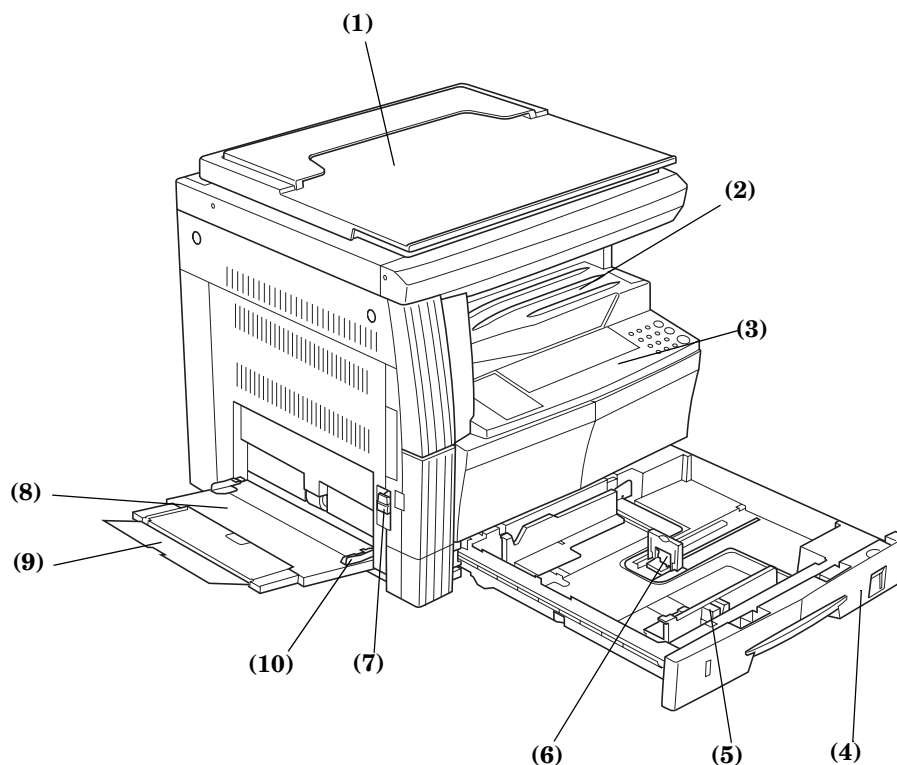

**(1) Tampa do original**

Abra/Feche esta tampa para colocar o original da cópia sobre a base de vidro.

**(2) Secção de armazenamento de cópias**

As cópias terminadas serão acumuladas aqui.  
Pode acumular-se um máximo de 250 (80 g/m<sup>2</sup>) folhas de papel standard nesta secção.

**(3) Painel de operação**

Contém as teclas e os indicadores para operar a fotocopiadora.

**(4) Gaveta**

Tem capacidade para um máximo de 300 folhas (80 g/m<sup>2</sup>) de papel de cópia standard.

**(5) Guias de largura do papel**

Agarre nas guias para as ajustar à largura do papel.

**(6) Batente do papel**

Agarre nas guias e ajuste-as ao comprimento do papel.

**(7) Manípulo da tampa do lado esquerdo**

Levante este manípulo para abrir a tampa do lado esquerdo.

**(8) Tabuleiro multi-desvios**

Coloque papel neste tabuleiro quando estiver a fazer cópias em papel pequeno ou especial.

**(9) Extensão multi-desvios**

Puxe-a para fora quando colocar tamanhos de papel superiores a 8 1/2" x 11"/A4R no tabuleiro multi-desvios.

**(10) Guias de inserção**

Ajuste-as à largura do papel para utilizar o tabuleiro multi-desvios.

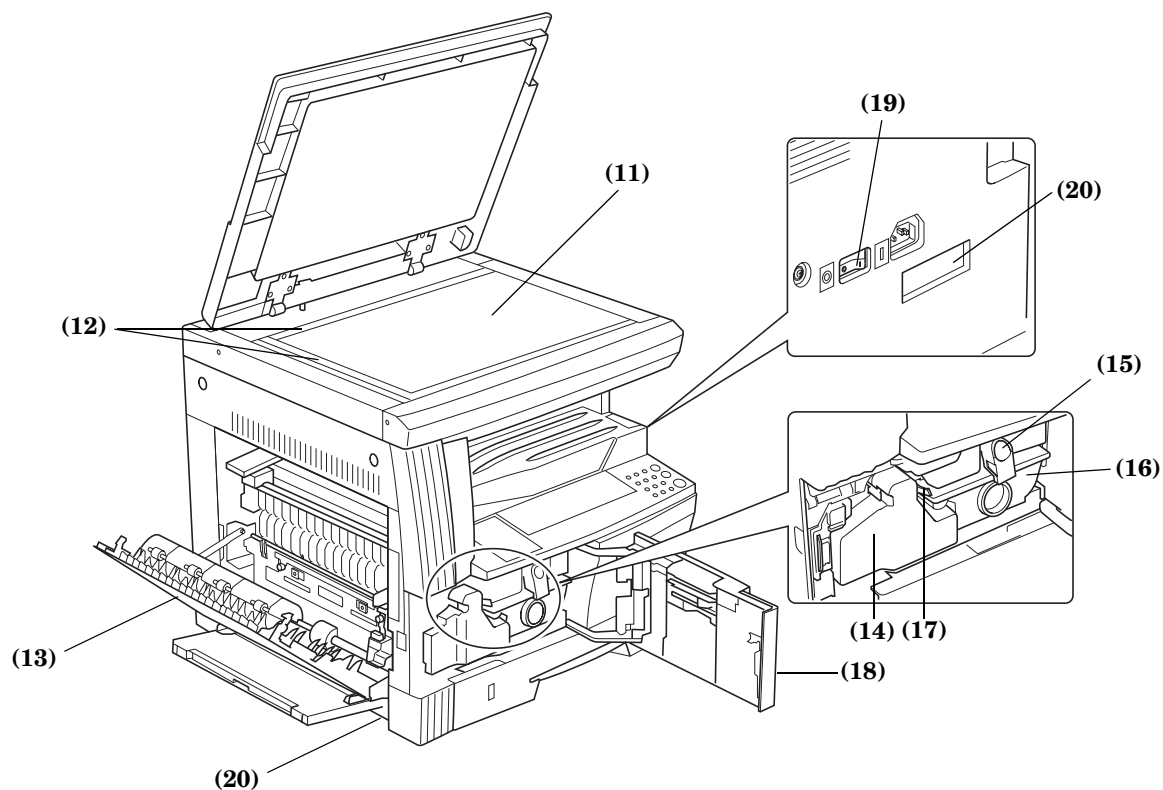

**(11) Base**

Coloque aqui o original. Coloque o original a copiar com a face impressa virada para baixo e alinhe-o de forma a que fique nivelado com o canto posterior esquerdo da base.

**(12) Placa indicadora do tamanho do original**

Alinhe o original completamente encostado a esta placa quando o colocar.

**(13) Tampa do lado esquerdo**

Abra esta tampa quando o papel ficar encravado.

**(14) Caixa de resíduos de toner**

**(15) Alavanca de libertação do recipiente do toner**

Utilize-a quando tiver que substituir o recipiente do toner.

**(16) Recipiente do toner**

**(17) Dispositivo de limpeza do carregador**

Puxe-o para fora e volte a empurrá-lo para dentro depois de substituir o recipiente do toner ou quando as cópias aparecerem com defeitos.

**(18) Tampa dianteira**

Abra-a quando tiver que limpar ou substituir o recipiente do toner ou a caixa de resíduos de toner.

**(19) Interruptor de alimentação**

Coloque este interruptor na posição ON (|) antes de iniciar a operação de copiar.

**(20) Pegas para transporte**

Segure as 4 depressões nos lados esquerdo e direito para mover a fotocopadora.

## Painel de operação

### Especificações em polegadas

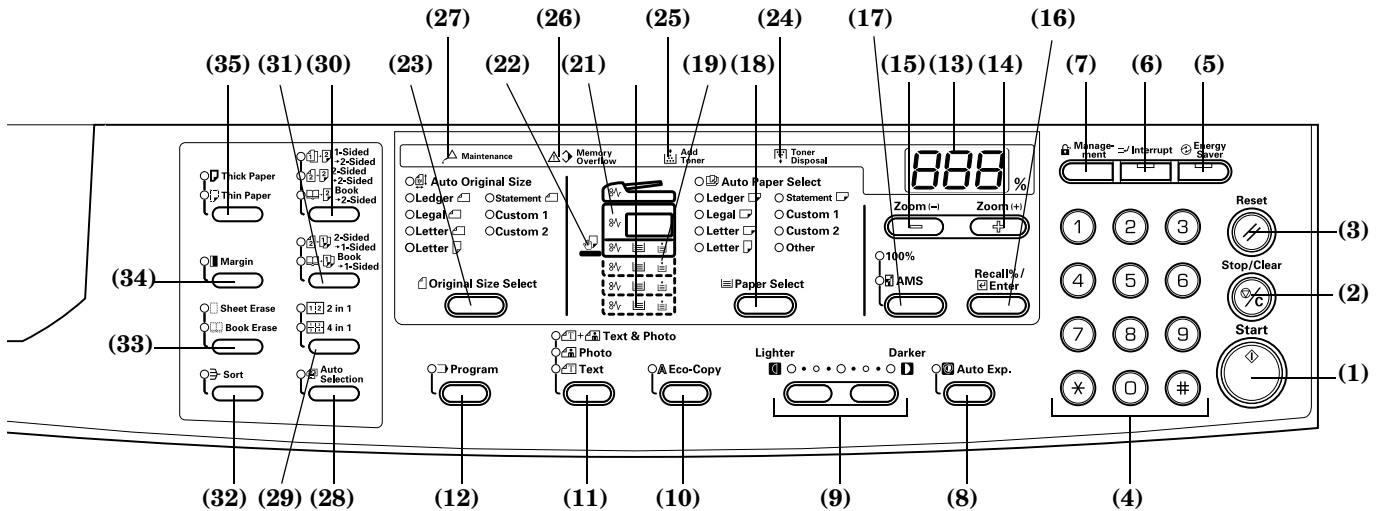

- (1) **Tecla [Start] (Indicador)**  
Prima-a para iniciar a operação de copiar. Se premir este indicador depois de ele ter mudado para verde, a operação de copiar inicia-se imediatamente.
- (2) **Tecla [Stop/Clear]**  
Interrompe/pára a operação de copiar. Premir esta tecla durante 3 segundos faz aparecer a contagem total.
- (3) **Tecla [Reset]**  
Prima esta tecla para reiniciar todas as funções e regressar ao modo Default Settings (Configurações padrão).  
(Consulte P. 2-4 "Relativamente ao modo Default Settings (o modo depois de concluído o processo de aquecimento ou depois de ter premido a tecla [Reset])").
- (4) **Teclado**  
Prima esta tecla para definir o número de cópias a serem produzidas ou para introduzir números.
- (5) **Tecla [Energy Saver] (Indicador)**  
Prima esta tecla para entrar no modo Low Power (Baixo consumo). O indicador "Conserve Power" (Manter alimentação) mantém-se aceso quer em modo Low Power quer em modo OFF. Prima esta tecla uma vez para sair do modo OFF.
- (6) **Tecla [Interrupt] (Indicador)**  
Prima esta tecla quando pretender fazer uma interrupção na operação de copiar. Acende-se o indicador Interrupt.  
(Consulte a P. 4-6.)
- (7) **Tecla [Management]**  
No modo Department Management (Gestão de departamento), prima esta tecla depois da operação de copiar ter terminado. Isso faz aparecer o ecrã Department Code Input (Introdução do código do departamento).
- (8) **Tecla [Auto Exposure]**  
Prima esta tecla para entrar no modo Auto Exposure (Exposição automática). Este modo detecta a exposição correcta para o original e define a exposição ideal para o copiar. (Consulte a P. 4-2.)
- (9) **Tecla Exposure Adjustment/Exposure Display (Ajuste da exposição/visor de exposição)**  
Prima-a para ajustar a exposição. A indicação da exposição mostra a exposição actual para a cópia. (Consulte a P. 4-2.) Prima esta tecla durante 3 segundos para entrar no modo Default Settings (Configurações padrão).
- (10) **Tecla [Eco-copy]**  
Prima esta tecla para fazer cópias utilizando uma quantidade reduzida de toner.
- (11) **Tecla Image Quality Selection (Seleção da qualidade da imagem)**  
Prima-a para seleccionar a qualidade de imagem de modo a corresponder ao tipo de original a ser copiado.  
(Consulte a P. 4-2.)
- (12) **Tecla [Program]**  
Prima-a para utilizar um programa memorizado para a operação de copiar. O indicador acende-se no modo Program.
- (13) **Visor de nº de cópias/Zoom**  
Este visor mostra o número de cópias. Quando é apresentada a ampliação, o símbolo % está aceso.
- (14) **Tecla Zoom (+)**  
Prima para aumentar a ampliação da cópia. No modo Default Settings (configurações padrão), esta tecla utiliza-se para seleccionar itens.
- (15) **Tecla Zoom (-)**  
Prima esta tecla para reduzir a ampliação da cópia. No modo Default Settings (Configurações padrão), esta tecla utiliza-se para seleccionar itens.
- (16) **Tecla [Recall%/Enter]**  
Se premir esta tecla enquanto está a ser visualizado o N° de cópias, aparece a indicação da % de Zoom. No modo Default Settings (Configurações padrão), prima esta tecla para confirmar os itens que foram definidos.
- (17) **Tecla Zoom Selection (Seleção de Zoom)**  
Prima-a para comutar entre 1:1 (100%) e a Seleção automática de tamanho. (Consulte a P. 4-4.)
- (18) **Tecla [Paper Select]**  
Prima-a para seleccionar o tamanho do papel. O tamanho do papel pode ser seleccionado mudando a gaveta (Nível de alimentação de papel). Fica iluminada a indicação do tamanho de papel presentemente seleccionado. (Consulte a P. 4-1.)  
Premir esta tecla durante 3 segundos indica o tamanho da gaveta de papel seleccionada no modo Default Settings (Configurações padrão). (Consulte a P. 3-3.)
- (19) **Indicador Paper Supply (Alimentação de papel)**  
Fica em vermelho se não houver papel na gaveta (Nível de alimentação de papel).

## Secção 2 NOMES DAS PEÇAS

### Especificações em sistema métrico

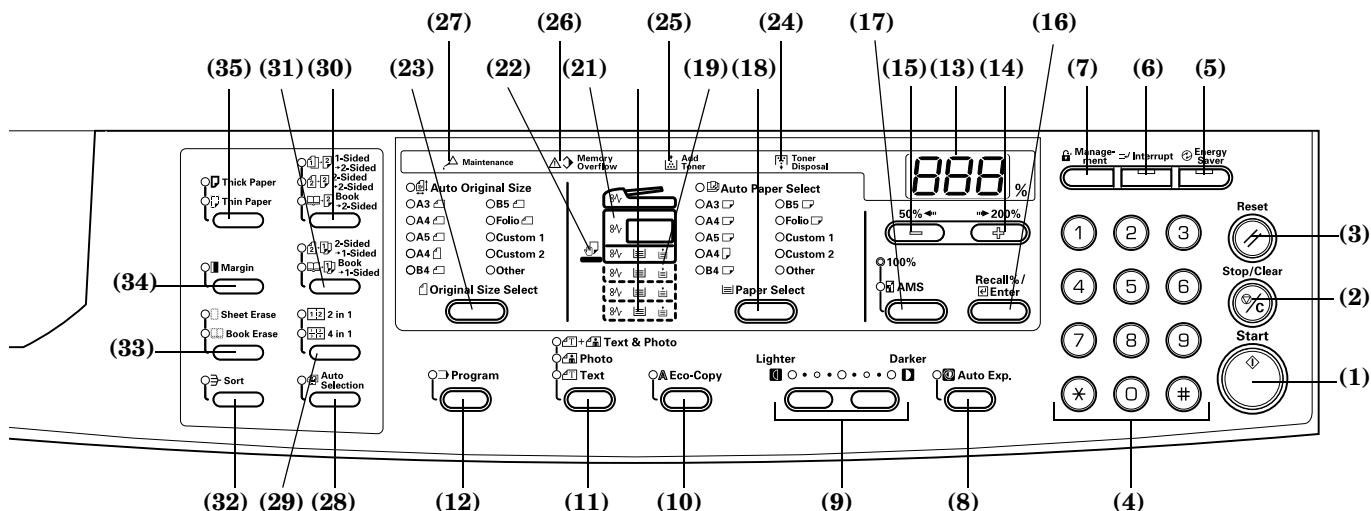

#### (20) Indicador Paper Supply Level (Nível de alimentação de papel)

Acende-se em verde o indicador da gaveta de alimentação de papel (Nível de alimentação) seleccionada.

#### (21) Indicador Paper Misfeed (Falha de alimentação de papel)

A localização da falha de alimentação de papel aparece iluminada a vermelho quando ocorre um erro na alimentação de papel. (Consulte a P. 7-4.)

#### (22) Indicador Multi-bypass (multi-desvios)

Fica iluminado a verde enquanto estiver seleccionado Multi-bypass (multi-desvios).

#### (23) Tecla [Original Size Select] (Seleccionar tamanho do original)

Prima para seleccionar o tamanho do original.

#### (24) Indicador Toner Disposal (Eliminação de toner)

Acende quando a Caixa de resíduos de toner estiver cheia.

#### (25) Indicador Add Toner (Adicionar toner)

Este indicador pisca a vermelho quando restar apenas uma pequena quantidade de toner. Mantém-se aceso quando não for possível produzir mais cópias.

#### (26) Indicador Memory Overflow (Sobrecarga da memória)

Acende-se a vermelho se exceder a memória disponível durante o modo de cópia em memória.

#### (27) Indicador Maintenance (Manutenção)

Este indicador pisca a vermelho quando estiver a aproximar-se a altura de uma inspecção de manutenção. Além disso, acende-se e mantém-se iluminado a vermelho quando estiver na altura da referida inspecção.

#### (28) Tecla [Auto Selection] (Seleção automática)

Prima esta tecla quando estiver a fazer fotocópias de originais de tamanhos diferentes. Acende-se o indicador Mixed Original Sizes (Tamanhos de originais mistos). Pode utilizar este indicador se estiver instalado o Processador de documentos opcional.

#### (29) Tecla Combine/Merge Copy (Combinar/Fundir cópia)

Prima quando pretender fazer cópias combinadas (2 em 1 ou 4 em 1). Se premir esta tecla durante 3 segundos, aparece o item Combine/Merge Copy do modo Default Settings.

#### (30) Tecla 2-Sided Copy (Cópia dos 2 lados)

Prima esta tecla para fazer correspondência com o tipo do original ao fazer cópias de ambos os lados. (Consulte a P. 5-1.) Se premir esta tecla durante 3 segundos, aparece o item 2-Sided Copy do modo Default Settings. (Consulte a P. 5-3.)

#### (31) Tecla Split Copy (Cópia dividida)

Prima esta tecla para fazer correspondência com o tipo do original ao fazer cópias divididas.

#### (32) Tecla [Sort]

Prima esta tecla quando pretender ordenar as cópias. (Consulte a P. 5-4.)

#### (33) Tecla Border Erase (Apagar contorno)

Prima esta tecla para fazer correspondência com o tipo do original, quando fizer cópias com os contornos aclarados. Se premir esta tecla durante 3 segundos, aparece o item Border Width do modo Default Settings.

#### (34) Tecla [Margin] (Margem)

Prima esta tecla para desviar a imagem e criar uma margem. Se premir esta tecla durante 3 segundos, aparece o item Margin Width do modo Default Settings.

#### (35) Tecla Paper Type Selection (Seleção do tipo de papel)

Selecione o tipo de papel quando pretender copiar papel grosso ou fino, etc.

### Relativamente ao modo Default Settings (o modo depois de concluído o processo de aquecimento ou depois de ter premido a tecla [Reset])

A fotocopiadora foi configurada na fábrica para seleccionar automaticamente um coeficiente de ampliação de 1:1 para papel do mesmo tamanho do original no modo [Auto Paper Select] (Seleccionar papel automaticamente) com No. of Copies (Nº de cópias) em "1" e [Text & Photos Mode] (Modo Texto e Fotos) para Image Quality (Qualidade da imagem).



### Notas

- O modo Default Setting pode ser alterado nas Configurações padrão.
- No caso de haver uma gaveta opcional, a gaveta seleccionada no modo Default Settings pode ser alterada. (Consulte P. 6-16 "Selected Drawer (Gaveta seleccionada)".)
- O modo Image Quality (Qualidade da imagem) seleccionado no modo Default Settings pode ser alterado. (Consulte P. 6-7 "Original Image Quality (Qualidade de imagem do original)".)
- A Configuração padrão para o ajuste da exposição a cópia pode ser alterado para [Auto Exposure Mode] (modo Exposição automática). (Consulte P. 6-8 "Exposure Mode (modo Exposição)".)

### Relativamente à função Auto-clear

Depois de efectuada a cópia e de ter decorrido um intervalo fixo (10 - 270 segundos), a fotocopiadora regressa automaticamente ao estado em que se encontrava quando foi concluído o processo de aquecimento. (No entanto, o modo Exposure (exposição) da cópia e Image Quality (qualidade da imagem) não voltam ao estado original.) Pode continuar a efectuar cópias repetidamente, com o mesmo Modo de cópia, Nº de cópias, Exposição de cópias e outras definições, se a função Auto-clear não tiver sido activada.



#### Nota

Consulte P. 6-28 "**Auto Clear Time (Tempo para eliminação automática)**" Turning OFF the Auto-clear Function (Desligar a função Auto-clear)P. 6-26 "**Auto Clear Setting (Configuração de eliminação automática)**" para obter informações sobre como alterar o intervalo de tempo antes de ser activada a função Auto-clear.

---

### Tamanhos personalizados

Os tamanhos do papel e do original que não sejam indicados no Painel de operação podem ser registados como Tamanhos personalizados. (Consulte a P. 3-6.)

### Relativamente à função Automatic Drawer Switching (Mudança automática de gaveta)

Se tiver definido várias gavetas com papel do mesmo tamanho e a gaveta que está a alimentar a fotocopiadora ficar vazia durante a operação de copiar, a alimentação de papel muda automaticamente para outra gaveta.



#### Notas

- Para que tal aconteça é necessária uma gaveta opcional.
  - A função Mudança automática de gaveta também pode ser desactivada se não for necessária. (Consulte P. 6-16 "**Auto Drawer Switching (Mudança automática de gaveta)**".)
  - O papel tem que estar orientado na mesma direcção.
-



## Carregar papel

O papel pode ser carregado na fotocopiadora através da gaveta ou do tabuleiro multi-desvios.

### Nota sobre como adicionar papel

Separe as folhas da pilha de papel algumas vezes depois de a retirar da embalagem e antes de a carregar na gaveta ou no tabuleiro multi-desvios.

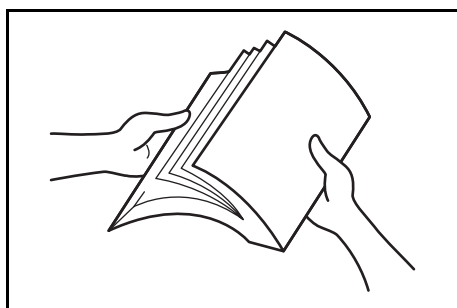

Coloque o papel na gaveta com a face que estava para cima na embalagem virada para cima.

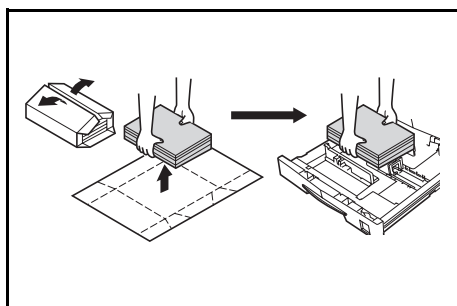

#### IMPORTANTE!

- Quando utilizar papel que já tenha sido usado anteriormente numa fotocopiadora, inspeccione-o para se certificar de que todos os agrafes ou cliques foram retirados. Tentar fazer cópias em papel com estes objectos pode resultar em imagens de má qualidade ou avarias.
- Alise quaisquer vincos ou ondulações no papel antes de o carregar na gaveta. Se não o fizer, poderá dar origem a falhas na alimentação de papel.
- Deixar o papel fora da embalagem, sujeito a temperaturas elevadas ou a condições de grande humidade, pode dar origem a problemas provocados pela humidade ambiente. Depois de carregar o papel nas gavetas, guarde o restante na embalagem original bem fechada. Além disso, se não utilizar a fotocopiadora durante um período de tempo prolongado, retire o papel da(s) gaveta(s) e volte a colocá-lo dentro da embalagem original fechada de modo a protegê-lo da humidade.

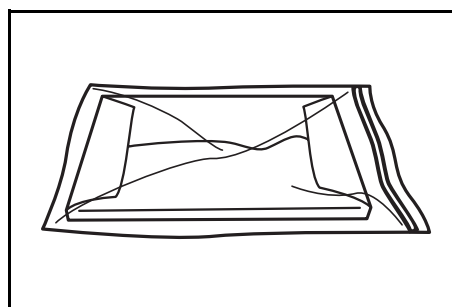

#### IMPORTANTE!

Tipos especiais de papel

O tamanho do papel a ser carregado na gaveta ou no tabuleiro multi-desvios pode ser definido. (Consulte P. 3-5 "Introdução do tamanho do tabuleiro multi-desvios" e P. 3-6 "Introduzir tamanhos personalizados".)

## Carregar papel numa gaveta

Pode colocar papel normal, papel reciclado e papel de cor na gaveta. Pode colocar um máximo de 300 folhas de papel normal (80 g/m<sup>2</sup>) ou 100 folhas de papel grosso (90 - 105 g/m<sup>2</sup>). Os tamanhos de papel que pode carregar são: 11" x 17" a 5 1/2" x 8 1/2", Ofício II, A3 - A5R e Folio.



#### IMPORTANTE!

- Quando carregar papel pela primeira vez ou quando mudar de tamanho de papel, utilize o painel de operação para indicar o tamanho da gaveta. (Consulte P. 3-3 "Detecção do tamanho da gaveta".) Isto também pode ser definido no modo Default Settings (Configurações padrão). (Consulte P. 6-18 "Drawer Paper Size (Drawers 1 to 4) (Tamanho de papel da gaveta (Gavetas 1 a 4))".) [Especificações em polegadas]
- Quando utilizar os tamanhos Ofício II, A3 a A5R, defina o tamanho. (Consulte P. 3-6 "Introduzir tamanhos personalizados".) Isto também pode ser definido no modo Default Settings (Configurações padrão). (Consulte P. 6-19 "Custom Size (1 to 2) (Tamanho personalizado (1 a 2))".)

## Secção 3 PREPARATIVOS

### [Especificações em sistema métrico]

- Quando utilizar os tamanhos Ofício II, 11" x 17" a 5 1/2" x 8 1/2", defina o tamanho. (Consulte P. 3-6 "Introduzir tamanhos personalizados".) Isto também pode ser definido no modo Default Settings (Configurações padrão). (Consulte P. 6-19 "Custom Size (1 to 2) (Tamanho personalizado (1 a 2)).")

- 1** Puxe a gaveta completamente na sua direcção.

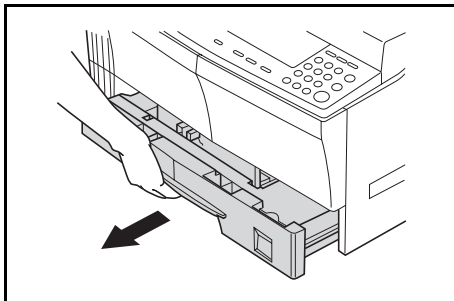

### Nota

Não puxe várias gavetas ao mesmo tempo.

- 2** Empurre a placa base da gaveta para baixo e fixe-a.

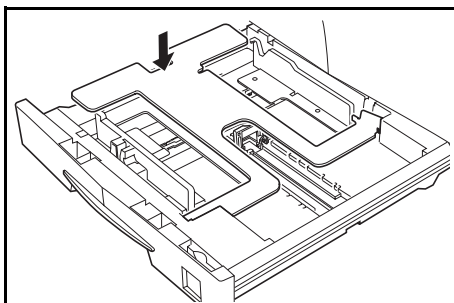

- 3** Segure na patilha de ajuste da largura e faça coincidir o tamanho do papel com a guia da largura. Os tamanhos de papel estão impressos na gaveta.

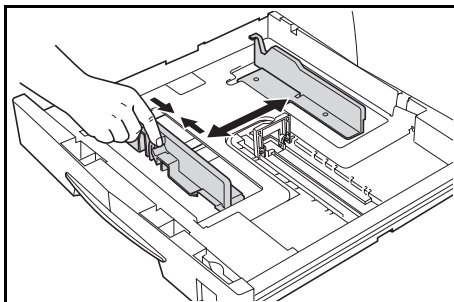

- 4** Segure na patilha de ajuste do comprimento e faça coincidir o tamanho do papel com a guia do comprimento. Os tamanhos de papel estão impressos na gaveta.

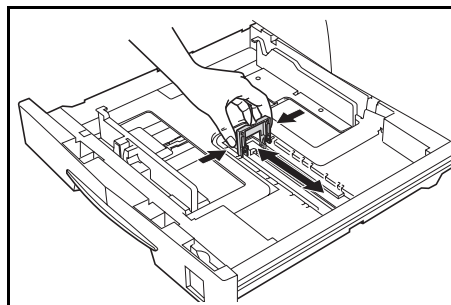

### IMPORTANTE!

Quando colocar papel de 11" x 17", mova a patilha de ajuste do comprimento para o lado direito e empurre-a para baixo como mostra a ilustração abaixo.

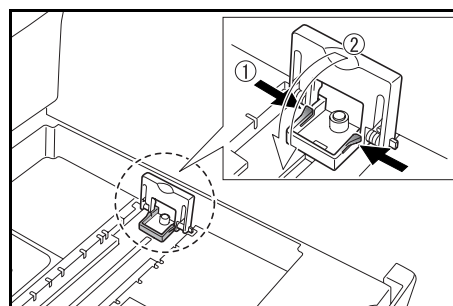

- 5** Coloque o papel direito, alinhando a parte superior.

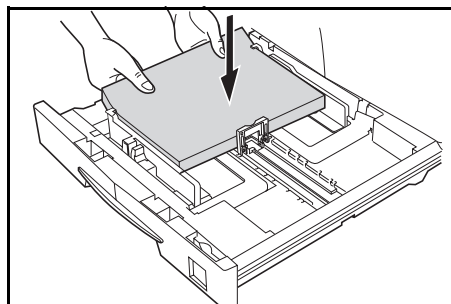

### IMPORTANTE!

- Tenha cuidado para não dobrar nem vincar o papel ao inseri-lo na gaveta. Vincos no papel poderão dar origem a falhas na alimentação de papel.
- O indicador de limite máximo do papel (1) encontra-se na guia da largura. Certifique-se de que o papel carregado está abaixo do indicador de limite máximo.
- Ao carregar papel na gaveta, coloque-o de forma a que a face que estava virada para cima na embalagem fique para cima.
- Faça sempre coincidir as guias da largura e do comprimento com o tamanho do papel antes de o carregar. Se não o fizer, o papel poderá ficar torto ou encravado.



- Certifique-se de que as guias do comprimento e da largura estão encostadas ao papel. Se houver espaço entre a guia e o papel, ajuste a guia do comprimento ou da largura para o eliminar. Se as guias não estiverem firmemente ajustadas ao papel, poderá aparecer no visor Paper Selection (Seleção de papel) uma indicação de um tamanho de papel diferente do que está na gaveta
- Se o papel tiver ficado enrugado devido a humidade, coloque-o de forma a que a parte enrugada fique do lado da guia do comprimento.

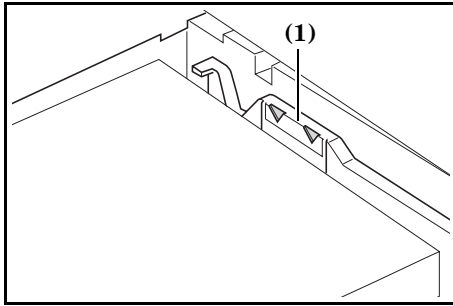

**Nota**

Ao carregar papel na gaveta, coloque-o de forma a que o lado a ser copiado fique virado para cima.

**6**

Coloque a folha de papel acompanhante de forma a que o tamanho do papel colocado na gaveta possa ser identificado na parte da frente da gaveta.

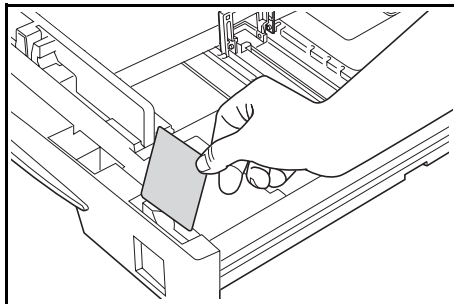

**7**

Empurre a gaveta para dentro com cuidado.

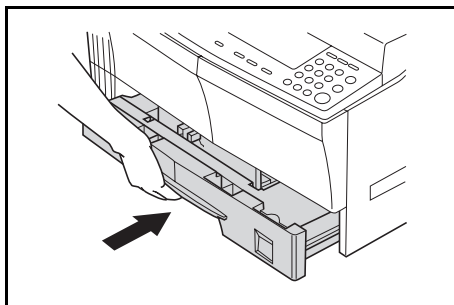

**Nota**

Se a fotocopiadora não for utilizada durante um período de tempo prolongado, retire o papel da gaveta ou do alimentador, coloque-o numa embalagem de conservação e feche-a bem para proteger o papel da humidade.

**Deteção do tamanho da gaveta**

Defina a Deteção do tamanho no painel de operação de forma a corresponder ao tamanho do papel carregado na gaveta. A fotocopiadora está configurada de fábrica para deteção automática em polegadas para especificações em polegadas ou em centímetros (colunas A-B) para especificações em sistema métrico.

**1**

Prima a tecla [Paper Select] (Selecionar papel) durante 3 segundos. Aparece o modo Default Settings (Configurações padrão).

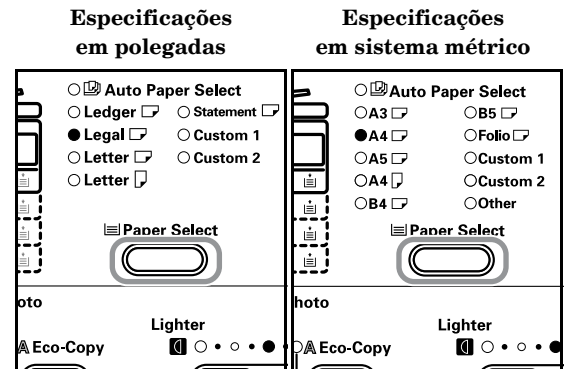

**2**

Prima a tecla Zoom (+) ou Zoom (-) para aparecer a indicação "F17 (Drawer 1 Paper Size)" ("F17 (Tamanho de papel na gaveta 1)").

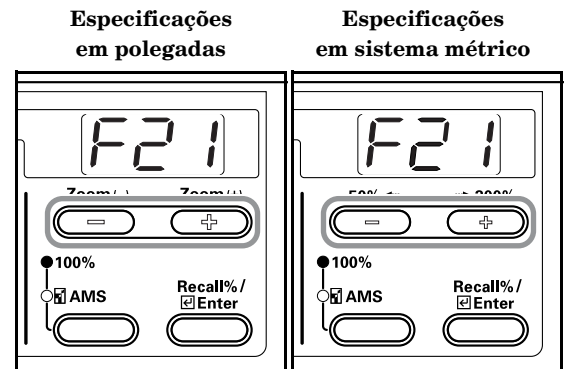

**Nota**

Ao definir o tamanho da gaveta opcional (2 - 4), visualize F18 (Tamanho do papel na gaveta 2), F19 (Tamanho do papel na gaveta 3) e F20 (Tamanho do papel na gaveta 4).

**3**

Prima a tecla [Enter].

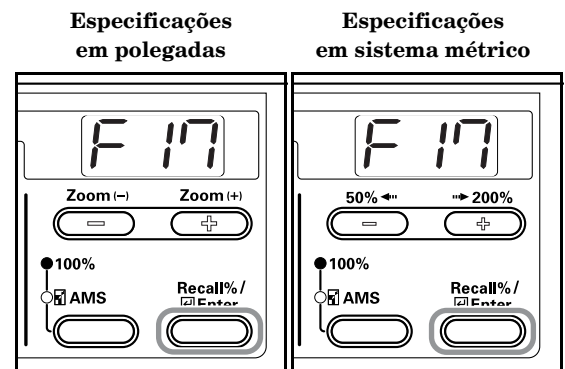

## Secção 3 PREPARATIVOS

4

Prima a tecla Zoom (+) ou a tecla Zoom (-) e seleccione o tamanho da gaveta. Os tamanhos das gavetas indicados são os referidos no quadro abaixo.

### Especificações em polegadas

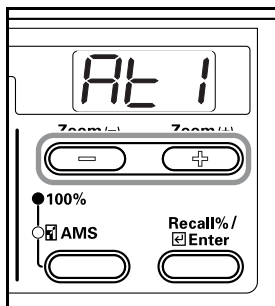

### Especificações em sistema métrico

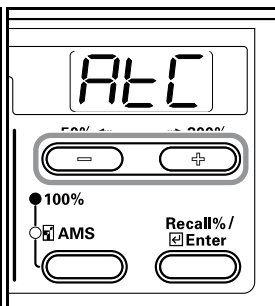

Indicação	Tamanho da gaveta
AtI (AtI)	Deteção automática em polegadas
AtC (AtC)	Deteção automática em centímetros (colunas A-B)
o2r (o2r)	Ofício II

5

O visor pisca e pode iniciar a operação de copiar.

### Especificações em polegadas

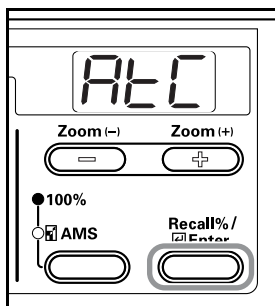

### Especificações em sistema métrico

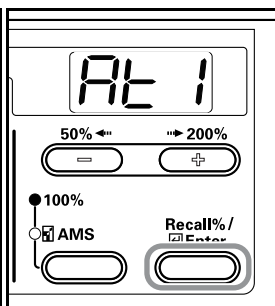

## Colocar papel no tabuleiro multi-desvios

Para além do papel normal e do papel reciclado, pode também definir papel especial (45 - 160 g/m<sup>2</sup>).

Pode definir um máximo de 50 folhas de papel de peso regular (80 g/m<sup>2</sup>) (25 folhas de 11" x 17", 8 1/2" x 14" ou A3, B4, Ofício II, Folio). Os tamanhos de papel que podem ser utilizados são: 11" x 17" a 5 1/2" x 8 1/2", A3 a B6R, A6R, Ofício II, Postcard e Folio. Para fazer cópias em papel especial, utilize sempre o tabuleiro multi-desvios.



### Nota

Os tipos de papel especial que podem ser carregados e as respectivas quantidades são os seguintes.

Papel de cor: 50 folhas

Postais: 15 folhas

Papel fino/papel grosso (45 - 160 g/m<sup>2</sup>): 50 folhas - 5 folhas (a quantidade difere em função do tamanho e espessura do papel)



### IMPORTANTE!

- Defina o tamanho e o tipo de papel de acordo com o definido na Alimentação de papel. (Consulte P. 3-5 "Introdução do tamanho do tabuleiro multi-desvios".) Isto também pode ser definido no modo Default Settings (Configurações padrão). (P. 6-19 "Multi-bypass Tray Paper Size (Tamanho do papel do tabuleiro multi-desvios)")
- Quando utilizar papel de tamanho não-standard, registre o tamanho de papel como Personalizado (1, 2). (Consulte P. 3-6 "Introduzir tamanhos personalizados".) Isto também pode ser definido no modo Default Settings (Configurações padrão). (P. 6-19 "Custom Size (1 to 2) (Tamanho personalizado (1 a 2))")
- Quando carregar papel grosso (90 - 160 g/m<sup>2</sup>) ou papel fino (45 - 63 g/m<sup>2</sup>), defina o tipo de papel. (Consulte P. 3-8 "Selecionar tipos de papel especiais".)
- Se tiver sido definido "Postcard" (postal) para Custom (personalizado) 1 ou 2 durante a introdução de Tamanho personalizado, seleccionar Custom 1 ou 2 (Postcard) utilizando a tecla [Paper Select] faz acender o visor com a indicação Thick Paper (papel grosso). (Consulte P. 3-6 "Introduzir tamanhos personalizados".)

**1** Abra o tabuleiro multi-desvios.

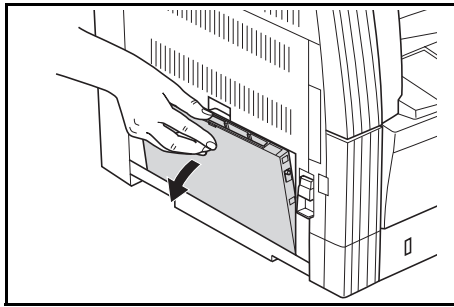

**3** Utilize as guias de inserção para empurrar o papel na unidade até este atingir o ponto em que pára.

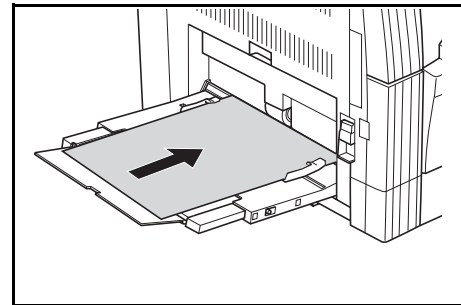

**Nota**

Quando definir tamanhos de papel superiores a 8 1/2" x 11"/A4R, puxe para fora o tabuleiro de suporte do tabuleiro multi-desvios de forma a corresponder ao tamanho do papel.

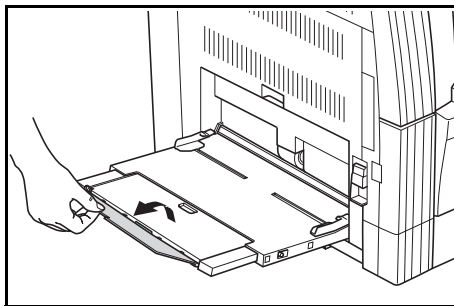
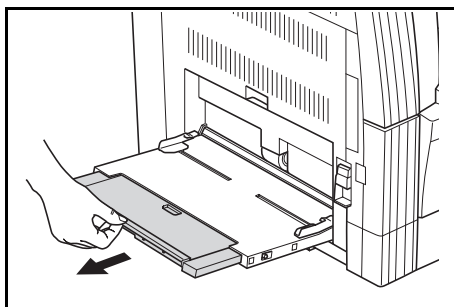

**2** Ajuste as guias de inserção à largura do papel a ser colocado.

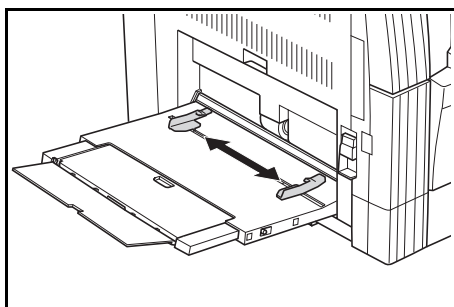

**IMPORTANTE!**

Alise sempre os postais ou outros tipos de papel grosso que estejam ondulados antes de os utilizar. Poderá haver ocasiões em que a operação de carregamento não possa efectuar-se devido à qualidade do papel.



**IMPORTANTE!**

- Ao carregar papel na gaveta, coloque-o de forma a que a face que estava virada para cima na embalagem fique virada para baixo. Se a parte da frente do papel estiver dobrada para trás, endireite-o antes de o colocar.
- Certifique-se de que não há vincos, etc., no papel. Vincos no papel poderão dar origem a falhas na alimentação de papel.

**Introdução do tamanho do tabuleiro multi-desvios**

Ajuste o papel no tabuleiro multi-desvios e registe o tipo de papel utilizando o painel de operação.

**1** Prima a tecla [Paper Select] (Seleccionar papel) durante 3 segundos. Aparece o modo Default Settings (Configurações padrão).

**Especificações em polegadas**

**Especificações em sistema métrico**

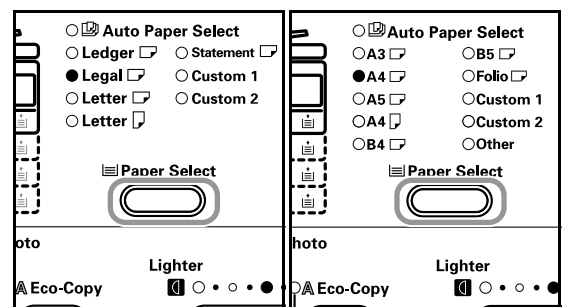

## Secção 3 PREPARATIVOS

- 2** Certifique-se de que aparece a indicação "F21 (Multi-bypass Tray Paper Size)" e depois prima a tecla [Enter].

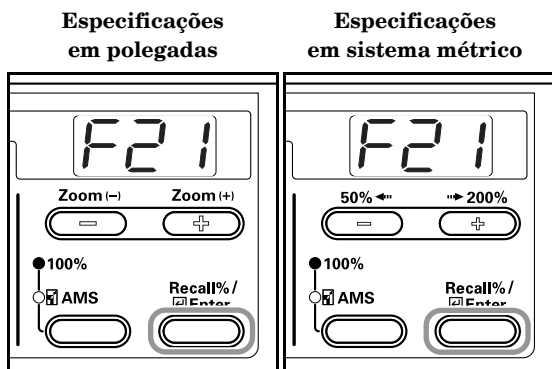

- 3** Prima a tecla Zoom (+) ou a tecla Zoom (-) e seleccione o tamanho do papel. Os tamanhos de papel indicados são os referidos no quadro abaixo.

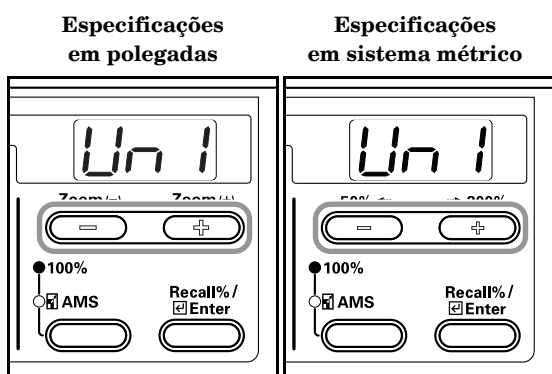

### Indicação: Tamanhos de papel

Especificações em polegadas	Especificações em sistema métrico
Un1 (Un1): Tamanho universal	Un1 (Un1): Tamanho universal
Ldr (Ldr): Ledger Horizontal	A3r (A3r): A3 Horizontal
LGr (LGr): Legal Horizontal	A4r (A4r): A4 Horizontal
Ltr (Ltr): Letter Horizontal	A4E (A4E): A4 Vertical
LtE (LtE): Letter Vertical	A5r (A5r): A5 Horizontal
Str (Str): Statement Horizontal	b4r (b4r): B4 Horizontal
Cu1 (Cu1): Custom 1	b5r (b5r): B5 Horizontal
Cu2 (Cu2): Custom 2	For (For): Folio Horizontal
	Cu1 (Cu1): Custom 1
	Cu2 (Cu2): Custom 2



### IMPORTANTE!

Utilize a ilustração abaixo como referência para colocar o papel na vertical no tabuleiro multi-desvios.

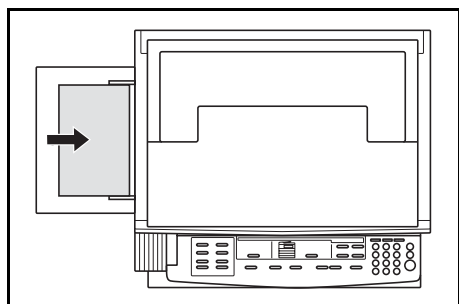

- 4** Prima a tecla [Enter]. O visor pisca e pode iniciar a operação de copiar.

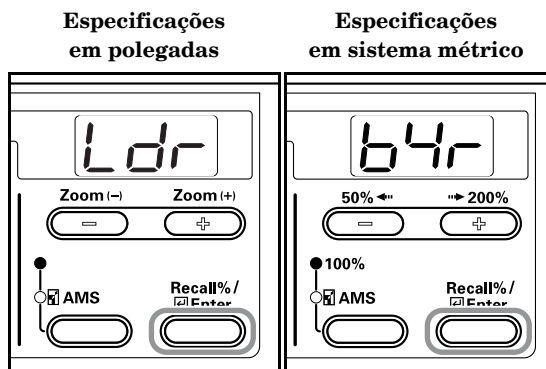

## Introduzir tamanhos personalizados

Os tamanhos que não estão indicados no Painel de operação são registados como Tamanhos personalizados.

- 1** Prima as teclas [Exposure Adjustment] de ambos os lados durante 3 segundos. Aparece "F00 (Default Setting Mode)" no visor do N° de cópias.

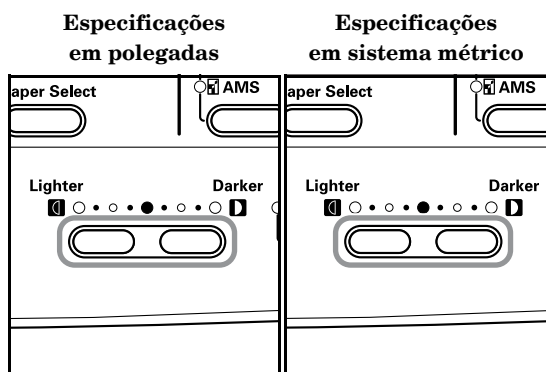

- 2** Prima a tecla Zoom (+) ou Zoom (-) para aparecer a indicação "F22 (Custom1 Size)".

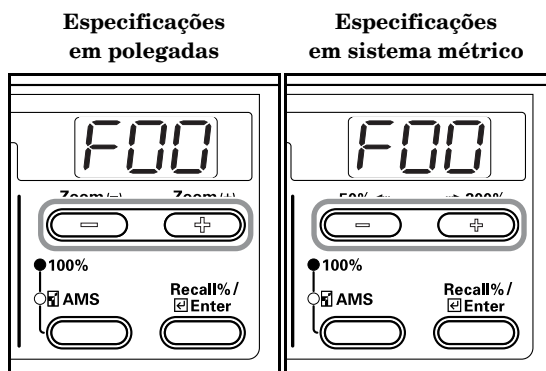

- 3** Prima a tecla [Enter].

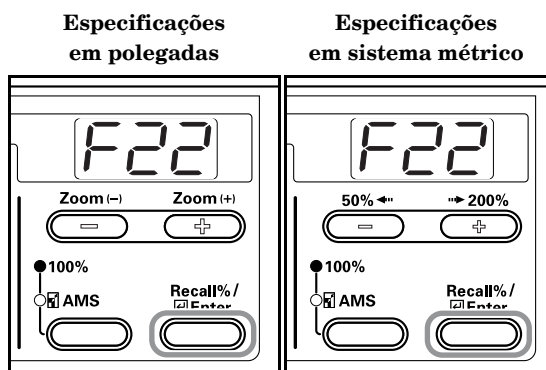

- 4** Prima a tecla Zoom (+) ou a tecla Zoom (-) e seleccione o tamanho. Os tamanhos de papel apresentados são os referidos no quadro abaixo. Quando seleccionar Tamanhos irregulares, execute o seguinte procedimento. Em caso de selecção de outros tamanhos, passe para o passo 9.

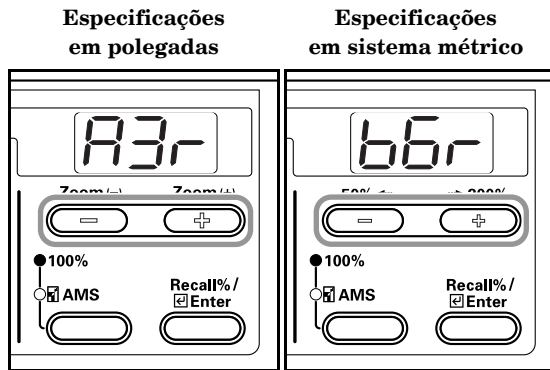

**Indicação: Tamanhos**

Especificações em polegadas	Especificações em sistema métrico
<i>b5E</i> (b5E): B5 Vertical	<i>A3r</i> (A3r): A3 Horizontal
<i>b6r</i> (b6r): B6 Horizontal	<i>A4r</i> (A4r): A4 Horizontal
<i>A6r</i> (A6r): A6 Horizontal	<i>A4E</i> (A4E): A4 Vertical
<i>PoS</i> (PoS): Postcard	<i>A5r</i> (A5r): A5 Horizontal
<i>Ldr</i> (Ldr): Ledger Horizontal	<i>b4r</i> (b4r): B4 Horizontal
<i>LGr</i> (LGr): Legal Horizontal	<i>b5r</i> (b5r): B5 Horizontal
<i>Ltr</i> (Ltr): Letter Horizontal	<i>b5E</i> (b5E): B5 Vertical
<i>LtE</i> (LtE): Letter Vertical	<i>b6r</i> (b6r): B6 Horizontal
<i>Str</i> (Str): Statement Horizontal	<i>A6r</i> (A6r): A6 Horizontal
<i>o2r</i> (o2r): Ofício II	<i>PoS</i> (PoS): Postcard
<i>CPF</i> (CPF): 11" × 15" Horizontal	<i>For</i> (For): Folio Horizontal
<i>InP</i> (InP): Irregular Size	<i>o2r</i> (o2r): Ofício II
	<i>CPF</i> (CPF): 11" × 15" Horizontal
	<i>InP</i> (InP): Irregular Size

- 5** Prima a tecla [Enter]. A largura pode ser introduzida depois de piscar 2 vezes.

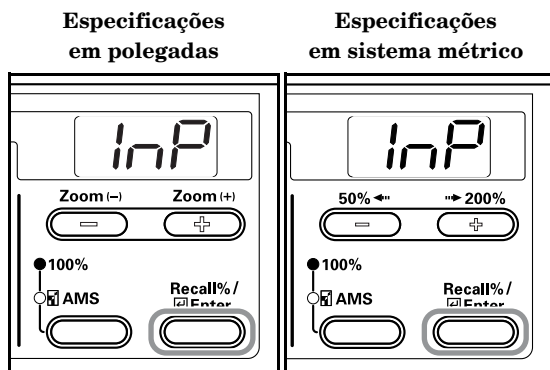

- 6** Prima a tecla Zoom (+) ou Zoom (-) e introduza o comprimento (Direcção Y). 3,88 - 11,63(")/98 - 297 (mm): Limites dentro dos quais é possível definir.

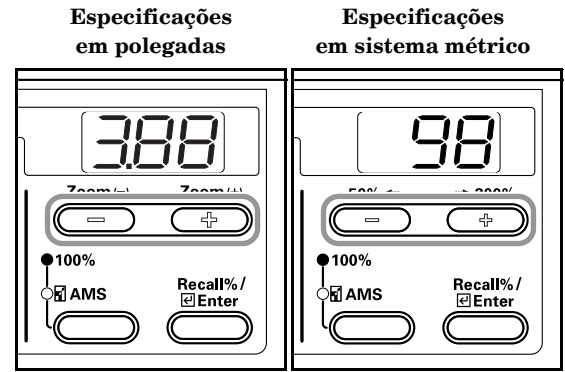

- 7** Prima a tecla [Enter]. A largura pode ser introduzida depois de piscar 2 vezes.



- 8** Prima a tecla Zoom (+) ou Zoom (-) e introduza a largura (Direcção X). 5,88 - 17,00(")/148 - 432 (mm): Limites dentro dos quais é possível definir.



- 9** Prima a tecla [Enter]. O visor pisca e a fotocopiadora volta ao modo Default Settings.



- 10** Prima a tecla Zoom (+) ou Zoom (-) para visualizar "F00".

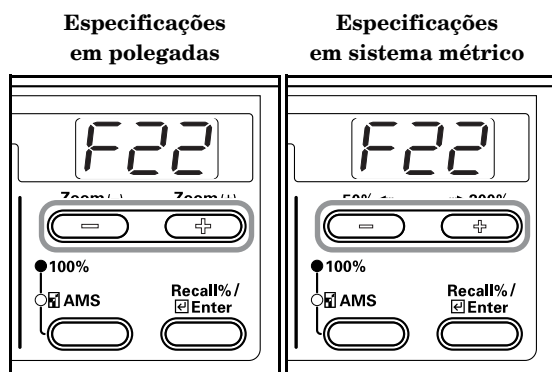

- 11** Prima a tecla [Enter]. A cópia pode começar.



### Seleccionar tipos de papel especiais

Selecione o tipo de papel quando copiar para tipos especiais de papel, como papel grosso ou papel fino. Depois de ter seleccionado o tipo de papel, a fotocopadora altera a temperatura de fixação de forma a corresponder ao tipo de papel.

- 1** Prima a tecla de selecção do tipo de papel e selecione o tipo de papel. Acende-se o indicador para o tipo de papel seleccionado.

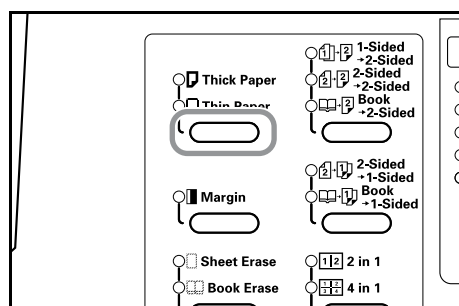

- 2** Prossiga com a operação de copiar.



### Notas

- Depois de ter seleccionado o tipo de papel, a velocidade de cópia diminui.
- Se tiver sido definido "Postcard" (postal) para Custom (personalizado) 1 ou 2 durante a introdução de Tamanho personalizado, seleccionar Custom 1 ou 2 (Postcard) utilizando a tecla [Paper Select] faz acender o visor com a indicação Thick Paper (papel grosso). (Consulte P. 3-6 "Introduzir tamanhos personalizados".)

## Procedimento básico de copiar

### 1 Período de aquecimento

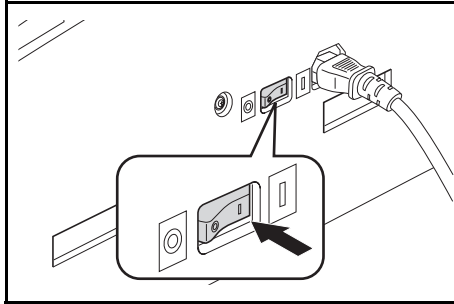

Ligue (ON) (|) o interruptor de alimentação. A tecla [Start] acende-se depois do aquecimento estar concluído.

### 2 Colocar o original

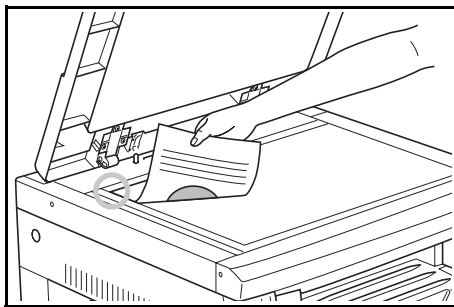

Coloque o original a copiar sobre a base de vidro. Alinhe o original de forma a que o canto posterior esquerdo esteja nivelado com o indicador do tamanho do original.



#### Nota

Consulte o procedimento utilizado para colocar o original ao usar o Processador de documentos opcional.

### 3 Seleccionar funções

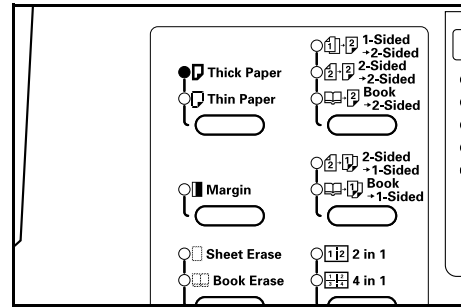

Selecione qualquer uma das várias funções disponíveis.

- Fazer cópias ampliadas ou reduzidas (Consulte a P. 4-4.)
- Interromper a operação de copiar (Consulte a P. 4-6.)
- Fazer cópias dos 2 lados de vários tipos de originais (Consulte a P. 5-1.)\*
- Modos Page Separation/Split Copy (Separação de páginas/Cópia dividida)
- Fazer um espaço de margem nas cópias
- Fazer cópias com rebordo limpo
- Adaptar a imagem de dois ou quatro originais numa única página de cópia
- Ordenação automática de conjuntos de cópias (Consulte a P. 5-4.)

\* É necessária a unidade Duplex (opção).

### 4 Seleção de papel

#### Especificações em polegadas

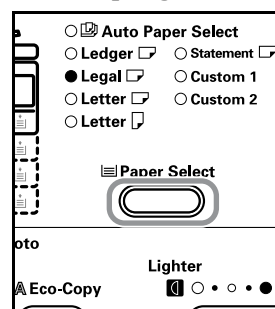

#### Especificações em sistema métrico

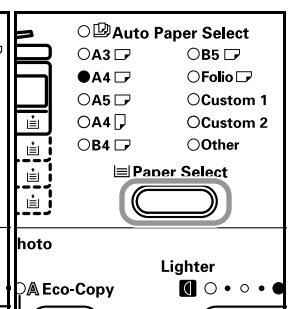

## Secção 4 FUNCIONAMENTO BÁSICO

Quando a Selecção automática de papel está acesa, é seleccionado um tamanho de papel idêntico ao do original. Prima a tecla [Paper Select] para seleccionar um tamanho de papel diferente para a cópia.



### Notas

- É possível desligar a função Automatic Size Selection (Selecção automática de tamanho). (Consulte P. 6-15 "**Drawer Selection (Selecção da gaveta)**".)
- Também é possível seleccionar a gaveta a que é automaticamente dada prioridade de utilização. (Consulte P. 6-16 "**Selected Drawer (Gaveta seleccionada)**".)

## 5

### Selecção da qualidade da imagem

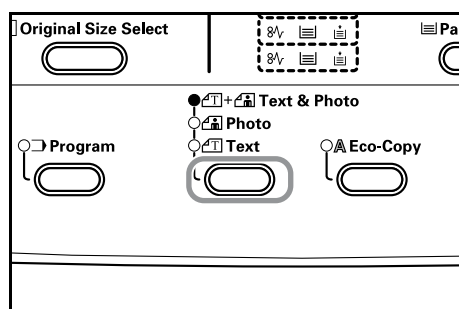

A Qualidade da imagem pode ser seleccionada de acordo com o tipo de original a ser copiado. Prima a tecla Image Quality Selection (Selecção da qualidade da imagem) para acender o modo de qualidade de imagem a ser utilizado.

**Text & Photo Mode (Modo Texto e Fotos):** Utilize este modo quando o original contiver uma mistura de texto e de fotos.

**Photo Mode (Modo Fotos):** Utilize este modo quando estiver a fotocopiar uma fotografia tirada com uma máquina fotográfica.

**Text Mode (Modo Texto):** Utilize este modo quando copiar originais que contenham uma grande quantidade de texto.



### Notas

- O modo Image Quality (Qualidade da imagem) seleccionado no modo Default Settings (Configurações padrão) pode ser alterado. (Consulte P. 6-7 "**Original Image Quality (Qualidade de imagem do original)**".)
- A densidade de cada um dos modos de qualidade da imagem pode ser regulada. (Consulte P. 6-11 "**Text & Photo Mode Exposure Adjustment (Ajuste da exposição no modo Texto e Foto)**", P. 6-11 "**Photo Exposure Adjustment (Ajuste da exposição para fotos)**" e P. 6-12 "**Text Exposure Adjustment (Ajuste da exposição para texto)**".)
- Quando se destacam linhas horizontais em Photo Mode (Modo Fotos), seleccione Dithering (Consulte P. 6-14 "**Photo Processing (Processamento de fotos)**"). Note, no entanto, que as imagens ficam menos nítidas quando se utiliza Dithering.

## 6

### Ajustar a Exposição de cópia

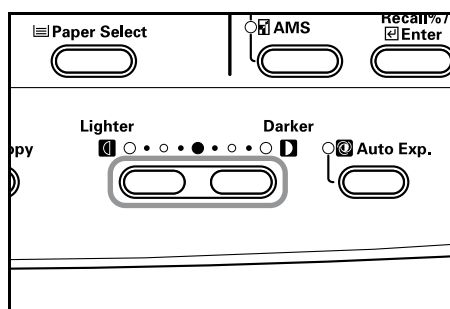

A Exposição de cópia (densidade) é regulada manualmente. Para escurecer a cópia, prima a tecla Exposure Adjustment (Ajuste da exposição) no lado direito e desloque a escala de exposição para a direita. Para aclarar a cópia, prima a tecla Exposure Adjustment (Ajuste da exposição) no lado esquerdo e desloque a escala de exposição para a esquerda. Premir a tecla [Auto Exposure] detecta a exposição da cópia e regula-a para a definição ideal.



### Notas

- A exposição pode ser ajustada quando está, no geral, demasiado clara ou demasiado escura, utilizando a Exposição automática. (Consulte P. 6-10 "**Auto Exposure Adjustment (Ajuste da exposição automática)**".)
- O Ajuste da exposição da cópia pode ser regulado para modo Auto Exposure (Exposição automática) quando se programam as configurações padrão. (Consulte P. 6-8 "**Exposure Mode (modo Exposição)**".)
- Premir a tecla Exposure Adjustment (Ajuste da exposição) desloca a escala a incrementos de 0,5 e permite um ajuste ainda mais preciso da exposição. (Consulte P. 6-9 "**Exposure Steps (passos da exposição)**".)
- Se tiver seleccionado Photo Mode (Modo Fotos) utilizando Image Quality Selection (Selecção da qualidade da imagem), não é possível seleccionar Auto Exposure (Exposição automática).

## 7

### Definir o número de cópias

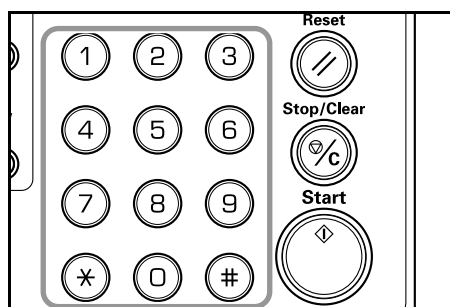

Prima o teclado numérico para introduzir e visualizar o número de cópias pretendido. Pode definir até 250 cópias de uma vez.



### Nota

O número máximo de cópias que podem ser feitas de uma vez também pode ser restringido. (Consulte P. 6-21 "**Copy Limit (limite de cópias)**".)



**8** Começar a copiar

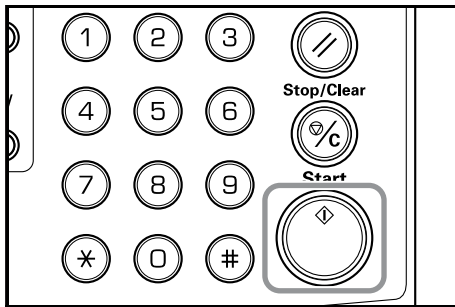

Prima a tecla [Start]. Quando o indicador Start se acender a verde, pode iniciar a operação de cópia.

**9** Conclusão do procedimento de cópia

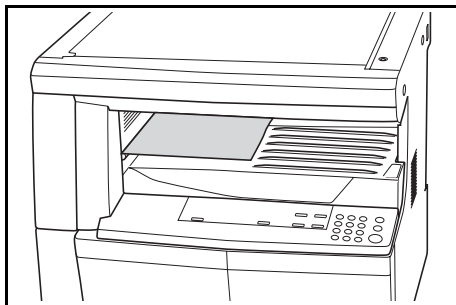

A cópia já feita será ejetada para a secção de armazenamento de cópias.



**IMPORTANTE!**

Pode acumular-se um máximo de 250 cópias (80 g/m<sup>2</sup> em papel. Note, no entanto, que o número de cópias que pode ser armazenado pode diferir em função do estado do papel utilizado.

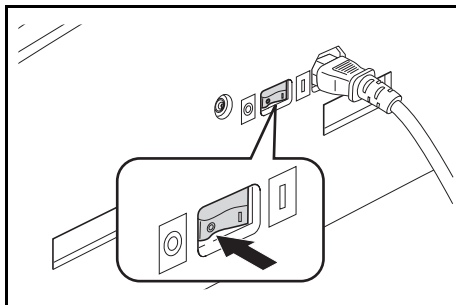

**! CUIDADO**

Se souber de antemão que a fotocopiadora não vai ser utilizada durante algum tempo, por exemplo, durante a noite, desligue o interruptor de alimentação. Quando souber que a fotocopiadora não vai ser utilizada por períodos de tempo mais prolongados como, por exemplo, durante períodos de férias, retire a ficha da tomada por uma questão de segurança.

## Fazer cópias ampliadas ou reduzidas

### Modo Automatic Magnification Selection (Seleção de ampliação automática)

A redução/ampliação é feita por forma a corresponder ao tamanho do papel seleccionado (Gaveta).

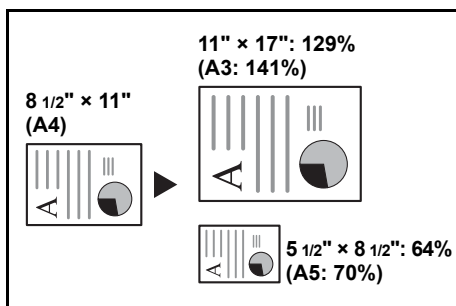

**IMPORTANT!**

Quando utilizar este modo como modo assumido por padrão, defina P. 6-17 "Auto Sizing (Dimensionamento automático)" para on (ligado).

**1**

Coloque o original.  
O tamanho do original será automaticamente detectado.

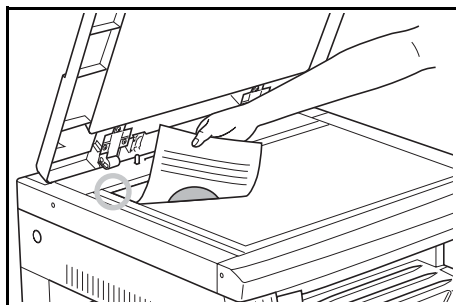

**2**

Prima a tecla Zoom Selection (Seleção de Zoom) para acender o visor Automatic Magnification Selection (Seleção de ampliação automática).

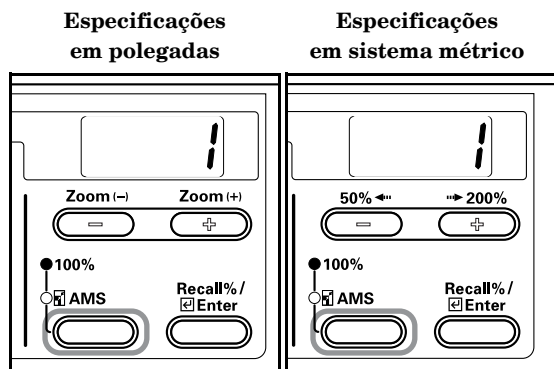

**3**

Prima a tecla [Paper Select] (Seleccionar papel) e seleccione o papel.

A ampliação da cópia será apresentada de acordo com o tamanho do papel.

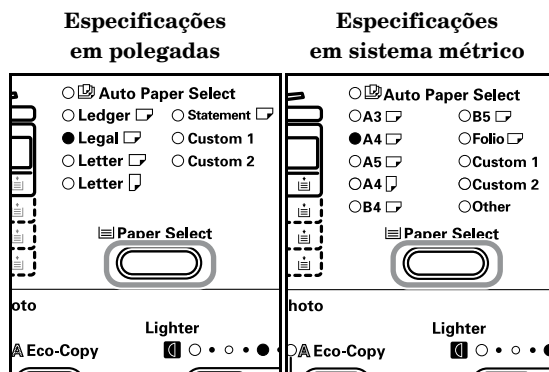

**4**

Prima a tecla [Start] para iniciar a operação de copiar.

### Modo Zoom

A ampliação pode ser alterada de 50 a 200% em incrementos de 1%.

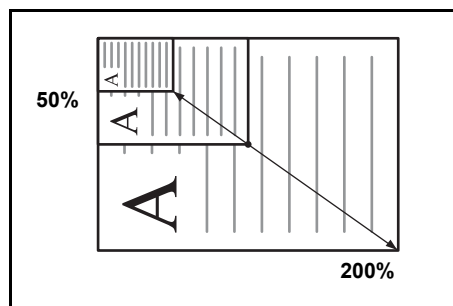

**IMPORTANT!**

Quando a ampliação é alterada no modo Auto Paper Select (Seleção automática de papel), a ampliação do tamanho de papel seleccionado também é alterada por forma a corresponder à ampliação.

**1**

Coloque o original.

**2**

Prima a tecla Zoom (+), Zoom (-) ou [Recall%/Enter].  
A ampliação da cópia será apresentada no visor do número de cópias e o símbolo "%" acende-se.

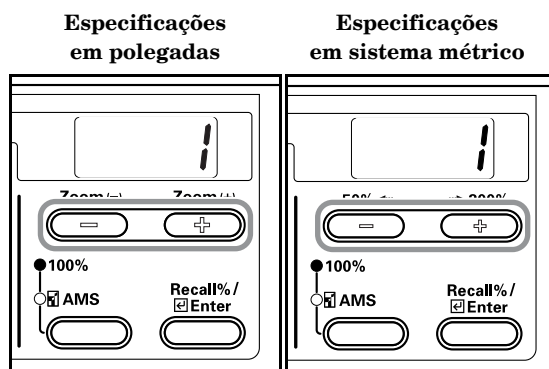

- 3** Altere a percentagem de zoom indicada utilizando a tecla Zoom (+) ou Zoom (-).  
A percentagem também pode ser introduzida através do teclado.

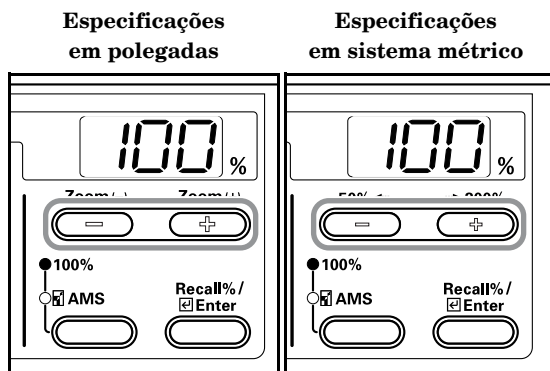

- 4** Prima a tecla [Enter]. Depois de confirmada a percentagem de zoom, o visor volta a mudar para a indicação do nº de cópias.

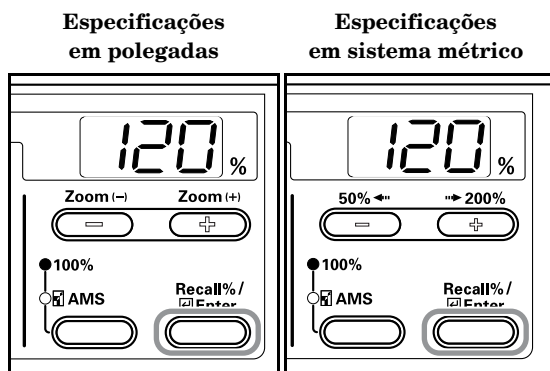

- 5** Prima a tecla [Start] para iniciar a operação de copiar.

### Interromper a operação de copiar

A função Interromper a operação de copiar é útil quando se pretende fazer uma cópia de um original diferente com diversas definições, durante as operações de cópia. Depois de efectuar a função Interromper a operação de copiar, a cópia é retomada com as mesmas definições em vigor antes da interrupção.

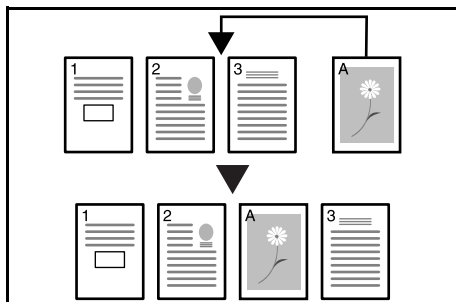

- 1** Prima a tecla [Interrupt]. O indicador Interrupt pisca. Passa a ficar aceso de forma constante quando for possível interromper o funcionamento.

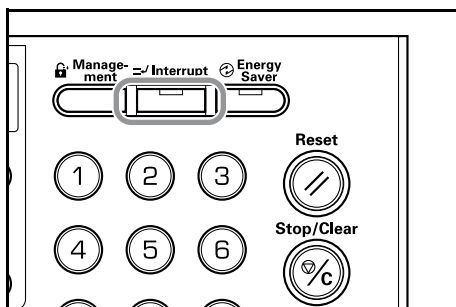

- 2** Memorizar temporariamente o original durante operações de cópia.
- 3** Defina o original para a operação de interrupção e copie-o.

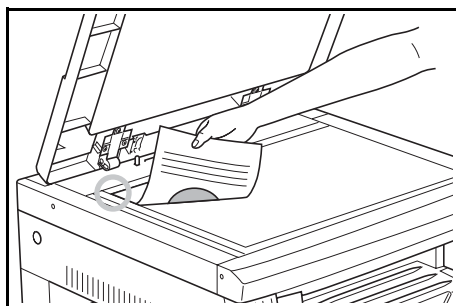

- 4** Depois de efectuar a função Interromper a operação de copiar, se premir a tecla [Interrupt] acende-se o visor. Substitua-o pelo original que foi posto de parte e prima a tecla [Start] para retomar a operação de copiar. Prima a tecla [Start] para retomar a operação de copiar.

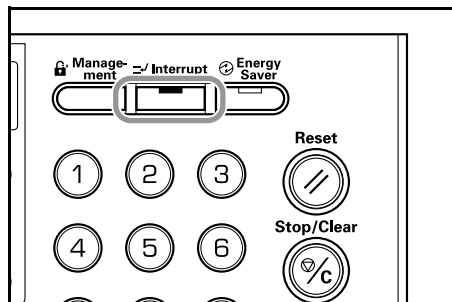

# Secção 5 FUNÇÕES DE CÓPIA

## Fazer cópias dos 2 lados de vários tipos de originais

Podem fazer-se cópias dos dois lados de originais de faces impressas abertas, bem como de originais 2 em 1.



### Nota

É necessária a unidade Duplex (opção).

### [Especificações em sistema métrico]

- Os tamanhos de papel que podem ser utilizados são de A3 a A5R. Os tamanhos 11" x 17", 8 1/2" x 14", 8 1/2" x 11", 11" x 8 1/2" e 5 1/2" x 8 1/2" também podem ser utilizados quando está definido Tamanho personalizado.
- É necessária a unidade Duplex (opção).

## Fazer cópias dos 2 lados de um original com dois lados

As cópias frente e verso são feitas da mesma maneira que as cópias duplex.

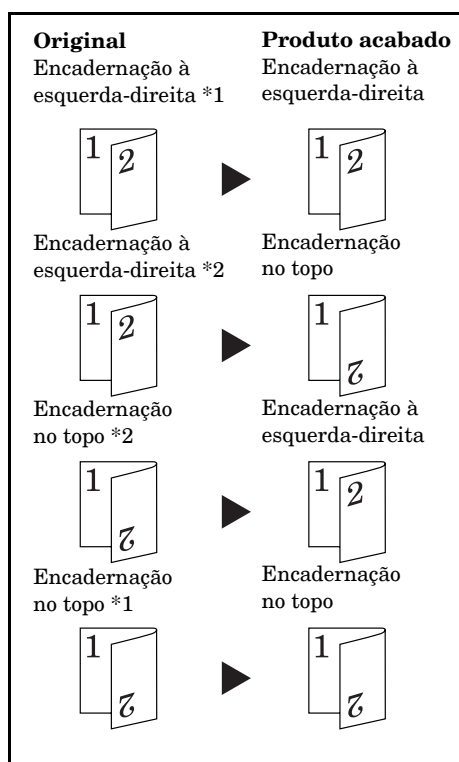

\*1 Cópia dos 2 lados, definição de rotação para o reverso: OFF (desligado)

\*2 Cópia dos 2 lados, definição de rotação para o reverso: ON (ligado)



### Notas

#### [Especificações em polegadas]

- Os tamanhos de papel que podem ser utilizados são os tamanhos 11" x 17", 8 1/2" x 14", 8 1/2" x 11", 11" x 8 1/2" e 5 1/2" x 8 1/2". Também podem ser utilizados tamanhos A3 a A5R quando está definido Tamanho personalizado
- É necessária a unidade Duplex (opção).

## Fazer cópias dos 2 lados de um original de faces impressas abertas (livro, etc.)

O original de página dupla de livros, revistas, etc. pode ser copiado para ambos os lados do papel premindo a tecla [Start] uma vez.

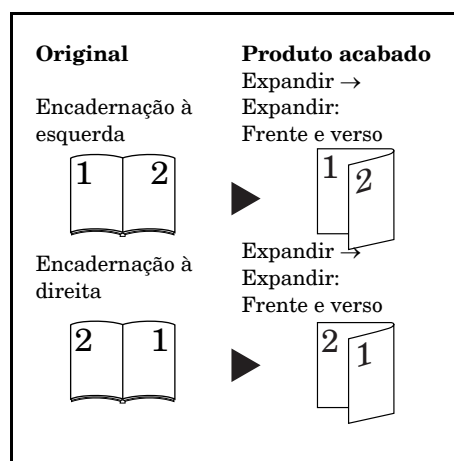

### Notas

#### [Especificações em polegadas]

- Os tamanhos de originais que podem ser utilizados são 11" x 17" e 8 1/2" x 11". Os tamanhos de papel que podem ser utilizados são 11" x 8 1/2". Os tamanhos de originais A3, B4, A4R, B5R e A5R e os tamanhos de papel A4 e B5 podem também ser utilizados quando está definido Tamanho personalizado.
- O tamanho do papel pode ser alterado e a ampliação ajustada de forma a caber no tamanho do papel.

#### [Especificações em sistema métrico]

- Os tamanhos de papel que podem ser utilizados são A3, B4, A4R, B5R e A5R. Os tamanhos de papel que podem ser utilizados são A4 e B5. Os tamanhos de originais 11" x 17" e 8 1/2" x 11" e os tamanhos de papel 11" x 8 1/2" também podem ser utilizados quando está definido Tamanho personalizado.
- O tamanho do papel pode ser alterado e a ampliação ajustada de forma a caber no tamanho do papel.

## Fazer cópias dos 2 lados de um original com um só lado impresso

Cópia dos dois lados de um original com um só lado impresso. Quando o número de páginas for ímpar, o verso da última página é copiado como página em branco.

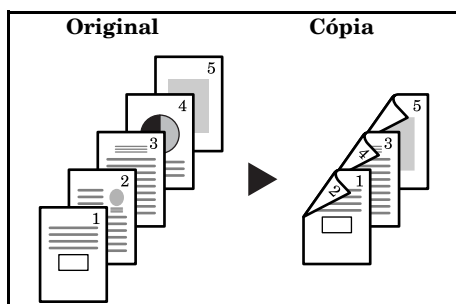

### Nota

A cópia do verso também pode ser rodada 180 graus e copiada.

- (1) Original - encadernação à esquerda/direita →  
Cópia acabada - encadernação à esquerda/direita:  
Se desactivar (OFF) a definição do reverso para a cópia dos dois lados, o reverso é copiado como está.
- (2) Original - encadernação à esquerda/direita →  
Cópia acabada - encadernação no topo:  
Se activar (ON) a definição do reverso para a cópia dos dois lados, o reverso é copiado depois de ser rodado 180 graus. A cópia acabada é encadernada no topo e cada expansão de página é copiada na mesma direcção.

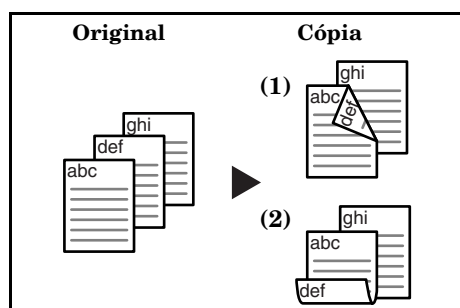

## 1

Coloque o original.

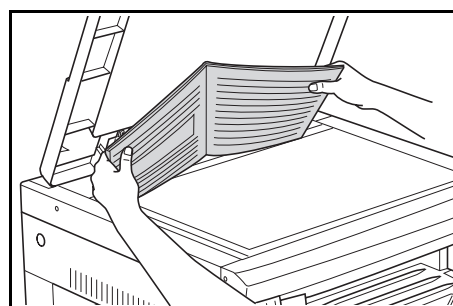
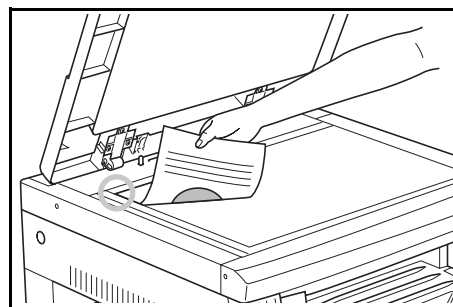

### Nota

Rodar cópia para a parte de baixo também pode ser definido no modo Default Settings (Configurações padrão). (Consulte P. 6-21 "2-Sided Copy Reverse Side Rotation (Cópia dos 2 lados, definição de rotação para o reverso)".)

O valor definido no modo Default Settings (Configurações padrão) herdará o valor que estiver definido no momento em que a cópia é feita.

## 2

Prima a tecla 2-Sided Copy (cópia de 2 lados), seleccione o tipo de original e seleccione [2-Sided → 2-Sided], [Book → 2-Sided] ou [1-Sided → 2-Sided] para acender o visor correspondente.

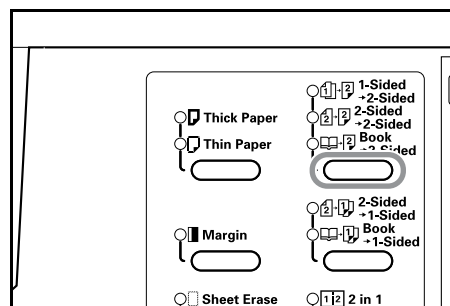

### Nota

Coloque o original no Processador de documentos opcional quando fizer cópias de originais 2 em 1.

## 3

Introduza o número de conjuntos de cópias utilizando o teclado.

- 4** Prima a tecla [Start].  
A fotocopiadora começará a digitalizar o original.

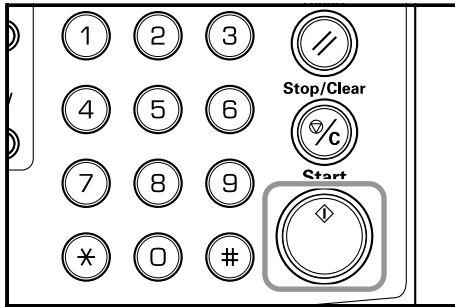

Quando se coloca um original no Processador de documentos opcional, a operação de cópia inicia-se automaticamente.

Depois do original ter sido colocado na base e a digitalização do original estiver concluída, aparece "1-" (Nº de originais lidos) e o visor 2-Sided Copy pisca. Quando isto acontecer, execute o seguinte procedimento.

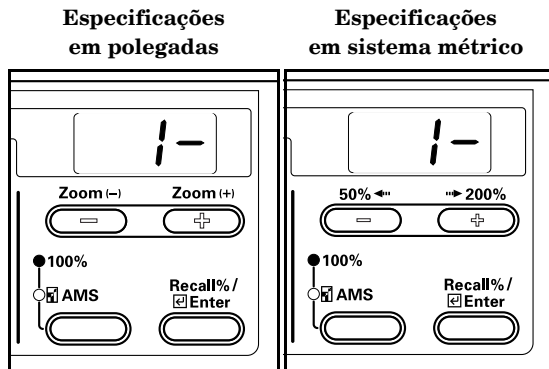

- 5** Substitua o original pelo seguinte e prima a tecla [Start].  
A fotocopiadora fará a digitalização do original.

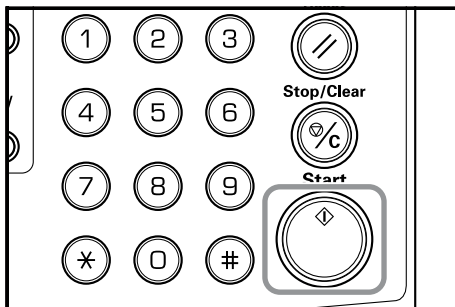

- 6** Se não houver mais originais para digitalizar, prima a tecla 2-Sided Copy (cópia dos dois lados) ou a tecla [Enter].  
A fotocopiadora começa a copiar.

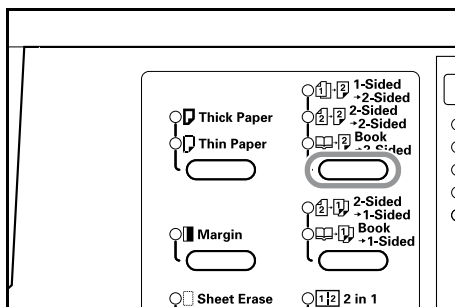

### Cópia dos 2 lados, definição de rotação para o reverso

Siga o procedimento abaixo para alterar a definição de rotação para o reverso ao fazer cópias dos 2 lados.

- 1** Prima a tecla 2-Sided Copy durante 3 segundos.  
Será exibido o modo Default Settings (Configurações padrão) para a definição do reverso de cópias dos 2 lados.

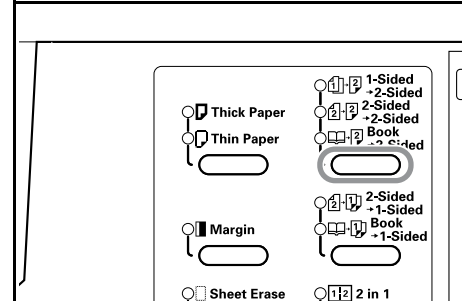

- 2** Prima a tecla Zoom (+) ou Zoom (-) e seleccione "ON" caso pretenda que o reverso seja rodado ou "OFF" quando não é para ser rodado.

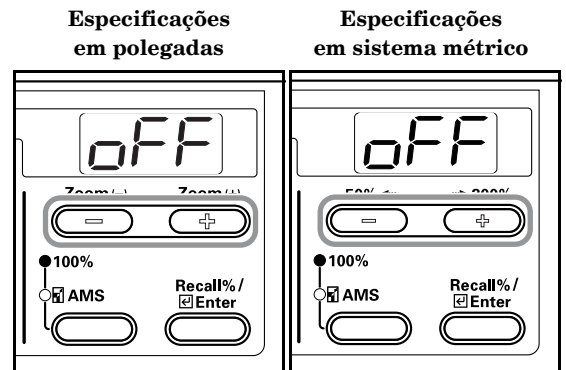

- 3** Prima a tecla [Enter].  
O visor pisca e a fotocopiadora voltará ao estado em que a operação de copiar pode prosseguir.

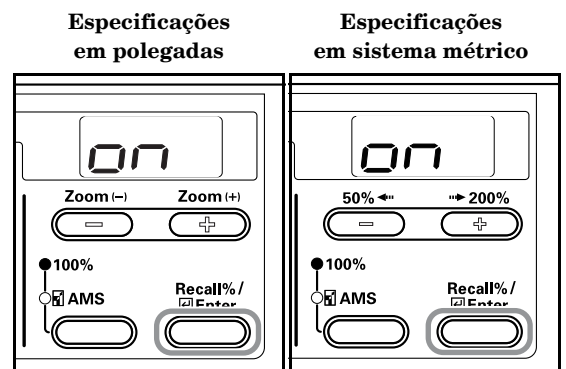

## Ordenação automática de conjuntos de cópias

É possível ordenar o número de conjuntos de cópias necessário a partir de folhas múltiplas de originais.

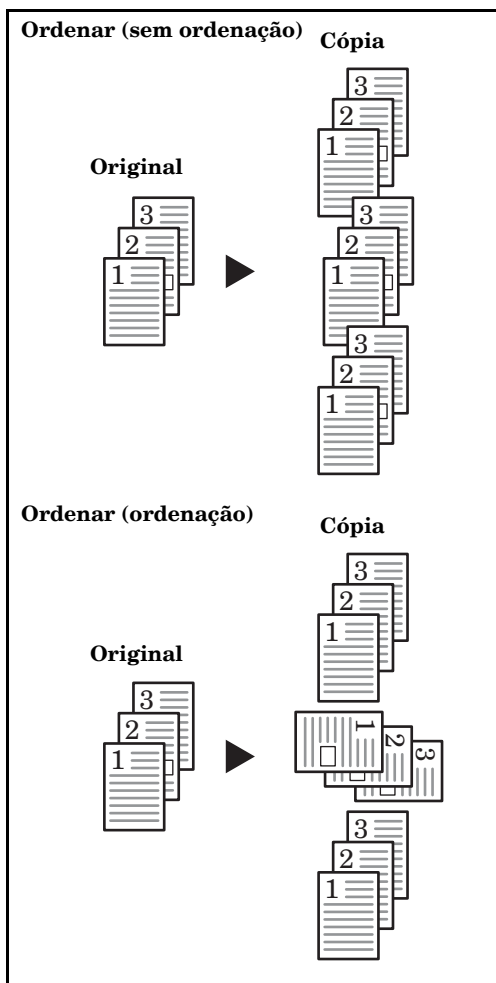

**Nota**  
 Pode especificar se pretende ou não ordenar enquanto a direcção de cada conjunto é alterada, utilizando o modo Default Settings (Configurações padrão). (Consulte P. 6-25 "Rotate Sort Setting (Configuração Rodar e Ordenar)".)

**1** Coloque o original.

**Nota**  
 Quando for colocado um original no Processador de documentos opcional, o indicador Sort acende-se e é definido o Sort Copies (Ordenar cópias). Neste caso, passe para o passo 3.

**2** Prima a tecla [Sort].

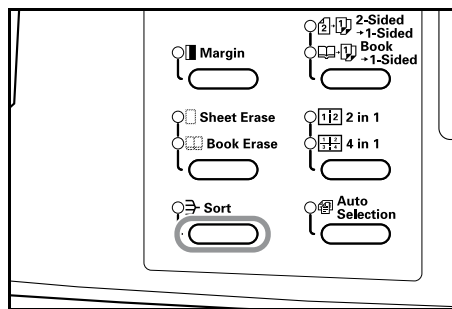

**3** Introduza o número de conjuntos de cópias utilizando o teclado.

**4** Prima a tecla [Start].

A fotocopiadora começará a fazer a leitura do original.

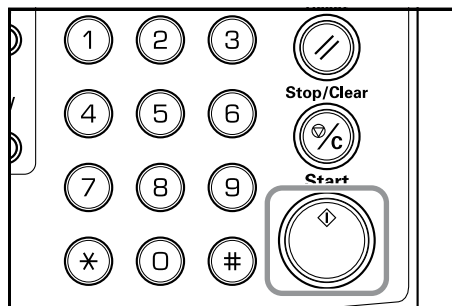

Quando se coloca um original no Processador de documentos opcional, a operação de cópia inicia-se automaticamente.

Depois de colocar o original na base e da digitalização do original estar concluída, aparece "1-" (Nº de originais lidos) e a indicação Sort pisca. Quando isto acontecer, execute o seguinte procedimento.

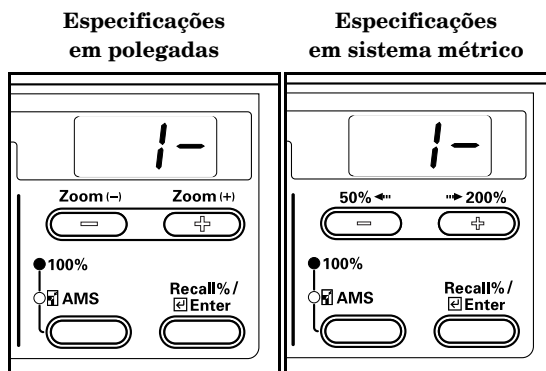



- 5** Substitua o original pelo seguinte e prima a tecla [Start].  
A fotocopadora fará a leitura do original.

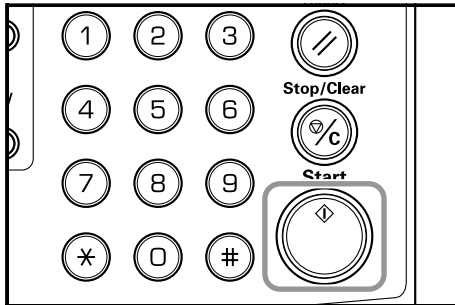

- 6** Se não houver mais originais, prima a tecla [Sort] ou a tecla [Enter].  
A fotocopadora começa a copiar.

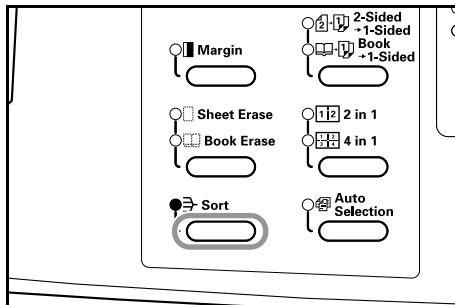



## Modo Default Settings (Configurações padrão)

A fotocopiadora entra no modo Default Settings após a conclusão do aquecimento ou quando premir a tecla Stop/Reset. As definições programadas automaticamente para a fotocopiadora no modo Default Settings são designadas por Configurações padrão. Estas definições podem ser alteradas livremente, de forma a corresponderem às necessidades do utilizador da fotocopiadora.

### Itens de Configurações padrão

Seguem-se os itens de Configurações padrão.

Altere as configurações conforme necessário para poder utilizar a fotocopiadora da forma mais eficiente. A configuração padrão é indicada por um asterisco (\*).

Itens de visualização	Itens de Configurações	Descrição	Configurações disponíveis	Página de consulta
F01	Relatório de estado do utilizador	Imprime o conteúdo de Default Settings (Configurações padrão).	---	6-6
F02	Qualidade de imagem do original	Define a qualidade de imagem do manuscrito que será seleccionada no momento em que se ligar a fotocopiadora.	1-: Text & Photo (texto e fotos) 2-: Photo (fotos) 3-: Text (texto)	6-7
F03	Modo Exposure (exposição)	Define a exposição da cópia no momento em que a fotocopiadora passa a Manual ou Automática. * Não haverá nenhuma indicação quando se tiver seleccionado Photo em F02.	1-: Manual* 2-: Automatic (automática)	6-8
F04	Eco-copy	Selecciona o valor inicial do modo Eco-copy (cópia económica) quando se liga a máquina. O valor inicial do modo Eco pode ser definido para on (ligado) (Activar). Quando se utiliza o modo Eco-copy, as exposições serão mais claras e será consumido menos toner.	on (ligado): Activado oFF (desligado): Desactivado*	6-9
F05	Exposure Steps (Passos da exposição)	Altera o número de passos para o ajuste da exposição da cópia. 0,5 – Se seleccionar este passo activa um ajuste ainda mais preciso da exposição.	1-: 1 step* (passo de 1) 2-: 0.5 step (passo de 0,5)	6-9
F06	Auto Exposure Adjustment (Ajuste automático da exposição)	Ajusta a exposição geral da cópia quando se utiliza o modo Auto Exposure (Exposição automática).	1-(mais claro) a 7-(mais escuro) (*4-)	6-10
F07	Text & Photo Mode Exposure Adjustment (Ajuste da exposição no modo Texto e Foto)	Ajusta o valor central da exposição para a exposição manual da fotocopiadora (texto e fotos).	1-(mais claro) a 7-(mais escuro) (*4-)	6-11
F08	Photo Exposure Adjustment (Ajuste da exposição para fotos)	Ajusta o valor central da exposição para a exposição manual da fotocopiadora (fotos).	1-(mais claro) a 7-(mais escuro) (*4-)	6-11

## Secção 6 GESTÃO DA FOTOCOPIADORA

Itens de visualização	Itens de Configurações	Descrição	Configurações disponíveis	Página de consulta
F09	Text Exposure Adjustment (Ajuste da exposição para texto)	Ajusta o valor central da exposição para a exposição manual da fotocopiadora (texto).	1-(mais claro) a 7-(mais escuro) (*4-)	6-12
F10	Processing to Reduce Black Line (Processamento para reduzir as linhas pretas)	É possível esbater os traços pretos quando estes aparecerem durante a utilização do Processador de documentos opcional.	1-: OFF* (desligado) 2-: Weak (ténue) 3-: Strong (intenso)	6-13
F11	Photo Processing (Processamento de fotos)	Se definir para Error Diffusion (Difusão de erro) quando se copiam originais com texto e fotos e para Dithering quando se copiam originais com mais fotos do que texto, as imagens ficam mais nítidas.	1-: Error Diffusion* 2-: Dithering	6-13
F12	Back Ground Adjustment (Ajuste do fundo)	A cor de fundo pode ser aclarada quando se nota que está demasiado escuro após a cópia.	1-(mais claro) a 5-(mais escuro) (*3-)	6-14
F13	Drawer Selection (Seleção da gaveta)	Permite seleccionar automaticamente a gaveta com papel do mesmo tamanho que o do manuscrito ou utilizar um nível de gaveta seleccionado.	1-: Automatic Paper Selection* (Seleção automática de papel) 2-: Selected Drawer (Gaveta seleccionada)	6-15
F14	Selected Drawer (Gaveta seleccionada)	Selecciona a gaveta a que é automaticamente dada prioridade de utilização. * Não se pode definir a alimentação manual de papel utilizando a função Selected Drawer. * As gavetas 2 a 4 serão indicadas apenas quando estiver instalado o Alimentador de papel opcional.	1-: Drawer 1* (Gaveta 1) 2-: Drawer 2 (Gaveta 4) 3-: Drawer 3 (Gaveta 4) 4-: Drawer 4 (Gaveta 4)	6-16
F15	Auto Drawer Switching (Mudança automática de gaveta)	Muda automaticamente a alimentação para uma gaveta que contenha papel do mesmo tamanho/com a mesma orientação e a operação de copiar prossegue quando o papel existente na gaveta a ser utilizada se esgota. * Aparece quando estiver instalado o Alimentador de papel opcional.	on (ligado): Activado* oFF (desligado): Desactivado	6-16
F16	Auto Sizing (Dimensionamento automático)	Permite ampliar automaticamente (percentagem de zoom/redução) quando tiver sido seleccionada uma gaveta de papel.	on (ligado): Activado oFF (desligado): Desactivado*	6-17
F17	Drawer Paper Size (Drawer 1) (Tamanho de papel da gaveta (Gaveta 4))	Detecta automaticamente o tamanho do papel nas gavetas de alimentação (1 - 4). Quando se pretender que a detecção seja feita em polegadas, defina para AtI (detecção automática em polegadas); quando a detecção do papel é para ser feita em centímetros (colunas A-B), defina para AtC (detecção automática em centímetros) e quando se pretender utilizar o tamanho Ofício II, defina para o2r. * As gavetas 2, 3 e 4 serão indicadas apenas quando estiver instalado o Alimentador de papel opcional.	AtI: Detecção automática em polegadas (*AtI: especificações em polegadas) AtC: Detecção automática em centímetros (colunas A-B) (*Atc: especificações em sistema métrico) o2r: Ofício II	6-18
F18	Drawer Paper Size (Drawer 2) (Tamanho de papel da gaveta (Gaveta 4))			
F19	Drawer Paper Size (Drawer 3) (Tamanho de papel da gaveta (Gaveta 4))			
F20	Drawer Paper Size (Drawer 4) (Tamanho de papel da gaveta (Gaveta 4))			

Itens de visualização	Itens de Configurações	Descrição	Configurações disponíveis	Página de consulta
F21	Multi-bypass Tray Paper Size (Tamanho do papel do tabuleiro multi-desvios)	Define o tamanho do papel a ser alimentado manualmente. * Ao utilizar Custom 1 ou 2, defina o tamanho do papel utilizando F22 e F23.	<b>[Especificações em polegadas]</b> UnI: Tamanho Universal* Ldr: Ledger Horizontal LGr: Legal Horizontal Ltr: Letter Horizontal LtE: Letter Vertical Str: Statement Horizontal Cu1: Custom 1 Cu2: Custom 2 <b>[Especificações em sistema métrico]</b> UnI: Tamanho Universal* A3r: A3 Horizontal A4r: A4 Horizontal A4E: A4 Vertical A5r: A5 Horizontal b4r: B4 Horizontal b5r: B5 Horizontal For: Folio Horizontal Cu1: Custom 1 Cu2: Custom 2	6-19
F22	Custom 1 Size (Tamanho personalizado 1)	Define o tamanho como Tamanho personalizado (1 - 2). * Isto permite definir um tamanho que não aparece no painel de operação.	<b>[Especificações em polegadas]</b> A3r: A3 Horizontal A4r: Horizontal A4E: Vertical A5r: A5 Horizontal b4r: B4 Horizontal b5r: B5 Horizontal b5E: B5 Vertical b6r: B6 Horizontal* A6r: A6 Horizontal PoS: Postcard For: Folio Horizontal o2r: Ofício II CPF: 11" × 15" Horizontal InP: Tamanho irregular YYY × XXX (") Direcção Y: 3.88 - 11.33" Direcção X: 5.88 - 17" <b>[Especificações em sistema métrico]</b> b6r: B6 Horizontal* A6r: A6 Horizontal Pos: Postcard Ldr: Ledger Horizontal LGr: Legal Horizontal Ltr: Letter Horizontal LtE: Letter Vertical Str: Statement Horizontal o2r: Ofício II CPF: 11" × 15" Horizontal InP: Tamanho irregular YYY × XXX (mm) Direcção Y: 98 - 297mm Direcção X: 148 - 432mm	6-19
F23	Custom 2 Size (Tamanho personalizado 2)			
F24	Copy Limit (limite de cópias)	Limita o número de cópias ou de conjuntos de cópias que podem ser realizadas numa dada altura.	1 - 250 (*250)	6-21

## Secção 6 GESTÃO DA FOTOCOPIADORA

Itens de visualização	Itens de Configurações	Descrição	Configurações disponíveis	Página de consulta																
F25	2-Sided Copy Reverse Side Rotation (Cópia dos 2 lados, definição de rotação para o reverso)	Roda o papel 180 graus e copia-o quando se pretende copiar ambos os lados de uma folha. * Não aparecerá se a unidade Duplex opcional não estiver instalada.	on (ligado): Rodar oFF (desligado): Sem rotação*	6-21																
F26	Margin Shift (mudança de margem)	Define o valor inicial para a margem de encadernação.	<b>[Especificações em polegadas]</b> 0.13/0.25/0.38/0.50/0.63/0.75 (" (*0.25) <b>[Especificações em sistema métrico]</b> 1 - 18 (mm) (*6)	6-22																
F27	Border Width (Largura do rebordo)	Define o valor inicial para a largura do rebordo que será aclarado para eliminar sombras da folha ou do livro.	<b>[Especificações em polegadas]</b> 0.13/0.25/0.38/0.50/0.63/0.75 (" (*0.25) <b>[Especificações em sistema métrico]</b> 1 - 18 (mm) (*6)	6-23																
F28	4 in 1 Layout Order (Ordem de disposição 4 em 1)	Define a disposição para a ordem pela qual os originais aparecerão no modo 4-in-1 Layout (Disposição 4 em 1).	1-: <table border="1" style="display: inline-table; vertical-align: middle;"><tr><td>1</td><td>2</td></tr><tr><td>3</td><td>4</td></tr></table> 2-: <table border="1" style="display: inline-table; vertical-align: middle;"><tr><td>1</td><td>3</td></tr><tr><td>2</td><td>4</td></tr></table> 3-: <table border="1" style="display: inline-table; vertical-align: middle;"><tr><td>1</td><td>2</td></tr><tr><td>3</td><td>4</td></tr></table> 4-: <table border="1" style="display: inline-table; vertical-align: middle;"><tr><td>1</td><td>3</td></tr><tr><td>2</td><td>4</td></tr></table> (*1-)	1	2	3	4	1	3	2	4	1	2	3	4	1	3	2	4	6-23
1	2																			
3	4																			
1	3																			
2	4																			
1	2																			
3	4																			
1	3																			
2	4																			
F29	Merge Copy Borderline (Combinar rebordo das cópias)	Define o tipo de rebordo a ser utilizado no modo Layout (Disposição).	1-: Sem rebordo* 2-: Linha contínua 3-: Linha pontilhada	6-24																
F30	Rotate Sort Setting (Definição Rodar e Ordenar)	Define a fotocopidora para que cada cópia seja rodada e ordenada quando é copiada segundo uma determinada ordem.	on (ligado): Ordenação rotativa activada oFF (desligado): Ordenação rotativa desactivada*	6-25																
F31	Silent Mode Transition Time (Tempo de transição para o modo silencioso)	Encurta a quantidade de tempo durante o qual o motor interno continua a funcionar depois de ter sido produzida uma cópia. Utilize esta definição quando o ruído do motor for incómodo.	0, 5, 10, 15, 30 (segundos) (*10)	6-26																
F32	Auto Clear Setting (Configuração de eliminação automática)	Regula a fotocopidora para que se efectue a eliminação automática depois de decorrido um período de tempo determinado após a produção da cópia. (Consulte P. 2-5 " <b>Relativamente à função Auto-clear</b> ".)	on (ligado): Activado* oFF (desligado): Desactivado	6-26																
F33	Auto Off Setting (Configuração para desligar automaticamente)	A fotocopidora entra no modo Auto Off (Desligar automaticamente) depois de decorrido um período de tempo predefinido, após ter sido produzida a última cópia ou durante o qual não sejam executadas quaisquer operações. Se a função Auto Off interferir com as suas operações de cópia, desactive a função. Antes de desactivar a função Auto Off, pode tentar prolongar o tempo antes da activação da função Auto Off (Off Mode Transition Time) (Tempo de transição para o modo Off).	on (ligado): Activado* oFF (desligado): Desactivado	6-27																

<b>Itens de visualização</b>	<b>Itens de Configurações</b>	<b>Descrição</b>	<b>Configurações disponíveis</b>	<b>Página de consulta</b>
F34	Auto Clear Time (Tempo de eliminação automática)	Define o intervalo de tempo anterior à operação automática da função Auto Clear quando seleccionar On (activada) como definição para Auto Clear. * Não aparecerá quando F23 estiver definido para "oFF".	10 - 270 (unidades de 10 segundos) (*90)	6-28
F35	Low Power Mode Transition Time (Tempo de transição para o modo de baixo consumo)	Define o intervalo de tempo anterior à activação automática do modo Low Power (Baixo consumo) depois de concluídas as operações de cópia.	1, 5, 15, 30, 45, 60, 90, 120, 180, 240 (minutos) (*15)	6-29
F36	Off Mode Transition Time (Tempo de transição para o modo desligado)	Define o intervalo de tempo anterior à operação automática da função Auto Clear quando seleccionar On (activada) como definição para Auto Clear. * Não aparecerá quando F23 estiver definido para "oFF".	1, 5, 15, 30, 45, 60, 90, 120, 180, 240 (minutos) (*30)	6-30
F37	Alarm (alarme)	Pode regular o alarme para soar quando premir uma tecla no painel de operação ou no caso de ocorrerem erros, etc.	on (ligado): Activado (alarme sonoro) oFF (desligado): Desactivado (sem alarme)*	6-30
F38	Toner Coverage Report (Relatório de cobertura do toner)	Imprime um relatório que apresenta o número de cópias realizadas e a quantidade média de toner utilizada (proporção de preto em %) para cada tamanho de papel.	---	6-31

## Default Settings Mode Operations Procedures (Procedimentos de operações no modo Configurações padrão)

Siga o procedimento indicado abaixo para utilizar a fotocopiadora em [Default Settings Mode].

- 1 Prima as teclas [Exposure Adjustment] de ambos os lados durante 3 segundos. Aparecerá "F00 (Default Settings Mode)" no visor do nº de cópias.

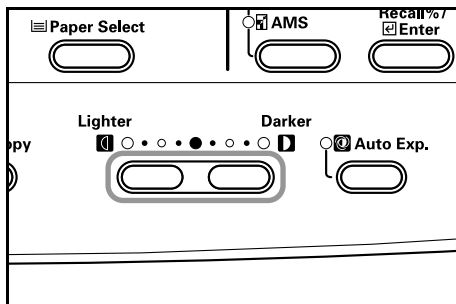

- 2 Prima a tecla Zoom (+) ou a tecla Zoom (-) e seleccione cada modo Default Settings (Configurações padrão).

Especificações em polegadas

Especificações em sistema métrico

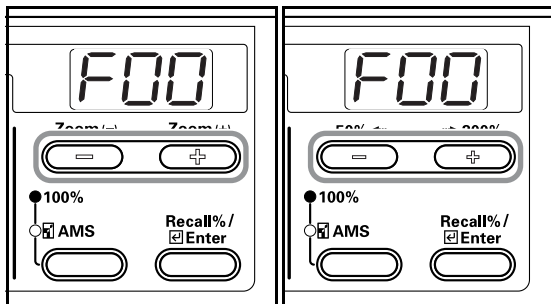

- Notas**
- Cada um dos modos Default Settings pode ser seleccionado premindo as teclas do teclado.
  - Consulte "Procedimento para alterar as Configurações padrão" relativamente ao seguinte.

- 3 Depois de concluída cada operação, prima a tecla Zoom (+) ou Zoom (-) para visualizar "F00".

Especificações em polegadas

Especificações em sistema métrico

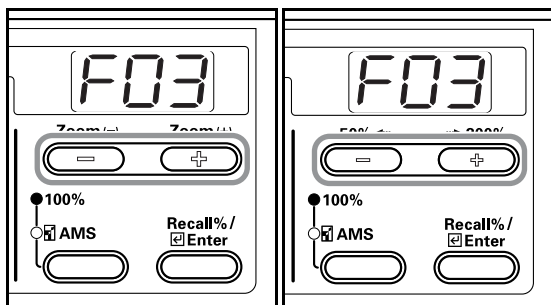

- 4 Prima a tecla [Enter]. Voltará a aparecer a indicação do nº de cópias.

Especificações em polegadas

Especificações em sistema métrico

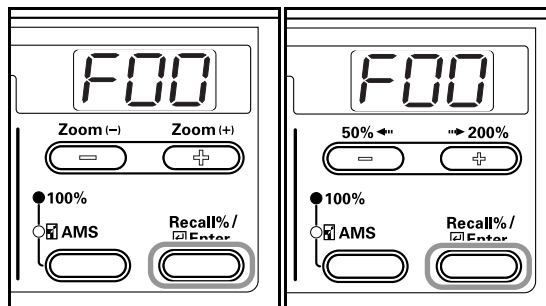

## Procedimento para alterar as Configurações padrão

O procedimento para alterar cada um dos itens em Default Settings (Configurações padrão) é descrito abaixo.

## User Status Report (Relatório de estado do utilizador)

Imprime uma lista dos valores definidos para os itens de Default Settings.



**Nota**

Certifique-se de que colocou papel de tamanho 11" x 8 1/2"/A4 na gaveta.

- 1 Visualizar o modo Default Settings. (Consulte P. 6-6 "Default Settings Mode Operations Procedures (Procedimentos de operações no modo Configurações padrão)".)

Especificações em polegadas

Especificações em sistema métrico

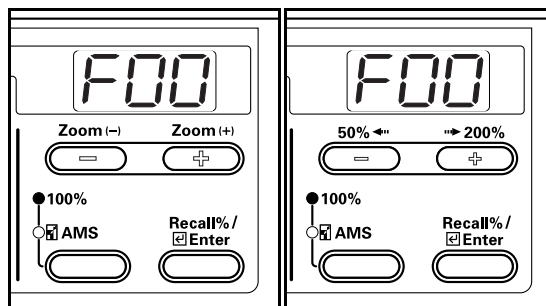

- 2 Prima a tecla Zoom (+) ou Zoom (-) para visualizar "F01".

Especificações em polegadas

Especificações em sistema métrico

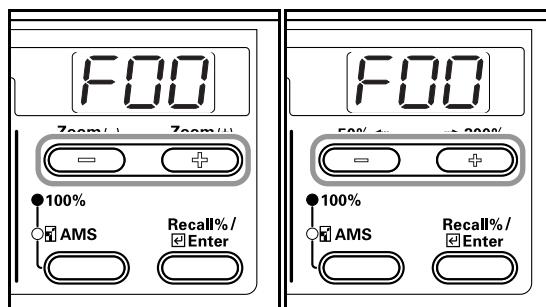



3

Prima a tecla [Enter]. O relatório é impresso.

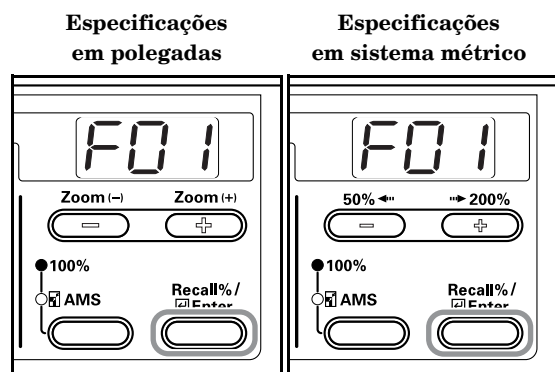

Amostra: Relatório de estado do utilizador

```

===== USER COPY SETTING LIST =====
-----
F00 : [ ---- ] User Setting Mode Exit
F01 : [ ---- ] User Setting List Out
F02 : [ 1 ] Default Image Mode (1:Text&Photo, 2:Photo, 3:Text)
F03 : [ 1 ] Default Density Set (1:Manual, 2:AUTO)
F04 : [ off ] Default Draft Mode Set (on, off)
F05 : [ 2 ] Density Step (1:1 step, 2:0.5 step)
F06 : [ 4 ] AE Adjustment (1:Lighter, -----, 7:Darker)
F07 : [ 4 ] Text&Photo Orig. density Set (1:Lighter, -----, 7:Darker)
F08 : [ 4 ] Photo Orig. density Set (1:Lighter, -----, 7:Darker)
F09 : [ 4 ] Text Orig. density Set (1:Lighter, -----, 7:Darker)
F10 : [ 1 ] Correct. Fine Black Line (1:Off, 2:Weak, 3:Strong)
F11 : [ 1 ] Photo Mode (1: Error diffusion, 2:Dithering)
F12 : [ 3 ] Background exp. Adjustment (1:Lighter, -----, 5: Darker)
F13 : [ 1 ] Default Paper Selection (1:Auto Paper Selection, 2:Default Cassette)
F14 : [ 1 ] Default Cassette (1:Cassette 1, 2:Cassette 2, 3:Cassette 3, 4:Cassette 4)
F15 : [ on ] Auto Cassette Change (on, off)
F16 : [ off ] Default Auto Zoom (on, off)
F17 : [ AtC ] Cassette 1 Size (AtC:Auto Select Centi, AtI:Auto Select Inch, o2r:Oficio2)
F18 : [ AtC ] Cassette 2 Size (AtC:Auto Select Centi, AtI:Auto Select Inch, o2r:Oficio2)
F19 : [ AtC ] Cassette 3 Size (AtC:Auto Select Centi, AtI:Auto Select Inch, o2r:Oficio2)
F20 : [ AtC ] Cassette 4 Size (AtC:Auto Select Centi, AtI:Auto Select Inch, o2r:Oficio2)
F21 : [ UnI ] Bypass Size (UnI:Universal Size, A3r:A3R, A4r:A4R, A4E:A4E, A5r:A5R,
b4r:B4R, b5r:B5R, For:Folio, Cu1:CUSTOM1, Cu2:CUSTOM2)
F22 : [ b6r ] Custom Size 1 (b5E:B5E, b6r:B6R, A6r:A6R, PoS:POST, Ldr:Ledger,
[ ---- mm] Lgr:Legal, Ltr:LetterR, LtE:LetterE, Str:Statement,
[ ---- mm] o2r:Oficio2, CPF:Computer Form, InP:Input paper size)
F23 : [ b6r ] Custom Size 2 (b5E:B5E, b6r:B6R, A6r:A6R, PoS:POST, Ldr:Ledger,
[ ---- mm] Lgr:Legal, Ltr:LetterR, LtE:LetterE, Str:Statement,
[ ---- mm] o2r:Oficio2, CPF:Computer Form, InP:Input paper size)
F24 : [ 250 ] Limited Number of Copies (1-250)
F25 : [ off ] Duplex Copy Rotate Back (on, off)
F26 : [ 6 ] Margin Width (1-18mm)
F27 : [ 6 ] Border Erase Width (1-18mm)
F28 : [ 1 ] 4in1 Collective Copy (1:PORTRAIT Left to Right and Down,
2:PORTRAIT Top to Bottom and Right,
3:LANDSCAPE Left to Right and Down,
4:LANDSCAPE Top to Bottom and Right)
(1:NON, 2:SOLID, 3:DOTTED)
F29 : [ 1 ] Boundary Line (on, off)
F30 : [ off ] Rotate Sort (on, off)
F31 : [ 10 ] Silent Mode (0, 5, 10, 15, 30 Sec)
F32 : [ on ] Auto Clear (on, off)
F33 : [ on ] Auto Off Mode (on, off)
F34 : [ 120 ] Auto Clear Time (10-270 Sec (10 Sec))
F35 : [ 1 ] Auto Low Power Mode Time (1, 5, 15, 30, 45, 60, 90, 120, 180, 240 Min)
F36 : [ 15 ] Auto Off Mode Time (1, 5, 15, 30, 45, 60, 90, 120, 180, 240 Min)
    
```

## Original Image Quality (Qualidade de imagem do original)

Define a qualidade de imagem do original que será seleccionada no momento em que se ligar a fotocopadora.

1

Visualizar o modo Default Settings. (Consulte P. 6-6 "Default Settings Mode Operations Procedures (Procedimentos de operações no modo Configurações padrão).")

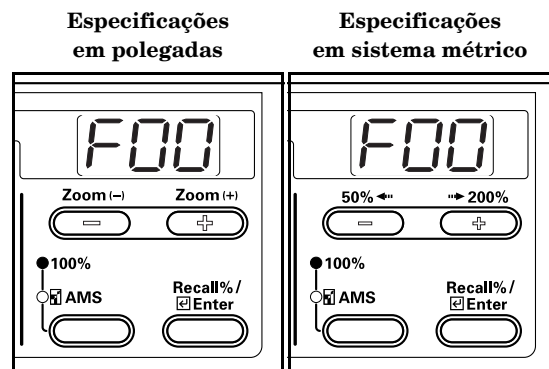

2

Prima a tecla Zoom (+) ou Zoom (-) para visualizar "F02".

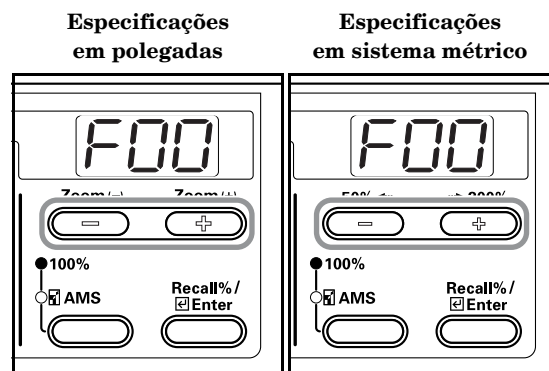

3

Prima a tecla [Enter].

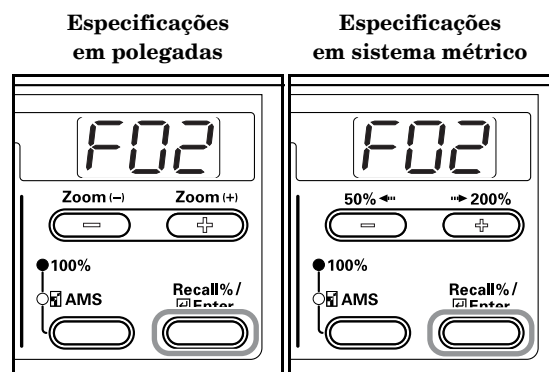

- 4 Prima a tecla Zoom (+) ou a tecla Zoom (-) e seleccione "1- (Text + Photos)", "- (Photos)" ou "3- (Text)".

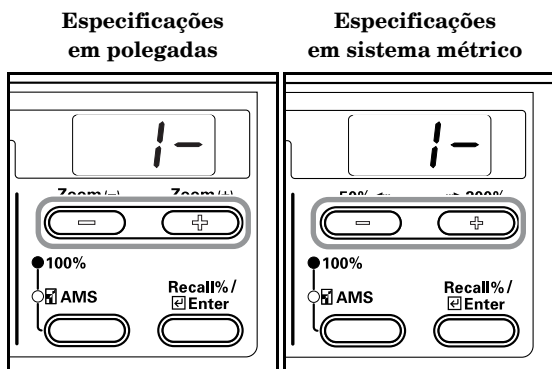

- 5 Prima a tecla [Enter].  
Volta a aparecer a indicação do passo 2.

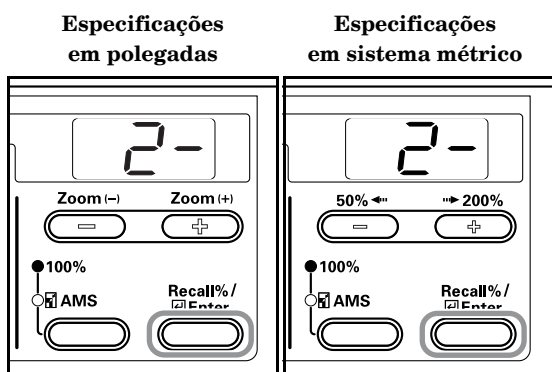

### Exposure Mode (modo Exposição)

Define a exposição da cópia no momento em que a fotocopadora passa a Manual ou Automática.

- 1 Visualizar o modo Default Settings. (Consulte P. 6-6 "Default Settings Mode Operations Procedures (Procedimentos de operações no modo Configurações padrão)".)

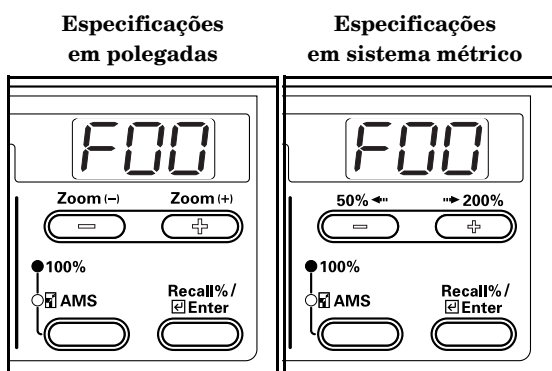

- 2 Prima a tecla Zoom (+) ou Zoom (-) para visualizar "F03".



- 3 Prima a tecla [Enter].

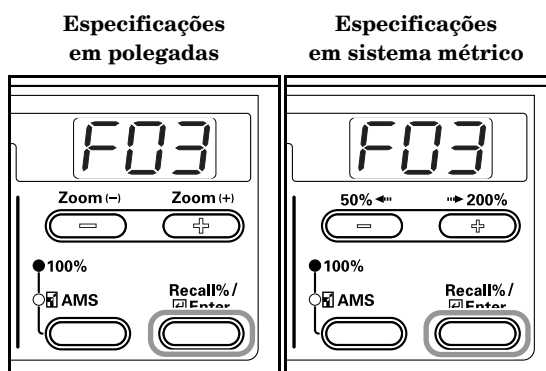

- 4 Prima a tecla Zoom (+) ou a tecla Zoom (-) e seleccione "1- (Manual)" ou "- (Automatic)".

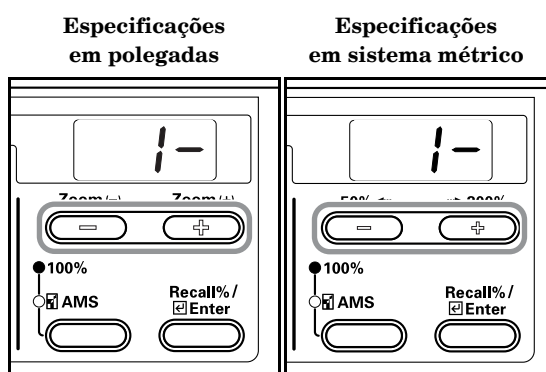

- 5 Prima a tecla [Enter].  
Volta a aparecer a indicação do passo 2.

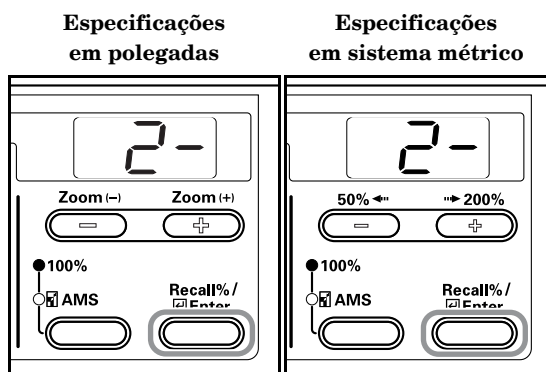

**Eco-copy (Cópia económica)**

Selecciona o valor inicial do modo Eco-copy (cópia económica) quando se liga a máquina. O valor inicial de Eco-copy também pode ser definido para on (ligado) (Activar).

- 1 Visualizar o modo Default Settings. (Consulte P. 6-6 "Default Settings Mode Operations Procedures (Procedimentos de operações no modo Configurações padrão)".)

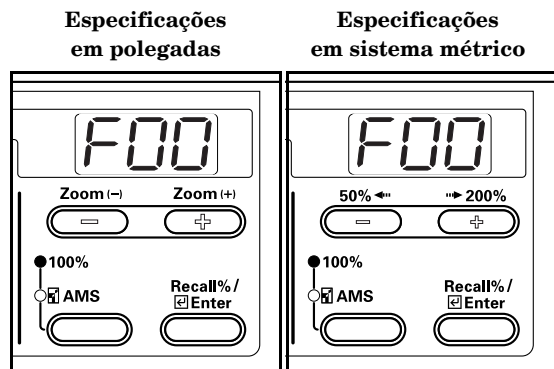

- 2 Prima a tecla Zoom (+) ou Zoom (-) para visualizar "F00".

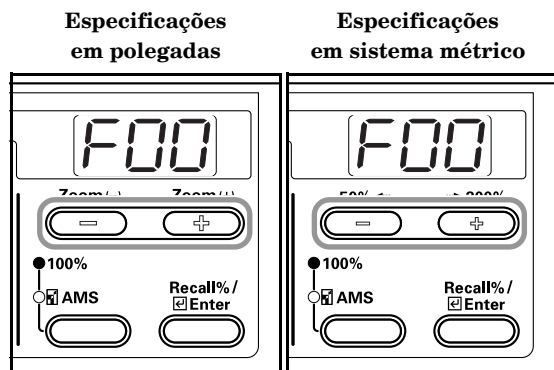

- 3 Prima a tecla [Enter].

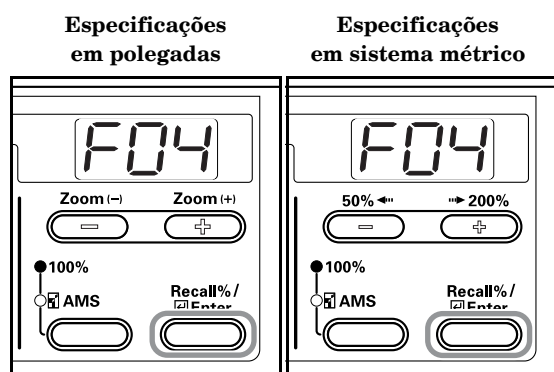

- 4 Se pretender utilizar Eco-copy como o valor inicial, prima a tecla Zoom (-) e seleccione "on" (activar).

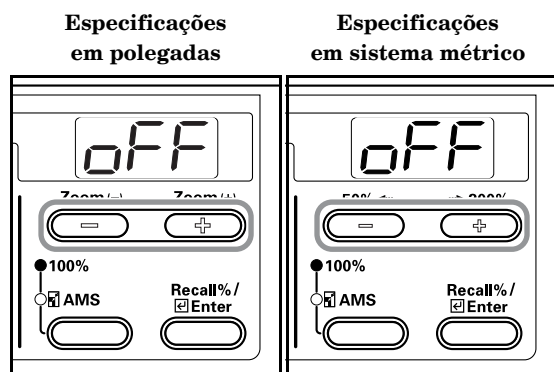

- 5 Prima a tecla [Enter].  
Volta a aparecer a indicação do passo 2.

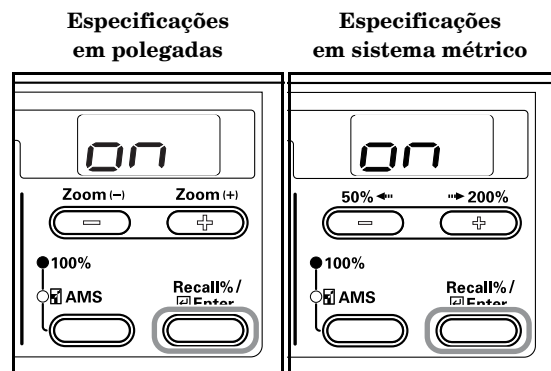

**Exposure Steps (passos da exposição)**

Altera o número de passos para a exposição da cópia.

- 1 Visualizar o modo Default Settings. (Consulte P. 6-6 "Default Settings Mode Operations Procedures (Procedimentos de operações no modo Configurações padrão)".)

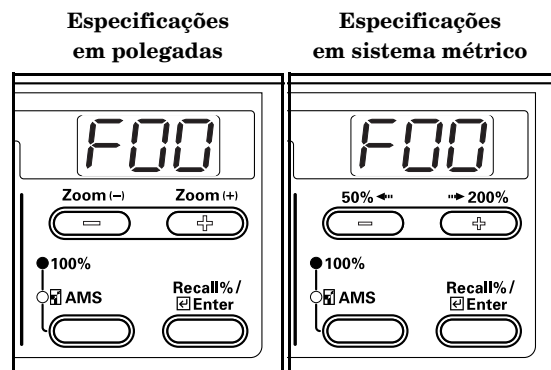

- 2 Prima a tecla Zoom (+) ou Zoom (-) para visualizar "F05".

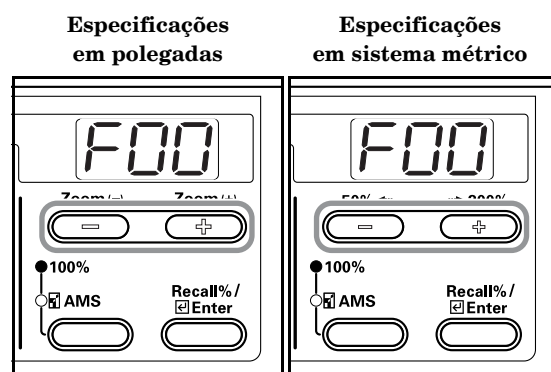

- 3 Prima a tecla [Enter].

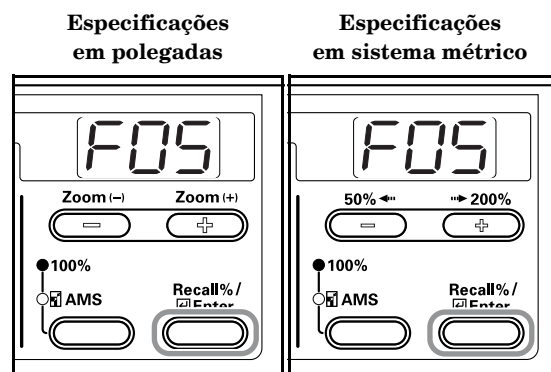

- 4** Prima a tecla Zoom (+) ou a tecla Zoom (-) e seleccione "1- (1 Step)" ou "- (0.5 Step)".

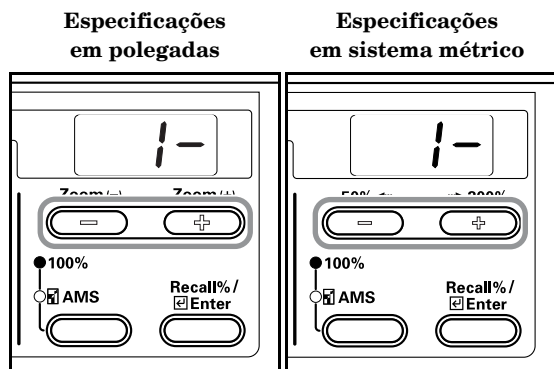

- 5** Prima a tecla [Enter].  
Volta a aparecer a indicação do passo 2.

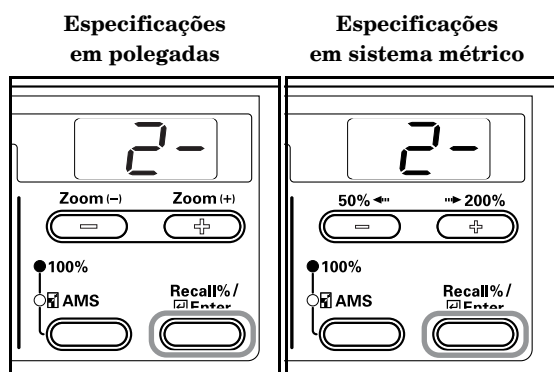

## Auto Exposure Adjustment (Ajuste da exposição automática)

Ajusta a exposição geral da cópia quando se utiliza o modo Auto Exposure (Exposição automática).

- 1** Visualizar o modo Default Settings. (Consulte P. 6-6 "Default Settings Mode Operations Procedures (Procedimentos de operações no modo Configurações padrão)".)

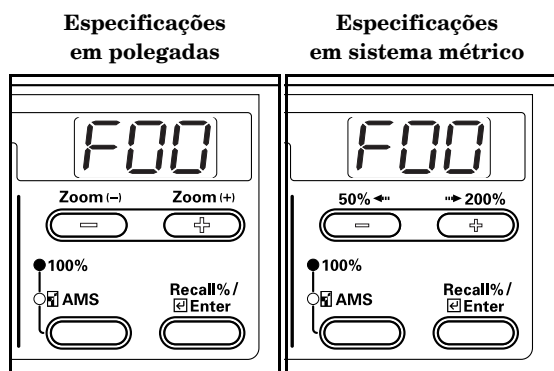

- 2** Prima a tecla Zoom (+) ou Zoom (-) para visualizar "F06".



- 3** Prima a tecla [Enter].

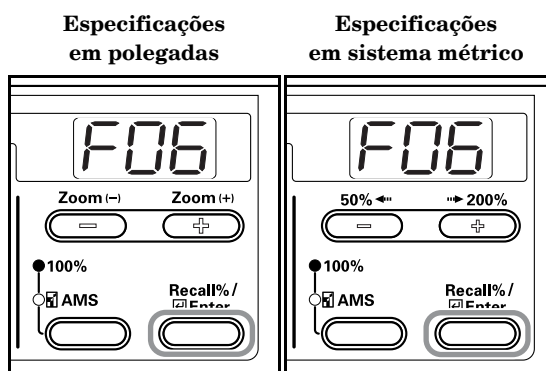

- 4** Prima a tecla Zoom (+) ou a tecla Zoom (-) e seleccione uma exposição de 1 a 7.

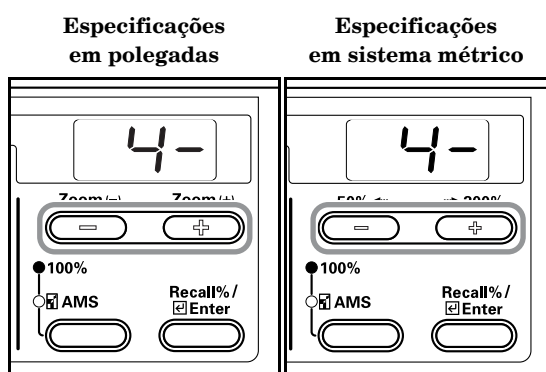

- 5** Prima a tecla [Enter].  
Volta a aparecer a indicação do passo 2.

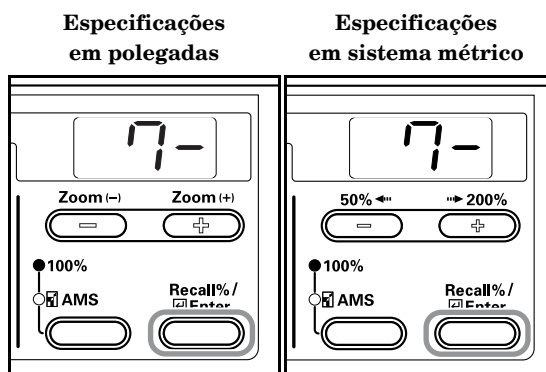

### Text & Photo Mode Exposure Adjustment (Ajuste da exposição no modo Texto e Foto)

Ajusta o valor médio da exposição da cópia para o original de texto + fotos.

- 1 Visualizar o modo Default Settings. (Consulte P. 6-6 "Default Settings Mode Operations Procedures (Procedimentos de operações no modo Configurações padrão)".)

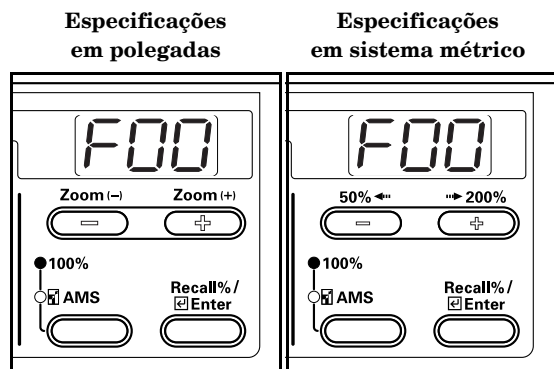

- 2 Prima a tecla Zoom (+) ou Zoom (-) para visualizar "F07".



- 3 Prima a tecla [Enter].

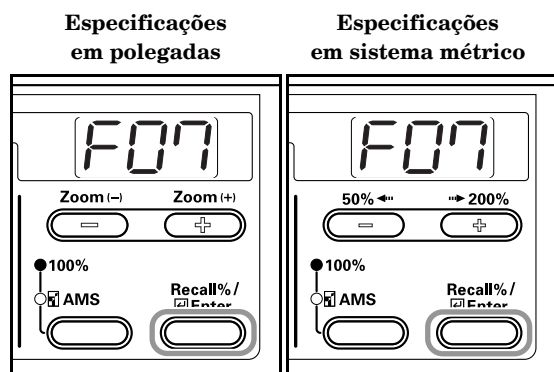

- 4 Prima a tecla Zoom (+) ou a tecla Zoom (-) e seleccione uma exposição de 1 a 7.

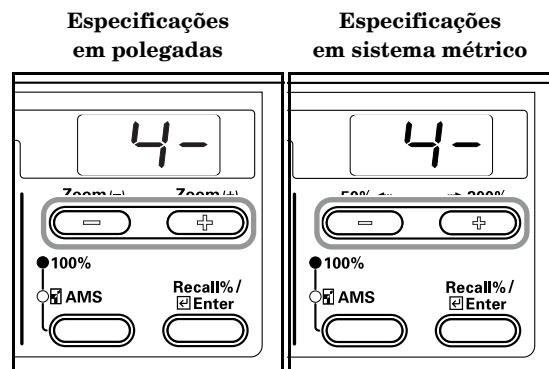

- 5 Prima a tecla [Enter].  
Volta a aparecer a indicação do passo 2.

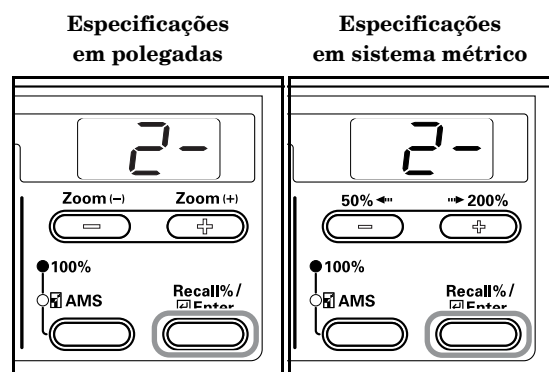

### Photo Exposure Adjustment (Ajuste da exposição para fotos)

Ajusta o valor médio da exposição da cópia para o original de fotos.

- 1 Visualizar o modo Default Settings. (Consulte P. 6-6 "Default Settings Mode Operations Procedures (Procedimentos de operações no modo Configurações padrão)".)

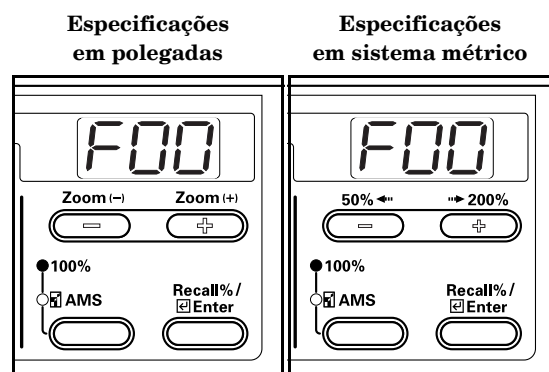

**2** Prima a tecla Zoom (+) ou Zoom (-) para visualizar "F08".



**3** Prima a tecla [Enter].

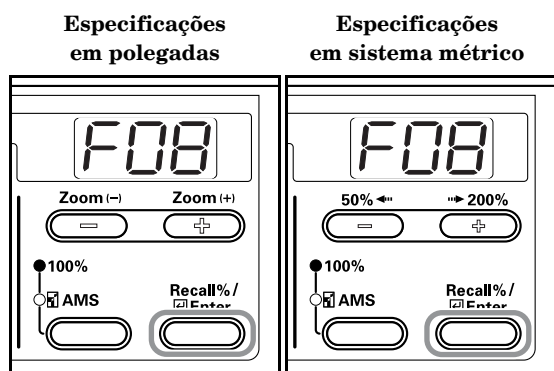

**4** Prima a tecla Zoom (+) ou a tecla Zoom (-) e seleccione uma exposição de 1 a 7.

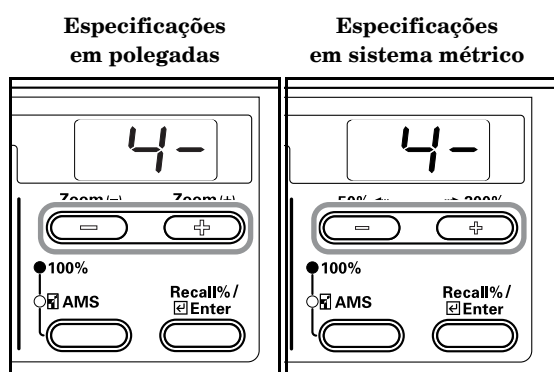

**5** Prima a tecla [Enter].  
Volta a aparecer a indicação do passo 2.

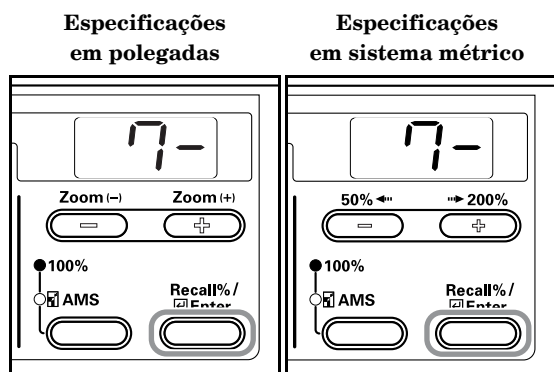

## Text Exposure Adjustment (Ajuste da exposição para texto)

Ajusta o valor médio da exposição da cópia para o original de texto.

**1** Visualizar o modo Default Settings. (Consulte P. 6-6 "Default Settings Mode Operations Procedures (Procedimentos de operações no modo Configurações padrão)".)

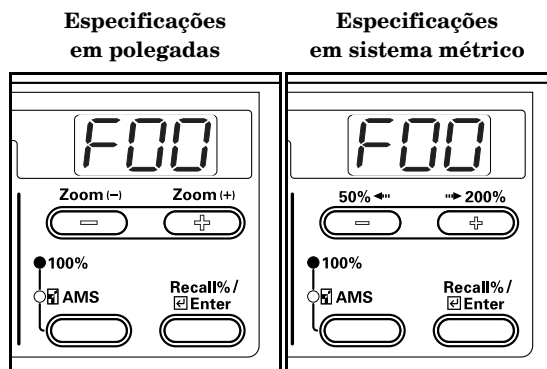

**2** Prima a tecla Zoom (+) ou Zoom (-) para visualizar "F09".

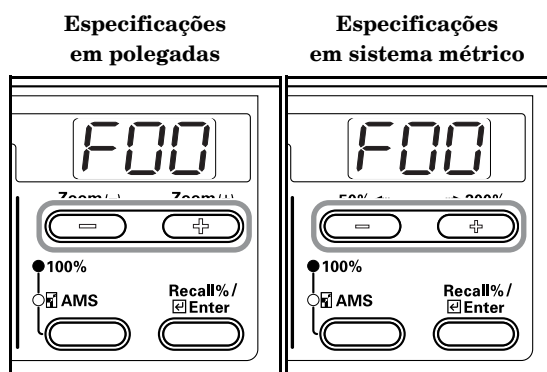

**3** Prima a tecla [Enter].

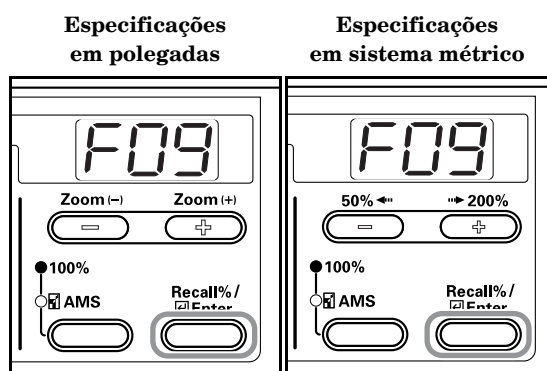

**4** Prima a tecla Zoom (+) ou a tecla Zoom (-) e seleccione uma exposição de 1 a 7.

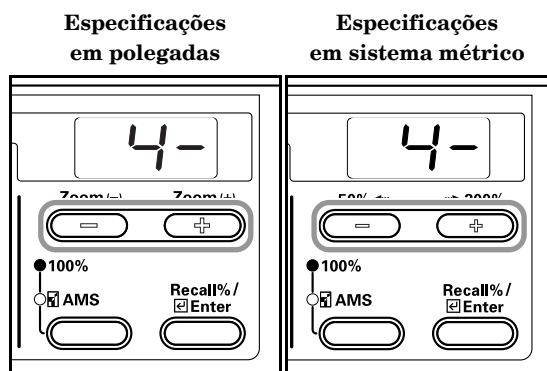

- 5** Prima a tecla [Enter].  
Volta a aparecer a indicação do passo 2.

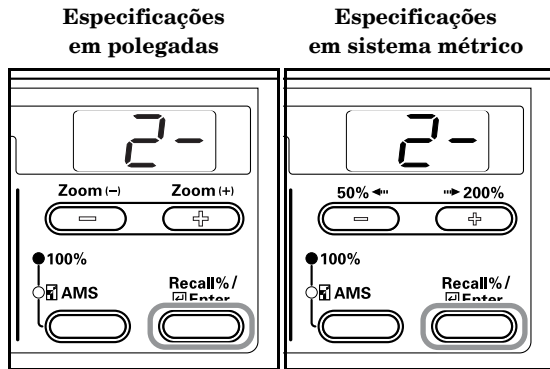

### Processing to Reduce Black Line (Processamento para reduzir as linhas pretas)

É possível esbater as linhas pretas quando estas aparecem durante a utilização do Processador de documentos opcional. O processamento de redução das linhas pretas diminui a qualidade de reprodução de pequenos caracteres, por isso recomenda-se que a fotocopiadora seja utilizada normalmente com a configuração padrão.



**Nota**

Se seleccionou o modo Photo no modo Image Quality, não é possível efectuar o processamento para reduzir as linhas pretas.

- 1** Visualizar o modo Default Settings. (Consulte P. 6-6 "Default Settings Mode Operations Procedures (Procedimentos de operações no modo Configurações padrão)".)

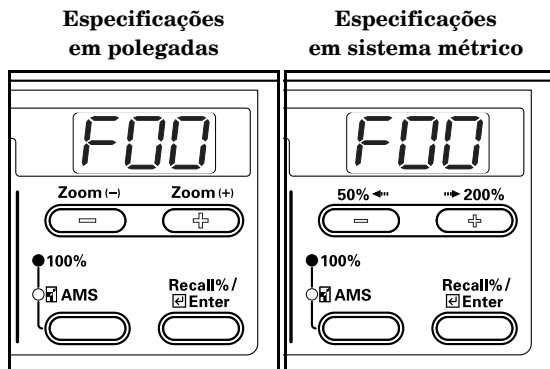

- 2** Prima a tecla Zoom (+) ou Zoom (-) para visualizar "F10".

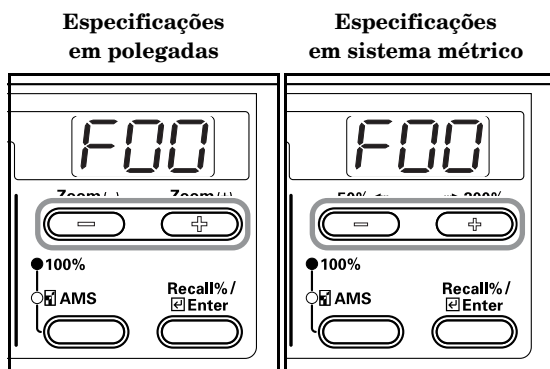

- 3** Prima a tecla [Enter].

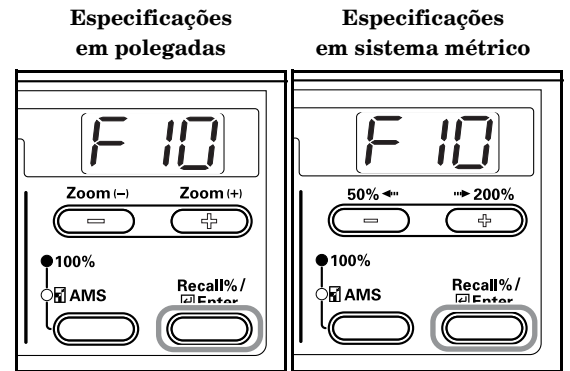

- 4** Prima a tecla Zoom (+) ou a tecla Zoom (-) e seleccione "1- (OFF)", "- (Weak)" ou "3- (Strong)".

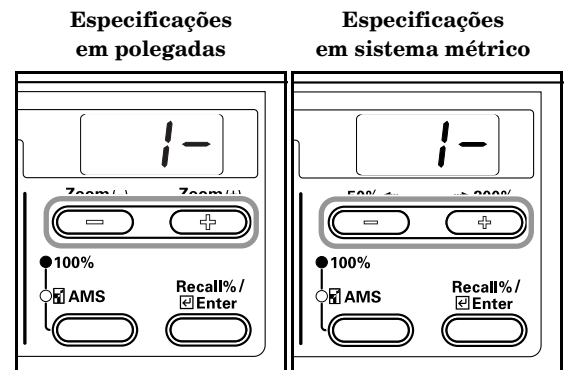

- 5** Prima a tecla [Enter].  
Volta a aparecer a indicação do passo 2.

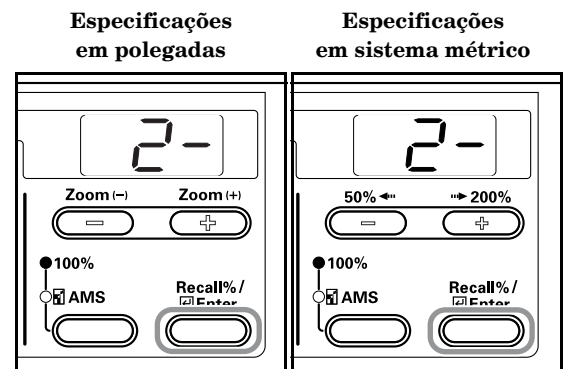

### Photo Processing (Processamento de fotos)

Seleccione o método de processamento para originais com fotos.

- 1** Visualizar o modo Default Settings. (Consulte P. 6-6 "Default Settings Mode Operations Procedures (Procedimentos de operações no modo Configurações padrão)".)

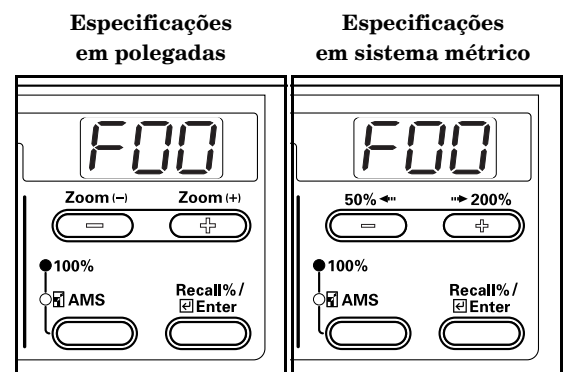

**2** Prima a tecla Zoom (+) ou Zoom (-) para visualizar "F11".



**3** Prima a tecla [Enter].

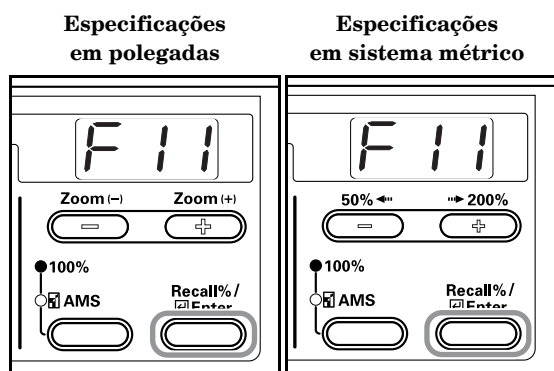

**4** Prima a tecla Zoom (+) ou a tecla Zoom (-) e seleccione "1- (Error Diffusion)" ou "- (Dithering)".

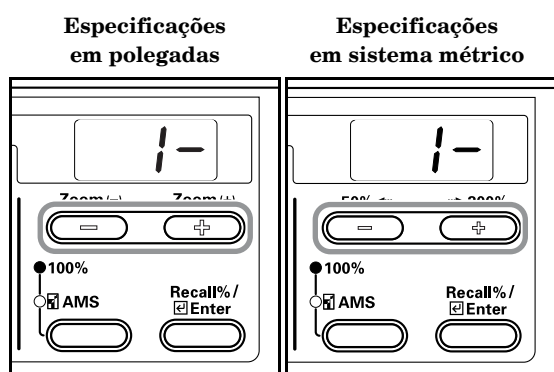

**5** Prima a tecla [Enter].  
Volta a aparecer a indicação do passo 2.

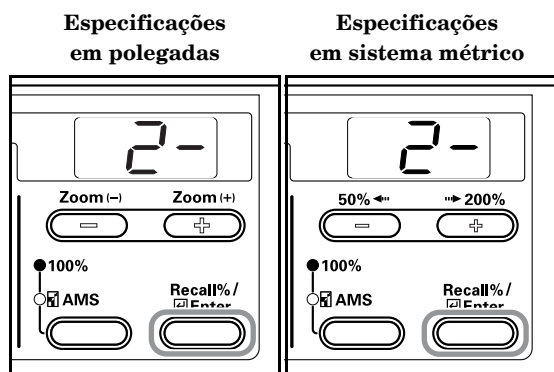

**Back Ground Adjustment (Ajuste do fundo)**

O fundo pode ser aclarado quando se nota que está demasiado escuro após a cópia.

**1** Visualizar o modo Default Settings. (Consulte P. 6-6 "Default Settings Mode Operations Procedures (Procedimentos de operações no modo Configurações padrão)".)

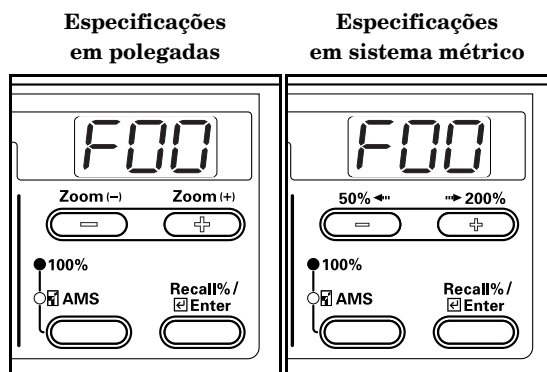

**2** Prima a tecla Zoom (+) ou Zoom (-) para visualizar "F12".



**3** Prima a tecla [Enter].

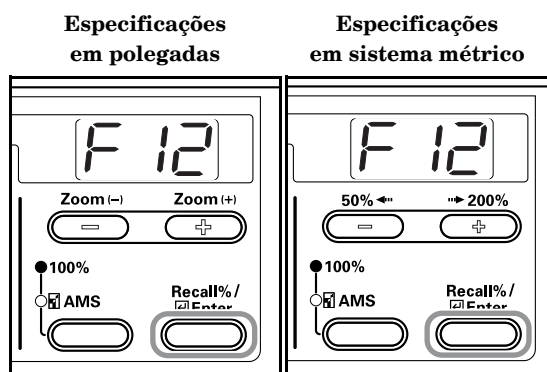

**4** Prima a tecla Zoom (+) ou a tecla Zoom (-) e seleccione uma exposição de cor para o fundo de 1 a 5.

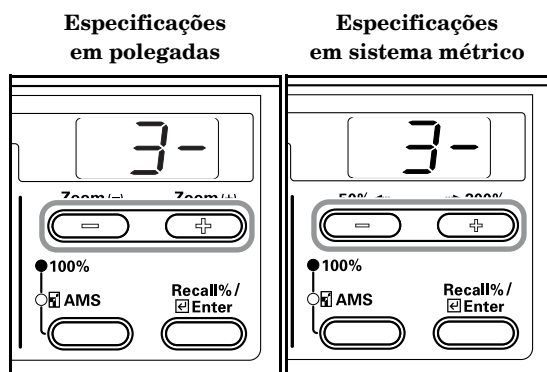



- 5** Prima a tecla [Enter].  
Volta a aparecer a indicação do passo 2.

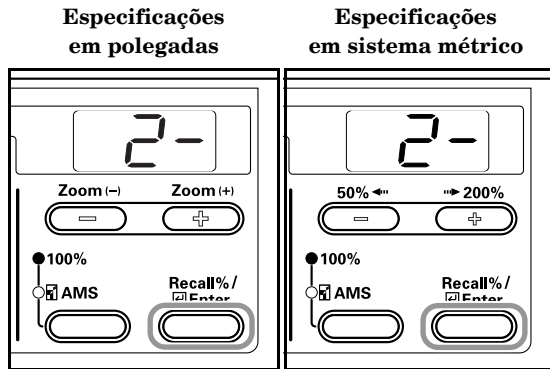

**Drawer Selection (Seleção da gaveta)**

Permite seleccionar automaticamente a gaveta com papel do mesmo tamanho que o do original ou utilizar um nível de gaveta seleccionado.

- 1** Visualizar o modo Default Settings. (Consulte P. 6-6 "Default Settings Mode Operations Procedures (Procedimentos de operações no modo Configurações padrão)".)

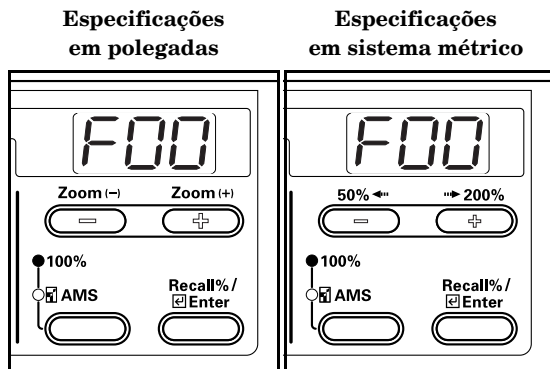

- 2** Prima a tecla Zoom (+) ou Zoom (-) para visualizar "F13".



- 3** Prima a tecla [Enter].

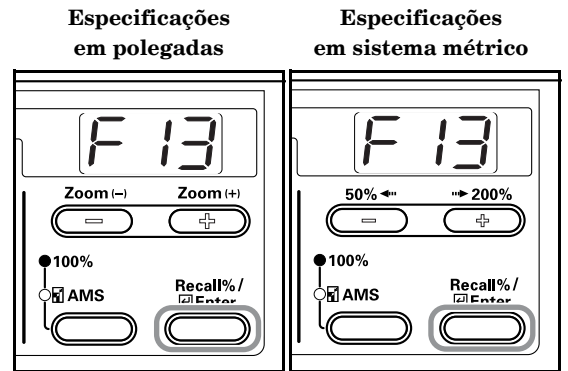

- 4** Prima a tecla Zoom (+) ou a tecla Zoom (-) e seleccione "1- (Automatic Paper Selection)" ou "- (Selected Drawer)".

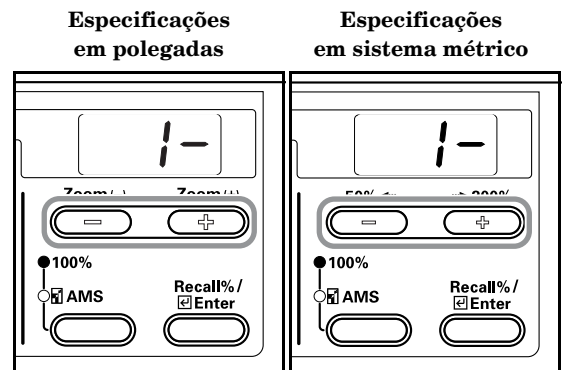

- 5** Prima a tecla [Enter].  
Volta a aparecer a indicação do passo 2.

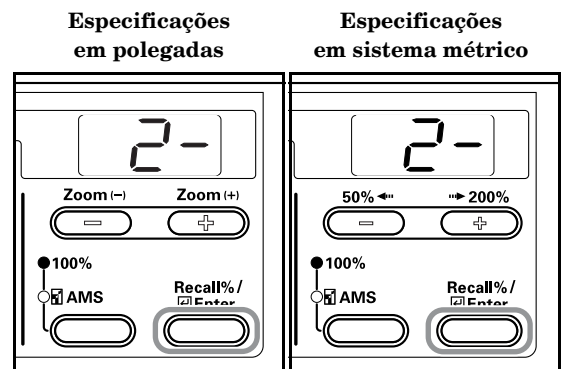

## Selected Drawer (Gaveta seleccionada)

Quando está instalado o alimentador de papel opcional, será dada prioridade à gaveta que é seleccionada automaticamente. Não se pode definir a alimentação manual de papel utilizando a função Selected Drawer.

- 1 Visualizar o modo Default Settings. (Consulte P. 6-6 "Default Settings Mode Operations Procedures (Procedimentos de operações no modo Configurações padrão)".)

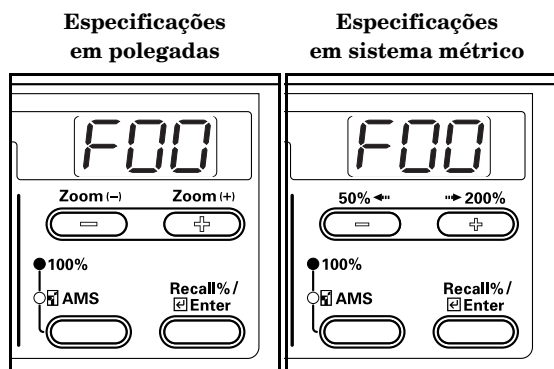

- 2 Prima a tecla Zoom (+) ou Zoom (-) para visualizar "F14".



- 3 Prima a tecla [Enter].

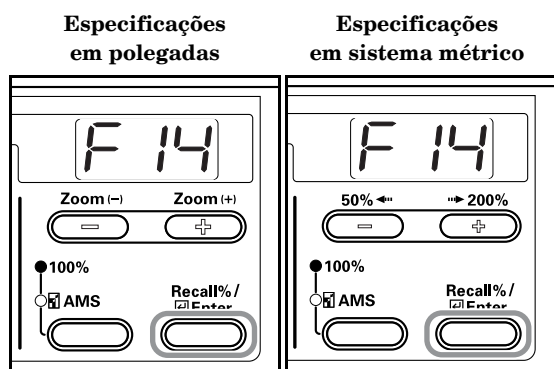

- 4 Prima a tecla Zoom (+) ou a tecla Zoom (-) e seleccione a gaveta a que deve ser atribuída a prioridade de utilização.

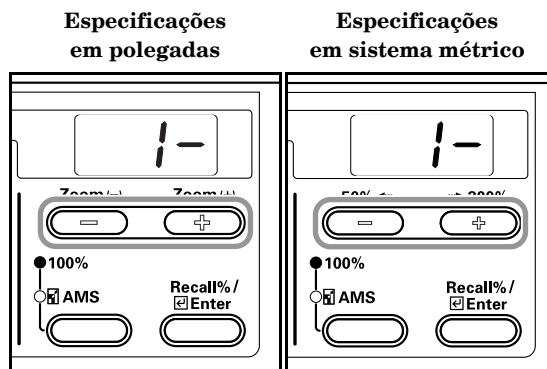

**Nota**  
A gama de selecção variará de acordo com o número de gavetas instaladas.

- 5 Prima a tecla [Enter].  
Volta a aparecer a indicação do passo 2.

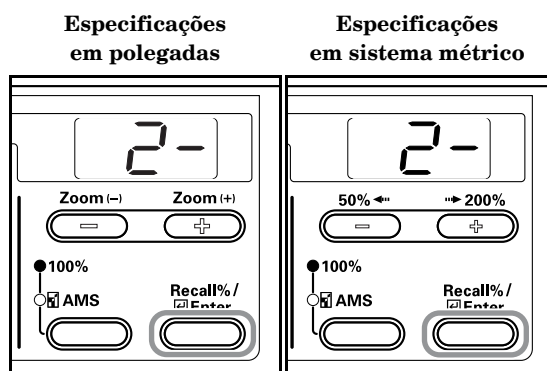

## Auto Drawer Switching (Mudança automática de gaveta)

Depois do Alimentador de Papel opcional ter sido instalado, especifique se pretende ou não utilizar a função Auto Drawer Switching.

- 1 Visualizar o modo Default Settings. (Consulte P. 6-6 "Default Settings Mode Operations Procedures (Procedimentos de operações no modo Configurações padrão)".)

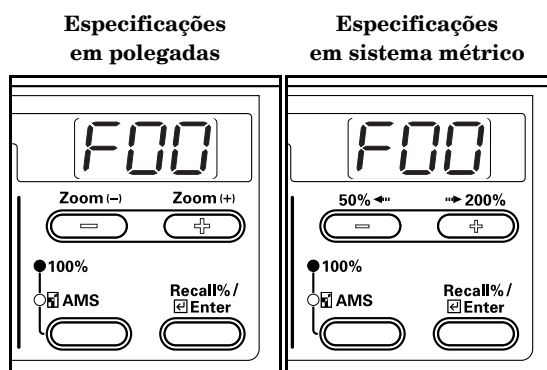

**2** Prima a tecla Zoom (+) ou Zoom (-) para visualizar "F15".

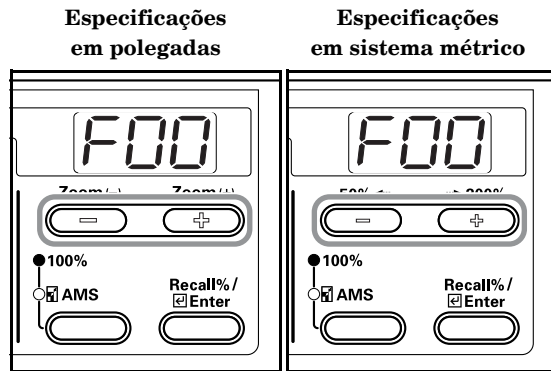

**3** Prima a tecla [Enter].

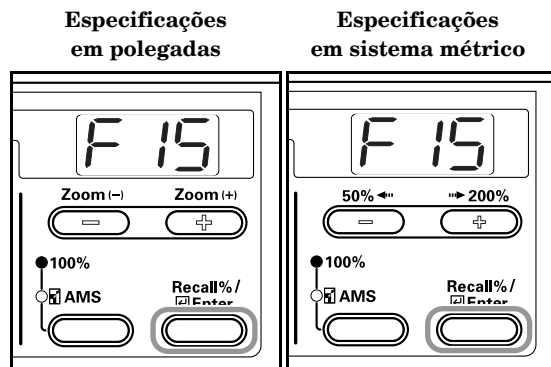

**4** Prima a tecla Zoom (+) ou Zoom (-) e seleccione "on" se pretender que a função Auto Drawer Switching seja utilizada e "oFF" se não pretender utilizá-la.

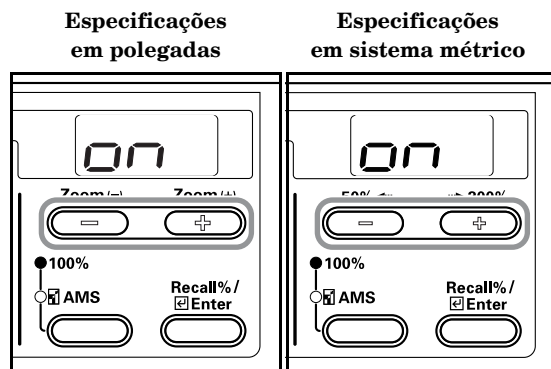

**5** Prima a tecla [Enter].  
Volta a aparecer a indicação do passo 2.

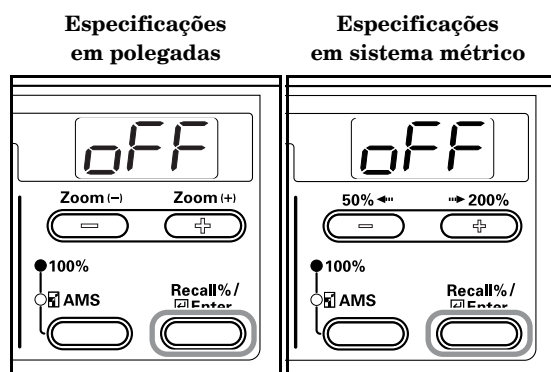

### Auto Sizing (Dimensionamento automático)

Especifica se se utiliza ou não o dimensionamento automático (percentagem de zoom/redução) quando tiver sido seleccionada uma gaveta de papel.

**1** Visualizar o modo Default Settings. (Consulte P. 6-6 "Default Settings Mode Operations Procedures (Procedimentos de operações no modo Configurações padrão)".)

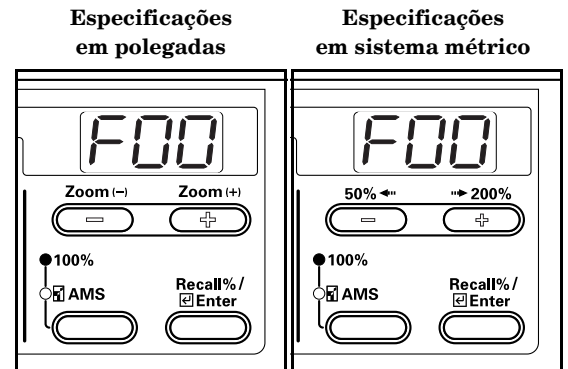

**2** Prima a tecla Zoom (+) ou Zoom (-) para visualizar "F16".

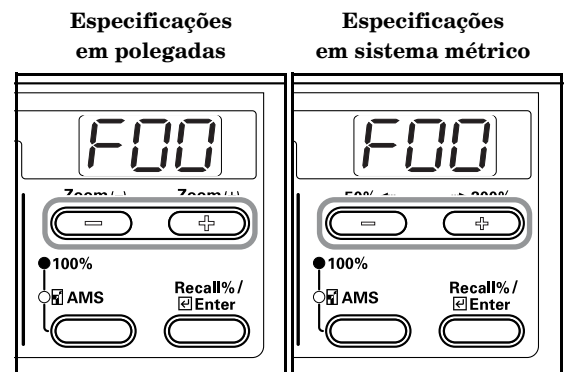

**3** Prima a tecla [Enter].

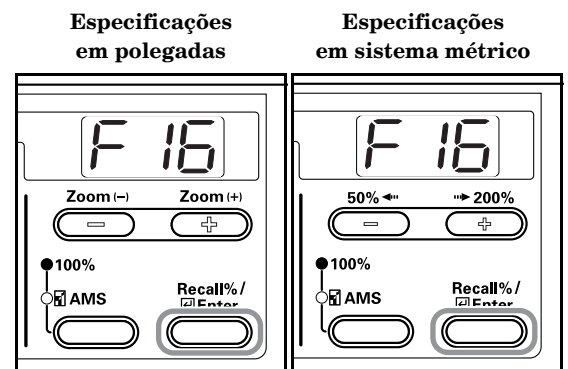

- 4** Prima a tecla Zoom (+) ou Zoom (-) e seleccione "on" se pretender que a função Automatic Sizing seja utilizada e "oFF" se pretender que sejam feitas cópias na proporção de 1:1.

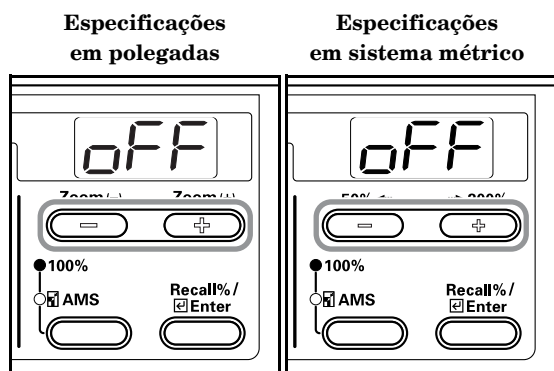

- 5** Prima a tecla [Enter].  
Volta a aparecer a indicação do passo 2.

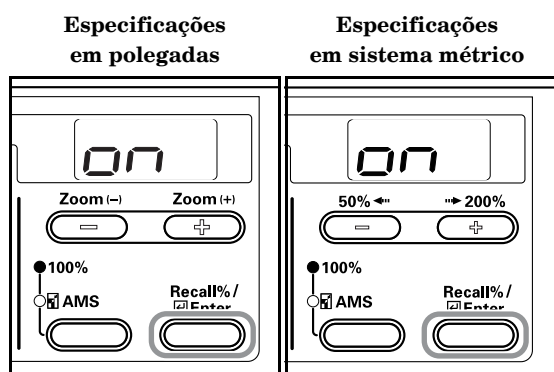

- 2** Prima a tecla Zoom (+) ou Zoom (-) para visualizar "F17".



- 3** Prima a tecla [Enter].

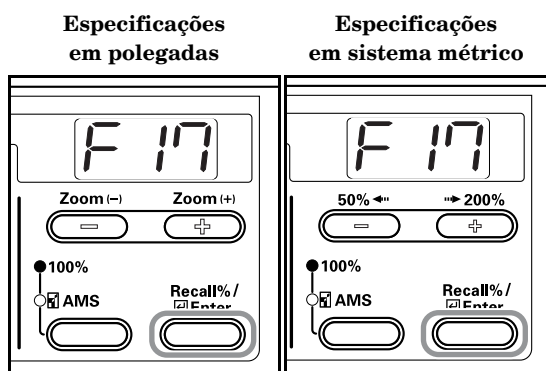

- 4** Prima a tecla Zoom (+) ou Zoom (-) e seleccione "AtI" se pretender que seja feita a detecção automática em polegadas e "AtC" para a detecção ser feita em centímetros. Quando definir o tamanho Ofício II, seleccione "o2r".

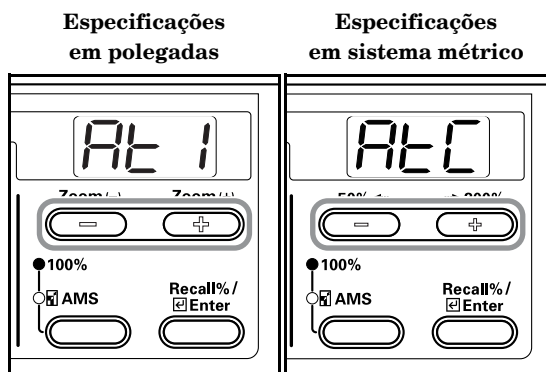

## Drawer Paper Size (Drawers 1 to 4) (Tamanho de papel da gaveta (Gavetas 1 a 4))

Defina os tamanhos do papel para as gavetas 1 a 4. Apresentamos aqui a definição para a Gaveta 1 como exemplo. Seleccione F18, F19 e F20 no modo Default Settings antes de seleccionar as gavetas 2, 3 e 4 (opção), respectivamente.

- 1** Visualizar o modo Default Settings. (Consulte P. 6-6 "Default Settings Mode Operations Procedures (Procedimentos de operações no modo Configurações padrão)".)

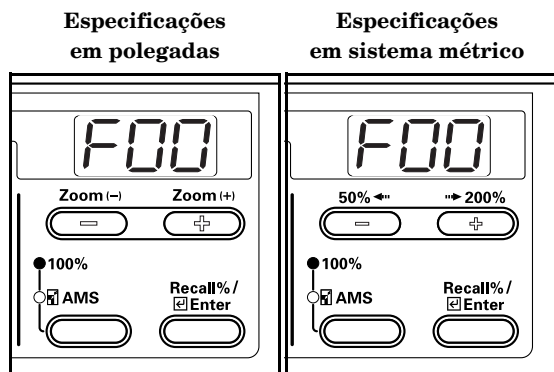

**Nota**  
As gavetas 2, 3 e 4 serão indicadas apenas quando estiver instalado o Alimentador de papel opcional.

- 5** Prima a tecla [Enter].  
Volta a aparecer a indicação do passo 2.

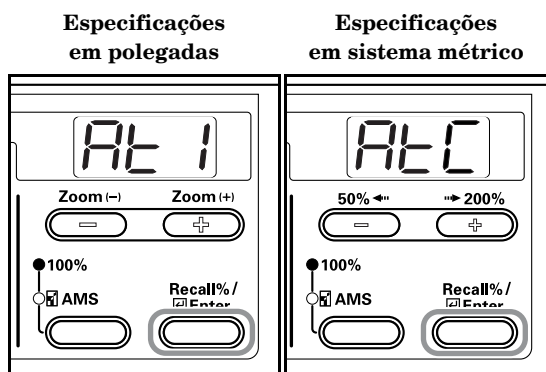

## Multi-bypass Tray Paper Size (Tamanho do papel do tabuleiro multi-desvios)

Define o tamanho do papel para a alimentação manual.

- 1 Visualizar o modo Default Settings. (Consulte P. 6-6 "Default Settings Mode Operations Procedures (Procedimentos de operações no modo Configurações padrão)".)

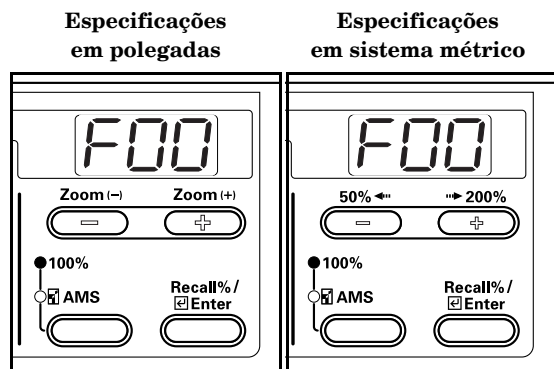

- 2 Prima a tecla Zoom (+) ou Zoom (-) para visualizar "F21".



- 3 Prima a tecla [Enter].

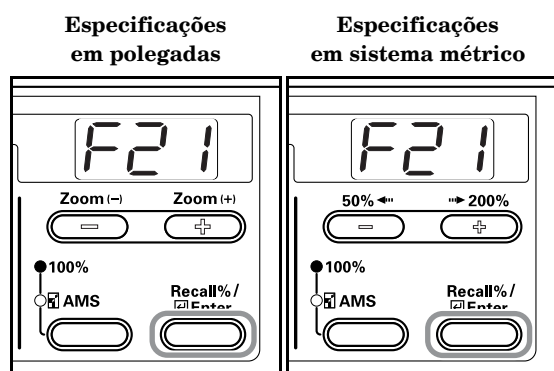

- 4 Prima a tecla Zoom (+) ou a tecla Zoom (-) e seleccione o tipo de papel.

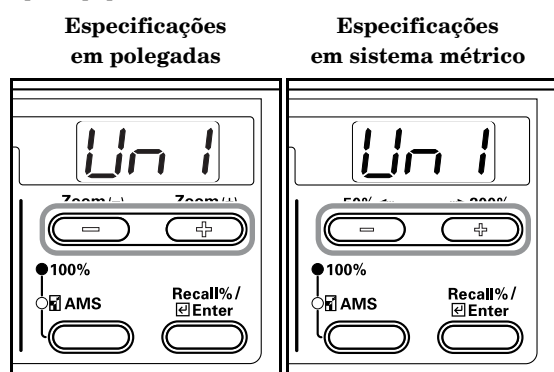

- 5 Prima a tecla [Enter].  
Volta a aparecer a indicação do passo 2.

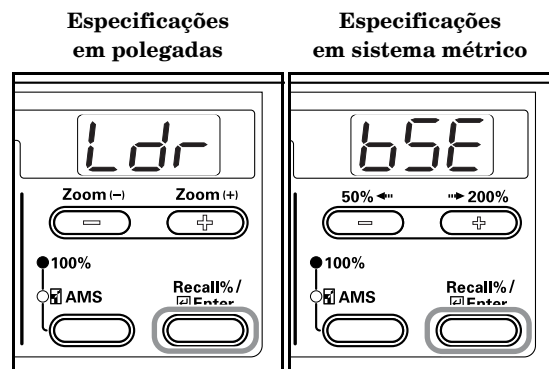

## Custom Size (1 to 2) (Tamanho personalizado (1 a 2))

Defina o tamanho personalizado.  
A configuração do tamanho personalizado 1 é mostrada aqui como exemplo. Para definir o tamanho personalizado 2 seleccione F23 no modo Default Settings e depois efectue as mesmas configurações.

- 1 Visualizar o modo Default Settings. (Consulte P. 6-6 "Default Settings Mode Operations Procedures (Procedimentos de operações no modo Configurações padrão)".)

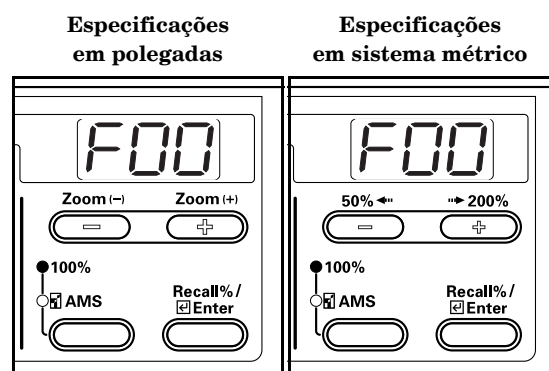

- 2 Prima a tecla Zoom (+) ou Zoom (-) para visualizar "F22".

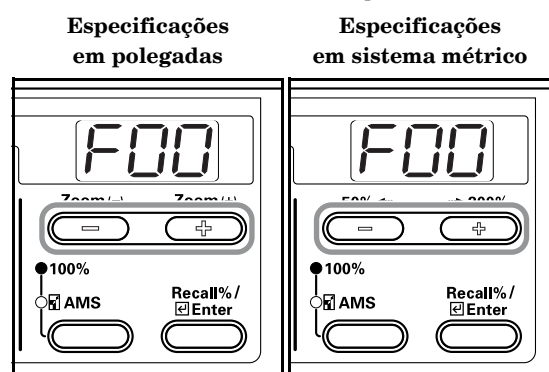

**3** Prima a tecla [Enter].

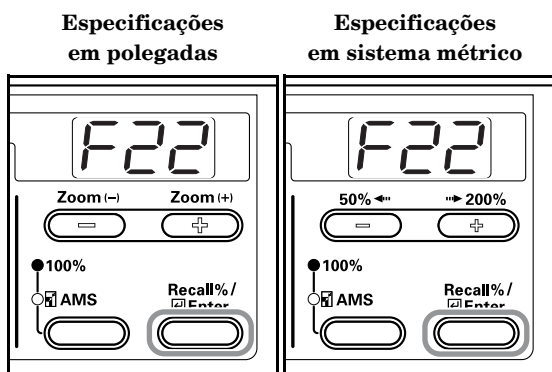

**4** Prima a tecla Zoom (+) ou a tecla Zoom (-) e seleccione o tamanho.  
InP (Tamanho irregular). Quando seleccionar tamanhos irregulares, execute o seguinte procedimento. Em caso de selecção de outros tamanhos, passe para o passo 9.

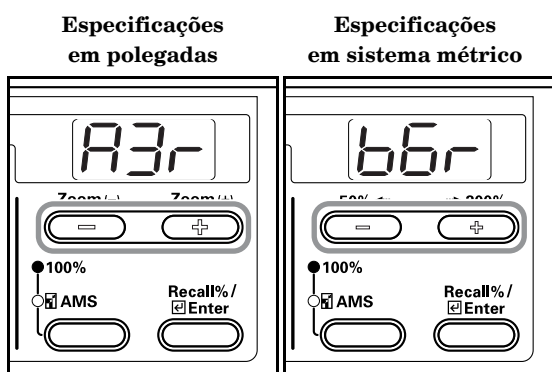

**5** Prima a tecla [Enter].

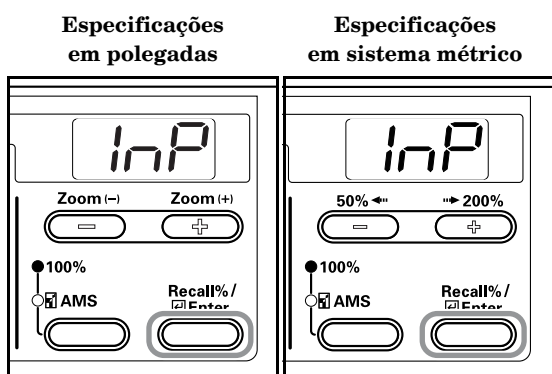

**6** Prima a tecla Zoom (+) ou Zoom (-) e introduza o comprimento (Direcção Y) em polegadas/mm.



**7** Prima a tecla [Enter].

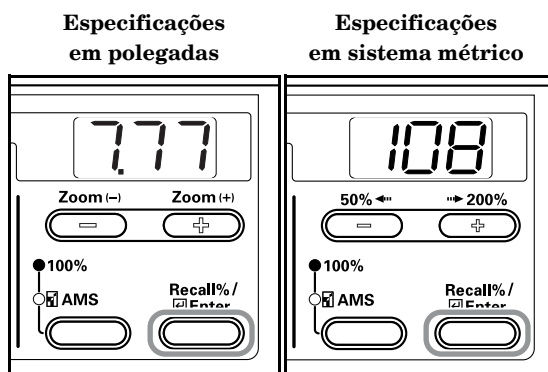

**8** Prima a tecla Zoom (+) ou Zoom (-) e introduza a largura (Direcção X) em polegadas/mm.



**9** Prima a tecla [Enter].  
Volta a aparecer a indicação do passo 2.

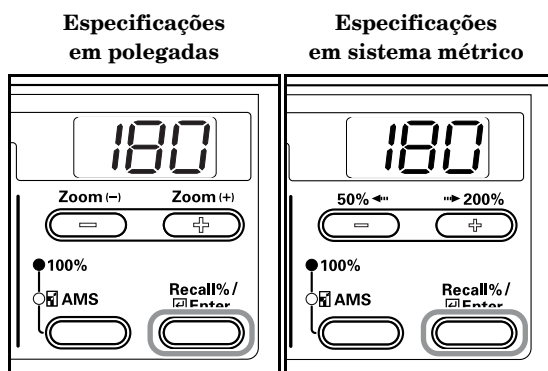

### Copy Limit (limite de cópias)

Limita o número de cópias ou de conjuntos de cópias que podem ser realizadas numa dada altura.

- 1 Visualizar o modo Default Settings. (Consulte P. 6-6 "Default Settings Mode Operations Procedures (Procedimentos de operações no modo Configurações padrão)").

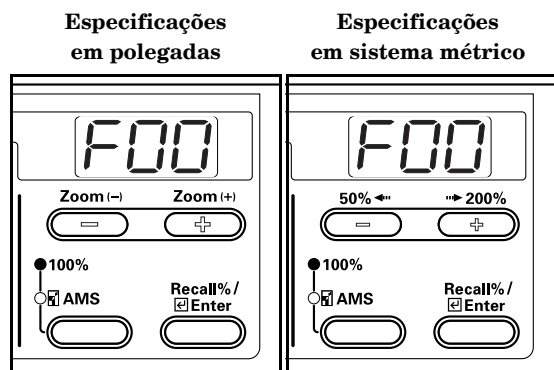

- 2 Prima a tecla Zoom (+) ou Zoom (-) para visualizar "F24".



- 3 Prima a tecla [Enter].

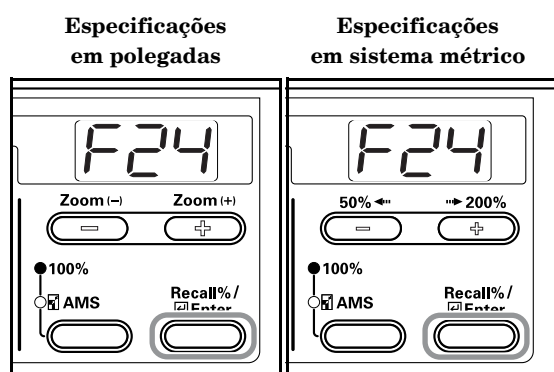

- 4 Prima a tecla Zoom (+) ou a tecla Zoom (-) e defina o valor para o limite de cópias (1 a 250). Também pode ser introduzido utilizando o teclado.



- 5 Prima a tecla [Enter].  
Volta a aparecer a indicação do passo 2.

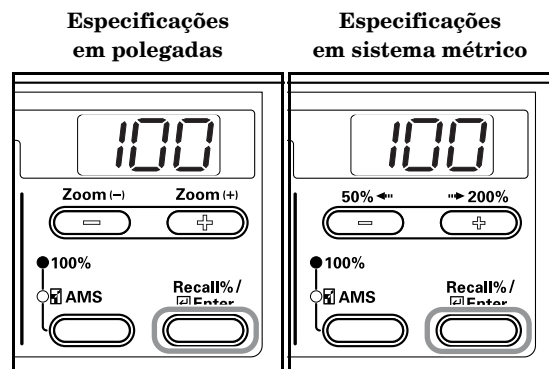

### 2-Sided Copy Reverse Side Rotation (Cópia dos 2 lados, definição de rotação para o reverso)

Especifique se quer ou não fazer a rotação do reverso para Cópia dos 2 lados.

- 1 Visualizar o modo Default Settings. (Consulte P. 6-6 "Default Settings Mode Operations Procedures (Procedimentos de operações no modo Configurações padrão)").

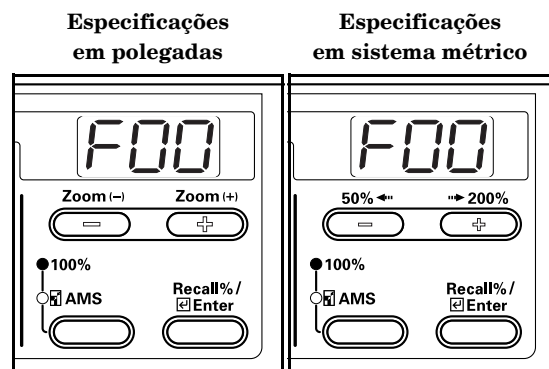

- 2 Prima a tecla Zoom (+) ou Zoom (-) para visualizar "F25".



**3** Prima a tecla [Enter].

Especificações em polegadas

Especificações em sistema métrico

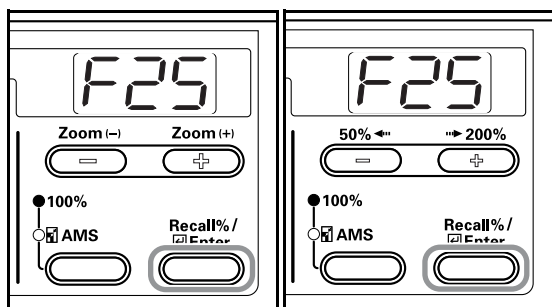

**4** Prima a tecla Zoom (+) ou Zoom (-) e seleccione "on" se pretender que o reverso seja rodado e "oFF" se não pretender que seja feita a rotação.

Especificações em polegadas

Especificações em sistema métrico

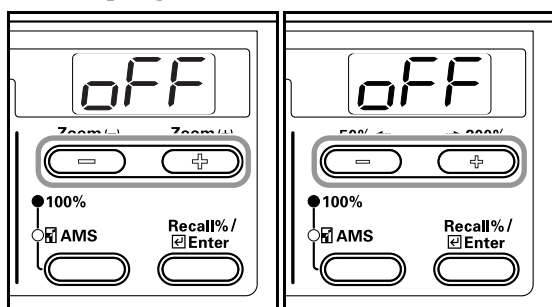

**5** Prima a tecla [Enter].  
Volta a aparecer a indicação do passo 2.

Especificações em polegadas

Especificações em sistema métrico

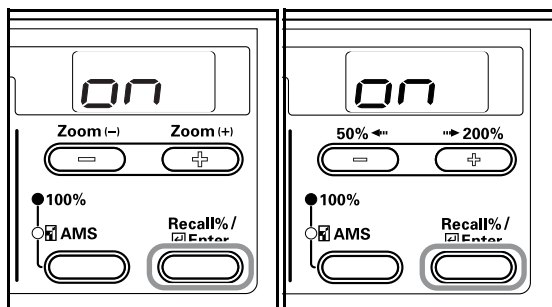

### Margin Shift (mudança de margem)

Define a largura da margem.

**1** Visualizar o modo Default Settings. (Consulte P. 6-6 "Default Settings Mode Operations Procedures (Procedimentos de operações no modo Configurações padrão)".)

Especificações em polegadas

Especificações em sistema métrico

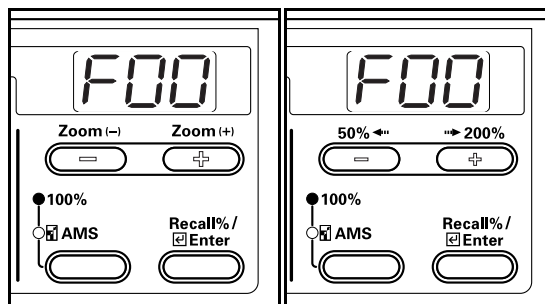

**2** Prima a tecla Zoom (+) ou Zoom (-) para visualizar "F26".

Especificações em polegadas

Especificações em sistema métrico

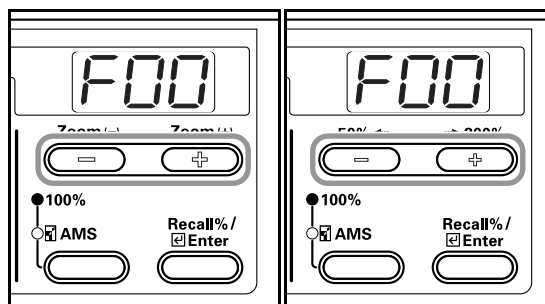

**3** Prima a tecla [Enter].

Especificações em polegadas

Especificações em sistema métrico

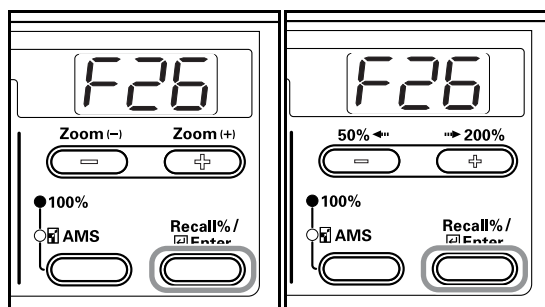

**4** Prima a tecla Zoom (+) ou a tecla Zoom (-) e defina a largura da margem dentro dos limites de 0,13/0,25/0,38/0,50/0,63/0,75"/1 a 18 (mm).

Especificações em polegadas

Especificações em sistema métrico

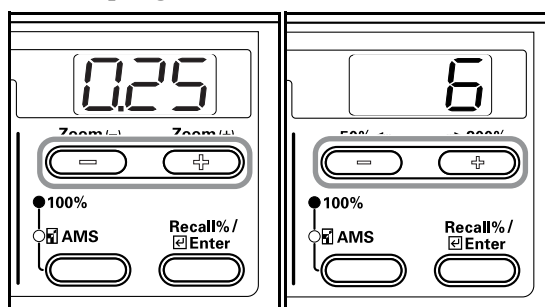



- 5** Prima a tecla [Enter].  
Volta a aparecer a indicação do passo 2.

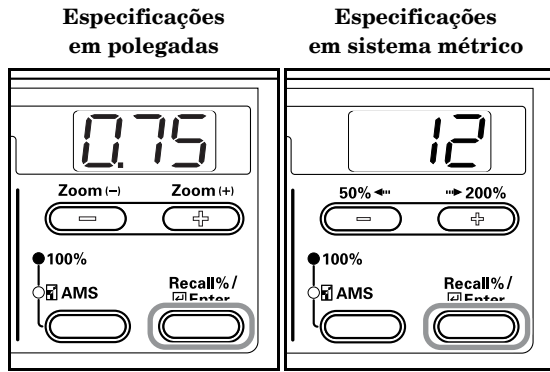

**Border Width (Largura do rebordo)**

Execute o seguinte procedimento para determinar o valor predefinido da largura do modo Border Erase (apagar rebordo).

- 1** Visualizar o modo Default Settings. (Consulte P. 6-6 "Default Settings Mode Operations Procedures (Procedimentos de operações no modo Configurações padrão)".)

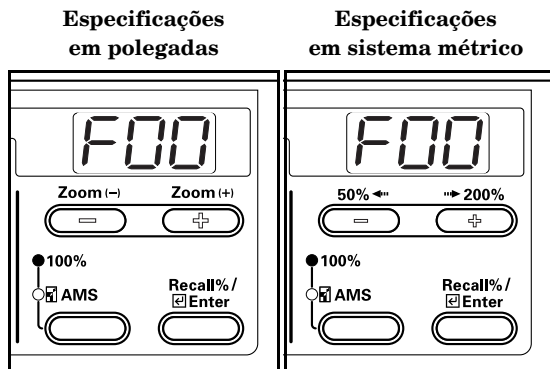

- 2** Prima a tecla Zoom (+) ou Zoom (-) para visualizar "F27".

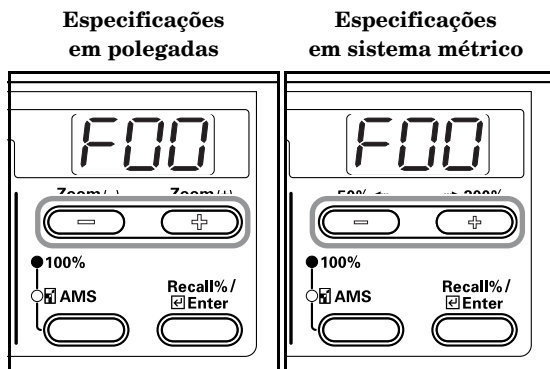

- 3** Prima a tecla [Enter].

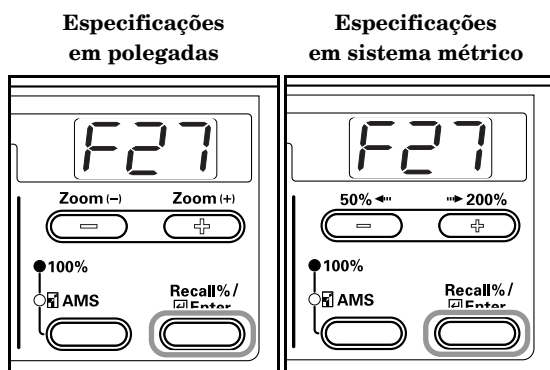

- 4** Prima a tecla Zoom (+) ou a tecla Zoom (-) e seleccione o valor inicial para a largura do rebordo entre "0,13", "0,25", "0,38", "0,50", "0,63", "0,75"(")/1 - 18 (mm).

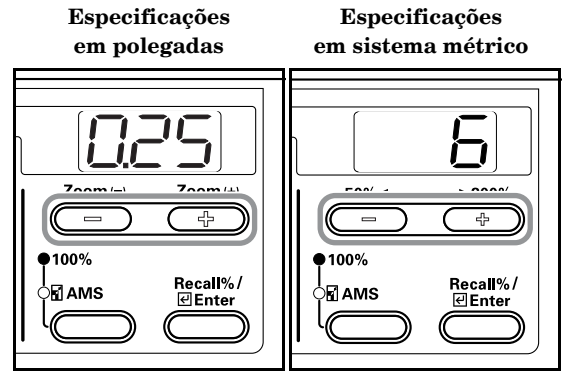

- 5** Prima a tecla [Enter].  
Volta a aparecer a indicação do passo 2.

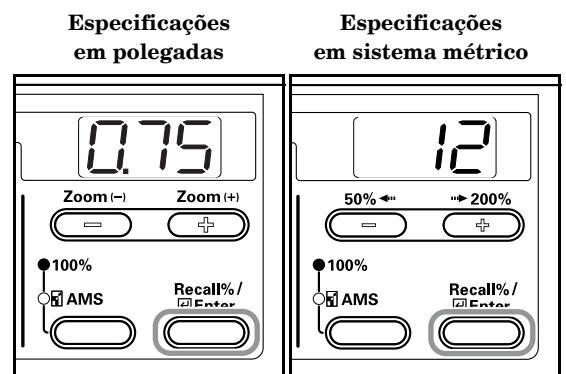

**4 in 1 Layout Order (Ordem de disposição 4 em 1)**

Defina o valor inicial para a disposição quando fizer um modo de disposição 4 em 1.

- 1** Visualizar o modo Default Settings. (Consulte P. 6-6 "Default Settings Mode Operations Procedures (Procedimentos de operações no modo Configurações padrão)".)

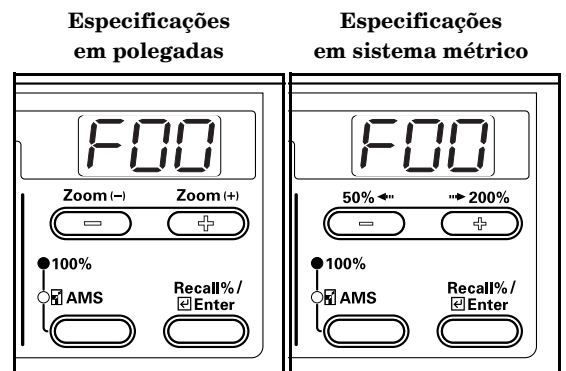

**2** Prima a tecla Zoom (+) ou Zoom (-) para visualizar "F28".



**3** Prima a tecla [Enter].

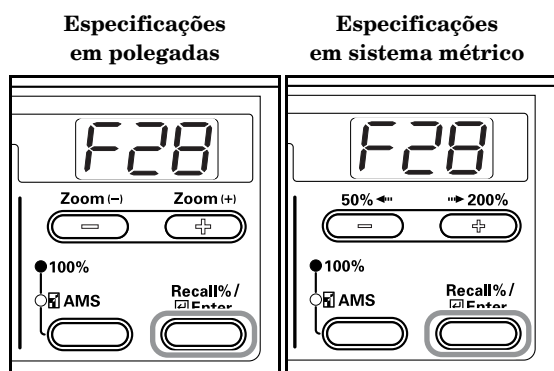

**4** Prima a tecla Zoom (+) ou a tecla Zoom (-) e seleccione o valor inicial da disposição.

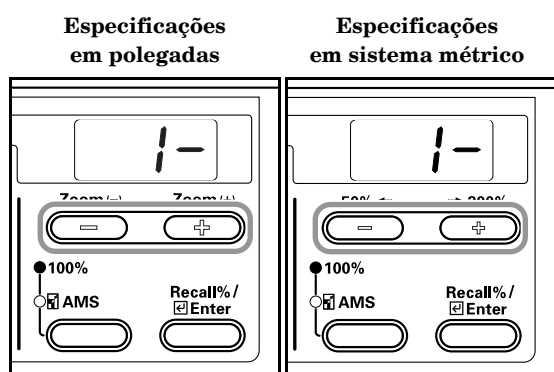

**5** Prima a tecla [Enter].  
Volta a aparecer a indicação do passo 2.

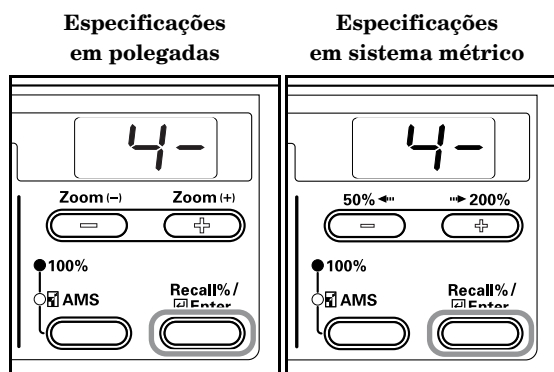

## Merge Copy Borderline (Combinar rebordo das cópias)

Define o valor inicial para o rebordo para combinar cópias.

**1** Visualizar o modo Default Settings. (Consulte P. 6-6 "Default Settings Mode Operations Procedures (Procedimentos de operações no modo Configurações padrão)".)



**2** Prima a tecla Zoom (+) ou Zoom (-) para visualizar "F29".

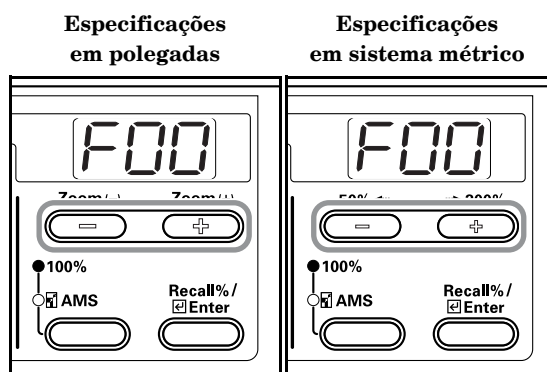

**3** Prima a tecla [Enter].

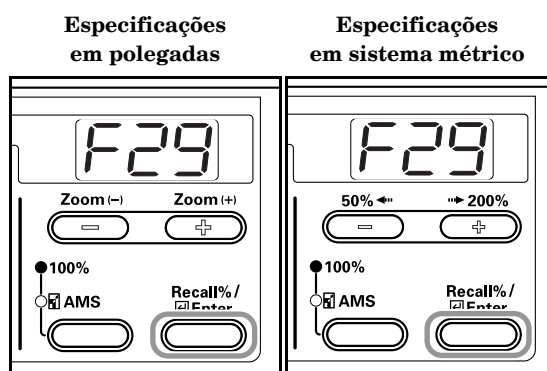

- 4** Prima a tecla Zoom (+) ou a tecla Zoom (-) e seleccione "1-" quando não é para aplicar qualquer rebordo, "-" para utilizar uma linha contínua ou "3-" para que seja utilizada uma linha pontilhada.

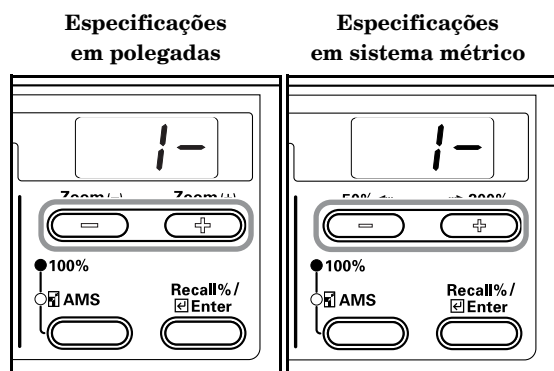

- 5** Prima a tecla [Enter].  
Volta a aparecer a indicação do passo 2.

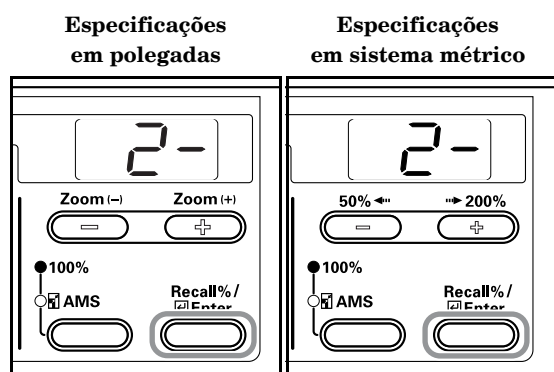

- 2** Prima a tecla Zoom (+) ou Zoom (-) para visualizar "F30".



- 3** Prima a tecla [Enter].

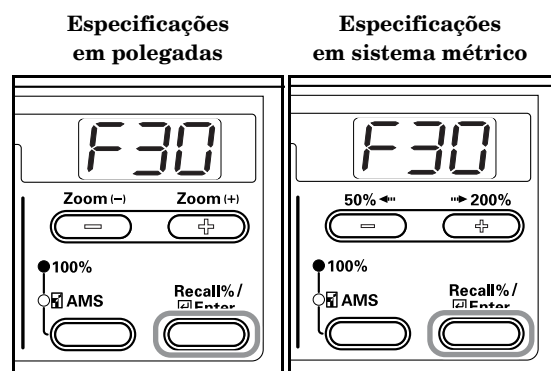

- 4** Prima a tecla Zoom (+) ou a tecla Zoom (-) e seleccione "on" para alterar a direcção para cada conjunto de cópias e ordená-lo ou "oFF" para ordenar na mesma direcção.

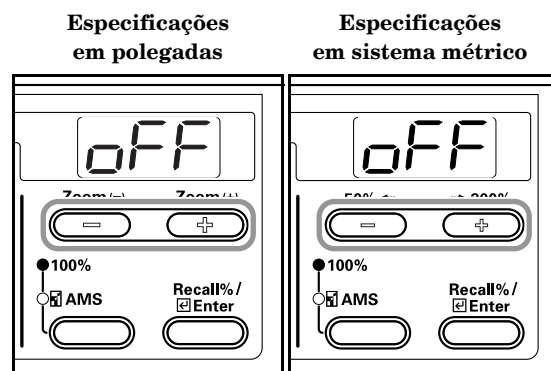

- 5** Prima a tecla [Enter].  
Volta a aparecer a indicação do passo 2.

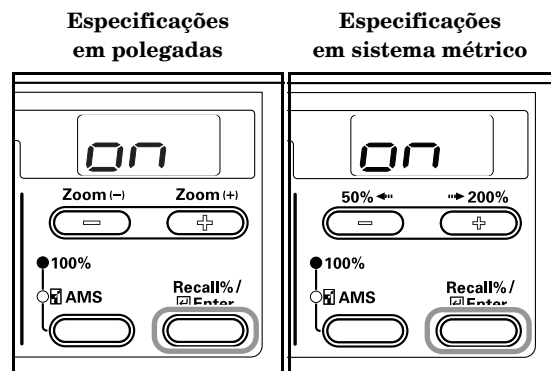

### Rotate Sort Setting (Configuração Rodar e Ordenar)

Especifique se quer ou não alterar a direcção para cada conjunto de cópias e ordená-lo quando estiver a ordenar cópias.

- 1** Visualizar o modo Default Settings. (Consulte P. 6-6 "Default Settings Mode Operations Procedures (Procedimentos de operações no modo Configurações padrão)").

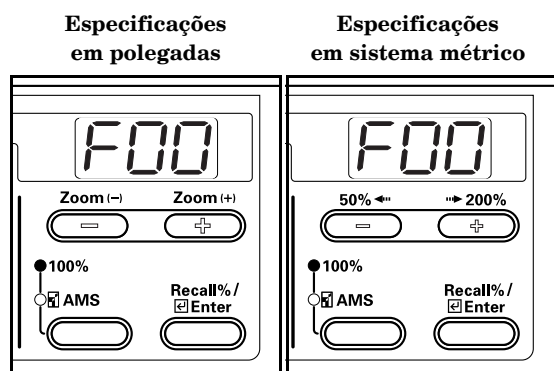

## Silent Mode Transition Time (Tempo de transição para o modo silencioso)

Encurta a quantidade de tempo durante o qual o motor interno continua a funcionar depois de ter sido produzida uma cópia. Utilize esta configuração quando o ruído do motor for incómodo.

- 1 Visualizar o modo Default Settings. (Consulte P. 6-6 "Default Settings Mode Operations Procedures (Procedimentos de operações no modo Configurações padrão)".)

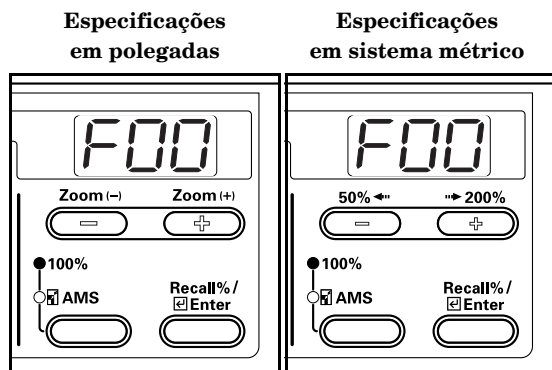

- 2 Prima a tecla Zoom (+) ou Zoom (-) para visualizar "F31".

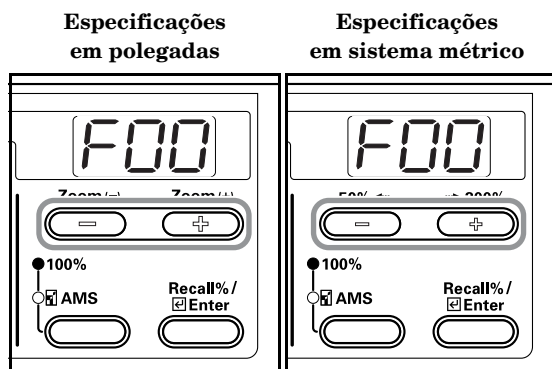

- 3 Prima a tecla [Enter].

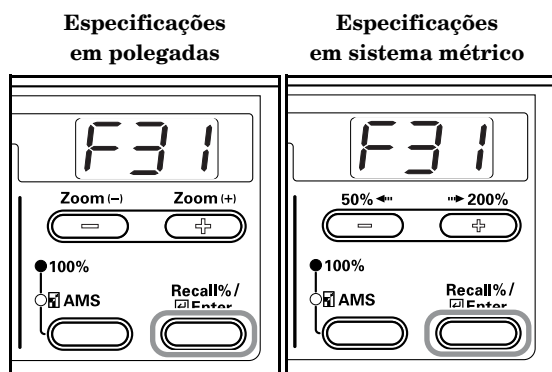

- 4 Prima a tecla Zoom (+) ou a tecla Zoom (-) e seleccione a quantidade de tempo de transição para o modo silencioso.



- 5 Prima a tecla [Enter].  
Volta a aparecer a indicação do passo 2.

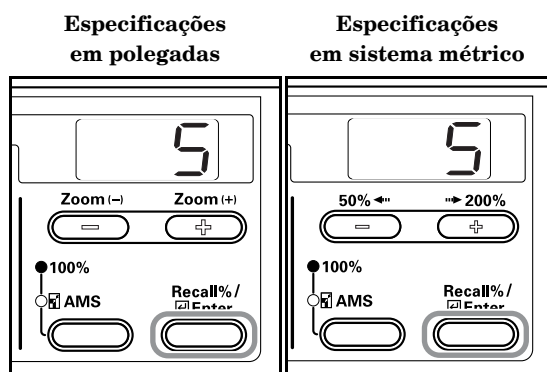

## Auto Clear Setting (Configuração de eliminação automática)

Especifique se quer que a fotocopadora volte ou não automaticamente ao estado "ready to copy" (pronta a copiar) quando termina uma operação de cópia.

- 1 Visualizar o modo Default Settings. (Consulte P. 6-6 "Default Settings Mode Operations Procedures (Procedimentos de operações no modo Configurações padrão)".)

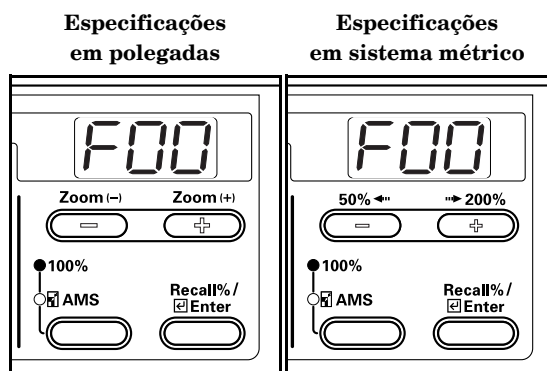

**2** Prima a tecla Zoom (+) ou Zoom (-) para visualizar "F32".



**3** Prima a tecla [Enter].

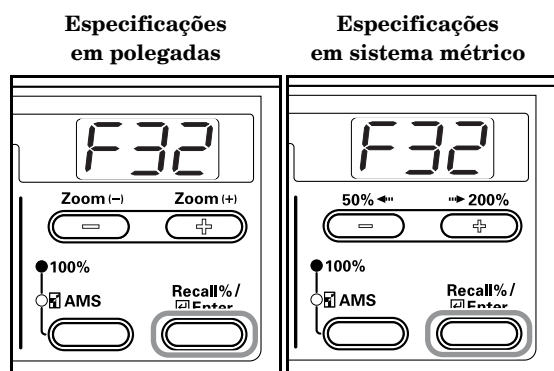

**4** Prima a tecla Zoom (+) ou Zoom (-) e seleccione "on" no caso de pretender que seja feita a transição para Auto Clear ou "oFF" se não pretender.

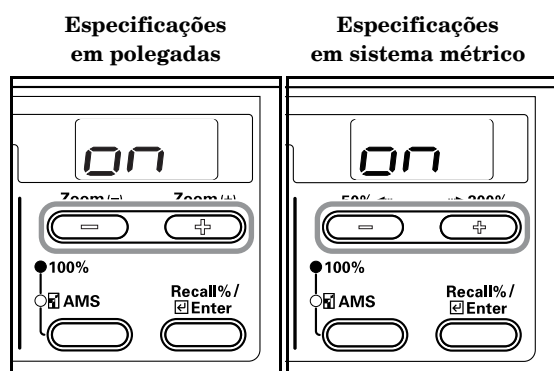

**5** Prima a tecla [Enter].  
Volta a aparecer a indicação do passo 2.

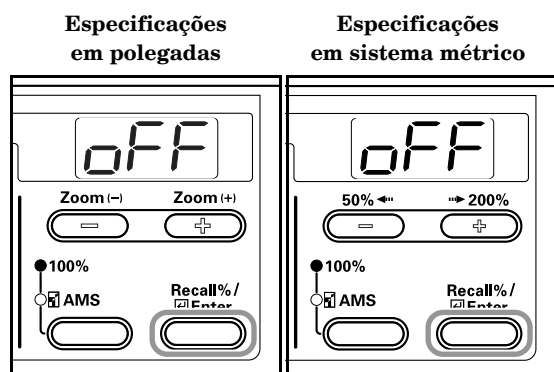

### Auto Off Setting (Configuração para desligar automaticamente)

Especifique se quer ou não que a fotocopliadora entre automaticamente no modo Off depois de concluída a operação de cópia ou depois de terem terminado as operações.

**1** Visualizar o modo Default Settings. (Consulte P. 6-6 "Default Settings Mode Operations Procedures (Procedimentos de operações no modo Configurações padrão)".)

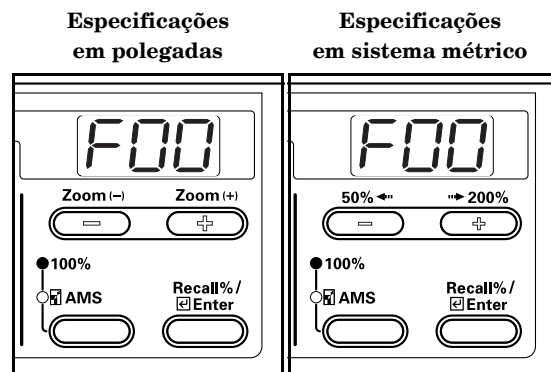

**2** Prima a tecla Zoom (+) ou Zoom (-) para visualizar "F33".



**3** Prima a tecla [Enter].

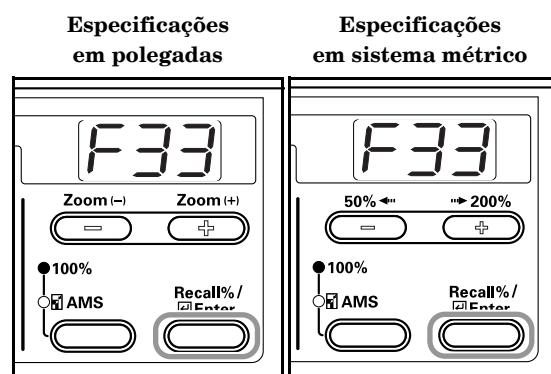

- 4** Prima a tecla Zoom (+) ou Zoom (-) e seleccione "on" no caso de pretender que seja feita a transição para Auto Off ou "oFF" se não pretender.

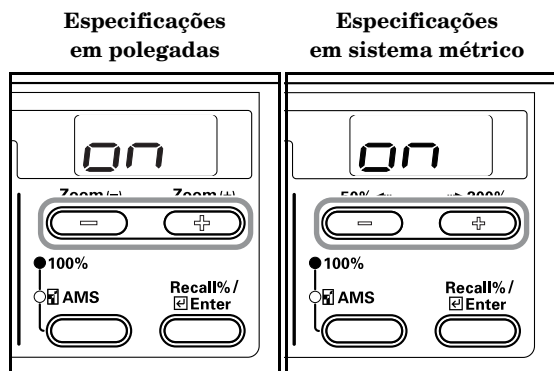

- 5** Prima a tecla [Enter].  
Volta a aparecer a indicação do passo 2.

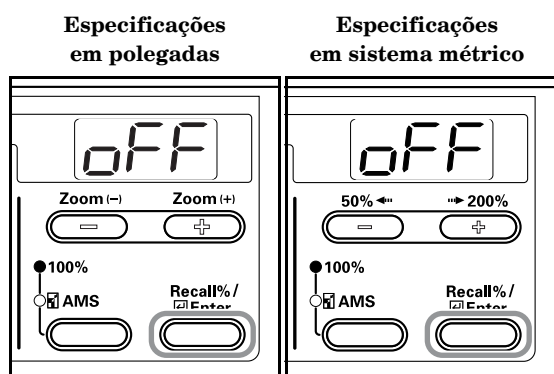

**Nota**  
Se a função Auto Off interferir com as suas operações de cópia, desactive a função. Antes de desactivar a função Off, pode tentar prolongar a quantidade de tempo antes da activação da função Auto Off.

### Auto Clear Time (Tempo para eliminação automática)

Defina o intervalo de tempo para que a fotocopadora volte ao estado "ready to copy" (pronta a copiar) quando termina uma operação de copiar.

- 1** Visualizar o modo Default Settings. (Consulte P. 6-6 "Default Settings Mode Operations Procedures (Procedimentos de operações no modo Configurações padrão)".)

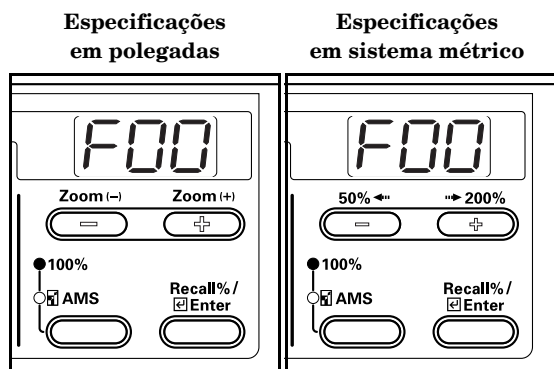

- 2** Prima a tecla Zoom (+) ou Zoom (-) para visualizar "F34".



- 3** Prima a tecla [Enter].

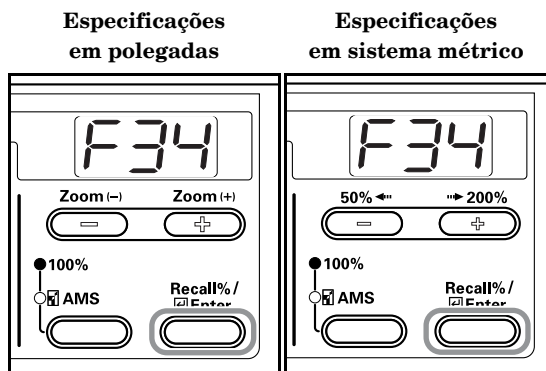

- 4** Prima a tecla Zoom (+) ou a tecla Zoom (-) e seleccione um intervalo de tempo entre (10) segundos e 270 (segundos).



### Notas

- Defina um intervalo de tempo maior no caso de a fotocopadora ser utilizada com frequência ou um intervalo de tempo menor quando é utilizada pouco frequentemente.
- Isto pode ser especificado quando a configuração Auto Clear está activada ("on"). (Consulte P.6-26 "Auto Clear Setting (Configuração de eliminação automática)".)

- 5** Prima a tecla [Enter].  
Volta a aparecer a indicação do passo 2.

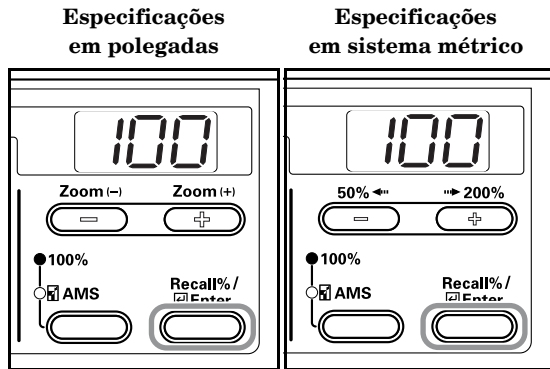

**Low Power Mode Transition Time (Tempo de transição para o modo de baixo consumo)**

Defina o intervalo de tempo desde que terminam as operações até à activação automática do modo Low Power (baixo consumo).

- 1** Visualizar o modo Default Settings. (Consulte P. 6-6 "Default Settings Mode Operations Procedures (Procedimentos de operações no modo Configurações padrão)".)

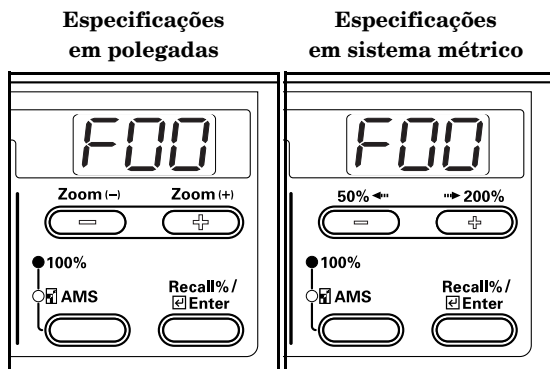

- 2** Prima a tecla Zoom (+) ou Zoom (-) para visualizar "F35".

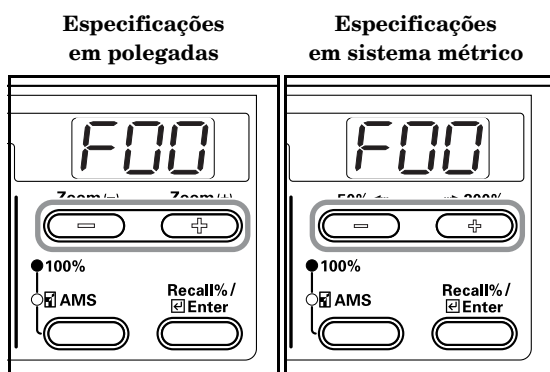

- 3** Prima a tecla [Enter].

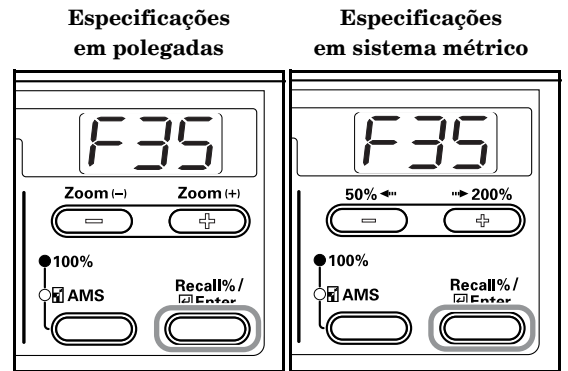

- 4** Prima a tecla Zoom (+) ou a tecla Zoom (-) e seleccione um intervalo de tempo entre 1 e 240 minutos.

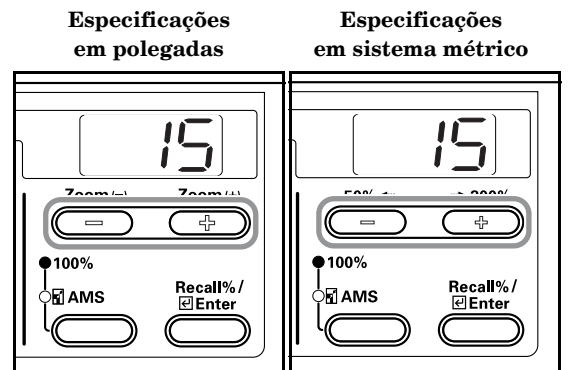

**Nota**

Os intervalos de tempo disponíveis são: 1, 5, 15, 30, 45, 60, 90, 120, 180 e 240 minutos.

- 5** Prima a tecla [Enter].  
Volta a aparecer a indicação do passo 2.

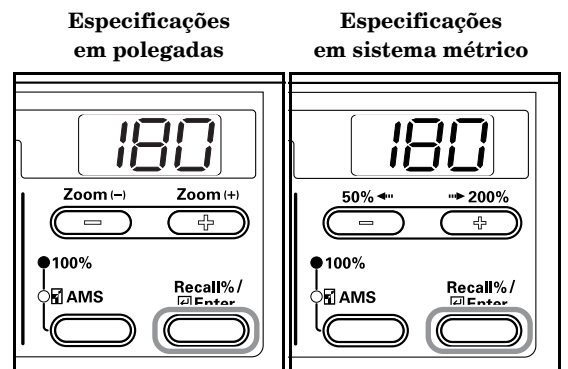

## Off Mode Transition Time (Tempo de transição para o modo desligado)

Defina o intervalo de tempo para a entrada automática no modo Off depois de concluída a operação de cópia ou depois de terem terminado as operações.

- 1 Visualizar o modo Default Settings. (Consulte P. 6-6 "Default Settings Mode Operations Procedures (Procedimentos de operações no modo Configurações padrão)".)

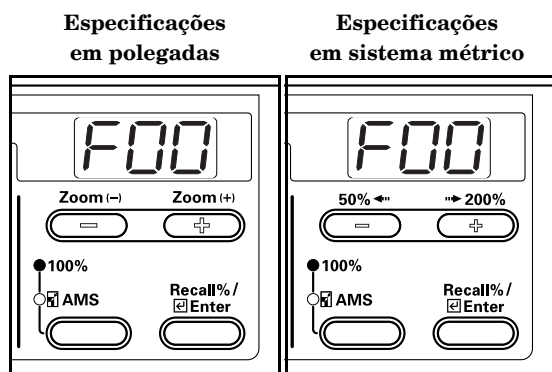

- 2 Prima a tecla Zoom (+) ou Zoom (-) para visualizar "F36".



- 3 Prima a tecla [Enter].

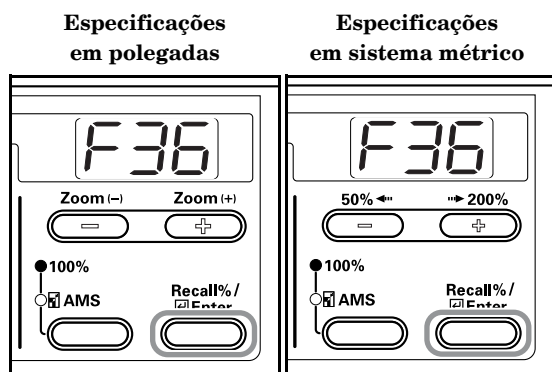

- 4 Prima a tecla Zoom (+) ou a tecla Zoom (-) e seleccione um intervalo de tempo entre 1 e 240 minutos.



### Notas

- Isto pode ser especificado quando a configuração Auto Off estiver activada ("on"). (Consulte P.6-27 "Auto Off Setting (Configuração para desligar automaticamente)".)
- Os intervalos de tempo que podem ser definidos são 1, 5, 15, 30, 45, 60, 90, 120, 180 e 240 minutos.

- 5 Prima a tecla [Enter].  
Volta a aparecer a indicação do passo 2.

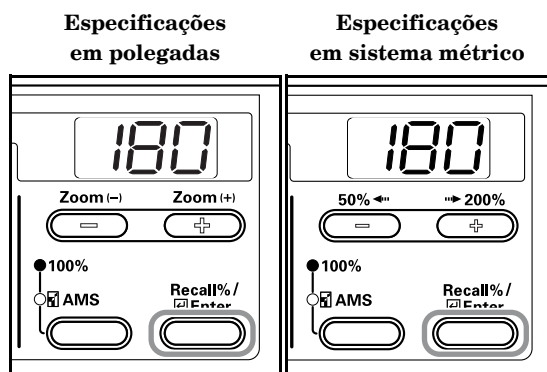

## Alarm (alarme)

Podem regular o alarme para soar quando premir uma tecla no painel de operação ou no caso de ocorrerem erros, etc.

- 1 Visualizar o modo Default Settings. (Consulte P. 6-6 "Default Settings Mode Operations Procedures (Procedimentos de operações no modo Configurações padrão)".)

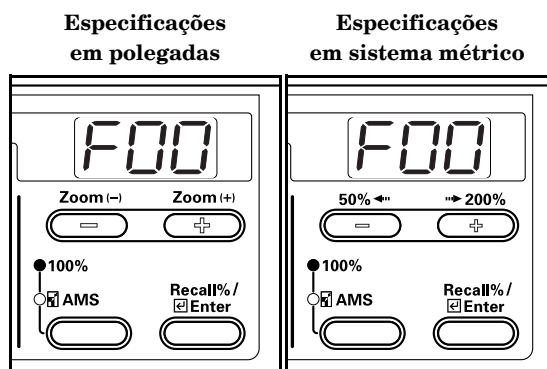



**2** Prima a tecla Zoom (+) ou Zoom (-) para visualizar "F37".

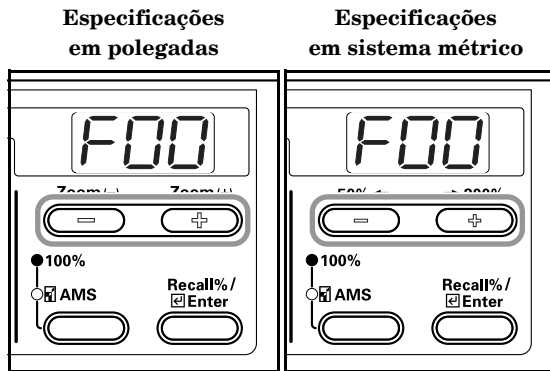

**3** Prima a tecla [Enter].

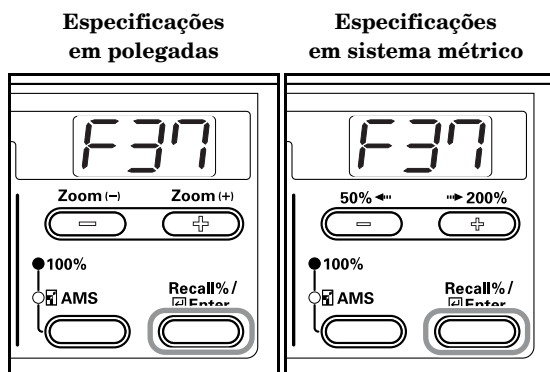

**4** Prima a tecla Zoom (+) ou Zoom (-) e seleccione "on" caso pretenda que o alarme soe ou "oFF" se não quiser.

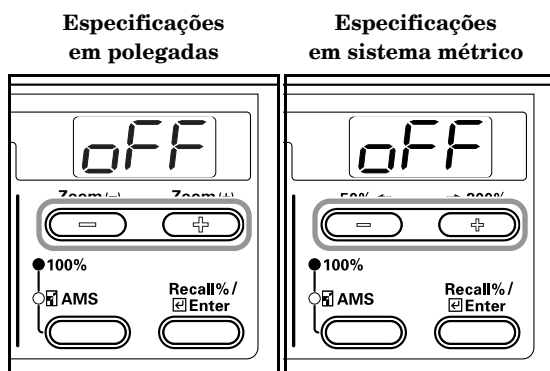

**5** Prima a tecla [Enter].  
Volta a aparecer a indicação do passo 2.

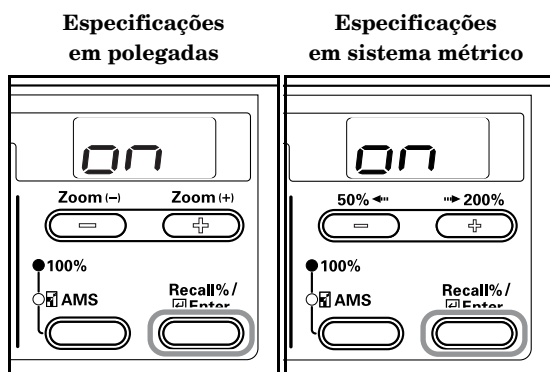

## Toner Coverage Report (Relatório de cobertura do toner)

Imprima o relatório que apresenta o número de cópias realizadas e a concentração média de toner utilizada para cada tamanho de papel.

**1** Visualizar o modo Default Settings. (Consulte P. 6-6 "Default Settings Mode Operations Procedures (Procedimentos de operações no modo Configurações padrão)".)

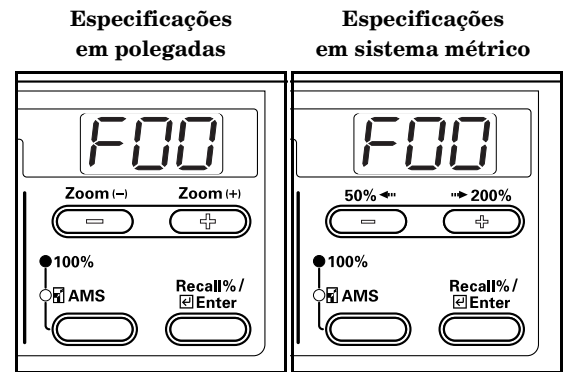

**2** Prima a tecla Zoom (+) ou Zoom (-) para visualizar "F38".

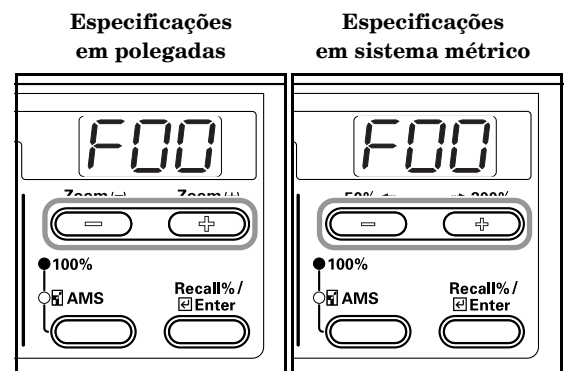

### Nota

Certifique-se de que colocou papel de tamanho 11" x 8 1/2"/A4 na gaveta.

**3** Prima a tecla [Enter]. O relatório é impresso e volta a aparecer a indicação do passo 2.

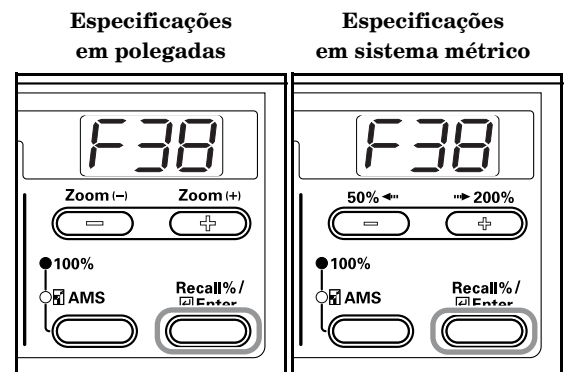

## Secção 6 GESTÃO DA FOTOCOPIADORA

---

### Amostra: Toner Coverage Report (Relatório de cobertura do toner)

===== TONER COVERAGE REPORT =====		
Machine No:		
Total Count:	79	
PAGE SIZE	COPY COUNT	COVERAGE (%)
A3	7	0.73
B4	1	18.68
A4	27	6.28
B5	0	0.00
A5	0	0.00
B6	0	0.00
A6	0	0.00
POST	0	0.00
Folio	0	0.00
Leger	13	3.11
Legal	12	3.84
Letter	14	1.58
Statement	5	4.45
Other	0	0.00
		-----
		3.80 (AVE.)

# Secção 7 RESOLUÇÃO DE PROBLEMAS

## Se uma das seguintes indicações for visualizada

Execute o procedimento correctivo correspondente quando for apresentada qualquer das mensagens de erro indicadas no quadro abaixo.

Indicação	Procedimento correctivo	Página de consulta
"E12" aparece no visor de quantidade de cópias.	Não estava disponível papel de tamanho 11" × 8 1/2"/A4 em nenhuma das gavetas ou no Alimentador de papel (tabuleiro multi-desvios) no momento em que se tentou imprimir o relatório. Prima a tecla [Paper Select] e seleccione a gaveta de alimentação, depois prima a tecla [Start]. O papel será alimentado a partir da gaveta seleccionada.	–
"E14" aparece no visor de quantidade de cópias.	Foi colocado um tamanho de original que não pode ser copiado. Verifique o original. <ul style="list-style-type: none"><li>• O original foi colocado na vertical durante a operação de cópia com Apagamento do contorno do livro. Coloque o original na horizontal.</li><li>• Foi colocado um original de tamanho irregular durante a operação de cópia com Apagamento do contorno ou Combinar cópias.</li><li>• Foi colocado um tamanho de original diferente de 8 1/2" × 11", 11" × 17", A3, A4R, A5R, B4 ou B5R para ser efectuada uma cópia dividida ou um cópia dos 2 lados de um original de faces impressas abertas.</li></ul>	–
"E15" aparece no visor de quantidade de cópias.	Foi especificado um tamanho que não pode ser copiado dos dois lados. Não é possível efectuar cópias de 2 lados se não tiver sido especificado o tamanho de papel A6R, B6R, Postcard (postal), Irregular Size (tamanho irregular) ou o próprio tamanho do papel. Especifique um tamanho de papel que possa ser utilizado.	5-1
A indicação Toner Waste (resíduos de toner) pisca e aparece "E31" no visor de quantidade de cópias	A caixa de resíduos de toner está cheia. Substitua-a por uma caixa de resíduos de toner nova.	8-4
"E32" aparece no visor de quantidade de cópias.	O recipiente do toner não foi colocado. Coloque o recipiente do toner.	8-4
A indicação Replenish Toner (encher com toner) pisca.	Resta uma pequena quantidade de toner. Pode continuar a fazer cópias durante algum tempo até o toner se esgotar. Substitua o recipiente de toner assim que for possível.	8-4
A indicação Replenish Toner (encher com toner) pisca e aparece "E33" no visor de quantidade de cópias	Não é possível produzir mais cópias porque não há toner. Substitua o recipiente de toner por um novo.	8-4
"E70" aparece no visor de quantidade de cópias.	Se o Processador de Documentos opcional estiver a ser utilizado, ainda há originais na mesa dos originais. Retire os originais, volte a colocá-los na mesa dos originais e tente copiá-los novamente.	–
"E71" aparece no visor de quantidade de cópias.	A fotocopiadora tentará fazer cópias dos originais que não conseguiu copiar antes. Volte a colocar todos os originais na mesa dos originais e tente copiá-los novamente.	–
"E72" aparece no visor de quantidade de cópias.	Foram colocados originais no processador de documentos opcionais quando se estavam a fazer cópias dos 2 lados (frente e verso), quando se estavam a fazer cópias a partir da base no modo cópia dos 2 lados, 2 em 1, 4 em 1 ou quando se estavam a ordenar cópias. Retire os originais do processador de documentos, volte a colocar os originais na mesa de originais depois de sair do modo de cópia frente e verso, cópia dos 2 lados, 2 em 1, 4 em 1 ou do modo Sort (Ordenar) e retome a operação de cópia.	–

## Secção 7 RESOLUÇÃO DE PROBLEMAS

Indicação	Procedimento correctivo	Página de consulta
"E90" aparece no visor de quantidade de cópias.	A memória está cheia. Prima a tecla [Enter] para começar a fazer sair as cópias já lidas. Prima a tecla [Reset] ou a tecla [Stop/Clear] para apagar os dados lidos. Reduza o número de originais e repita o procedimento de cópia.	–
"E91" aparece no visor de quantidade de cópias.	Não é possível produzir cópias porque a memória ficou cheia durante a interrupção da operação de cópia. Não é possível fazer a interrupção de cópia; por isso, prima a tecla [Stop/Clear] e prima a tecla [Interrupt] novamente depois de os dados lidos terem sido apagados para sair de Interromper cópia. Depois de concluir a cópia que foi interrompida, repita mais uma vez o procedimento.	
"OP" aparece no visor de quantidade de cópias.	A tampa superior da fotocopadora está aberta. Feche a tampa superior dianteira.	–
"OP1" aparece no visor de quantidade de cópias.	A tampa da esquerda do Processador de Documentos está aberta. Feche a tampa da esquerda. Feche a tampa superior dianteira.	–
"OP2" aparece no visor de quantidade de cópias.	A tampa da esquerda da fotocopadora está aberta. Feche a tampa da esquerda.	
Aparece "OP3" – "OP5" no visor de quantidade de cópias.	A tampa da esquerda da gaveta opcional está aberta. Feche todas as tampas do lado esquerdo.	–
"C" e um determinado número aparecem alternadamente no visor de quantidade de cópias.	Tome nota do C e do número. Desligue o interruptor de alimentação, desligue o cabo de alimentação da tomada e contacte o representante de assistência técnica.	–
"A" e um determinado número aparecem alternadamente no visor de quantidade de cópias (excepto A-3200).	Desligue e volte a ligar o interruptor de alimentação. É possível voltar a utilizar a máquina quando voltar a aparecer a indicação normal. Se A e o número voltarem a aparecer no visor de quantidade de cópias, tome nota de A e do número. Desligue o interruptor de alimentação, desligue o cabo de alimentação da tomada e contacte o representante de assistência técnica.	–
"A3" e "00" aparecem alternadamente no visor de quantidade de cópias.	Há condensação no interior da fotocopadora. Desligue o interruptor de alimentação e volte a ligá-lo passados 10 ou 20 minutos.	–
A indicação Paper Misfeed (falha de alimentação de papel) pisca e aparece "JXX" no visor de quantidade de cópias. XX indica numericamente a localização da falha de alimentação de papel.	Ocorreu uma falha de alimentação de papel. Retire o papel encravado.	7-4
"OF" aparece no visor de quantidade de cópias.	Foram armazenadas 250 cópias na secção de armazenamento. Retire o papel, prima a tecla [Start] e retome a operação de cópia.	–
A indicação Periodic Maintenance (manutenção periódica) pisca.	É um aviso de que se está a aproximar a altura da manutenção periódica.	–
O indicador Periodic Maintenance (manutenção periódica) acende-se.	Está na altura da manutenção periódica. Contacte o representante de assistência técnica.	–
O indicador Paper Supply (alimentação de papel) acende-se e a indicação "PE" aparece no visor de quantidade de cópias	Não há papel no nível da gaveta que corresponde ao indicador iluminado. Encha com papel e coloque a gaveta.	3-1
"PF" aparece no visor de quantidade de cópias.	Verifique o papel no tabuleiro multi-desvios. Coloque papel no tabuleiro multi-desvios no caso de não haver lá papel. Se deixar de ser puxado papel para o tabuleiro multi-desvios, volte a colocar papel.	3-4
"U1" aparece no visor de quantidade de cópias.	Verifique o contador com teclas e o cartão e certifique-se de que está correctamente definido.	–

<b>Indicação</b>	<b>Procedimento correctivo</b>	<b>Página de consulta</b>
"= =" aparece no visor de quantidade de cópias.	Está a ser definida Gestão de departamento. Utilize o teclado para introduzir o Código de secção atribuído para efectuar operações de cópia. Prima a tecla [Management] depois de concluída a operação de cópia para voltar a aparecer a indicação "= =".	-
"-" aparece no visor de quantidade de cópias.	A fotocopadora está no modo Off (desligada). Prima a tecla [Energy Saver] para sair do modo.	-
"---" aparece no visor de quantidade de cópias.	A fotocopadora está no modo Low Power (Baixo consumo). Prima qualquer tecla para sair do modo ou, caso o Processador de documentos opcional esteja instalado, coloque um original no Processador de documentos.	-

### Se o papel encravar

Pare as operações de cópia quando ocorrer uma falha de alimentação de papel. Quando ocorrer uma falha de alimentação de papel, o indicador para a localização da falha de alimentação de papel acende-se no painel de operação e aparece "J" seguido de um número de 2 dígitos ou "PF" como aviso da localização da falha de alimentação de papel.

Com o interruptor de alimentação na posição ON (I), consulte P. 7-4 "Procedimento de remoção" e solucione a falha de alimentação de papel.

Especificações em polegadas

Especificações em sistema métrico

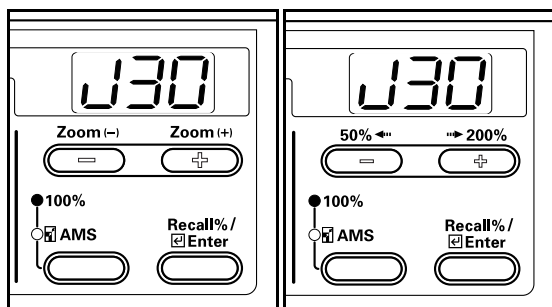

### Indicadores de local de alimentação incorrecta

- (1) Falha de alimentação de papel na secção de alimentação do papel – Consulte a P. 7-4.
- (2) Falha de alimentação de papel na secção interna da tampa do lado esquerdo – Consulte a P. 7-5.
- (3) Falha de alimentação de papel no Processador de documentos opcional – Consulte a P. 7-6.
- (4) Falha de alimentação de papel na gaveta opcional – Consulte a P. 7-7.

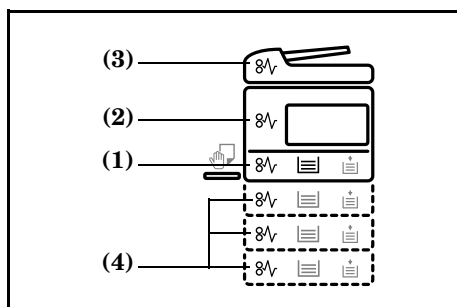

### Cuidados

## AVISO

A secção com carga eléctrica no interior da unidade principal da fotocopiadora utiliza tensão alta. Tenha cuidado ao manuseá-la para evitar choques eléctricos.

## ! CUIDADO

A secção de fixação no interior da unidade principal da fotocopiadora está extremamente quente. Tenha cuidado ao manuseá-la para evitar queimar-se.

- \* Não tente utilizar novamente papel que tenha ficado encravado anteriormente.
- \* Quando uma folha se rasga durante a remoção, certifique-se de que os restos não ficam dentro da máquina. Se não retirar todos os restos de folhas rasgadas pode dar origem a falhas de alimentação do papel.
- \* A fotocopiadora iniciará operações de aquecimento depois de concluído o processamento da falha de alimentação de papel. A luz indicadora de falha de alimentação de papel apagar-se-á e a fotocopiadora é reposta no estado em que estava antes da ocorrência da falha de alimentação de papel.

### Procedimento de remoção

#### Falha de alimentação de papel na secção de alimentação do papel

#### Falha de alimentação de papel na gaveta (J11, J21)

Quando a localização da falha de alimentação está iluminada como mostra a ilustração abaixo, é porque a falha de alimentação ocorreu na gaveta. Utilize o procedimento abaixo para a solucionar.

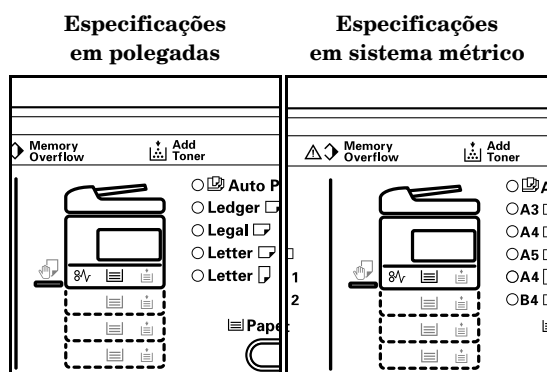

- 1 Puxe a gaveta para fora.

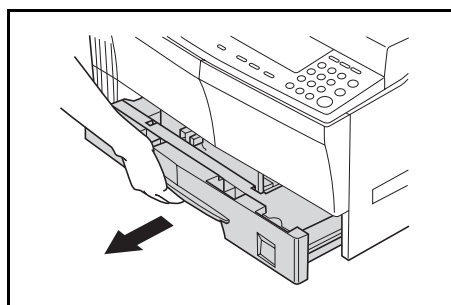

- 2** Se houver uma folha de papel encravada lá dentro, retire-a com cuidado para não a rasgar.

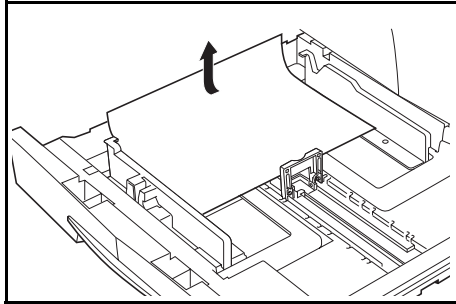

**Nota**

Se o papel se rasgar, retire todos os restos ou pedaços de papel da gaveta.

- 3** Volte a empurrar a gaveta com firmeza para a sua posição original.

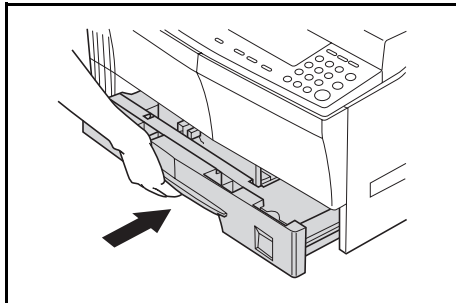

**Notas**

- Verifique se não há papel saliente das guias na gaveta. Se houver papel saliente, volte a verificar a gaveta.
- Caso apareça a indicação "J21", consulte P. 7-5 "Falha de alimentação de papel na secção interna da tampa do lado esquerdo (J30, J40 a 45, J50, J52 a 56, J60, J61)" e retire o papel.

**Falha de alimentação no Tabuleiro multi-desvios (PF, J20)**

Quando a localização da falha de alimentação está iluminada como mostra a ilustração abaixo, é porque a falha de alimentação ocorreu no tabuleiro multi-desvios. Utilize o procedimento abaixo para a solucionar.

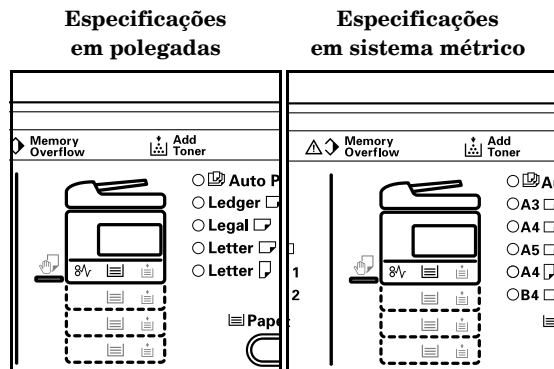

- 1** Retire todo o papel do tabuleiro multi-desvios.

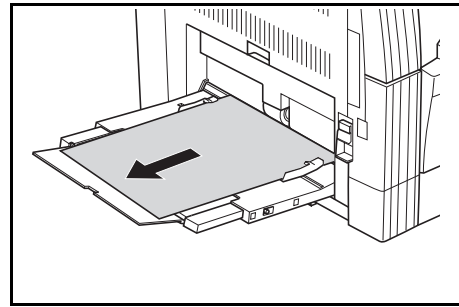

- 2** Verifique se a luz indicadora de falha de alimentação de papel se apagou e depois volte a colocar o papel do tabuleiro multi-desvios.

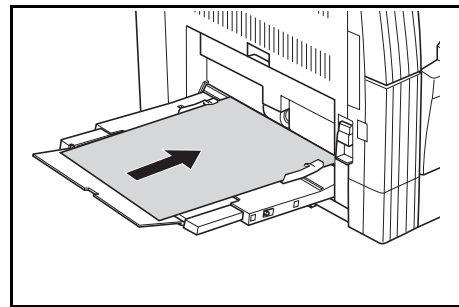

**Nota**

Caso apareça a indicação "J20", consulte P. 7-5 "Falha de alimentação de papel na secção interna da tampa do lado esquerdo (J30, J40 a 45, J50, J52 a 56, J60, J61)" e retire o papel.

**Falha de alimentação de papel na secção interna da tampa do lado esquerdo (J30, J40 a 45, J50, J52 a 56, J60, J61)**

Quando a localização da falha de alimentação está iluminada como mostra a ilustração abaixo, é porque a falha de alimentação ocorreu na secção interna da tampa do lado esquerdo. Utilize o procedimento abaixo para a solucionar.

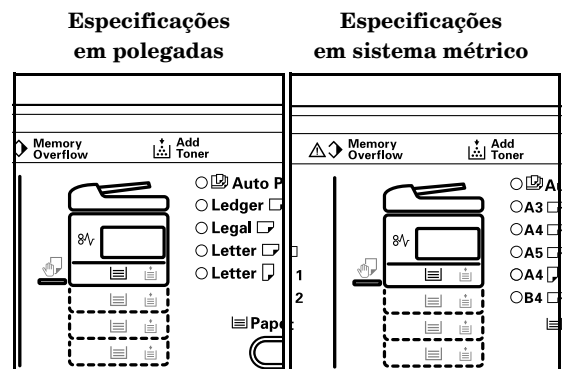

**Nota**

**Informação complementar**

A secção do tambor no interior da unidade principal é sensível a riscos e contaminantes. Ao retirar o papel, tenha cuidado para não lhe tocar nem o riscar com o relógio, anéis, etc.

## Secção 7 RESOLUÇÃO DE PROBLEMAS

- 1** Agarre as pegas da tampa do lado esquerdo para levantar a tampa e abri-la.

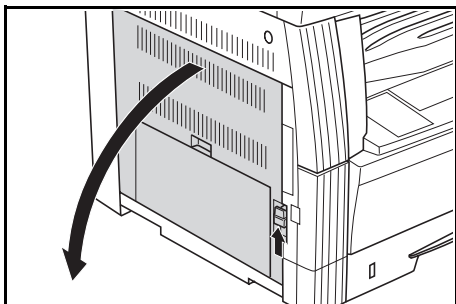

- 4** Feche a tampa superior dianteira.

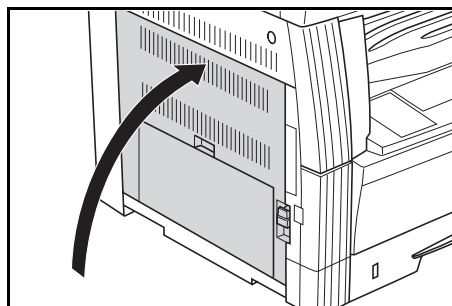

### CUIDADO

A secção de fixação no interior da unidade principal da fotocopiadora está extremamente quente. Tenha cuidado ao manuseá-la para evitar queimar-se.

- 2** Retire as folhas de papel encravado de forma a não as rasgar.

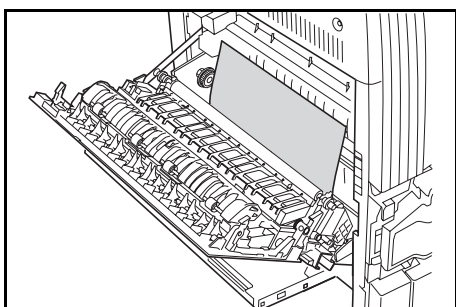

#### Nota

Se o papel se rasgar, retire todos os restos ou pedaços de papel da gaveta.

- 3** Se a unidade Duplex (opção) estiver instalada, levante-a e retire o papel.

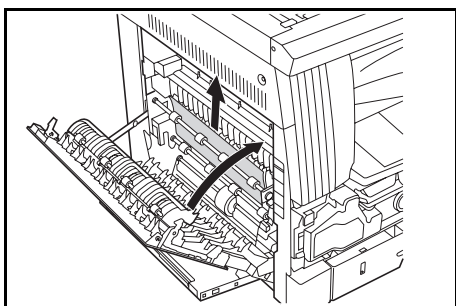

#### Nota

Se o papel se rasgar, retire todos os restos ou pedaços de papel da gaveta.

### Falha de alimentação de papel no Processador de documentos (opção) (J70, J71, J72, J73, J74, J75)

Quando a localização da falha de alimentação está iluminada como mostra a ilustração abaixo, é porque a falha de alimentação ocorreu no Processador de documentos opcional. Utilize o procedimento abaixo para a solucionar.

#### Especificações em polegadas

#### Especificações em sistema métrico

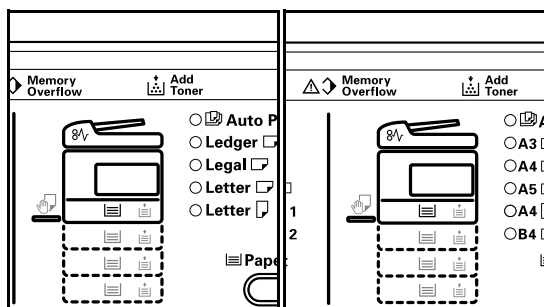

- 1** Se houver originais na Mesa de originais, retire-os.

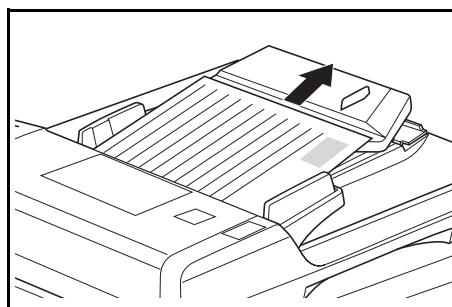

- 2** Abra a tampa do lado esquerdo.

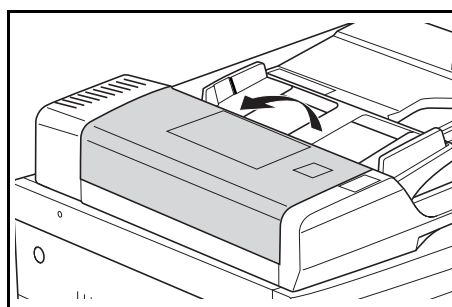



- 3** Se um original estiver encravado lá dentro, retire-o com cuidado para não o rasgar.

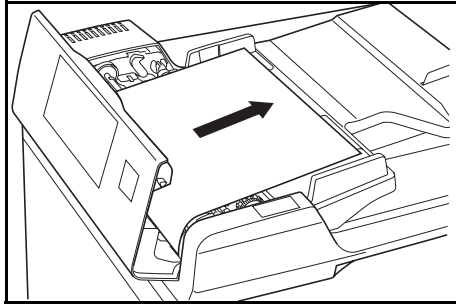

**Nota**

Se o original se rasgar, retire todos os restos ou pedaços da gaveta. Se não retirar todos os restos de folhas rasgadas pode dar origem a falhas de alimentação do papel.

- 4** Levante a Unidade de alimentação de papel (1).

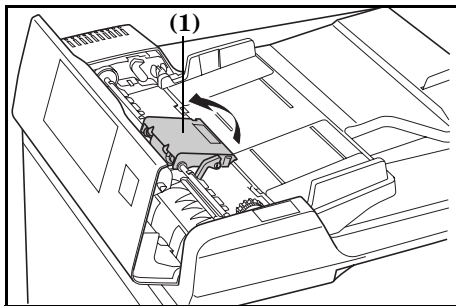

- 5** Se um original estiver encravado lá dentro, retire-o com cuidado para não o rasgar.



**Nota**

Se o original se rasgar, retire todos os restos ou pedaços da gaveta.

- 6** Rode o mostrador conforme mostra a ilustração e retire o original.

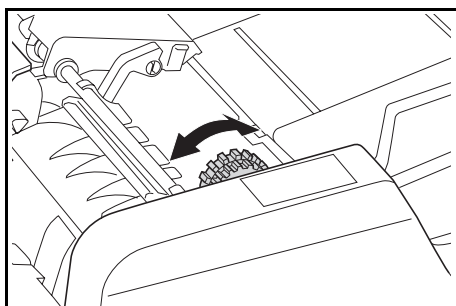

- 7** Feche a tampa do lado esquerdo e volte a colocá-la na posição original. Ponha o original que estava encravado junto dos originais na mesa de originais e retome o processo de cópia.

**Falha de alimentação de papel na gaveta opcional (J12, J13, J14, J15, J16, J22, J23, J24)**

Quando a localização da falha de alimentação está iluminada como mostra a ilustração abaixo, é porque a falha de alimentação ocorreu na gaveta opcional. Utilize o procedimento abaixo para a solucionar.

**Especificações em polegadas**

**Especificações em sistema métrico**

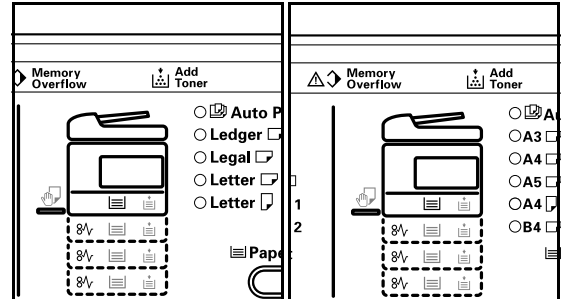

- 1** Retire a tampa do lado esquerdo da gaveta que está a ser utilizada.

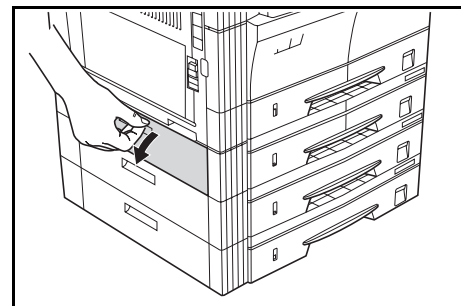

- 2** Se houver uma folha de papel encravada lá dentro, retire-a com cuidado para não a rasgar.

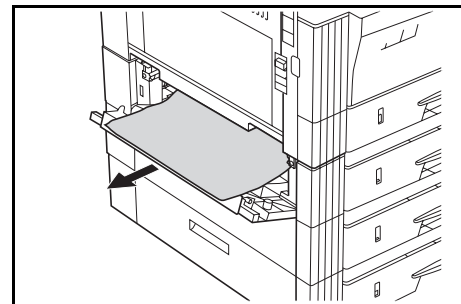

**Nota**

Se o papel se rasgar, retire todos os restos ou pedaços de papel da gaveta.

- 3** Feche a tampa do lado esquerdo da gaveta.

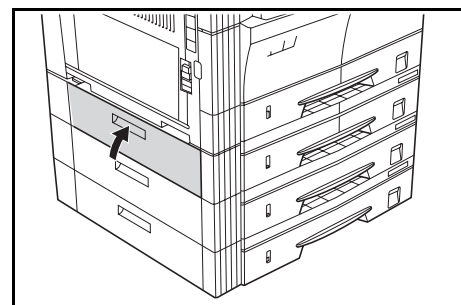

## Secção 7 RESOLUÇÃO DE PROBLEMAS

---

- 4** Puxe a gaveta para fora.

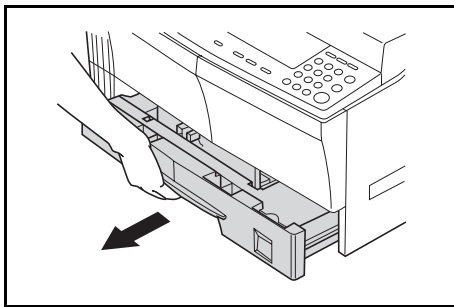

- 5** Se houver uma folha de papel encravada lá dentro, retire-a com cuidado para não a rasgar.

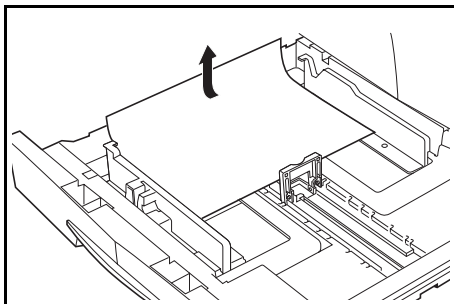

### **Nota**

Se o papel se rasgar, retire todos os restos ou pedaços de papel da gaveta.

---

- 6** Volte a empurrar a gaveta com cuidado para a sua posição original.

## No caso de ocorrerem outros problemas

Quando ocorrerem problemas, verifique os seguintes itens. Se o problema não ficar resolvido depois de verificar estes itens, contacte o seu representante de assistência técnica.

Sintoma	Itens a verificar	Procedimento correctivo	Página de consulta
Não aparece qualquer indicação no Painel de operação apesar do interruptor de alimentação estar ligado (ON).	Certifique-se de que a fotocopadora está ligada à tomada de corrente.	Ligue firmemente o cabo de alimentação da fotocopadora à tomada.	–
Não é produzida qualquer cópia quando se prime a tecla [Start].	Verifique se há alguma indicação no Painel de operação.	Verifique qual o procedimento correctivo para a mensagem de erro e execute-o.	7-1
Não aparece nada na cópia.	Verifique se o original foi colocado correctamente.	Coloque o original com a face virada para baixo sobre a base e ajuste a Placa indicadora do tamanho do original de forma a corresponder ao seu tamanho. Coloque o original com a face para cima quando o colocar no Processador de documentos opcional.	4-1 –
É produzida uma cópia clara.	Verifique se a fotocopadora está no modo Auto Exposure (Exposição automática).	Quando se pretende alterar a exposição no geral, execute o procedimento "Auto Exposure Adjustment" (Ajuste da exposição automática).	6-10
	Verifique se a fotocopadora está no modo Manual Exposure (Exposição manual).	Utilize a tecla Exposure Adjustment (Ajuste da exposição) para definir a exposição adequada.	4-2
		Quando se pretende alterar a exposição no geral, execute o procedimento "Manual Exposure Adjustment" (Ajuste manual da exposição) em cada modo de originais.	4-2
	Verifique se o toner no recipiente do toner não está inclinado.	Agite o recipiente do toner para a esquerda e para a direita aproximadamente 10 vezes.	8-6
	Verifique se o indicador Add Toner (adicionar toner) está aceso.	Substitua o recipiente do toner.	8-4
	Verifique se o papel está ou não húmido.	Substitua o papel por papel novo.	–
	Verifique se a secção de carga eléctrica está ou não suja.	Abra a tampa dianteira e utilize a haste de limpeza para limpar a secção de carga eléctrica.	8-5
São produzidas cópias escuras.	Verifique se a fotocopadora está no modo Auto Exposure (Exposição automática).	Quando se pretende alterar a exposição no geral, execute o procedimento "Auto Exposure Adjustment" (Ajuste da exposição automática).	6-10
	Verifique se a fotocopadora está no modo Manual Exposure (Exposição manual).	Utilize a tecla Exposure Adjustment (Ajuste da exposição) para definir a exposição adequada.	4-2
		Quando se pretende alterar a exposição no geral, execute o procedimento "Manual Exposure Adjustment" (Ajuste manual da exposição) em cada modo de originais.	4-2
Pontos (o sombreado não alinha uniformemente e aparecem pontos).	Verifique se o original é um original impresso ou não.	Selecione "Photos" (fotos) no modo Image Quality (Qualidade da imagem).	4-2

## Secção 7 RESOLUÇÃO DE PROBLEMAS

Sintoma	Itens a verificar	Procedimento correctivo	Página de consulta
A cópia não está nítida.	Verifique se foi ou não seleccionado um modo Image Quality (Qualidade da imagem) que corresponda ao tipo de original a ser copiado.	Selecione o modo Image Quality (Qualidade da imagem) apropriado.	4-2
A cópia sai suja.	Verifique se a base ou a tampa dos originais está suja.	Limpe a base e a tampa dos originais.	8-1
A imagem nas cópias sai torta.	Verifique se o original foi colocado correctamente.	Quando colocar o original sobre a base, certifique-se de que o original está correctamente colocado, encostado à Placa indicadora do tamanho do original. Ao colocar o original no processador de documentos opcional certifique-se de que o original está correctamente alinhado com a guia de inserção de originais.	4-1 –
	Verifique se o papel foi colocado correctamente.	Verifique a posição da Guia da largura na gaveta.	3-1
Ocorrem frequentemente falhas de alimentação de papel.	Verifique se o papel foi colocado correctamente na gaveta.	Coloque o papel correctamente.  Dependendo do tipo de papel e das respectivas condições de armazenamento, as cópias podem ficar onduladas. Isso pode dar origem a falhas de alimentação de papel. Retire o papel, vire-o e volte a colocá-lo.	3-1 –
	Verifique se o papel está ondulado, vincado ou enrugado.	Substitua o papel por papel novo.	–
	Verifique se há fragmentos de papel ou uma folha encravada na fotocopiadora.	Utilize um método apropriado para remover os pedaços de papel ou a folha de papel encravada.	7-4
	Verifique se o tamanho do papel colocado no tabuleiro multi-desvios e o tamanho definido para o tabuleiro multi-desvios são ou não diferentes	Faça coincidir o tamanho de papel colocado no tabuleiro multi-desvios com o tamanho definido para o tabuleiro multi-desvios.	–
Aparecem traços pretos na cópia quando se utiliza o Processador de documentos opcional.	Verifique se o vidro fendilhado está sujo.	Limpe o vidro fendilhado se estiver sujo. Além disso, pode definir o Processamento para Reduzir traços pretos quando estes ocorrem para os tornar imperceptíveis.	8-1 6-13
Saem cópias enrugadas.	Verifique se a lingueta de separação está suja.	Limpe a lingueta de separação se estiver suja.	8-2
Aparece uma linha branca ou preta no sentido do comprimento nas cópias.	Verifique se a secção de carga eléctrica está ou não suja.	Abra a tampa dianteira e utilize uma haste de limpeza para a limpar.	8-5
Aparecem pontos brancos nas cópias.	Verifique se os cilindros de transferência estão sujos.	Esfregue os cilindros de transferência com uma escova de limpeza para os limpar.	8-2

## Secção 8

# INFORMAÇÕES SOBRE MANUTENÇÃO E FUNCIONAMENTO

### Limpar a fotocopiadora

## CUIDADO

Retire a ficha da tomada durante as operações de limpeza, como medida de precaução.

#### Limpar a tampa do original

Abra a tampa do original e utilize um pano embebido em álcool ou numa solução de detergente neutro para limpar a parte sob a tampa do original.



#### IMPORTANTE!

Não utilize diluente, solventes orgânicos, etc.

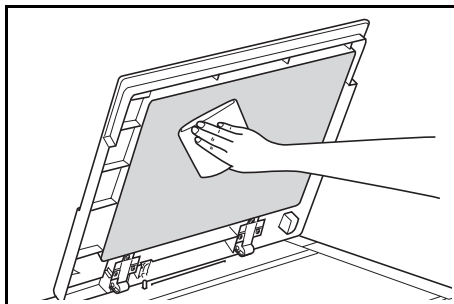

#### Limpar a base

Abra a tampa do original e utilize um pano embebido em álcool ou numa solução de detergente neutro para limpar a base.



#### IMPORTANTE!

Não utilize diluente, solventes orgânicos, etc.

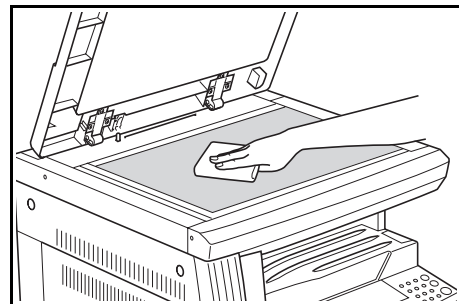

#### Limpar o vidro fendilhado

Se aparecerem traços pretos em cópias quando estiver a utilizar o Processador de documentos, isso significa que o vidro fendilhado (a) está sujo. Utilize um pano macio seco para limpar o vidro fendilhado.



#### IMPORTANTE!

Não utilize água, diluente, solventes orgânicos, álcool, etc.

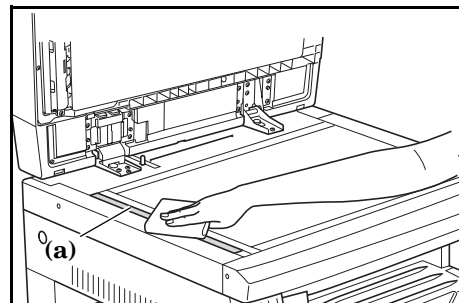

\* Consulte P. 8-4 "Substituir o recipiente do toner e a caixa de resíduos de toner" para saber como limpar o interior da fotocopiadora.

### Limpar a lingueta de separação

- 1** Abra a tampa superior dianteira.

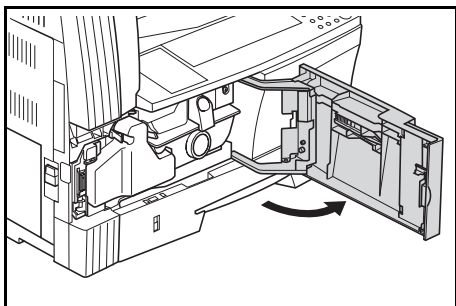

- 2** Retire a escova de limpeza.

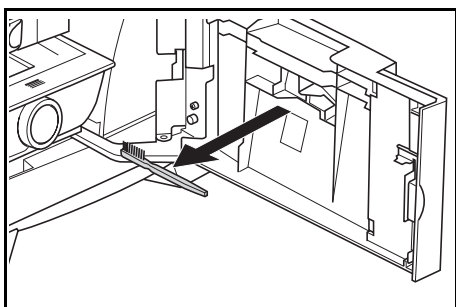

- 3** Agarre as pegas da tampa do lado esquerdo para levantar a tampa e abri-la.

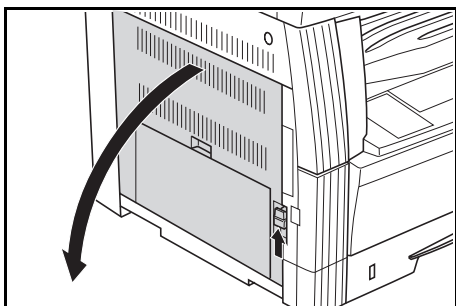

- 4** Escove da esquerda para a direita ao longo da lingueta de separação, como mostra a ilustração, para retirar qualquer sujidade ou pó.



- 5** Feche a tampa superior dianteira.

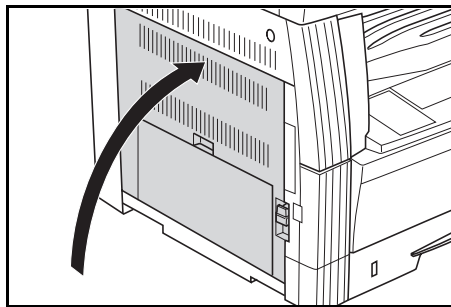

### Limpar os cilindros de transferência

- 1** Abra a tampa superior dianteira.

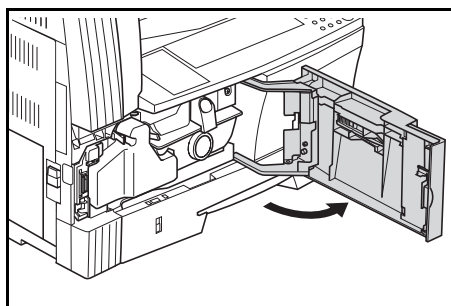

- 2** Retire a escova de limpeza.

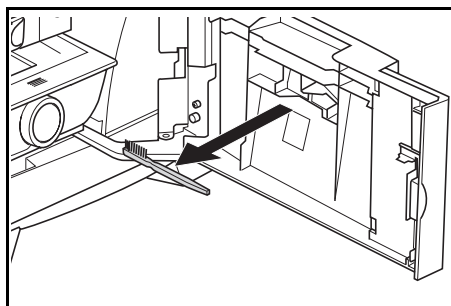

- 3** Agarre as pegas da tampa do lado esquerdo para levantar a tampa e abri-la.

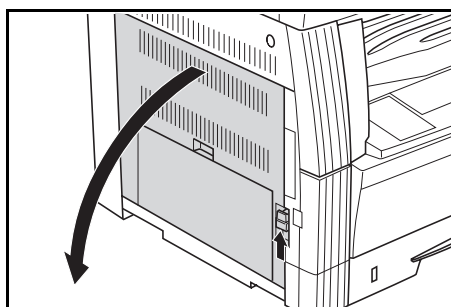

- 4** Rode o carreto do cilindro de transporte do lado esquerdo, como mostra a ilustração, e desloque a escova da esquerda para a direita, ao mesmo tempo que faz girar o carreto para retirar qualquer pó ou sujidade que esteja nos cilindros.

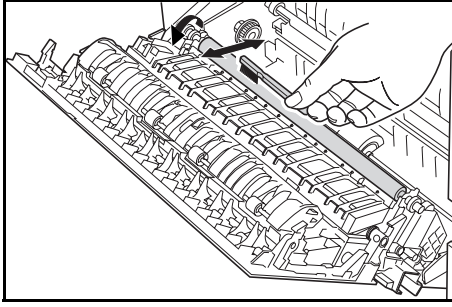

- 5** Feche a tampa superior dianteira.

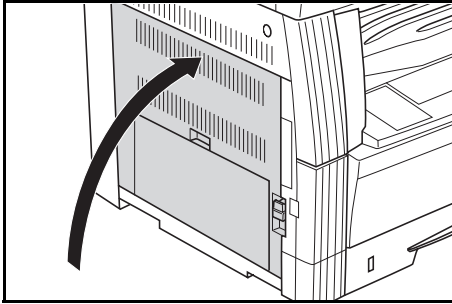

## Substituir o recipiente do toner e a caixa de resíduos de toner

Quando se acender o indicador Add Toner (adicionar toner) no painel de operação e a fotocopiadora parar, substitua o toner. Substitua a caixa de resíduos de toner quando substituir o recipiente do toner.

- \* Encha com toner apenas quando o indicador Add Toner se acender ou piscar.
- \* Sempre que o recipiente do toner for substituído, execute os procedimentos indicados, desde o passo 7 na P. 8-5 até ao passo 11 na P. 8-6. Se alguma secção ficar suja, o desempenho do produto pode ficar comprometido.

### Especificações em polegadas

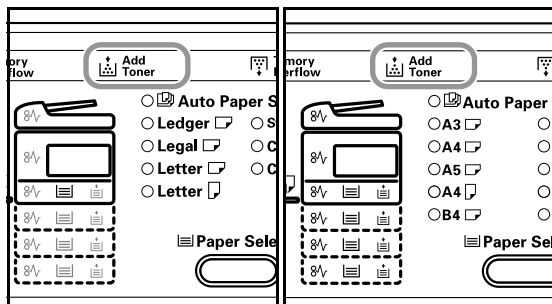

### Especificações em sistema métrico

- 2** Empurre o suporte da caixa de resíduos de toner para a esquerda e retire a caixa de resíduos de toner, ao mesmo tempo que empurra o suporte.

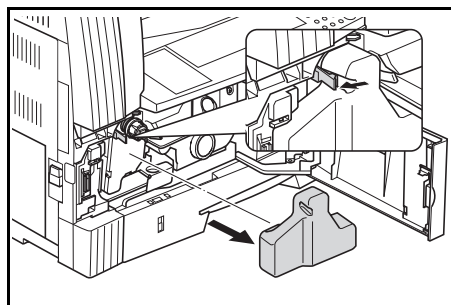

### IMPORTANTE!

Não inverta a caixa de resíduos de toner usada.

## ! CUIDADO

Não tente incinerar o recipiente do toner nem a caixa de resíduos de toner. Se o fizer pode provocar faíscas e dar origem a queimaduras.

## ! AVISO

A secção com carga eléctrica no interior da unidade principal da fotocopiadora utiliza tensão alta. Tenha cuidado ao manuseá-la para evitar choques eléctricos.

## ! CUIDADO

Não tente forçar a abertura nem destruir o recipiente do toner ou a caixa de resíduos de toner.

- 1** Abra a tampa superior dianteira.

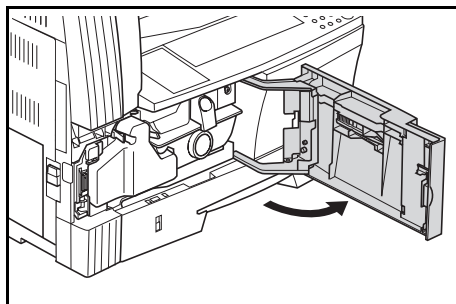

- 3** Utilize a tampa presa ao centro da caixa de resíduos de toner para tapar a abertura.

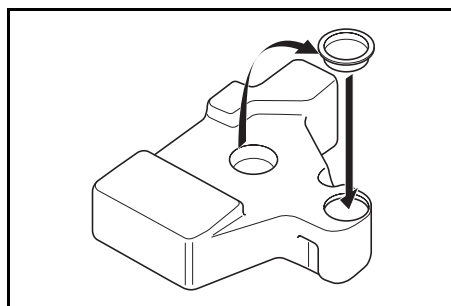

- 4** Coloque o recipiente de toner novo no respectivo lugar e rode a alavanca de libertação do recipiente de toner (1) para a direita.

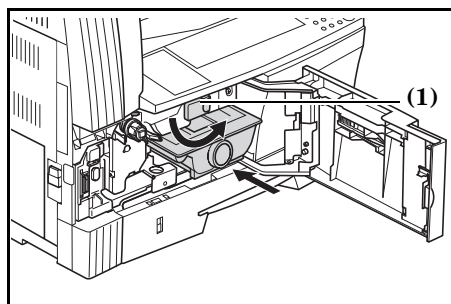



# ! CUIDADO

Não tente incinerar o recipiente do toner nem a caixa de resíduos de toner. Se o fizer pode provocar faíscas e dar origem a queimaduras.

# ! CUIDADO

Não tente forçar a abertura nem destruir o recipiente do toner ou a caixa de resíduos de toner.

- 5** Coloque a caixa de resíduos de toner usada no saco de plástico fornecido para eliminação.

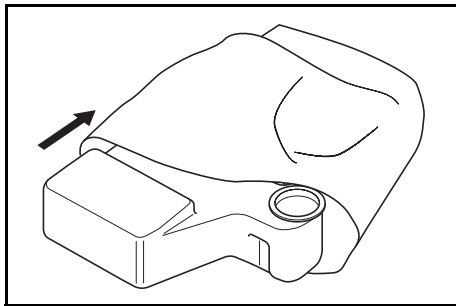

- 6** Coloque o recipiente do toner usado no saco de plástico fornecido para eliminação.

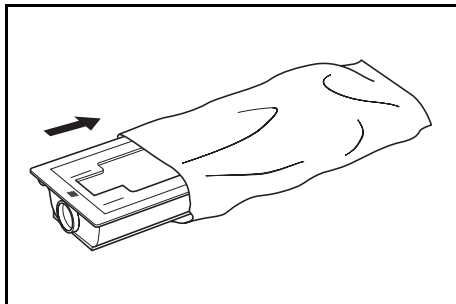

- 7** Agarre na haste de limpeza e, com cuidado, puxe para fora o máximo possível. Em seguida, empurre novamente para dentro.  
Repita várias vezes esta operação.

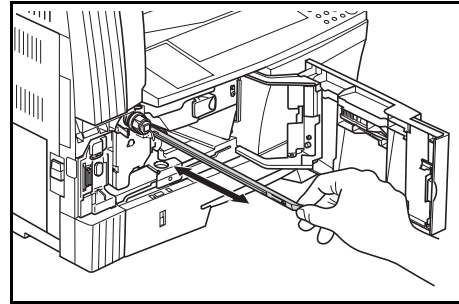

- Nota**  
Não utilize força excessiva para puxar a haste nem tente puxá-la para fora.

- 8** Retire o dispositivo de limpeza da grelha fornecido da respectiva embalagem e retire a tampa.

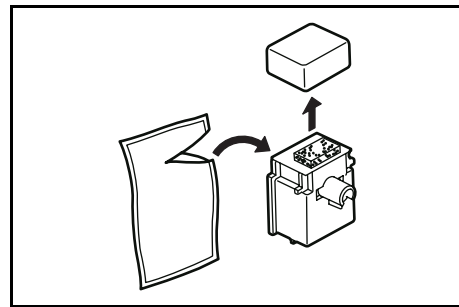

- 9** Alinhe o dispositivo de limpeza com a ranhura e instale-o na unidade principal da fotocopiadora.

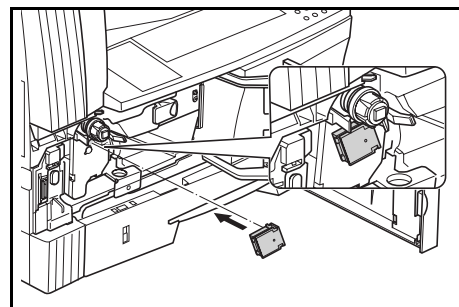

- 10** Puxe a secção de carga eléctrica o mais possível para fora e empurre-a novamente para dentro depois de a puxar para trás e para a frente várias vezes.

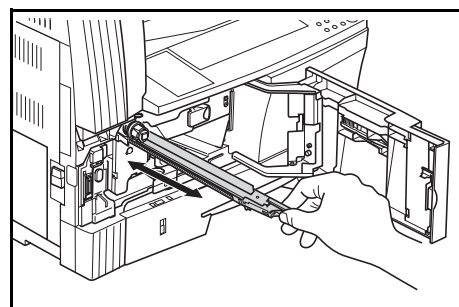

## Secção 8 INFORMAÇÕES SOBRE MANUTENÇÃO E FUNCIONAMENTO

- 11** Retire o dispositivo de limpeza da grelha e feche a tampa.

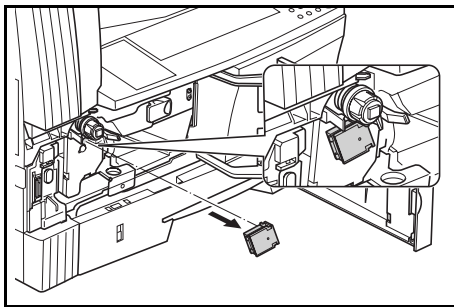

### IMPORTANTE!

Depois de utilizar o dispositivo de limpeza da grelha para limpar a secção de carga eléctrica, pode voltar a utilizá-lo depois de passados mais de 5 minutos.

- 12** Bata 5 ou 6 vezes na parte superior do recipiente do toner novo.

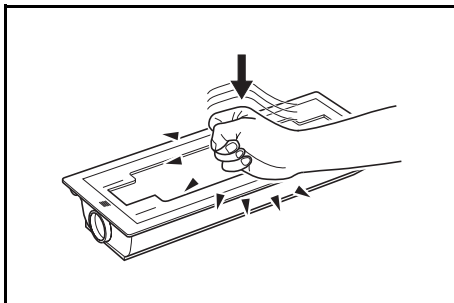

- 13** Agite o novo recipiente do toner na horizontal aproximadamente 10 vezes para distribuir uniformemente o toner lá dentro.

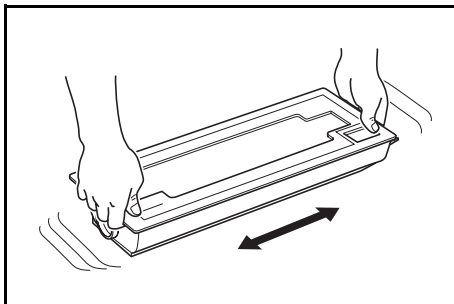

- 14** Vire a alavanca de libertação do recipiente do toner (1) para a esquerda e retire o recipiente.

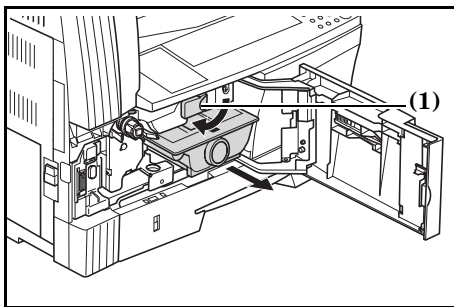

- 15** Instale a caixa de resíduos de toner nova.

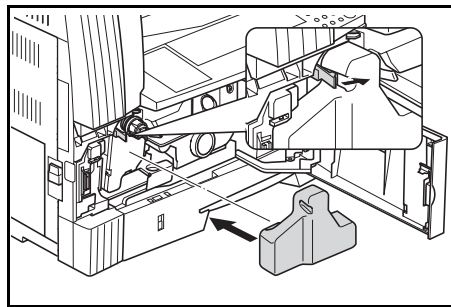

- 16** Feche a tampa superior dianteira.

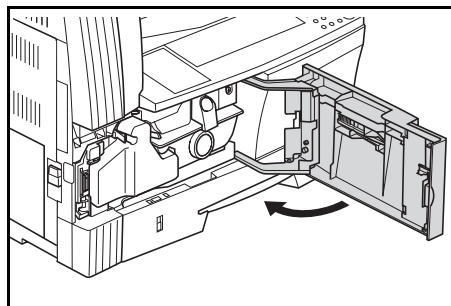

Devolva os recipientes do toner e as caixas de resíduos de toner usados ao concessionário onde os comprou ou a um representante de vendas. Os recipientes de toner e as caixas de resíduos de toner recuperados serão reutilizados, reciclados ou eliminados em conformidade com a lei.



### Nota

Para assegurar o máximo rendimento da fotocopiadora, além da limpeza efectuada quando da mudança do recipiente do toner, execute regularmente (cerca de 1 vez por mês) o passo 7 descrito na P. 8-5 e o passo 4 descrito na P. 8-4.

## Especificações

### Chassis principal

Tipo .....	Para colocação em cima de uma secretária
Mesa dos originais .....	Tipo fixo
Sistema de cópia .....	Sistema electrostático indirecto
Tipos de originais aceites .....	Folhas, livros e objectos tridimensionais (Tamanho máximo: 11" × 17"/A3)
Tamanhos das cópias .....	11" × 17", 8 1/2" × 14", 11" × 8 1/2", 8 1/2" × 11", 5 1/2" × 8 1/2", Ofício II, A3, B4, A4, A4R, B5, B5R, A5R, B6R, A6R, Postcard e Folio
Velocidade de cópia .....	Largura que não pode ser copiada: 0,5 a 5,5 mm fotocopiadora de 16 folhas:1:1/Cópia de memória 11" × 17"/A3:8 folhas/minuto, 8 1/2" × 14"/B4:8 folhas/minuto, 11" × 8 1/2"/A4:16 folhas/minuto, 8 1/2" × 11"/A4R:13 folhas/minuto, B5:16 folhas/minuto, B5R:13 folhas/minuto, A5R:10 folhas/minuto, A6R:10 folhas/minuto fotocopiadora de 20 folhas:1:1/Cópia de memória 11" × 17"/A3:10 folhas/minuto, 8 1/2" × 14"/B4:11 folhas/minuto, 11" × 8 1/2"/A4:20 folhas/minuto, 8 1/2" × 11"/A4R:13 folhas/minuto, B5:20 folhas/minuto, B5R:13 folhas/minuto, A5R:10 folhas/minuto, A6R:10 folhas/minuto
Tempo de aquecimento .....	Menos de 19,8 segundos (Temperatura ambiente 68°F/20°C, Humidade 50%)
Tempo da primeira cópia .....	Aproximadamente 5,9 segundos (A4)
Ampliação das cópias .....	50 a 200% (incrementos de 1%) com ampliações variáveis e fixas.
Memória Standard .....	18MB de memória de bitmap. 14MB de memória de armazenamento de imagens.
Resolução .....	Leitura: 600 × 600 dpi Escrita: 600 × 600 dpi
Sistema de alimentação de papel .....	Alimentação automática por gaveta (Armazenamento de folhas: 300 folhas [80 g/m <sup>2</sup> ] e tabuleiro multi-desvios (Armazenamento de folhas: 50 folhas [80 g/m <sup>2</sup> ])
Papel aceitável .....	<Pesos do papel> Gaveta: 64 a 105 g/m <sup>2</sup> Unidade Duplex: 64 a 90 g/m <sup>2</sup> Tabuleiro multi-desvios: 45 a 160 g/m <sup>2</sup> <Tipos de papel> Gaveta: Papel normal, papel reciclado e papel de cor Unidade Duplex: Papel normal, papel reciclado e papel de cor Tabuleiro multi-desvios: Papel normal, papel reciclado, papel de cor, papel fino e papel grosso
Processo de cópia contínua .....	1 a 250 folhas
Fonte de luz .....	Lâmpada de gás rarefeito
Sistema de revelação .....	Revelação a seco
Sistema de fixação .....	Cilindro térmico
Sistema de limpeza .....	Lâmina
Tipo de tambor .....	OPC
Modos e funções padrão .....	Automatic Paper Selection, Image Quality Selection, Modo Automatic Magnification Selection, Modo Zoom, 2-Sided Copy <sup>1</sup> , Split Copy, Margin Shift, Border Width, Merge Copy, Sort Copy, Eco-copy, Copy Program e Modo Department Management 1..Quando a unidade Duplex (opção) está instalada.
Fonte de alimentação .....	Especificações em polegadas: 120V CA 60Hz 9,0A Especificações em sistema métrico: 220-240V AC 50Hz 5,0A
Eficiência de consumo de energia .....	menos de 25 Wh/h
Dimensões .....	Largura 22 5/8" × Profundidade 21 3/4" × Altura 19 3/4" Largura 574 mm × Profundidade 552 mm × Altura 502 mm
Peso .....	Aproximadamente 39 kg/85,9 lbs.
Emissão de ruído .....	≤ 70dB(A)
Espaço necessário .....	Largura 32 9/16" × Profundidade 21 3/4" Largura 827 mm × Profundidade 552 mm
Opções .....	Processador de documentos, alimentador de papel, unidade Duplex, Contador com teclas, cartão A tampa do original é de série, dependendo do destino.

(As especificações estão sujeitas a alteração sem aviso prévio para que reflectam as melhorias de desempenho.)



# Índice remissivo

## Valores numéricos

2-Sided Copy Reverse Side Rotation (Cópia dos 2 lados, definição de rotação para o reverso) (Configurações padrão) .....	6-21
4 in 1 Layout Order (Ordem de disposição 4 em 1) (Configurações padrão) .....	6-23

## A

Ajustar a Exposição de cópia .....	4-2
Alarm (alarme) (Configurações padrão) .....	6-30
Alavanca de libertação do recipiente do toner .....	8-6
Ambiente .....	1-2
Auto Clear Setting (Configuração de eliminação automática) (Configurações padrão) .....	6-26
Auto Clear Time (Tempo para eliminação automática) (Configurações padrão) .....	6-28
Auto Drawer Switching (Mudança automática de gaveta) (Configurações padrão) .....	6-16
Auto Exposure Adjustment (Ajuste da exposição automática) (Configurações padrão) .....	6-10
Auto Off Setting (Configuração para desligar automaticamente) (Configurações padrão) .....	6-27
Auto Sizing (Dimensionamento automático) (Configurações padrão) .....	6-17

## B

Back Ground Adjustment (Ajuste do fundo) (Configurações padrão) .....	6-14
Border Width (Largura do rebordo) (Configurações padrão) .....	6-23

## C

Caixa de resíduos de toner .....	8-4
Carregar papel .....	3-1
Carregar papel numa gaveta .....	3-1
Colocar o original .....	4-1
Colocar papel no tabuleiro multi-desvios .....	3-4
Começar a copiar .....	4-3
Conclusão do procedimento de cópia .....	4-3
Cópia dos 2 lados, definição de rotação para o reverso .....	5-3
Cópias dos 2 lados .....	5-1
Copy Limit (limite de cópias) (Configurações padrão) .....	6-21
Cuidados a ter na utilização da fotocopiadora .....	1-3
Custom Size (1 to 2) (Tamanho personalizado (1 a 2)) (Configurações padrão) .....	6-19

## D

Default Settings Mode Operations Procedures (Procedimentos de operações no modo Configurações padrão) .....	6-6
Definir o número de cópias .....	4-2
Deteção do tamanho da gaveta .....	3-3
Drawer Paper Size (Drawers 1 to 4) (Tamanho de papel da gaveta (Gavetas 1 a 4)) (Configurações padrão) .....	6-18
Drawer Selection (Seleção da gaveta) (Configurações padrão) .....	6-15

## E

Eco-copy (Cópia económica) (Configurações padrão) .....	6-9
Especificações .....	8-7
Etiquetas de cuidado .....	1-1
Exposure Mode (modo Exposição) (Configurações padrão) .....	6-8
Exposure Steps (passos da exposição) (Configurações padrão) .....	6-9

## F

Falha de alimentação de papel na gaveta .....	7-4
Falha de alimentação de papel na gaveta opcional .....	7-8
Falha de alimentação de papel na secção de alimentação do papel .....	7-4
Falha de alimentação de papel na secção interna da tampa do lado esquerdo .....	7-6
Falha de alimentação de papel no Processador de documentos (opção) .....	7-7
Falha de alimentação de papel no tabuleiro multi-desvios .....	7-5
Fazer cópias ampliadas ou reduzidas .....	4-4
Folha de papel acompanhante .....	3-3
Fonte de alimentação .....	1-2
Função Auto-clear .....	2-5
Funcionamento básico .....	4-1

## G

Gestão da fotocopiadora .....	6-1
-------------------------------	-----

## H

Haste de limpeza .....	8-5
------------------------	-----

## I

Interromper a operação de copiar .....	4-6
Introdução do tamanho do tabuleiro multi-desvios .....	3-5
Introduzir tamanhos personalizados .....	3-6
Itens de Configurações padrão .....	6-1

## L

Ligação à terra da fotocopiadora .....	1-2
Limpar a base .....	8-1
Limpar a fotocopiadora .....	8-1
Limpar a lingueta de separação .....	8-2
Limpar a tampa do original .....	8-1
Limpar os cilindros de transferência .....	8-2
Limpar o vidro fendilhado .....	8-1
Low Power Mode Transition Time (Tempo de transição para o modo de baixo consumo) (Configurações padrão) .....	6-29

## M

Manuseamento de sacos de plástico .....	1-2
MANUTENÇÃO E FUNCIONAMENTO .....	8-1
Margin Shift (mudança de margem) (Configurações padrão) .....	6-22
Merge Copy Borderline (Combinar rebordo das cópias) (Configurações padrão) .....	6-24
Modo Automatic Magnification Selection (Seleção de ampliação automática) .....	4-4
Modo Default Settings (Configurações padrão) .....	6-1
Modo Zoom .....	4-4
Mudança automática de gaveta .....	2-5
Multi-Bypass Tray Paper Size (Tamanho do papel do tabuleiro multi-desvios) (Configurações padrão) .....	6-19

## N

No caso de ocorrerem outros problemas .....	7-9
NOMES DAS PEÇAS .....	2-1

## O

Off Mode Transition Time (Tempo de transição para o modo desligado) (Configurações padrão) .....	6-30
Ordenação automática de conjuntos de cópias .....	5-4
Ordenar .....	5-4
Original Image Quality (Qualidade de imagem do original) (Configurações padrão) .....	6-7

## P

Período de aquecimento .....	4-1
Photo Exposure Adjustment (Ajuste da exposição para fotos) (Configurações padrão) .....	6-11
Photo Mode (Modo Fotos) .....	4-2
Photo Processing (Processamento de fotos) (Configurações padrão) .....	6-13
PRECAUÇÕES NA UTILIZAÇÃO .....	1-3
Precauções para o manuseamento de consumíveis .....	1-4
Procedimento para alterar as Configurações padrão .....	6-6
Processing to Reduce Black Line (Processamento para reduzir as linhas pretas) .....	6-13

## R

Recipiente do toner .....	8-4
Rotate Sort Setting (Configuração Rodar e Ordenar) (Configurações padrão) .....	6-25

## S

Seleção da qualidade da imagem .....	4-2
Seleção de papel .....	4-1
Seleccionar funções .....	4-1
Selected Drawer (Gaveta seleccionada) (Configurações padrão) .....	6-16
Se o papel encravar .....	7-4
Se uma das seguintes indicações for visualizada .....	7-1
Silent Mode Transition Time (Tempo de transição para o modo silencioso) (Configurações padrão) .....	6-26

## T

Tamanhos personalizados .....	2-5
Text & Photo Mode (Modo Texto e Fotos) .....	4-2
Text & Photo Mode Exposure Adjustment (Ajuste da exposição no modo Texto e Foto) .....	6-11
Text Exposure Adjustment (Ajuste da exposição para texto) (Configurações padrão) .....	6-12
Text Mode (Modo Texto) .....	4-2
Toner .....	1-4
Toner Coverage Report (Relatório de cobertura do toner) (Configurações padrão) .....	6-31

## U

User Status Report (Relatório de estado do utilizador) (Configurações padrão) .....	6-6
---	-----



