

olivetti



d-Color MF220
d-Color MF280
d-Color MF360



OPERACIONES DE IMPRESIÓN

E

553201es

PUBLICACIÓN EMITIDA POR:

Olivetti S.p.A.

Gruppo Telecom Italia

Via Jervis, 77 - 10015 Ivrea (ITALY)

www.olivetti.com

Copyright © 2009,

Olivetti Todos los derechos reservados

Los requisitos de calidad de este producto son atestiguados mediante la aplicación de la Marca en el producto.



El fabricante se reserva el derecho de aportar modificaciones al producto descrito en este manual en cualquier momento y sin aviso previo.



ENERGY STAR es una marca registrada en los EE UU.

El programa ENERGY STAR es un plan para reducir el consumo de energía, creado por la Agencia de Protección del Medio Ambiente de los Estados Unidos como propuesta para hacer frente a los problemas del medio ambiente y para avanzar en el desarrollo y uso de equipos de oficina con mayor eficiencia energética.

Se ruega prestar mucha atención a las siguientes acciones que pueden comprometer la conformidad arribaet les certificada, y obviamente las características del producto:

- alimentación eléctrica errónea;
 - instalación o uso erróneos, impropios o no conformes a las advertencias detalladas en el manual de utilización suministrado con el producto;
 - sustitución de componentes o accesorios originales con otros no aprobados por el fabricante, o bien efectuada por parte de personal no autorizado.
-

Todos los derechos reservados. Ninguna parte de este material puede reproducirse o transmitirse de ninguna forma o por ningún medio, electrónico o mecánico, incluyendo el fotocopiado, grabación o en un sistema de memorización y recuperación de la información, sin permiso por escrito del propietario de los derechos de autor.



Contenido

1 Introducción

1.1	Bienvenido	1-3
1.1.1	Manuales del operador	1-3
1.1.2	Manual del operador.....	1-4
1.2	Convenciones utilizadas en este manual	1-5
1.2.1	Símbolos utilizados en este manual	1-5
	Para utilizar esta máquina de modo seguro	1-5
	Instrucciones para completar un procedimiento	1-5
	Símbolos de teclas.....	1-6
1.2.2	Indicaciones sobre papel y documentos originales.....	1-6
	Tamaño del papel	1-6
	Indicación para el papel.....	1-6

2 Descripción general

2.1	Controlador de impresora.....	2-3
2.1.1	Funciones del controlador de impresora	2-3
2.1.2	Flujo de impresión.....	2-4
2.1.3	Panel de control.....	2-5
2.2	Entorno de funcionamiento.....	2-7
2.2.1	Ordenadores compatibles y sistema operativo	2-7
	Windows	2-7
	Macintosh	2-7
2.2.2	Interfaces utilizadas para la conexión.....	2-8
	Ethernet.....	2-8
	Interfaz USB	2-8
	Diagrama de conexiones	2-8
2.3	Procedimiento de instalación	2-9
2.3.1	Para conexión en red	2-9
2.3.2	Para conexión local.....	2-10

3 Precauciones para la instalación

3.1	Introducción	3-3
3.2	Controladores de impresora compatibles con los sistemas operativos correspondientes....	3-4
3.3	Métodos de conexión para cada sistema operativo	3-6
3.3.1	Windows Vista/Server 2008	3-6
3.3.2	Windows 2000/XP/Server 2003	3-8
3.3.3	Windows NT 4.0.....	3-9
3.3.4	Mac OS X 10.2/10.3/10.4/10.5	3-10
3.3.5	Mac OS 9.2	3-10
3.3.6	NetWare	3-10

4 Instalación manual utilizando el Asistente para agregar impresora

4.1	Windows Vista/Server 2008.....	4-3
4.1.1	Para conexión de red (LPR/Puerto 9100/SMB)	4-3
	Configuración de la máquina	4-3
	Instalación del controlador de impresora buscando la impresora a través del Asistente par a agregar impresora.....	4-4
	Instalación del controlador de impresora creando un puerto de impresora	4-5
4.1.2	Para conexión de red (IPP/IPPS)	4-6
	Configuración de la máquina	4-6

	Instalación manual del controlador de impresora utilizando el Asistente para agregar impresora ...	4-6
4.1.3	Para conexión de red (Impresión por servicio web).....	4-8
	Configuración de la máquina	4-8
	Instalación de la impresora desde la ventana Red	4-8
	Instalación del controlador de impresora especificando la dirección IP mediante el Asistente para agregar impresora.....	4-9
4.1.4	Para conexión local.....	4-10
4.2	Windows XP/Server 2003	4-11
4.2.1	Para conexión de red (LPR/Port9100)	4-11
	Configuración de la máquina	4-11
	Instalación manual del controlador de impresora utilizando el Asistente para agregar impresora .	4-11
4.2.2	Para conexión de red (SMB)	4-13
	Configuración de la máquina	4-13
	Instalación del controlador de impresora especificando la impresora mediante el Asistente para agregar impresora.....	4-13
4.2.3	Para conexión de red (IPP/IPPS)	4-14
	Configuración de la máquina	4-14
	Instalación manual del controlador de impresora utilizando el Asistente para agregar impresora .	4-15
4.2.4	Para conexión local.....	4-16
4.3	Windows 2000	4-17
4.3.1	Para conexión de red (LPR/Port9100)	4-17
	Configuración de la máquina	4-17
	Instalación manual del controlador de impresora utilizando el Asistente para agregar impresora .	4-17
4.3.2	Para conexión de red (SMB)	4-19
	Configuración de la máquina	4-19
	Instalación manual del controlador de impresora utilizando el Asistente para agregar impresora .	4-19
4.3.3	Para conexión de red (IPP/IPPS)	4-20
	Configuración de la máquina	4-20
	Instalación manual del controlador de impresora utilizando el Asistente para agregar impresora .	4-20
4.3.4	Para conexión local.....	4-22
4.4	Windows NT 4.0.....	4-23
4.4.1	Para conexión de red (LPR)	4-23
	Configuración de la máquina	4-23
	Instalación manual del controlador de impresora utilizando el Asistente para agregar impresora .	4-23

5 Instalación en ordenadores Macintosh

5.1	Mac OS X 10.2/10.3/10.4/10.5	5-3
5.1.1	Instalación del controlador de impresora	5-3
5.1.2	Selección y conexión de una impresora (OS X 10.4/10.5).....	5-4
	Configuración de las opciones de Bonjour.....	5-4
	Configuración de las opciones de AppleTalk	5-5
	Configuración de las opciones de LPR	5-6
	Configuración de las opciones de IPP.....	5-7
5.1.3	Selección y conexión de una impresora (OS X 10.2/10.3).....	5-9
	Configuración de las opciones de Rendezvous	5-9
	Configuración de las opciones de AppleTalk	5-10
	Configuración de las opciones de LPR	5-11
	Configuración de las opciones de IPP.....	5-12
5.2	Mac OS 9.2.....	5-13
5.2.1	Instalación del controlador de impresora	5-13
5.2.2	Selección y conexión de una impresora.....	5-13
	Configuración de las opciones de AppleTalk	5-13
	Configuración de las opciones de LPR	5-14

6 Instalación con NetWare

6.1	NetWare	6-3
6.1.1	Ajustes de red	6-3
6.1.2	Configuración del cliente Windows	6-3



7 Desinstalación de controladores de impresora

7.1	Windows	7-3
7.2	Macintosh	7-5
7.2.1	Para Mac OS X.....	7-5
7.2.2	En Mac OS 9.2.....	7-5

8 Función de impresión de los controladores PCL/PS/XPS para Windows

8.1	Operaciones de impresión	8-3
8.2	Configuración inicial del controlador de impresora	8-5
8.2.1	Visualización de la ventana Propiedades	8-5
8.2.2	Ficha Configurar.....	8-5
8.2.3	Ficha Configuración.....	8-6
8.2.4	Registro de las opciones predeterminadas	8-7
8.3	Configuración común	8-8
8.4	Detalles de parámetros	8-9
8.4.1	My Tab	8-9
	Editar [Mi ficha]	8-10
8.4.2	Ficha [Básico].....	8-11
8.4.3	Ficha [Diseño]	8-13
8.4.4	Ficha [Finalizar]	8-15
8.4.5	Ficha [Modo portada].....	8-16
8.4.6	Ficha [Sello/Composición]	8-17
	Editar una marca de agua.....	8-19
	Editar superposiciones	8-20
	Editar la seguridad de copia	8-21
	Edición de fecha/hora y número de página.....	8-23
8.4.7	Ficha [Calidad]	8-24
8.4.8	Ficha [Otros].....	8-27

9 Funciones de impresión de Mac OS X

9.1	Operaciones de impresión	9-3
9.2	Configuración inicial del controlador de impresora	9-5
9.2.1	Configuración de opciones.....	9-5
9.2.2	Registro de las opciones predeterminadas	9-6
9.3	Configuración común	9-7
9.4	Agregar un tamaño personalizado	9-9
9.5	Detalles de parámetros	9-10
9.5.1	[Atributos de página].....	9-10
9.5.2	[Copias y páginas].....	9-11
9.5.3	[Método de salida]	9-11
	Comprobación de la configuración detallada del [Método de salida]	9-13
9.5.4	[Diseño/Finalizar].....	9-14
9.5.5	[Bandeja papel/Bandeja de salida]	9-16
9.5.6	[Modo portada/Intercalación de transparencias].....	9-17
9.5.7	[Configuración/página].....	9-18
	Editar Configuración/página	9-19
9.5.8	Ficha [Sello/Composición]	9-20
	Editar la seguridad de copia	9-21
	Editar fecha y hora	9-22
	Editar número de página.....	9-23
	Edición de cabecera/pie de página	9-23
9.5.9	[Calidad]	9-24

10 Funciones de impresión de Mac OS 9.2

10.1	Operaciones de impresión	10-3
10.2	Configuración inicial del controlador de impresora	10-4
10.2.1	Configuración de opciones	10-4
10.2.2	Registro de las opciones predeterminadas	10-5
10.3	Detalles de parámetros	10-6
10.3.1	Atributos de página.....	10-6
10.3.2	Especificación de tamaños de página personalizados.....	10-6
10.3.3	General.....	10-7
10.3.4	[Diseño] (Combinación)	10-7
10.3.5	Opciones específicas de la impresora (Opciones de acabado 1 a 5).....	10-8

11 Detalles de las funciones

11.1	Impresión de prueba	11-3
11.1.1	Configuración del controlador de impresora	11-3
	En Windows	11-3
	En Mac OS X.....	11-4
11.1.2	Rellamada de una tarea en el panel de control	11-4
11.2	Impresión segura	11-6
11.2.1	Configuración del controlador de impresora	11-6
	En Windows	11-6
	En Mac OS X.....	11-7
11.2.2	Rellamada de una tarea en el panel de control	11-8
	Si el [Método de acceso a documentos confidenciales] se ajusta a [Modo 1]	11-9
	Si el [Método de acceso a documentos confidenciales] está ajustado a [Modo 2]	11-11
11.3	Guardar en carpeta de usuario	11-13
11.3.1	Configuración del controlador de impresora	11-13
	En Windows	11-13
	En Mac OS X.....	11-14
11.3.2	Rellamada de una tarea en el panel de control	11-15
11.4	Imprimir un documento en la máquina para la que se ha especificado la autenticación de usuario	11-18
	En Windows	11-18
	En Mac OS X.....	11-20
11.5	Imprimir un documento en la máquina para la que se ha activado la función de Seguimiento de cuenta	11-22
11.5.1	Configuración del controlador de impresora	11-22
	En Windows	11-22
	En Mac OS X.....	11-23
11.6	ID e imprimir	11-25
11.6.1	Configuración del controlador de impresora	11-25
	En Windows	11-25
	En Mac OS X.....	11-27
11.6.2	Rellamada de una tarea en el panel de control	11-28
	Introducción de información de usuario e impresión	11-28
	Impresión de un documento especificándolo desde la [Carpeta usuario ID e impresión]	11-29
	Inicio de sesión con la unidad de autenticación	11-31
11.7	Imprimir desde un teléfono móvil o PDA	11-32
11.7.1	Entorno de funcionamiento.....	11-32
11.7.2	Imprimir un documento.....	11-32
11.8	Especificación de la frase de cifrado por el usuario	11-35
11.8.1	Configuración de la máquina	11-35
11.8.2	Configuración del controlador de impresora	11-37
	En Windows	11-37
	En Mac OS X.....	11-38
11.9	Especificación del perfil ICC	11-39
11.9.1	Configuración del controlador de impresora	11-39
	En Windows	11-39
	En Mac OS X.....	11-40



11.10	Registrar los perfiles ICC en el controlador de impresora	11-41
11.10.1	Configuración del controlador de impresora	11-41
	En Windows	11-41
	En Mac OS X.....	11-42
11.11	Función Impres. Papel Extra Largo	11-44
11.11.1	Papel	11-44
	Papel correspondiente.....	11-44
11.11.2	Controladores de impresora y sistemas operativos compatibles	11-44
11.11.3	Configuración del controlador de impresora	11-44
11.11.4	Imprimir	11-45

12 Configuración del panel de control

12.1	Operaciones básicas de Conf. usuario	12-3
12.1.1	Visualización de la pantalla Configuración de usuario.....	12-3
12.2	Configuración de usuario	12-5
12.2.1	Configuración de PDL.....	12-5
12.2.2	Número de copias.....	12-6
12.2.3	Dirección original	12-8
12.2.4	Tareas de impresión en cola en disco duro antes de RIP	12-9
12.2.5	Cambio automático A4/A3 <-> LTR/LGR	12-10
12.2.6	Configuración de hoja de papel extra largo.....	12-11
12.2.7	Ajustar dirección de encuadernado	12-12
12.2.8	Ajuste del ancho de línea	12-13
12.2.9	Fondo gris Corrección del texto	12-14
12.2.10	Bandeja de papel	12-15
12.2.11	Tamaño de papel	12-16
12.2.12	Impresión 2 caras	12-17
12.2.13	Posición de encuadernado	12-18
12.2.14	Grapar	12-19
12.2.15	Perforar	12-20
12.2.16	Bandeja encabezado	12-21
12.2.17	Configuración de fuente.....	12-22
12.2.18	Juego de símbolos.....	12-23
12.2.19	Tamaño de fuente	12-24
12.2.20	Línea/Página	12-25
12.2.21	Asignación CR/LF	12-26
12.2.22	Error impresión PS.....	12-27
12.2.23	Configuración de perfil ICC.....	12-28
12.2.24	Captura automática	12-30
12.2.25	Sobreimpresión en negro.....	12-31
12.2.26	Comprobar firma digital XPS	12-32
12.2.27	Informes impresión	12-33
12.2.28	Configuración del papel de imagen TIFF	12-34
12.2.29	Notificación de error de archivo de enlace	12-36
12.2.30	Usar servidor proxy.....	12-37
12.2.31	Impresión	12-39
12.3	Operaciones básicas en Configuración administrador	12-41
12.3.1	Visualización de la pantalla Configuración administrador	12-41
12.4	Configuración del administrador	12-43
12.4.1	Ajustes de salida de impresión/fax	12-43
12.4.2	Configuración bandeja de salida	12-44
12.4.3	Borrar docum. clasificados.....	12-45
12.4.4	Autoborrado de documentos clasificados.....	12-46
12.4.5	Hora de borrado ID e impresión	12-47
12.4.6	ID e impresión Conf. Borrar desp. de impr.	12-48

12.4.7	Configuración de la operación de omitir tarea.....	12-49
12.4.8	Configuración ID e impresión	12-50
12.4.9	Config. funcionamiento ID e impresión.....	12-51
12.4.10	Imprimir sin autenticación.....	12-52
12.4.11	Gestión de la salida en Un color > 2 colores.....	12-53
12.4.12	Configuración de tiempo de espera I/F	12-54
12.4.13	Imprimir errores XPS.....	12-55
12.4.14	Impresión directa Web Connection	12-56
12.4.15	Ajuste de autenticación en la configuración API abierta	12-57
12.4.16	Definir la configuración del teléfono móvil o PDA.....	12-58
12.4.17	Impr captura datos.....	12-59
12.4.18	Sólo impresión segura	12-60
12.4.19	Conf. de cifrado de contraseña de dispositivo	12-61

13 Web Connection

13.1	Funcionamiento de Web Connection.....	13-3
13.1.1	Entorno de funcionamiento.....	13-3
13.1.2	Acceso a Web Connection	13-3
13.1.3	Caché de explorador Web	13-4
	Para Internet Explorer	13-4
	Para Netscape Navigator	13-4
	Para Mozilla Firefox.....	13-4
13.2	Inicio y cierre de sesión.....	13-5
13.2.1	Flujos de inicio y cierre de sesión	13-5
	Si las funciones de autenticación de usuario o seguimiento de cuenta no están activadas.....	13-5
	Si las funciones de autenticación de usuario o seguimiento de cuenta están activadas.....	13-6
13.2.2	Cierre de sesión	13-7
13.2.3	Inicio de sesión	13-8
	Opciones de inicio de sesión.....	13-8
	Inicio de sesión como usuario público	13-9
	Inicio de sesión como usuario registrado.....	13-10
	Inicio de sesión en el modo Administrador.....	13-11
	Inicio de sesión como administrador de carpeta de usuario.....	13-12
13.3	Estructura de las páginas	13-13
13.4	Vista de conjunto del modo Usuario	13-15
13.4.1	Información	13-15
13.4.2	Trabajo	13-16
13.4.3	Carpeta usuario.....	13-16
13.4.4	Impresión directa	13-17
13.4.5	Registro dirección.....	13-18
13.4.6	Personalizar	13-19
13.5	Vista general del modo Administrador	13-20
13.5.1	Mantenimiento	13-20
13.5.2	Ajustes sistema.....	13-21
13.5.3	Seguridad.....	13-22
13.5.4	Autenticación/Seguimiento de cuenta.....	13-23
13.5.5	Red.....	13-24
13.5.6	Carpeta usuario.....	13-25
13.5.7	Configuración de la impresora.....	13-26
13.5.8	Registro dirección.....	13-27
13.5.9	Configuración de fax.....	13-28
13.5.10	Ajuste para cada propósito.....	13-29

14 Resolución de problemas

14.1	No se puede imprimir	14-3
-------------	-----------------------------------	-------------



14.2	No puede configurar los ajustes/No puede imprimir de acuerdo con los ajustes	14-6
14.2.1	La configuración del controlador de impresora no tiene efecto	14-6
14.2.2	Otros	14-7
14.2.3	Mensaje de error	14-7

15 Apéndice

15.1	Especificaciones del producto	15-3
15.2	Imprimir informes.....	15-7
15.2.1	Página de configuración	15-7
15.2.2	Lista de fuentes PCL.....	15-8
15.2.3	Lista de fuentes PS.....	15-9
15.2.4	Página de demostración de GDI.....	15-10
15.3	Controlador PPD (Linux y aplicaciones)	15-11
15.3.1	Tipos de controladores PPD.....	15-11
15.3.2	Controlador PPD para Linux.....	15-11
	Registro del controlador PPD para Linux	15-11
	Configuración del controlador PPD para Linux	15-11
	Registro del controlador PPD para OpenOffice.....	15-11
	Impresión con OpenOffice.....	15-12
15.3.3	Controlador PPD para aplicaciones.....	15-12
	Cómo imprimir	15-12
15.4	Glosario.....	15-13

16 Índice

16.1	Índice por elementos	16-3
16.2	Índice por botones.....	16-6





Introducción

1 Introducción

1.1 Bienvenido

Gracias por comprar esta máquina.

Este Manual del operador describe las funciones, las instrucciones de funcionamiento y precauciones para el funcionamiento correcto de la máquina, así como guías sencillas para la resolución de problemas. Para obtener el máximo rendimiento de este producto y utilizarlo de forma eficaz, lea este Manual del operador tantas veces como sea necesario.

1.1.1 Manuales del operador

Manual impreso	Descripción general
[Guía rápida Operaciones de copia/impresión/fax/escáner/con carpetas]	<p>Este manual describe los procedimientos de funcionamiento y las funciones que se utilizan con más frecuencia para que pueda empezar a utilizar esta máquina inmediatamente.</p> <p>Este manual contiene notas y precauciones que deben seguirse a fin de garantizar el uso seguro de esta máquina.</p> <p>Lea este manual antes de empezar a utilizar la máquina.</p> <p>Este manual describe datos sobre marcas comerciales y copyrights.</p> <ul style="list-style-type: none"> • Marcas comerciales y copyrights
Manuales del operador en DVD	Descripción general
[Manual del operador Operaciones de copia]	<p>En este manual se describen las operaciones en modo de copia y la configuración de esta máquina.</p> <ul style="list-style-type: none"> • Especificaciones de originales y del papel • Función Copiar • Mantenimiento de la máquina • Solución de problemas
[Manual del operador Operaciones en pantalla ampliada]	<p>En este manual se describe el funcionamiento de la máquina en el modo de pantalla ampliada.</p> <ul style="list-style-type: none"> • Función Copiar • Función de escaneado • Función de fax G3 • Función de fax de red
[Manual del operador Operaciones de impresión]	<p>En este manual se describen las funciones de impresión.</p> <ul style="list-style-type: none"> • Función de impresora • Configuración del controlador de impresora
[Manual del operador Operaciones con carpetas]	<p>En este manual se describen las funciones con carpetas utilizando el disco duro.</p> <ul style="list-style-type: none"> • Guardar datos en carpetas de usuario • Recuperar datos de carpetas de usuario • Cómo transferir e imprimir datos desde carpetas de usuario
[Manual del operador Operaciones de escáner de red/fax/fax de red]	<p>En este manual se describe la transmisión de documentos escaneados.</p> <ul style="list-style-type: none"> • Transmisión de e-mail, Transmisión FTP, Transmisión SMB, Guardar en carpeta de usuario, Transmisión WebDAV, Servicio Web • Fax G3 • Fax por dirección IP, fax por Internet

Manuales del operador en DVD	Descripción general
[Manual del operador Operaciones de controlador de fax]	En este manual se describe la función del controlador de fax que permite transmitir faxes directamente desde un ordenador. <ul style="list-style-type: none"> • PC-FAX
[Manual del operador Administrador de red]	En este manual se describen los métodos de configuración para cada función utilizando la conexión de red. <ul style="list-style-type: none"> • Ajustes de red • Configuración mediante Web Connection
[Manual del operador Operaciones de funciones avanzadas]	Este manual describe detalles sobre funciones que quedan disponibles tras haber registrado el kit de licencia opcional y conectándose a una aplicación. <ul style="list-style-type: none"> • Función Explorador web • Image Panel • Función de procesamiento de PDF • PDF en el que se puede buscar • Funciones Mi panel y Mi dirección

1.1.2 Manual del operador

Este Manual del operador va dirigido a todo tipo de usuarios, desde los que utilizan esta máquina por primera vez hasta los administradores.

En él se describen operaciones básicas, funciones que facilitan la utilización de la máquina, procedimientos de mantenimiento, operaciones sencillas de resolución de problemas y varios métodos de configuración de esta máquina.

Tenga en cuenta que para efectuar trabajos de mantenimiento o de resolución de problemas se requieren conocimientos técnicos básicos sobre el producto. No lleve a cabo tareas de mantenimiento u operaciones de resolución de averías que no se describan en este manual.

En caso de encontrar algún problema, póngase en contacto con nuestro servicio de asistencia técnica.

1.2 Convenciones utilizadas en este manual

1.2.1 Símbolos utilizados en este manual

En este manual se utilizan símbolos para representar diferentes tipos de información.

A continuación se describen todos los símbolos relacionados con el uso correcto y seguro de la máquina.

Para utilizar esta máquina de modo seguro

⚠ ATENCIÓN

- Este símbolo indica que si no se siguen las instrucciones pueden producirse lesiones graves o mortales.

⚠ PRECAUCIÓN

- Este símbolo indica que si no se siguen las instrucciones puede producirse una mala manipulación de la máquina que cause lesiones o daños materiales.

NOTA

Este símbolo indica un riesgo que podría provocar daños a esta máquina o a los documentos originales. Siga las instrucciones para evitar daños materiales.

Instrucciones para completar un procedimiento

- ✓ Esta marca de verificación indica una opción necesaria para usar condiciones o funciones previas para la ejecución de un procedimiento.

1 Este número de formato "1" representa el primer paso.

2 Este número de formato representa el orden dentro de una serie de pasos.

- Este símbolo proporciona una explicación complementaria a unas instrucciones de funcionamiento.

Los procedimientos de las operaciones se describen mediante ilustraciones.

- Este símbolo indica el cambio al panel de control para acceder al elemento del menú deseado.



Este símbolo indicada la página deseada.



Referencia

Este símbolo indicada una referencia.

Vea la referencia en cuestión.

Símbolos de teclas

[]

Los nombres de teclas del panel táctil y de la pantalla del ordenador, así como los nombres de manuales, aparecen entre corchetes.

Texto en negrita

Los nombres de teclas, los nombres de piezas, los nombres de productos y los nombres de opciones del panel de control aparecen en negrita.

1.2.2 Indicaciones sobre papel y documentos originales

Tamaño del papel

A continuación se explica la indicación de los documentos y el papel descritos en este manual.

Cuando se hace referencia al tamaño del documento o del papel, el lado Y representa el ancho y el lado X representa el largo.

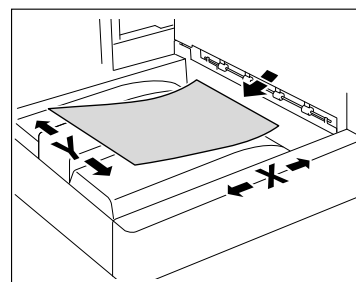

Indicación para el papel

☐ indica el tamaño de papel en caso de que el largo (X) sea superior al ancho (Y).

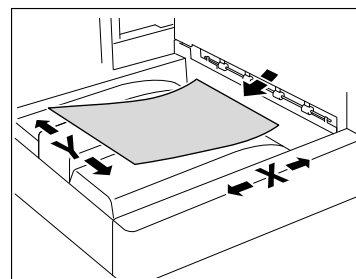

☐ indica el tamaño de papel en caso de que el largo (X) sea inferior al ancho (Y).

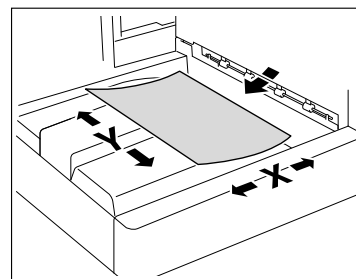

2 Descripción general

2 Descripción general

En este capítulo se proporciona una presentación general y el entorno de conexión del controlador de la impresora que permite la función de impresora.

2.1 Controlador de impresora

El controlador de impresora es un dispositivo que permite funciones de impresión y de impresión en red en esta máquina.

2.1.1 Funciones del controlador de impresora

La incorporación del controlador de impresora permite que la máquina funcione como un sistema de impresión, permitiendo la impresión usando las aplicaciones del ordenador conectado a esta máquina. Cuando la máquina se utiliza como impresora de red, puede imprimir utilizando las aplicaciones instaladas en el ordenador.

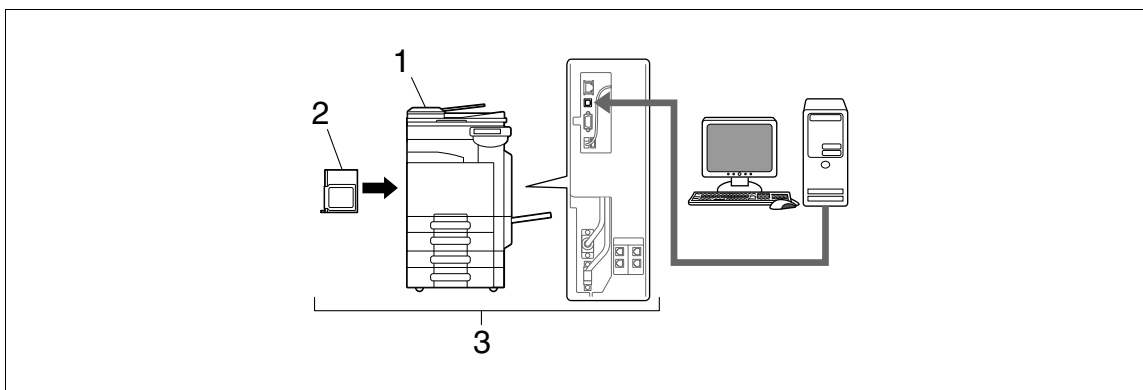

1. Esta máquina
2. Controlador de impresora
3. Sistema de impresión

El controlador de impresora permite realizar las siguientes funciones:

- Impresión de datos enviados desde un controlador de impresora a un ordenador
- Compatibilidad con protocolos de red, incluidos TCP/IP (IPv4/IPv6), IPX/SPX y AppleTalk
- Impresión a través de una red con servicio Web (Windows Vista/Server 2008), SMB (Windows), LPR o impresión IPP
- Configuración de la máquina y del controlador de impresora desde un equipo cliente en red (utilizando un explorador Web)
- Control del número de páginas que se deben imprimir (funciones Autenticación de usuario y Seguimiento de cuenta)
- Operaciones de fax utilizando un ordenador (transmisión PC-fax)



Referencia

Para utilizar la función de fax, se requiere el **kit de fax** opcional. Si desea más información sobre la transmisión PC-fax, consulte el [Manual del operador Operaciones de controlador de fax].

2.1.2 Flujo de impresión

A continuación, se describe el flujo de operaciones para usar este sistema de impresión como impresora.

El controlador de impresora recibe los datos de impresión enviados desde una aplicación.

Los datos se envían a la máquina a través de la interfaz USB de conexión USB o a través de Ethernet (TCP/IP, IPX/SPX, AppleTalk) para la conexión en red. A continuación, los datos se transfieren desde la máquina hasta el controlador de impresora. El controlador de impresora rasteriza las imágenes (amplía los caracteres y las imágenes de objetivo de impresión a datos de mapas de bits). Los datos se imprimen desde esta máquina.

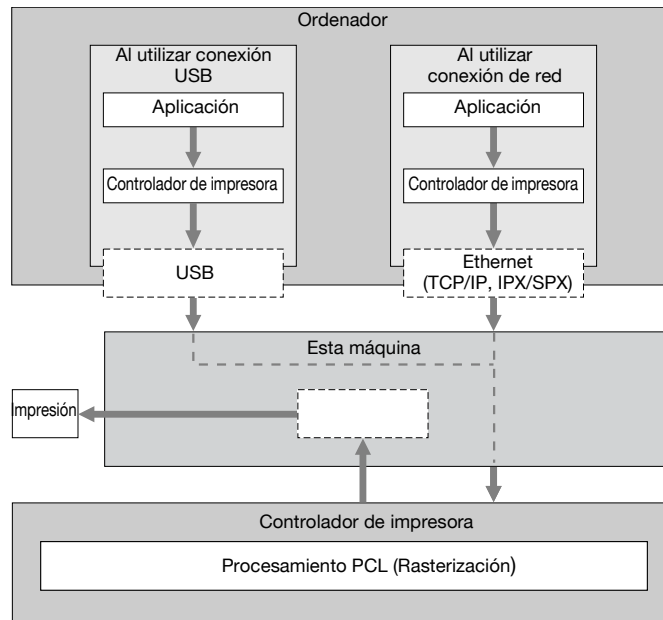

Mientras esta máquina funciona como impresora, los originales pueden escanearse con la función de copia o la función de escaneo en red. Para usar la función de copia de esta máquina, pulse la tecla **Copia** en el panel de control.

Cuando se recibe un trabajo de impresión durante el proceso de copia, los datos se almacenan en la memoria de la máquina. Una vez finalizada la copia, el trabajo de impresión se imprime automáticamente.

2.1.3 Panel de control

Los ajustes del controlador de impresora se configuran principalmente en el ordenador. Sin embargo, los ajustes de impresión de lista de fuentes, la configuración del controlador de impresora y los ajustes de impresión predeterminados están disponibles usando el panel de control de esta máquina.

A continuación, se describen las principales teclas usadas en la función de impresión.

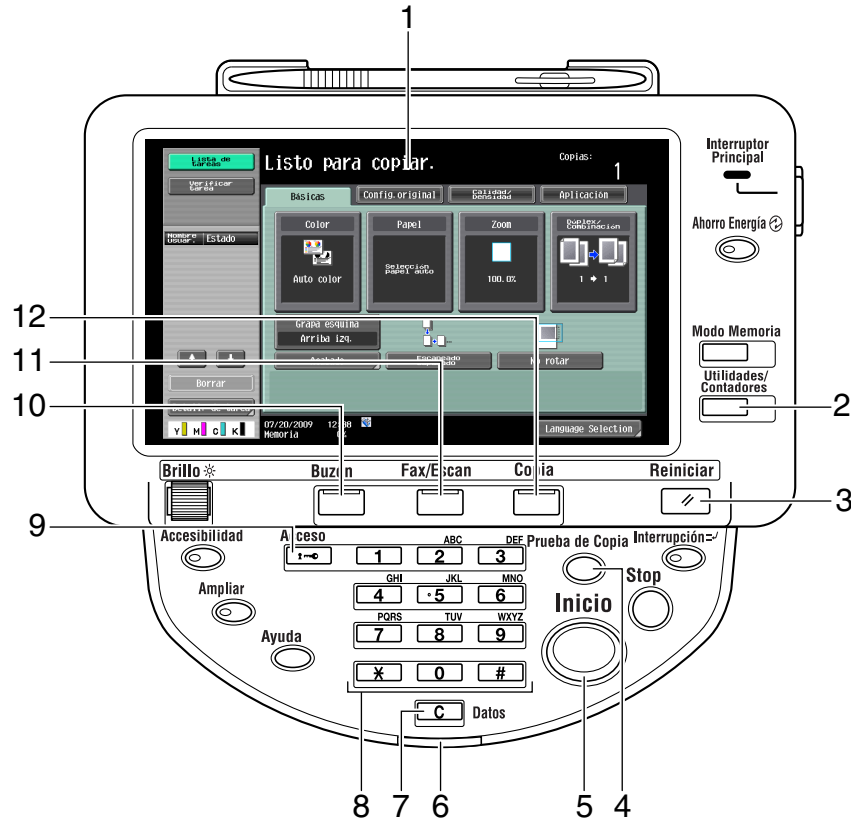

Nr.	Nombre	Descripción
1	Panel táctil	Se muestran varias pantallas y mensajes. Configure los distintos parámetros pulsando directamente en el panel táctil.
2	Utilidades/Contadores	Pulse esta tecla para visualizar la pantalla [Utilidad y la pantalla Contador].
3	Reiniciar	Pulse esta tecla para restablecer todos los ajustes (excepto los que están programados) que se han introducido a través del panel de control o el panel táctil.
4	Prueba de copia	Pulse esta tecla para realizar una impresión de prueba cuando se almacena un trabajo de impresión de prueba.
5	Inicio	Pulse esta tecla para iniciar la operación de la función seleccionada. Cuando la máquina está lista para empezar a funcionar, el indicador de la tecla Inicio se ilumina en color azul. Si el indicador de la tecla Inicio se ilumina de color naranja, la operación no puede empezar.
6	Indicador de datos	Parpadea con una luz en color azul cuando se está recibiendo un trabajo de impresión o fax. Se ilumina en azul cuando un trabajo de impresión o fax permanece en la cola o mientras se está imprimiendo.
7	C (borrar)	Pulse esta tecla para borrar un valor introducido mediante el teclado o caracteres introducidos con el teclado de la pantalla.

Nr.	Nombre	Descripción
8	Teclado	Púselo para introducir números. Use el teclado para introducir la contraseña de administrador u otros valores de configuración.
9	Acceso	Si se ha activado la autenticación de usuario o el seguimiento de cuenta, pulse esta tecla después de introducir el nombre de usuario y la contraseña (para la autenticación de usuario) o el nombre de cuenta y la contraseña (para el seguimiento de cuenta) con el fin de usar esta máquina.
10	Carpeta usuario	Pulse esta tecla para acceder al modo Carpeta de usuario. Mientras la máquina está en el modo Carpeta de usuario, el indicador de la tecla Buzón se ilumina en color verde. Si desea más información, consulte el [Manual del operador Operaciones con carpetas].
11	Fax/Scan	Pulse esta tecla para acceder al modo Fax/Escáner. Mientras la máquina está en modo Fax/Escáner, el indicador de la tecla Fax/Scan está iluminado en color verde. Si desea más información, consulte el [Manual del operador Operaciones de escáner de red/fax/fax de red].
12	Copia	Pulse esta tecla para acceder al modo de copia (el modo predeterminado de esta máquina es el modo de copia). Mientras la máquina está en modo Copia, el indicador de la tecla Copia está iluminado en color verde. Si desea más información, consulte el [Manual del operador Operaciones de copia].

Referencia

- La configuración de impresión predeterminada se puede cambiar en el modo [Utilidad].
- Puede usar esta máquina como impresora en cualquiera de los modos Carpeta de usuario, Fax/Escáner y Copia.



Referencia

Si desea más información sobre la impresión de prueba, consulte página 11-3.

2.2 Entorno de funcionamiento

En esta sección se describen los requisitos del sistema para poder utilizar este sistema de impresión y las interfaces necesarias para la conexión.

2.2.1 Ordenadores compatibles y sistema operativo

Asegúrese de que el ordenador que se va a conectar cumple las siguientes condiciones.

Windows

Windows

Sistema operativo	Los sistemas operativos compatibles varían en función del tipo de controlador de impresora. Para más detalles, consulte página 3-4.
CPU	Cualquier procesador con las mismas especificaciones o superiores a las recomendadas para el sistema operativo
Memoria	La capacidad recomendada para su sistema operativo Debe haber suficiente capacidad para el sistema operativo y las aplicaciones que se van a utilizar.
Unidad	Unidad de DVD-ROM

Macintosh

Macintosh

Sistema operativo	Mac OS 9.2/OS X (10.2.8, 10.3, 10.4, 10.5)
CPU	Procesador PowerPC, Intel (El procesador Intel sólo puede ser Mac OS X 10.4/10.5)
Memoria	La capacidad recomendada para su sistema operativo
Unidad	Unidad de DVD-ROM

2.2.2 Interfaces utilizadas para la conexión

Para conectar este sistema de impresión a un ordenador, pueden usarse las siguientes interfaces.

Ethernet

Use esta interfaz para utilizar este sistema de impresión a través de una conexión de red.

Compatible con los estándares 1000Base-T, 100Base-TX y 10Base-T. Asimismo, se admiten los protocolos TCP/IP (LPD/LPR, IPP, SMB), servicios Web, IPX/SPX (NetWare), AppleTalk (EtherTalk).

Interfaz USB

Use esta interfaz para utilizar este sistema de impresión a través de una conexión USB. La interfaz USB puede conectarse a un ordenador que ejecute Windows. Se requiere un cable USB para la conexión. Utilice un cable USB de tipo A (4 patillas, macho) o de tipo B (4 patillas, macho). Se recomienda un cable USB que mida tres metros o menos.

Diagrama de conexiones

Los cables de impresora están conectados en cada puerto de esta máquina.

Lado posterior de la máquina

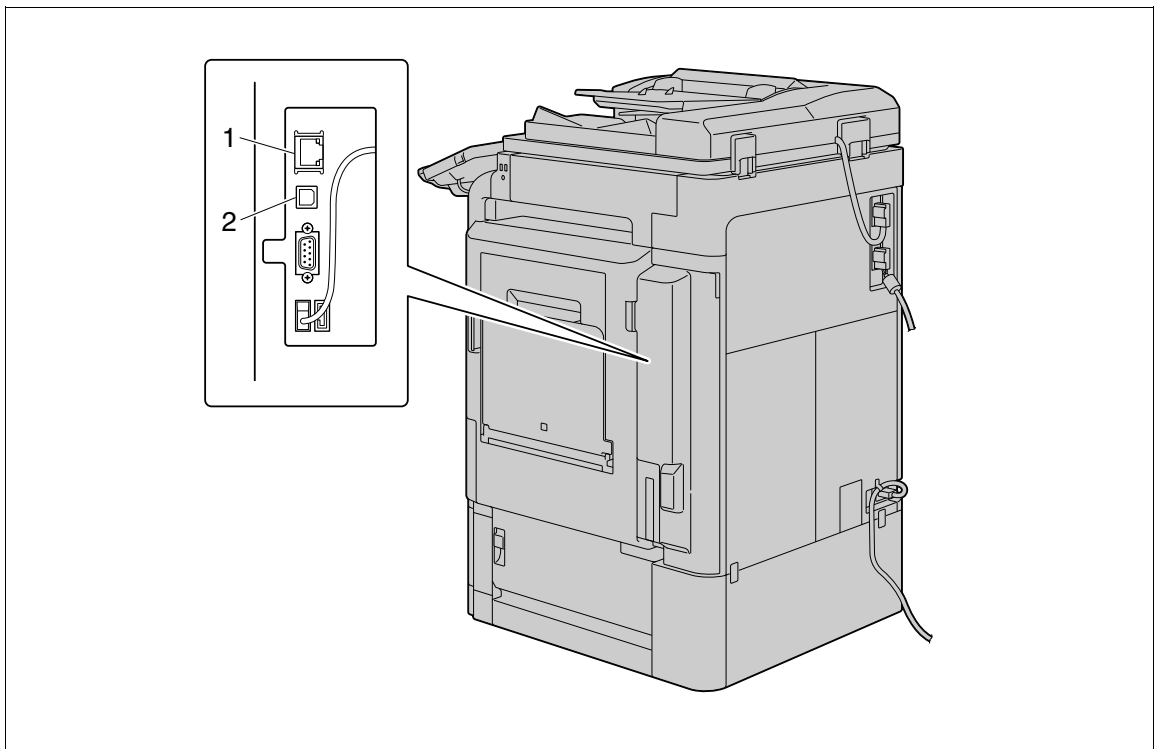

1. Puerto Ethernet (1000Base-T/100Base-TX/10Base-T)
2. Puerto USB

2.3 Procedimiento de instalación

Para utilizar este sistema de impresión, es necesario realizar la instalación con antelación.

El procedimiento de instalación incluye una serie de procedimientos para conectar esta máquina a un ordenador e instalar el controlador de impresora en el ordenador.

Realice la instalación siguiendo este procedimiento.

2.3.1 Para conexión en red

- 1 Conecte la máquina al ordenador.
- 2 Compruebe que el ordenador que va a usar esté conectado a la red.
- 3 Especifique la dirección IP de esta máquina y después conéctela a la red.
- 4 Cambie la configuración de red correspondiente a esta máquina de acuerdo con el método o protocolo de conexión.
 - LPR: En [Config LPD], active la impresión LPD.
 - Port9100: En [Config de TCP/IP], active el número de puerto RAW (el ajuste predeterminado es [9100]).
 - SMB: Realice los ajustes de la [Configuración de impresión] en [Config SMB].
 - IPP/IPPS: En [Configuración IPP], active la impresión IPP. Para utilizar la impresión IPPS, instale el certificado con antelación.
 - Impresión por Servicio Web: En [Configuración servicio web], active la función de impresión.
 - Bonjour: En [Configuración de Bonjour], active Bonjour.
 - AppleTalk: En [Config. AppleTalk], active AppleTalk.
- 5 Instale el controlador de impresora.
 - Especifique el puerto de red del controlador de impresora según el método de conexión o el protocolo.
- 6 Instale las fuentes de pantalla.
 - El DVD-ROM contiene las fuentes TrueType europeas como "fuentes de pantalla". La carpeta "Screen Font" o "Screen Fonts" incluida en el DVD-ROM contiene las fuentes de pantalla.
 - Instale las fuentes de pantalla usando la función estándar para el sistema operativo de adición de fuentes. Para obtener más detalles, consulte la ayuda del sistema operativo.
 - Las fuentes de Macintosh están comprimidas. Descomprímalas antes de instalarlas.

Referencia

- Después de instalar el controlador de impresora, realice una impresión de prueba para asegurarse de que las conexiones se han realizado correctamente.



Referencia

Si desea más información sobre las interfaces compatibles, consulte página 2-8.

Si desea más información sobre la configuración de red, consulte el [Manual del operador Administrador de red].

El procedimiento para instalar el controlador de red varía según el método de conexión, el sistema operativo del ordenador y el controlador de impresora. Para más detalles, consulte página 3-3.

Para actualizar un controlador de impresora existente, primero desinstálelo. Para más detalles, consulte página 7-3.

Configure las opciones de tiempo de espera de interfaz en el modo Utilidad del panel de control. Para más detalles, consulte página 12-54.

2.3.2 Para conexión local

- 1 Conecte la máquina al ordenador.
- 2 Instale el controlador de impresora.
- 3 Instale las fuentes de pantalla.
 - El DVD-ROM contiene las fuentes TrueType europeas como "fuentes de pantalla". La carpeta "ScreenFont" o "Screen Fonts" incluida en el DVD-ROM contiene las fuentes de pantalla.
 - Instale las fuentes de pantalla usando la función estándar para el sistema operativo de adición de fuentes. Para obtener más detalles, consulte la ayuda del sistema operativo.



Precauciones para la instalación

3 Precauciones para la instalación

A continuación, se proporciona la información necesaria para seleccionar un controlador de impresora.

3.1 Introducción

En este capítulo se proporciona la información que debe tener en cuenta antes de instalar el controlador de impresora.

El procedimiento para instalar el controlador de impresora varía según el modo en que la máquina está conectada al ordenador, el sistema operativo instalado en el ordenador y el tipo de controlador de impresora que se va a instalar.

Para determinar el controlador de impresora que se debe instalar y el método de conexión, compruebe el sistema operativo del ordenador y el entorno de conexión.

Seleccione el método de instalación según el controlador de impresora y el método de conexión.

3.2 Controladores de impresora compatibles con los sistemas operativos correspondientes

Antes de usar este sistema de impresión, es necesario instalar el controlador de impresora.

En la tabla siguiente se proporciona una lista de los controladores de impresora incluidos en el DVD y los sistemas operativos compatibles. Seleccione el controlador de impresora apropiado.

Controlador de impresora	Lenguaje de descripción de página	Sistemas operativos compatibles
Controlador PCL de (controlador PCL)	PCL6	Windows NT Workstation Versión 4.0 (Service Pack 6 o posterior) Windows NT Server Versión 4.0 (Service Pack 6 o posterior) Windows 2000 Professional (Service Pack 4 o posterior) Windows 2000 Server (Service Pack 3 o posterior) Windows XP Home Edition (Service Pack 1 o posterior) Windows XP Professional (Service Pack 1 o posterior) Windows Server 2003, Standard Edition (Service Pack 1 o posterior) Windows Server 2003, Enterprise Edition (Service Pack 1 o posterior) Windows Server 2003 R2, Standard Edition Windows Server 2003 R2, Enterprise Edition Windows XP Professional x64 Edition Windows Server 2003, Standard x64 Edition Windows Server 2003, Enterprise x64 Edition Windows Server 2003 R2, Standard x64 Edition Windows Server 2003 R2, Enterprise x64 Edition Windows Vista Business * Windows Vista Enterprise * Windows Vista Home Basic * Windows Vista Home Premium * Windows Vista Ultimate * Windows Server 2008 Standard * Windows Server 2008 Enterprise * * Compatible con entornos de 32 bits (x86)/64 bits (x64).
Controlador PostScript (controlador PS)	Emulación PostScript 3	Windows 2000 Professional (Service Pack 4 o posterior) Windows 2000 Server (Service Pack 3 o posterior) Windows XP Home Edition (Service Pack 1 o posterior) Windows XP Professional (Service Pack 1 o posterior) Windows Server 2003, Standard Edition (Service Pack 1 o posterior) Windows Server 2003, Enterprise Edition (Service Pack 1 o posterior) Windows Server 2003 R2, Standard Edition Windows Server 2003 R2, Enterprise Edition Windows XP Professional x64 Edition Windows Server 2003, Standard x64 Edition Windows Server 2003, Enterprise x64 Edition Windows Server 2003 R2, Standard x64 Edition Windows Server 2003 R2, Enterprise x64 Edition Windows Vista Business * Windows Vista Enterprise * Windows Vista Home Basic * Windows Vista Home Premium * Windows Vista Ultimate * Windows Server 2008 Standard * Windows Server 2008 Enterprise * * Compatible con entornos de 32 bits (x86)/64 bits (x64).
Controlador PostScript PPD (PS-PPD)		Mac OS 9.2 o posterior, Mac OS X 10.2.8/10.3/10.4/10.5

Controlador de impresora	Lenguaje de descripción de página	Sistemas operativos compatibles
Controlador XPS (controlador XPS)	XPS	Windows Vista Business * Windows Vista Enterprise * Windows Vista Home Basic * Windows Vista Home Premium * Windows Vista Ultimate * Windows Server 2008 Standard * Windows Server 2008 Enterprise * * Compatible con entornos de 32 bits (x86)/64 bits (x64).
Controlador de fax		Windows NT Workstation Version 4.0 (Service Pack 6 o posterior) Windows NT Server Version 4.0 (Service Pack 6 o posterior) Windows 2000 Professional (Service Pack 4 o posterior) Windows 2000 Server (Service Pack 3 o posterior) Windows XP Home Edition (Service Pack 1 o posterior) Windows XP Professional (Service Pack 1 o posterior) Windows Server 2003, Standard Edition (Service Pack 1 o posterior) Windows Server 2003, Enterprise Edition (Service Pack 1 o posterior) Windows Server 2003 R2, Standard Edition Windows Server 2003 R2, Enterprise Edition Windows XP Professional x64 Edition Windows Server 2003, Standard x64 Edition Windows Server 2003, Enterprise x64 Edition Windows Server 2003 R2, Standard x64 Edition Windows Server 2003 R2, Enterprise x64 Edition Windows Vista Business * Windows Vista Enterprise * Windows Vista Home Basic * Windows Vista Home Premium * Windows Vista Ultimate * Windows Server 2008 Standard * Windows Server 2008 Enterprise * * Compatible con entornos de 32 bits (x86)/64 bits (x64).

Referencia

- Seleccione el idioma de descripción de la página según la aplicación utilizada para la impresión.
- Es posible utilizar el instalador o el asistente para agregar impresora a fin de realizar la instalación del controlador PCL, el controlador PS y el controlador XPS para Windows.



Referencia

Si desea más información sobre los controladores de fax, consulte el [Manual del operador Operaciones de controlador de fax].

3.3 Métodos de conexión para cada sistema operativo

El método de conexión de esta máquina varía según el sistema operativo del ordenador. El método de instalación del controlador de impresora también varía según el método de conexión. Esta máquina puede conectarse a través de una red o una interfaz USB. En la conexión de red, el método de instalación del controlador de impresora varía según el protocolo que se utilice.

Conexión de red (Ethernet):

Esta máquina se conecta como una impresora de red.

Este sistema de impresión es compatible con los estándares 1000Base-T, 100Base-TX y 10Base-T.

Asimismo, se admiten los protocolos TCP/IP (LPD/LPR, IPP, SMB), IPX/SPX (NetWare), AppleTalk (EtherTalk).

Los protocolos compatibles varían según el sistema operativo del ordenador.

Interfaz USB:

Esta máquina se conecta como una impresora local. La interfaz USB puede conectarse a un ordenador que ejecute Windows.

Para la conexión USB, en este manual sólo se describen los procedimientos de instalación basados en Plug and Play.

3.3.1 Windows Vista/Server 2008

Procedimientos de instalación	Método de conexión	Página de referencia
Método de conexión con posibilidad de instalación basada en el instalador	Puerto 9100	Conexión de red que usa el servicio de impresión PORT9100. Usa un protocolo TCP/IP y el puerto de impresión RAW.
	IPP	Conexión de red que usa el servicio de impresión IPP (Protocolo de impresión por Internet). La impresión a través de Internet es posible con el HTTP (Protocolo de transferencia de hipertexto) del protocolo TCP/IP.
	USB	Conexión que usa un puerto USB.
Método de conexión que permite la instalación usando el asistente para agregar impresora	LPR	Conexión de red que usa el servicio de impresión LPR (Line Printer Remote). Usa un protocolo TCP/IP y el puerto de impresión LPR.
	Port9100	Conexión de red que usa el servicio de impresión PORT9100. Usa un protocolo TCP/IP y el puerto de impresión RAW.
	SMB	Conexión de red que usa SMB (Bloque de mensajes del servidor) para compartir archivos o impresoras en Windows. Es compatible con el protocolo TCP/IP.
	IPP/IPPS	Conexión de red que usa el servicio de impresión IPP (Protocolo de impresión por Internet). La impresión a través de Internet es posible con el HTTP (Protocolo de transferencia de hipertexto) del protocolo TCP/IP. IPPS es un IPP para la comunicación cifrada SSL.
	Impresión por servicio web	Es una conexión que corresponde a la función Web Service de Vista/Server 2008 y es capaz de detectar de forma automática la impresora en la red.
	USB	Conexión que usa un puerto USB.

- Seleccione un método de conexión durante los procedimientos de instalación. Seleccione [Impresión normal] para el Puerto 9100 o conexión USB, o bien seleccione [Impresión por internet] para el método de conexión IPP.

p. 4-3

Procedimientos de instalación	Método de conexión		Página de referencia
Método de conexión en el que es posible una instalación con Plug and Play	USB	Conexión que usa un puerto USB.	p. 4-10

Referencia

- Para utilizar Windows Vista/Server 2008, regístrese en el ordenador usando un nombre de usuario con privilegios de Administrador y, a continuación, instale el controlador de impresora.



Referencia

Para poder utilizar esta máquina en el entorno de red, debe configurar los ajustes de red correspondientes a esta máquina. Para obtener más información, consulte el [Manual del operador Administrador de red].

En Windows Vista/Server 2008, no es posible configurar la conexión IPPS (Impresión segura) utilizando el instalador. Para utilizar la impresión IPPS, utilice el asistente para agregar impresora. Para más detalles, consulte página 4-6.

3.3.2 Windows 2000/XP/Server 2003

Procedimientos de instalación	Método de conexión		Página de referencia
Método de conexión con posibilidad de instalación basada en el instalador	Port9100	Conexión de red que usa el servicio de impresión PORT9100. Usa un protocolo TCP/IP y el puerto de impresión RAW.	<ul style="list-style-type: none"> • Seleccione un método de conexión durante los procedimientos de instalación. Seleccione [Impresión normal] para el Puerto9100 o el método de conexión USB, [Impresión por internet] para el método de conexión IPP, o bien [Impresión segura] para el método de conexión IPPS.
	IPP/IPPS	Conexión de red que usa el servicio de impresión IPP (Protocolo de impresión por Internet). La impresión a través de Internet es posible con el HTTP (Protocolo de transferencia de hipertexto) del protocolo TCP/IP. IPPS es un IPP para la comunicación cifrada SSL.	
	USB	Conexión que usa un puerto USB.	
Método de conexión que permite la instalación usando el asistente para agregar impresora	LPR	Conexión de red que usa el servicio de impresión LPR (Line Printer Remote). Usa un protocolo TCP/IP y el puerto de impresión LPR.	Windows XP/ Server 2003: p. 4-11 Windows 2000: p. 4-17
	Port9100	Conexión de red que usa el servicio de impresión PORT9100. Usa un protocolo TCP/IP y el puerto de impresión RAW.	
	SMB	Conexión de red que usa SMB (Bloque de mensajes del servidor) para compartir archivos o impresoras en Windows. Es compatible con el protocolo TCP/IP.	
	IPP/IPPS	Conexión de red que usa el servicio de impresión IPP (Protocolo de impresión por Internet). La impresión a través de Internet es posible con el HTTP (Protocolo de transferencia de hipertexto) del protocolo TCP/IP. IPPS es un IPP para la comunicación cifrada SSL.	
	USB	Conexión que usa un puerto USB.	
Método de conexión en el que es posible una instalación con Plug and Play	USB	Conexión que usa un puerto USB.	Windows XP/ Server 2003: p. 4-16 Windows 2000: p. 4-22

Referencia

- Para utilizar Windows 2000/XP/Server 2003, regístrese en el ordenador usando un nombre de usuario con privilegios de Administrador, y a continuación instale el controlador de impresora.
- El instalador no admite la instalación en el entorno IPv6 de Windows XP/Server 2003.



Referencia

Para poder utilizar esta máquina en el entorno de red, debe configurar los ajustes de red correspondientes a esta máquina. Para obtener más información, consulte el [Manual del operador Administrador de red].

3.3.3 Windows NT 4.0

Procedimientos de instalación	Método de conexión		Página de referencia
Método de conexión con posibilidad de instalación basada en el instalador	Conexión de red	LPR	*Seleccione un método de conexión durante los procedimientos de instalación. Seleccione [Impresión normal] para el método de conexión LPR.
Método de conexión que permite la instalación usando el asistente para agregar impresora	LPR	Conexión de red que usa el servicio de impresión LPR.	p. 4-23

Referencia

- Si utiliza Windows NT4.0, inicie sesión en el ordenador con un nombre de usuario que tenga privilegios de administrador y después instale el controlador de impresora.
- En Windows NT4.0, para instalar el controlador de impresora cuando esta máquina está conectada directamente a la red utilizando el protocolo TCP/IP, hay que tener instalado el servicio de impresión [TCP/IP de Microsoft] en el ordenador.
- Para utilizar el instalador en Windows NT4.0, es necesario tener instalado Internet Explorer 5.0 o posterior en el ordenador.

**Referencia**

Para poder utilizar esta máquina en el entorno de red, debe configurar los ajustes de red correspondientes a esta máquina. Para obtener más información, consulte el [Manual del operador Administrador de red].

3.3.4 Mac OS X 10.2/10.3/10.4/10.5

Procedimientos de instalación	Método de conexión		Página de referencia
Método de conexión que permite la instalación	Bonjour	Conexión de red que usa Bonjour y Rendezvous.	p. 5-3 <ul style="list-style-type: none"> • Instale el controlador deseado utilizando el instalador y especifique el método de conexión al seleccionar la impresora.
	AppleTalk	Conexión de red que usa AppleTalk.	
	LPR	Conexión de red que usa el servicio de impresión LPR.	
	IPP	Conexión de red que usa el servicio de impresión IPP.	



Referencia

Para poder utilizar esta máquina en el entorno de red, debe configurar los ajustes de red correspondientes a esta máquina. Para obtener más información, consulte el [Manual del operador Administrador de red].

3.3.5 Mac OS 9.2

Procedimientos de instalación	Método de conexión		Página de referencia
Método de conexión que permite la instalación	AppleTalk	Conexión de red que usa AppleTalk.	p. 5-13 <ul style="list-style-type: none"> • Especifique el método de conexión al seleccionar una impresora.
	LPR	Conexión de red que usa el servicio de impresión LPR.	



Referencia

Para poder utilizar esta máquina en el entorno de red, debe configurar los ajustes de red correspondientes a esta máquina. Para obtener más información, consulte el [Manual del operador Administrador de red].

3.3.6 NetWare

Versión de NetWare	Protocolo utilizado	Método de conexión
NetWare 4.x	IPX	PServidor NImpresora/ RImpresora de enlace
NetWare 5.x	IPX	PServidor NImpresora/ RImpresora NDS
	TCP/IP	NDPS
NetWare 6.x	IPX	NDS Pserver
	TCP/IP	NDPS



Referencia

Para obtener más detalles sobre las funciones de NetWare, consulte el manual de funcionamiento de NetWare.

Para utilizar la máquina en el entorno de NetWare, debe configurar los ajustes de red de la máquina con antelación. Para obtener más información, consulte el [Manual del operador Administrador de red].

4

**Instalación manual utilizando
el Asistente para agregar
impresora**

4 Instalación manual utilizando el Asistente para agregar impresora

Este capítulo describe el procedimiento para instalar el controlador de impresora para Windows utilizando la función estándar Agregar impresora de Windows, sin utilizar el instalador.

4.1 Windows Vista/Server 2008

4.1.1 Para conexión de red (LPR/Puerto 9100/SMB)

En Windows Vista/Server 2008, el controlador de impresora puede instalarse buscando la impresora en la red, o bien creando un nuevo puerto de impresora.

Configuración de la máquina

Antes de utilizar la impresión Port9100, LPR o SMB, se debe ajustar la configuración de red de la máquina.

Elementos que se deben configurar	Descripción
Dirección IP	En [Config de TCP/IP] de la máquina, especifique la dirección IP.
Número de puerto RAW	Para usar la impresión Port9100: En [Config de TCP/IP] de la máquina, active el número de puerto RAW (la configuración inicial es [9100]).
Config LPD	Para usar la impresión LPR: En [Config LPD] de la máquina, active la impresión LPD.
Config SMB	Para usar la impresión SMB: En [Configuración de impresión] de [Config SMB] de la máquina, especifique el Nombre de NetBIOS, el Nombre del servicio de impresión y el Grupo de trabajo.



Referencia

Si desea más información sobre la configuración de red de la máquina, consulte el [Manual del operador Administrador de red].

Para usar la impresión SMB en el entorno IPv6, [Configuración alojamiento directo] de la máquina debe estar activada. Para obtener más información, consulte el [Manual del operador Administrador de red].

Instalación del controlador de impresora buscando la impresora a través del Asistente para agregar impresora

- ✓ Para instalar el controlador en ordenadores basados en Windows Vista/Server 2008, se requiere la autoridad de administrador.
 - ✓ Puesto que durante la instalación se busca la impresora, asegúrese de conectar esta máquina a la red antes de encenderla.
- 1 Introduzca el DVD-ROM del controlador de impresora para Windows en la unidad de DVD-ROM del ordenador.
 - 2 Haga clic en [Inicio] y seleccione [Panel de control].
 - 3 Haga clic en [Impresoras] debajo de [Hardware y sonido].
Aparece la ventana [Impresoras].
→ Cuando [Panel de control] se muestre en Vista clásica, haga doble clic en [Impresoras].
 - 4 Haga clic en [Agregar una impresora] en la barra de herramientas.
Aparece la ventana [Agregar impresora].
 - 5 Haga clic en [Agregar una impresora de red, inalámbrica o Bluetooth].
Se detectan las impresoras conectadas.
→ Si no se detectan impresoras, apague la máquina y vuelva a encenderla.
En este caso, apague la impresora y, a continuación, espere unos 10 segundos antes de volverla a encender. Si enciende esta máquina inmediatamente después de apagarla, es posible que no funcione correctamente.
 - 6 Seleccione la máquina de la lista y haga clic en [Siguiente].
→ Para usar el protocolo LPR/Port9100, seleccione la impresora que tiene su dirección IP.
→ Para usar la conexión SMB, seleccione la impresora que tiene su "\\Nombre de NetBIOS\Nombre de servicio de impresión".
→ Para la conexión SMB, haga clic en [Siguiente] y, a continuación, haga clic en [Aceptar] en la página [Conectar a impresora] que aparece.
→ Es posible que se tarde un poco en terminar la búsqueda en toda la lista de impresoras.
 - 7 Haga clic en [Utilizar disco...].
 - 8 Haga clic en [Examinar...].
 - 9 Seleccione la carpeta deseada del controlador de impresora en el DVD-ROM y, a continuación, haga clic en [Abrir].
→ Seleccione una carpeta según el controlador de impresora, sistema operativo e idioma que se va a utilizar. Controladores de impresora que se pueden seleccionar:
controlador PCL, controlador PS, controlador XPS y controlador de fax
 - 10 Haga clic en [Aceptar].
Se abrirá una lista de [Impresoras].
 - 11 Haga clic en [Siguiente].
→ Para utilizar la conexión SMB, haga clic en [Aceptar].
 - 12 Siga las instrucciones de las páginas siguientes.
→ Si aparece la ventana [Control de cuentas de usuario], haga clic en [Continuar].
→ Si aparece la ventana [Seguridad de Windows] para la verificación del fabricante, haga clic en [Instalar este software de controlador de todos modos].
 - 13 Haga clic en [Finish].
 - 14 Al finalizar la instalación, asegúrese de que el icono de la impresora que ha instalado aparece en la ventana [Impresoras].

- 15** Extraiga el DVD-ROM de la unidad.
Este es el último paso de la instalación del controlador de impresora.

Instalación del controlador de impresora creando un puerto de impresora

- ✓ Para instalar el controlador en ordenadores basados en Windows Vista/Server 2008, se requiere la autoridad de administrador.
 - ✓ Puesto que durante la instalación se busca la impresora, asegúrese de conectar esta máquina a la red antes de encenderla.
- 1** Introduzca el DVD-ROM del controlador de impresora para Windows en la unidad de DVD-ROM del ordenador.
 - 2** Haga clic en [Inicio] y seleccione [Panel de control].
 - 3** Haga clic en [Impresoras] debajo de [Hardware y sonido].
Aparece la ventana [Impresoras].
→ Cuando [Panel de control] se muestre en Vista clásica, haga doble clic en [Impresoras].
 - 4** Haga clic en [Agregar una impresora] en la barra de herramientas.
Aparece la ventana [Agregar impresora].
 - 5** Haga clic en [Agregar una impresora local].
Aparece la página [Escoger un puerto de impresora].
 - 6** Haga clic en [Crear un puerto nuevo:] y seleccione el tipo de puerto.
→ Para usar el protocolo LPR/Port9100, seleccione [Puerto TCP/IP estándar].
→ Para usar la conexión SMB, seleccione [Puerto local].
 - 7** Haga clic en [Siguiente].
 - 8** Especifique la dirección IP y el puerto.
→ Para usar el protocolo LPR/Port9100, seleccione [Dispositivo TCP/IP] y, a continuación, introduzca la dirección IP.
→ Para usar la conexión SMB, introduzca "\\Nombre de NetBIOS\nombre servicio de impresión" en el cuadro de diálogo [Nombre de puerto].
→ Introduzca el mismo nombre de NetBIOS y del servicio de impresión especificados en [Conf de impresión] en [Config SMB].
 - 9** Haga clic en [Siguiente].
→ Si aparece el cuadro de diálogo [Se requiere información adicional sobre puertos], vaya al Paso 10.
→ Si aparece el cuadro de diálogo [Instalar el controlador de impresora], vaya al paso 13.
 - 10** Seleccione [Personalizado] y haga clic en [Configuración...].
 - 11** Cambie la configuración según el puerto y, a continuación, haga clic en [Aceptar].
→ Para la conexión LPR, seleccione [LPR] e introduzca "Impresión" en la casilla [Nombre cola:].
→ Tenga en cuenta que el sistema distingue entre mayúsculas y minúsculas.
→ Para el Puerto9100, seleccione [Raw] e introduzca un número de puerto RAW (configuración inicial: [9100]) en la casilla [Número de puerto:].
→ Si en esta máquina está activado tanto el método de conexión LPR como el Port9100, el controlador de impresora se conecta a la máquina utilizando LPR.
 - 12** Haga clic en [Siguiente].
Aparece la página [Instalar el controlador de impresora].
 - 13** Haga clic en [Utilizar disco...].
 - 14** Haga clic en [Examinar...].

- 15 Seleccione la carpeta deseada del controlador de impresora en el DVD-ROM y, a continuación, haga clic en [Abrir].
 - Seleccione una carpeta según el controlador de impresora, sistema operativo e idioma que se va a utilizar. Controladores de impresora que se pueden seleccionar: controlador PCL, controlador PS, controlador XPS y controlador de fax
- 16 Haga clic en [Aceptar].
Se abrirá una lista de [Impresoras].
- 17 Haga clic en [Siguiente].
- 18 Siga las instrucciones de las páginas siguientes.
 - Si aparece la ventana [Control de cuentas de usuario], haga clic en [Continuar].
 - Si aparece la ventana [Seguridad de Windows] para la verificación del fabricante, haga clic en [Instalar este software de controlador de todos modos].
- 19 Haga clic en [Finish].
- 20 Al finalizar la instalación, asegúrese de que el icono de la impresora que ha instalado aparece en la ventana [Impresoras].
- 21 Extraiga el DVD-ROM de la unidad.
Este es el último paso de la instalación del controlador de impresora.

4.1.2 Para conexión de red (IPP/IPPS)

Configuración de la máquina

Para usar la impresión IPP, es necesario ajustar previamente la configuración de red de la máquina.

Elementos que se deben configurar	Descripción
Dirección IP	En [Config de TCP/IP] de la máquina, especifique la dirección IP.
Config de IPP	En [Configuración IPP] para la máquina, active la impresión IPP.



Referencia

Si desea más información sobre la configuración de red de la máquina, consulte el [Manual del operador Administrador de red].

Antes de poder utilizar la impresión IPPS, es necesario registrar un certificado con esta máquina. Puede utilizar el certificado con firma automática que está preinstalado en esta máquina. Para obtener más información, consulte el [Manual del operador Administrador de red].

Instalación manual del controlador de impresora utilizando el Asistente para agregar impresora

- ✓ Para instalar el controlador en ordenadores basados en Windows Vista/Server 2008, se requiere la autoridad de administrador.
- 1 Introduzca el DVD-ROM de controlador de impresora para Windows en la unidad de DVD-ROM del ordenador.
 - 2 Haga clic en [Inicio] y seleccione [Panel de control].
 - 3 Haga clic en [Impresoras] debajo de [Hardware y sonido].
Aparece la ventana [Impresoras].
 - Cuando [Panel de control] se muestre en Vista clásica, haga doble clic en [Impresoras].
 - 4 Haga clic en [Agregar una impresora] en la barra de herramientas.
Aparece la ventana [Agregar impresora].

- 5 Haga clic en [Agregar una impresora de red, inalámbrica o Bluetooth].
Se detectan las impresoras conectadas.
- 6 En la ventana donde aparece el resultado de búsqueda, haga clic en [No aparece la impresora que necesito].
- 7 En la casilla [Seleccionar una impresora compartida por nombre], introduzca la URL de esta máquina en el siguiente formato y, a continuación, haga clic en [Siguiente].
 - `http://<dirección IP de la máquina>/ipp`
Ejemplo: Si la dirección IP de la máquina es 192.168.1.20, `http://192.168.1.20/ipp`
 - Cuando especifique el uso de la impresión IPPS, introduzca `"https://<nombre_de_host>.<nombre_de_dominio>/ipp"`. <Nombre de host>. Para <nombre de dominio>, especifique el nombre de host y el nombre de dominio registrados para el servidor DNS que esté utilizando.
 - Si el certificado de la máquina no es el emitido por la autoridad de certificación, deberá registrar el certificado de la máquina en el sistema Windows Vista/Server 2008 como certificado de las "Entidades de certificación raíz de confianza" para la cuenta del ordenador.
 - Cuando registre un certificado en esta máquina, confirme que <nombre de host>.<nombre de dominio> aparece como nombre común del certificado.
- 8 Haga clic en [Utilizar disco...].
- 9 Haga clic en [Examinar...].
- 10 Seleccione la carpeta deseada del controlador de impresora en el DVD-ROM y, a continuación, haga clic en [Abrir].
 - Seleccione una carpeta según el controlador de impresora, sistema operativo e idioma que se va a utilizar. Controladores de impresora que se pueden seleccionar:
controlador PCL, controlador PS, controlador XPS y controlador de fax
- 11 Haga clic en [Aceptar].
Se abrirá una lista de [Impresoras].
- 12 Haga clic en [Aceptar].
- 13 Siga las instrucciones de las páginas siguientes.
 - Si aparece la ventana [Control de cuentas de usuario], haga clic en [Continuar].
 - Si aparece la ventana [Seguridad de Windows] para la verificación del fabricante, haga clic en [Instalar este software de controlador de todos modos].
- 14 Haga clic en [Finish].
- 15 Al finalizar la instalación, asegúrese de que el icono de la impresora que ha instalado aparece en la ventana [Impresoras].
- 16 Extraiga el DVD-ROM de la unidad.
Este es el último paso de la instalación del controlador de impresora.

Una vez ajustada la configuración de la impresora, podrá utilizarla de la misma forma que una impresora local normal.

4.1.3 Para conexión de red (Impresión por servicio web)

En Windows Vista/Server 2008, es posible detectar e instalar en la red las impresoras compatibles con la función de Impresión por servicio web.



Referencia

Para instalar un controlador de impresora en el ordenador cuando ya se ha instalado otro, deberá desinstalar el que ya está instalado junto con su paquete. Para más detalles, consulte página 7-3.

Configuración de la máquina

Para usar la impresión por servicio web, se debe ajustar previamente la configuración de red de la máquina.

Elementos que se deben configurar	Descripción
Dirección IP	En [Config de TCP/IP] de la máquina, especifique la dirección IP.
Configuración servicio web	En [Configuración servicio web] de la máquina, active la función de impresión.



Referencia

Si desea más información sobre la configuración de red de la máquina, consulte el [Manual del operador Administrador de red].

Instalación de la impresora desde la ventana Red

- ✓ Para instalar el controlador en ordenadores basados en Windows Vista/Server 2008, se requiere la autoridad de administrador.
- 1 Conecte la alimentación de la máquina mientras está conectada a la red.
Dado que el controlador se busca durante la instalación, asegúrese de conectar la máquina a la red.
- 2 Para usar la impresión por servicio web, compruebe que la opción [Detección de redes] está activada en [Centro de redes y recursos compartidos] en el ordenador.
- 3 Introduzca el DVD-ROM de controlador de impresora para Windows en la unidad de DVD-ROM del ordenador.
- 4 Pulse la tecla [Inicio] y, a continuación, seleccione [Red].
Aparece la ventana [Red] y comienza la búsqueda de ordenadores y dispositivos en la red.
- 5 Seleccione el nombre del dispositivo de la máquina y, a continuación, haga clic en [Instalar] en la barra de herramientas.
 - Si aparece la ventana [Control de cuentas de usuario], haga clic en [Continuar].
 - Se localiza una impresora compatible con la función de impresión de servicio web seleccionada y, a continuación, aparece el cuadro de diálogo [Hardware nuevo encontrado].
- 6 Siga las instrucciones de las páginas siguientes.
 - Si aparece la ventana [Control de cuentas de usuario], haga clic en [Continuar].
 - Si aparece la ventana [Seguridad de Windows] para la verificación del fabricante, haga clic en [Instalar este software de controlador de todos modos].



Referencia

Los pasos de funcionamiento del cuadro de diálogo [Hardware nuevo encontrado] son iguales a los descritos en "Instalar el controlador de impresora especificando la dirección IP mediante el asistente para agregar impresora". Si desea más información, consulte los Pasos 11 a 20 de la siguiente sección.

Instalación del controlador de impresora especificando la dirección IP mediante el Asistente para agregar impresora

- ✓ Para instalar el controlador en ordenadores basados en Windows Vista/Server 2008, se requiere la autoridad de administrador.
 - ✓ Puesto que durante la instalación se busca la impresora, asegúrese de conectar esta máquina a la red antes de encenderla.
- 1 Conecte la alimentación de la máquina mientras está conectada a la red.
Dado que el controlador se busca durante la instalación, asegúrese de conectar la máquina a la red.
 - 2 Para usar la impresión por servicio web, compruebe que la opción [Detección de redes] está activada en [Centro de redes y recursos compartidos] en el ordenador.
 - 3 Introduzca el DVD-ROM de controlador de impresora para Windows en la unidad de DVD-ROM del ordenador.
 - 4 Haga clic en [Inicio] y seleccione [Panel de control].
 - 5 Haga clic en [Impresoras] debajo de [Hardware y sonido].
Aparece la ventana [Impresoras].
→ Cuando [Panel de control] se muestre en Vista clásica, haga doble clic en [Impresoras].
 - 6 Haga clic en [Agregar una impresora] en la barra de herramientas.
Aparece la ventana [Agregar impresora].
 - 7 Haga clic en [Agregar una impresora local].
Aparece la página para [Escoger un puerto de impresora].
 - 8 Haga clic en [Crear un puerto nuevo:] y, a continuación, seleccione el tipo de puerto.
→ Seleccione [Puerto TCP/IP estándar].
 - 9 Haga clic en [Siguiente].
 - 10 Seleccione [Dispositivo de servicios web], introduzca la dirección IP y, a continuación, haga clic en [Siguiente].
Se localiza una impresora de la dirección IP introducida que sea compatible con la función de impresión de servicio web y, a continuación, aparece el cuadro de diálogo [Hardware nuevo encontrado].
 - 11 Haga clic en [Ubicar e instalar este software de controlador (recomendado)].
 - 12 Aparece un cuadro de diálogo para confirmar si desea buscar en línea; haga clic en [No buscar en línea].
 - 13 Haga clic en [Buscar software de controlador en el equipo (avanzado)].
 - 14 Haga clic en [Examinar...].
 - 15 Seleccione la carpeta deseada del controlador de impresora en el DVD-ROM y, a continuación, haga clic en [Abrir].
→ Seleccione una carpeta según el controlador de impresora, sistema operativo e idioma que se va a utilizar. Controladores de impresora que se pueden seleccionar:
controlador PCL, controlador PS, controlador XPS y controlador de fax
 - 16 Haga clic en [Siguiente].
 - 17 Siga las instrucciones de las páginas siguientes.
→ Si aparece la ventana [Control de cuentas de usuario], haga clic en [Continuar].
→ Si aparece la ventana [Seguridad de Windows] para la verificación del fabricante, haga clic en [Instalar este software de controlador de todos modos].
 - 18 Haga clic en [Cerrar].

- 19 Al finalizar la instalación, asegúrese de que el icono de la impresora que ha instalado aparece en la ventana [Impresoras].
- 20 Extraiga el DVD-ROM de la unidad.
Este es el último paso de la instalación del controlador de impresora.

4.1.4 Para conexión local

Cuando esta máquina se conecta a través de un puerto USB, el controlador de impresora se puede instalar con Plug and Play.

Referencia

- Cuando se usa una conexión USB, el controlador de impresora se instala fácilmente con la función Plug and Play. Sin embargo, también se puede instalar con el Asistente para agregar impresora. Para utilizar el asistente para agregar impresora, seleccione el puerto USB que va a conectar en la página [Escoger un puerto de impresora].

- 1 Conecte esta máquina a un ordenador a través de un cable USB y, a continuación, encienda el ordenador.

NOTA

Al encender el ordenador, no conecte ni desconecte el cable.

- 2 Encienda la máquina.

Aparece el cuadro de diálogo [Nuevo hardware encontrado].

- Si no aparece el cuadro de diálogo [Hardware nuevo encontrado], apague la máquina y vuelva a encenderla. En este caso, apague esta máquina y espere aproximadamente 10 segundos para volver a encenderla. Si enciende esta máquina inmediatamente después de apagarla, es posible que no funcione correctamente.

- 3 Haga clic en [Ubicar e instalar este software de controlador (recomendado)].

Aparece el cuadro de diálogo en el que se solicita el disco (DVD-ROM).

- Si no dispone del disco (DVD-ROM), haga clic en [No dispongo del disco; ver otras opciones]. En la página siguiente, seleccione [Buscar software de controlador en el equipo (avanzado)] y, a continuación, especifique la carpeta del controlador de impresora deseado.
- Seleccione una carpeta según el controlador de impresora, sistema operativo e idioma que se va a utilizar.

- 4 Introduzca el DVD-ROM de controlador de impresora para Windows en el DVD-ROM del ordenador. Se realiza una búsqueda en el disco y se presenta una lista del software compatible con esta máquina.

- 5 Seleccione el nombre de controlador de impresora deseado y, a continuación, haga clic en [Siguiente].

- Controladores de impresora que se pueden seleccionar:
controlador PCL, controlador PS, controlador XPS y controlador de fax

- 6 Siga las instrucciones de las páginas siguientes.

- Si aparece la ventana [Control de cuentas de usuario], haga clic en [Continuar].

- 7 Una vez terminada la instalación, haga clic en [Cerrar].

- 8 Al finalizar la instalación, asegúrese de que el icono de la impresora que ha instalado aparece en la ventana [Impresoras].

- Si aparece la ventana [Seguridad de Windows] para la verificación del fabricante, haga clic en [Instalar este software de controlador de todos modos].

- 9 Extraiga el DVD-ROM de la unidad.

Este es el último paso de la instalación del controlador de impresora.

4.2 Windows XP/Server 2003

4.2.1 Para conexión de red (LPR/Port9100)

Para usar la impresión LPR/Port9100, especifique el puerto al instalar el controlador de impresora.

Configuración de la máquina

Para usar la impresión Port9100 o LPR, se deben configurar previamente los ajustes de red de la máquina.

Elementos que se deben configurar	Descripción
Dirección IP	En [Config de TCP/IP] de la máquina, especifique la dirección IP.
Número de puerto RAW	Para usar la impresión Port9100: En [Config de TCP/IP] de la máquina, active el número de puerto RAW (la configuración inicial es [9100]).
Config LPD	Para usar la impresión LPR: En [Config LPD] de la máquina, active la impresión LPD.



Referencia

Si desea más información sobre la configuración de red de la máquina, consulte el [Manual del operador Administrador de red].

Instalación manual del controlador de impresora utilizando el Asistente para agregar impresora

- ✓ Para instalar el controlador en ordenadores basados en Windows XP/Server 2003, se requiere la autoridad de administrador.
- 1 Introduzca el DVD-ROM de controlador de impresora para Windows en la unidad de DVD-ROM del ordenador.
- 2 Haga clic en [Inicio] y seleccione [Impresoras y faxes].
 - Si no aparece [Impresoras y faxes] en el menú [Inicio], abra el [Panel de control] desde el menú [Inicio], haga clic en [Impresoras y otro hardware] y haga clic en [Impresoras y faxes].
- 3 En Windows XP, seleccione [Agregar una impresora] en el menú [Tareas de impresión].
En Windows Server 2003, haga doble clic en [Agregar impresora].
Se ejecutará el [Asistente para agregar impresora].
- 4 Haga clic en [Siguiente >].
- 5 Seleccione [Impresora local conectada a este ordenador] y, a continuación, haga clic en [Siguiente >].
 - Desactive la casilla de verificación [Detectar e instalar mi impresora Plug and Play automáticamente].
Aparece la página [Seleccionar puerto de impresora].
- 6 Seleccione [Crear un puerto nuevo:] y, a continuación, seleccione [Puerto TCP/IP estándar] como [Tipo de puerto:].
- 7 Haga clic en [Siguiente >].
Se abrirá la pantalla [Asistente para agregar un puerto de impresora estándar TCP/IP].
- 8 Haga clic en [Siguiente >].
- 9 En la casilla [Nombre impresora o Dirección IP:], introduzca la dirección IP para la máquina y haga clic en [Siguiente >].
 - Si aparece el cuadro de diálogo [Se requiere información adicional sobre puertos], vaya al Paso 10.
 - Si aparece la pantalla [Finalizar], continúe con el paso 13.

- 10 Seleccione [Personalizado] y, a continuación, haga clic en [Configuración:].
- 11 Cambie la configuración según el puerto y, a continuación, haga clic en [Aceptar].
 - Para la conexión LPR, seleccione [LPR] y, a continuación, introduzca "Impresión" en la casilla [Nombre cola:].
 - Tenga en cuenta que el sistema distingue entre mayúsculas y minúsculas.
 - Para el Puerto9100, seleccione [Raw] e introduzca un número de puerto RAW (configuración inicial: [9100]) en la casilla [Número de puerto:].
- 12 Haga clic en [Siguiente >].
- 13 Haga clic en [Finish].

Aparecerá el [Asistente para agregar impresora].
- 14 Haga clic en [Utilizar disco...].
- 15 Haga clic en [Examinar...].
- 16 Seleccione la carpeta deseada del controlador de impresora en el DVD-ROM y, a continuación, haga clic en [Abrir].
 - Seleccione una carpeta según el controlador de impresora, sistema operativo e idioma que se va a utilizar. Controladores de impresora que se pueden seleccionar: controlador PCL, controlador PS y controlador de fax
- 17 Haga clic en [Aceptar].

Se abrirá una lista de [Impresoras].
- 18 Haga clic en [Siguiente >].
- 19 Siga las instrucciones de las páginas siguientes.
 - Para usar una conexión de red, haga una impresión de prueba tras definir la configuración de red.
- 20 Haga clic en [Finish].
 - Si aparece la ventana "Prueba de logotipo de Windows" o la ventana [Firma digital], haga clic en [Continuar de todas formas] o en [Sí].
- 21 Al finalizar la instalación, asegúrese de que el icono de la impresora que ha instalado aparece en la ventana [Impresoras y faxes].
- 22 Extraiga el DVD-ROM de la unidad.

Este es el último paso de la instalación del controlador de impresora.

4.2.2 Para conexión de red (SMB)

Para usar la impresión SMB, especifique el puerto indicando la impresora a la hora de instalar el controlador de impresora. La impresora se puede determinar buscando la impresora en la red, o bien escribiendo directamente el nombre de la impresora.

Configuración de la máquina

Para usar la impresión SMB, se debe ajustar previamente la configuración de red de la máquina.

Elementos que se deben configurar	Descripción
Dirección IP	En [Config de TCP/IP] de la máquina, especifique la dirección IP.
Config SMB	Para usar la impresión SMB: En [Configuración de impresión] de [Config SMB] de la máquina, especifique el Nombre de NetBIOS, el Nombre del servicio de impresión y el Grupo de trabajo.



Referencia

Si desea más información sobre la configuración de red de la máquina, consulte el [Manual del operador Administrador de red].

Para usar la impresión SMB en el entorno IPv6, [Configuración alojamiento directo] de la máquina debe estar activada. Para obtener más información, consulte el [Manual del operador Administrador de red].

Instalación del controlador de impresora especificando la impresora mediante el Asistente para agregar impresora

- ✓ Para instalar el controlador en ordenadores basados en Windows XP/Server 2003, se requiere la autoridad de administrador.
- 1 Introduzca el DVD-ROM de controlador de impresora para Windows en la unidad de DVD-ROM del ordenador.
- 2 Haga clic en [Inicio] y seleccione [Impresoras y faxes].
 - Si no aparece [Impresoras y faxes] en el menú [Inicio], abra el [Panel de control] desde el menú [Inicio], haga clic en [Impresoras y otro hardware] y, a continuación, haga clic en [Impresoras y faxes].
- 3 En Windows XP, seleccione [Agregar una impresora] en el menú [Tareas de impresión]. En Windows Server 2003, haga doble clic en [Agregar impresora].
Se ejecutará el [Asistente para agregar impresora].
- 4 Haga clic en [Siguiete >].
- 5 Seleccione [Impresora local conectada a este ordenador] y, a continuación, haga clic en [Siguiete >].
 - Desactive la casilla de verificación [Detectar e instalar mi impresora Plug and Play automáticamente].
Aparece la página para [Seleccionar un puerto de impresora].
- 6 Haga clic en [Crear un puerto nuevo:], seleccione [Puerto local] como [Tipo de puerto:] y, a continuación, haga clic en [Siguiete >].
- 7 Introduzca "\\Nombre de puerto NetBIOS\Nombre del servicio de impresión" en la casilla [Nombre de puerto].
 - Introduzca el mismo nombre de NetBIOS y del servicio de impresión especificados en [Conf de impresión] en [Config SMB].
- 8 Haga clic en [Aceptar].
Aparecerá el [Asistente para agregar impresora].
- 9 Haga clic en [Utilizar disco...].

- 10 Haga clic en [Examinar...].
- 11 Seleccione la carpeta deseada del controlador de impresora en el DVD-ROM y, a continuación, haga clic en [Abrir].
 - Seleccione una carpeta según el controlador de impresora, sistema operativo e idioma que se va a utilizar. Controladores de impresora que se pueden seleccionar: controlador PCL, controlador PS y controlador de fax
- 12 Haga clic en [Aceptar].

Se abrirá una lista de [Impresoras].
- 13 Haga clic en [Siguiente >].
- 14 Siga las instrucciones de las páginas siguientes.
 - Para usar una conexión de red, haga una impresión de prueba tras definir la configuración de red.
- 15 Haga clic en [Finish].
 - Si aparece la ventana "Prueba de logotipo de Windows" o la ventana [Firma digital], haga clic en [Continuar de todas formas] o en [Sí].
- 16 Al finalizar la instalación, asegúrese de que el icono de la impresora que ha instalado aparece en la ventana [Impresoras y faxes].
- 17 Extraiga el DVD-ROM de la unidad.

Este es el último paso de la instalación del controlador de impresora.

4.2.3 Para conexión de red (IPP/IPPS)

Para usar la impresión IPP, especifique el puerto al instalar el controlador de impresora.

Configuración de la máquina

Para usar la impresión IPP, es necesario ajustar previamente la configuración de red de la máquina.

Elementos que se deben configurar	Descripción
Dirección IP	En [Config de TCP/IP] de la máquina, especifique la dirección IP.
Config de IPP	En [Configuración IPP] para la máquina, active la impresión IPP.



Referencia

Si desea más información sobre la configuración de red de la máquina, consulte el [Manual del operador Administrador de red].

Antes de poder utilizar la impresión IPPS, es necesario registrar un certificado con esta máquina. Puede utilizar el certificado con firma automática preinstalado en esta máquina. Para obtener más información, consulte el [Manual del operador Administrador de red].

Instalación manual del controlador de impresora utilizando el Asistente para agregar impresora

- ✓ Para instalar el controlador en ordenadores basados en Windows XP/Server 2003, se requiere la autoridad de administrador.
- 1 Introduzca el DVD-ROM de controlador de impresora para Windows en la unidad de DVD-ROM de este ordenador.
- 2 Haga clic en [Inicio] y, a continuación, seleccione [Impresoras y faxes].
 - Si no aparece [Impresoras y faxes] en el menú [Inicio], abra el [Panel de control] desde el menú [Inicio], haga clic en [Impresoras y otro hardware] y, a continuación, haga clic en [Impresoras y faxes].
- 3 En Windows XP, seleccione [Agregar una impresora] en el menú [Tareas de impresión]. En Windows Server 2003, haga doble clic en [Agregar impresora].

Se ejecutará el [Asistente para agregar impresora].
- 4 Haga clic en [Siguiente >].
- 5 En la página [Impresora local o de red], seleccione [Una impresora de red o una impresora conectada a otro ordenador] y, a continuación, haga clic en [Siguiente].
- 6 En la página [Especificar una impresora], seleccione [Conectarse a una impresora en Internet o en una red doméstica o de oficina:].
- 7 En el campo [URL:], introduzca la URL para la máquina en con el formato siguiente y, a continuación, haga clic en [Siguiente >].
 - http://<dirección IP de la máquina>/ipp
Ejemplo: Si la dirección IP de la máquina es 192.168.1.20, http://192.168.1.20/ipp
 - Cuando especifique el uso de la impresión IPPS, introduzca "https://<dirección IP de la máquina>/ipp".
 - Si aparece un cuadro de diálogo de confirmación después de hacer clic en [Siguiente >], haga clic en [Aceptar].
- 8 Haga clic en [Utilizar disco...].
- 9 Haga clic en [Examinar...].
- 10 Seleccione la carpeta deseada del controlador de impresora en el DVD-ROM y, a continuación, haga clic en [Abrir].
 - Seleccione una carpeta según el controlador de impresora, sistema operativo e idioma que se va a utilizar. Controladores de impresora que se pueden seleccionar:
controlador PCL, controlador PS y controlador de fax
- 11 Haga clic en [Aceptar].

Se abrirá una lista de [Impresoras].
- 12 Haga clic en [Aceptar].
- 13 Siga las instrucciones de las páginas siguientes.
- 14 Haga clic en [Finish].
 - Si aparece la ventana "Prueba de logotipo de Windows" o la ventana [Firma digital], haga clic en [Continuar de todas formas] o en [Sí].
- 15 Al finalizar la instalación, asegúrese de que el icono de la impresora que ha instalado aparece en la ventana [Impresoras y faxes].
- 16 Extraiga el DVD-ROM de la unidad.

Este es el último paso de la instalación del controlador de impresora.

Una vez ajustada la configuración de la impresora, podrá utilizarla de la misma forma que una impresora local normal.

4.2.4 Para conexión local

Cuando esta máquina se conecta a través de un puerto USB, el controlador de impresora se puede instalar con Plug and Play.

Referencia

- Cuando se usa una conexión USB, el controlador de impresora se instala fácilmente con la función Plug and Play. Sin embargo, también se puede instalar con el Asistente para agregar impresora. Para utilizar el asistente para agregar impresora, utilice el puerto USB que se va a conectar en la página [Escoger un puerto de impresora].

- 1 Conecte esta máquina a un ordenador a través de un cable USB y, a continuación, encienda el ordenador.

NOTA

Al encender el ordenador, no conecte ni desconecte el cable.

- 2 Introduzca el DVD-ROM de controlador de impresora para Windows en la unidad de DVD-ROM del ordenador.

- 3 Encienda la máquina.

Aparece la ventana [Asistente para hardware nuevo encontrado].

- Si la ventana [Asistente para hardware nuevo encontrado] no aparece, apague la máquina y, a continuación, vuelva a encenderla.

En este caso, apague esta máquina y espere aproximadamente 10 segundos para volver a encenderla. Si apaga la impresora y la vuelve a encender inmediatamente, es posible que no funcione correctamente.

- Si aparece una página con el mensaje "Conexión de Windows a Windows Update", seleccione [No, ahora no].

- 4 Seleccione [Instalar desde una lista o ubicación específica (Opciones avanzadas)] y, a continuación, haga clic en [Siguiente >].

- 5 En [Buscar el controlador más adecuado en estas ubicaciones.], seleccione [Incluir esta ubicación en la búsqueda:] y, a continuación, haga clic en [Examinar].

- 6 Seleccione la carpeta deseada del controlador de impresora en el DVD-ROM y, a continuación, haga clic en [Aceptar].

- Seleccione una carpeta según el controlador de impresora, sistema operativo e idioma que se va a utilizar. Controladores de impresora que se pueden seleccionar:
controlador PCL, controlador PS y controlador de fax

- 7 Haga clic en [Siguiente >] y, a continuación, siga las instrucciones que aparecen en las páginas siguientes.

- 8 Haga clic en [Finish].

- Si aparece la ventana "Prueba de logotipo de Windows" o la ventana [Firma digital], haga clic en [Continuar de todas formas] o en [Sí].

- 9 Al finalizar la instalación, asegúrese de que el icono de la impresora que ha instalado aparece en la ventana [Impresoras y faxes].

- 10 Extraiga el DVD-ROM de la unidad.

Este es el último paso de la instalación del controlador de impresora.

4.3 Windows 2000

4.3.1 Para conexión de red (LPR/Port9100)

Para usar la impresión LPR/Port9100, especifique el puerto al instalar el controlador de impresora.

Configuración de la máquina

Para usar la impresión Port9100 o LPR, se deben configurar previamente los ajustes de red de la máquina.

Elementos que se deben configurar	Descripción
Dirección IP	En [Config de TCP/IP] de la máquina, especifique la dirección IP.
Número de puerto RAW	Para usar la impresión Port9100: En [Config de TCP/IP] de la máquina, active el número de puerto RAW (la configuración inicial es [9100]).
Config LPD	Para usar la impresión LPR: En [Config LPD] de la máquina, active la impresión LPD.



Referencia

Si desea más información sobre la configuración de red de la máquina, consulte el [Manual del operador Administrador de red].

Instalación manual del controlador de impresora utilizando el Asistente para agregar impresora

- ✓ Para instalar el controlador en ordenadores basados en Windows 2000, se requiere la autoridad de administrador.
- 1 Introduzca el DVD-ROM de controlador de impresora para Windows en la unidad de DVD-ROM de este ordenador.
- 2 Haga clic en [Inicio] y, a continuación, seleccione [Configuración] - [Impresoras].
- 3 Haga doble clic en [Agregar impresora].
Se ejecutará el [Asistente para agregar impresora].
- 4 Siga las instrucciones de las páginas siguientes.
- 5 En la ventana para especificar como está conectada la impresora, seleccione [Impresora local] y, a continuación, haga clic en [Siguiente >].
→ Desactive la casilla de verificación [Detectar e instalar mi impresora Plug and Play automáticamente].
Aparece la página para [Seleccionar el puerto de impresora].
- 6 Haga clic en [Crear un puerto nuevo:] y, a continuación, seleccione [Puerto TCP/IP estándar] como tipo de puerto.
- 7 Haga clic en [Siguiente >].
Se abrirá la pantalla [Asistente para agregar un puerto de impresora estándar TCP/IP].
- 8 Haga clic en [Siguiente >].
- 9 En la casilla [Nombre impresora o Dirección IP:], introduzca la dirección IP para la máquina y, a continuación, haga clic en [Siguiente >].
→ Si aparece el cuadro de diálogo [Se requiere información adicional sobre puertos], vaya al Paso 10.
→ Si aparece la página [Finalizar], vaya al Paso 13.
- 10 Seleccione [Personalizado] y, a continuación, haga clic en [Configuración...].

- 11** Cambie la configuración según el puerto y, a continuación, haga clic en [Aceptar].
 - Para la conexión LPR, seleccione [LPR] y, a continuación, introduzca "Impresión" en la casilla [Nombre cola:].
 - Tenga en cuenta que el sistema distingue entre mayúsculas y minúsculas.
 - Para el Puerto9100, seleccione [Raw] y, a continuación, introduzca un número de puerto RAW (configuración inicial: [9100]) en la casilla [Número de puerto:].
- 12** Haga clic en [Siguiente >].
- 13** Haga clic en [Finish].

Aparecerá el [Asistente para agregar impresora].
- 14** Haga clic en [Utilizar disco...].
- 15** Haga clic en [Examinar...].
- 16** Seleccione la carpeta deseada del controlador de impresora en el DVD-ROM y, a continuación, haga clic en [Abrir].
 - Seleccione una carpeta según el controlador de impresora, sistema operativo e idioma que se va a utilizar. Controladores de impresora que se pueden seleccionar: controlador PCL, controlador PS y controlador de fax
- 17** Haga clic en [Aceptar].

Aparece la lista [Impresión:].
- 18** Haga clic en [Siguiente >].
- 19** Siga las instrucciones de las páginas siguientes.
- 20** Haga clic en [Finish].
 - Si aparece la ventana [Firma digital], haga clic en [Sí].
- 21** Al finalizar la instalación, asegúrese de que el icono de la impresora que ha instalado aparece en la ventana [Impresoras].
- 22** Extraiga el DVD-ROM de la unidad.

Este es el último paso de la instalación del controlador de impresora.

4.3.2 Para conexión de red (SMB)

Para usar la impresión SMB, especifique el puerto indicando la impresora a la hora de instalar el controlador de impresora.

Configuración de la máquina

Para usar la impresión SMB, se debe ajustar previamente la configuración de red de la máquina.

Elementos que se deben configurar	Descripción
Dirección IP	En [Config de TCP/IP] de la máquina, especifique la dirección IP.
Config SMB	Para usar la impresión SMB: En [Configuración de impresión] de [Config SMB] de la máquina, especifique el Nombre de NetBIOS, el Nombre del servicio de impresión y el Grupo de trabajo.



Referencia

Si desea más información sobre la configuración de red de la máquina, consulte el [Manual del operador Administrador de red].

Instalación manual del controlador de impresora utilizando el Asistente para agregar impresora

- ✓ Para instalar el controlador en ordenadores basados en Windows 2000, se requiere la autoridad de administrador.
- 1 Introduzca el DVD-ROM de controlador de impresora para Windows en la unidad de DVD-ROM del ordenador.
- 2 Haga clic en [Inicio] y, a continuación, seleccione [Configuración] - [Impresoras].
- 3 Haga doble clic en [Agregar impresora].
Se ejecutará el [Asistente para agregar impresora].
- 4 Siga las instrucciones de las páginas siguientes.
- 5 En la ventana para especificar cómo está conectada la impresora, seleccione [Impresora local] y, a continuación, haga clic en [Siguiente >].
→ Desactive la casilla de verificación [Detectar e instalar mi impresora Plug and Play automáticamente].
Aparece la página para [Seleccionar el puerto de impresora].
- 6 Haga clic en [Crear un puerto nuevo:] y, a continuación, seleccione [Puerto local] como tipo de puerto.
- 7 Haga clic en [Siguiente >].
- 8 Introduzca "\\Nombre de puerto NetBIOS\Nombre del servicio de impresión" en la casilla [Nombre de puerto].
→ Introduzca el mismo nombre de NetBIOS y del servicio de impresión especificados en [Conf de impresión] en [Config SMB].
- 9 Haga clic en [Aceptar].
Aparecerá el [Asistente para agregar impresora].
- 10 Haga clic en [Utilizar disco...].
- 11 Haga clic en [Examinar...].

- 12 Seleccione la carpeta deseada del controlador de impresora en el DVD-ROM y, a continuación, haga clic en [Abrir].
 - Seleccione una carpeta según el controlador de impresora, sistema operativo e idioma que se va a utilizar. Controladores de impresora que se pueden seleccionar: controlador PCL, controlador PS y controlador de fax
- 13 Haga clic en [Aceptar].
Aparece la lista [Impresión:].
- 14 Haga clic en [Siguiente >].
- 15 Siga las instrucciones de las páginas siguientes.
- 16 Haga clic en [Finish].
 - Si aparece la ventana [Firma digital], haga clic en [Sí].
- 17 Al finalizar la instalación, asegúrese de que el icono de la impresora que ha instalado aparece en la ventana [Impresoras].
- 18 Extraiga el DVD-ROM de la unidad.
Este es el último paso de la instalación del controlador de impresora.

4.3.3 Para conexión de red (IPP/IPPS)

Para la impresión IPP, ajuste la configuración de red antes de instalar el controlador de impresora.

Configuración de la máquina

Para usar la impresión IPP, es necesario ajustar previamente la configuración de red de la máquina.

Elementos que se deben configurar	Descripción
Dirección IP	En [Config de TCP/IP] de la máquina, especifique la dirección IP.
Config de IPP	En [Configuración IPP] para la máquina, active la impresión IPP.



Referencia

Si desea más información sobre la configuración de red de la máquina, consulte el [Manual del operador Administrador de red].

Antes de poder utilizar la impresión IPPS, es necesario registrar un certificado con esta máquina. Puede utilizar el certificado con firma automática preinstalado en esta máquina. Para obtener más información, consulte el [Manual del operador Administrador de red].

Instalación manual del controlador de impresora utilizando el Asistente para agregar impresora

- ✓ Para instalar el controlador en ordenadores basados en Windows 2000, se requiere la autoridad de administrador.
- 1 Introduzca el DVD-ROM de controlador de impresora para Windows en la unidad de DVD-ROM del ordenador.
 - 2 Haga clic en [Inicio] y, a continuación, seleccione [Configuración] - [Impresoras].
 - 3 Haga doble clic en el icono [Agregar impresora].
Se ejecutará el [Asistente para agregar impresora].
 - 4 Haga clic en [Siguiente].
 - 5 En la página [Impresora local o impresora de red], seleccione [Impresora de red] y haga clic en [Siguiente >].

- 6 En la página [Ubique su impresora], seleccione [Conectar con una impresora en internet o en su intranet].
- 7 En el campo [URL:], introduzca la URL para la máquina con el siguiente formato y, a continuación, haga clic en [Siguiente].
 - http://<dirección IP de la máquina>/ipp
Ejemplo: Si la dirección IP de la máquina es 192.168.1.20, http://192.168.1.20/ipp
 - Cuando especifique el uso de la impresión IPPS, introduzca "https://<dirección IP de la máquina>/ipp".
- 8 Cuando aparezca el cuadro de diálogo de confirmación, haga clic en [Aceptar].
- 9 Haga clic en [Utilizar disco...].
- 10 Haga clic en [Examinar...].
- 11 Seleccione la carpeta deseada del controlador de impresora en el DVD-ROM y, a continuación, haga clic en [Abrir].
 - Seleccione una carpeta según el controlador de impresora, sistema operativo e idioma que se va a utilizar. Controladores de impresora que se pueden seleccionar: controlador PCL, controlador PS y controlador de fax
- 12 Haga clic en [Aceptar].

Aparece la lista [Impresora:].
- 13 Haga clic en [Aceptar].
- 14 Siga las instrucciones de las páginas siguientes.
- 15 Haga clic en [Finish].
 - Si aparece la ventana [Firma digital], haga clic en [Sí].
- 16 Al finalizar la instalación, asegúrese de que el icono de la impresora que ha instalado aparece en la ventana [Impresoras].
- 17 Extraiga el DVD-ROM de la unidad.

Este es el último paso de la instalación del controlador de impresora.

Una vez ajustada la configuración de la impresora, podrá utilizarla de la misma forma que una impresora local normal.

4.3.4 Para conexión local

Cuando esta máquina se conecta a través de un puerto USB, el controlador de impresora se puede instalar con Plug and Play.

Referencia

- Cuando se usa una conexión USB, el controlador de impresora se instala fácilmente con la función Plug and Play. Sin embargo, también se puede instalar con el Asistente para agregar impresora. Para usar el Asistente para agregar impresora, seleccione el puerto USB que se va a conectar en la página [Seleccionar el puerto de impresora].

- 1 Conecte esta máquina a un ordenador a través de un cable USB y, a continuación, encienda el ordenador.

NOTA

Al encender el ordenador, no conecte ni desconecte el cable.

- 2 Introduzca el DVD-ROM de controlador de impresora para Windows en la unidad de DVD-ROM del ordenador.

- 3 Encienda la máquina.

Aparece la ventana [Asistente para hardware nuevo encontrado].

→ Si la ventana [Asistente para hardware nuevo encontrado] no aparece, apague la máquina y, a continuación, vuelva a encenderla.

En este caso, apague esta máquina y espere aproximadamente 10 segundos para volver a encenderla. Si apaga la impresora y la vuelve a encender inmediatamente, es posible que no funcione correctamente.

- 4 Haga clic en [Siguiente >].

- 5 Seleccione [Buscar un controlador adecuado para mi dispositivo (recomendado)] y, a continuación, haga clic en [Siguiente >].

- 6 Seleccione [Especificar una ubicación] y, a continuación, haga clic en [Siguiente >].

- 7 Haga clic en [Examinar...].

- 8 Seleccione la carpeta deseada del controlador de impresora en el DVD-ROM y, a continuación, haga clic en [Abrir].

→ Seleccione una carpeta según el controlador de impresora, sistema operativo e idioma que se va a utilizar. Controladores de impresora que se pueden seleccionar:
controlador PCL, controlador PS y controlador de fax

- 9 Haga clic en [Aceptar] y, a continuación, siga las instrucciones de las páginas siguientes.

- 10 Haga clic en [Finish].

→ Si aparece la ventana [Firma digital], haga clic en [Sí].

- 11 Al finalizar la instalación, asegúrese de que el icono de la impresora que ha instalado aparece en la ventana [Impresoras].

- 12 Extraiga el DVD-ROM de la unidad.

Este es el último paso de la instalación del controlador de impresora.

4.4 Windows NT 4.0

4.4.1 Para conexión de red (LPR)

Para usar la impresión LPR, especifique el puerto al instalar el controlador de impresora.

Configuración de la máquina

Para usar la impresión LPR, es necesario ajustar previamente la configuración de red de la máquina.

Elementos que se deben configurar	Descripción
Dirección IP	En [Config de TCP/IP] de la máquina, especifique la dirección IP.
Config LPD	Para usar la impresión LPR: En [Config LPD] de la máquina, active la impresión LPD.



Referencia

Si desea más información sobre la configuración de red de la máquina, consulte el [Manual del operador Administrador de red].

Instalación manual del controlador de impresora utilizando el Asistente para agregar impresora

- ✓ Para instalar el controlador en ordenadores basados en Windows NT 4.0, se requiere la autoridad de administrador.
 - ✓ En Windows NT4.0, para usar el puerto LPR, es necesario instalar el servicio de impresión [TCP/IP de Microsoft] en el ordenador.
- 1 Introduzca el DVD-ROM de controlador de impresora para Windows en la unidad de DVD-ROM del ordenador.
 - 2 Haga clic en [Inicio] y, a continuación, seleccione [Configuración] - [Impresoras].
 - 3 Haga doble clic en el icono [Agregar impresora].
Se ejecutará el [Asistente para agregar impresora].
 - 4 En la página para especificar cómo está conectada la impresora, seleccione [Este ordenador].
 - 5 Haga clic en [Siguiente >].
Aparece la página de selección de un puerto.
 - 6 Haga clic en [Agregar puerto...].
 - 7 En la lista [Puertos de impresora disponibles], seleccione [Puerto LPR] y, a continuación, haga clic en [Puerto nuevo...].
 - 8 Introduzca la dirección IP de la máquina en la casilla "Dirección", introduzca "Impresión" en la casilla "Nombre de la cola" y, a continuación, haga clic en [Aceptar].
→ Tenga en cuenta que el sistema distingue entre mayúsculas y minúsculas.
 - 9 Seleccione el puerto creado y, a continuación, haga clic en [Siguiente >].
 - 10 Haga clic en [Utilizar disco...].
 - 11 Haga clic en [Examinar...].

- 12** Seleccione la carpeta deseada del controlador de impresora en el DVD-ROM y, a continuación, haga clic en [Abrir].
 - Seleccione una carpeta según el controlador de impresora, sistema operativo e idioma que se va a utilizar. Controladores de impresora que se pueden seleccionar: controlador PCL y controlador de fax
- 13** Haga clic en [Aceptar].

Aparece la lista [Impresora:].
- 14** Haga clic en [Siguiente >].
- 15** Siga las instrucciones de las páginas siguientes.
- 16** Haga clic en [Finish].
- 17** Al finalizar la instalación, asegúrese de que el icono de la impresora que ha instalado aparece en la ventana [Impresoras].
- 18** Extraiga el DVD-ROM de la unidad.

Este es el último paso de la instalación del controlador de impresora.



**Instalación en ordenadores
Macintosh**

5 Instalación en ordenadores Macintosh

En este capítulo se describen los ajustes necesarios en caso de usar Macintosh y el procedimiento de instalación de los controladores de impresora para Macintosh.

5.1 Mac OS X 10.2/10.3/10.4/10.5

5.1.1 Instalación del controlador de impresora

- 1 Inicie el ordenador Macintosh.
- 2 Introduzca el DVD-ROM de controlador de impresora para Macintosh en la unidad de DVD-ROM del ordenador.
 - Cierre todas las aplicaciones abiertas, si hay alguna.
- 3 Abra la carpeta del DVD-ROM que contiene el controlador de impresora deseado.
 - Seleccione una carpeta según el controlador de impresora, sistema operativo e idioma que se va a utilizar.
- 4 Copie el archivo del controlador para la versión Mac OS en el escritorio.
 - OS X 10.2: 36C-1_102.pkg
 - OS X 10.3: 36C-1_103104.pkg
 - OS X 10.4: 36C-1_103104.pkg
 - OS X 10.5: 36C-1_105.pkg
 - Para OS X 10.5, la carpeta del controlador varía en función del tamaño de papel. Seleccione la carpeta de controlador correspondiente a su entorno.
Para usar un tamaño basado en papel métrico (A4 y similares): Seleccione un archivo en la carpeta "WW_A4".
Para usar un tamaño de papel basado en pulgadas (tamaño de carta de 8 1/2 × 11): Seleccione la carpeta "WW_Letter".
- 5 Haga doble clic en el archivo copiado en su escritorio.
Se iniciará el instalador.
 - Para cancelar la instalación, pulse [Cancelar].
- 6 Haga clic en [Continuar] y siga las instrucciones de las páginas que siguen hasta la página [Instalación].
 - Cuando el nombre y la contraseña aparezcan durante el procedimiento, introduzca el nombre y contraseña de administrador.
- 7 En la página [Instalación], haga clic en [Instalar].
Ha completado la instalación del controlador de impresora en el ordenador. Cuando la instalación termina, aparece un mensaje.
 - Para OS X 10.2/10.3/10.4, en caso de instalar el controlador por segunda vez o veces posteriores, es posible que en lugar de [Instalar] aparezca [Actualizar].
- 8 Haga clic en [Cerrar].
Este es el último paso de la instalación del controlador de impresora.
A continuación, seleccione una impresora.

5.1.2 Selección y conexión de una impresora (OS X 10.4/10.5)

En OS X 10.4/10.5, la impresora se puede conectar con Bonjour, AppleTalk, LPR (LPD) o IPP.

Después de ajustar la configuración de red de la máquina, seleccione esta máquina como la impresora que se va a usar en la ventana [Impresión y fax] para activar la impresión.

Configuración de las opciones de Bonjour

Configuración de las opciones de [Bonjour] para esta máquina

Active Bonjour en [Configuración Bonjour] de la máquina y, a continuación, introduzca el nombre de Bonjour.



Referencia

Para más detalles acerca de la [Configuración de Bonjour] para esta máquina, consulte el [Manual del operador Administrador de red].

Agregar una impresora

- 1 En el [Menú Apple], seleccione [Preferencias del sistema...].
- 2 Haga clic en el icono [Impresión y fax].
- 3 Haga clic en el signo [+] de la ventana [Impresión y fax].
- 4 Haga clic en [Predeterminado].

Se detectan las impresoras conectadas.

 - Si no se detecta ninguna impresora, apague esta máquina y vuelva a encenderla. En este caso, apague esta máquina y espere aproximadamente 10 segundos para volver a encenderla. Si apaga la impresora y la vuelve a encender inmediatamente, es posible que no funcione correctamente.
- 5 En la lista [Nombre de impresora], seleccione el nombre del modelo deseado conectado a Bonjour.

El controlador de impresora correspondiente al nombre de impresora seleccionado se elige de forma automática.

 - Una vez seleccionado el controlador de impresora, vaya al Paso 7.
 - En caso de haber seleccionado un controlador de impresora incorrecto, vaya al Paso 6.
- 6 Seleccione manualmente el controlador de impresora deseado.
 - Si utiliza OS X 10.5, seleccione [Seleccionar un controlador...] en [Imprimir usando:], y a continuación seleccione de la lista el controlador de impresora del modelo deseado.
 - En caso de usar OS X 10.4, seleccione [GENERIC] en [Imprimir mediante] y, a continuación, seleccione el controlador de impresora del nombre de modelo deseado de la lista.
- 7 Haga clic en [Añadir].

Si la impresora seleccionada está en [Impresión y fax], el procedimiento de configuración se termina aquí.

 - Si aparece la ventana [Opciones instalables], cambie la configuración de las opciones según sea necesario. Para más detalles, consulte página 9-5.

Referencia

- En el caso de OS X 10.4, también puede agregar una impresora haciendo clic en [Agregar] en la ventana [Utilidad Configuración Impresoras].

Configuración de las opciones de AppleTalk

Configuración de las opciones de [AppleTalk] para esta máquina

Active AppleTalk en [Configuración de AppleTalk], y a continuación introduzca el nombre de la impresora.



Referencia

Si desea más información sobre la [configuración de AppleTalk] para la máquina, consulte el [Manual del operador Administrador de red].

Configuración de las opciones de [AppleTalk] en el ordenador

Configure los ajustes de AppleTalk para el ordenador Macintosh conectado a la impresora.

- 1 En el [Menú Apple], seleccione [Preferencias del sistema...].
- 2 Haga clic en el icono [Red].
- 3 Aparece la ventana de configuración de Ethernet.
 - Para OS X 10.5, seleccione [Ethernet], y a continuación haga clic en [Avanzado...].
 - Para OS X 10.4, seleccione [Ethernet incorporada], y a continuación haga clic en [Configurar...].
- 4 Haga doble clic en la ficha [AppleTalk] para activar AppleTalk.
- 5 Haga clic en el botón de cerrar en la esquina superior izquierda de la ventana.
 - Cuando aparezca el mensaje [Este servicio tiene cambios que no se han guardado], haga clic en [Aplicar].

Agregar una impresora

- 6 En el [Menú Apple], seleccione [Preferencias del sistema...].
- 7 Haga clic en el icono [Impresión y fax].
- 8 Haga clic en el signo [+] de la ventana [Impresión y fax].
- 9 Haga clic en [Predeterminado].

Se detectan las impresoras conectadas.

 - Si no se detecta ninguna impresora, apague esta máquina y vuelva a encenderla. En este caso, apague esta máquina y espere aproximadamente 10 segundos para volver a encenderla. Si apaga la impresora y la vuelve a encender inmediatamente, es posible que no funcione correctamente.
- 10 En la lista [Nombre de impresora], seleccione el nombre del modelo deseado conectado a AppleTalk.

El controlador de impresora correspondiente al nombre de impresora seleccionado se elige de forma automática.

 - Una vez seleccionado el controlador de impresora, vaya al Paso 7.
 - En caso de haber seleccionado un controlador de impresora incorrecto, vaya al Paso 6.
- 11 Seleccione manualmente el controlador de impresora deseado.
 - Si utiliza OS X 10.5, seleccione [Seleccionar un controlador...] en [Imprimir usando:], y a continuación seleccione de la lista el controlador de impresora del modelo deseado.
 - En caso de usar OS X 10.4, seleccione [GENERIC] en [Imprimir mediante] y, a continuación, seleccione el controlador de impresora del nombre de modelo deseado de la lista.
- 12 Haga clic en [Añadir].

Si la impresora seleccionada está en [Impresión y fax], el procedimiento de configuración se termina aquí.

 - Si aparece la ventana [Opciones instalables], cambie la configuración de las opciones según sea necesario. Para más detalles, consulte página 9-5.

Referencia

- En el caso de OS X 10.4, también puede agregar una impresora haciendo clic en [Agregar] en la ventana [Utilidad Configuración Impresoras].

Configuración de las opciones de LPR

[Configuración TCP/IP] para la máquina

Especifique la dirección IP de la máquina.

[Configuración LPD] para la impresora

Antes de usar la impresión LPR, active la impresión LPD en [Config LPD] de la máquina.



Referencia

Si desea más información sobre cómo especificar la dirección IP de la máquina, consulte el [Manual del operador Administrador de red].

Para más detalles acerca de la [Configuración de LPD] para esta máquina, consulte el [Manual del operador Administrador de red].

Ajuste de la configuración de TCP/IP en el ordenador

Ajuste la configuración de TCP/IP para el ordenador Macintosh conectado a la impresora.

- 1 En el [Menú Apple], seleccione [Preferencias del sistema...].
- 2 Haga clic en el icono [Red].
- 3 Aparece la ventana de configuración de Ethernet.
 - Para OS X 10.5, seleccione [Ethernet], y a continuación haga clic en [Avanzado...].
 - Para OS X 10.4, seleccione [Ethernet incorporada], y a continuación haga clic en [Configurar...].
- 4 Haga clic en la ficha [TCP/IP].
- 5 Ajuste la configuración, incluida la dirección IP y la máscara de subred, de acuerdo con la configuración de la red a la que esté conectada el ordenador Macintosh.
- 6 Haga clic en el botón de cerrar en la esquina superior izquierda de la ventana.
 - Cuando aparezca el mensaje [Este servicio tiene cambios que no se han guardado], haga clic en [Aplicar].

Agregar una impresora

- 1 En el [Menú Apple], seleccione [Preferencias del sistema...].
- 2 Haga clic en el icono [Impresión y fax].
- 3 Haga clic en el signo [+] de la ventana [Impresión y fax].
- 4 Haga clic en [IP] o en [Impresora IP].
- 5 En [Protocolo:], seleccione [Line Printer Daemon - LPD].
- 6 En [Dirección:], introduzca la dirección IP de la máquina.

Se selecciona de forma automática el controlador de impresora correspondiente a la máquina que se está identificando con su dirección IP.

 - Una vez seleccionado el controlador de impresora, vaya al Paso 8.
 - En caso de haber seleccionado un controlador de impresora incorrecto, vaya al Paso 7.
- 7 Seleccione manualmente el controlador de impresora deseado.
 - Si utiliza OS X 10.5, seleccione [Seleccionar un controlador...] en [Imprimir usando:], y a continuación seleccione de la lista el controlador de impresora del modelo deseado.
 - En caso de usar OS X 10.4, seleccione [GENERIC] en [Imprimir mediante] y, a continuación, seleccione el controlador de impresora del nombre de modelo deseado de la lista.

8 Haga clic en [Añadir].

Si la impresora seleccionada está en [Impresión y fax], el procedimiento de configuración se termina aquí.

→ Si aparece la ventana [Opciones instalables], cambie la configuración de las opciones según sea necesario. Para más detalles, consulte página 9-5.

Referencia

- En el caso de OS X 10.4, también puede agregar una impresora haciendo clic en [Agregar] en la ventana [Utilidad Configuración Impresoras].

Configuración de las opciones de IPP

[Configuración TCP/IP] para la máquina

Especifique la dirección IP de la máquina.

[Configuración IPP] para la máquina

En [Configuración IPP] para la máquina, active la impresión IPP.

**Referencia**

Si desea más información sobre cómo especificar la dirección IP de la máquina, consulte el [Manual del operador Administrador de red].

Si desea más información sobre la [configuración IPP] para la máquina, consulte el [Manual del operador Administrador de red].

Ajuste de la configuración de TCP/IP en el ordenador

Ajuste la configuración de TCP/IP para el ordenador Macintosh conectado a la impresora.

- 1 En el [Menú Apple], seleccione [Preferencias del sistema...].
- 2 Haga clic en el icono [Red].
- 3 Aparece la ventana de configuración de Ethernet.
 - Para OS X 10.5, seleccione [Ethernet], y a continuación haga clic en [Avanzado...].
 - Para OS X 10.4, seleccione [Ethernet incorporada], y a continuación haga clic en [Configurar...].
- 4 Haga clic en la ficha [TCP/IP].
- 5 Ajuste la configuración, incluida la dirección IP y la máscara de subred, de acuerdo con la configuración de la red a la que esté conectada el ordenador Macintosh.
- 6 Haga clic en el botón de cerrar en la esquina superior izquierda de la ventana.
 - Cuando aparezca el mensaje [Este servicio tiene cambios que no se han guardado], haga clic en [Aplicar].

Agregar una impresora

- 1 En el [Menú Apple], seleccione [Preferencias del sistema...].
- 2 Haga clic en el icono [Impresión y fax].
- 3 Haga clic en el signo [+] de la ventana [Impresión y fax].
Aparece el [Navegador de impresoras].
- 4 Haga clic en [IP] o en [Impresora IP].
- 5 En [Protocolo:], seleccione [Internet Printing Protocol - IPP].

- 6 En [Dirección:], introduzca la dirección IP de la máquina. En [Cola:], introduzca "ipp".
Se selecciona de forma automática el controlador de impresora correspondiente a la máquina que se está identificando con su dirección IP.
 - Una vez seleccionado el controlador de impresora, vaya al Paso 8.
 - En caso de haber seleccionado un controlador de impresora incorrecto, vaya al Paso 7.
- 7 Seleccione manualmente el controlador de impresora deseado.
 - Si utiliza OS X 10.5, seleccione [Seleccionar un controlador...] en [Imprimir usando:], y a continuación seleccione de la lista el controlador de impresora del modelo deseado.
 - En caso de usar OS X 10.4, seleccione [GENERIC] en [Imprimir mediante] y, a continuación, seleccione el controlador de impresora del nombre de modelo deseado de la lista.
- 8 Haga clic en [Añadir].
Si la impresora seleccionada está en [Impresión y fax], el procedimiento de configuración se termina aquí.
 - Si aparece la ventana [Opciones instalables], cambie la configuración de las opciones según sea necesario. Para más detalles, consulte página 9-5.

Referencia

- En el caso de OS X 10.4, también puede agregar una impresora haciendo clic en [Agregar] en la ventana [Utilidad Configuración Impresoras].

5.1.3 Selección y conexión de una impresora (OS X 10.2/10.3)

En OS X 10.2/10.3, la impresora se puede conectar con Rendezvous, AppleTalk, LPR (LPD) o IPP.

Después de ajustar la configuración de red de la máquina, seleccione esta máquina como la impresora que se va a usar en [Utilidad Configuración Impresoras] o en [Centro de impresión] para activar la impresión.

Configuración de las opciones de Rendezvous

Configuración de las opciones de [Bonjour] para esta máquina

Active Bonjour en [Configuración Bonjour] de la máquina y, a continuación, introduzca el nombre de Bonjour.



Referencia

Para más detalles acerca de la [Configuración de Bonjour] para esta máquina, consulte el [Manual del operador Administrador de red].

Agregar una impresora

- 1 Seleccione [Macintosh HD] - [Aplicaciones] - [Utilidades] donde esté instalado el controlador, y a continuación haga doble clic en [Utilidad de configuración de impresora] o [Centro de impresión] para abrirlo.
- 2 Cuando aparezca la ventana [No hay impresoras disponibles.] haga clic en [Añadir]. Cuando aparezca la lista [Lista de impresoras], haga clic en [Añadir].
 - Si ya se han especificado las impresoras disponibles, la ventana [No hay impresoras disponibles.] no aparecerá.
- 3 Seleccione [Rendezvous] como método de conexión.

Se detectan las impresoras conectadas.

 - Si no se detecta ninguna impresora, apague esta máquina y vuelva a encenderla. En este caso, apague esta máquina y espere aproximadamente 10 segundos para volver a encenderla. Si apaga la impresora y la vuelve a encender inmediatamente, es posible que no funcione correctamente.
- 4 En la lista [Nombre], seleccione el nombre del modelo deseado.

El controlador de impresora correspondiente al nombre de impresora seleccionado se elige de forma automática.

 - Una vez seleccionado el controlador de impresora, vaya al Paso 6.
 - En caso de haber seleccionado un controlador de impresora incorrecto, vaya al Paso 5.
- 5 Seleccione manualmente el controlador de impresora deseado.
 - En [Modelo de impresora], seleccione [GENERIC] y, a continuación, seleccione el modelo deseado en la lista de nombre de modelo.
- 6 Haga clic en [Añadir].

Cuando la impresora seleccionada esté registrada en la [Lista de impresoras], el procedimiento de configuración se termina aquí.

Configuración de las opciones de AppleTalk

Configuración de las opciones de [AppleTalk] para esta máquina

Active AppleTalk en [Configuración de AppleTalk], y a continuación introduzca el nombre de la impresora.



Referencia

Si desea más información sobre la [configuración de AppleTalk] para la máquina, consulte el [Manual del operador Administrador de red].

Configuración de las opciones de AppleTalk en el ordenador

Configure los ajustes de AppleTalk para el ordenador Macintosh conectado a la impresora.

- 1 En el [Menú Apple], seleccione [Preferencias del sistema...].
- 2 Haga clic en el icono [Red].
- 3 En [Mostrar], seleccione [Ethernet incorporada.].
- 4 Haga clic en la ficha [AppleTalk] y, a continuación, seleccione la casilla de verificación [Activar AppleTalk].
- 5 Haga clic en el botón de cerrar en la esquina superior izquierda de la ventana.
 - Cuando aparezca el mensaje [Este servicio tiene cambios que no se han guardado o el mensaje Aplicar los cambios realizados en la configuración], haga clic en [Aplicar].

Agregar una impresora

- 1 Seleccione [Macintosh HD] - [Aplicaciones] - [Utilidades] donde esté instalado el controlador, y a continuación haga doble clic en [Utilidad de configuración de impresora] o [Centro de impresión] para abrirlo.
- 2 Cuando aparezca la ventana [No hay impresoras disponibles.] haga clic en [Añadir]. Cuando aparezca la lista Lista de impresoras, haga clic en [Añadir].
 - Si ya se han especificado las impresoras disponibles, la ventana [No hay impresoras disponibles.] no aparecerá.
- 3 Seleccione [AppleTalk] como método de conexión y, a continuación, seleccione la zona a la que está conectada la máquina.

Se detectan las impresoras conectadas.

 - Si no se detecta ninguna impresora, apague esta máquina y vuelva a encenderla. En este caso, apague esta máquina y espere aproximadamente 10 segundos para volver a encenderla. Si apaga la impresora y la vuelve a encender inmediatamente, es posible que no funcione correctamente.
- 4 En la lista [Nombre], seleccione el nombre del modelo deseado.

El controlador de impresora correspondiente al nombre de impresora seleccionado se elige de forma automática.

 - Una vez seleccionado el controlador de impresora, vaya al Paso 6.
 - En caso de haber seleccionado un controlador de impresora incorrecto, vaya al Paso 5.
- 5 Seleccione manualmente el controlador de impresora deseado.
 - En [Modelo de impresora], seleccione [GENERIC] y, a continuación, seleccione el modelo deseado en la lista de nombre de modelo.
- 6 Haga clic en [Añadir].

Cuando la impresora seleccionada esté registrada en la [Lista de impresoras], el procedimiento de configuración se termina aquí.

Configuración de las opciones de LPR

[Configuración TCP/IP] para la máquina

Especifique la dirección IP de la máquina.

[Configuración LPD] para la impresora

Antes de usar la impresión LPR, active la impresión LPD en [Config LPD] de la máquina.



Referencia

Si desea más información sobre cómo especificar la dirección IP de la máquina, consulte el [Manual del operador Administrador de red].

Para más detalles acerca de la [Configuración de LPD] para esta máquina, consulte el [Manual del operador Administrador de red].

Ajuste de la configuración de TCP/IP en el ordenador

Ajuste la configuración de TCP/IP para el ordenador Macintosh conectado a la impresora.

- 1 En el [Menú Apple], seleccione [Preferencias del sistema...].
- 2 Haga clic en el icono [Red].
- 3 En [Mostrar], seleccione [Ethernet incorporada.].
- 4 Haga clic en la ficha [TCP/IP].
- 5 Seleccione el elemento [Configurar] y ajuste la configuración, incluida la dirección IP y la máscara de subred, de acuerdo con la configuración de la red a la que esté conectado el ordenador Macintosh.
- 6 Haga clic en el botón de cerrar en la esquina superior izquierda de la ventana.
 - Cuando aparezca el mensaje [Este servicio tiene cambios que no se han guardado o el mensaje Aplicar los cambios realizados en la configuración], haga clic en [Aplicar].

Agregar una impresora

- 1 Seleccione [Macintosh HD] - [Aplicaciones] - [Utilidades] donde esté instalado el controlador, y a continuación haga doble clic en [Utilidad de configuración de impresora] o [Centro de impresión] para abrirlo.
- 2 Cuando aparezca la ventana [No hay impresoras disponibles.] haga clic en [Añadir]. Cuando aparezca la lista Lista de impresoras, haga clic en [Añadir].
 - Si ya se han especificado las impresoras disponibles, la ventana [No hay impresoras disponibles.] no aparecerá.
- 3 Seleccione [Impresión IP] como método de conexión.
- 4 Para OS X 10.3, seleccione [LPD/LPR] como [Tipo de impresora:].
- 5 En [Dirección:], introduzca la dirección IP de la máquina.
- 6 En el [Modelo de impresora], seleccione [GENERIC], seleccione el modelo deseado de la lista de nombres de modelo y, a continuación, haga clic en [Agregar].

Cuando la impresora seleccionada esté registrada en la [Lista de impresoras], el procedimiento de configuración se termina aquí.

Configuración de las opciones de IPP

[Configuración TCP/IP] para la máquina

Especifique la dirección IP de la máquina.

[Configuración IPP] para la máquina

En [Configuración IPP] para la máquina, active la impresión IPP.



Referencia

Si desea más información sobre cómo especificar la dirección IP de la máquina, consulte el [Manual del operador Administrador de red].

Si desea más información sobre la [configuración IPP] para la máquina, consulte el [Manual del operador Administrador de red].

Ajuste de la configuración de TCP/IP en el ordenador

Ajuste la configuración de TCP/IP para el ordenador Macintosh conectado a la impresora.

- 1 En el [Menú Apple], seleccione [Preferencias del sistema...].
- 2 Haga clic en el icono [Red].
- 3 En [Mostrar], seleccione [Ethernet incorporada.].
- 4 Haga clic en la ficha [TCP/IP].
- 5 Seleccione el elemento [Configurar] y ajuste la configuración, incluida la dirección IP y la máscara de subred, de acuerdo con la configuración de la red a la que esté conectado el ordenador Macintosh.
- 6 Haga clic en el botón de cerrar en la esquina superior izquierda de la ventana.
 - Cuando aparezca el mensaje [Este servicio tiene cambios que no se han guardado o el mensaje Aplicar los cambios realizados en la configuración], haga clic en [Aplicar].

Agregar una impresora

- 1 Seleccione [Macintosh HD] - [Aplicaciones] - [Utilidades] donde esté instalado el controlador, y a continuación haga doble clic en [Utilidad de configuración de impresora] o [Centro de impresión] para abrirlo.
- 2 Cuando aparezca la ventana [No hay impresoras disponibles.] haga clic en [Añadir]. Cuando aparezca la lista Lista de impresoras, haga clic en [Añadir].
 - Si ya se han especificado las impresoras disponibles, la ventana [No hay impresoras disponibles.] no aparecerá.
- 3 Seleccione [Impresión IP] como método de conexión.
- 4 Para OS X 10.3, seleccione [Internet Printing Protocol - IPP] como [Tipo de impresora:].
- 5 En [Dirección:], introduzca la dirección IP de la máquina.
 - Deje en blanco [Nombre de cola:].
- 6 En el [Modelo de impresora], seleccione [GENERIC], seleccione el modelo deseado de la lista de nombres de modelo y, a continuación, haga clic en [Agregar].

Cuando la impresora seleccionada esté registrada en la [Lista de impresoras], el procedimiento de configuración se termina aquí.

5.2 Mac OS 9.2

5.2.1 Instalación del controlador de impresora

Después de conectarla, esta máquina se puede usar como impresora seleccionando una impresora PostScript y especificando el "archivo de descripción de impresora (PPD)".

Primero, copie el "archivo de descripción de impresora (PPD)" en el ordenador.

- 1 Introduzca el DVD-ROM de controlador de impresora para Macintosh en la unidad de DVD-ROM del ordenador.
- 2 Abra la carpeta del DVD-ROM que contiene el controlador de impresora deseado.
 - Seleccione una carpeta según el controlador de impresora, sistema operativo e idioma que se va a utilizar.
- 3 Seleccione el archivo PPD "36C-1UVxxx.ppd" y cópielo a [Macintosh HD] - [Carpeta de sistema] - [Extensión] - [Descripciones impresoras] en el ordenador.

Este es el último paso de la instalación del controlador de impresora.

5.2.2 Selección y conexión de una impresora

En OS 9, la impresora se puede conectar con AppleTalk o LPR (LPD).

Ajuste la configuración de red de la máquina y, a continuación, seleccione la impresora.

Configuración de las opciones de AppleTalk

Configuración de las opciones de [AppleTalk] para esta máquina

Active AppleTalk en [Configuración de AppleTalk], y a continuación introduzca el nombre de la impresora.



Referencia

Si desea más información sobre la [configuración de AppleTalk] para la máquina, consulte el [Manual del operador Administrador de red].

Configuración de las opciones de AppleTalk en el ordenador

Configure los ajustes de AppleTalk para el ordenador Macintosh conectado a la impresora.

- 1 En el [Menú Apple], seleccione [Paneles de control] - [AppleTalk].
- 2 En [Conectar vía:], seleccione [Ethernet].
- 3 Haga clic en el botón de cerrar en la esquina superior izquierda de la ventana.
 - Cuando aparezca el mensaje [¿Desea guardar los cambios en la configuración actual?], haga clic en [Guardar].

Selección de impresora

- 1 En el [Menú de Apple], seleccione [Selector].
- 2 Compruebe que [AppleTalk] está [Activo], y haga clic en el icono "LaserWriter".
- 3 En la lista [Seleccione una impresora PostScript:], haga clic en el nombre del modelo deseado y a continuación haga clic en [Crear].

Aparece una ventana para seleccionar un archivo de descripción de impresora PostScript (PPD).

- Si ya se ha seleccionado un archivo PPD diferente, haga clic en [Configuración...] en el paso 3, y a continuación haga clic en [Seleccionar PPD...] en la ventana que ya está abierta.

- 4 Haga clic en el archivo PPD correspondiente y, a continuación, haga clic en [Seleccionar] (o en [Abrir]). Cuando la impresora seleccionada está registrada en el [Selector], el procedimiento de configuración se termina aquí.
 - Si aparece la ventana que muestra las opciones instalables, cambie la configuración de las opciones según sea necesario. Vaya al paso 5.
 - Si aparece la ventana [Selector], vaya al Paso 7.
- 5 Especifique las opciones instaladas en la máquina.
- 6 Haga clic en [Aceptar].
La ventana del [Selector] volverá a aparecer.
- 7 Cierre la ventana del [Selector].

Configuración de las opciones de LPR

[Configuración TCP/IP] para la máquina

Especifique la dirección IP de la máquina.

[Configuración LPD] para la impresora

Antes de usar la impresión LPR, active la impresión LPD en [Config LPD] de la máquina.



Referencia

Si desea más información sobre cómo especificar la dirección IP de la máquina, consulte el [Manual del operador Administrador de red].

Para más detalles acerca de la [Configuración de LPD] para esta máquina, consulte el [Manual del operador Administrador de red].

Ajuste de la configuración de TCP/IP en el ordenador

Ajuste la configuración de TCP/IP para el ordenador Macintosh conectado a la impresora.

- 1 En el [Menú Apple], seleccione [Paneles de control] - [TCP/IP].
- 2 En [Conectar vía:], seleccione [Ethernet].
- 3 Seleccione el elemento [Configurar] y ajuste la configuración, incluida la dirección IP y la máscara de subred, de acuerdo con la configuración de la red a la que esté conectado el ordenador Macintosh.
- 4 Haga clic en el botón de cerrar en la esquina superior izquierda de la ventana.
 - Cuando aparezca el mensaje [¿Desea guardar los cambios en la configuración actual?], haga clic en [Guardar].

Agregar una impresora

- 1 Seleccione [Macintosh HD] - [Aplicaciones (Mac OS 9)] - [Utilidades], y a continuación haga doble clic en [Utilidad de impresora de escritorio] para abrirla.
Aparece la ventana [Nueva Impresora Escritorio].
- 2 En [Imprimir:], seleccione [LaserWriter].
- 3 En [Crear escritorio...], seleccione [Impresora (LPR)].
Se abrirá la ventana [Sin título].
- 4 En [Archivo de descripción de impresora PostScript™ (PPD)], haga clic en [Cambiar...].
Aparece una ventana para seleccionar un archivo de descripción de impresora PostScript (PPD).
- 5 Haga clic en el archivo PPD correspondiente y, a continuación, haga clic en [Seleccionar].
La ventana [Sin título] volverá a aparecer.

- 6 Haga clic en [Cambiar...] para [Selección de impresora LPR].
Aparece la ventana para introducir la dirección IP.
- 7 En [Dirección:], introduzca la dirección IP de la máquina y pulse [Aceptar].
La ventana [Sin título] volverá a aparecer.
- 8 Haga clic en [Crear...].
Aparece una ventana para guardar la configuración.
- 9 Introduzca [Guardar impresora de escritorio como], y a continuación haga clic en [Guardar].
En el escritorio se creará un icono de la impresora LPR.



Instalación con NetWare

6 Instalación con NetWare

En este capítulo se describen los ajustes necesarios en caso de usar NetWare y el procedimiento de instalación de los controladores de impresora para el cliente Windows.

6.1 NetWare

6.1.1 Ajustes de red

En la pantalla [Config. NetWare] para la máquina, especifique [Config. IPX] y [Modo de impresión NetWare].



Referencia

Si desea más información sobre la configuración de NetWare para la máquina, consulte el [Manual del operador Administrador de red].

6.1.2 Configuración del cliente Windows

En el caso de los clientes Windows con impresora, instale el controlador de impresora con el [Asistente para agregar impresora].

- ✓ La instalación requiere autoridad de administrador.
- 1 Introduzca el DVD para Windows en la unidad de DVD-ROM del ordenador.
- 2 Abra la ventana [Impresoras] o la ventana [Impresoras y faxes].
- 3 Seleccione [Agregar una impresora] o [Agregar impresora].
Se ejecutará el [Asistente para agregar impresora].
- 4 En la configuración del puerto, examine la red y especifique el nombre de la cola creada (o nombre de impresora NDPS).
- 5 En la lista de modelos de impresora, especifique la carpeta deseada del DVD-ROM que contiene el controlador de la impresora.
 - Seleccione una carpeta según el controlador de impresora, sistema operativo e idioma que se va a utilizar.
Controladores de impresora compatibles:
Windows 2000/XP/Server 2003: controlador PCL, controlador PS
Windows Vista/Server 2008: controlador PCL, controlador PS, controlador XPS
Windows NT4.0: controlador PCL
- 6 Siga las instrucciones que aparecen en las páginas siguientes para completar la instalación.

7

Desinstalación de controladores de impresora

7 Desinstalación de controladores de impresora

En este capítulo se describe el procedimiento de desinstalación del controlador de impresora.

7.1 Windows

Por ejemplo, a la hora de eliminar el controlador de impresora, cuando se requiera la reinstalación del controlador de impresora, elimine el controlador siguiendo el procedimiento que se describe a continuación.

- 1 Abra la ventana [Impresoras] o la ventana [Impresoras y faxes].
- 2 Seleccione el icono de la impresora que desea desinstalar.
- 3 Pulse la tecla [Borrar] en el teclado del ordenador para desinstalar el controlador de impresora.
- 4 A continuación, siga las instrucciones de las páginas siguientes.
Una vez eliminado el controlador de impresora, el icono desaparece de la ventana [Impresoras] o [Impresoras y faxes].
En Windows NT 4.0, esto completa el proceso de desinstalación. Vaya al paso 10.
En Windows 2000/XP/Vista/Server 2003/Server 2008, desinstale el controlador de impresora desde las propiedades del servidor.
- 5 Abra [Propiedades del servidor].
 - En Windows Vista/Server 2008, haga clic con el botón derecho del ratón en el espacio en blanco de la pantalla [Impresoras] y haga clic en [Ejecutar como administrador] - [Propiedades del servidor].
 - En Windows 2000/XP/Server 2003, haga clic en el menú [Archivo] y, a continuación, en [Propiedades del servidor].
 - Si aparece la ventana [Control de cuentas de usuario], haga clic en [Continuar].
- 6 Haga clic en la ficha [Controlador].
- 7 En la lista [Controladores de impresora instalados:], seleccione el controlador de impresora que desee retirar y, a continuación, haga clic en [Quitar...].
 - En Windows Vista/Server 2008, vaya al Paso 8.
 - En Windows 2000/XP/Server 2003, vaya al Paso 9.
- 8 En el cuadro de diálogo para confirmar los elementos que va a quitar, seleccione [Quitar controlador y paquete de controlador.] y, a continuación, haga clic en [Aceptar].
- 9 Si está seguro de que desea eliminar el controlador, en el cuadro de diálogo de confirmación haga clic en [Sí].
 - En Windows Vista/Server 2008, aparece el cuadro de diálogo para volver a confirmar la eliminación. Haga clic en [Desinstalar].
- 10 Cierre las ventanas que estén abiertas y, a continuación, reinicie el ordenador.
 - Asegúrese de reiniciar el ordenador.Este es el último paso del proceso de eliminación del controlador de impresora.

Referencia

- En Windows 2000/XP/Server 2003, incluso si el controlador de impresora se elimina usando el método anterior, el archivo de información del modelo permanecerá en el ordenador. Por este motivo, al reinstalar la misma versión del controlador de impresora, es posible que el controlador no se sobrescriba. En este caso, elimine también los siguientes archivos.
- Compruebe la carpeta "C:\WINDOWS\system32\spool\drivers\w32x86" (carpeta "C:\WINDOWS\system32\spool\drivers\x64" en el sistema x64 y la carpeta "C:\WINNT\system32\spool\drivers\w32x86" en Windows 2000), y si hay una carpeta (archivo descrito en "oem*.inf" mostrado abajo en Windows 2000) del modelo correspondiente, elimínela. Sin embargo, si se han instalado varios controladores, incluidos el controlador PCL, el controlador PostScript y el controlador de fax, se eliminará la información del modelo de todos los controladores. Para dejar controladores que no sean el controlador de fax, no elimine la carpeta.
- En la carpeta "C:\WINDOWS\inf" (carpeta "C:\WINNT\inf" en Windows 2000), elimine "oem*.inf" y "oem*.PNF" ("*" incluido en el nombre de archivo indica un número que varía de acuerdo con el entorno del ordenador).
Antes de eliminar estos archivos, abra el archivo inf y, a continuación, compruebe el nombre del modelo descrito en las últimas líneas para confirmar que se trata del archivo del modelo correspondiente. El número del archivo PNF es el mismo que el del archivo inf.
- En Windows Vista/Server 2008, esta operación no será necesaria si ha seleccionado [Quitar controlador y paquete de controlador.].

7.2 Macintosh

Por ejemplo, a la hora de eliminar el controlador de impresora, cuando se requiera la reinstalación del controlador de impresora, elimine el controlador siguiendo el procedimiento que se describe a continuación.

7.2.1 Para Mac OS X

- 1** Abra la ventana [Impresión y fax] (o [Utilidad Configuración Impresoras]/[Centro de impresión]).
 - La ventana [Impresión y fax] se puede abrir desde [Preferencias del sistema...] en el [Menú de Apple] (OS X 10.3/10.4/10.5).
 - La ventana [Utilidad Configuración impresoras]/[Centro de impresión] se puede abrir desde [Macintosh HD] - [Aplicaciones] - [Utilidades] (OS X 10.2/10.3/10.4).
- 2** Seleccione el nombre de la impresora que desea eliminar y, a continuación, haga clic en [-] (o [Borrar]). Se procederá a desinstalar la impresora seleccionada.
- 3** Cierre la ventana [Impresión y fax] (o [Utilidad Configuración Impresoras]/[Centro de impresión]).
- 4** Arrastre los siguientes archivos instalados, ubicados en [Macintosh HD] - [Biblioteca] - [Impresoras] - [PPDs] - [Contenidos] - [Recursos] ([Recursos] - [en.lproj] para OS X 10.2/10.3/10.4) al icono [Papelera].
 - [GENERIC36C-1.gz]
 - [GENERIC28C-1.gz]
 - [GENERIC22C-1.gz]
- 5** Elimine los archivos innecesarios de [Biblioteca] - [Impresoras].
 - Arrastre la carpeta [36C-1], ubicada en [Biblioteca] - [Impresoras] - [GENERIC], al icono [Papelera].
 - Además, para Mac OS X 10.2, arrastre todas las carpetas [36C-1], ubicadas en [Biblioteca] - [Impresoras] - [PPDPlugins] al icono [Papelera].
- 6** Reinicie el ordenador.

Este es el último paso del proceso de eliminación del controlador de impresora.

7.2.2 En Mac OS 9.2

- 1** Arrastre el icono de la impresora hasta el icono [Papelera] del escritorio.
- 2** Arrastre el archivo PPD "36C-1UVxxx.ppd", ubicado en [Macintosh HD] - [Carpeta de sistema] - [Extensión] - [Descripciones impresoras], al icono [Papelera].

Los archivos correspondientes se eliminarán del sistema.
- 3** Reinicie el ordenador.

Este es el último paso del proceso de eliminación del controlador de impresora.

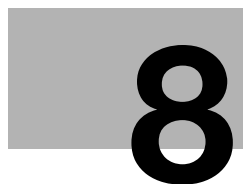

**Función de impresión de los
controladores PCL/PS/XPS
para Windows**

8 Función de impresión de los controladores PCL/PS/XPS para Windows

Este capítulo describe las funciones de los controladores de impresora PCL/PS/XPS para Windows.

8.1 Operaciones de impresión

Los trabajos de impresión se especifican desde el software de la aplicación.

- 1 Abra los datos en la aplicación y haga clic en [Archivo]. A continuación, haga clic en [Impresión] en el menú [Impresión].
 - Si el menú no está disponible, haga clic en [Imprimir].
- 2 Compruebe que se ha seleccionado el nombre de la impresora en [Nombre de impresora] (o [Seleccionar impresora]).
 - Si la impresora no está seleccionada, haga clic para seleccionarla.
 - El cuadro de diálogo [Imprimir] varía según la aplicación.

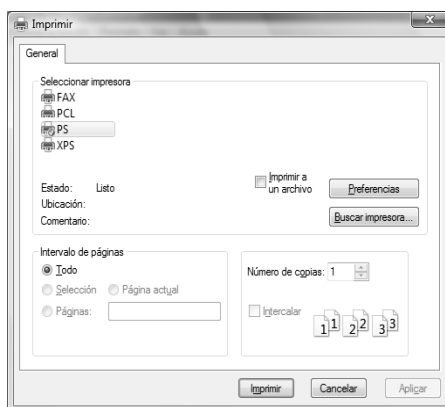

- 3 Especifique el intervalo de impresión y el número de copias que desea imprimir.
- 4 Haga clic en [Propiedades] (o [Preferencias]) para cambiar la configuración del controlador de impresora según sea necesario.
 - Haga clic en [Propiedades] o en [Preferencias] en la ventana [Impresión] para visualizar la página [Preferencias de impresión] del controlador de impresora, donde puede configurar diversas funciones. Para más detalles, consulte página 8-9.
 - Las [Preferencias de impresión] del controlador de impresora modificadas en la ventana [Impresión] no se guardan y la configuración original se restaura al salir de la aplicación.
- 5 Haga clic en [Imprimir].

La impresión se ejecuta y el indicador de datos de la máquina parpadea.

 - Cuando [Solo impresión segura] se ha definido como [ACT] en [Opciones dispositivo] de la ficha [Configurar], aparece la ventana [Impresión segura]. Vaya al paso 6.

- 6 Introduzca el ID y contraseña del documento y, a continuación, haga clic en [Aceptar].
Los datos se envían y se guardan en la [Carpeta usuario documento seguro] de esta máquina.

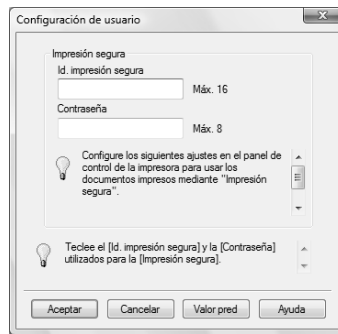

Referencia

Si desea más información sobre la ficha [Configurar], consulte página 8-5.

Si desea más información sobre la impresión segura, consulte página 11-6.

8.2 Configuración inicial del controlador de impresora

Una vez haya instalado el controlador de impresora, debe cambiar las condiciones de inicialización, como pueden ser las opciones, la autenticación de usuario y la función de seguimiento de cuentas y activar las opciones de la máquina desde la ventana [Preferencias de impresión] del controlador de impresora.

NOTA

Si no se especifican el nombre de modelo, las opciones instaladas, la autenticación de usuario y el seguimiento de cuentas de la máquina en la ficha [Configurar], no se pueden utilizar las funciones opcionales desde la ventana [Preferencias de impresión] del controlador de impresora. Asegúrese de configurar las opciones instaladas.

8.2.1 Visualización de la ventana Propiedades

- 1 Abra la ventana [Impresoras] o la ventana [Impresoras y faxes].
 - En Windows Vista/Server 2008, haga clic en [Inicio], abra el [Panel de control] y, a continuación, haga clic en [Impresoras] en [Hardware y sonido]. Cuando [Panel de control] se muestre en Vista clásica, haga doble clic en [Impresoras].
 - En Windows XP/Server 2003, haga clic en [Inicio] y, a continuación, haga clic en [Impresoras y faxes].
 - En Windows XP/Server 2003, si [Impresoras y faxes] no se muestra en el menú [Inicio], abra el [Panel de control] desde el menú [Inicio], seleccione [Impresoras y otro hardware] y, a continuación, haga clic en [Impresoras y faxes]. Cuando [Panel de control] se muestre en Vista clásica, haga doble clic en [Impresoras].
 - En Windows 2000/NT 4.0, haga clic en [Inicio] y, a continuación, seleccione [Configuración] e [Impresoras].
- 2 Haga clic con el botón derecho del ratón en el icono de la impresora instalada y, a continuación, haga clic en [Propiedades].

8.2.2 Ficha Configurar

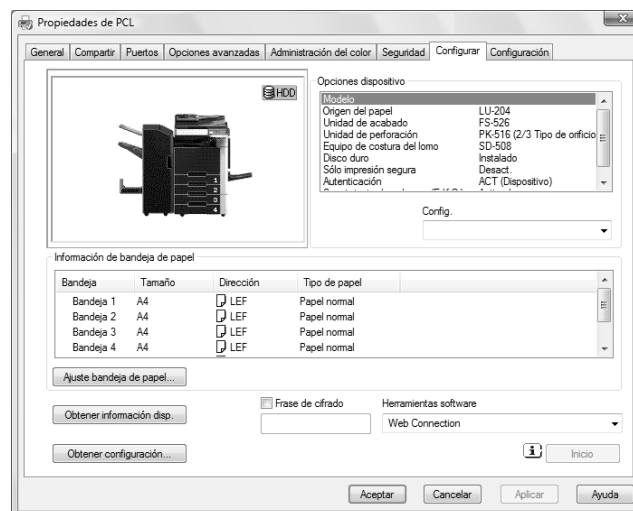

Especifique el nombre del modelo usado y la presencia o ausencia de las opciones instaladas, las funciones de autenticación de usuario y seguimiento de cuenta y, a continuación, permita al controlador de impresora usar las funciones de la máquina.

Nombre del elemento	Funciones
[Opciones dispositivo]	Configure el nombre del modelo de la máquina y el estado de las opciones de la impresora instaladas y autenticación de usuario/seguimiento de cuenta. Especifique el estado de cada elemento en la casilla [Config.].
[Información de bandeja de papel]	Muestra el tipo de papel asignado a cada bandeja de papel. Haga clic en [Config. de bandeja...] para definir la configuración de cada bandeja de papel.

Nombre del elemento	Funciones
[Obtener información disp.]	Haga clic en este botón para establecer comunicación con esta máquina y cargar el estado de las opciones instaladas.
[Obtener configuración...]	Haga clic en este botón para configurar condiciones como el destino cuando ejecute [Adquirir información de dispositivo].
[Frase de cifrado]	Cualquier cadena usada para cifrar la comunicación con esta máquina. Si la frase de cifrado se ha cambiado de [Predet. de fábrica] a [Definido por usuario], introduzca la misma frase de cifrado que para la máquina. Una tecla de cifrado se crea automáticamente para el texto introducido y se usa para la comunicación con la máquina.
[Herramientas software]	Permite iniciar las herramientas de software como Web Connection .

Referencia

- Asegúrese de seleccionar un modelo y las opciones en [Opciones dispositivo].
- Cuando [Solo impresión segura] se ha definido como [ACT] en [Opciones dispositivo], sólo se permiten las tareas de impresión segura. Si desea más información sobre la impresión segura, consulte página 11-6.
- En [Frase de cifrado], introduzca la frase de cifrado que coincida con la que se ha configurado en [Conf. de cifrado de contraseña de dispositivo] de la máquina.
- La función de [Obtener información disp.] sólo está disponible cuando su ordenador está conectado y puede comunicarse con la máquina.
- Para utilizar [Adquirir información de dispositivo], en [Configuración administrador] de esta máquina, ajuste [Conexión del sistema] - [Config. OpenAPI] - [Autenticación] a [DESACTIVADO]. Para más detalles, consulte página 12-57.



Referencia

Si desea información sobre cómo permitir al usuario especificar la [Frase de cifrado], consulte página 11-35.

8.2.3 Ficha Configuración

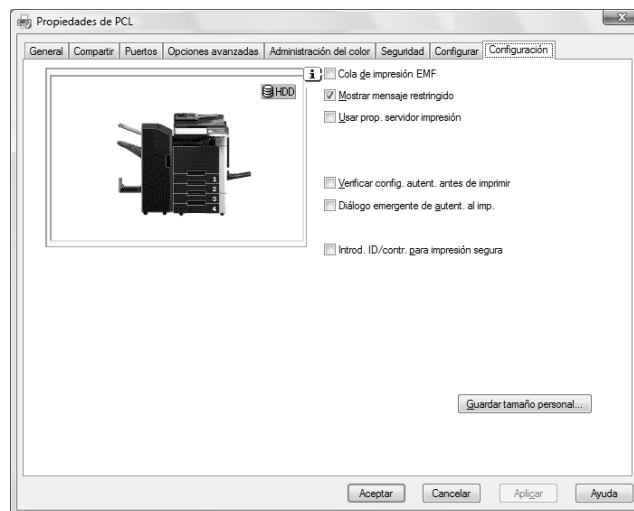

La ficha Configuración permite cambiar la configuración predeterminada para mostrar los mensajes de confirmación o la ventana para introducir la configuración de autenticación.

Nombre del elemento	Funciones
[Cola de impresión EMF]	Seleccione esta casilla de verificación si se requiere un archivo meta (EMF) de cola de impresión para usar en su propio entorno del sistema.
[Mostrar mensaje restringido]	Seleccione esta casilla de verificación para mostrar el mensaje cuando las funciones que no pueden configurarse simultáneamente están activadas en el controlador de impresora.
[Usar prop. servidor impresión]	Marque esta casilla de verificación para utilizar los formularios añadidos en el cuadro de diálogo [Propiedades del servidor] de la ventana Impresoras.

Nombre del elemento	Funciones
[Verificar config. autent. antes de imprimir]	Seleccione esta casilla de verificación para comprobar la configuración de la autenticación en esta máquina antes de imprimir, y para mostrar el mensaje si no se cumplen los requisitos del proceso de autenticación.
[Diálogo emergente de autenticación al imprimir]	Seleccione esta casilla de verificación para mostrar el cuadro de diálogo [Autenticación usuario/Seguimiento de cuenta] al especificar la impresión, solicitando la introducción del nombre de usuario y el nombre de cuenta.
[Introd. ID/PWD para impresión segura]	Seleccione esta casilla de verificación para mostrar el cuadro de diálogo [Impresión segura] solicitando la introducción del ID y contraseña al realizar la impresión segura.
[Guardar tamaño personalizado...]	Haga clic en este botón para registrar tamaños de papel personalizado.

Referencia

- [Cola de impresión EMF] y [Guardar tamaño personalizado...] son funciones disponibles sólo para el controlador PCL.
- Para usar la función de cola de impresión EMF con un controlador PS/XPS, seleccione [Activar características avanzadas de impresión] en la ficha [Opciones avanzadas] para activar la cola de impresión EMF.

8.2.4 Registro de las opciones predeterminadas

Las opciones de las funciones de la máquina configuradas durante la impresión sólo pueden aplicarse mientras se utiliza la aplicación. Cuando sale de la aplicación, se restablecen los valores predeterminados de la configuración.

Para registrar la configuración, cambie la configuración básica del controlador de impresora (configuración predeterminada).

- 1 Abra la ventana [Impresoras] o la ventana [Impresoras y faxes].
 - En Windows Vista/Server 2008, haga clic en [Inicio], abra el [Panel de control] y, a continuación, haga clic en [Impresoras] en [Hardware y sonido]. Cuando [Panel de control] se muestre en Vista clásica, haga doble clic en [Impresoras].
 - En Windows XP/Server 2003, haga clic en [Inicio] y, a continuación, haga clic en [Impresoras y faxes].
 - En Windows XP/Server 2003, si [Impresoras y faxes] no se muestra en el menú [Inicio], abra el [Panel de control] desde el menú [Inicio], seleccione [Impresoras y otro hardware] y, a continuación, haga clic en [Impresoras y faxes]. Cuando [Panel de control] se muestre en Vista clásica, haga doble clic en [Impresoras].
 - En Windows 2000/NT 4.0, haga clic en [Inicio] y, a continuación, seleccione [Configuración] e [Impresoras].
- 2 Haga clic con el botón derecho en el icono de la impresora instalada y haga clic en [Preferencias de impresión...].
 - En Windows NT 4.0, haga clic con el botón derecho en el icono de la impresora instalada y, a continuación, haga clic en [Opciones predeterminadas del documento...]. Aparece el cuadro de diálogo [Preferencias de impresión] de la impresora.
- 3 Cambie la configuración de la función y, a continuación, haga clic en [Aceptar] para salir de la función. La configuración modificada se aplica cuando la impresora se utiliza para todas las aplicaciones de software.



Referencia

Para obtener información sobre la función y la configuración del controlador de impresora, consulte página 8-9.

El controlador de impresora tiene la función de guardar la configuración como [Config. favorita]. Para más detalles, consulte página 8-8.

8.3 Configuración común

En esta sección se describe la configuración y los botones comunes de las fichas.

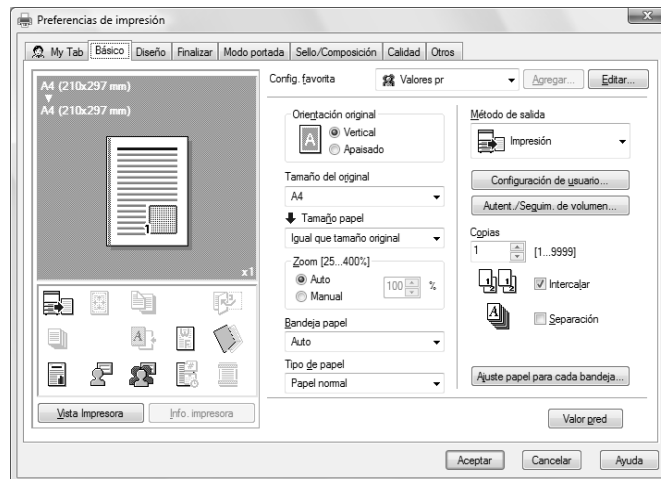

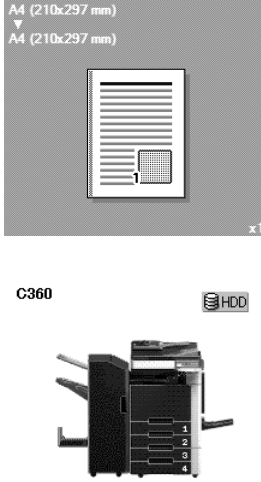
Nombre del elemento	Funciones
[Aceptar]	Haga clic en este botón para activar la configuración modificada y cerrar la ventana de propiedades.
[Cancelar]	Haga clic en este botón para desactivar (cancelar) la configuración modificada y cerrar la ventana de propiedades.
[Ayuda]	Haga clic en este botón para mostrar la Ayuda de los elementos que aparecen en la ventana.
[Agregar...](Configuración de favoritos)	Haga clic en este botón para guardar la configuración actual de modo que pueda recuperarse posteriormente.
[Editar..](Configuración de favoritos)	Haga clic en este botón para cambiar la configuración guardada.
[Valor pred]	Haga clic en este botón para volver a la configuración predeterminada.
Vista	<p>Al seleccionar [Vista de Papel] se muestra el diseño de página basado en la configuración actual para comprobar la imagen resultante de salida.</p> <p>Al seleccionar [Vista Impresora] se muestra una imagen de impresora que muestra las opciones instaladas en la máquina, tal como la bandeja de papel. Papel:</p> <div style="text-align: center;">  <p>A4 (210x297 mm) A4 (210x297 mm)</p> <p>C360</p> <p>HDD</p> </div>
[Info. impresora...]	Haga clic en este botón para iniciar Web Connection y compruebe la información de la impresora. Este botón sólo está disponible cuando el ordenador se puede comunicar con esta máquina.

8.4 Detalles de parámetros

La ventana Preferencias de impresión sirve para configurar las funciones del controlador de impresora. Haga clic en [Propiedades] (o en [Preferencias]) en el cuadro de diálogo Impresión, o bien haga clic con el botón derecho en el icono de impresora de la ventana [Impresoras] o [Impresoras y faxes] y, a continuación, especifique [Preferencias de impresión...] ([Opciones predeterminadas del documento...] para Windows NT 4.0) para abrirlo.

8.4.1 My Tab

My Tab permite personalizar el contenido de la pantalla. Al registrar funciones de configuración frecuentes en My Tab, el controlador de impresora es más fácil de usar y se pueden modificar varias opciones desde una sola ventana.

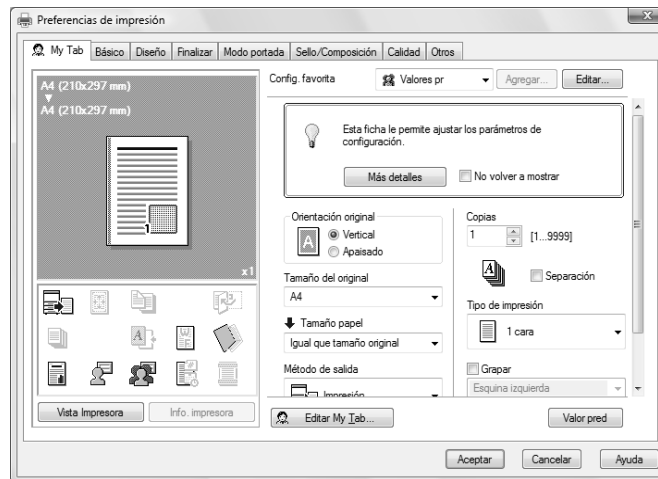

Nombre de la función	Opción	Descripción
[Más detalles]	–	Haga clic en este botón para mostrar la Ayuda de My Tab.
[No volver a mostrar]	Activ./Desact.	Seleccione esta casilla de verificación para ocultar el campo de comentario que contiene [Más detalles] la próxima vez.
[Editar My Tab...]	–	Haga clic en este botón para registrar o borrar las funciones que se muestran en My Tab. Para más detalles, consulte página 8-10.

Referencia

- El resto de elementos se personalizan en [Editar Mi ficha...] y los contenidos específicos del display varían en función de los contenidos registrados.

Editar [Mi ficha]

- 1 En [Mi ficha], haga clic en [Editar Mi ficha...].
- 2 Seleccione la función que desea registrar en [Mi ficha] y, a continuación, haga clic en [hacia la IZQU.] o [hacia la DER.].
 - Seleccione la función deseada de las que se indican en las fichas respectivas en [Lista elementos config.].
 - Al hacer clic en [hacia la IZQU.], la función seleccionada se coloca a la izquierda de [Mi ficha] y al hacer clic en [hacia la DER.], se coloca a la derecha de [Mi ficha].
 - A la izquierda de las funciones actualmente registradas en [Mi ficha] aparecen los iconos que indican [Lado IZQUIERDO]/[Lado DERECHO].

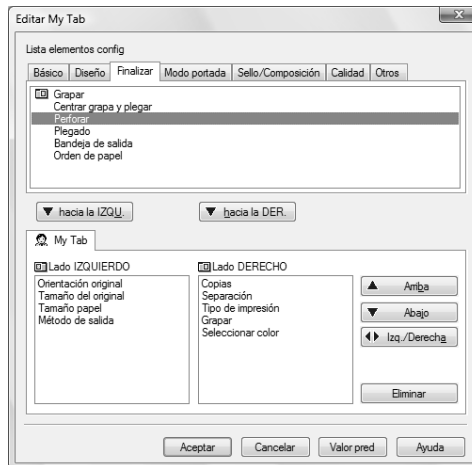

- 3 A continuación, se describe cómo cambiar el diseño de las funciones registradas.
 - Seleccione la función cuya posición desea mover y haga clic en [Arriba], [Abajo], [Izq./Derecha] según sea necesario.
 - Para eliminar una función de [Mi ficha], seleccione la función que desea eliminar y haga clic en [Eliminar].

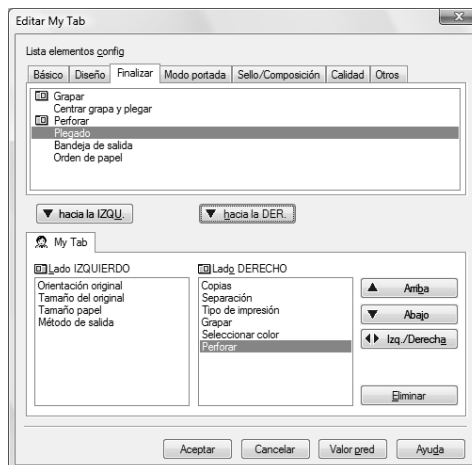

- 4 Haga clic en [Aceptar].

8.4.2 Ficha [Básico]

La ficha Básicas permite configurar las funciones de impresión básicas, como el tamaño y el tipo de papel, así como el método de salida.

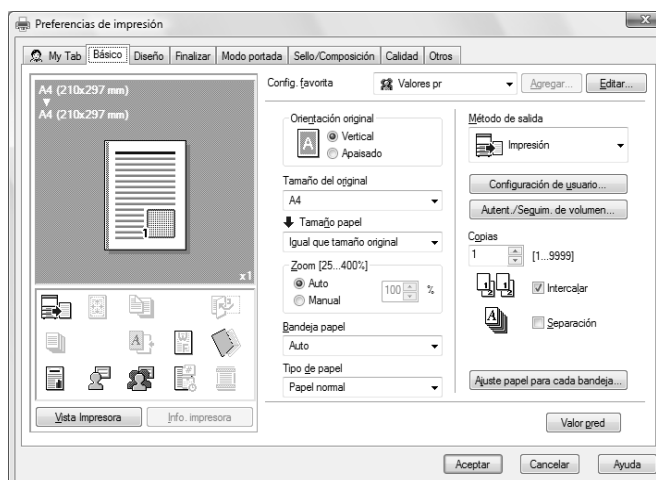

Nombre de la función	Opción	Descripción
[Orientación original]	Vertical, Apaisado	Seleccione la orientación del original.
[Tamaño del original]	Los tamaños de papel registrados como tamaños de papel estándar y tamaños personalizados	Seleccione el tamaño de papel del original.
	Tam. pers.	Registre tamaños personalizados.
[Tamaño del papel]	Los tamaños de papel registrados como tamaños de papel estándar y tamaños personalizados que pueden usarse con la máquina	Especifique el tamaño del papel de salida. Si es diferente del tamaño del original y el zoom está definido en [Auto], la imagen de salida se ampliará o reducirá para ajustarse al tamaño.
	Tam. pers.	Registre tamaños personalizados.
[Zoom]	De 25 a 400%	Seleccione la escala de ampliación o reducción.
[Bandeja de papel]	Auto, Bandeja 1 a Bandeja 4, LCT, Bandeja man.	Seleccione la bandeja de papel que se va a utilizar. Los elementos que se pueden seleccionar varían según la opción estado de instalación.
[Tipo de papel]	Tipos de papel disponibles para la máquina	Seleccione el tipo de papel que se va a usar para la impresión. Sólo puede modificarse cuando la bandeja de papel se configura en [Auto]. Cuando no se configura la bandeja de papel en [Auto], los tipos de papel registrados en [Ajuste papel para cada bandeja] están disponibles.

Nombre de la función	Opción	Descripción
[Método de salida]	[Impresión]	Seleccione esta opción para imprimir inmediatamente.
	[Impresión segura]	Seleccione esta opción para guardar el documento que va a imprimir en la [Carpeta usuario documento seguro] de la máquina. Cuando desee imprimir, deberá introducir el [ID] y [contraseña] en el panel de control de esta máquina. Seleccione esta opción cuando desea imprimir documentos muy confidenciales.
	[Guardar en carpeta de usuario]	Seleccione esta opción para guardar el documento que se va a imprimir en una carpeta de usuario de la máquina.
	[Guard. en usu. e impr]	Seleccione esta opción para guardar el documento en una carpeta de usuario e imprimir al mismo tiempo.
	[Impresión de prueba]	Después de imprimir una copia del documento, la máquina detiene la impresión temporalmente. Seleccione esta opción para evitar una impresión incorrecta de trabajos de impresión voluminosos.
	[ID e imprimir]	Seleccione esta opción para guardar el documento que se va a imprimir en [Carpeta usuario ID e impresión] de la máquina. Al imprimir se debe llevar a cabo la autenticación a través del panel de control de la máquina.
[Configuración de usuario...]	–	Al realizar una [Impresión segura] o al [Guardar en carpeta de usuario] especifique el ID y contraseña, o el nombre del archivo y el número de la carpeta de usuario.
[Autenticación/ Seguimiento de cuenta...]	–	Haga clic en este botón para especificar el nombre de usuario y la contraseña cuando [Autenticación de usuario] esté activado en esta máquina, o bien el nombre de cuenta y la contraseña cuando el [Seguimiento de cuentas] esté activado en esta máquina.
[Copias]	De 1 a 9999	Especifique el número de copias que se van a imprimir.
[Intercalar]	Activ./Desact.	Seleccione esta casilla de verificación para intercalar páginas secuencialmente al imprimir varios juegos de copias.
[Separación]	Activ./Desact.	Seleccione esta casilla de verificación para intercalar cada juego secuencialmente al imprimir varios juegos de copias.
[Configuración de papel para cada bandeja...]	[Configuración del tipo de papel]	Seleccione la bandeja de papel que se va a especificar. Los elementos que se pueden seleccionar varían según la opción estado de instalación.
	[Tipo de papel]	Seleccione el tipo de papel que se va a cargar en la bandeja de papel.

Referencia

- El tamaño de papel "12 × 18" equivale a 304,8 × 457,2 mm que es un poco mayor que A3.
- En [Tamaño del original], puede seleccionar A0, A1, A2, B1, B2 o B3; sin embargo, el tamaño de papel de impresión se reduce al tamaño especificado en [Tamaño papel]. [Igual que el tamaño del original] no se puede seleccionar en [Tamaño papel].
- Para utilizar papel de un tamaño diferente a los tamaños estándar, especifique el tamaño de papel personalizado. Puede registrar un tamaño personalizado seleccionando [Tam. pers.] desde la opción tamaño de papel o tamaño del original.

- Para imprimir datos del tamaño correspondiente al tamaño estándar completo, al seleccionar "W" en el papel de tamaño estándar para el tamaño del original se permite la impresión de datos en el centro del papel más grande que el tamaño del original.
Por ejemplo: si desea centrar e imprimir datos de 8-1/2 × 11 en papel de tamaño 11 × 17, cree datos de tamaño "8-1/2 × 11W" y, a continuación, utilizando el controlador de impresora, ajuste el [Tamaño del original] a [8-1/2 × 11W] y especifique la bandeja de papel que va a utilizar como [Bandeja de papel]. En el lado de la máquina, ajuste papel de tamaño 11 × 17 en la bandeja que va a utilizar, seleccione la bandeja en [Papel] de la pantalla [Básicas] del panel de control y seleccione [Cambiar ajustes bandeja] - [Papel ancho] para especificar [8-1/2 × 11W]. A continuación, confirme que [Autodetectar] está seleccionado en [Tamaño personalizado] y que se visualiza 11 × 17.
Cuando se carga papel 12-1/4 × 18, debe seleccionar [12-1/4 × 18] para [Tamaño personalizado]. Para imprimir en papel de tamaño personalizado, utilice la bandeja de entrada manual, seleccione [Cambiar ajustes bandeja] - [Papel ancho] para especificar [8-1/2 × 11W] e introduzca el tamaño de papel deseado que va a utilizar para [Cambiar tamaño].
- Especifique [Lado2] al imprimir en el lado posterior del papel.
- [Usuario] de Tipo de papel es el tipo de papel utilizado frecuentemente y registrado en el lado de la máquina. Si desea más información sobre cómo registrar el papel de usuario, consulte el [Manual del operador Operaciones de copia].



Referencia

Si desea información sobre los tamaños de papel que pueden cargarse en las bandejas de papel, consulte el [Manual del operador Operaciones de copia].

Si desea más información sobre el método de salida, consulte página 11-3.

8.4.3 Ficha [Diseño]

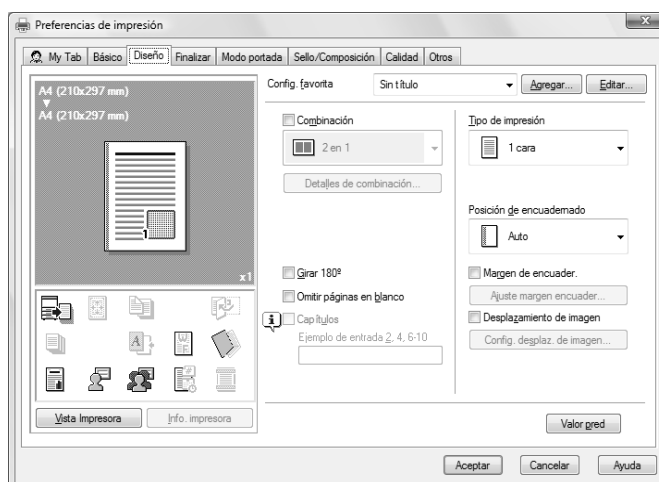

Nombre de la función	Opción	Descripción
[Combinación]	2 en 1, 4 en 1, 6 en 1, 9 en 1, 16 en 1, 2 × 2, 3 × 3, 4 × 4	Seleccione cualquiera de las opciones para imprimir varias páginas del original en una hoja o imprimir información en una página del original en varias hojas. En [Detalles de combinación...], especifique el orden de páginas y el uso del marco de borde.
[Detalles de combinación...]	[Combinación]	Seleccione la condición de combinación.
	[Orden de diseño]	Especifique el orden de diseño. Puede seleccionarse cuando en Combinación se especifica N en 1.
	[Borde]	Especifique la presencia y el tipo de líneas del borde. Puede seleccionarse cuando en Combinación se especifica N en 1.
	[Superposición línea ancho]	Especifique la presencia de superposición de línea de ancho. Puede seleccionarse cuando Combinación se especifica N × N.

Nombre de la función	Opción	Descripción
[Girar 180°]	Activ./Desact.	Seleccione esta casilla de verificación para girar el documento 180° para la impresión.
[Omitir páginas en blanco]	Activ./Desact.	Seleccione esta casilla de verificación para no imprimir páginas en blanco.
[Capítulos]	Activ./Desact.	Seleccione esta casilla de verificación para especificar la página que se va a imprimir en el lado frontal. Esta opción puede especificarse cuando el tipo de impresión es [2 caras] o [Folleto].
[Ejemplos de entrada 2, 4, 6-10]	–	Permite especificar las páginas que se van a imprimir en el anverso cuando se selecciona [Capítulos].
[Tipo de impresión]	[1 cara], [2 caras], [Folleto]	Especifique la impresión a 2 caras o la impresión de folleto.
[Posición de encuadernado]	[Auto], [Encuader. izq.], [Encuader. dcha.], [Encuad. sup.]	Especifique la posición de encuadernado.
[Margen de encuader.]	Activ./Desact.	Seleccione esta casilla de verificación para especificar el margen de encuadernado. Haga clic en [Configuración de margen de encuadernado...] para especificar los valores de márgenes.
[Configuración de margen de encuadernado...]	[Modo de desplazamiento]	Seleccione cómo procesar la imagen para preparar el margen de página.
	[Cara frontal]/ [Cara trasera]	Especifique los valores del margen de encuadernado. Para la impresión a 2 caras, si borra la casilla de verificación [El mismo valor para los lados frontal y posterior] le permite especificar distintos valores para los lados frontal y posterior.
	[Unidad]	Seleccione la unidad que se va a utilizar para especificar el tamaño.
[Desplazamiento de imagen]	Activ./Desact.	Seleccione esta casilla de verificación para imprimir desplazando toda la imagen de impresión. Haga clic en [Configuración de desplazamiento de imagen...] para especificar los valores de desplazamiento de imagen.
[Configuración de desplazamiento de imagen...]	[Unidad]	Seleccione la unidad que se va a utilizar para especificar el tamaño.
	[Cara frontal]/ [Cara trasera]	Permite especificar la dirección y valores de desplazamiento. Para la impresión a 2 caras, si borra la casilla de verificación [El mismo valor para los lados frontal y posterior] le permite especificar distintos valores para los lados frontal y posterior.

Referencia

- Las opciones "2 × 2, 3 × 3 y 4 × 4" [de Combinación], que sirven para imprimir una hoja del original en varias hojas de papel, están disponibles sólo para el controlador PCL.
- La función [Omitir páginas en blanco] sólo está disponible para los controladores PCL/XPS.
- Las posiciones de los márgenes de encuadernado varían según la configuración de [Posición de encuadernado].

8.4.4 Ficha [Finalizar]

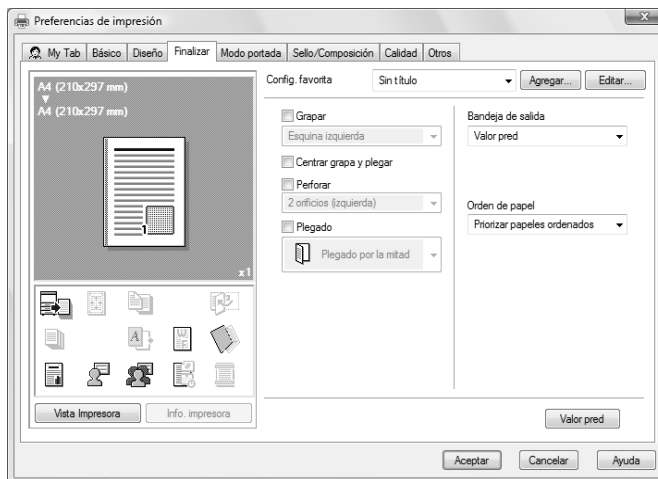

Nombre de la función	Opción	Descripción
[Grapar]	ACT/DESACT, Esquina izquierda/ Esquina derecha/ Posición 2 (izquierda)/ Posición 2 (derecha)/ Posición 2 (arriba)	Seleccione esta casilla de verificación para especificar el grapado. En la lista desplegable, especifique el número de grapas y la posición de grapado.
[Centrar grapa y plegar]	Activ./Desact.	Seleccione esta casilla de verificación para especificar el encuadernado por el centro.
[Perforar]	ACT/DESACT, 2 orificios (izquierda)/ 2 orificios (derecha)/ 2 orificios (arriba)/ 3 orificios (izquierda)/ 3 orificios (derecha)/ 3 orificios (arriba)/ 4 orificios (izquierda)/ 4 orificios (derecha)/ 4 orificios (arriba)	Seleccione esta casilla de verificación para especificar el perforado. En la lista desplegable, especifique el número de orificios y la posición de perforación.
[Plegado]	ACTIVADO/DESACTIVADO, [Plegado central]	Seleccione esta casilla de verificación para especificar el plegado. Especifique la condición de plegado en la lista desplegable.
[Bandeja de salida]	Predeterminado, Bandeja 1 y Bandeja 3	Permite especificar la bandeja de salida de las páginas impresas. Los elementos que se pueden seleccionar varían según la opción estado de instalación.
[Orden de papel]	[Priorizar papeles ordenados]/[Priorizar productividad]	Especifique el método de colocación del papel (ajuste de la posición de encuadernado) para la impresión a 2 caras. Cuando se selecciona [Priorizar papeles ordenados], el proceso de colocación del papel se lleva a cabo después de recibir todos los datos. Cuando se selecciona [Priorizar productividad], el proceso de colocación del papel se lleva a cabo durante la recepción e impresión de datos.

Referencia

- La función [Grapado] está disponible sólo si está instalada la **Unidad de acabado FS-527** opcional o la **Unidad de acabado FS-529** opcional.
- La función [Taladrar] sólo está disponible si está instalado el **Kit de taladro** en la **Unidad de acabado FS-527** opcional.
- Las funciones [Encuadernar por el centro] y [Plegado] sólo están disponibles si está instalada la **Grapadora de lomo** en la **Unidad de acabado FS-527** opcional.

8.4.5 Ficha [Modo portada]

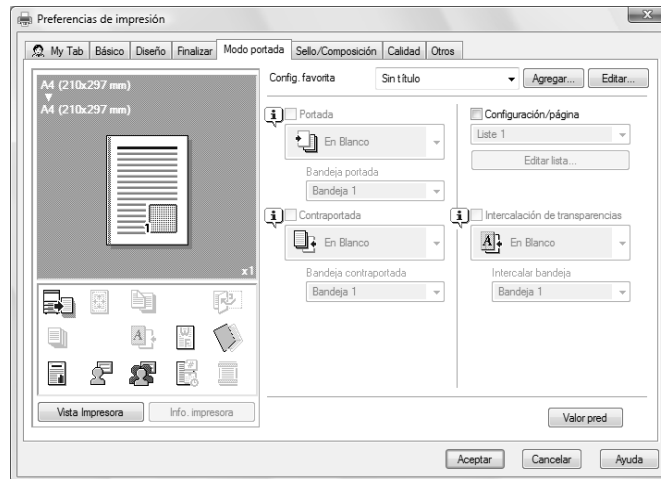

Nombre de la función	Opción	Descripción
[Portada]	ACT./DESAC., [En Blanco]/[Impresión]	Seleccione esta casilla de verificación para adjuntar una portada. Puede especificarse cuando se selecciona cualquier otra opción que no sea [Auto] en Bandeja de papel.
[Bandeja portada]	Bandeja 1 a Bandeja 4, LCT, Bandeja man.	Permite seleccionar la bandeja de papel para la portada. Los elementos que se pueden seleccionar varían según la opción estado de instalación.
[Contraportada]	ACT./DESAC., [En Blanco]/[Impresión]	Seleccione esta casilla de verificación para adjuntar una contraportada. Puede especificarse cuando se selecciona cualquier otra opción que no sea [Auto] en Bandeja de papel.
[Bandeja contraportada]	Bandeja 1 a Bandeja 4, LCT, Bandeja man.	Permite seleccionar la bandeja de papel para la contraportada. Los elementos que se pueden seleccionar varían según la opción estado de instalación.
[Configuración/página]	Activ./Desact.	Seleccione esta casilla de verificación para insertar papel entre páginas y cambiar el papel y la bandeja para cada página. [Editar lista...] le permite crear una lista que especifique las condiciones por páginas.

Nombre de la función	Opción	Descripción
[Editar lista...]	[Nombre de lista]	Seleccione el nombre de la lista que desea editar. Aparece una lista de la configuración.
	[Editar nombre de lista...]	Cambie el nombre de una lista.
	[Arriba]/[Abajo]	Haga clic en el botón para mover la fila de condición seleccionada hacia arriba o hacia abajo. Mueve las filas para que los números de página se dispongan en orden ascendente.
	[Agregar]	Haga clic en este botón para agregar una condición. Especifique las condiciones en [Agregar/Editar].
	[Borrar]	Haga clic en este botón para borrar la fila de condición seleccionada.
	[Número de página]	Especifique los números de página usando un valor numérico. Para especificar varias páginas, separe cada número de página con una coma o especifique el intervalo utilizando un guión.
	[Tipo de impresión]	Especifique el tipo de impresión en la lista desplegable [Cambiar configuración].
	[Bandeja de papel]	Especifique la bandeja de papel que va a utilizar en la lista desplegable [Cambiar configuración].
	[Grapar]	En la lista desplegable [Cambiar configuración], especifique el número de grapas y la posición de grapado.
[Intercalación de transparencias]	ACT./DESAC., [En blanco]	Seleccione esta casilla de verificación para insertar intercalaciones al imprimir transparencias. Esta opción puede especificarse cuando se selecciona [Transparencia] para el tipo de papel.
[Intercalar bandeja]	Bandeja 1 a Bandeja 4, LCT	Permite seleccionar la bandeja de papel para la intercalación entre transparencias. Los elementos que se pueden seleccionar varían según la opción estado de instalación.

8.4.6 Ficha [Sello/Composición]

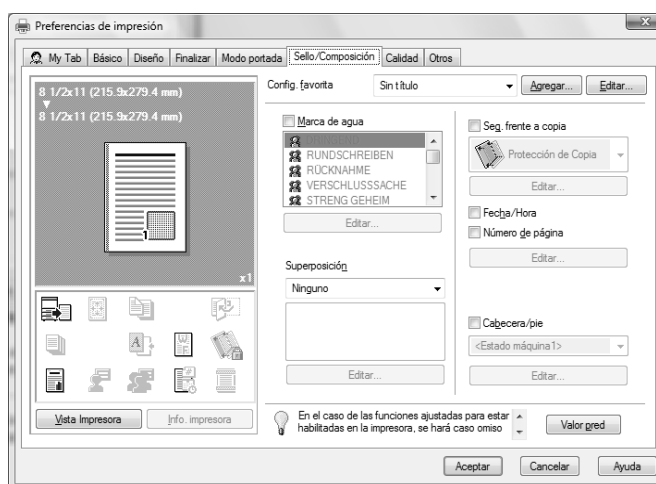

Nombre de la función	Opción	Descripción
[Marca de agua]	Activ./Desact.	Seleccione esta casilla de verificación para imprimir el documento con una marca de agua (sello de caracteres) solapada. Haga clic en [Editar...] para crear, cambiar o eliminar filigranas.
[Editar...]	–	Para más detalles, consulte página 8-19.

Nombre de la función	Opción	Descripción
[Superposición]	[Ninguna]	La función de superposición no se usa.
	[Crear imagen en equipo host]	Al imprimir el original con esta configuración, se crean los datos de superposición. Los datos creados se guardan en el ordenador.
	[Imprim imag en equipo host]	Seleccione esta opción para imprimir el original encima de los datos de superposición creados con [Crear imagen en equipo host]. Si selecciona esta opción, se mostrarán los datos de superposición almacenados en el ordenador en la lista siguiente y podrá seleccionarlos. Haga clic en [Editar...] para especificar las condiciones de impresión con superposición.
	[Imagen dispos. de impresión]	Seleccione esta opción para imprimir el original encima de los datos de superposición de la máquina. Haga clic en [Editar...] para especificar los datos y las condiciones de superposición registrados en esta máquina.
[Editar...]	–	Para más detalles, consulte página 8-20.
[Seguridad de copia]	ACTIVADO/ DESACTIVADO, [Protección de copia]/ [Sello con repetición]/ [Protección de copia]/ [Copia con contraseña]	Especifique el patrón especial o la contraseña para evitar la copia. Haga clic en [Editar...] para especificar los elementos que se van a imprimir, las posiciones, el método de composición y la contraseña. Si selecciona [Copia con contraseña], aparecerá la pantalla [Editar...] en la que puede especificar una contraseña.
[Editar...]	–	Para más detalles, consulte página 8-21.
[Fecha/Hora]	Activ./Desact.	Seleccione esta casilla de verificación para imprimir la fecha y la hora. Haga clic en [Editar...] para especificar los elementos y páginas que vaya a imprimir y las posiciones.
[Número de página]	Activ./Desact.	Seleccione esta casilla de verificación para imprimir el número de página. Haga clic en [Editar...] para especificar los elementos y las páginas que vaya a imprimir y las posiciones.
[Editar...]	–	Para más detalles, consulte página 8-23.
[Encabezado/pie]	Máquina 1 a Máquina 20	Seleccione esta casilla de verificación para imprimir el encabezado y el pie. Seleccione el encabezado/pie en la lista especificada en la unidad principal. Haga clic en [Editar...] para especificar los elementos y las páginas que vaya a imprimir.
[Editar...]	[Obtener información disp.]	Seleccione esta opción para comunicarse con la máquina y poder leer la configuración de encabezado realizada en la máquina.
	[Número de control de distrib.]	Imprime el número de copias en la cabecera y pie de página cuando se van a imprimir varias copias.
	[Editar...]	Permite especificar las condiciones del número de control de distribución.
	[Páginas]	Permite especificar las páginas que se van a imprimir.
	[Color del texto]	Permite especificar el color de texto que se va a usar en la impresión.

Referencia

- [Imagen dispos. de impresión] de la función [Superposición] está disponible sólo para el controlador PCL.
- La función de [Obtener información disp.] sólo está disponible cuando su ordenador está conectado y puede comunicarse con la máquina.
Para usar [Obtener información disp.], en [Configuración administrador de la máquina], defina [Conexión de sistema] - [Config OpenAPI abierta] - [Autenticación] en [DESACT]. Para más detalles, consulte página 12-57.

Editar una marca de agua

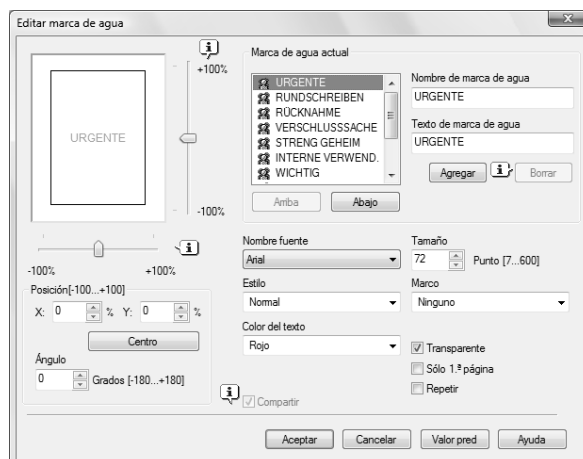

Nombre de la función	Descripción
[Nombre de marca de agua]	Permite introducir el nombre de la marca de agua. Puede introducir hasta 30 caracteres.
[Texto de marca de agua]	Permite introducir el texto que se imprimirá como marca de agua. Puede introducir hasta 30 caracteres.
[Agregar]	Haga clic en este botón para crear una nueva marca de agua.
[Borrar]	Haga clic en este botón para borrar la marca de agua seleccionada.
[↑]/[↓]	Haga clic en el botón para cambiar el orden de los elementos que aparecen en la lista. De este modo, puede mover los elementos de uso más frecuentes hacia arriba.
[Posición]	Seleccione las posiciones vertical y lateral. Puede especificar las posiciones usando las barras de desplazamiento situadas a la derecha y abajo de la imagen.
[Centro]	Haga clic en este botón para volver a colocar la marca de agua en la posición central.
[Ángulo]	Permite especificar el ángulo de impresión de la marca de agua.
[Nombre fuente]	Permite seleccionar la fuente.
[Tamaño]	Permite seleccionar el tamaño.
[Estilo]	Seleccione el estilo.
[Marco]	Seleccione el estilo del marco.
[Color del texto]	Permite especificar el color del texto de marca de agua.
[Transparente]	Seleccione esta casilla de verificación para imprimir la marca de agua en una imagen transparente.
[Sólo 1ª pág.]	Seleccione esta casilla de verificación para imprimir la marca de agua sólo en la primera página.
[Repetir]	Seleccione esta casilla de verificación para imprimir la marca de agua en una página repetidamente.
[Compartir]	Active esta casilla de verificación para registrar la marca de agua para compartirla con otros usuarios o desactívela para registrarla para uso privado.

Editar superposiciones

La ventana que aparece al hacer clic en [Editar...] varía en función de la selección de superposición ([Imagen de host de impresión] o [Imagen de dispositivo de impresión]).

Cuando se selecciona [Imprim imag en equipo host]:

Puede especificar las condiciones de impresión de superposición. Cuando los datos de superposición no aparecen en la lista, léalos especificando el archivo.



Nombre de la función	Descripción
[Examinar archivos...]	Haga clic en este botón para cargar el archivo de superposición seleccionado.
[Borrar]	Haga clic en este botón para borrar la superposición seleccionada.
[Cambiar 2. ^a página y siguientes]	Seleccione esta casilla de verificación para cambiar los archivos de intercambio de las páginas segunda y siguientes.
[Información del archivo]	Muestra la información de la superposición seleccionada.
[Páginas]	Permite especificar las páginas que se van a imprimir.
[Sobrescribir]	Permite especificar la secuencia para imprimir la superposición en la parte superior del original.

Cuando se selecciona [Imagen dispos. de impresión]:

Puede especificar las condiciones de impresión de superposición indicando la superposición registrada en la máquina.



Nombre de la función	Descripción
[Obtener información disp.]	Seleccione esta opción para comunicarse con la máquina para leer la configuración de superposición realizada en la máquina.
[Info de superposición]	Muestra la información de la superposición seleccionada.
[Impresión en cara frontal]/ [Impresión en cara trasera]	Seleccione la casilla de verificación para especificar si se realiza la impresión para cada lado frontal/posterior.
[Nombre superpos.]	Seleccione el nombre de superposición registrado en la máquina.
[Examinar...]	Haga clic en este botón para mostrar la información detallada de la superposición seleccionada.
[Seleccionar color]	Permite seleccionar el color de impresión de superposición.
[Densidad]	Permite seleccionar la densidad de impresión de superposición.
[Sobrescribir]	Permite especificar la secuencia para imprimir la superposición en la parte superior del original.
[Igual a cara frontal]	Seleccione esta casilla de verificación para especificar el mismo valor para la cara frontal y trasera.
[Páginas]	Permite especificar las páginas que se van a imprimir.

Referencia

- [Imagen dispos. de impresión] de la función [Superposición] está disponible sólo para el controlador PCL.
- La función de [Obtener información disp.] sólo está disponible cuando su ordenador está conectado y puede comunicarse con la máquina. Para utilizar [Adquirir información de dispositivo], en [Configuración administrador] de esta máquina, ajuste [Conexión de sistema] - [Config. OpenAPI] - [Autenticación] a [DESACTIVADO]. Para más detalles, consulte página 12-57.

Editar la seguridad de copia

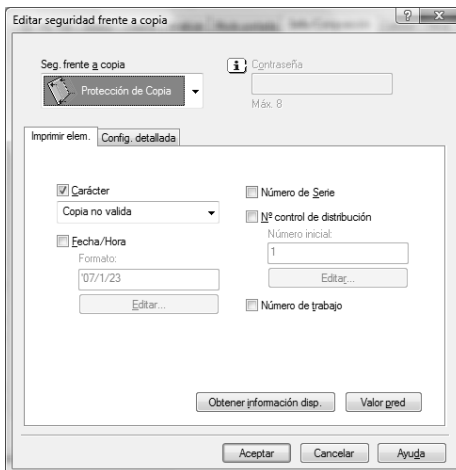

Nombre de la función	Descripción
[Seguridad de copia]	<p>Seleccione una función para evitar la copia no autorizada.</p> <p>[Protección de copia]: Compone el texto especificado en el fondo antes de imprimir los datos. El texto de protección de copia no es muy visible al imprimir, pero el texto se resalta cuando un documento se copia de forma ilegal.</p> <p>[Sello con repetición]: Compone el texto especificado antes de imprimir los datos. Este sello se distingue incluso durante la impresión.</p> <p>[Protección de copia]: Compone patrones de protección de copia antes de imprimir los datos. Si un documento se copia de forma ilegal en una máquina que admita esta función, se escanea el patrón compuesto y se cancela el proceso de copia.</p> <p>[Copia con contraseña]: Compone patrones de copia con contraseña antes de imprimir los datos.</p> <p>Si un documento se copia de forma ilegal en una máquina que admita esta función, se escanea el patrón compuesto y se le pide que introduzca la contraseña. Para copiar un documento, introduzca la contraseña especificada al imprimir.</p>
[Contraseña]	Introduzca la contraseña de [Copia con contraseña].
[Carácter]	Seleccione esta casilla de verificación para incrustar la cadena de caracteres seleccionados en un modelo. Se puede especificar una cadena de caracteres predefinida (sello común) o una cadena de caracteres registrada en la máquina (sello registrado).
[Fecha/Hora]	Seleccione esta casilla de verificación para incrustar la fecha y la hora en un modelo. Haga clic en [Editar...] en [Formato] para especificar el tipo de visualización y la presencia o ausencia del indicador de hora.
[Número de serie]	Seleccione esta casilla de verificación para incrustar el número de serie de la máquina en un modelo.
[Número de control de distrib.]	Seleccione esta casilla de verificación para incrustar el número de copia en un modelo al imprimir varias copias. Haga clic en [Editar...] en [Número de inicio] para especificar el número de inicio y el número de dígito que se va a visualizar.
[Número de trabajo]	Seleccione esta casilla de verificación para incrustar el número de tarea de impresión en un modelo para los documentos que se paginan automáticamente.
[Obtener información disp.]	Seleccione esta opción para comunicarse con la máquina para que lea la configuración de seguridad de copia definida en la máquina.

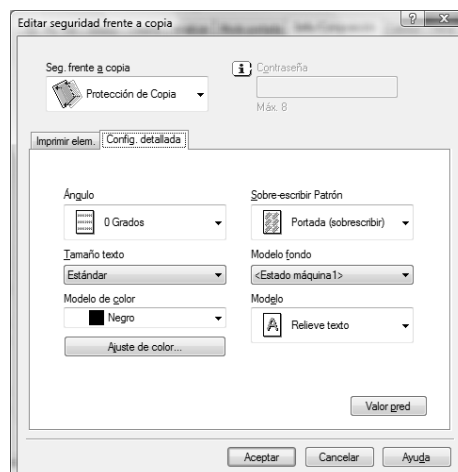

Nombre de la función	Descripción
[Ángulo]	Permite especificar el ángulo del patrón.
[Tamaño texto]	Permite especificar el tamaño de texto de un patrón.
[Color de patrón]	Permite especificar el color del modelo. Haga clic en [Ajuste de color...] para especificar la densidad y el contraste de color.

Nombre de la función	Descripción
[Sobrescribir Patrón]	Permite especificar la secuencia para imprimir un patrón en la parte superior del original.
[Modelo fondo]	Permite especificar el modelo de fondo.
[Modelo]	Permite especificar el método de incorporación de un patrón.

Referencia

- La función de [Obtener información disp.] sólo está disponible cuando su ordenador está conectado y puede comunicarse con la máquina.
Para usar [Obtener información disp.], en [Configuración administrador de la máquina], defina [Conexión de sistema] - [Config OpenAPI abierta] - [Autenticación] en [DESACT]. Para más detalles, consulte página 12-57.
- Los elementos que se pueden especificar varían en función de la función de [Seguridad de copia] seleccionada.

Edición de fecha/hora y número de página

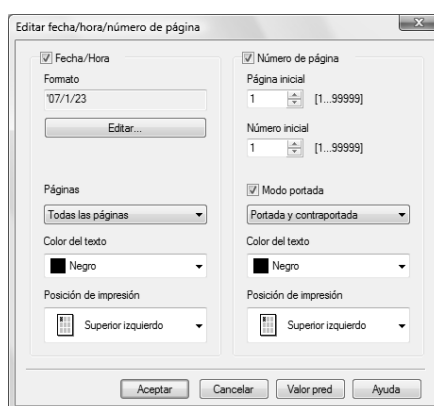

Nombre de la función	Descripción
[Formato]	Muestra el formato de fecha y hora que se va a imprimir. Haga clic en [Editar...] para especificar el tipo de visualización y la presencia o la ausencia del indicador de hora.
[Páginas]	Permite especificar las hojas en las que desea imprimir la fecha y la hora.
[Color del texto]	Permite especificar el color de texto que se va a usar en la impresión.
[Posición de impresión]	Permite especificar la posición de impresión.
[Página inicial]	Permite especificar la primera página en la que se va a imprimir los números de página.
[Número inicial]	Permite especificar el número de inicio para imprimir los números de página.
[Modo portada]	Especifique si el número de página se imprimirá en la portada y la cubierta cuando se adjunten las portadas.
[Color del texto]	Permite especificar el color de texto que se va a usar en la impresión.
[Posición de impresión]	Permite especificar la posición de impresión.

8.4.7 Ficha [Calidad]

Las funciones que se muestran varían según los controladores PCL/PS/XPS que se usan.

Controlador PCL

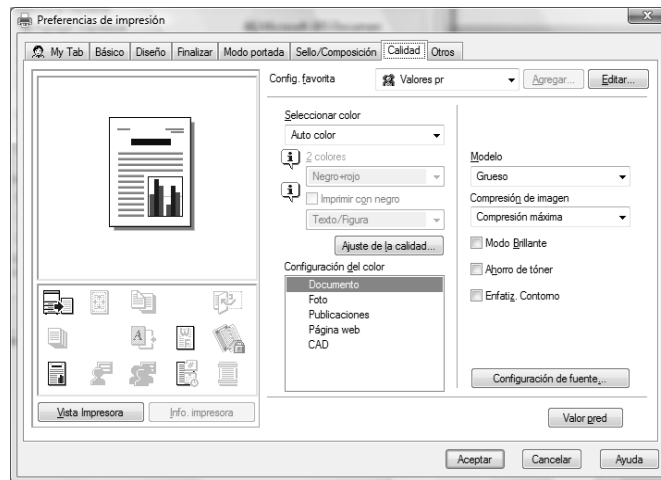

Controlador PS

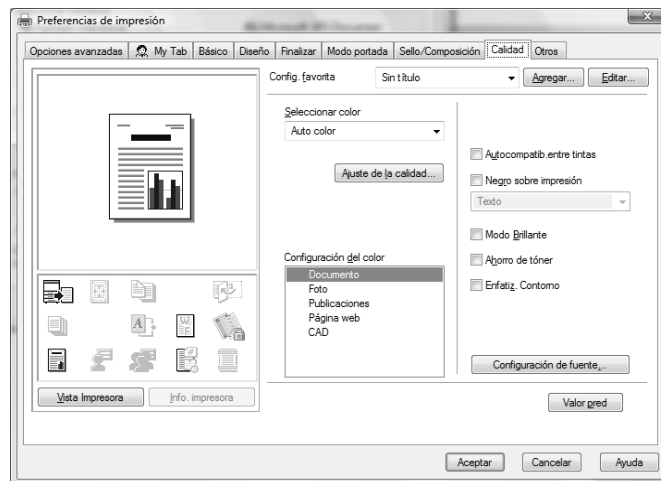

Controlador XPS

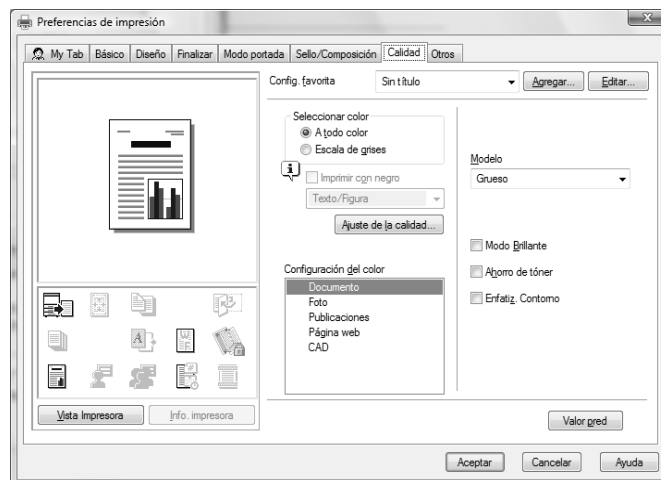

Nombre de la función	Opción	Descripción
[Seleccionar color]	[Auto color]	Seleccione esta opción para identificar los colores utilizados en los datos de impresión para usarlos en la impresión.
	[Todo color]	Seleccione esta opción para imprimir en procesos a todo color (YMCK) independientemente de los datos de impresión (color/escala de grises).
	[Escala de grises]	Seleccione esta opción para la impresión en escala de grises.
	[2 colores]	Seleccione esta opción para la impresión en 2 colores.
[2 colores]	[Negro + Rojo] [Negro + Verde] [Negro + Azul] [Negro + Cian] [Negro + Magenta] [Negro + Amarillo]	Puede especificarse cuando se ha seleccionado [2 colores] en [Seleccionar color]. El área de color y el área de escala de grises se imprimen en los 2 colores especificados.
[Imprimir con negro]	Activ./Desact. [Texto], [Texto/Figura], [Todos]	Puede especificarse cuando se ha seleccionado [Escala de grises] en [Seleccionar color]. Evita que los caracteres, las líneas y las imágenes en color se impriman más claras de acuerdo con las condiciones seleccionadas.
[Ajuste de calidad...]	–	Haga clic en este botón para ajustar la calidad de la imagen. Seleccione [Simple] para ajustar documentos completos o [Detallado] para ajustar el texto, las fotografías, los números, las tablas y gráficos en cada original. Para controladores PS, los perfiles también pueden gestionarse aquí.
[Configuración del color]	[Documento], [Foto], [Publicaciones], [Página web], [CAD]	Seleccione cualquiera de las opciones para imprimir con la calidad adecuada para el original seleccionado. [Documento]: Seleccione esta opción para imprimir con una calidad adecuada para documentos con muchos caracteres. [Foto]: Seleccione esta opción para imprimir con una calidad adecuada para fotos. [Publicaciones]: Seleccione esta opción para imprimir con una calidad adecuada para documentos producidos por publicaciones. [Página web]: Seleccione esta opción para imprimir con una calidad adecuada para la impresión de páginas web. [CAD]: Seleccione esta opción para imprimir con una calidad adecuada para la impresión de datos CAD.
[Modelo]	[Fino], [Gruoso]	Permite especificar la precisión de los modelos de los gráficos.
[Compresión de imagen]	[Calidad máxima], [Compresión máxima]	Permite especificar la proporción de compresión para una imagen de gráfico.
[Captura automática]	Activ./Desact.	Seleccione esta opción para superponer los colores adyacentes para evitar la aparición de espacios en blanco alrededor de la imagen.
[Negro sobre impresión]	Activ./Desact. [Texto], [Texto/Figura]	Seleccione esta casilla de verificación para superponer el color negro sobre un color cercano en la impresión para evitar que se generen espacios en blanco alrededor de caracteres o cifras de color negro. Puede especificar esta opción para crear la superposición sólo en caracteres o en caracteres y cifras.
[Modo Brillante]	Activ./Desact.	Seleccione esta casilla de verificación para imprimir con un acabado brillante.
[Ahorro de tóner]	Activ./Desact.	Marque esta casilla de verificación para ajustar las densidad de impresión a fin de guardar la cantidad de tóner consumida.

Nombre de la función	Opción	Descripción
[Enfatiz. Contorno]	Activ./Desact.	Marque esta casilla de verificación para resaltar los bordes de caracteres, gráficos e imágenes de forma que las líneas finas y las letras pequeñas queden claramente visibles.
[Configuración de fuente...]	–	Seleccione si se deben utilizar fuentes TrueType o las fuentes de impresora para la impresión. Además, seleccione si las fuentes que se van a descargar son fuentes de mapa de bits o fuentes de contorno.

Referencia

- La opción [2 colores] de [Seleccionar color] está disponible sólo para el controlador PCL. La opción [2 colores] permite especificar una combinación de dos colores.
- La opción [A todo color] de [Seleccionar color] está disponible para el controlador PS/XPS.
- La función [Imprimir con negro] que está disponible al seleccionar [Escala de grises] en [Seleccionar color] está disponible para los controladores PCL/XPS.
- La función [Modelo] sólo está disponible para los controladores PCL/XPS.
- La función [Compresión de imagen] está disponible para el controlador PCL.
- Las funciones [Autocompatib.entre tintas] y [Negro sobre impresión] están disponibles sólo para los controladores PS.
- Para los controladores PS, la gestión del perfil con [Ajuste de la calidad...] también está disponible. Si necesita más detalles, consulte página 11-39 y página 11-41.
- La función [Configuración de fuente...] está disponible para los controladores PCL/PS.

8.4.8 Ficha [Otros]

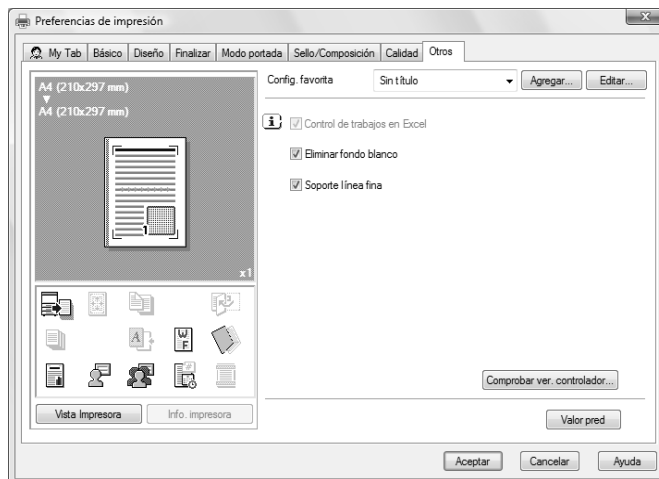

Nombre de la función	Opción	Descripción
[Control de trabajos en Excel]	Activ./Desact.	Cuando se imprimen varias hojas de Microsoft Excel a la vez con diferente configuración de página, es posible que las hojas se separen en trabajos de una hoja según los datos que contengan. Seleccione esta casilla de verificación para minimizar la separación de tareas.
[Eliminar fondo blanco]	Activ./Desact.	Cuando se imprime un archivo de superposición encima de datos de Microsoft PowerPoint, se eliminan las áreas blancas para que el fondo blanco de los datos del PowerPoint no oculten el archivo de superposición. Desactive esta casilla de verificación para imprimir los datos originales tal cual sin eliminar el fondo.
[Soporte línea fina]	Activ./Desact.	A la hora de imprimir en tamaños pequeños, es posible que las líneas finas se desdibujen. Seleccione esta casilla de verificación para evitar que las líneas finas se desdibujen.
[Comprobar versión del controlador...]	–	Haga clic en este botón para ver la información de la versión del controlador de impresora.

Referencia

- La función [Eliminar fondo blanco] sólo está disponible para los controladores PCL/XPS.
- La función [Soporte línea fina] está disponible para el controlador PCL.
- Los ajustes [Control tarea Excel] y [Quitar fondo blanco] no están disponibles en Windows XP Professional x64, Windows Vista x64, Windows Server 2003 x64 o Windows Server 2008 x64.
- Puede modificar el ajuste [Control de tarea Excel] sólo si el cuadro de diálogo de controlador de impresora aparece en la ventana [Impresoras] ([Impresoras y faxes] en Windows XP/Server 2003).



Funciones de impresión de Mac OS X

9 Funciones de impresión de Mac OS X

Este capítulo describe las funciones del controlador de impresora para OS X.

9.1 Operaciones de impresión

Los trabajos de impresión se especifican desde el software de la aplicación.

- 1 Abra los datos en la aplicación y haga clic en [Archivo]. A continuación, haga clic en [Imprimir] desde el menú.
 - Si el menú no está disponible, haga clic en [Imprimir]. Aparece la ventana [Imprimir].
- 2 Compruebe que está seleccionado el nombre de impresora deseado en [Impresora:].
 - Si la impresora de destino no está seleccionada, selecciónela.

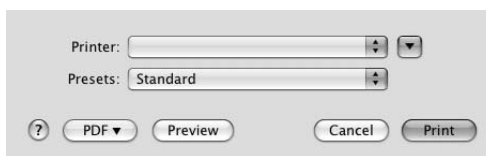

- Si la impresora no aparece, seleccione la impresora desde [Impresión y fax], [Utilidad Configuración Impresoras] o [Centro de impresión]. Si necesita más detalles, consulte página 5-4 y página 5-9.
 - La ventana [Imprimir] varía según el software de la aplicación.
- 3 Especifique el intervalo de impresión y el número de copias que desea imprimir.
 - Si no se visualizan los elementos de configuración en OS X 10.5, haga clic en  el lado derecho de [Impresora:].

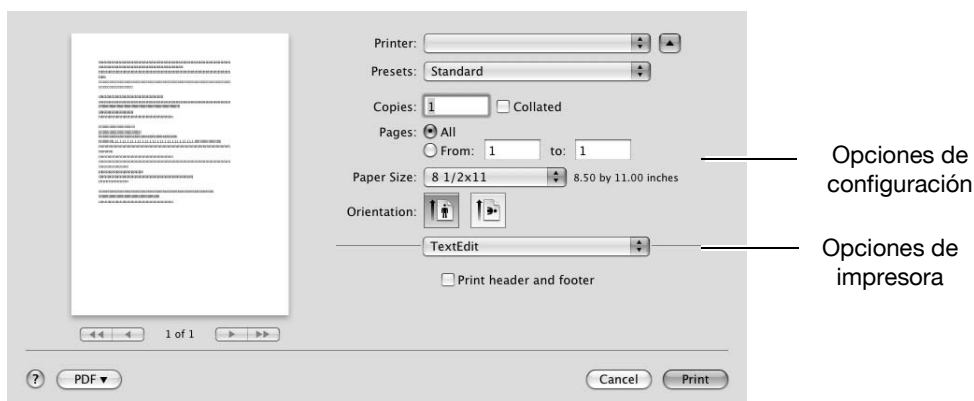

- 4 Cambie la ventana de configuración para cambiar la configuración del controlador de impresora según sea necesario.
 - Cuando cambie el menú emergente de las opciones de impresión, aparecerá otra ventana de configuración del controlador de impresora, que permite configurar varias funciones. Para más detalles, consulte página 9-10.
 - La configuración del controlador de impresora modificada en la ventana [Imprimir] no se guarda y la configuración original se restablece al salir de la aplicación.

- 5 Haga clic en [Imprimir].
La impresión se ejecuta y el indicador de datos de la máquina parpadea.
→ Cuando está seleccionada la opción [Solo impresión segura] en [Opciones instalables], aparece la ventana [Impresión segura]. Vaya al paso 6.
- 6 Introduzca la [ID de impresión segura:] y la [Contraseña:] del documento y, a continuación, haga clic en [Aceptar].
Los datos se envían y se guardan en la [Carpeta usuario documento seguro] de esta máquina.

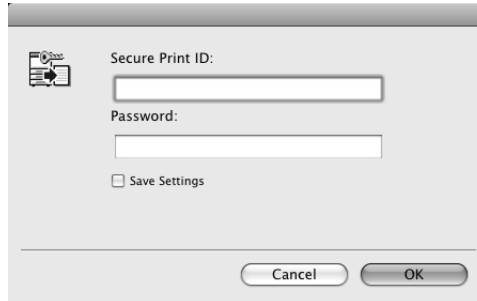

Referencia

Si desea más información sobre las [Opciones instalables], consulte página 9-5.

Si desea más información sobre la [Impresión segura], consulte página 11-6.

9.2 Configuración inicial del controlador de impresora

Cuando se ha instalado el controlador de impresora, es necesario cambiar las condiciones de inicialización, por ejemplo, las opciones y activar las funciones de la máquina desde el controlador de impresora.

NOTA

Cualquier opción instalada en la máquina pero no configurada en la ficha [Info impresora] no la podrá utilizar el controlador de impresora. Asegúrese de configurar las opciones instaladas.

9.2.1 Configuración de opciones

- 1 Abra la ventana [Impresión y fax] (o [Utilidad Configuración Impresoras]/[Centro de impresión]).
 - La ventana [Impresión y fax] se puede abrir desde [Preferencias del sistema...] en el [Menú de Apple] (OS X 10.4/10.5).
 - La ventana [Utilidad Configuración impresora]/[Centro de impresión] se puede abrir desde [Macintosh HD] - [Aplicaciones] - [Utilidades].
- 2 Visualice la ventana [Info impresora].
 - En la ventana [Impresión y fax], haga clic en [Opciones y suministros...] (OS X 10.5) o en [Configuración impresora...] (OS X 10.4).
 - En la ventana [Utilidad Configuración impresora]/[Centro de impresión], seleccione [Mostrar información] del menú [Impresoras].
- 3 Muestre la ventana [Opciones instalables].
 - En Mac OS X 10.5, haga clic en [Controlador].
 - En OS X 10.2/10.3/10.4, seleccione [Opciones instalables].
- 4 Especifique las opciones instaladas.

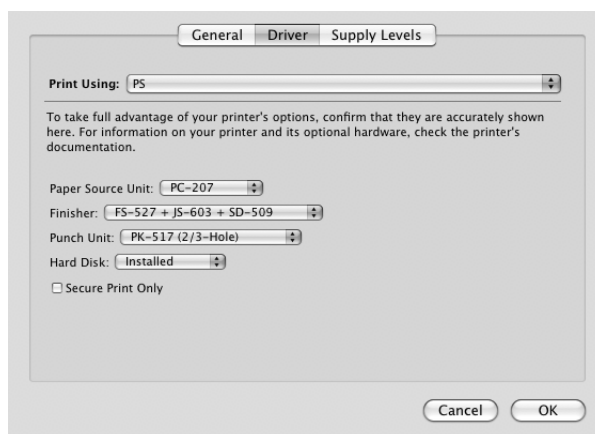

- 5 Haga clic en [Aceptar] o en [Aplicar cambios] y, a continuación, cierre la ventana [Información impresora].

9.2.2 Registro de las opciones predeterminadas

Las opciones de las funciones de la máquina configuradas durante la impresión sólo pueden aplicarse mientras se utiliza la aplicación. Cuando sale de la aplicación, se restablecen los valores predeterminados de la configuración.

Para registrar las opciones de configuración, guarde la configuración del controlador de impresora. En Mac OS X, puede registrar los ajustes de papel como configuración predeterminada. La configuración de las otras funciones de impresión puede guardarse usando la función [Preajustes] y usarse recuperándola según sea necesario.

La configuración definida en el cuadro de diálogo [Configuración de página] se guarda seleccionando [Guardar como predeterminado] en [Configuración:].

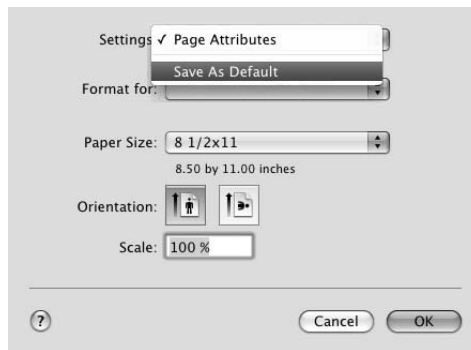

Las funciones del controlador de impresora configuradas en la ventana [Impresión] se guardan seleccionando [Guardar como] en [Ajustes predeterminados:].

Estos ajustes se pueden utilizar seleccionándolos en [Ajustes predeterminados:].

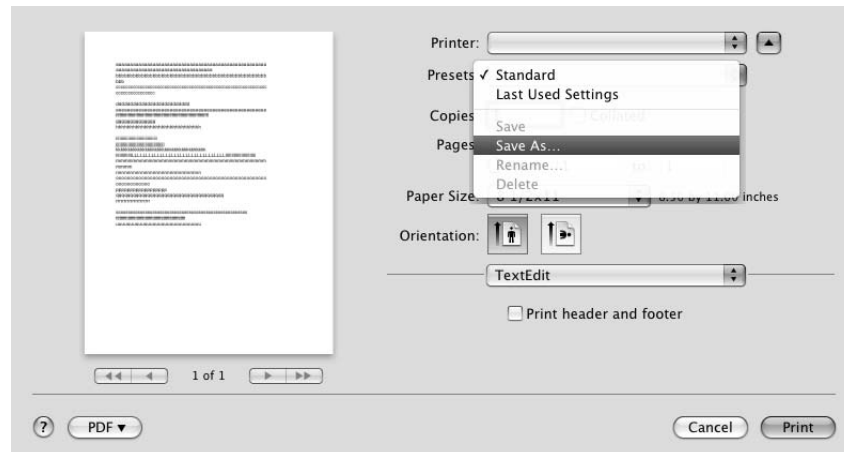

Referencia

- La lista [Configuración/página] no se guarda con los preajustes.



Referencia

Para obtener información sobre la función y la configuración del controlador de impresora, consulte página 9-10.

9.3 Configuración común

A continuación se describen los ajustes comunes que aparecen al especificar, en la ventana [Impresión], las funciones exclusivas de la máquina ([Método de salida], [Diseño/Acabado], [Bandeja de papel/Bandeja de salida], [Modo cubierta/Intercalar transparencias], [Ajuste por páginas], [Sello/Composición] y [Calidad]).

OS X 10.5:

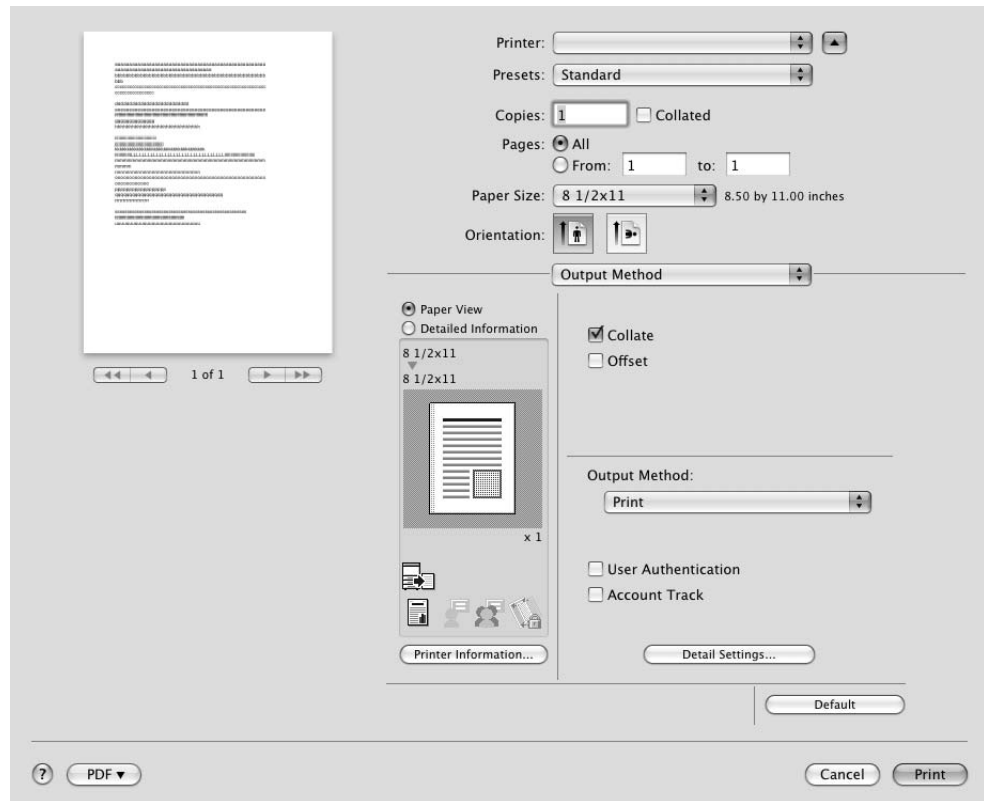

OS X 10.4:

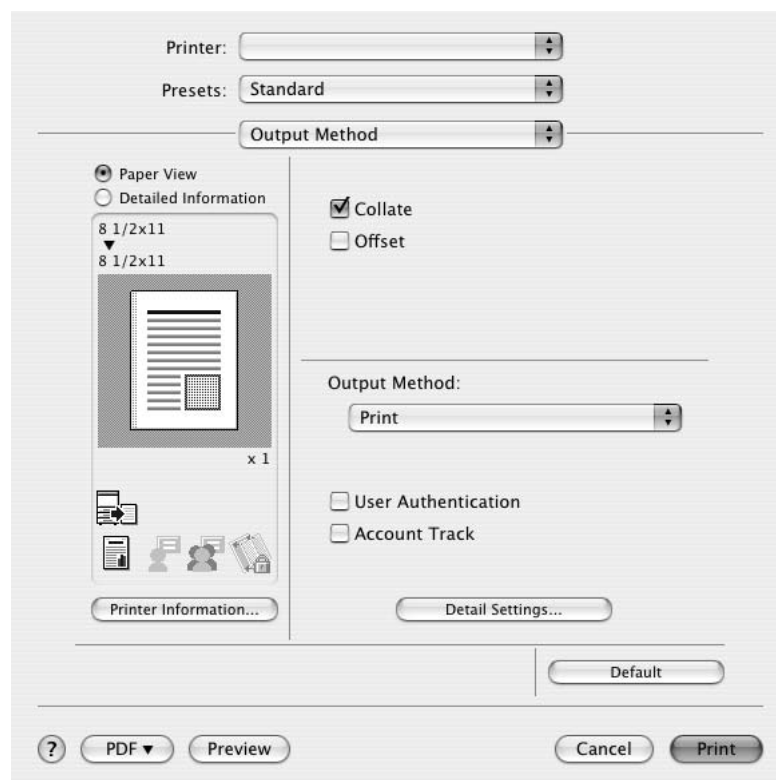

Nombre del elemento	Funciones
[Vista de Papel]	Se visualiza el diseño de página de muestra basado en la configuración actual para comprobar la imagen resultante de la impresión.
[Info. detallada]	Muestra la configuración actual en los textos.
[Info. impresora...]	Muestra el estado de la opción de instalación.
[Valor pred]	Haga clic en este botón para volver a la configuración predeterminada.
[Cancelar]	Haga clic en este botón para desactivar (cancelar) la configuración modificada y cerrar la ventana de propiedades.
[Impresión]	Haga clic en este botón para activar los ajustes modificados para impresión.

Referencia

- Al hacer clic en [Obtener información disp.] en la ventana Información de la impresora, se comunica con la máquina y se carga el estado de las opciones instaladas. Esta función está disponible sólo cuando su ordenador está conectado y se puede comunicar con la máquina.

9.4 Agregar un tamaño personalizado

Para usar un papel de otro tamaño diferente al tamaño estándar, registre un tamaño de papel personalizado.

- 1 En el menú [Archivo], seleccione [Ajuste de página] (o [Ajuste de página]).
- 2 Abra la ventana para registrar un tamaño personalizado.
 - Para Mac OS X 10.4/10.5, seleccione [Gestionar tamaños personalizados...] en la lista Tamaño papel.
 - Para Mac OS X 10.2/10.3, seleccione [Tamaño papel personalizado] en [Configuración:].
- 3 Haga clic en [+] (OS X 10.4/10.5) o en [Nuevo] (OS X 10.2/10.3).
- 4 Introduzca el nombre del tamaño del papel.

Asegúrese de usar nombres de tamaño de papel diferentes a los nombres existentes, como A4 y Personalizado.
- 5 Configure los siguientes elementos.
 - Tamaño de papel (Tamaño página): Permite especificar el tamaño del papel.
 - Márgenes: Permite especificar los márgenes del papel.

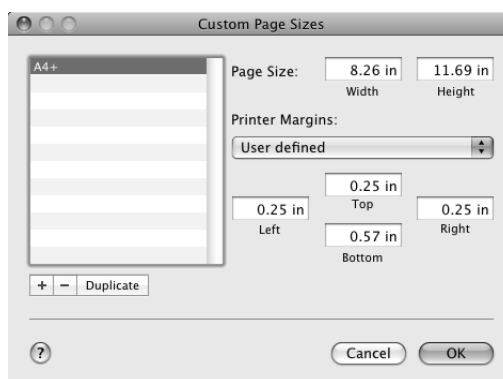

- 6 Haga clic en [OK] para OS X 10.4/10.5 o en [Guardar] para OS X 10.2/10.3.

De este modo, se guarda el tamaño de papel personalizado que se puede seleccionar en la lista desplegable Tamaño de papel en [Atributos de página].

Referencia

- Para Mac OS X 10.5, también puede seleccionar [Gestionar tamaños personalizados...] con [Tamaño papel:] en la ventana [Impresión].

9.5 Detalles de parámetros

Las funciones de controlador de impresora se especifican en las siguientes ventanas: [Atributos de página] especificados en la ventana [Ajuste de página] y [Método de salida], [Diseño/Acabado], [Bandeja de papel/Bandeja de salida], [Modo cubierta/Intercalar transparencias], [Ajuste por páginas], [Sello/Composición] y [Calidad] especificados en la ventana [Impresión].

9.5.1 [Atributos de página]

En el menú [Archivo], seleccione en [Ajuste de página] (o [Ajuste de página]).

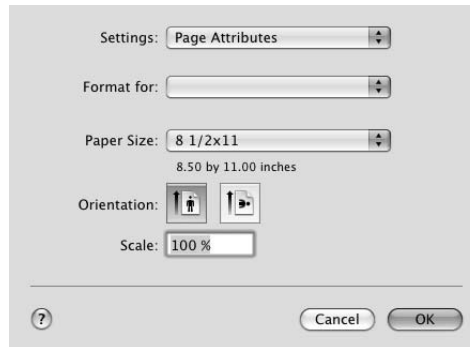

Nombre de la función	Opción	Descripción
[Tamaño del papel]	Los tamaños de papel registrados como tamaños de papel estándar y tamaños personalizados que pueden usarse con la máquina	Especifique el tamaño del papel de salida.
	Administrar tamaños personalizados (OS X 10.4/10.5)	
[Orientación:]	Vertical, Apaisado	Seleccione la orientación del original.
[Escala:]	– (Varía según la versión de OS X.)	Seleccione la escala de ampliación o reducción.

Referencia

- El tamaño de papel "12 × 18" equivale a 304,8 × 457,2 mm que es un poco mayor que A3.
- Para utilizar papel de un tamaño diferente a los tamaños estándar, especifique el tamaño de papel personalizado. Para obtener información sobre el registro de un tamaño personalizado, consulte página 9-9.
- Para imprimir datos del tamaño correspondiente al tamaño estándar completo, al seleccionar "W" en el papel de tamaño estándar para el tamaño del original se permite la impresión de datos en el centro del papel más grande que el tamaño del original.
Por ejemplo, si desea centrar e imprimir datos de tamaño 8-1/2 × 11 en papel de tamaño 11 × 17, cree datos con tamaño "8-1/2 × 11W" y, a continuación, utilice el controlador de impresora, ajuste [Tamaño papel] a [8-1/2 × 11W] y especifique la bandeja de papel que va a utilizar como [Bandeja de papel]. En el lado de la máquina, ajuste el tamaño de papel 11 × 17 en la bandeja que va a utilizar, seleccione la bandeja en [Papel] de la pantalla [Básicas] del panel de control y seleccione [Cambiar ajustes bandeja] - [Papel ancho] para especificar [8-1/2 × 11W]. A continuación, confirme que [Autodetectar] está seleccionado en [Tamaño personalizado] y que se visualiza 11 × 17.
Cuando se carga papel 12-1/4 × 18, debe seleccionar [12-1/4 × 18] para [Tamaño personalizado]. Para imprimir en papel de tamaño personalizado, utilice la bandeja de entrada manual, seleccione [Cambiar ajustes bandeja] - [Papel ancho] para especificar [8-1/2 × 11W] e introduzca el tamaño de papel deseado que va a utilizar para [Cambiar tamaño].
- En Mac OS X 10.5, también puede especificar [Tamaño de papel] y [Orientación] desde la ventana Imprimir.



Referencia

Si desea información sobre los tamaños de papel que pueden cargarse en las bandejas de papel, consulte el [Manual del operador Operaciones de copia].

9.5.2 [Copias y páginas]

En el menú [Archivo], seleccione [Imprimir] (o [Impresión]).

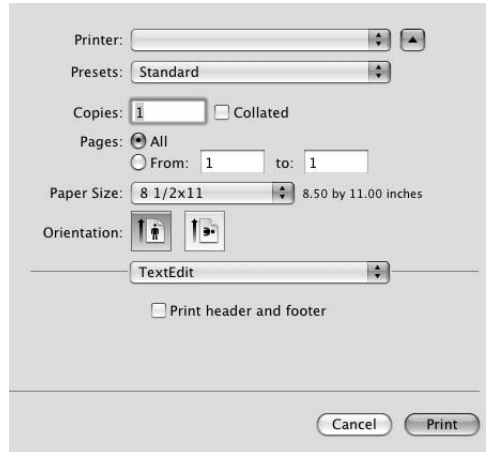

Nombre de la función	Opción	Descripción
[Copias:]	De 1 a 9999	Especifique el número de copias que se van a imprimir.
[Ordenar]	Activ./Desact.	No indique esta función. Indique esta función en [Intercaladas] en [Método de salida].
[Páginas:]	–	Especifique el intervalo de páginas que desea imprimir.

Referencia

- Para OS X 10.5, [Tamaño papel:] y [Orientación:] también se visualizan, pero la función es igual que la que está disponible desde [Atributos de página].
- Si no se visualizan los elementos de configuración en OS X 10.5, haga clic en  en el lado derecho de [Impresora:].

9.5.3 [Método de salida]

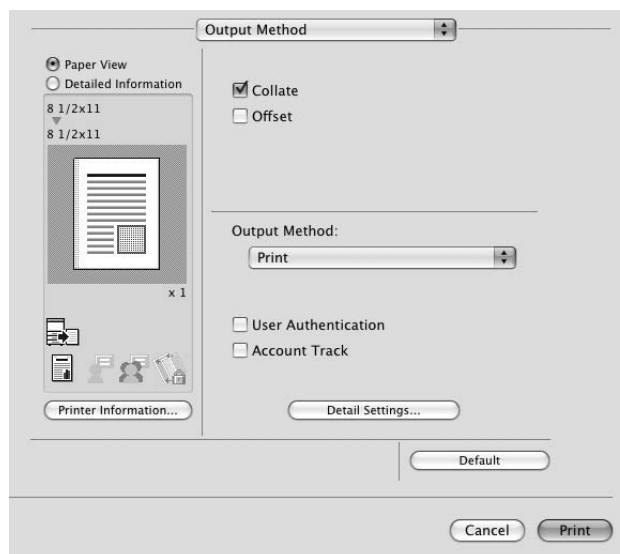

Nombre de la función	Opción	Descripción
[Intercalar]	Activ./Desact.	Seleccione esta casilla de verificación para intercalar páginas secuencialmente al imprimir varios juegos de copias.
[Separación]	Activ./Desact.	Seleccione esta casilla de verificación para intercalar cada juego secuencialmente al imprimir varios juegos de copias.
[Método de salida:]	[Impresión]	Seleccione esta opción para imprimir inmediatamente.
	[Impresión segura]	Seleccione esta opción para guardar el documento que va a imprimir en [Carpeta usuario documento seguro] de la máquina. Cuando desee imprimir, deberá introducir el ID y contraseña en el panel de control de esta máquina. Seleccione esta opción cuando desea imprimir documentos muy confidenciales.
	[Guardar en carpeta de usuario]	Seleccione esta opción para guardar el documento que se va a imprimir en una carpeta de usuario de la máquina.
	[Guardar en carpeta de usuario e imprimir]	Seleccione esta opción para guardar el documento en una carpeta de usuario e imprimir al mismo tiempo.
	[Impresión de prueba]	Después de imprimir una copia del documento, la máquina detiene la impresión temporalmente. Seleccione esta opción para evitar una impresión incorrecta de trabajos de impresión voluminosos.
	[ID e imprimir]	Seleccione esta opción para guardar el documento que se va a imprimir en [Carpeta usuario ID e impresión] de la máquina. Al imprimir se debe llevar a cabo la autenticación a través del panel de control de la máquina.
[Autenticación]	–	Seleccione esta casilla de verificación para especificar el nombre de usuario y la contraseña si se ha especificado [Autenticación de usuario] para la máquina. Al seleccionar esta casilla de verificación aparece la ventana de configuración.
[Seguimiento de volumen (E.K.C.)]	–	Seleccione esta casilla de verificación para especificar el nombre de cuenta y la contraseña si se ha especificado [Seguimiento de cuenta] para la máquina. Al seleccionar esta casilla de verificación aparece la ventana de configuración.
[Configuración detallada...]	–	Haga clic en este botón para mostrar la ventana de configuración de las opciones detalladas.



Referencia

Si desea más información sobre la función de impresión en [Método de salida:], consulte página 11-3.

Comprobación de la configuración detallada del [Método de salida]

Haga clic en [Configuración detallada...] para visualizar las funciones [Método de salida:] para las que puede especificar una configuración detallada.

Al hacer clic en [Expandir todo] se muestra la configuración.

Seleccione una función y haga clic en [Configuración...] para visualizar la ventana para especificar la configuración detallada para la función seleccionada.



Nombre de la función	Descripción
[Impresión segura]	Es la misma ventana que aparece al especificar [Impresión segura] en [Método de salida:].
[Guardar en carpeta de usuario]	Es la misma ventana que aparece al especificar [Guardar en carpeta usuario] o [Guardar en carpeta usuario e imprimir] en [Método de salida:].
[Autenticación]	Es la misma ventana que aparece al marcar la casilla de verificación [Autenticación de usuario] en [Método de salida:].
[Seguimiento de volumen (E.K.C.)]	Esta ventana es la misma que aparece al seleccionar la casilla de verificación [Seguimiento de cuenta] en [Método de salida:].
[Configuración del administrador]	Seleccione esta opción para visualizar la ventana para cambiar los ajustes de visualización de la ventana de configuración de autenticación de usuario y cambiar la [Frase de cifrado:].

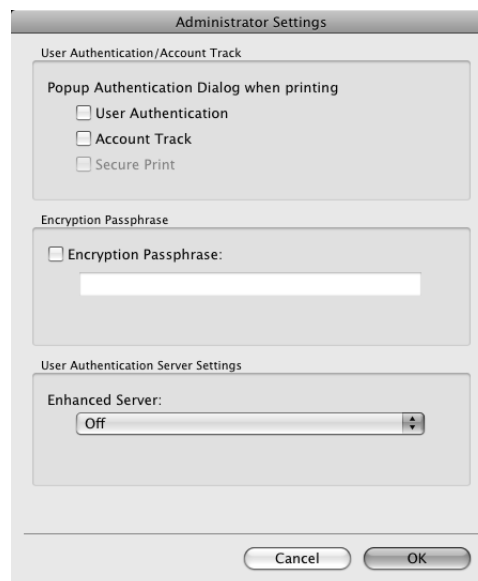

Nombre de la función	Descripción
[Diálogo emergente de autenticación al imprimir]	Seleccione esta casilla de verificación para mostrar la ventana Autenticación usuario, Seguimiento de cuenta o Impresión segura al especificar la impresión, solicitando la introducción del nombre de usuario, nombre de cuenta, ID de documento y contraseña.
[Frase de cifrado:]	Cualquier cadena usada para cifrar la comunicación con esta máquina. Si la frase de cifrado se ha cambiado de [Predet. de fábrica] a [Definido por usuario], introduzca la misma frase de cifrado que para la máquina. Una tecla de cifrado se crea automáticamente para el texto introducido y se usa para la comunicación con la máquina.
[Servidor mejorado:]	Defina este elemento en [ACT] al usar la autenticación con servidor externo.

Referencia

- En [Frase de cifrado:], introduzca la frase de cifrado que coincida con la configurada en [Configuración de cifrado de contraseña del controlador] de la máquina.



Referencia

Si desea más información sobre cómo permitir al usuario especificar la [Frase de cifrado:], consulte página 11-35.

9.5.4 [Diseño/Finalizar]

Las ventanas [Diseño] y [Finalizar] pueden intercambiarse.

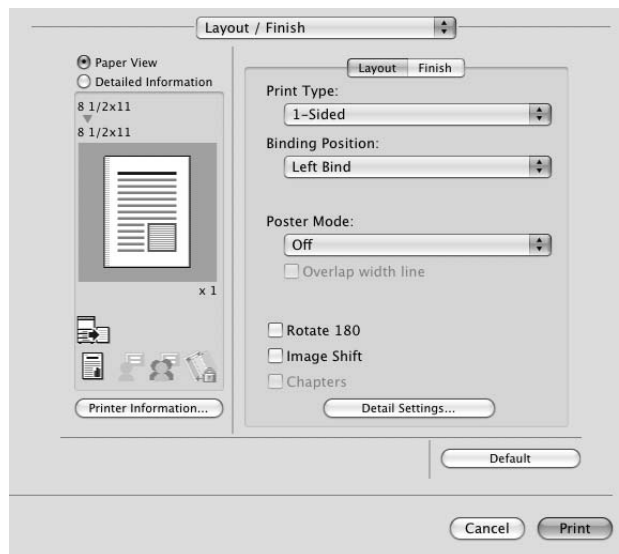

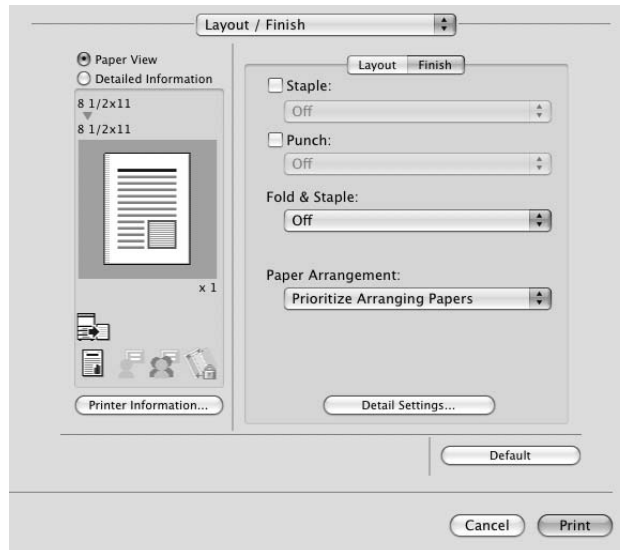

Nombre de la función	Opción	Descripción
[Tipo de impresión:]	[1 cara], [2 caras], [Folleto]	Especifique la impresión a 2 caras o la impresión de folleto.
[Posición de encuadernado:]	[Encuadern. izq.], [Encuader. dcha.], [Encuad. sup.]	Especifique la posición de encuadernado.
[Modo póster:]	Desact., 2 x 2, 3 x 3, 4 x 4	Seleccione esta opción para imprimir una hoja de un original dividido en varias páginas. En [Superposición línea ancho], especifique la existencia de un recuadro. La impresión de documentos que contiene páginas de diferentes tamaños u orientaciones en una tarea puede hacer que las imágenes se pierdan o se superpongan parcialmente.
[Superposición línea ancho]	Activ./Desact.	Especifique la presencia de superposición de línea de ancho. Puede especificarse cuando el Modo póster está definido en alguna opción que no sea [Desactivado].
[Girar 180°]	Activ./Desact.	Seleccione esta casilla de verificación para girar el documento 180° para la impresión.
[Desplazamiento de imagen]	Activ./Desact.	Seleccione esta casilla de verificación para imprimir desplazando toda la imagen de impresión. En la ventana que aparece al seleccionar esta opción, puede especificarse la cantidad detallada de desplazamiento.
	[Cara frontal]/ [Cara trasera]	Permite especificar la dirección y valores de desplazamiento. Para la impresión a 2 caras, si borra la casilla de verificación [El mismo valor para los lados frontal y posterior] le permite especificar distintos valores para los lados frontal y posterior.
[Capítulos]	Activ./Desact.	Seleccione esta casilla de verificación para especificar la página que se va a imprimir en el lado frontal. En la ventana que aparece al seleccionar esta opción, puede especificarse la página. Esta opción puede especificarse cuando el tipo de impresión es [2 caras] o [Folleto].
	[Número de página:]	Permite especificar las páginas que se van a imprimir en el anverso cuando se selecciona [Capítulos].
[Grapado:]	Activ./Desact.	Seleccione esta casilla de verificación para especificar el grapado. En la lista desplegable, especifique el número de grapas y la posición de grapado.

Nombre de la función	Opción	Descripción
[Taladrar:]	Activ./Desact.	Seleccione esta casilla de verificación para especificar el perforado. En la lista desplegable, especifique el número de orificios perforados.
[Plegar y grapar:]	DESACTIVADO, [Encuadernar por el centro], [Plegado central]	Especifique el plegado y grapado.
[Disposición papel:]	[Priorizar papeles ordenados]/[Priorizar productividad]	Especifique el método de colocación del papel (ajuste de la posición de encuadernado) para la impresión a 2 caras. Cuando se selecciona [Priorizar papeles ordenados], el proceso de colocación del papel se lleva a cabo después de recibir todos los datos. Cuando se selecciona [Priorizar productividad], el proceso de colocación del papel se lleva a cabo durante la recepción e impresión de datos.

Referencia

- La función [Grapar:] sólo está disponible si está instalada la **Unidad de acabado FS-527** opcional o la **Unidad de acabado FS-529** opcional.
- La función [Taladrar:] sólo está disponible si está instalado el **Kit de taladro** en la **Unidad de acabado FS-527** opcional.
- La función [Plegar y grapar:] sólo está disponible si está instalada la **Grapadora de lomo** en la **Unidad de acabado FS-527** opcional.

9.5.5 [Bandeja papel/Bandeja de salida]

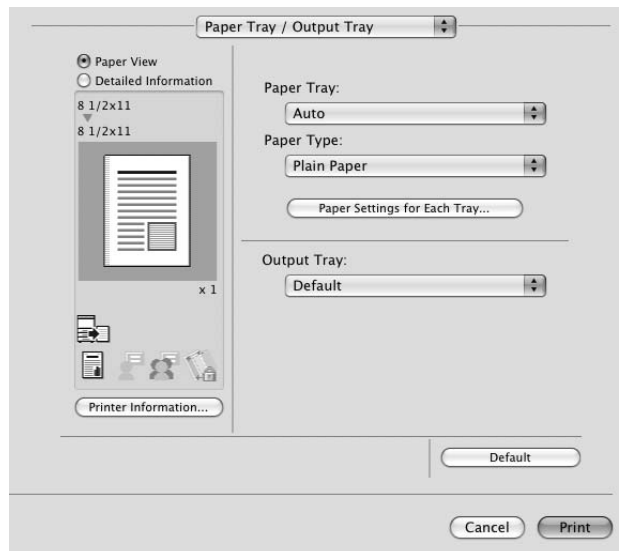

Nombre de la función	Opción	Descripción
[Bandeja de papel:]	Auto, Bandeja 1 a Bandeja 4, LCT, Bandeja man.	Seleccione la bandeja de papel que se va a utilizar. Los elementos que se pueden seleccionar varían según la opción estado de instalación.
[Tipo de papel:]	Tipos de papel disponibles para la máquina	Seleccione el tipo de papel que se va a usar para la impresión. Sólo puede modificarse cuando la bandeja de papel se configura en [Auto]. Cuando la Bandeja de papel no está ajustada a [Auto], están disponibles los tipos de papel registrados en [Ajustes de papel para cada bandeja...].

Nombre de la función	Opción	Descripción
[Configuración de papel para cada bandeja...]	[Bandeja de papel:]	Seleccione la bandeja de papel que se va a especificar. Los elementos que se pueden seleccionar varían según la opción estado de instalación.
	[Tipo de papel:]	Seleccione el tipo de papel que se va a cargar en la bandeja de papel.
[Bandeja de salida:]	Predeterminado, Bandeja 1 y Bandeja 3	Permite especificar la bandeja de salida de las páginas impresas. Los elementos que se pueden seleccionar varían según la opción estado de instalación.

Referencia

- Especifique [Cara 2 dúplex] para imprimir en el lado posterior del papel.
- [Usuario] de Tipo de papel es el tipo de papel usado frecuentemente y registrado en el lado de la máquina. Si desea más información sobre cómo registrar el papel de usuario, consulte el [Manual del operador Operaciones de copia].

9.5.6 [Modo portada/Intercalación de transparencias]

La ventana de ajuste de [Modo cubierta] y la ventana [Intercalar transparencias] se pueden conmutar.

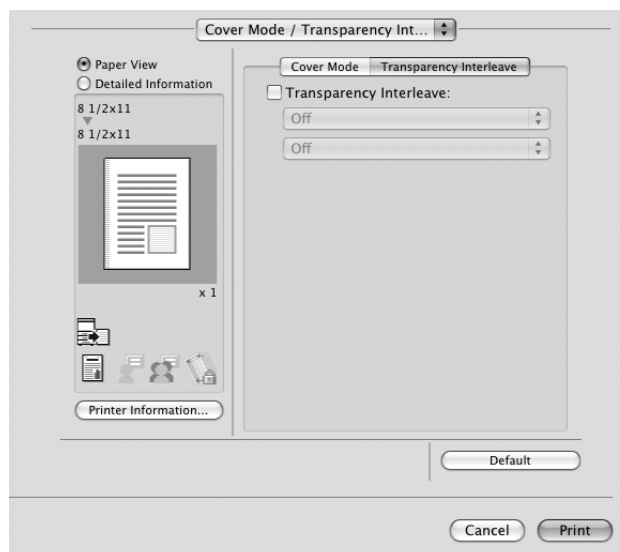
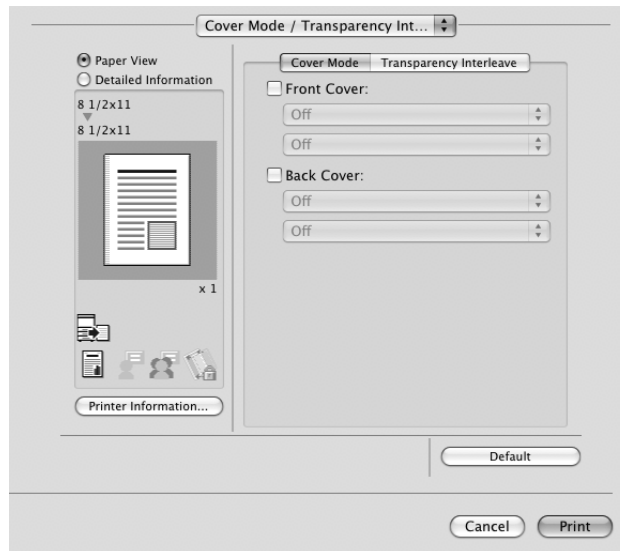

Nombre de la función	Opción	Descripción
[Cubierta frontal:]	Activ./Desact.	Seleccione esta casilla de verificación para adjuntar una portada. Puede especificarse cuando se selecciona cualquier otra opción que no sea [Auto] en Bandeja de papel.
	Off, [Impresión], [En blanco]	Seleccione si se imprimirá en la portada.
	Desactivado, Bandeja 1 a Bandeja 4, LCT, Bandeja man.	Permite seleccionar la bandeja de papel para la portada. Los elementos que se pueden seleccionar varían según la opción estado de instalación.
[Contraportada:]	Activ./Desact.	Seleccione esta casilla de verificación para adjuntar una contraportada. Puede especificarse cuando se selecciona cualquier otra opción que no sea [Auto] en Bandeja de papel.
	Off, [Impresión], [En blanco]	Seleccione si se imprimirá en la contraportada.
	Desactivado, Bandeja 1 a Bandeja 4, LCT, Bandeja man.	Permite seleccionar la bandeja de papel para la contraportada. Los elementos que se pueden seleccionar varían según la opción estado de instalación.
[Intercalar transparencias:]	Activ./Desact.	Seleccione esta casilla de verificación para insertar intercalaciones al imprimir transparencias. Esta opción puede especificarse cuando se selecciona [Transparencia] para el tipo de papel.
	Desactivado, [En blanco]	Se especifica para que la intercalación de transparencias se imprima en blanco (esta opción no se puede cambiar).
	Desactivado, Bandeja 1 a Bandeja 4, LCT	Permite seleccionar la bandeja de papel para la intercalación entre transparencias. Los elementos que se pueden seleccionar varían según la opción estado de instalación.

9.5.7 [Configuración/página]

Puede especificar el tipo de impresión y la bandeja de papel para cada página. Esta función es útil si desea cambiar la bandeja de papel mientras imprime varias páginas. La configuración puede registrarse en la lista y usarse según sea necesario.

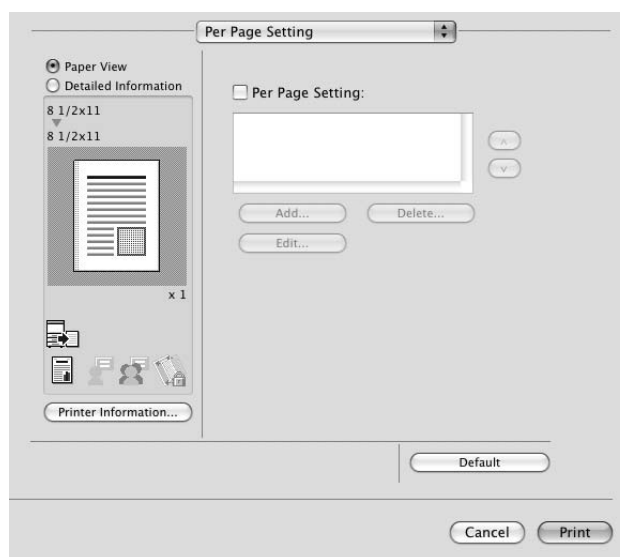

Nombre de la función	Opción	Descripción
[Ajustes por página:]	Activ./Desact.	Seleccione esta casilla de verificación para insertar papel entre páginas y cambiar el papel y la bandeja para cada página.
[Agregar...]	–	Haga clic en este botón para ver el cuadro de diálogo [Configuración/página] para crear una lista que especifique las condiciones.
[Borrar...]	–	Haga clic en este botón para eliminar la lista.
[Editar...]	–	Haga clic en este botón para ver el cuadro de diálogo [Configuración/página] para editar una lista que especifique las condiciones.

Editar Configuración/página

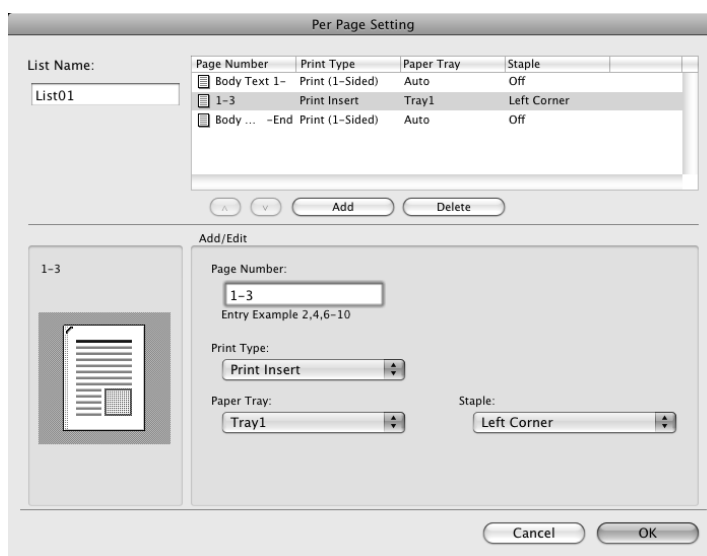

Nombre de la función	Descripción
[Nombre de lista:]	Permite introducir el nombre de la lista.
[Agregar]	Agrega una condición a la lista.
[Borrar]	Borra una condición de la lista.
[▲][▼]	Ordene las filas de las condiciones seleccionadas de acuerdo con el número de página.
[Número de página:]	Introduzca el número de página de la fila de condición seleccionada. Especifique los números de página usando un valor numérico. Para especificar varias páginas, separe cada número de página con una coma (por ejemplo, "2,4,6") o especifique el intervalo usando un guión (por ejemplo, "6-10").
[Tipo de impresión:]	Seleccione Imprimir o En blanco, 2 caras o 1 cara para la fila de condición seleccionada.
[Bandeja de papel:]	Especifique la bandeja de papel usada para imprimir la fila de condición seleccionada.
[Grapado:]	Especifique el número de grapas y la posición de grapado de la fila de condición seleccionada.

9.5.8 Ficha [Sello/Composición]

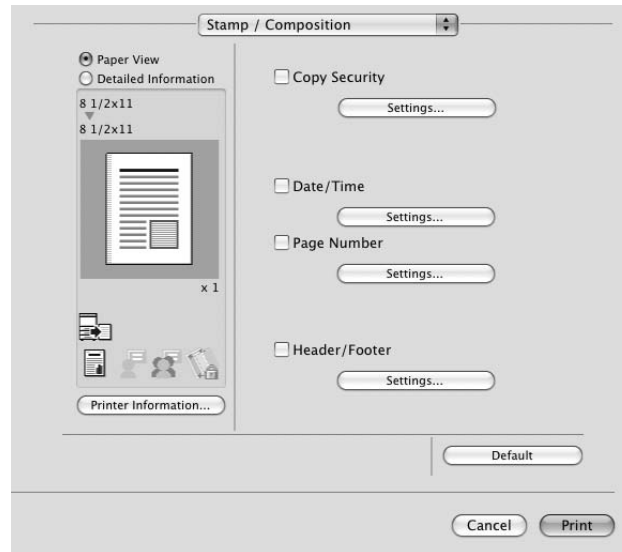

Nombre de la función	Opción	Descripción
[Seguridad de copia]	Activ./Desact.	Especifique el patrón especial o la contraseña para impedir la copia. Haga clic en [Configuración...] para especificar los elementos que va a imprimir, las posiciones, el método de composición y la contraseña.
[Configuración...]	–	Para más detalles, consulte página 9-21.
[Fecha/Hora]	Activ./Desact.	Seleccione esta casilla de verificación para imprimir la fecha y la hora. Haga clic en [Configuración...] para especificar los elementos y páginas que va a imprimir y las posiciones.
[Configuración...]	–	Para más detalles, consulte página 9-22.
[Número de página]	Activ./Desact.	Seleccione esta casilla de verificación para imprimir el número de página. Haga clic en [Configuración...] para especificar los elementos y páginas que va a imprimir y las posiciones.
[Configuración...]	–	Para más detalles, consulte página 9-23.
[Encabezado/pie]	Activ./Desact.	Seleccione esta casilla de verificación para imprimir el encabezado y el pie. Seleccione el encabezado/pie en la lista especificada en la unidad principal. Haga clic en [Configuración...] para especificar los elementos y páginas que va a imprimir.
[Configuración...]	–	Para más detalles, consulte página 9-23.

Editar la seguridad de copia

Nombre de la función	Descripción
[Seguridad de copia:]	<p>Seleccione una función para impedir la copia no autorizada.</p> <p>[Protección de copia]: Compone el texto especificado en el fondo antes de imprimir los datos. El texto de protección de copia no es muy visible al imprimir, pero el texto se resalta cuando se copia un documento de forma ilegal.</p> <p>[Sello con repetición]: Compone el texto especificado antes de imprimir los datos. Este sello se distingue incluso durante la impresión.</p> <p>[Protección de copia]: Compone patrones de protección de copia antes de imprimir los datos. Si un documento se copia de forma ilegal en una máquina que admita esta función, se escanea el patrón compuesto y se cancela el proceso de copia.</p> <p>[Copia con contraseña]: Compone patrones de copia con contraseña antes de imprimir los datos. Si un documento se copia de forma ilegal en una máquina que admita esta función, se escanea el patrón compuesto y se le pide que introduzca la contraseña. Para copiar un documento, introduzca la contraseña especificada al imprimir.</p>
[Contraseña:]	Introduzca la contraseña de [Copia con contraseña].
[Caracteres:]	Seleccione esta casilla de verificación para incrustar la cadena de caracteres seleccionados en un modelo. Se puede especificar una cadena de caracteres predefinida (sello común) o una cadena de caracteres registrada en la máquina (sello registrado).
[Fecha/Hora:]	Seleccione esta casilla de verificación para incrustar la fecha y la hora en un modelo. Al seleccionar esta opción desde la lista desplegable, puede especificar el tipo de visualización y si desea visualizar la hora.
[Número de serie]	Seleccione esta casilla de verificación para incrustar el número de serie de la máquina en un modelo.
[Número control de distribución:]	Seleccione esta casilla de verificación para incrustar el número de copia en un modelo al imprimir varias copias. Se puede especificar el número de inicio o el número de dígitos.
[Número de trabajo]	Seleccione esta casilla de verificación para incrustar el número de tarea de impresión en un modelo para los documentos que se paginan automáticamente.



Nombre de la función	Descripción
[Tamaño texto:]	Permite especificar el tamaño de texto de un patrón.
[Ángulo:]	Permite especificar el ángulo del patrón.
[Patrón:]	Permite especificar el método de incorporación de un patrón.
[Sobrescribir patrón:]	Permite especificar la secuencia para imprimir un patrón en la parte superior del original.
[Patrón de fondo:]	Permite especificar el modelo de fondo.
[Ajuste de color...]	Permite especificar el color del modelo.

Referencia

- Los elementos que se pueden especificar varían en función de la función de [Seguridad de copia] seleccionada.

Editar fecha y hora

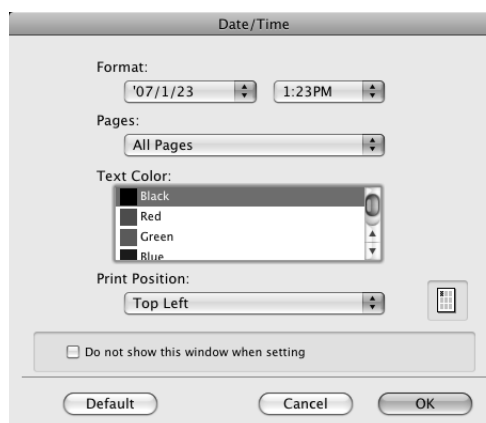

Nombre de la función	Descripción
[Formato:]	Muestra el formato de fecha y hora que se va a imprimir.
[Páginas:]	Permite especificar las hojas en las que desea imprimir la fecha y la hora.
[Color del texto:]	Permite especificar el color de texto que se va a usar en la impresión.
[Posición de impresión:]	Permite especificar la posición de impresión.

Editar número de página

Nombre de la función	Descripción
[Primera página:]	Permite especificar la primera página en la que se va a imprimir los números de página.
[Número de la primera página:]	Permite especificar el número de inicio para imprimir los números de página.
[Modo cubierta:]	Especifique si el número de página se imprimirá en la portada y la cubierta cuando se adjunten las portadas.
[Color del texto:]	Permite especificar el color de texto que se va a usar en la impresión.
[Posición de impresión:]	Permite especificar la posición de impresión.

Edición de cabecera/pie de página

Nombre de la función	Descripción
[Recuperar encabezado/pie de página:]	Permite seleccionar la configuración de encabezado/pie registrados en la máquina.
[Número control de distribución:]	Imprime el número de copias en la cabecera y pie de página cuando se van a imprimir varias copias. Se puede especificar el número de inicio o el número de dígitos.
[Páginas:]	Permite especificar las páginas en las que se desea imprimir la encabezado/pie.
[Color del texto:]	Permite especificar el color de texto que se va a usar en la impresión.

9.5.9 [Calidad]

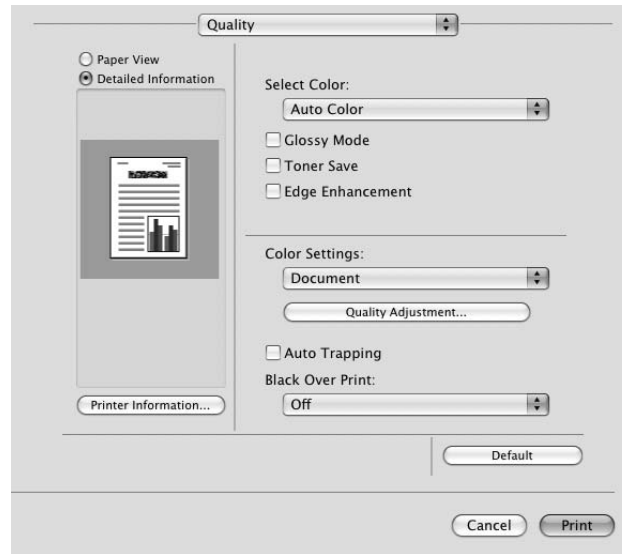

Nombre de la función	Opción	Descripción
[Seleccionar color:]	[Auto color], [A todo color], [Escala de grises]	Permite especificar el color para imprimir. [Auto Color]: Seleccione esta opción para identificar los colores usados en los datos de impresión para usarlos en la impresión. [A todo color]: Seleccione esta opción para imprimir en procesos a todo color (CMYK) independientemente de los datos de impresión (color/escala de grises). [Escala de grises]: Seleccione esta opción para imprimir en escala de grises.
[Modo Brillante]	Activ./Desact.	Seleccione esta casilla de verificación para imprimir con un acabado brillante.
[Ahorro de tóner]	Activ./Desact.	Marque esta casilla de verificación para ajustar la densidad de impresión a fin de guardar la cantidad de tóner consumida.
[Enfatiz. Contorno]	Activ./Desact.	Seleccione esta casilla de verificación para resaltar los bordes de caracteres, gráficos e imágenes de forma que las líneas finas y las letras pequeñas sean claramente visibles.
[Configuración color:]	[Documento], [Foto], [Publicaciones], [Página web], [CAD]	Seleccione cualquiera de las opciones para imprimir con la calidad adecuada para el original seleccionado. [Documento]: Seleccione esta opción para imprimir con una calidad adecuada para documentos con muchos caracteres. [Foto]: Seleccione esta opción para imprimir con una calidad adecuada para fotos. [Publicaciones]: Seleccione esta opción para imprimir con una calidad adecuada para documentos producidos por publicaciones. [Página web]: Seleccione esta opción para imprimir con una calidad adecuada para la impresión de páginas web. [CAD]: Seleccione esta opción para imprimir con una calidad adecuada para la impresión de datos CAD.
[Ajuste de calidad...]	—	Haga clic en este botón para ajustar la calidad de la imagen. Ajuste el texto, las fotos, las figuras, las tablas y los gráficos de cada original. Aquí también pueden gestionarse los perfiles.
[Captura automática]	Activ./Desact.	Seleccione esta opción para superponer los colores adyacentes para evitar la aparición de espacios en blanco alrededor de la imagen.

Nombre de la función	Opción	Descripción
[Negro sobre impresión:]	Desactivado, [Texto], [Texto/Figura]	Seleccione esta casilla de verificación para superponer el color negro sobre un color cercano en la impresión para evitar que se generen espacios en blanco alrededor de caracteres o cifras de color negro. Puede especificar esta opción para crear la superposición sólo en caracteres o en caracteres y cifras.

**Referencia**

Si desea información sobre la gestión del perfil, consulte página 11-39 y página 11-41.

10

Funciones de impresión de Mac OS 9.2

10 Funciones de impresión de Mac OS 9.2

Este capítulo describe las funciones del controlador de impresora para OS 9.2.

10.1 Operaciones de impresión

Los trabajos de impresión se especifican desde el software de la aplicación.

- 1 Abra los datos en la aplicación y haga clic en [Archivo]. A continuación, haga clic en [Imprimir] desde el menú.
 - Si el menú no está disponible, haga clic en [Imprimir]. Aparece la ventana [Imprimir].
- 2 Compruebe que está seleccionado el nombre de impresora deseado en [Impresora:].
 - Si la impresora de destino no está seleccionada, selecciónela.
 - Si no se visualiza la impresora, seleccione la impresora en [Selector]. Para más detalles, consulte página 5-13.
 - La ventana [Imprimir] varía según el software de la aplicación.

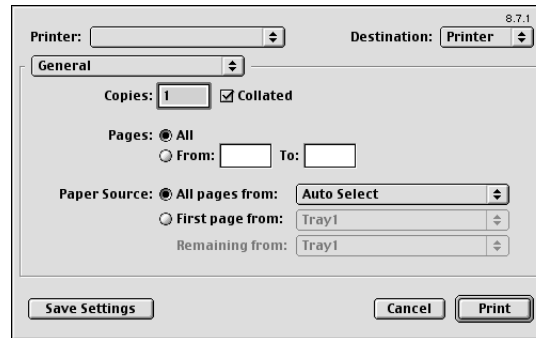

- 3 Especifique el intervalo de impresión y el número de copias que desea imprimir.
- 4 Cambie la ventana de configuración para cambiar la configuración del controlador de impresora según sea necesario.
 - Cuando cambie el menú de [General], aparecerá otra ventana de configuración del controlador de impresora, que permite configurar varias funciones. Para más detalles, consulte página 10-6.
 - La configuración del controlador de impresora modificada en la ventana [Imprimir] no se guarda y la configuración original se restablece al salir de la aplicación.
- 5 Haga clic en [Imprimir].

La impresión se ejecuta y el indicador de datos de la máquina parpadea.

10.2 Configuración inicial del controlador de impresora

Cuando se ha instalado el controlador de impresora, es necesario cambiar las condiciones de inicialización, por ejemplo, las opciones y activar las funciones de la máquina desde el controlador de impresora.

NOTA

Cualquier opción instalada en la máquina pero no configurada no podrá utilizarla el controlador de impresora. Asegúrese de configurar las opciones instaladas.

10.2.1 Configuración de opciones

- 1 En el [Menú de Apple], seleccione [Selector].
- 2 Seleccione el nombre de la impresora.
- 3 Haga clic en [Instalación...].
- 4 Haga clic en [Configurar].
Aparece la ventana de configuración de opciones.

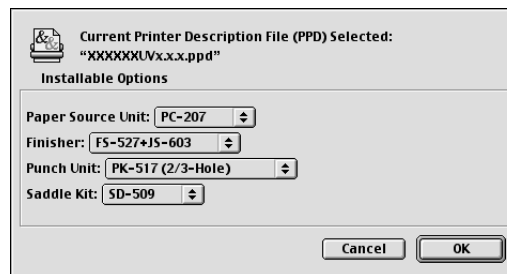

→ Si la impresora está especificada como la impresora LPR, haga doble clic en el icono de impresora LPR del escritorio, haga clic en [Cambiar configuración...] en el menú [Impresora] para visualizar la ventana de ajuste de opciones.

- 5 Especifique las opciones instaladas en la máquina.
- 6 Haga clic en [Aceptar].
La ventana del [Selector] volverá a aparecer.
- 7 Cierre la ventana del [Selector].



Referencia

La configuración del elemento opcional se muestra automáticamente la primera vez que se selecciona el controlador de impresora. Para más detalles, consulte página 5-13.

10.2.2 Registro de las opciones predeterminadas

Las opciones de las funciones de la máquina configuradas durante la impresión sólo pueden aplicarse mientras se utiliza la aplicación. Cuando sale de la aplicación, se restablecen los valores predeterminados de la configuración.

Para registrar las opciones de configuración, guarde la configuración del controlador de impresora. Para OS s9.2, haga clic en [Guardar ajustes] en la ventana [Imprimir] para guardar la configuración.

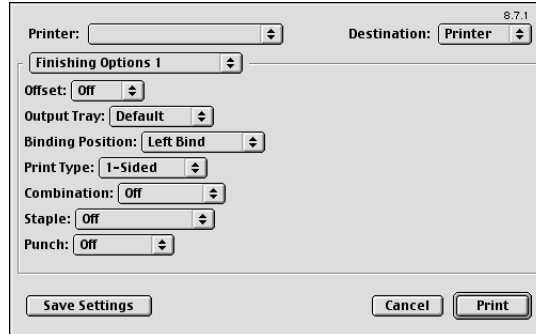

Referencia

Para obtener información sobre la función y la configuración del controlador de impresora, consulte página 10-6.

Referencia

- La configuración no puede guardarse en el cuadro de diálogo [Ajustar página].

10.3 Detalles de parámetros

Los ajustes de función de controlador de impresora se pueden configurar en [Atributos de página] en el cuadro de diálogo [Ajuste de página] o [Diseño] o en [Opciones de acabado] de la ventana [Impresión].

10.3.1 Atributos de página

En el menú [Archivo], seleccione en [Ajuste de página] (o [Ajuste de página]).

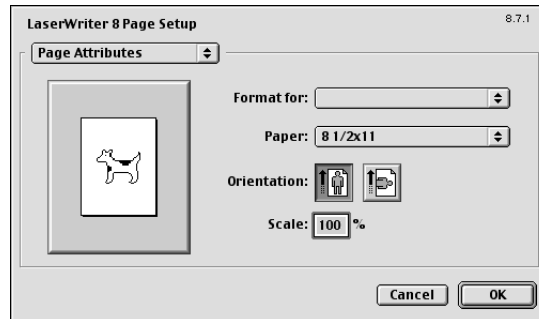

Nombre de la función	Descripción
[Papel:]	Especifique el tamaño del papel de salida.
[Orientación:]	Seleccione la orientación del original.
[Escala:]	Seleccione la escala de ampliación o reducción.

Referencia

- Para utilizar papel de un tamaño diferente a los tamaños estándar, especifique el tamaño de papel personalizado. Para obtener información sobre el registro de un tamaño personalizado, consulte página 10-6.

10.3.2 Especificación de tamaños de página personalizados

Seleccione [Tamaños de página personalizados] en el cuadro de diálogo [Ajustar página].

- 1 En el menú [Archivo], seleccione [Ajuste de página] (o [Ajuste de página]).
- 2 Seleccione [Tamaños de página personalizados].
- 3 Haga clic en [Nuevo].
- 4 Configure los siguientes elementos.

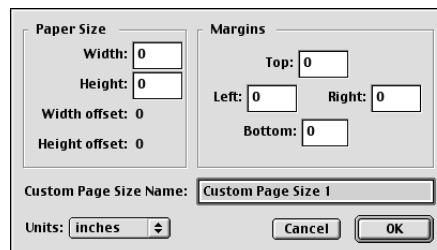

Nombre de la función	Descripción
[Tamaño del papel]	Permite especificar el tamaño del papel deseado.
[Márgenes]	Permite especificar los márgenes del papel.
[Nombre de la página]	Introduzca el nombre registrado de los tamaños o márgenes de papel especificados y, a continuación, haga clic en [OK].
[Unidades:]	Seleccione la unidad para especificar los márgenes.

5 Haga clic en [Aceptar].

De este modo se guarda la configuración de papel personalizado que se puede seleccionar en la lista desplegable Papel en [Atributos de página].

10.3.3 General

En el menú [Archivo], seleccione en [Impresión].

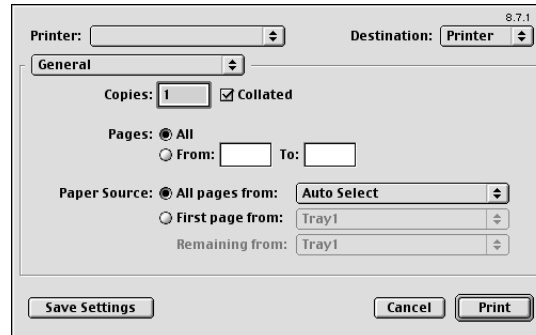

Nombre de la función	Descripción
[Copias:]	Especifique el número de copias que se van a imprimir.
[Ordenar]	Seleccione esta casilla de verificación para intercalar páginas secuencialmente al imprimir varios juegos de copias.
[Páginas:]	Especifique el intervalo de páginas que desea imprimir.
[Alimentación]	Seleccione la bandeja de papel y el tipo de papel que se va a utilizar.

10.3.4 [Diseño] (Combinación)

Especifique este elemento para imprimir varias páginas en una hoja.

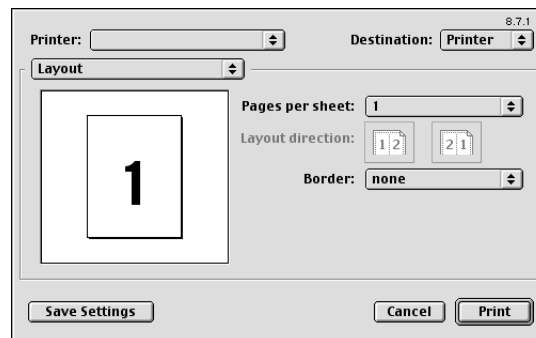

Nombre de la función	Descripción
[Páginas por hoja:]	Pueden combinarse varias páginas en una sola página.
[Sentido]	Permite especificar el orden de combinación de las páginas.
[Borde:]	Permite especificar los bordes entre las páginas.

10.3.5 Opciones específicas de la impresora (Opciones de acabado 1 a 5)

Indique las opciones de impresora específicas. Estas opciones pueden especificarse cuando se usan funciones como grapado y taladrado en la máquina.

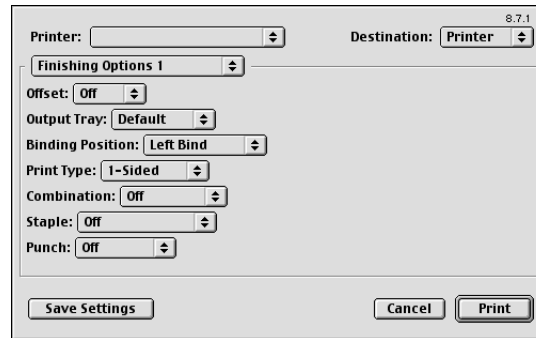

Nombre de la función	Descripción
[Desplazamiento:]	Especifique la separación.
[Bandeja de salida:]	Permite seleccionar la bandeja de salida.
[Posición de encuadernado:]	Especifique la posición de encuadernado.
[Tipo de impresión:]	Realiza la impresión a 2 caras.
[Combinación:]	Permite especificar la impresión en folleto.
[Grapado:]	Permite especificar el grapado.
[Taladrar:]	Permite especificar la perforación de orificios.
[Plegado]	Permite especificar el plegado.
[Cubierta frontal:]	Seleccione esta opción para adjuntar una portada.
[Bandeja de cubierta frontal:]	Permite seleccionar la bandeja de papel para la portada.
[Contraportada:]	Seleccione esta opción para adjuntar una contraportada.
[Bandeja de contraportada:]	Permite seleccionar la bandeja de papel para la contraportada.
[Intercalar transparencias:]	Seleccione la opción para insertar intercalaciones entre transparencias.
[Bandeja intercalaciones:]	Permite seleccionar la bandeja de papel para la intercalación entre transparencias.
[Método de salida:]	Especifique la función [Impresión de prueba] que pausa la impresión después de imprimir una copia del documento para comprobar cómo se ha imprimido.
[Seleccionar color:]	Permite especificar si se imprime en color o en escala de grises.
[Modo brillante:]	Seleccione esta casilla de verificación para imprimir con un acabado brillante.
[Ajuste color:]	Seleccione cualquiera de las opciones para imprimir con la calidad adecuada para el original.
[Autocompatibilidad entre tintas:]	Seleccione esta opción para superponer los colores adyacentes para evitar la aparición de espacios en blanco alrededor de la imagen.
[Negro sobre impresión:]	Seleccione esta casilla de verificación para superponer el color negro sobre un color cercano en la impresión para evitar que se generen espacios en blanco alrededor de caracteres o cifras de color negro. Puede especificar esta opción para crear la superposición sólo en caracteres o en caracteres y cifras.
[Combinación de colores (texto):]	Seleccione esta opción para ajustar la calidad del color del texto del original.
[Negro intenso (texto):]	Seleccione si desea usar (ACT/DEACT) la función de negro intenso para los textos del original.
[Pantalla (texto):]	Permite especificar que se entramen los textos de un original.

Nombre de la función	Descripción
[Combinación de colores (Foto):]	Seleccione esta opción para ajustar la calidad del color de las fotos en el original.
[Negro intenso (Foto):]	Seleccione si desea usar (ACT/DESACT) la función de negro intenso para las fotos del original.
[Pantalla (Foto):]	Permite especificar que se entramen las fotos en el original.
[Suavizar (Foto):]	Permite especificar si desea suavizar las fotos en el original.
[Combinación de color (Gráfico):]	Seleccione esta opción para ajustar la calidad del color de las cifras, las tablas o los gráficos en el original.
[Negro intenso (Gráfico):]	Seleccione si desea usar (ACT/DESACT) la función de negro intenso para las cifras, las tablas o los gráficos en el original.
[Pantalla (Gráfico):]	Seleccione si desea que se entramen las cifras, las tablas o los gráficos en el original.
[Suavizar (Gráfico):]	Seleccione si desea que se suavicen las cifras, las tablas o los gráficos en el original.
[Ahorro de tóner:]	Marque esta casilla de verificación para ajustar la densidad de impresión a fin de guardar la cantidad de tóner consumida.
[Enfatizar contorno:]	Marque esta casilla de verificación para resaltar los bordes de caracteres, gráficos e imágenes de forma que las líneas finas y las letras pequeñas sean claramente visibles.

Referencia

- La función [Grapar:] sólo está disponible su está instalada la **Unidad de acabado FS-527** opcional o la **Unidad de acabado FS-529** opcional.
- La función [Taladrar:] sólo está disponible si está instalado el **Kit de taladro** en la **Unidad de acabado FS-527** opcional.
- La función [Plegado:] sólo está disponible cuando está instalada la **Grapadora de lomo** en la **Unidad de acabado FS-527** opcional.

11

Detalles de las funciones

11 Detalles de las funciones

En este capítulo se describen las funciones que requieren especial atención, por ejemplo, al combinar el controlador de impresora y el funcionamiento del panel de la máquina.

11.1 Impresión de prueba

La función de impresión de prueba es una función que se usa para imprimir varias copias. Permite que la impresora imprima una copia y haga una pausa en la operación de impresión antes de imprimir el resto de copias. Puesto que esta función permite confirmar el resultado impreso antes de imprimir las copias restantes, es útil para evitar impresiones incorrectas al producir un gran número de copias.

La función Impresión de prueba puede especificarse con el controlador de impresora al imprimir y la impresión del resto de número de copias puede realizarse desde el panel de control.

11.1.1 Configuración del controlador de impresora

Los siguientes cinco controladores de impresora son compatibles con esta función.

- Controlador de impresora PCL de para Windows (controlador PCL)
- Controlador de impresora PostScript para Windows (controlador PS)
- Controlador XPS para Windows (controlador XPS)
- Controlador de impresora PostScript PPD para Mac OS X
- Controlador de impresora PostScript PPD para Mac OS 9.2

Realice la impresión con la siguiente configuración especificada.

- Método de salida: [Prueba de copia]
- Número de copias: Varios juegos

En Windows

- 1 Haga clic para acceder a la ficha [Básico].
- 2 Seleccione [Prueba de copia] en [Método de salida].

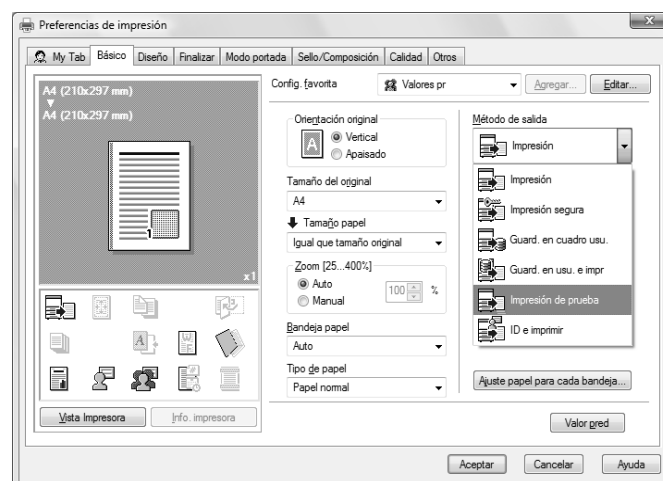

- 3 Especifique el número de copias que desee e imprima.
Se imprimirá una copia de prueba.

En Mac OS X

- 1 Muestre la ventana [Método de salida].
- 2 Seleccione [Impresión de prueba] en [Método de salida:].



- 3 Especifique el número de copias que desee e imprima.
Se imprimirá una copia de prueba.
→ En OS 9.2, la impresión de prueba se puede seleccionar en [Método de salida:] en la pantalla [Opciones de acabado 3].

11.1.2 Rellamada de una tarea en el panel de control

Referencia

- Si desea información sobre las funciones de las teclas del panel de control, consulte el [Manual del operador Operaciones de copia].

- 1 Pulse [Lista de tareas] en el panel de control y, a continuación, pulse [Detall. de tarea].



Aparece la ventana Imprimir.

- 2 Mientras visualiza [Tareas actuales], pulse [Liberar retenida].



Aparecerá la pantalla [Liberar retenida].

- 3 En la lista de tareas, seleccione el trabajo que desee imprimir.
- Para imprimir el resto de copias, continúe con el paso 6.
 - Para cambiar las condiciones de impresión, continúe con el paso 4.



→ Si la tarea que desea liberar no se visualiza en la pantalla, pulse [↑] o [↓] hasta que aparezca la tarea deseada. Si ha seleccionado una tarea incorrecta, pulse el botón de dicha tarea otra vez para deseccionarla.

- 4 Pulse [Cambiar configuración].

Aparecerá la pantalla [Cambiar conf.]

→ Para comprobar los resultados de los cambios de configuración, seleccione el trabajo cuya copia de muestra se debe imprimir desde la lista de tareas y, a continuación, pulse la tecla **Prueba de Copia** en el panel de control.

Se imprimirá una copia de prueba. Después de pulsar la tecla **Prueba de copia**, la configuración del original se restablece. Vuelva a configurar las opciones si es necesario.

- 5 Cambie las condiciones de impresión de la pantalla [Cambiar configuración] y, a continuación, pulse [Aceptar].

Aparecerá de nuevo la pantalla [Liberar retenida].

→ Para cancelar la liberación de la tarea retenida, pulse [Cancelar].

- 6 Pulse [OK] o la tecla **Inicio** en el panel de control.

El trabajo almacenado pasará a ser un trabajo activo y, a continuación, se imprimirá.

11.2 Impresión segura

La función de impresión segura guarda tareas de impresión en la carpeta de usuario de documento seguro de la máquina. Debido a que se imprime una tarea sólo cuando se introduce el ID y contraseña desde el panel de control, sirve para imprimir documentos altamente confidenciales.

La función Impresión segura puede especificarse con el controlador de impresora al imprimir y la impresión puede realizarse desde el panel de control.

Para evitar la filtración de información, puede restringir las impresiones realizadas en esta máquina sólo para la impresión segura.



Referencia

Si desea información sobre la función para limitar la impresión segura sólo en la máquina, consulte página 12-60.

Si desea información sobre la configuración del controlador de impresora para Windows, consulte página 8-5 y para Mac OS X, consulte página 9-5.

Referencia

- Si se utiliza frecuentemente la impresión segura, será útil configurar [Configuración de pantalla personalizada] - [Configuración carpeta usuario] de la máquina de forma que la [Carpeta usuario documento seguro] siempre aparezca en la pantalla. Si desea más información, consulte el [Manual del operador Operaciones con carpetas].

11.2.1 Configuración del controlador de impresora

Los siguientes cuatro controladores de impresora son compatibles con esta función.

- Controlador de impresora PCL de para Windows (controlador PCL)
- Controlador de impresora PostScript para Windows (controlador PS)
- Controlador XPS para Windows (controlador XPS)
- Controlador de impresora PostScript PPD para Mac OS X

Realice la impresión con la siguiente configuración especificada.

- Método de salida: [Impresión segura]

En Windows

- 1 Haga clic para acceder a la ficha [Básicas].
- 2 Seleccione [Impresión segura] en [Método de salida].

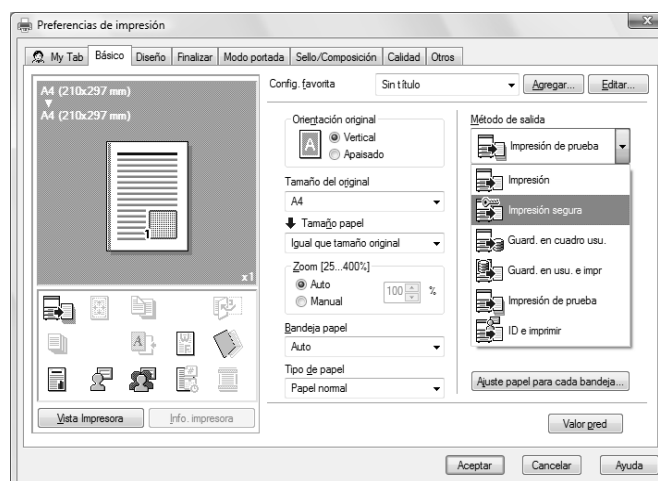

3 Introduzca la [ID de impresión segura] y la [Contraseña].

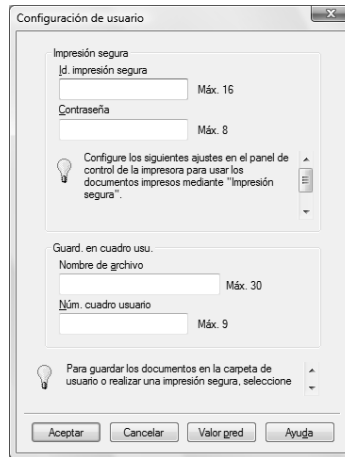

→ Si están activadas las [Reglas contraseña] en la máquina, las contraseñas que se pueden utilizar serán limitadas. Si se introduce una contraseña que no cumple con las reglas de contraseña, se elimina la tarea. Si desea más información sobre las [Reglas contraseña], consulte el [Manual del operador Operaciones de copia].

4 Imprima el documento.

→ La ID y la contraseña requeridas para la impresión segura se pueden registrar de antemano en [Configuración de usuario...] de la ficha [Básicas]. Para usar el mismo ID y contraseña cada vez que imprima, regístrelos previamente para que la pantalla para solicitar la introducción del ID y contraseña no aparezca cuando seleccione [Impresión segura].

En Mac OS X

- 1 Muestre la ventana [Método de salida].
- 2 Seleccione [Impresión segura] en [Método de salida].

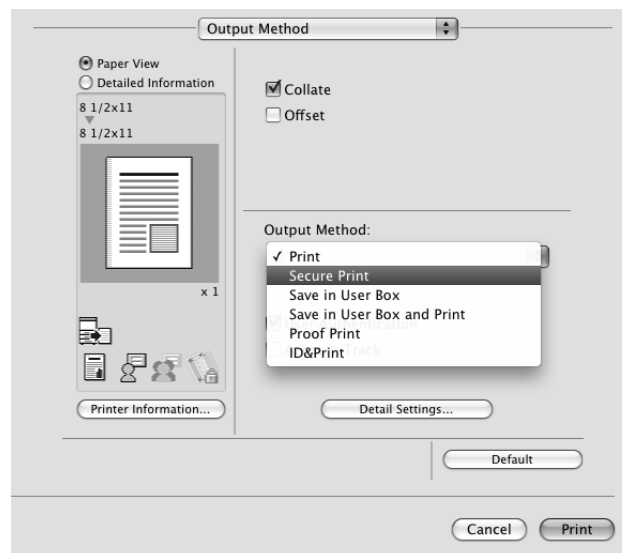

- 3 Introduzca la [ID de impresión segura:] y la [Contraseña:].

- Al seleccionar la casilla de verificación [Guardar configuración] se guarda la configuración. Además, si la casilla de verificación [No mostrar esta ventana durante la configuración] está seleccionada, el cuadro de diálogo no aparece cuando se especifica la función.
- Si están activadas las [Reglas contraseña] en la máquina, las contraseñas que se pueden utilizar serán limitadas. Si se introduce una contraseña que no cumple con las reglas de contraseña, se elimina la tarea. Si desea más información sobre las [Reglas contraseña], consulte el [Manual del operador Operaciones de copia].

- 4 Imprima el documento.

11.2.2 Rellamada de una tarea en el panel de control

Las tareas de [Impresión segura] se guardan en la [Carpeta usuario documento seguro]. Para imprimir un documento seguro, se requiere el ID y contraseña especificados en el controlador de impresora.

Referencia

- Los documentos seguros se eliminan automáticamente después de transcurrir un periodo de tiempo determinado tras su registro. La configuración predeterminada de este periodo de tiempo es de 1 día y el valor puede especificarse en el modo Administrador. Para más detalles, consulte página 12-46.
- Para eliminar manualmente un documento seguro que se ha impreso, trabaje en modo Administrador. Para más detalles, consulte página 12-45.



Referencia

Si desea información sobre las funciones de las teclas del panel de control, consulte el [Manual del operador Operaciones de copia].

Para obtener información sobre las funciones de carpetas de usuario de la máquina, consulte el [Manual del operador Operaciones con carpetas].

Si desea más información sobre cómo especificar el [Método de acceso a documentos confidenciales], consulte el [Manual del operador Operaciones de copia].

Si el [Método de acceso a documentos confidenciales] se ajusta a [Modo 1]

- 1 Pulse la tecla **Buzón** en el panel de control.
→ Pulse [Buzón] cuando se visualice el menú de la aplicación.
- 2 Seleccione la [Carpeta usuario documento seguro] en [Carpeta usuario sistema] y, a continuación, pulse [Usar/Archivar].



- 3 Introduzca el [ID] para el documento de impresión segura y, a continuación, pulse [Aceptar].



- 4 Introduzca la contraseña para el documento de impresión segura y, a continuación, pulse [OK].
Si el ID especificado y la contraseña coinciden, aparecerá la lista de documentos de impresión segura.



- 5 Seleccione el documento que se va a imprimir en la ficha [Imprimir] y, a continuación, pulse [Imprimir]. El contenido y la vista previa del documento se pueden comprobar en [Detalles documento].



- 6 En caso necesario, cambie las condiciones de impresión.



- 7 Pulse [Inicio] o la tecla **Inicio** del panel de control.

Se imprimirá el documento.

→ Para detener operaciones, pulse [Cancelar].

Si el [Método de acceso a documentos confidenciales] está ajustado a [Modo 2]

- 1 Pulse la tecla **Buzón** en el panel de control.
→ Pulse [Buzón] cuando se visualice el menú de la aplicación.
- 2 Seleccione [Carpeta usuario documento seguro] en [Carpeta usuario sistema] y, a continuación, pulse [Usar/Archivar].



- 3 Introduzca el [ID] para el documento de impresión segura y, a continuación, pulse [Aceptar]. Aparece la lista de documentos de impresión segura que coinciden con el ID especificado.



- 4 Seleccione el documento que desea imprimir y, a continuación, pulse [Introduzca contraseña].



- 5 Introduzca la contraseña para el documento de impresión segura y, a continuación, pulse [OK]. Aparece la lista de documentos de impresión segura que coinciden con la contraseña especificada.
- Si [Funciones prohibidas si falla la autenticación] en Configuración administrador está ajustado a [Modo 2] y el usuario introduce una contraseña incorrecta el número de veces especificado, el documento se bloquea. Para desbloquear el estado de prohibición de la operación, póngase en contacto con el administrador.
- 6 Seleccione el documento que se va a imprimir en la ficha [Imprimir] y, a continuación, pulse [Imprimir]. El contenido y la vista previa del documento se pueden comprobar en [Detalles documento].



- 7 En caso necesario, cambie las condiciones de impresión.



- 8 Pulse [Inicio] o la tecla **Inicio** del panel de control.
- Se imprimirá el documento.
 - Para detener operaciones, pulse [Cancelar].

11.3 Guardar en carpeta de usuario

La función de guardar en carpeta de usuario guarda tareas de impresión en la carpeta de usuario de documento seguro de la máquina. Puesto que los trabajos de impresión se imprimen especificando la carpeta de usuario desde el panel de control, esta función también puede usarse para la distribución de documentos.

La función Guardar en cuadro de usuario puede especificarse con el controlador de impresora al imprimir y la impresión o distribución puede realizarse desde el panel de control.



Referencia

Para obtener información sobre las funciones de carpetas de usuario de la máquina, consulte el [Manual del operador Operaciones con carpetas].

11.3.1 Configuración del controlador de impresora

Los siguientes cuatro controladores de impresora son compatibles con esta función.

- Controlador de impresora PCL de para Windows (controlador PCL)
- Controlador de impresora PostScript para Windows (controlador PS)
- Controlador XPS para Windows (controlador XPS)
- Controlador de impresora PostScript PPD para Mac OS X

Realice la impresión con la siguiente configuración especificada.

- Método de salida: [Guardar en carpeta usuario] o [Guardar en carpeta usuario/Imprimir]

Referencia

- Cree la carpeta de usuario para guardar los datos previamente con la función Carpeta de usuario de la máquina. Para obtener información sobre las funciones de carpetas de usuario de la máquina, consulte el [Manual del operador Operaciones con carpetas].

En Windows

- 1 Haga clic para acceder a la ficha [Básicas].
- 2 Seleccione [Guardar en carpeta usuario] o [Guardar en carpeta usuario/Imprimir] en [Método de salida].
→ Para guardar datos en una carpeta de usuario e imprimir al mismo tiempo, seleccione [Guardar en carpeta usuario/Imprimir].

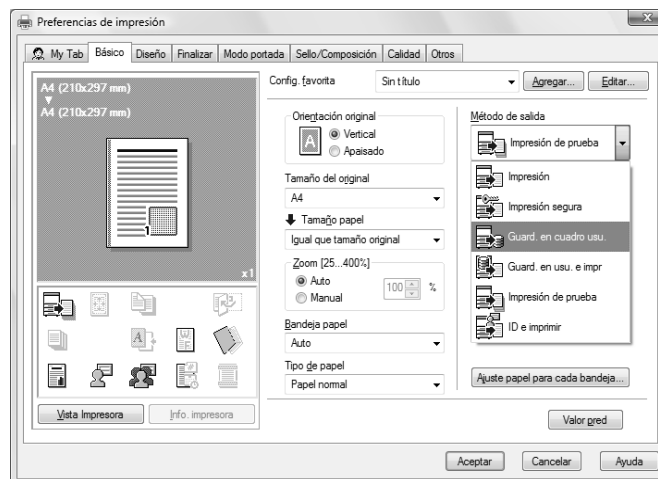

- 3 Introduzca el [Nombre de archivo] del documento y el [Número de carpeta usuario] para la ubicación de guardado.

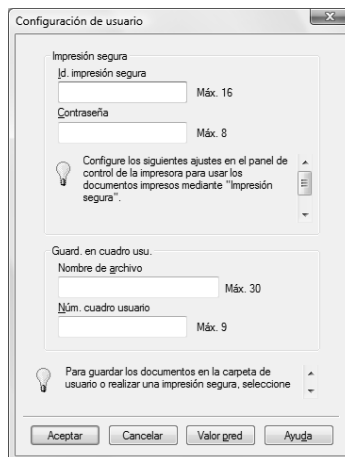

- 4 Imprima el documento.

→ El nombre de archivo y el número carpeta usuario requeridos para guardar los datos en la carpeta usuario se pueden registrar en [Configuración de usuario] de la ficha [Básicas]. Para usar el mismo nombre archivo y número de carpeta de usuario cada vez que guarde documentos, regístrelos previamente para que la pantalla para solicitar la introducción del nombre de archivo y el número de carpeta de usuario no aparezca al seleccionar [Guardar en carpeta usuario].

En Mac OS X

- 1 Muestre la ventana [Método de salida].
- 2 Seleccione [Guardar en carpeta usuario] o [Guardar en carpeta usuario e imprimir] en [Método de salida:].



- Introduzca el [Nombre de archivo:] del documento y el [Número carpeta usuario:] para especificar la ubicación donde se va a guardar.



- Al seleccionar la casilla de verificación [Guardar configuración] se guarda la configuración. Además, si la casilla de verificación [No mostrar esta ventana durante la configuración] está seleccionada, el cuadro de diálogo no aparece cuando se especifica la función.

- Imprima el documento.

11.3.2 Rellamada de una tarea en el panel de control

Las tareas de [Guardar en carpeta usuario] y [Guardar en carpeta usuario/Imprimir] se guardarán en una carpeta de usuario con el número especificado.

Para imprimir un documento almacenado en una carpeta de usuario, abra la carpeta especificada para recuperar el documento. Si se especifica una contraseña para la carpeta de usuario, se solicitará la contraseña de la carpeta de usuario.

Referencia

- Los documentos de carpeta de usuario se eliminan automáticamente después de transcurrir un periodo de tiempo determinado desde su registro. La configuración predeterminada de este periodo de tiempo es de 1 día y el valor puede especificarse al crear una carpeta de usuario.



Referencia

Si desea información sobre las funciones de las teclas del panel de control, consulte el [Manual del operador Operaciones de copia].

Para obtener información sobre las funciones de carpetas de usuario de la máquina, consulte el [Manual del operador Operaciones con carpetas].

- Pulse la tecla **Buzón** en el panel de control.

→ Pulse [Buzón] cuando se visualice el menú de la aplicación.

- 2 Seleccione el número de carpeta de usuario deseado y, a continuación, pulse [Usar/Archivar].
- Las carpetas se clasifican como carpetas de usuario [Públicas], carpetas de usuario [Personales] o carpetas de usuario de [Grypo].
- Especifique la carpeta de usuario que desee desde la clasificación de las carpetas de usuario guardadas.
- El número de la carpeta de usuario se puede especificar directamente.
- Si se especifica una contraseña para la carpeta de usuario, vaya al paso 3.
 - Si no se especifica una contraseña para la carpeta de usuario, vaya al paso 4.



- 3 Introduzca la contraseña de la carpeta de usuario y, a continuación, pulse [OK].
- Aparece una lista de documentos en la carpeta de usuario especificada.



- 4 Seleccione el documento que se va a imprimir en la ficha [Imprimir] y, a continuación, pulse [Imprimir].



- Los documentos guardados en carpetas de usuario pueden transmitirse a través de e-mail o fax. Para obtener información sobre las funciones de carpetas de usuario de la máquina, consulte el [Manual del operador Operaciones con carpetas].

- 5 En caso necesario, cambie las condiciones de impresión.

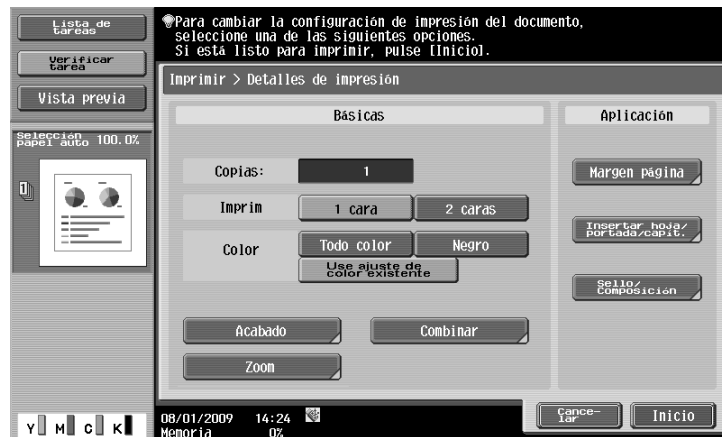

- 6 Pulse [Inicio] o la tecla **Inicio** del panel de control.
Se imprimirá el documento.
→ Para detener operaciones, pulse [Cancelar].

11.4 Imprimir un documento en la máquina para la que se ha especificado la autenticación de usuario

Cuando se ha especificado la función de [Autenticación de usuario] en la máquina, debe introducirse un nombre de usuario y una contraseña para imprimir.

Los siguientes cuatro controladores de impresora son compatibles con esta función.

- Controlador de impresora PCL de para Windows (controlador PCL)
- Controlador de impresora PostScript para Windows (controlador PS)
- Controlador XPS para Windows (controlador XPS)
- Controlador de impresora PostScript PPD para Mac OS X

Referencia

- Si introduce un nombre de usuario incorrecto o una contraseña incorrecta para la [Autenticación de usuario] de esta máquina o no ha activado la [Autenticación de usuario], no será autenticado por la máquina y la tarea se descartará a la hora de imprimir.
- Si introduce una contraseña incorrecta el número de veces especificado cuando los ajustes de [Autenticación de usuario] están configurados en la máquina y [Funciones prohibidas si falla la autenticación] está ajustado a [Modo 2], es posible que el usuario sea bloqueado y que también se bloquee el acceso a la máquina.
- Ni siquiera un usuario registrado puede imprimir un documento si el usuario no tiene permiso para imprimir. Además, la impresión a color no está disponible para un usuario que no tiene autorización para la impresión a color. Para la autenticación de usuario, consulte al administrador de la máquina.
- Aunque utilice una **Unidad de autenticación** opcional para la [autenticación de usuario], introduzca el nombre de usuario y la contraseña. Si desea más información, consulte el [Manual del operador Operaciones de copia].

En Windows

- 1 Haga clic para acceder a la ficha [Básicas].
- 2 Haga clic en [Autenticación/Seguimiento de cuentas...].

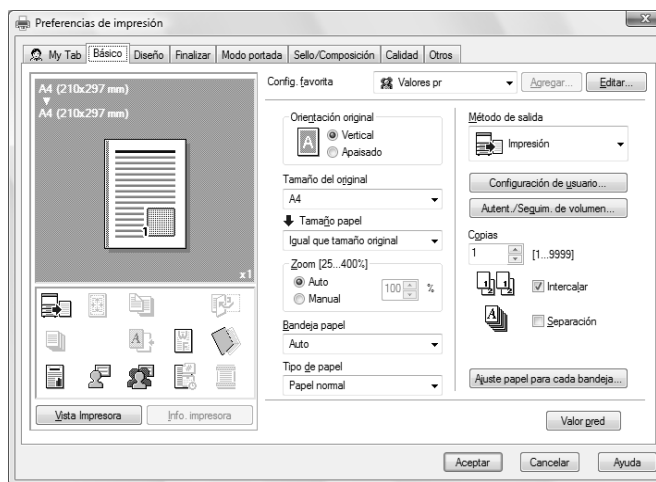

- 3 Seleccione [Usuario destinatario] y, a continuación, introduzca el [Nombre de usuario] y la [Contraseña] registrados con la máquina.
 - El nombre de usuario y la contraseña pueden tener hasta 64 caracteres cada uno.
 - Si está permitido el acceso de [Usuario público] en la impresora, ésta podrá ser utilizada por parte del [Usuario público].
 - La contraseña también puede especificarse en el controlador de impresora previamente como valor predeterminado y las tareas individuales no requieren la introducción de contraseña.

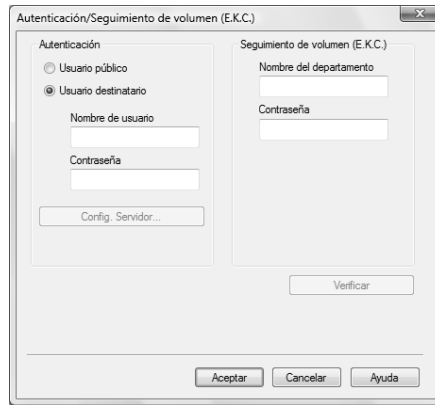

→ Cuando se lleva a cabo la autenticación con **Authentication Manager**, deberá introducir la información del usuario especificada por el administrador del servidor. Las ventanas y los elementos de entrada que aparecen pueden diferir según la configuración. Para obtener más información, consulte con el administrador del servidor.

4 Haga clic en [Aceptar] para determinar la configuración y empezar a imprimir.

Si el nombre de usuario introducido es un nombre activado en la máquina, la tarea se imprime y cuenta como tarea para el usuario especificado.

Referencia

- Si la autenticación de usuario no está activada en la ficha [Configurar], no se efectuará la autenticación de usuario. Si está usando la autenticación de usuario, asegúrese de activarla en la lista [Opciones dispositivo]. Para más detalles, consulte página 8-5.
- Es necesario configurar las opciones del servidor cuando se lleva a cabo la autenticación de usuario con el servidor. Haga clic en [Configuración servidor...] y, a continuación, seleccione un servidor.
- Haga clic en [Verificar] para permitir la comunicación con la máquina a fin de confirmar se es posible autenticar al usuario introducido. Esta función solo está disponible cuando el ordenador está conectado a la máquina y puede comunicarse con ella.
- Cuando la autenticación se lleva a cabo con **Authentication Manager**, en la [Configuración administrador] de esta máquina, ajuste [Conexión de sistema] - [Config. OpenAPI] - [Autenticación] a [DESACTIVADO]. Para más detalles, consulte página 12-57.

En Mac OS X

- 1 Abra la ventana [Método de salida].
- 2 Seleccione la casilla de verificación [Autenticación de usuario].

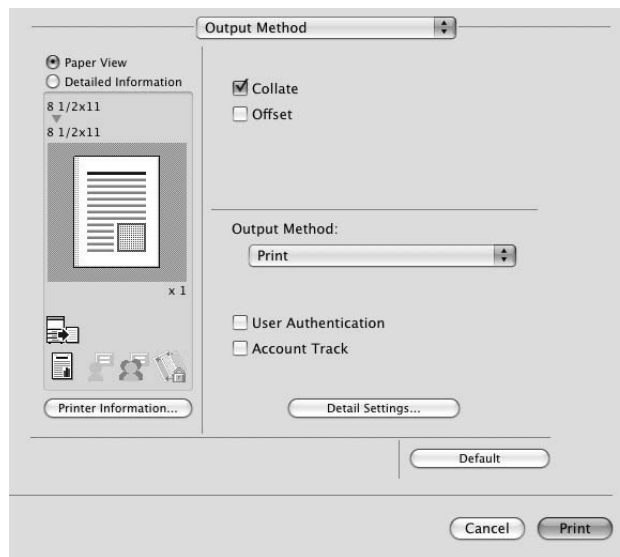

- 3 Seleccione [Usuario destinatario] y, a continuación, introduzca un [Nombre de usuario:] y una [Contraseña:] registrados en la máquina.
 - El nombre de usuario y la contraseña pueden tener hasta 64 caracteres cada uno.
 - Si está permitido el acceso de [Usuario público] en la impresora, ésta podrá ser utilizada por parte del [Usuario público].



- Al seleccionar la casilla de verificación [Guardar configuración] se guarda la configuración. Además, si la casilla de verificación [No mostrar esta ventana durante la configuración] está seleccionada, el cuadro de diálogo no aparece cuando se especifica la función.
 - Cuando se lleva a cabo la autenticación con **Authentication Manager**, deberá introducir la información del usuario especificada por el administrador del servidor. Las ventanas y los elementos de entrada que aparecen pueden diferir según la configuración. Para obtener más información, consulte con el administrador del servidor.
- 4 Haga clic en [Aceptar] para determinar la configuración y empezar a imprimir.
Si el nombre de usuario introducido es un nombre activado en la máquina, la tarea se imprime y cuenta como tarea para el usuario especificado.

Referencia

- Es necesario configurar las opciones del servidor cuando se lleva a cabo la autenticación de usuario con el servidor. Haga clic en [Configuración de servidor de autenticación de usuario...] y, a continuación, seleccione un servidor.
- Cuando la autenticación de usuario se realiza con **Authentication Manager**, en la [Configuración administrador] de esta máquina, ajuste [Conexión de sistema] - [Config. OpenAPI] - [Autenticación] a [DESACTIVADO]. Para más detalles, consulte página 12-57.

11.5 Imprimir un documento en la máquina para la que se ha activado la función de Seguimiento de cuenta

Cuando las opciones de [Seguimiento de cuenta] se configuran en la máquina, debe introducir el código de seguimiento de cuenta (código de acceso) al imprimir.

Los siguientes cuatro controladores de impresora son compatibles con esta función.

- Controlador de impresora PCL de para Windows (controlador PCL)
- Controlador de impresora PostScript para Windows (controlador PS)
- Controlador XPS para Windows (controlador XPS)
- Controlador de impresora PostScript PPD para Mac OS X

Referencia

- Si introduce un código de acceso incorrecto en la configuración de [Seguimiento de cuenta] de la máquina o no ha activado el [Seguimiento de cuenta], no podrá ser autenticado por la impresora y la tarea se omitirá al imprimir.
Si se introduce una contraseña incorrecta el número de veces especificado cuando el ajuste [Seguimiento de cuentas] está configurado en la máquina y [Funciones prohibidas si falla la autenticación] está ajustado a [Modo 2], la cuenta se bloqueará y también se bloqueará el acceso a la máquina.
- Ni siquiera una cuenta registrada puede imprimir un documento si la cuenta no tiene permiso para imprimir. Además, la impresión a color no está disponible para un usuario que no tiene autorización para la impresión a color.
- Para el seguimiento de cuenta, consulte al administrador de la máquina.

11.5.1 Configuración del controlador de impresora

En Windows

- 1 Haga clic para acceder a la ficha [Básicas].
- 2 Haga clic en [Autenticación/Seguimiento de cuentas...].

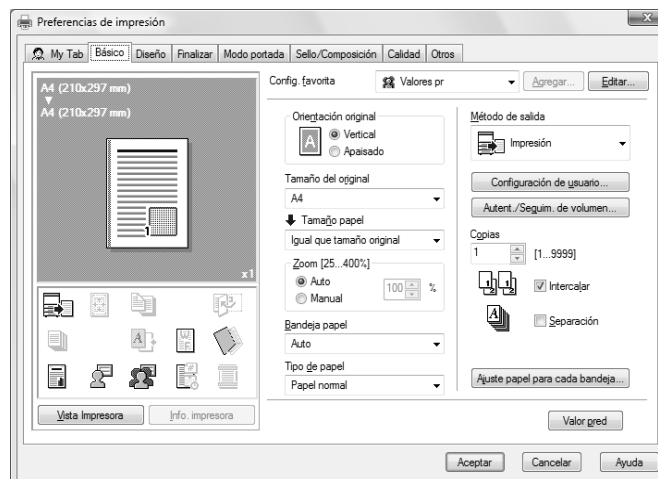

- 3 Introduzca un [Nombre de departamento] y una [Contraseña] que estén registrados en la máquina.
- El nombre de cuenta y la contraseña pueden tener hasta 8 caracteres cada uno.
 - La contraseña también puede especificarse en el controlador de impresora previamente como valor predeterminado y las tareas individuales no requieren la introducción de contraseña.

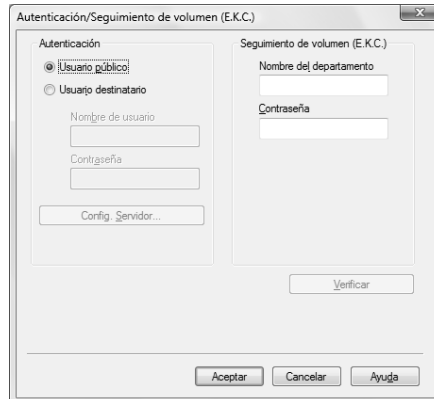

- 4 Haga clic en [Aceptar] para determinar la configuración y empezar a imprimir.

Si el código de acceso introducido es un código activado en la máquina, la tarea se imprime y cuenta como tarea para la cuenta especificada.

Referencia

- Si no se ha activado el seguimiento de cuenta en la ficha [Configurar], no se puede llevar a cabo el seguimiento de cuenta. Si está usando el seguimiento de cuenta, asegúrese de activarlo en la lista [Opciones dispositivo]. Para más detalles, consulte página 8-5.
- Si hace clic en [Verificar], se permite la comunicación con la máquina para confirmar si la cuenta introducida puede autenticarse. Esta función solo está disponible cuando el ordenador está conectado a la máquina y puede comunicarse con ella.

En Mac OS X

- 1 Muestre la ventana [Método de salida].
- 2 Seleccione la casilla de verificación [Seguimiento de cuenta].

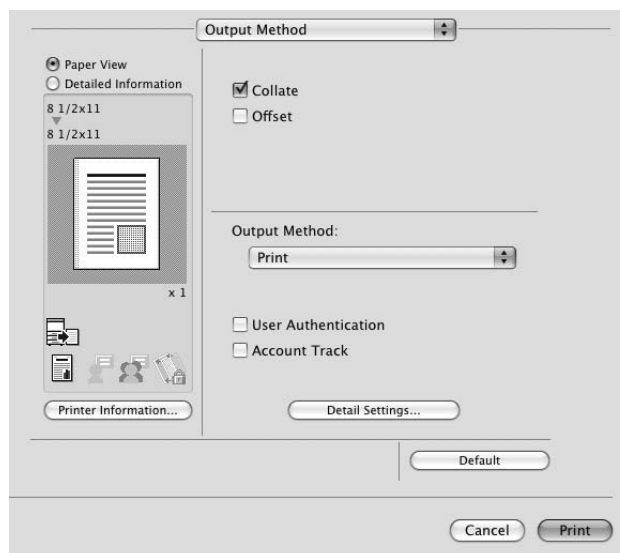

- 3 Agregue un [Nombre de departamento:] y una [Contraseña:] que estén registrados en la máquina.
→ El nombre de cuenta y la contraseña pueden tener hasta 8 caracteres cada uno.



The image shows a dialog box titled "Account Track". On the left side, there is a small icon of a person. To the right of the icon, there are two text input fields. The first is labeled "Department Name:" and the second is labeled "Password:". Below these fields, there are two checkboxes. The first checkbox is labeled "Save Settings" and is currently unchecked. The second checkbox is labeled "Do not show this window when setting" and is currently checked. At the bottom of the dialog box, there are three buttons: "Default", "Cancel", and "OK".

- Al seleccionar la casilla de verificación [Guardar configuración] se guarda la configuración. Además, si la casilla de verificación [No mostrar esta ventana durante la configuración] está seleccionada, el cuadro de diálogo no aparece cuando se especifica la función.
- 4 Haga clic en [Aceptar] para determinar la configuración y empezar a imprimir.
Si el código de acceso introducido es un código activado en la máquina, la tarea se imprime y cuenta como tarea para la cuenta especificada.

11.6 ID e imprimir

Cuando se usa la función ID e impresión, la impresión empieza sólo después de que se acepten el nombre de usuario y la contraseña introducidos desde el panel de control de la máquina y de que el proceso de autenticación se haya completado correctamente. De este modo se mantiene la seguridad del documento.

Para usar la función ID e impresión, la autenticación de usuario debe completarse en la máquina.

Al procesar una tarea de impresión desde un ordenador, especifique ID e impresión después de introducir el nombre de usuario y la contraseña desde el controlador de impresora.

Los datos que se imprimirán en el modo ID e impresión se guardan en la [Carpeta de usuario ID e impresión] y, después de imprimirse, se eliminan automáticamente de la [Carpeta de usuario ID e impresión]. También puede imprimir los datos guardados en la [Carpeta de usuario ID e impresión] introduciendo el nombre de usuario y la contraseña desde el panel de control de la máquina para iniciar sesión en la impresora.

Si la **Unidad de autenticación (tipo biométrico) AU-101** opcional, la **Unidad de autenticación (tipo biométrico) AU-102** opcional o la **Unidad de autenticación (tipo tarjeta IC) AU-201** opcional se utilizan para la [Autenticación de usuario], puede empezar a imprimir o iniciar sesión en esta máquina con solo tocar la unidad de autenticación con el dedo o con la tarjeta IC.



Referencia

Para activar la función ID e impresión al imprimir un documento desde el ordenador, especifique la función desde el controlador de impresora. Para más detalles, consulte página 11-25.

Si desea información sobre el funcionamiento de la tarea guardada en la [Carpeta de usuario ID e impresión], consulte página 11-28.

Si desea información sobre el uso de la unidad de autenticación para imprimir o iniciar sesión, consulte página 11-31.

11.6.1 Configuración del controlador de impresora

En Windows

- 1 Haga clic para acceder a la ficha [Básicas].
- 2 Haga clic en [Autenticación/Seguimiento de cuentas...].

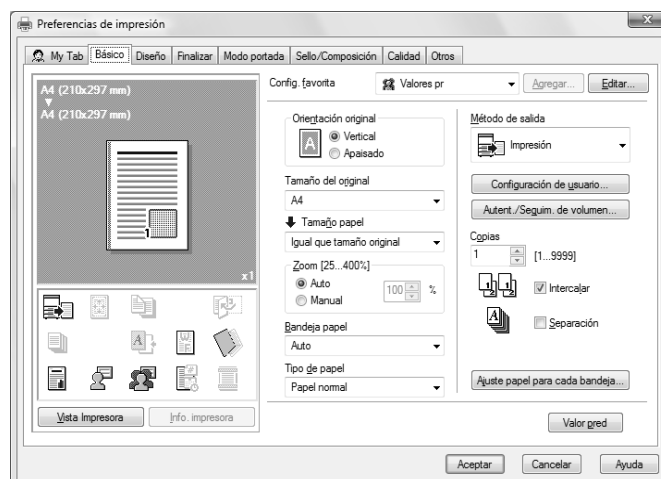

- 3 Seleccione [Usuario destinatario], introduzca el [Nombre de usuario] y la [Contraseña] registrados con la máquina y haga clic en [Aceptar].

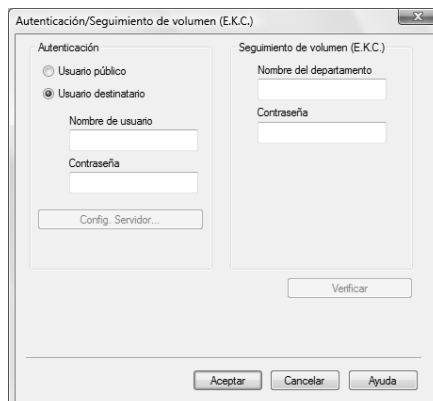

- Para obtener más información sobre la autenticación de usuario, consulte página 11-18.
- Si [Autenticación de usuario/Seguimiento de cuenta] - [Config. de autenticac. de usuario] - [Configuración administrativa] - [Configuración ID e impresión] - [Usuario público] está ajustado a [Guardar] en la [Configuración Administrador] de la máquina y están permitidas las tareas de usuario público, éstas también se guardan en la [Carpeta usuario ID e impresión]. Para más detalles, consulte página 12-50.

- 4 Seleccione [ID e imprimir] en [Método de salida].

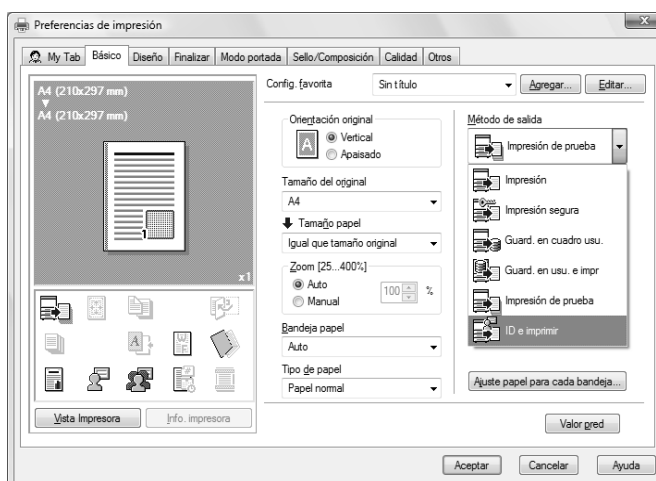

- Si [Autenticación de usuario/Seguimiento de cuenta] - [Config. de autenticac. de usuario] - [Configuración administrativa] - [Configuración ID e impresión] - [ID e impresión] está ajustado a [ACTIVADO] en la [Configuración administrador] de la máquina, las tareas de impresión general también se guardan en la [Carpeta usuario ID e impresión]. Para más detalles, consulte página 12-50.

- 5 Imprima el documento.

En Mac OS X

- 1 Muestre la ventana [Método de salida].
- 2 Seleccione la casilla de verificación [Autenticación de usuario].

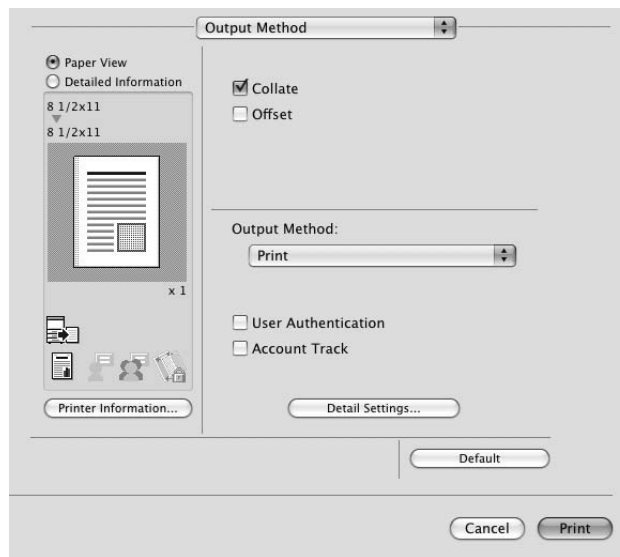

- 3 Seleccione [Usuario destinatario], introduzca el [Nombre de usuario:] y la [Contraseña:] que estén registrados en la máquina y haga clic en [Aceptar].



- Para obtener más información sobre la autenticación de usuario, consulte página 11-18.
- Si [Autenticación usuario/Seguimiento de cuenta] - [Config. de autenticac. de usuario] - [Configuración administrativa] - [Configuración ID e impresión] - [Usuario público] está ajustado a [Guardar] en la [Configuración administrador] de la máquina y se permite la tarea de usuario público, las tareas de usuario público también se guardan en la [Carpeta de usuario ID e impresión]. Para más detalles, consulte página 12-50.

- 4 Seleccione [ID e impresión] en [Método de salida:].

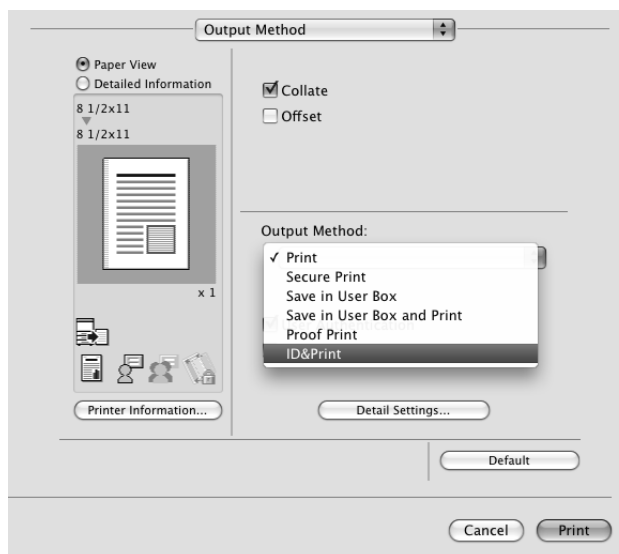

- Si [Autenticación de usuario/Seguimiento de cuenta] - [Config. de autenticac. de usuario] - [Configuración administrativa] - [Configuración ID e impresión] - [ID e impresión] está ajustado a [ACTIVADO] en la [Configuración administrador] de la máquina, las tareas de impresión general también se guardan en la [Carpeta usuario ID e impresión]. Para más detalles, consulte página 12-50.

- 5 Imprima el documento.

11.6.2 Rellamada de una tarea en el panel de control

Referencia

- Para un usuario público, un documento puede imprimirse abriendo la Carpeta usuario ID e impresión después de iniciar sesión como usuario público.

Introducción de información de usuario e impresión

- 1 Introduzca el [Nombre de usuario] y la [Contraseña] desde el panel de control de la impresora.
- Si en el panel de control aparece una pantalla al iniciar sesión, por ejemplo, cuando está permitido el acceso de usuario público sin necesidad de iniciar sesión, al cerrar sesión pulsando la tecla **Acceso** aparece una pantalla de inicio de sesión.

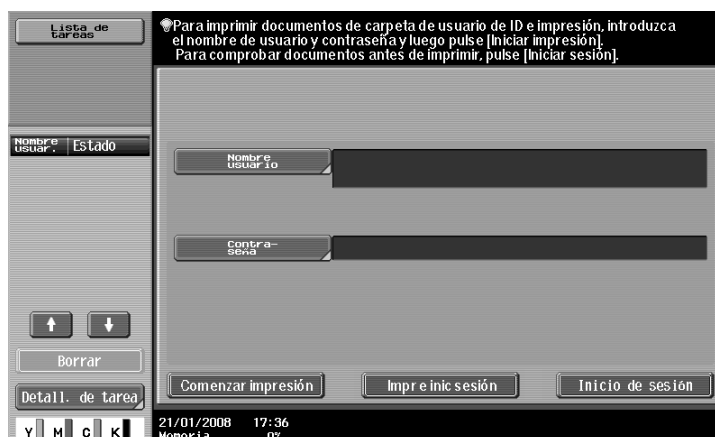

2 Pulse [Comenzar impresión].

Una vez que se ha autenticado el usuario, se imprimirá el documento.

- Pulse [Impr e inic sesión] para activar la impresión de la tarea y el inicio de sesión normal.
- Pulse [Inicio de sesión] para iniciar sesión normalmente sin imprimir la tarea. Después de iniciar sesión, abra la [Carpeta usuario ID e impresión] para imprimir el documento.
- Si hay varias tareas de impresión, se imprimirán todas ellas. Para seleccionar los documentos que desea imprimir, pulse [Inicio de sesión] y, a continuación, imprima los documentos que desee desde la [Carpeta usuario ID e impresión].
- Cuando esté instalada la **Unidad de autenticación** opcional, aparecerá [ID y contraseña] y [Unidad autentic.]. Al seleccionar un botón, puede seleccionarse ID y contraseña o unidad de autenticación y usarse como método de autenticación.

Impresión de un documento especificándolo desde la [Carpeta usuario ID e impresión]

Referencia

- Cuando la [Carpeta usuario ID e impresión] se usa frecuentemente, es útil configurar [Conf. pantalla personaliz.] - [Config. carpeta] de la máquina para que [Carpeta usuario ID e impresión] siempre aparezca en la pantalla. Si desea más información, consulte el [Manual del operador Operaciones con carpetas].

1 Introduzca el [Nombre de usuario] y la [Contraseña] desde el panel de control de la impresora.

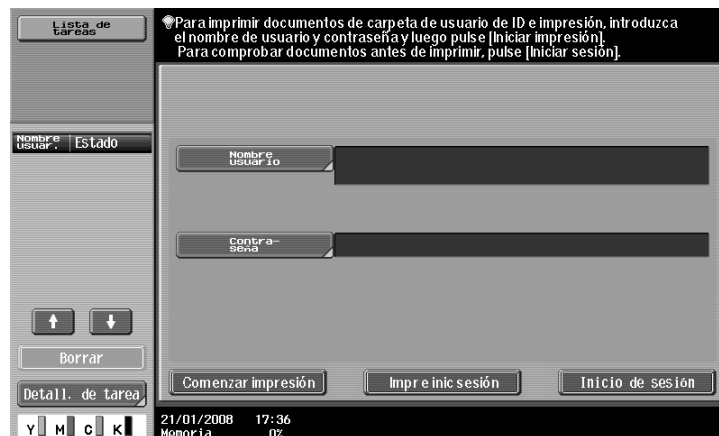

2 Pulse [Inicio de sesión].

Inicie sesión en la máquina.

3 Pulse la tecla **Buzón** en el panel de control.

→ Pulse [Buzón] cuando se visualice el menú de la aplicación.

4 Seleccione [ID e impresión Carpeta usuario] en [Sistema] y, a continuación, pulse [Usar/Archivar].



- 5 Seleccione el documento que desea imprimir y, a continuación, pulse [Imprim].
 → El contenido y la vista previa del documento se pueden comprobar en [Detalles documento].



→ Para detener operaciones, pulse [Cancelar].

- 6 Cuando aparezca una pantalla que confirme la eliminación de la tarea, seleccione el método de procesamiento.
 → Al seleccionar [Imprimir & Borrar] se imprime y borra el documento de la [Carpeta usuario ID e impresión].



Se imprimirá el documento.

Referencia

- Cuando [Ajustes sistema] - [Config. carpeta] - [ID e impresión Conf. Borrar desp. de impr.] está ajustado a [Confir. de usuario] en la [Configuración administrador] de la máquina, al imprimir un documento desde [Carpeta usuario ID e impresión] aparece la pantalla para confirmar la eliminación de la tarea. Para más detalles, consulte página 12-48.

Inicio de sesión con la unidad de autenticación

- 1 Pulse [Unidad autentic] y, a continuación, [Comenzar impresión].



- 2 Pulse la unidad de autenticación con el dedo o con la tarjeta IC.

Una vez que se ha autenticado el usuario, se imprimirá el documento.

- Pulse [Impresión y acceso] para activar la impresión de la tarea y el inicio de sesión normal.
- Si inicia sesión pulsando [Acceso], puede iniciar sesión normalmente sin imprimir una tarea. Después de iniciar sesión, abra la [Carpeta usuario ID e impresión] para imprimir el documento.
- Si [Config. funcionamiento ID e impresión] está definido como [Impres. por lotes] cuando hay varias tareas, todas las tareas se imprimen en una sola autenticación. Si está definido como [Imprimir todas tareas], las tareas se imprimen una por una en el orden en que han sido almacenadas.

Referencia

- Si especifica [Configuración de operación ID e impresión] en [Autenticación de usuario/Seguimiento de cuentas] - [Config. de autenticación de usuario] - [Configuración administrativa] - [Configuración de operación ID e impresión] de la [Configuración administrador] de la máquina. Para más detalles, consulte página 12-51.
- Para seleccionar los documentos para imprimir cuando hay varias tareas de impresión, pulse [Acceso] y, a continuación, imprima los documentos deseados desde la [Carpeta usuario ID e impresión].
- Aunque la unidad de autenticación esté instalada, puede introducir la información de usuario e imprimir usando [ID y contraseña]. Para más detalles, consulte página 11-28.

Referencia

- Si desea más información sobre la **Unidad de autenticación** opcional, consulte el [Manual del operador Operaciones de copia].

11.7 Imprimir desde un teléfono móvil o PDA

Defina la configuración para conectar esta máquina de forma inalámbrica a un teléfono móvil o PDA con la función Bluetooth instalada y para imprimir datos almacenados en un terminal de ese tipo o guardarlos en una Carpeta usuario de esta máquina.

11.7.1 Entorno de funcionamiento

Los teléfonos móviles y PDAs se pueden conectar a esta máquina y el tipo de archivo imprimible debe ajustarse a las siguientes condiciones.

Entorno de funcionamiento

Protocolo de comunicación	Bluetooth Ver. 2.0 + EDR
Perfil compatible	OPP/BPP/SPP
Tipo de archivo compatible	PDF/XPS/TIFF/JPEG/XHTML/RepliGo <ul style="list-style-type: none"> Para los tipos de archivo XHTML, la máquina admite el código de caracteres de UTF-8/Shift-JIS/ISO-8859 y las extensiones de archivo de vínculo JPEG/JPG/PNG. Esta máquina admite RepliGo, versión 2.1.0.9.

Referencia

- Para imprimir documentos de un teléfono móvil o PDA, se requiere el **Kit de interfaz local EK-605** opcional.
También se requiere la configuración para activar la comunicación Bluetooth. Póngase en contacto antes con el servicio de asistencia técnica.
- Si no puede acceder al archivo de vínculo al intentar imprimir un archivo XHTML, el documento no se imprimirá o bien se imprimirá con un marco negro, dependiendo del ajuste de [Configuración usuario] - [Configuración teléfono móvil/PDA] - [Notificación de error archivo vínculo]. Para más detalles, consulte página 12-36.
- Para acceder al archivo de vínculo para imprimir un archivo XHTML, se requiere la [Configuración WebDAV] de esta máquina. Para utilizar un proxy para la conexión, registre un servidor proxy en [Configuración administrador] - [Ajustes de red] - [Configuración WebDAV] - [Configuración cliente WebDAV] - [Dirección del servidor proxy] y, a continuación, ajuste [Configuración usuario] - [Configuración teléfono móvil/PDA] - [Uso servidor proxy] a [ACTIVADO]. Para más detalles, consulte página 12-37.
- Es posible que la velocidad de comunicación se vea reducida o interrumpida debido a obstáculos, la calidad de la señal, campos magnéticos o electricidad estática.
- Es posible que no se puedan enviar documentos protegidos o datos de imagen dependiendo de la configuración de seguridad del teléfono móvil o PDA.

11.7.2 Imprimir un documento

Referencia

- Para imprimir desde un teléfono móvil o PDA, ajuste [Configuración administrador] - [Conexión de sistema] - [Configuración teléfono móvil/PDA] a [Permitir] previamente. Para más detalles, consulte página 12-58. Para utilizar la comunicación Bluetooth, [Configuración de Bluetooth] debe estar activado en esta máquina. Si desea más información, consulte el [Manual del operador Administrador de red].
- Si está especificada la [Autenticación de usuario] en esta máquina, ni siquiera un usuario registrado puede imprimir un documento de un teléfono móvil o PDA con esta configuración de máquina. Para la autenticación de usuario, consulte al administrador de la máquina.
- Para obtener información sobre las funciones de carpetas de usuario de la máquina, consulte el [Manual del operador Operaciones con carpetas].
- Si desea información sobre el funcionamiento de un teléfono móvil o PDA, consulte el manual de funcionamiento del teléfono móvil o PDA.

1 Ajuste el teléfono móvil o PDA para activar la comunicación Bluetooth.

2 Pulse la tecla **Buzón** en el panel de control.

→ Pulse [Buzón] cuando se visualice el menú de la aplicación.

- 3 Seleccione [Móvil/PDA] en [Carpeta usuario sistema] y pulse [Usar/Archivar].



- 4 Pulse [Imprimir].

→ Para guardar datos en una carpeta usuario, pulse [Guardar en carpeta usuario] y seleccione la carpeta usuario deseada.



- 5 Compruebe el código PIN que aparece.



- 6 Seleccione esta máquina en el teléfono móvil o PDA.

→ Seleccione los datos que desee enviar si son seleccionables.

- 7 Introduzca el código PIN de 4 dígitos en el teléfono móvil o PDA.

→ Puede comprobar el ajuste de impresión en [Comprobar ajuste impresión].

Una vez verificado el código PIN, se establece la conexión y comienza la transmisión de datos y la impresión.

**Referencia**

Puede configurar los ajustes de impresión desde el teléfono móvil o PDA en [Configuración de usuario] - [Configuración teléfono móvil/PDA] - [Imprimir]. Para más detalles, consulte página 12-39.

11.8 Especificación de la frase de cifrado por el usuario

La máquina y el controlador de impresora se comunican mediante el cifrado de una contraseña de usuario, una contraseña de cuenta o una contraseña de documento seguro usando una clave de cifrado común.

Aunque ya existe una frase de cifrado predefinida como valor predeterminado para generar la clave de cifrado común, ésta también puede generarse con una frase de cifrado definida por el usuario.

Para especificar una frase de cifrado definida por el usuario, indique la misma frase de cifrado para la máquina y para el controlador de impresora.

Referencia

- En caso de que se utilicen valores distintos para la frase de cifrado en la máquina y en el controlador de impresora, la máquina no podrá codificar y decodificar la contraseña de usuario, la contraseña de cuenta o la contraseña de documento seguro, y la impresión no se podrá realizar.
- La [Frase de cifrado] genera automáticamente la clave de cifrado común. La clave de cifrado común no puede especificarse directamente.

11.8.1 Configuración de la máquina

Vaya a Configuración administrador para especificar la configuración de la máquina.

- 1 En la pantalla [Configuración administrador], pulse [Ajustes seguridad].
- 2 En pantalla [Ajustes seguridad], pulse [Conf. de cifrado de contraseña de dispositivo].
- 3 Pulse [Definido por usuario].
 - Si no especifica una [Frase de cifrado] definida por el usuario, pulse [Predet. de fábrica].

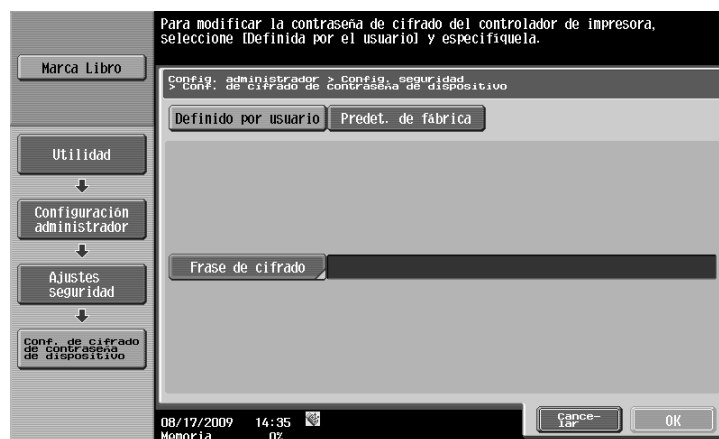

- 4 Pulse [Frase de cifrado].

- 5 Pulse [Frase de cifrado] y, a continuación, introduzca la frase de cifrado.



- Introduzca la [Frase de cifrado] con 20 caracteres alfanuméricos. Especifique la misma [Frase de cifrado] para la máquina y para el controlador de impresora.
- Las frases de cifrado con una serie de letras iguales (por ejemplo, "1111") son inválidas.

- 6 Pulse [Confirmación de frase de cifrado] y, a continuación, introduzca otra vez la frase de cifrado.



- 7 Pulse [OK].

La frase de cifrado se ha configurado.

11.8.2 Configuración del controlador de impresora

Los siguientes cuatro controladores de impresora son compatibles con esta función.

- Controlador de impresora PCL de para Windows (controlador PCL)
- Controlador de impresora PostScript para Windows (controlador PS)
- Controlador XPS para Windows (controlador XPS)
- Controlador de impresora PostScript PPD para Mac OS X

En Windows

- 1 Abra la ventana Propiedades.
 - La ventana Propiedades puede mostrarse abriendo la ventana [Impresoras] o [Impresoras y faxes] y haciendo clic con el botón derecho en el icono de la impresora instalada y, a continuación, haciendo clic en [Propiedades].
- 2 Haga clic en la ficha [Configurar].
- 3 Seleccione la casilla [Frase de cifrado] y, a continuación, introduzca la frase de cifrado.
 - Si no especifica una [Frase de cifrado] definida por el usuario, desactive la casilla de verificación [Frase de cifrado].

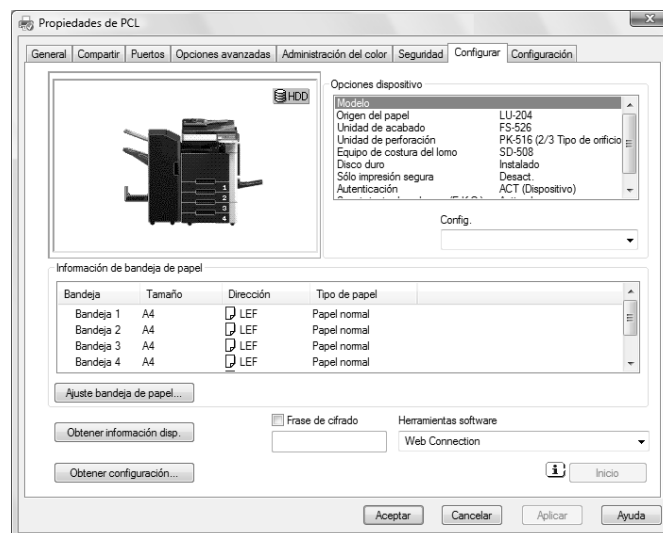

- Introduzca la [Frase de cifrado] con 20 letras alfanuméricas. Especifique la misma [Frase de cifrado] en la máquina y en el controlador de impresora.
 - Una frase de cifrado con una serie de caracteres iguales no es válida.
 - Cuando se usa OpenAPI y está activado SSL, la máquina puede obtener la clave de cifrado común siempre que la información del dispositivo del controlador de impresora se pueda obtener automáticamente.
- 4 Haga clic en [Aceptar].

En Mac OS X

- 1 Muestre la ventana [Método de salida].
- 2 Haga clic en [Configuración detallada...].
Aparece la ventana [Configuración detallada].
- 3 Seleccione [Configuración administrador] y, a continuación, haga clic en [Configuración...].



Aparece el cuadro de diálogo [Configuración administrador].

- 4 Marque la casilla de verificación [Frase de cifrado:] y, a continuación, introduzca la frase de cifrado.
→ Si no especifica una [Frase de cifrado:] definida por el usuario, quite la marca de la casilla de verificación [Frase de cifrado:].

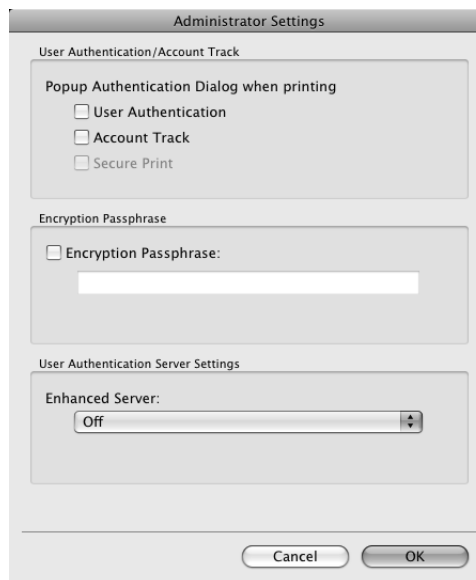

- Introduzca la [Frase de cifrado:] con 20 caracteres alfanuméricos. Especifique la misma [Frase de cifrado:] en la máquina y en el controlador de impresora.
- Una frase de cifrado con una serie de caracteres iguales no es válida.

- 5 Haga clic en [Aceptar].

11.9 Especificación del perfil ICC

El controlador de impresora tiene una función para especificar el perfil ICC registrado en la máquina al imprimir.

Referencia

- La configuración predeterminada del perfil ICC registrado en la máquina puede especificarse en [Configuración de perfil ICC]. Para más detalles, consulte página 12-28.
- Para usar los perfiles ICC agregados a la máquina, los perfiles ICC de esta máquina deben registrarse de antemano en el controlador de impresora. Para más detalles, consulte página 11-41.

11.9.1 Configuración del controlador de impresora

Los siguientes dos controladores de impresora son compatibles con esta función.

- Controlador de impresora PostScript para Windows (controlador PS)
- Controlador de impresora PostScript PPD para Mac OS X

En Windows

- 1 Haga clic para acceder a la ficha [Calidad].
- 2 Haga clic en [Ajuste calidad...].
Aparece el cuadro de diálogo [Calidad].
- 3 Haga clic para acceder a la ficha [Perfil ICC].
- 4 Haga clic en [Detalle] y seleccione un tipo de documento.

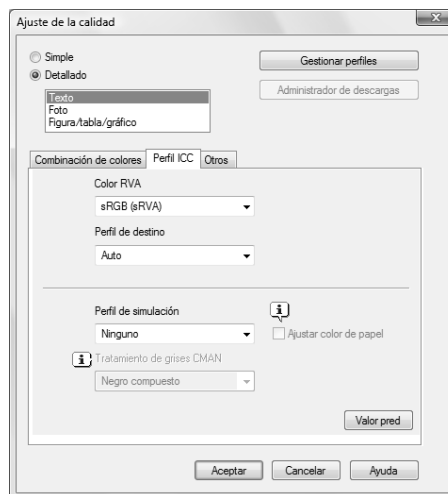

- 5 Configure los ajustes de [Color RGB], [Perfil de destino] y [Perfil de simulación].
→ Pueden seleccionarse los perfiles ICC registrados en el controlador de impresora.
Cuando se imprime, el procesamiento del color se realiza en función de los perfiles ICC seleccionados.
- 6 Haga clic en [Aceptar].

En Mac OS X

- 1 Muestre la ventana [Calidad].
- 2 Haga clic en [Ajuste calidad...].
Aparece el cuadro de diálogo [Ajuste de la calidad].
- 3 Defina la configuración de [Color RGB:], [Perfil de destino:] y [Perfil de simulación:] de acuerdo con el tipo de documento que vaya a imprimir.
→ Pueden seleccionarse los perfiles ICC registrados en el controlador de impresora.

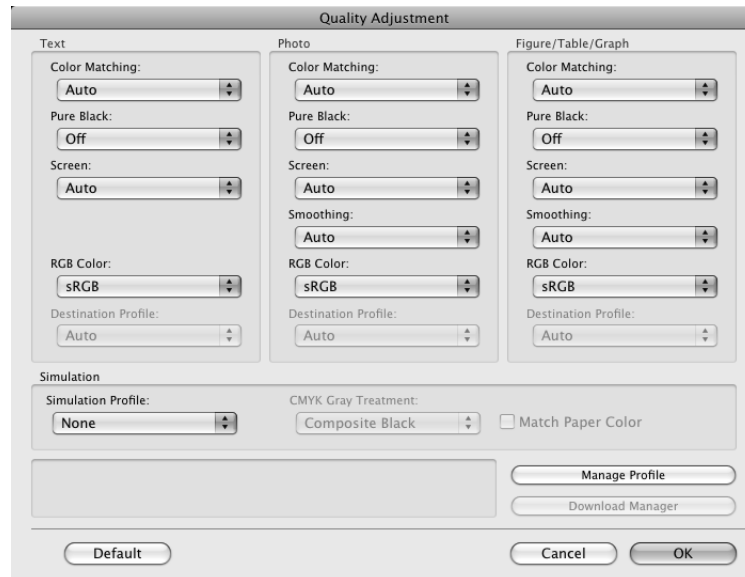

Cuando se imprime, el procesamiento del color se realiza en función de los perfiles ICC seleccionados.

- 4 Haga clic en [Aceptar].

11.10 Registrar los perfiles ICC en el controlador de impresora

En el controlador de impresora pueden registrarse perfiles ICC adicionales que se han descargado y agregado a la máquina.

Al imprimir se puede especificar un perfil ICC registrado.

Referencia

- Los perfiles ICC se registran en la máquina con la aplicación "Administrador de descargas (d-Color MF360/280/220)". Para obtener más información, consulte la Ayuda de la aplicación.

11.10.1 Configuración del controlador de impresora

Los siguientes dos controladores de impresora son compatibles con esta función.

- Controlador de impresora PostScript para Windows (controlador PS)
- Controlador de impresora PostScript PPD para Mac OS X

En Windows

- ✓ La función [Gestión de perfil de color] se comunica con la máquina para leer los perfiles ICC disponibles en la máquina. Esta función solo está disponible cuando el ordenador está conectado a la máquina y puede comunicarse con ella.
- ✓ Si la máquina está conectada a través de un conector USB, no podrá leer los perfiles ICC disponibles para la máquina.

1 Haga clic para acceder a la ficha [Calidad].

2 Haga clic en [Ajuste calidad...].

Aparece el cuadro de diálogo [Ajuste calidad].

3 Haga clic en [Gestionar perfiles].

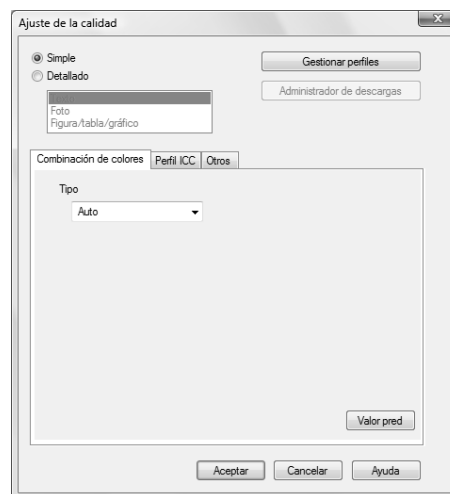

Aparece el cuadro de diálogo [Gestión de perfil de color].

- Haga clic en [Administrador de descargas] y se ejecutará la aplicación "Administrador de descargas (d-Color MF360/280/220)". Esta función sólo está disponible cuando está instalada la aplicación "Administrador de descargas (d-Color MF360/280/220)".

- 4 Compruebe que aparece una lista de los perfiles disponibles registrados adicionalmente en la máquina.

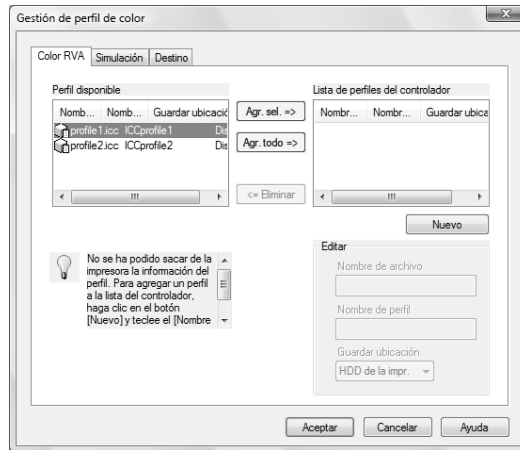

- 5 Haga clic en la ficha y seleccione un tipo de perfil de color.
- 6 Seleccione el perfil que desee de la lista [Perfil disponible] y, a continuación, haga clic en [Agr. sel.]. Haga clic en [Quitar] para eliminar un perfil ICC innecesario.
- Para registrar la configuración del controlador actual como perfil, haga clic en [Nuevo] y, a continuación, introduzca el [Nombre de archivo] y [Nombre de perfil].
 - El nombre de perfil se puede modificar en [Editar].
- El perfil seleccionado se agrega a la [Lista de perfiles del controlador] y puede seleccionarse en las entradas de Perfil ICC del cuadro de diálogo [Ajuste de la calidad].
- 7 Haga clic en [Aceptar].

En Mac OS X

- ✓ La función [Gestión de perfil de color] se comunica con la máquina para leer los perfiles ICC disponibles para la máquina. Esta función solo está disponible cuando el ordenador está conectado a la máquina y puede comunicarse con ella.

- 1 Muestre la ventana [Calidad].
- 2 Haga clic en [Ajuste calidad...].
Aparece el cuadro de diálogo [Ajuste de la calidad].
- 3 Haga clic en [Gestionar perfiles].

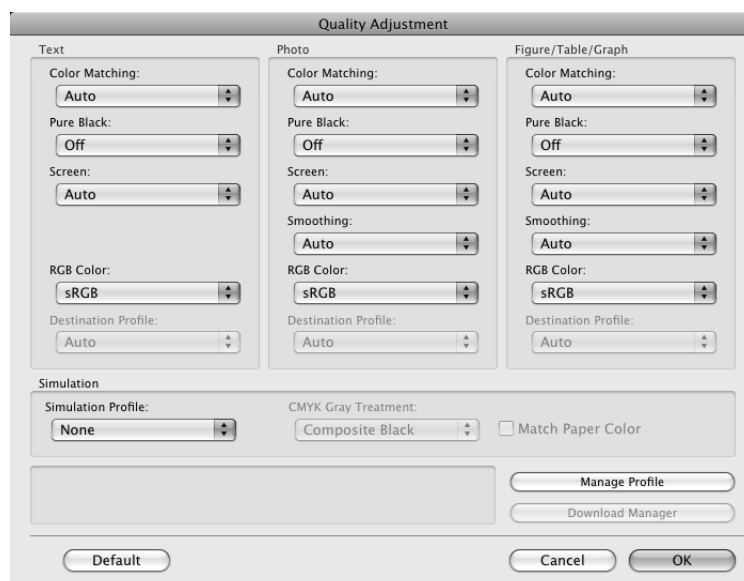

Aparece el cuadro de diálogo [Gestión de perfil de color].

→ Haga clic en [Administrador de descargas] y se ejecutará la aplicación "Administrador de descargas (d-Color MF360/280/220)". Esta función sólo está disponible cuando está instalada la aplicación "Administrador de descargas (d-Color MF360/280/220)".

- 4 Compruebe que aparece una lista de los perfiles disponibles registrados adicionalmente en la máquina.

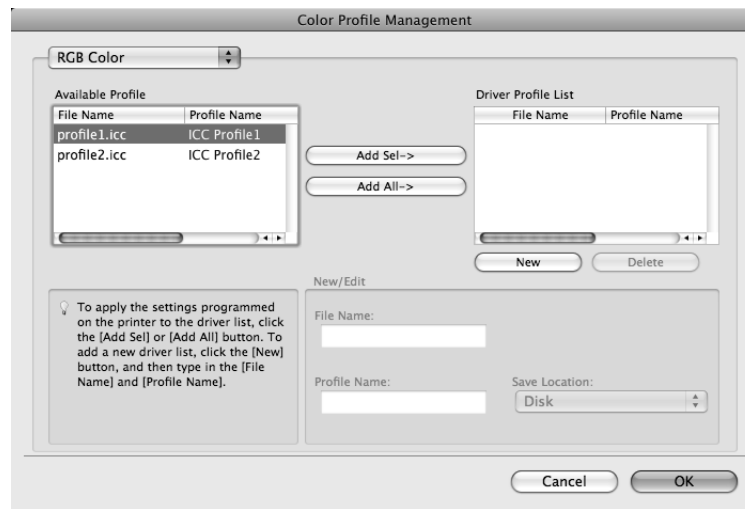

- 5 Seleccione un tipo de perfil de color en la lista desplegable.

- 6 Seleccione el perfil que desee de la lista [Perfil disponible] y, a continuación, haga clic en [Agr. sel.]. Haga clic en [Borrar] para eliminar un perfil ICC innecesario.

→ Para registrar la configuración del controlador actual como perfil, haga clic en [Nuevo] y, a continuación, introduzca el [Nombre de archivo] y el [Nombre de perfil].

→ El nombre de perfil se puede modificar en [Nuevo/Editar].

El perfil seleccionado se agrega a la [Lista de perfiles del controlador] y puede seleccionarse en las entradas de Perfil ICC del cuadro de diálogo [Ajuste de la calidad].

- 7 Haga clic en [Aceptar].

11.11 Función Impres. Papel Extra Largo

En esta máquina, puede cargarse un tamaño de papel de hasta 47-1/4 pulgadas (1.200 mm) de largo en la bandeja de entrada manual para imprimir, configurándose desde el panel de control.

En las secciones siguientes se hace mención a la carga e impresión de papel largo como impresión en papel extralargo.

11.11.1 Papel

Papel correspondiente

Anchura del papel	Longitud del papel	Peso del papel
De 8-1/4 a 11-11/16 pulgadas (de 210 a 297 mm)	De 18 a 47-1/4 pulgadas (de 457,3 a 1.200 mm)	De 33-13/16 a 55-7/8 lb (de 127 g/m ² a 210 g/m ²) (Usando el controlador de impresora, seleccione el tipo de papel adecuado para el peso del papel extra largo que vaya a utilizar. De 33-13/16 lb a 41-3/4 lb (de 127 g/m ² a 157 g/m ²): Grueso 1, Grueso 1 (Cara 2) De 42 lb a 55-5/8 lb (de 158 g/m ² a 209 g/m ²): Grueso 2, Grueso 2 (Cara 2) 55-7/8 lb (210 g/m ²): Grueso 3, Grueso 3 (Cara 2))

11.11.2 Controladores de impresora y sistemas operativos compatibles

Los controladores siguientes son compatibles con la impresión en papel extralargo.

- Controlador PCL para Windows (controlador PCL)
- Controlador PostScript para Windows (controlador PS)
- Controlador XPS para Windows (controlador XPS)

11.11.3 Configuración del controlador de impresora

Especificar el tamaño de papel de salida como tamaño de papel personalizado.

- 1 Haga clic en la ficha [Básicas].
→ Con el controlador PCL, la configuración de tamaño personalizado también se puede registrar de antemano en la ficha [Configuración] del controlador de impresora, desde la ventana [Impresoras] de Windows ([Impresoras y faxes] en Windows XP/Server 2003).
- 2 Seleccione [Elegir tamaño], entre [Tamaño del original] y [Tamaño papel].
Aparecerá el cuadro de diálogo [Config. de tamaño personalizado].
- 3 Seleccione la anchura y la longitud del tamaño personalizado de acuerdo con la unidad que use y, a continuación, haga clic en [Aceptar].
Aparece el cuadro de diálogo [Confirmar cambios configuración].
- 4 Haga clic en [Sí].
- 5 Si es necesario, configure [Ajuste de papel para cada bandeja...], [Bandeja de entrada manual], [Tipo de papel] y otros ajustes.
- 6 Haga clic en [Aceptar].

11.11.4 Imprimir

- 1 Pulse la tecla **Utilidades/Contadores** en el panel de control.
- 2 Pulse [Impres. papel extra largo].
- 3 Pulse [Permitir] y, a continuación, pulse [Aceptar].



- 4 Compruebe que la pantalla muestra que la máquina está esperando la tarea de impresión en papel extra largo antes de enviar los datos del documento de tamaño de papel extra largo a imprimir desde el ordenador.

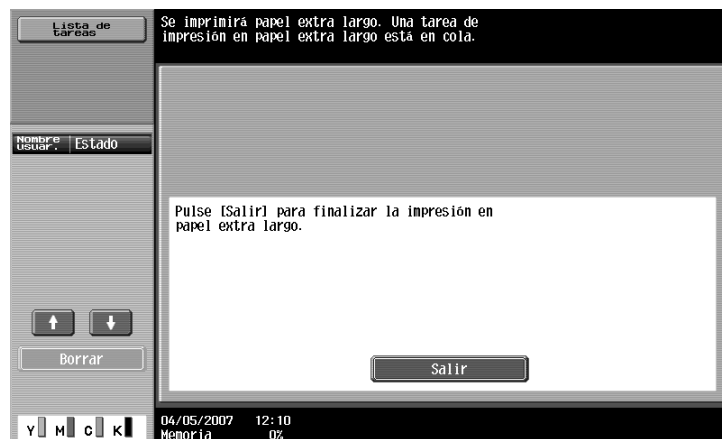

→ Si se envían datos de tamaño que no sea de papel extra largo, la tarea se omitirá.

- 5 Abra la **bandeja de entrada manual**.
- 6 Instale el **Kit de montaje** en la **Bandeja de entrada manual**.

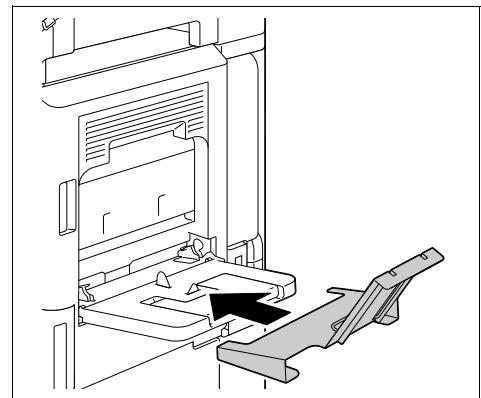

- 7 Ajuste la **Orientación del Kit de montaje.**

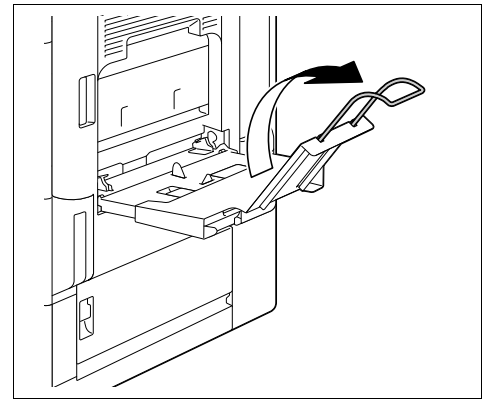

- 8 Situando boca abajo la cara en la que desee imprimir, introduzca el papel todo lo que pueda en la ranura de alimentación.
Coloque en la bandeja tantas hojas como el número de copias especificadas que se deben imprimir.
- 9 Deslice la **Guía lateral** de la **Bandeja de entrada manual** para ajustarla al tamaño de papel que está cargando.

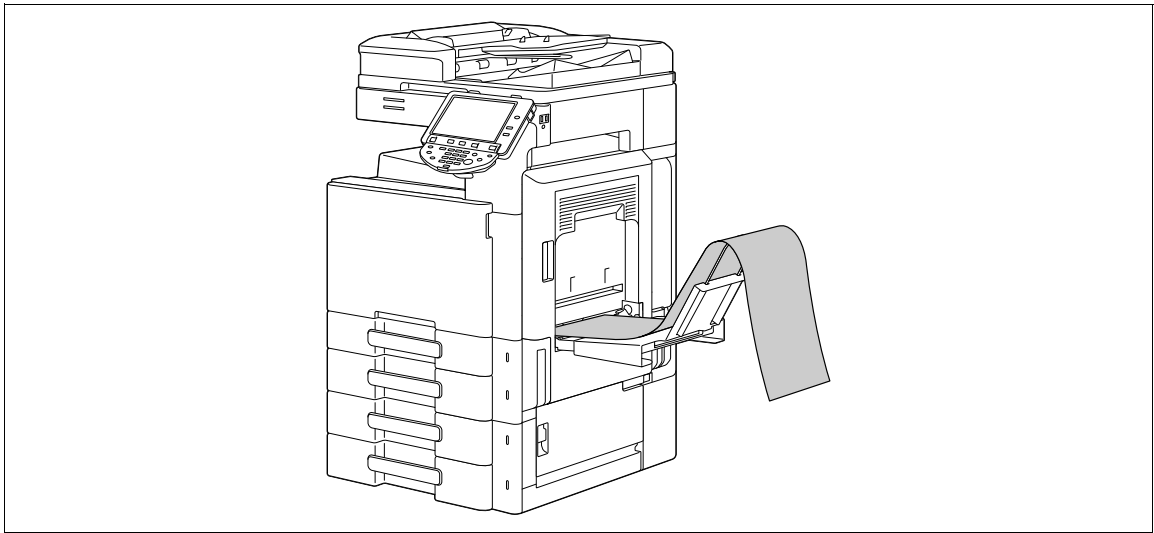

- 10 Cuando aparezca la siguiente pantalla, pulse [Finalizar].



La impresión de los datos empezará.

Imprima mientras sujeta con la mano el papel que vaya a imprimir.

Para imprimir otro documento sucesivamente, envíe los datos desde el ordenador.

11 Para finalizar la impresión, pulse [Salir].



12 Pulse [Si].



12

Configuración del panel de control

12 Configuración del panel de control

En este capítulo se describen las funciones relacionadas con la impresora que pueden especificarse desde el panel de control.

12.1 Operaciones básicas de Conf. usuario

12.1.1 Visualización de la pantalla Configuración de usuario

- 1 Pulse la tecla **Utilidades/Contadores**.



- 2 Pulse [Configuración de usuario].



Aparecerá la pantalla Configuración de usuario.



- También se puede seleccionar pulsando la tecla del teclado que tiene el número indicado en el botón deseado.
Para [Configuración de usuario], pulse la tecla **2** del teclado.
- Para finalizar la configuración del modo Utilidad, pulse la tecla **Utilidades/Contadores**. También puede salir de la pantalla Utilidad pulsando [Cerrar] hasta que aparezca la pantalla Copia, Fax/Escáner o Carpeta usuario.
- Para volver a través de la jerarquía del menú Utilidad, pulse [Cerrar] hasta que aparezca la pantalla deseada. De forma opcional, pulse un elemento superior de la jerarquía en la zona del submenú para volver a dicho elemento.

12.2 Configuración de usuario

12.2.1 Configuración de PDL

Configure los ajustes para el Lenguaje de descripción de página. (Predeterminado: [Auto])

- [Auto]: Seleccione esta opción para cambiar de forma automática entre PCL y PS.
- [PCL]: Seleccione esta opción para utilizar solo PCL.
- [PS]: Seleccione esta opción para utilizar solo PS.

1 En la pantalla Configuración de usuario, pulse [Config. de impresora].

→ Si desea más información sobre cómo visualizar la pantalla Configuración de usuario, consulte página 12-3.



2 Pulse [Configuración básica].

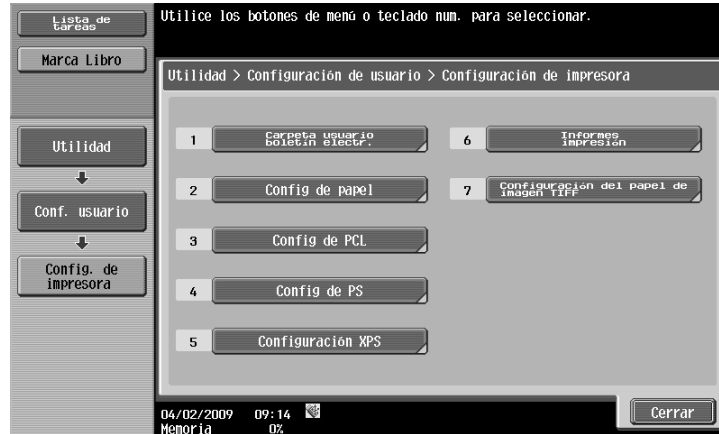

- 3 Pulse [Config. de PDL].



- 4 Pulse el botón deseado.



12.2.2 Número de copias

Especifique el número de juegos predeterminado. (Valor predeterminado: 1)

- 1 En la pantalla Configuración de usuario, pulse [Config. de impresora].
→ Si desea más información sobre cómo visualizar la pantalla Configuración de usuario, consulte página 12-3.
- 2 Pulse [Configuración básica].
- 3 Pulse [Núm. de copias].

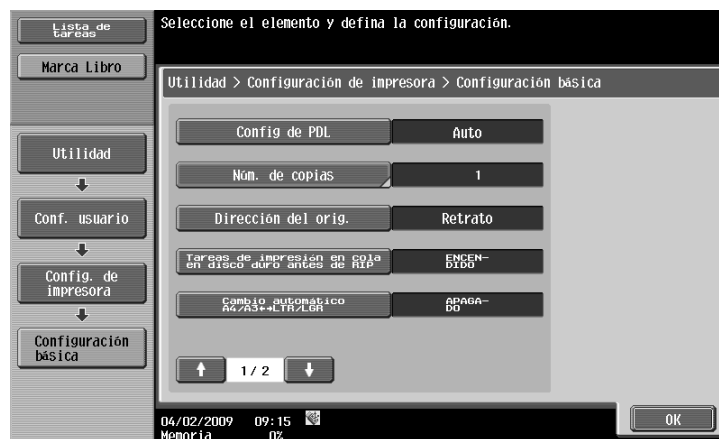

- 4 Pulse la tecla **C** para borrar el valor y, a continuación, utilice el teclado para introducir el número de juegos. (1 a 9999)
- Si se especifica un valor fuera del rango permitido, aparece el mensaje "Error de entrada". Introduzca un número dentro del rango permitido.



- 5 Pulse [OK].
- Se ha especificado el número de juegos.

12.2.3 Dirección original

Especifique la dirección de imagen predeterminada. (Valor predeterminado: [Retrato])

- [Retrato]: Seleccione esta opción para imprimir la imagen en sentido vertical.
- [Apaisado]: Seleccione esta opción para imprimir la imagen en sentido horizontal.

- 1 En la pantalla Configuración de usuario, pulse [Config. de impresora].
→ Si desea más información sobre cómo visualizar la pantalla Configuración de usuario, consulte página 12-3.
- 2 Pulse [Configuración básica].
- 3 Pulse [Dirección del orig.].



- 4 Pulse el botón deseado.



12.2.4 Tareas de impresión en cola en disco duro antes de RIP

Especifique la función de cola de impresión. (Predeterminado: [ACTIVADO])

- [ACTIVADO]: Si se recibe una tarea durante el transcurso de otra tarea, los datos de impresión se almacenan en el disco duro.
- [DESACTIVADO]: Los datos de impresión no se almacenan en el disco duro.

Referencia

- Por lo general, no cambie este ajuste a [DESACTIVADO]. De otro modo, pueden producirse interferencias en el proceso de impresión normal.

- 1 En la pantalla Configuración de usuario, pulse [Config. de impresora].
→ Si desea más información sobre cómo visualizar la pantalla Configuración de usuario, consulte página 12-3.
- 2 Pulse [Configuración básica].
- 3 Pulse [Tareas de impresión en cola en disco duro antes de RIP].

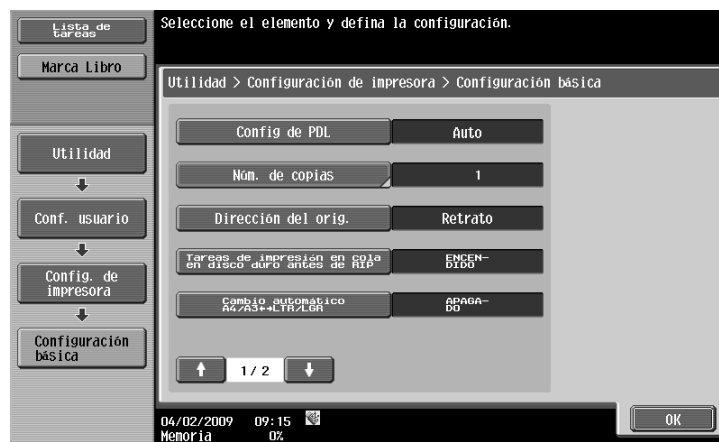

- 4 Pulse el botón deseado.



12.2.5 Cambio automático A4/A3 <-> LTR/LGR

Cuando no se carga en la bandeja el papel del tamaño especificado en el controlador de impresora, la conversión de tamaño entre A4 y Carta, o A3 y Doble cara se lleva a cabo para utilizar el papel del tamaño más similar. (Valor predeterminado: [DESACT])

Referencia

- Puede que la imagen se vea afectada al forzarse la impresión.
- 1 En la pantalla Configuración de usuario, pulse [Config. de impresora].
 - Si desea más información sobre cómo visualizar la pantalla Configuración de usuario, consulte página 12-3.
 - 2 Pulse [Configuración básica].
 - 3 Seleccione [Cambio automático A4/A3<->LTR/LGR].

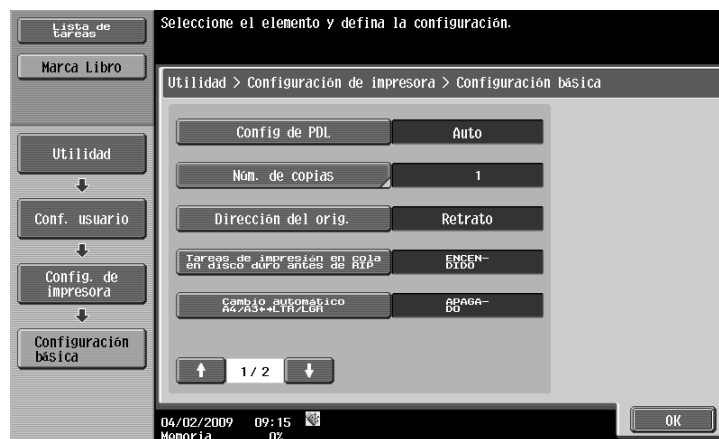

- 4 Pulse el botón deseado.



12.2.6 Configuración de hoja de papel extra largo

Especifique si se va a imprimir el encabezado (portada) que muestre el remitente o el título de la tarea de impresión. (Valor predeterminado: [DESACT])

- [ACTIVADO]: Seleccione esta opción para imprimir el encabezado.
- [ACTIVADO]: Seleccione esta opción para no imprimir el encabezado.

- 1 En la pantalla Configuración de usuario, pulse [Config. de impresora].
→ Si desea más información sobre cómo visualizar la pantalla Configuración de usuario, consulte página 12-3.
- 2 Pulse [Configuración básica].
- 3 Para cambiar la página pulse [↑] o [↓] y, a continuación, pulse [Config. hoja de papel extra largo].



- 4 Pulse el botón deseado.



12.2.7 Ajustar dirección de encuadernado

Especifique el método de colocación del papel (ajuste de la posición de encuadernado) para la impresión a 2 caras. (Valor predeterminado: [Prioridad de acabado])

Para aumentar la eficacia de impresión, especifique [Prioridad de productividad]. Si no es posible obtener la posición de encuadernado y la anchura deseadas, especifique [Prioridad de acabado].

- [Prioridad de acabado]: Se pueden procesar todas las páginas con una condición óptima porque la máquina ajusta las posiciones de encuadernado después de recibir los datos de impresión.
- [Prioridad de productividad]: La impresión se lleva a cabo de forma eficaz ya que la impresora procesa los datos mientras los recibe o imprime de forma conjunta.
- [Ajustes control]: La impresora sigue los ajustes configurados en el controlador de la misma sin ajustar la posición de encuadernado.

- 1 En la pantalla Configuración de usuario, pulse [Config. de impresora].
→ Si desea más información sobre cómo visualizar la pantalla Configuración de usuario, consulte página 12-3.
- 2 Pulse [Configuración básica].
- 3 Para cambiar la página pulse [↑] o [↓] y, a continuación, pulse [Ajuste direc. encuadernado].



- 4 Pulse el botón deseado.



12.2.8 Ajuste del ancho de línea

El ancho de línea puede ajustarse para que se vean fácilmente las líneas finas y las letras pequeñas. (Valor predeterminado: [Fino])

- [Fino]: Seleccione esta opción para trazar letras y líneas con precisión. Los detalles de las letras y los números se imprimen de manera minuciosa.
- [Normal]: Seleccione esta opción para trazar letras y líneas con un grosor normal.
- [Grueso]: Seleccione esta opción para trazar letras y líneas gruesas. Las letras y los números se imprimen con claridad.

- 1 En la pantalla Configuración de usuario, pulse [Config. de impresora].
→ Si desea más información sobre cómo visualizar la pantalla Configuración de usuario, consulte página 12-3.
- 2 Pulse [Configuración básica].
- 3 Para cambiar la página pulse [↑] o [↓] y, a continuación, pulse [Ajuste del ancho de línea].



- 4 Pulse el botón deseado.



12.2.9 Fondo gris Corrección del texto

Las letras o líneas sobre un fondo gris pueden parecer más gruesas que las que se encuentran sobre un fondo de otro color. Esta característica permite corregir el ajuste de la anchura de la línea.

- [ACTIVADO]: Seleccione esta opción para hacer que el grosor de las letras y líneas que se encuentran sobre un fondo gris sea idéntico al de las que se encuentran sobre un fondo de otro color.
- [DESACTIVADO]: Seleccione esta opción para realizar una corrección.

- 1 En la pantalla Configuración de usuario, pulse [Config. de impresora].
→ Si desea más información sobre cómo visualizar la pantalla Configuración de usuario, consulte página 12-3.
- 2 Pulse [Configuración básica].
- 3 Para cambiar la página, pulse [↑] o [↓] y, a continuación, pulse [Fondo gris Corrección del texto].



- 4 Pulse el botón deseado.



12.2.10 Bandeja de papel

Especifique el ajuste predeterminado de la bandeja de papel. (Predeterminado: [Auto])

- 1 En la pantalla Configuración de usuario, pulse [Config. de impresora].
 - Si desea más información sobre cómo visualizar la pantalla Configuración de usuario, consulte página 12-3.
- 2 Pulse [Config. de papel].

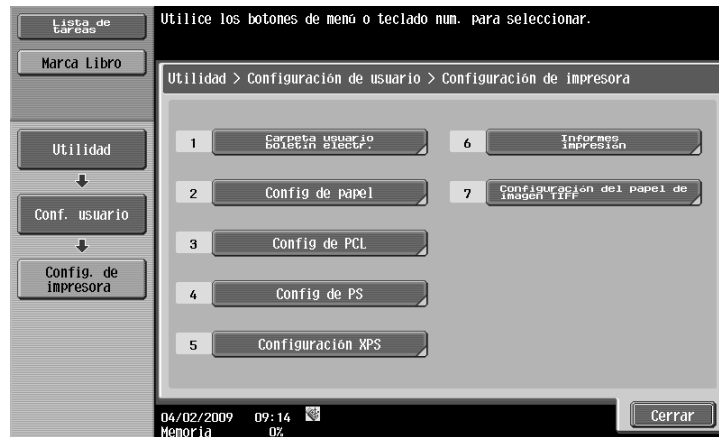

- 3 Pulse [Bandeja de papel].

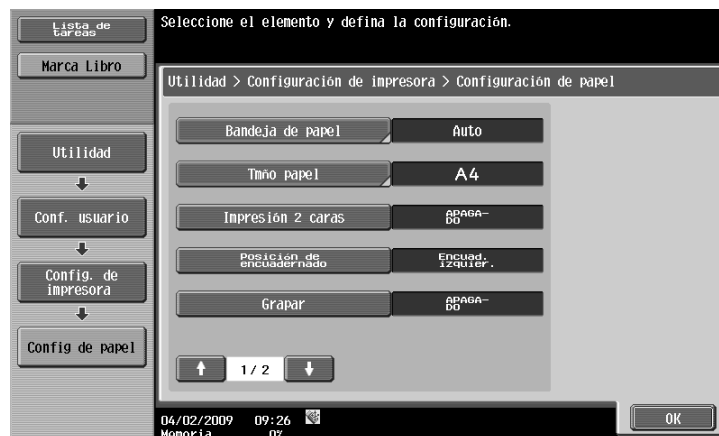

- 4 Pulse el botón de la bandeja de papel que le interese.
 - Para seleccionar la bandeja de papel automáticamente, pulse [Auto].



- 5 Pulse [OK].

12.2.11 Tamaño de papel

Especifique el ajuste de tamaño de papel predeterminado. (Predeterminado: Varía en función de la zona).

- 1 En la pantalla de Configuración de usuario, pulse [Config. de impresora].
 - Si desea más información sobre cómo visualizar la pantalla Configuración de usuario, consulte página 12-3.
- 2 Pulse [Ajuste de papel].
- 3 Seleccione [Tamaño papel].

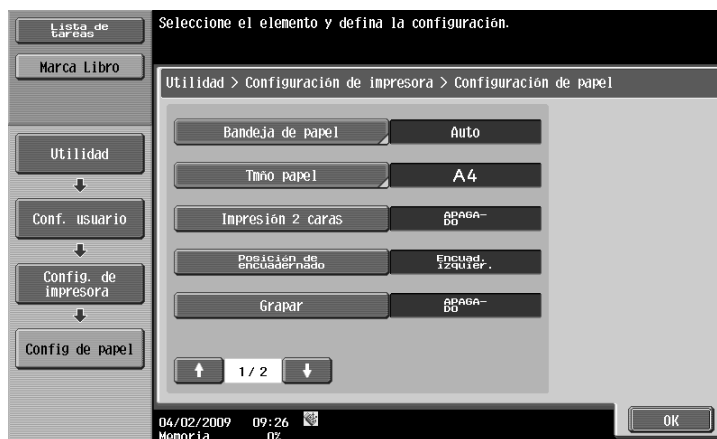

- 4 Pulse el botón deseado.
 - Al seleccionar otro tamaño de papel, pulse [↑] o [↓] para cambiar de página.



- 5 Pulse [OK].

12.2.12 Impresión 2 caras

Configure el ajuste predeterminado para la impresión a 2 caras. (Valor predeterminado: [DESACTIVADO])

- 1 En la pantalla Configuración de usuario, pulse [Config. de impresora].
 - Si desea más información sobre cómo visualizar la pantalla Configuración de usuario, consulte página 12-3.
- 2 Pulse [Ajuste de papel].
- 3 Pulse [Impresión 2 caras].

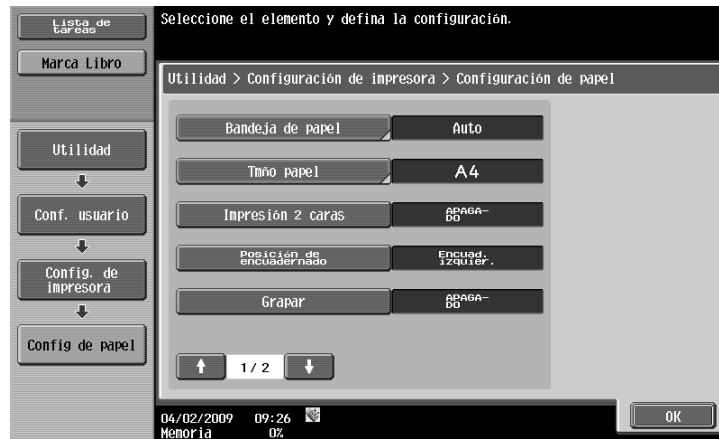

- 4 Pulse el botón deseado.



12.2.13 Posición de encuadernado

Especifique la posición de encuadernado predeterminada para la impresión a 2 caras. (Valor predeterminado: [Encuad. izquier.])

- 1 En la pantalla Configuración de usuario, pulse [Config. de impresora].
 - Si desea más información sobre cómo visualizar la pantalla Configuración de usuario, consulte página 12-3.
- 2 Pulse [Ajuste de papel].
- 3 Pulse [Posición de encuadernado].

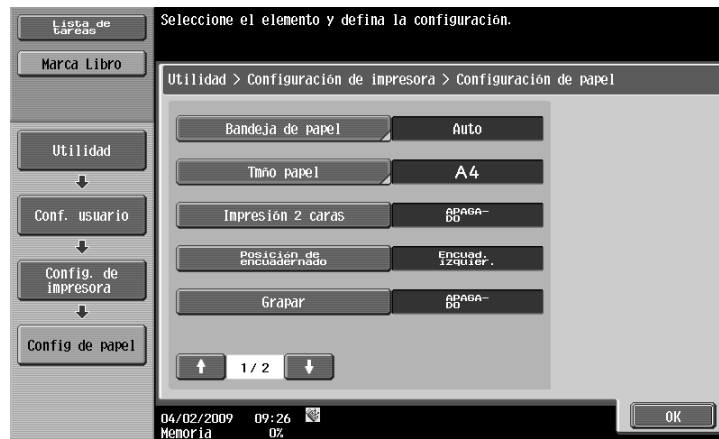

- 4 Pulse el botón deseado.



12.2.14 Grapar

Configure el ajuste de grapado cuando los datos que se deben imprimir no contienen información de configuración de grapado. (Valor predeterminado: [DESACTIVADO])

- 1 En la pantalla Configuración de usuario, pulse [Config. de impresora].
 - Si desea más información sobre cómo visualizar la pantalla Configuración de usuario, consulte página 12-3.
- 2 Pulse [Ajuste de papel].
- 3 Pulse [Grapar].



- 4 Pulse el botón deseado.



Referencia

- La función de grapado sólo está disponible si está instalada la **Unidad de acabado FS-527** opcional o la **Unidad de acabado FS-529** opcional.

12.2.15 Perforar

Configure el ajuste de perforación cuando los datos que se deben imprimir no contienen información de configuración de perforación. (Valor predeterminado: [DESACTIVADO])

- 1 En la pantalla Configuración de usuario, pulse [Config. de impresora].
 - Si desea más información sobre cómo visualizar la pantalla Configuración de usuario, consulte página 12-3.
- 2 Pulse [Ajuste de papel].
- 3 Para cambiar la página, pulse [↑] o [↓] y, a continuación, pulse [Taladr].

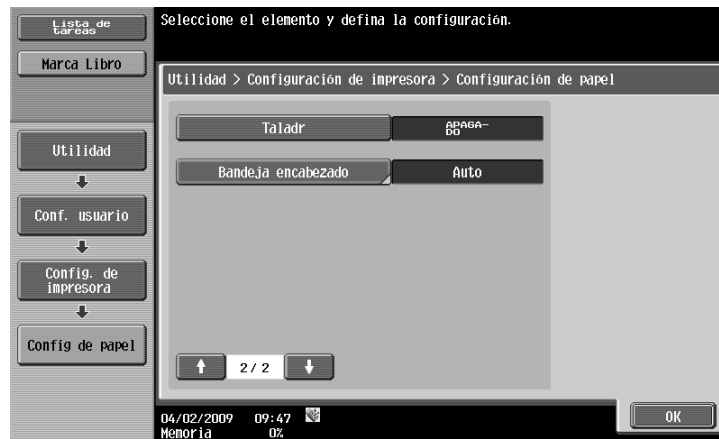

- 4 Pulse el botón deseado.



Referencia

- La función de taladro sólo está disponible si está instalado el kit de taladro en la **Unidad de acabado FS-527** opcional.

12.2.16 Bandeja encabezado

Especifique la bandeja de papel para la impresión en hojas de papel extra largo. (Valor predeterminado: [Auto])

- 1 En la pantalla Configuración de usuario, pulse [Config. de impresora].
 - Si desea más información sobre cómo visualizar la pantalla Configuración de usuario, consulte página 12-3.
- 2 Pulse [Ajuste de papel].
- 3 Cambie de página pulsando [↑] o [↓] y, a continuación, pulse [Bandeja encabezado].

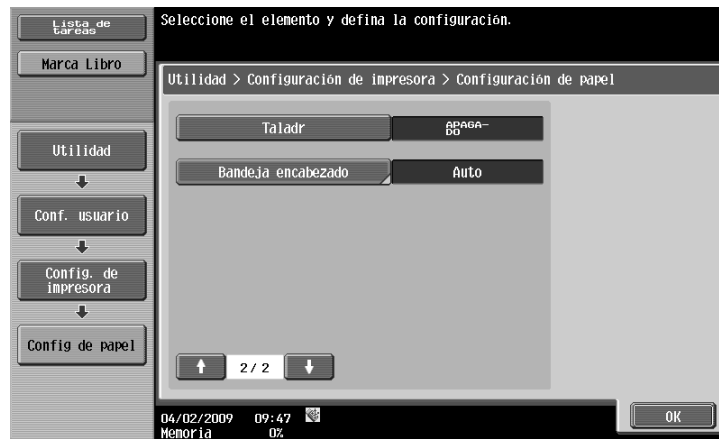

- 4 Pulse el botón deseado.



- 5 Pulse [OK].

12.2.17 Configuración de fuente

Ajuste la configuración de fuente predeterminada. (Valor predeterminado: Courier)

- 1 En la pantalla Configuración de usuario, pulse [Config. de impresora].
 - Si desea más información sobre cómo visualizar la pantalla Configuración de usuario, consulte página 12-3.
- 2 Pulse [Config. de PCL].

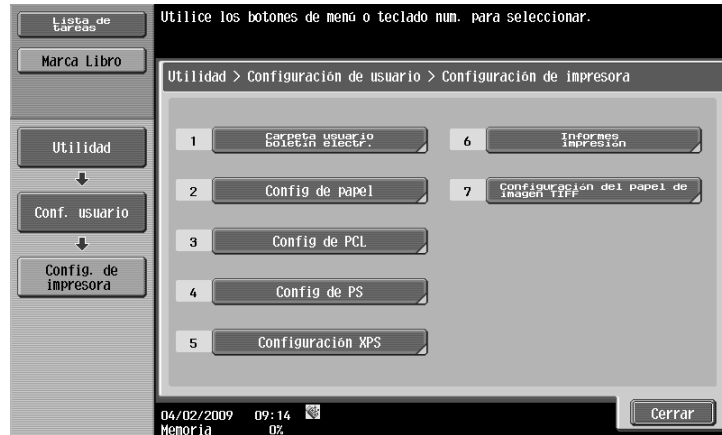

- 3 Pulse [Configuración de fuente].

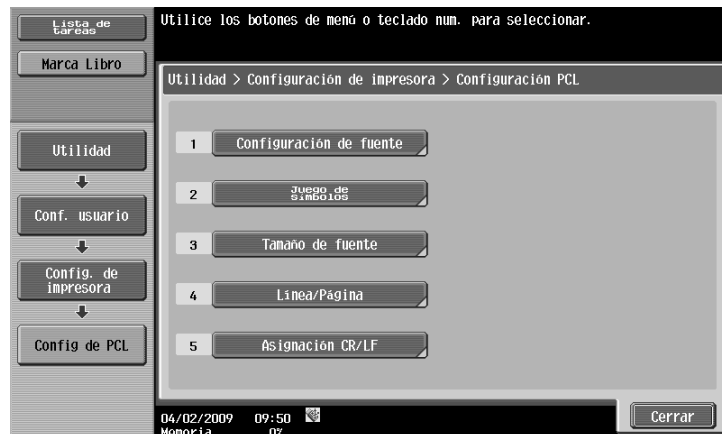

- 4 Pulse [Fuentes residentes].
 - Si hay fuentes descargadas disponibles, también se puede seleccionar [Descargar fuentes].



- 5 Pulse el nombre de fuente deseado.
 - Para cambiar la página pulse [↑] o [↓] y, a continuación, pulse el nombre de fuente deseado.
 - Puede comprobar el número de fuente y la unidad de tamaño de la fuente seleccionada.



- 6 Pulse [OK].

12.2.18 Juego de símbolos

Ajuste la configuración de juego de símbolos de fuente predeterminada. (Predeterminado: Varía en función de la zona).

- 1 En la pantalla Configuración de usuario, pulse [Config. de impresora].
 - Si desea más información sobre cómo visualizar la pantalla Configuración de usuario, consulte página 12-3.
- 2 Pulse [Config. de PCL].
- 3 Pulse [Juego de símbolos].



- 4 Pulse el nombre de juego de símbolos deseado.
 - Para cambiar la página, pulse [↑] o [↓] y, a continuación, pulse el nombre de juego de símbolos deseado.

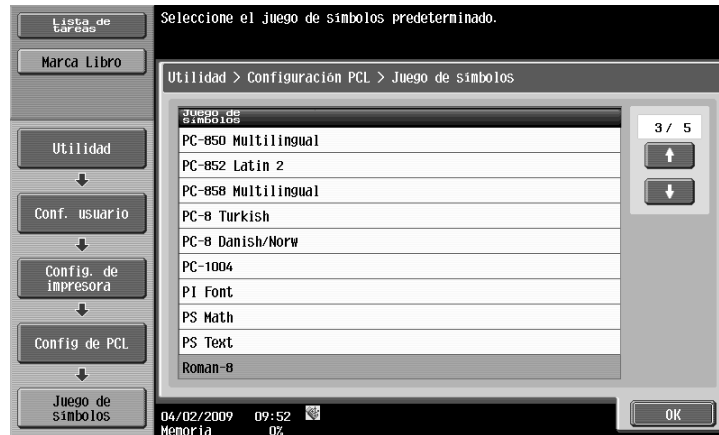

- 5 Pulse [OK].

12.2.19 Tamaño de fuente

Especifique el valor predeterminado de tamaño de fuente. (Valor predeterminado: [Fuente escalable] - 12.00 punto/[Fuente mapa de bits] - 10.00 densidad)

- [Fuente escalable]: Especifique el tamaño de fuente en puntos.
- [Fuente mapa de bits]: Especifica la anchura de la fuente mapa de bits en unidades de densidad.

- 1 En la pantalla Configuración de usuario, pulse [Config. de impresora].
 - Si desea más información sobre cómo visualizar la pantalla Configuración de usuario, consulte página 12-3.
- 2 Pulse [Config. de PCL].
- 3 Pulse [Tamaño de fuente].

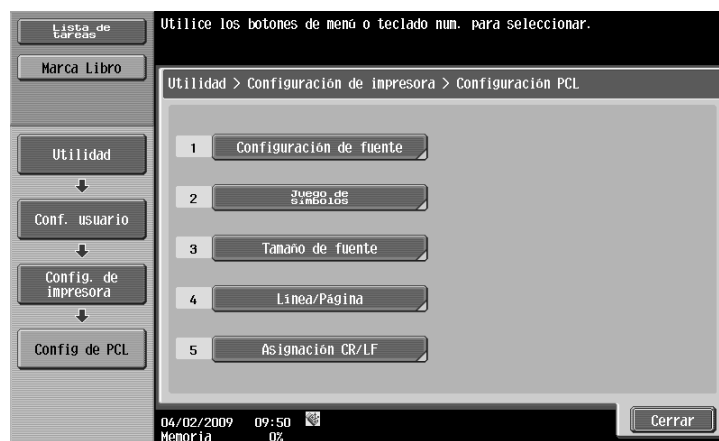

- 4 Pulse la tecla **C** para borrar el valor y, a continuación, utilice el teclado para introducir el tamaño. (Fuente escalable: 4,00 puntos - 999,75 puntos, fuente de mapa de bits: densidad entre 0,44 y 99,00 unidades de densidad).
 - Si se especifica un valor fuera del rango permitido, aparece el mensaje "Error de entrada". Introduzca un número dentro del rango permitido.



- 5 Pulse [OK].
Se define el tamaño de fuente.

12.2.20 Línea/Página

Especifique el número de líneas por página para una impresión de texto. (Predeterminado: Varía en función de la zona).

- 1 En la pantalla Configuración de usuario, pulse [Config. de impresora].
 - Si desea más información sobre cómo visualizar la pantalla Configuración de usuario, consulte página 12-3.
- 2 Pulse [Config. de PCL].
- 3 Pulse [Línea/Página].



- 4 Pulse la tecla **C** para borrar el valor y, a continuación, utilice el teclado para introducir el número de líneas. (de 5 a 128 líneas).
- Si se especifica un valor fuera del rango permitido, aparece el mensaje "Error de entrada". Introduzca un número dentro del rango permitido.



- 5 Pulse [OK].
- Se ha configurado el número de líneas.

12.2.21 Asignación CR/LF

Especifique el método de sustitución CR/LF para la impresión de datos de texto. (Valor predeterminado: [No])

- [Modo 1]: Seleccione esta opción para sustituir CR por CR-LF.
- [Modo 2]: Seleccione esta opción para sustituir LF por CR-LF.
- [Modo 3]: Seleccione esta opción para sustituir por CR-LF.
- [No]: Seleccione esta opción para no realizar una sustitución.

- 1 En la pantalla Configuración de usuario, pulse [Config. de impresora].
- Si desea más información sobre cómo visualizar la pantalla Configuración de usuario, consulte página 12-3.
- 2 Pulse [Config. de PCL].
- 3 Pulse [Asignación CR/LF].

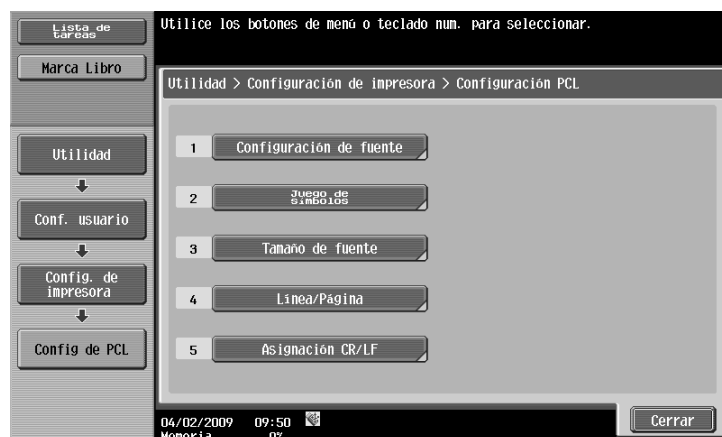

- 4 Seleccione [Sí] o [No]. Si selecciona [Sí], asegúrese también de pulsar los botones de las configuraciones que desee ajustar.

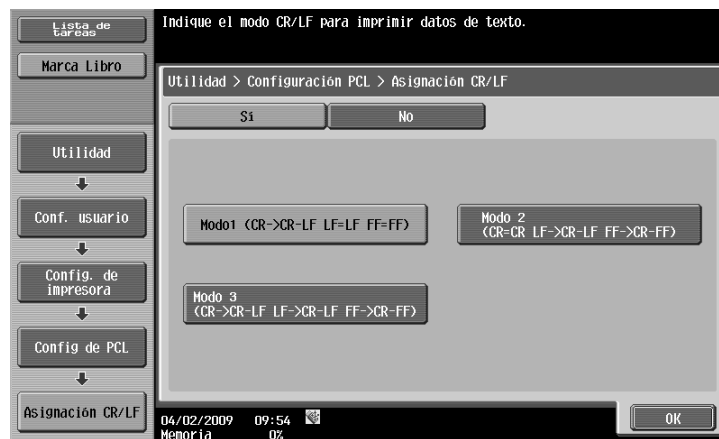

- 5 Pulse [OK].

12.2.22 Error impresión PS

Especifique si se imprime el mensaje de error cuando se produce un error durante la rasterización PS. (Valor predeterminado [DESACTIVADO])

- 1 En la pantalla Configuración de usuario, pulse [Config. de impresora].
 - Si desea más información sobre cómo visualizar la pantalla Configuración de usuario, consulte página 12-3.
- 2 Pulse [Config. de PS].



- 3 Pulse [Error impresión PS].

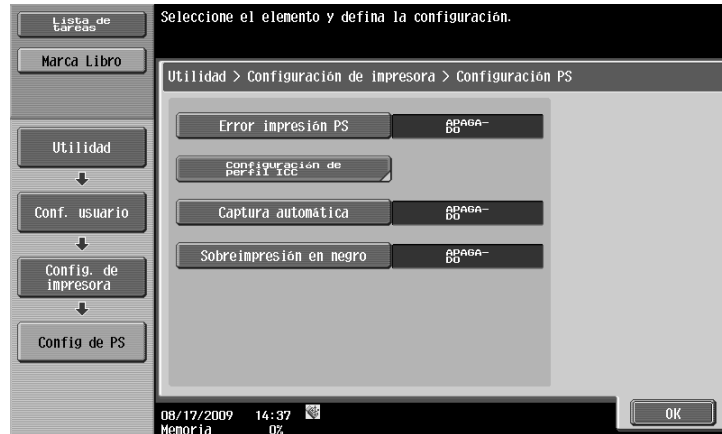

- 4 Pulse el botón deseado.

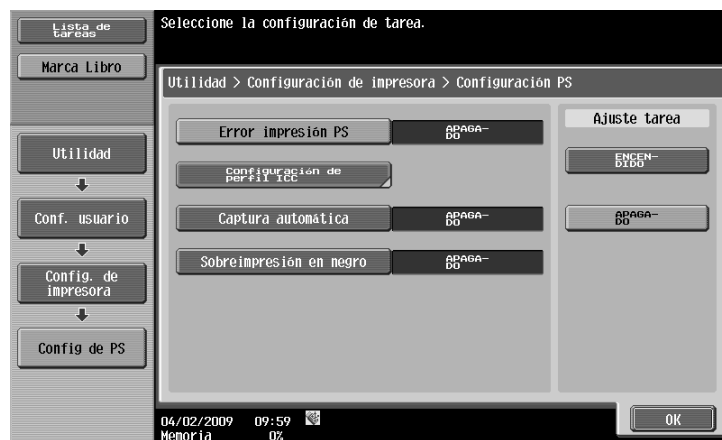

12.2.23 Configuración de perfil ICC

Ajuste la configuración de perfil predeterminada para mostrar en el controlador de impresora.



Referencia

Para obtener más información sobre la selección de los perfiles ICC en el controlador de impresora, consulte página 11-39.

- 1 En la pantalla Configuración de usuario, pulse [Config. de impresora].
→ Si desea más información sobre cómo visualizar la pantalla Configuración de usuario, consulte página 12-3.
- 2 Pulse [Config. de PS].
- 3 Pulse [Configuración de perfil ICC].

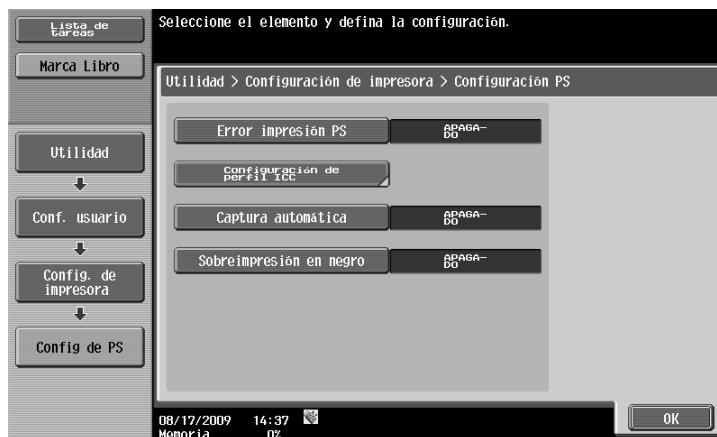

- 4 Pulse el parámetro de configuración deseado.



- 5 Pulse el nombre de perfil deseado.



- 6 Pulse [OK].

12.2.24 Captura automática

Seleccione esta opción para superponer los colores adyacentes para evitar la aparición de espacios en blanco alrededor de la imagen. (Valor predeterminado: [DESACTIVADO])

- [ENCENDIDO]: Los colores adyacentes se superponen. Si aparecen líneas blancas en los bordes de los colores de un gráfico o una figura, seleccione [ACTIVADO].
- [DESACTIVADO]: Los datos se imprimen tal como son, sin realizar un procesamiento de captura.

Referencia

- Si, como resultado, el color aparece apagado en los bordes de los colores cuando se selecciona [ACTIVADO] cámbielo a [DESACTIVADO].
- En algunas ocasiones puede especificarse el proceso de captura con la aplicación. Si el proceso de captura está especificado en la aplicación, especifique [DESACTIVADO] en el lado de la máquina.

- 1 En la pantalla Configuración de usuario, pulse [Config. de impresora].
→ Si desea más información sobre cómo visualizar la pantalla Configuración de usuario, consulte página 12-3.
- 2 Pulse [Config. de PS].
- 3 Pulse [Captura automática].

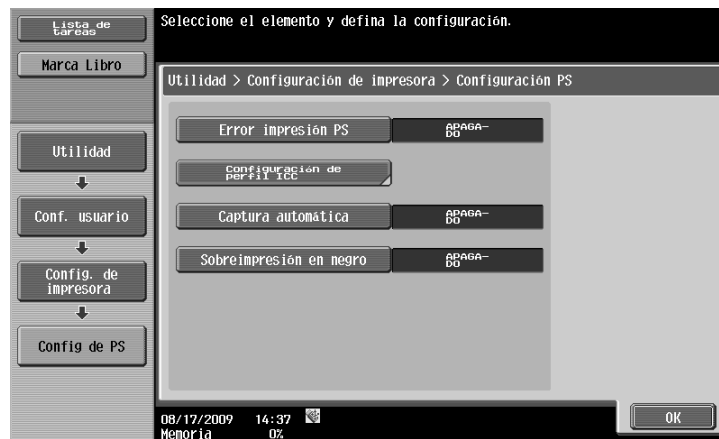

- 4 Pulse el botón deseado.



12.2.25 Sobreimpresión en negro

Seleccione esta opción para imprimir sin espacios en blanco alrededor de los caracteres negros o las imágenes. (Valor predeterminado: [DESACTIVADO])

- [Texto/Figura]: La parte adyacente entre un texto y una imagen se imprime en negro. Utilice esta configuración si aparece una línea blanca alrededor de la parte en negro de un gráfico o una imagen.
- [Texto]: Se imprime negro sobre los colores adyacentes en la parte de texto. Utilice este ajuste si aparece una línea blanca alrededor del texto.
- [DESACTIVADO]: Los datos se imprimen tal como son, sin sobreimpresión con negro.

Referencia

- Si, como resultado, el color aparece apagado alrededor de la parte en negro cuando se selecciona [ACTIVADO], cambie a [DESACTIVADO].
- En algunas ocasiones puede especificarse el proceso de sobreimpresión en negro con la aplicación. Si el proceso de captura está especificado en la aplicación, especifique [DESACTIVADO] en el lado de la máquina.

- 1 En la pantalla Configuración de usuario, pulse [Config. de impresora].
→ Si desea más información sobre cómo visualizar la pantalla Configuración de usuario, consulte página 12-3.
- 2 Pulse [Config. de PS].
- 3 Pulse [Sobreimpresión en negro].

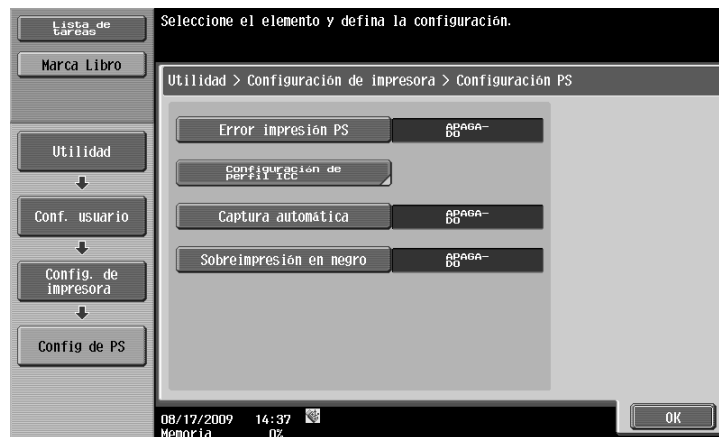

- 4 Pulse el botón deseado.

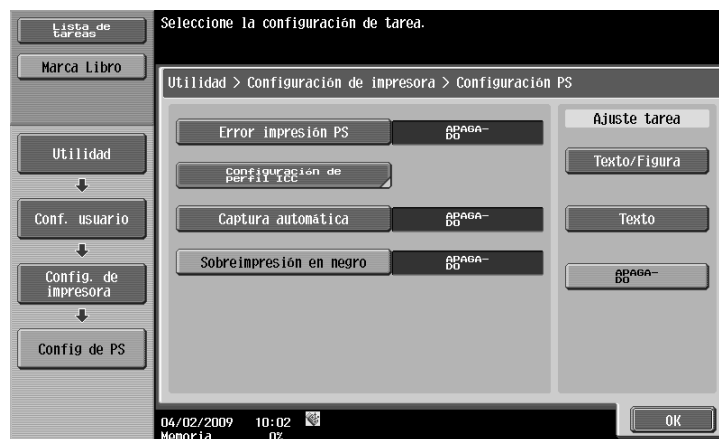

12.2.26 Comprobar firma digital XPS

Especifique si debe realizarse la comprobación de la firma digital al imprimir XPS. Si se ha especificado [ACTIVADO] en la verificación de firma, no se imprimirán documentos sin una firma digital válida. (Valor predeterminado: [DESACTIVADO])

- 1 En la pantalla Configuración de usuario, pulse [Config. de impresora].
 - Si desea más información sobre cómo visualizar la pantalla Configuración de usuario, consulte página 12-3.
- 2 Pulse [Configuración XPS].
 - Si se detecta un error en la verificación de la firma mientras está especificado [Imprimir errores XPS] para imprimir la información, se imprime la información del error. Para más detalles, consulte página 12-55.

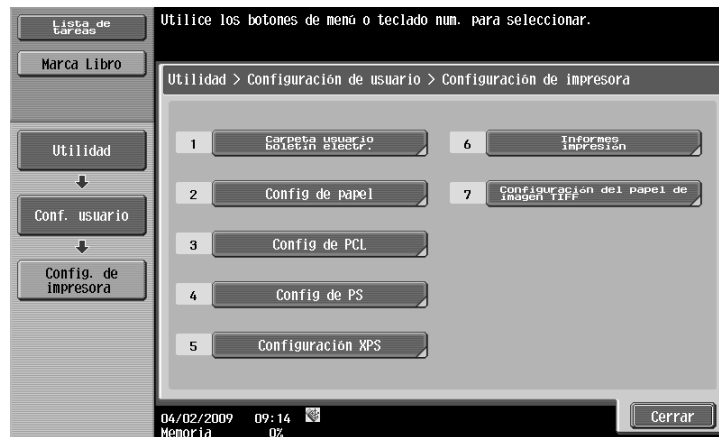

- 3 Pulse [Comprobar firma digital XPS].



- 4 Pulse el botón deseado.



12.2.27 Informes impresión

Informes impresión Pueden imprimirse los cuatro tipos siguientes de informe. A continuación, se describe la impresión de informe con el proceso de impresión de la lista de fuentes PCL como ejemplo.

- [Página de configuración]: Seleccione esta opción para imprimir la lista de ajustes de la máquina.
- [Página de demostración]: Seleccione esta opción para imprimir una página de prueba.
- [Lista de fuentes PCL]: Seleccione esta opción para imprimir la lista de fuentes PCL.
- [Lista de fuentes PS]: Seleccione esta opción para imprimir la lista de fuentes PS.

- 1 En la pantalla Configuración de usuario, pulse [Config. de impresora].
 - Si desea más información sobre cómo visualizar la pantalla Configuración de usuario, consulte página 12-3.
- 2 Pulse [Informes impresión].

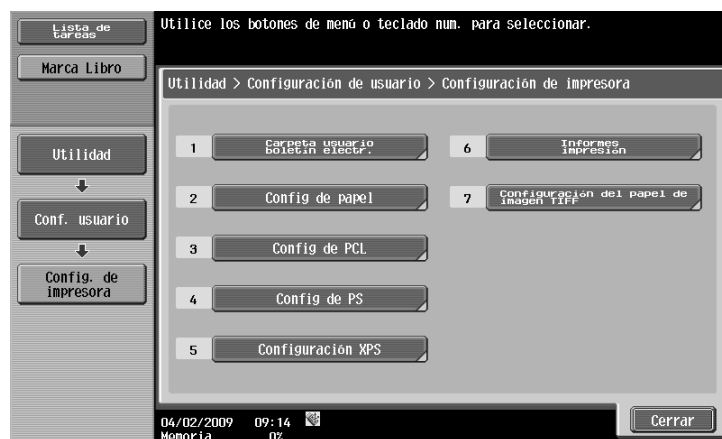

- 3 Pulse el botón deseado.

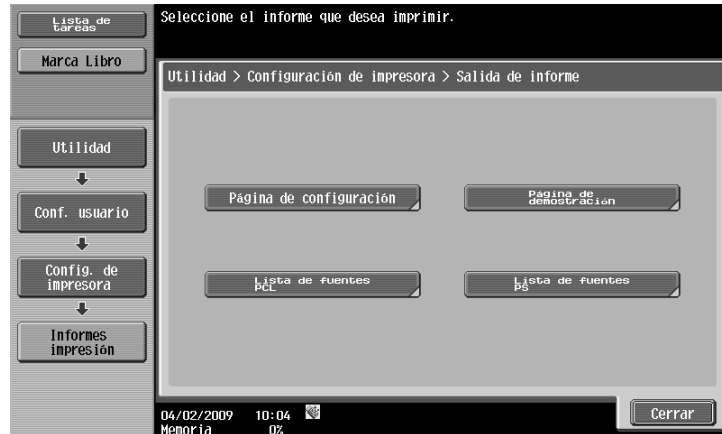

- 4 Pulse el botón de la bandeja de papel deseada y, a continuación el botón de 1 cara o 2 caras.

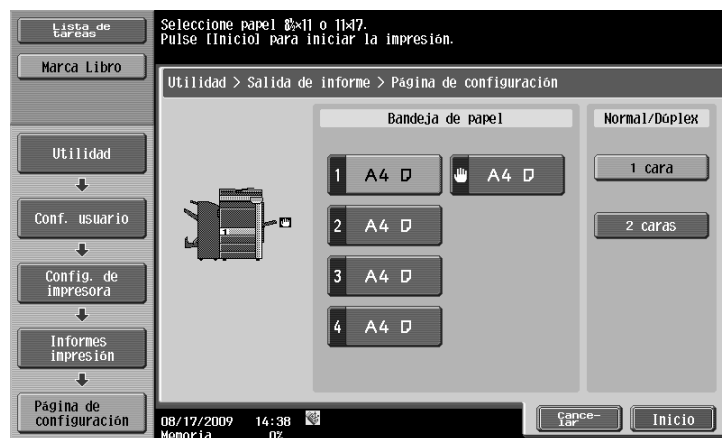

- 5 Pulse [Inicio] o la tecla **Inicio** para imprimir el informe.
 → Para detener operaciones, pulse [Cancelar].

12.2.28 Configuración del papel de imagen TIFF

Seleccione esta opción para configurar cómo determinar el tamaño del papel cuando se imprimen directamente datos de imagen en formato TIFF o JPEG. (Predeterminado: [Selección papel auto])

La impresión directa se utiliza para imprimir documentos utilizando la función de impresión directa de **Web Connection** o desde una memoria externa, teléfono móvil o PDA.

- [Selección papel auto]: Seleccione esta opción para calcular el tamaño de la imagen basado en su resolución y en el número de píxeles para imprimir la imagen que se ajuste al tamaño de imagen. Seleccione esta opción para imprimir las imágenes sobre un papel del mismo tamaño que la imagen.
- [Tamaño prioritario de papel]: Seleccione esta opción para imprimir sobre un papel del tamaño prioritario especificado en la máquina. Si el tamaño de la imagen es mayor que el del papel, éste se reduce de forma automática.
 Puede especificar el tamaño de papel en [Configuración de usuario] - [Config. de impresora] - [Ajuste de papel] - [Tamaño papel].

- 1 En la pantalla de Configuración de usuario, pulse [Config. de impresora].
 → Si desea más información sobre cómo visualizar la pantalla Configuración de usuario, consulte página 12-3.

- 2 Pulse [Configuración del papel de imagen TIFF].

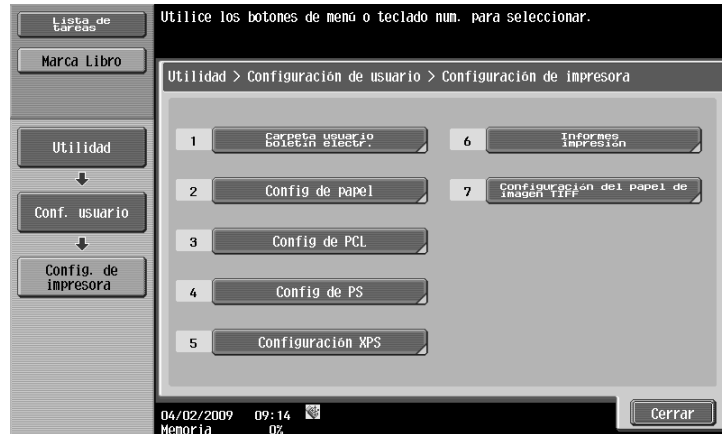

- 3 Pulse [Selección de papel].



- 4 Pulse el botón deseado.



12.2.29 Notificación de error de archivo de enlace

Esta función permite especificar el proceso que se va a ejecutar si la máquina no puede acceder al archivo de vínculo al tratar de imprimir un archivo XHTML desde un teléfono móvil o PDA. (Predeterminado: [ACTIVADO])

- [ACTIVADO]: Imprime una parte del archivo de vínculo en un marco negro.
- [DESACTIVADO]: No imprime parte del archivo de vínculo.

Referencia

- La Configuración teléfono móvil/PDA aparece si está instalado el **Kit de interfaz local EK-605** opcional cuando la [Configuración de Bluetooth] está activada y la [Configuración teléfono móvil/PDA] está activada en Configuración administrador Si desea más información, consulte página 12-58.

- 1 En la pantalla de Configuración de usuario, pulse [Configuración teléfono móvil/PDA].
 - Si desea más información sobre cómo visualizar la pantalla Configuración de usuario, consulte página 12-3.
 - [Configuración teléfono móvil/PDA] aparece en la pantalla 2/2. Pulse [Siguiente →] para cambiar de pantalla.



- 2 Pulse [Notificación de error archivo de vínculo].

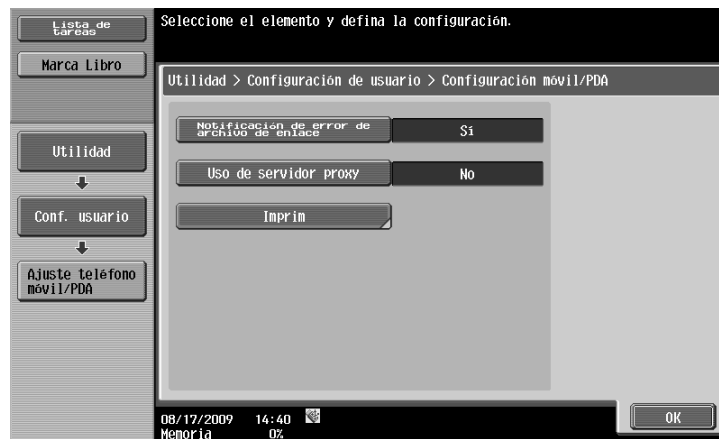

- 3 Pulse el botón deseado.



12.2.30 Usar servidor proxy

Esta función permite especificar si la máquina utiliza un servidor proxy para acceder a un archivo de vínculo a la hora de imprimir un archivo XHTML de un teléfono móvil o PDA. (Valor predeterminado: [DESACTIVADO])

- [ACTIVADO]: Utiliza un servidor proxy.
- [DESACTIVADO]: No utiliza un servidor proxy.

Referencia

- La Configuración teléfono móvil/PDA aparece si está instalado el **Kit de interfaz local EK-605** opcional cuando la [Configuración de Bluetooth] está activada en esta máquina y la [Configuración teléfono móvil/PDA] está activada en Configuración administrador Si desea más información, consulte página 12-58.
- Si utiliza un servidor proxy para la conexión, seleccione [Configuración administrador] - [Ajustes de red] - [Configuración WebDAV] - [Configuración cliente WebDAV] - [Dirección del servidor proxy] para registrar el servidor proxy deseado. Si desea más información, consulte el [Manual del operador Administrador de red].

- 1 En la pantalla de Configuración de usuario, pulse [Configuración teléfono móvil/PDA].
- Si desea más información sobre cómo visualizar la pantalla Configuración de usuario, consulte página 12-3.
 - [Configuración teléfono móvil/PDA] aparece en la pantalla 2/2. Pulse [Siguiente →] para cambiar de pantalla.



- 2 Pulse [Uso servidor proxy].



- 3 Pulse el botón deseado.



12.2.31 Impresión

Especifique las condiciones de impresión para imprimir un documento desde un teléfono móvil o PDA. (Predeterminado: [1 cara], [A todo color], [Acabado]-Ninguno)

- Básicas - Impresión: Seleccione 1 cara o 2 caras.
- Básicas - A todo color: Seleccione A todo color o Negro.
- Básicas - Papel: Seleccione el tamaño de papel de impresión en caso de que los datos enviados no contengan información sobre el tamaño de papel.
- Básicas - Acabado: Especifique Plegado/encuad, Grapar o Taladrar.
- Aplicación - Margen: Seleccione la posición del margen.
- Aplicación - Sello/Composición: Compone los siguientes contenidos al imprimir.

Elemento	Descripción
[Fecha/Hora]	Se imprime la fecha y hora de impresión en las páginas.
[Número de página]	Se imprime un número de página en todas las páginas del documento.
[Sello]	Se imprime en cada página una cadena de caracteres preconfigurada como, por ejemplo, "URGENTE".
[Seguridad de copia]	Se imprime un patrón en todas las páginas para impedir la copia no autorizada. [Protección de copia]: Imprime texto oculto. [Seguridad de copia]: Imprime un patrón de seguridad de copia. [Copia con contraseña]: Imprime una contraseña para la copia con contraseña.
[Sello repetible]	Se imprime en cada página un texto o imagen repetida.

Referencia

- La Configuración teléfono móvil/PDA aparece si está instalado el **Kit de interfaz local EK-605** opcional cuando la [Configuración de Bluetooth] está activada en esta máquina y la [Configuración teléfono móvil/PDA] esté activada en Configuración administrador. Si desea más información, consulte página 12-58.
- [Seguridad de copia] o [Copia con contraseña] aparecen si está instalado el **Kit de seguridad SC-507** opcional. Si desea más información, consulte el [Manual del operador Operaciones de copia].

1

En la pantalla Configuración de usuario, pulse [Configuración teléfono móvil/PDA].

- Si desea más información sobre cómo visualizar la pantalla Configuración de usuario, consulte página 12-3.
- [Configuración teléfono móvil/PDA] aparece en la pantalla 2/2. Pulse [Siguiente→] para cambiar de pantalla.



2 Pulse [Imprimir].

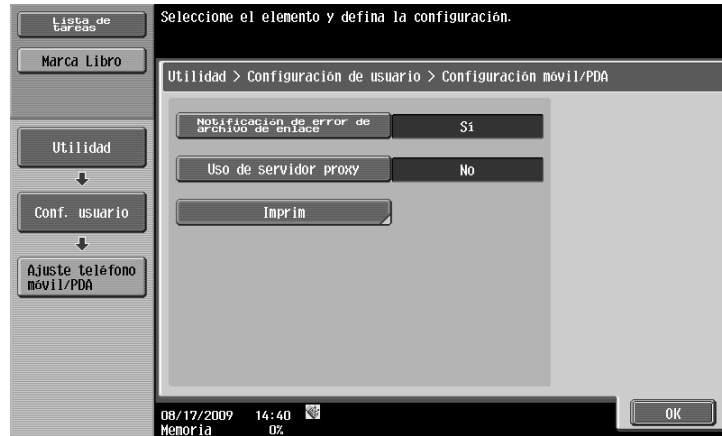

3 Pulse el botón deseado.



12.3 Operaciones básicas en Configuración administrador

12.3.1 Visualización de la pantalla Configuración administrador

- 1 Pulse la tecla **Utilidades/Contadores**.



- 2 Pulse [Config de Admin].

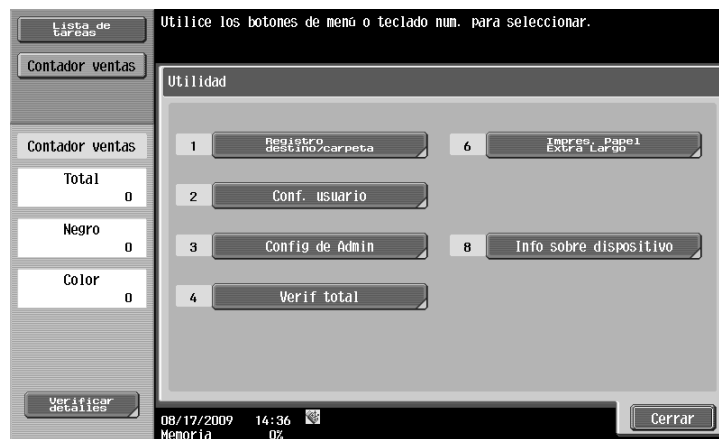

- 3 Introduzca la contraseña y, a continuación, pulse [OK].

→ Para obtener información sobre cómo definir o cambiar la contraseña, consulte el [Manual del operador Operaciones de copia].



Aparecerá la pantalla Config de Admin.



- También se puede seleccionar pulsando la tecla del teclado que tiene el número indicado en el botón deseado. Para [Configuración administrador], pulse la tecla **3** del teclado.
- Para finalizar la configuración del modo Utilidad, pulse la tecla **Utilidades/Contadores**. También puede salir de la pantalla Utilidad pulsando [Cerrar] hasta que aparezca la pantalla Copia, Fax/Escáner o Carpeta usuario.
- Para volver a través de la jerarquía del menú Utilidad, pulse [Cerrar] hasta que aparezca la pantalla deseada. De forma opcional, pulse un elemento superior de la jerarquía en la zona del submenú para volver a dicho elemento.

12.4 Configuración del administrador

12.4.1 Ajustes de salida de impresión/fax

Especifique la hora de impresión; para imprimir datos cuando se reciben, una vez se ha realizado la recepción o de forma simultánea durante la recepción.

Esta configuración puede ajustarse de forma independiente para impresora y para fax. (Predeterminado: [Impresión] - [Impres. página], [Fax] - [Impres. por lotes])

- 1 En la pantalla Configuración administrador, pulse [Ajustes sistema].
→ Si desea más información sobre la pantalla Configuración de administrador, consulte página 12-41.
- 2 En la pantalla Ajustes sistema, pulse [Ajustes de salida].
- 3 En la pantalla Ajustes de salida, pulse [Ajustes salida impres./fax].



Aparecerá la pantalla Ajustes salida impres./fax.

- 4 Pulse [Imprim] o [Fax].
- 5 Pulse el botón deseado.



Se habilita la hora de impresión de datos.

- Si está seleccionado Impres. por lotes, la impresión comienza una vez se han recibido todos los datos. Si está seleccionado Impres. página, la impresión comienza una vez se han recibido los datos de la primera página.

Referencia

- Si el [Nivel de acceso de usuario] está ajustado a [Nivel 2], este elemento de configuración se puede especificar en la Configuración de usuario también. Pulse [Configuración de usuario] - [Ajustes sistema] - [Ajustes de salida] - [Ajustes salida impres./fax] para visualizar la pantalla Ajustes salida impres./fax.
- Para obtener información sobre los niveles de acceso de usuario, consulte el [Manual del operador Operaciones de copia].

12.4.2 Configuración bandeja de salida

Ajuste la configuración predeterminada de la bandeja de salida. (Valor predeterminado: [Imprimir] - [Bandeja 2])

- 1 En la pantalla configuración administrador, pulse [Ajustes sistema].
→ Si desea más información sobre la pantalla Configuración de administrador, consulte página 12-41.
- 2 En la pantalla Ajustes sistema, pulse [Ajustes de salida].
- 3 En la pantalla Ajustes de salida, pulse [Configuración bandeja salida].



Aparecerá la pantalla Config. de bandeja de salida.

- 4 Pulse el botón deseado.



- 5 Pulse [OK].
Se ha definido la bandeja de salida.

12.4.3 Borrar docum. clasificados

Esta función borra todos los documentos de impresión segura almacenados.

- 1 En la pantalla Configuración administrador, pulse [Ajustes sistema].
→ Si desea más información sobre la pantalla Configuración de administrador, consulte página 12-41.
- 2 En la pantalla Ajustes sistema, pulse [Configuración carpeta usuario].
- 3 En la pantalla Configuración carpeta usuario, pulse [Borrar docum. clasificados].



- 4 Para eliminar los documentos de impresión segura, pulse [SÍ].

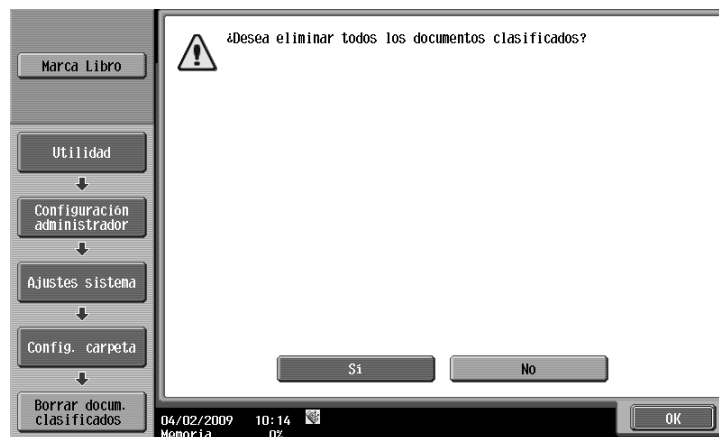

- 5 Pulse [OK].

12.4.4 Autoborrado de documentos clasificados

Especifique el periodo de tiempo para el borrado de un documento seguro una vez guardado. (Valor predeterminado: [1 día])

- 1 En la pantalla Configuración administrador, pulse [Ajustes sistema].
→ Si desea más información sobre la pantalla Configuración de administrador, consulte página 12-41.
- 2 En la pantalla Ajustes sistema, pulse [Configuración carpeta usuario].
- 3 En la pantalla Configuración carpeta usuario, pulse [Autoborrado doc clasificado].



- 4 Pulse el botón deseado.
→ Para especificar la hora de forma manual, pulse [Hora] y, a continuación, introduzca la hora desde el teclado.



- 5 Pulse [OK].

12.4.5 Hora de borrado ID e impresión

Especifique el periodo de tiempo para eliminar un documento ID e Impresión una vez guardado. (Valor predeterminado: [1 día])

Referencia

- Se muestra [Hora de borrado ID e impresión] cuando se activa la autenticación de usuario en la máquina.

- 1 En la pantalla Configuración administrador, pulse [Ajustes sistema].
→ Si desea más información sobre la pantalla Configuración de administrador, consulte página 12-41.
- 2 En la pantalla Ajustes sistema, pulse [Configuración carpeta usuario].
- 3 En la Configuración carpeta usuario, pulse [Tiempo de borrado ID e impresión].



- 4 Pulse el botón deseado.
→ Para especificar la hora de forma manual, pulse [Hora] y, a continuación, introduzca la hora desde el teclado.



- 5 Pulse [OK].

12.4.6 ID e impresión Conf. Borrar desp. de impr.

Especifique si se debe borrar el documento de ID e impresión una vez impreso. (Valor predeterminado: [Confir. de usuario])

- [Confir. de usuario]: Seleccione esta opción para mostrar la pantalla en la que el usuario puede seleccionar si el documento impreso desde la carpeta ID e impresión se borra una vez impreso. Seleccione esta opción si desea dejar el documento.
- [Borrar siempre]: Seleccione esta opción para borrar el documento una vez impreso. El borrado no precisa la confirmación del usuario.

- 1 En la pantalla Configuración administrador, pulse [Ajustes sistema].
→ Si desea más información sobre la pantalla Configuración de administrador, consulte página 12-41.
- 2 En la pantalla Ajustes sistema, pulse [Configuración carpeta usuario].
- 3 En la pantalla Configuración carpeta usuario, pulse [ID e impresión Conf. Borrar desp. de impr.].



- 4 Pulse el botón deseado.

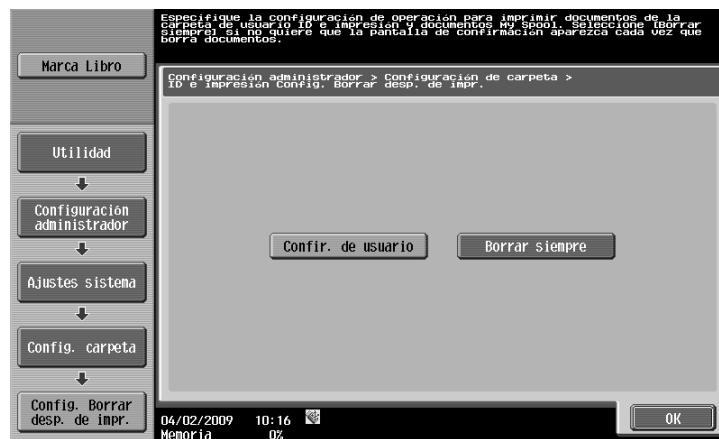

- 5 Pulse [OK].

12.4.7 Configuración de la operación de omitir tarea

Especifique si se inicia el procesamiento de inicio de la tarea siguiente cuando se detiene la actual debido a la falta de papel en la bandeja de papel. (Valor predeterminado: [Sí])

- [Sí]: Seleccione esta opción para dar preferencia al procesamiento de otra tarea mientras se mantiene la tarea detenida en cola. La tarea en cola se procesa una vez se ha solucionado el problema. Esta función resulta útil para evitar que otras tareas formen cola por razones sencillas como la falta de papel en una bandeja de papel específica.
- [No]: Si una tarea se detiene, el resto de tareas permanecen también en cola para su procesamiento. Todas las tareas se procesan una vez se ha solucionado el problema.

- 1 En la pantalla Configuración administrador, pulse [Ajustes sistema].
→ Si desea más información sobre la pantalla Configuración de administrador, consulte página 12-41.
- 2 En la pantalla Ajustes sistema, cambie de página pulsando [←] o [→], a continuación, pulse [Config. omisión de tarea].



- 3 Pulse [Fax] o [Diferente al fax].
- 4 Pulse el botón deseado.



12.4.8 Configuración ID e impresión

Especifique si se debe utilizar la función ID e impresión o no en la máquina que lleva a cabo la autenticación o el seguimiento de cuenta. (Valor predeterminado: [DESACTIVADO])

- ID e impresión [ACTIVADO]: Seleccione esta opción para guardar todas las tareas normales de impresión y tareas ID e impresión realizadas por un usuario registrado en la [Carpeta usuario ID e impresión].
- ID e impresión [DESACTIVADO]: Seleccione esta opción para guardar las tareas de ID e impresión realizadas por un usuario registrado en la [Carpeta usuario ID e impresión]. La tarea de impresión normal se realiza sin guardarse en la carpeta de usuario.
- Usuario público [Imprimir inmediatamente]: Seleccione esta opción para imprimir las tareas de usuario público o las que carecen de información de autenticación de usuario sin guardarlas.
- Usuario público [Guardar]: Seleccione esta opción para guardar las tareas de usuario público o las que carecen información de autenticación de usuario en la [Carpeta usuario ID e impresión].

Referencia

- Una tarea de usuario público se imprime o guarda cuando se activa la impresión de usuario público.
- Una tarea no autorizada de un usuario se imprime o guarda cuando [Imprimir sin autenticación] está activado.

- 1 En la pantalla Configuración administrador, pulse [Autenticación de usuario/Seguimiento de cuentas].
→ Si desea más información sobre la pantalla Configuración de administrador, consulte página 12-41.
- 2 En la pantalla Autenticación de usuario/Seguimiento de cuentas, pulse [Config. de autenticación de usuario].
- 3 En la pantalla Config. de autenticación de usuario, pulse [Configuración administrativa].



- 4 En la pantalla Configuración de administrador, pulse [Configuración ID e impresión].

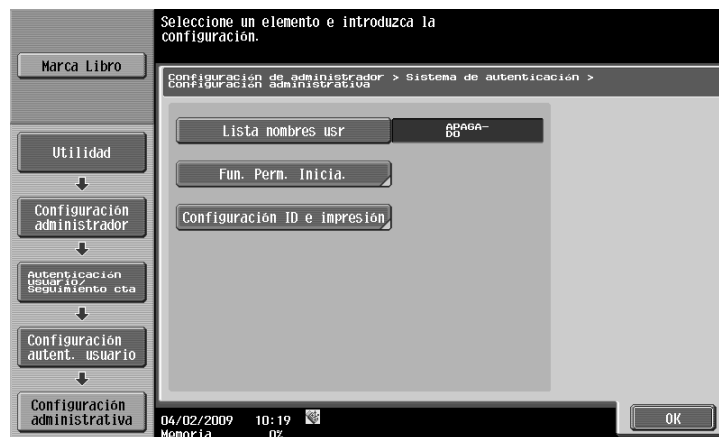

- 5 Especifique [ID e impresión] y [Usuario público].



- 6 Pulse [OK].

12.4.9 Config. funcionamiento ID e impresión

Especifique el método de impresión cuando se utiliza la función ID e impresión en una **Unidad de autenticación** opcional. (Valor predeterminado: [Imprimir por lotes])

- [Imprimir por lotes]: Seleccione esta opción para imprimir todos los documentos autenticados en un ajuste cuando se han guardado varios documentos en la Carpeta de usuario, ID e impresión.
- [Imprimir todas las tareas]: Seleccione esta opción para imprimir un documento para cada autenticación cuando se guardan varios documentos en la Carpeta de usuario, ID e impresión.

Referencia

- Config. funcionamiento ID e impresión aparece en la pantalla sólo si está instalada una **Unidad de autenticación** opcional.
- 1 En la pantalla Configuración administrador, pulse [Autenticación de usuario/Seguimiento de cuentas].
→ Si desea más información sobre la pantalla Configuración de administrador, consulte página 12-41.
 - 2 En la pantalla Autenticación de usuario/Seguimiento de cuentas, pulse [Config. de autenticación de usuario].
 - 3 En la pantalla Config. de autenticación de usuario, pulse [Configuración administrativa].



- 4 En la pantalla Configuración administrativa, pulse [Config. funcionamiento ID e impresión].

- 5 Pulse el botón deseado.



12.4.10 Imprimir sin autenticación

Especifique si desea permitir las tareas de impresión sin autenticación especificada cuando la máquina esté realizando la autenticación de usuario o el seguimiento de cuentas. (Valor predeterminado: [Prohibir])

- [Permitir]: Seleccione esta opción para permitir que se impriman las tareas de impresión cuando no se ha especificado una ID y una contraseña para la autenticación de usuario o un nombre de cuenta y contraseña para el seguimiento de cuenta. La impresión se cuenta como una tarea pública.
- [Prohibir]: Seleccione esta opción para no permitir que se impriman las tareas de impresión cuando no se ha especificado una ID y una contraseña para la autenticación de usuario o un nombre de cuenta y contraseña para el seguimiento de cuenta.

Referencia

- Si se permite imprimir tareas de impresión sin autenticación específica, en esta máquina puede llevarse a cabo la impresión mediante la autenticación de usuario o el seguimiento de cuentas, incluso si no está especificada la autenticación de usuario o el seguimiento de cuenta en el controlador de impresora. Seleccione Prohibir si desea controlar la utilización para la gestión del contador o por razones de seguridad.
- Una tarea de impresión sin autenticación especificada es una tarea que ha realizado impresión sin activar la Autenticación de usuario o el Seguimiento de cuentas en el controlador de impresora. En Windows, es una tarea para la que Autenticación de usuario o Seguimiento de cuentas están ajustados a [Desactivar] en la ficha [Configurar] - [Opción de dispositivo] en la ventana Propiedades. En Macintosh OS X, es una tarea para la que no se han marcado las casillas de verificación de Autenticación de usuario o Seguimiento de cuentas en la ventana [Método de salida].

- 1 En la pantalla Configuración administrador, pulse [Autenticación de usuario/Seguimiento de cuentas].
→ Si desea más información sobre la pantalla Configuración de administrador, consulte página 12-41.
- 2 En la pantalla Autenticación de usuario/Seguimiento de cuentas, pulse [Imprimir sin autenticación].
- 3 Pulse el botón deseado.



- 4 Pulse [OK].
Se ha especificado la impresión sin autenticación.

12.4.11 Gestión de la salida en Un color > 2 colores

Configure si desea gestionar la salida de un color o en 2 colores como impresión en color o en negro.

Si la gestiona como impresión en negro, incluso un usuario que tiene prohibido realizar impresiones en color puede crear una salida en un color o en 2 colores. (Valor predeterminado: [Color])

- [Color]: Seleccione esta opción para contar las impresiones realizadas en un solo color o en 2 colores como impresión en color.
- [Negro]: Seleccione esta opción para contar las impresiones realizadas en un solo color o en 2 colores como impresión en negro.

- 1 En la pantalla Configuración administrador, pulse [Autenticación de usuario/Seguimiento de cuentas].
→ Si desea más información sobre la pantalla Configuración de administrador, consulte página 12-41.
- 2 En la pantalla Autenticación de usuario/Seguimiento de cuentas, pulse [Configuración común usuario/cuenta].
- 3 En la pantalla Configuración común usuario/cuenta, pulse [Gestión de la salida en Un color > 2 colores].
- 4 Pulse el botón deseado.

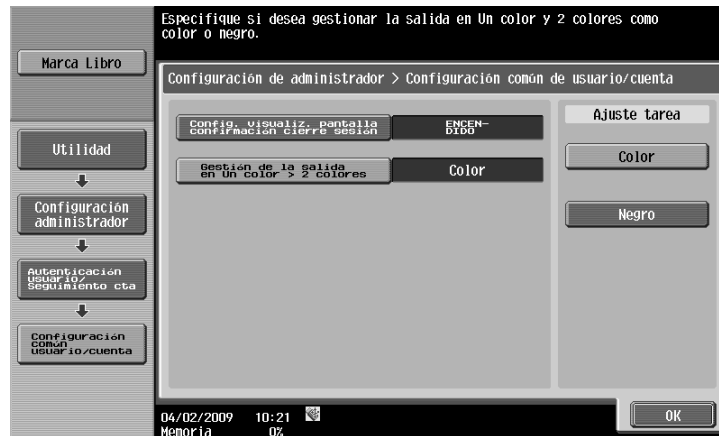

12.4.12 Configuración de tiempo de espera I/F

Especifique el intervalo hasta el tiempo límite de comunicación para cada una de las interfaces USB o de red. (Valor predeterminado: 60 segundos)

- 1 En la pantalla Configuración administrador, pulse [Config. de impresora].
→ Si desea más información sobre la pantalla Configuración de administrador, consulte página 12-41.
- 2 En la pantalla Config. de impresora pulse la interfaz que desea especificar.

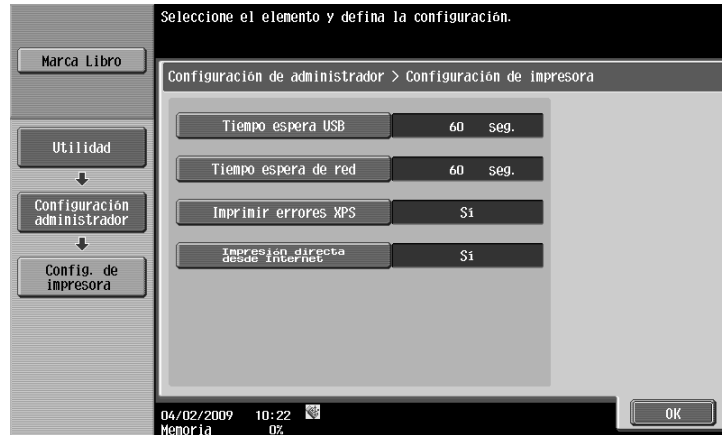

- 3 Pulse la tecla **C** para borrar el valor y, a continuación, utilice el teclado numérico para introducir la hora. (10 hasta 1.000 segundos)
→ Si se especifica un valor fuera del rango permitido, aparece el mensaje "Error de entrada". Introduzca un número dentro del rango permitido.



Se define el intervalo de tiempo hasta que se alcance el tiempo límite.

12.4.13 Imprimir errores XPS

Especifique si se imprime el mensaje de error cuando se produce un error durante la impresión XPS. (Valor predeterminado: [No])

- 1 En la pantalla Configuración administrador, pulse [Config. de impresora].
→ Si desea más información sobre la pantalla Configuración de administrador, consulte página 12-41.
- 2 Pulse [Imprimir errores XPS].

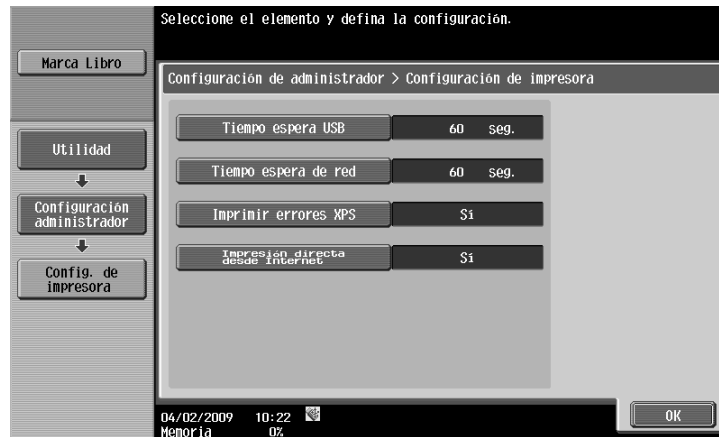

- 3 Pulse el botón deseado.



12.4.14 Impresión directa Web Connection

Especifique si desea permitir la impresión directa desde la aplicación **Web Connection**. (Valor predeterminado: [S])

- [S]: Seleccione esta opción para permitir la impresión directa desde la aplicación **Web Connection**.
- [No]: Seleccione esta opción para no permitir la impresión directa desde la aplicación **Web Connection**.

- 1 En la pantalla Configuración administrador, pulse [Config. de impresora].
→ Si desea más información sobre la pantalla Configuración de administrador, consulte página 12-41.
- 2 Pulse [Impresión directa desde Internet].

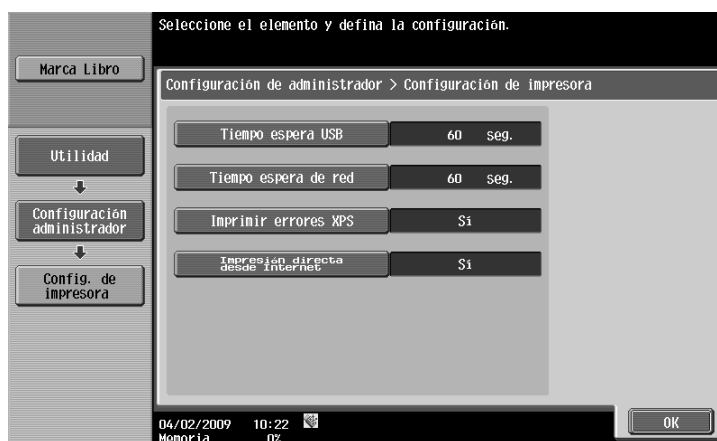

- 3 Pulse el botón deseado.

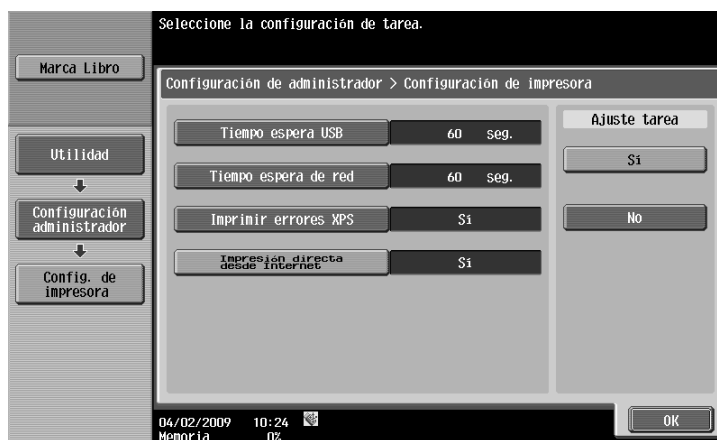

12.4.15 Ajuste de autenticación en la configuración API abierta

Si se lleva a cabo la autenticación de usuario o durante la obtención de información del dispositivo mediante **Authentication Manager**, defina la Configuración autenticación de la pantalla Config. API abierta de esta máquina en [DESACTIVADO]. (Valor predeterminado: [DESACTIVADO])

- 1 En la pantalla Configuración administrador, pulse [Conexión de sistema].
→ Si desea más información sobre la pantalla Configuración de administrador, consulte página 12-41.
- 2 En la pantalla Conexión de sistema, pulse [Config. OpenAPI].
- 3 En la pantalla Config. OpenAPI abierta, pulse [Autenticación].

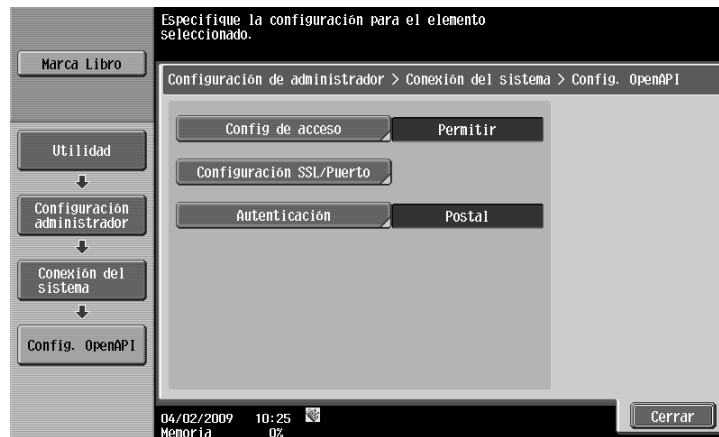

- 4 Ajuste [Autenticación] a [DESACTIVADO].



- 5 Pulse [OK].
Se ha ajustado la configuración de autenticación.

12.4.16 Definir la configuración del teléfono móvil o PDA

Puede especificar si desea permitir la impresión desde un teléfono móvil o PDA y la memorización en una Carpeta usuario. (Valor predeterminado: [Prohibir])

- [Permitir]: Permite la impresión desde un teléfono móvil o PDA y la memorización en una Carpeta usuario.
- [Prohibir]: No permite la impresión desde un teléfono móvil o PDA ni la memorización en una Carpeta usuario.

Referencia

- La Configuración teléfono móvil/PDA aparece si está instalado el **Kit de interfaz local EK-605** opcional cuando la [Configuración de Bluetooth] está activada en esta máquina. Si desea más información, consulte el [Manual del operador Administrador de red]. Para activar la comunicación Bluetooth, póngase en contacto antes con el servicio de asistencia técnica.

- 1 En la pantalla Configuración administrador, pulse [Conexión de sistema].
→ Si desea más información sobre la pantalla Configuración de administrador, consulte página 12-41.
- 2 En la pantalla Conexión de sistema, pulse [Configuración teléfono móvil/PDA].
- 3 Pulse el botón deseado.



- 4 Pulse [OK].
La configuración Móvil/PDA está especificada.

12.4.17 Impr captura datos

Especifique si desea permitir o no la captura de datos de un trabajo de impresión. (Valor predeterminado: [Permitir])

Referencia

- Para obtener más información sobre la captura de datos de un trabajo de impresión, consulte a un representante de servicio técnico.
- 1 En la pantalla Configuración administrador, pulse [Ajustes seguridad].
→ Si desea más información sobre la pantalla Configuración de administrador, consulte página 12-41.
 - 2 En la pantalla Ajustes seguridad, pulse [Detalles de seg].
 - 3 En la pantalla Detalles de seguridad, pulse [Impr captura datos].
 - 4 Pulse el botón deseado.

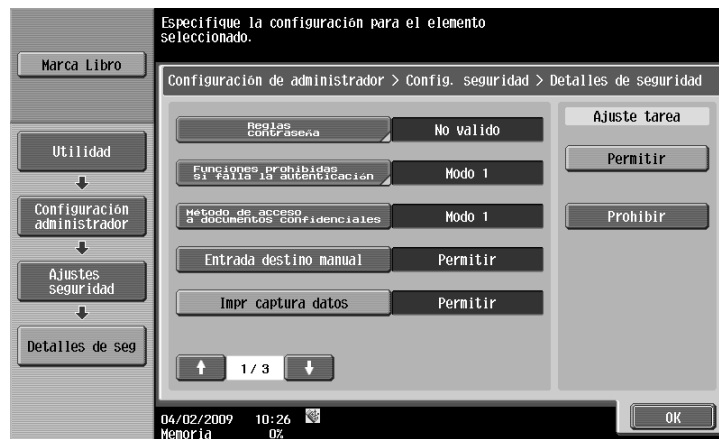

Está especificado si se va a permitir o no la captura de datos de un trabajo de impresión.

→ Si desea más información, póngase en contacto con el servicio de asistencia técnica.

12.4.18 Sólo impresión segura

Especifique si la impresión desde el ordenador debe limitarse solo al documento de seguridad.
(Valor predeterminado: [No])

Siempre que se lleve a cabo la impresión desde el controlador de la impresora, deben transmitirse los datos mediante una impresión segura. Esta configuración precisa ID/contraseña para cada trabajo de impresión, por lo que la tarea está protegida de la interceptación por parte de terceros.

- [Sí]: Seleccione esta opción para limitar la impresión solo a los documentos seguros.
- [No]: Seleccione esta opción para no limitar la impresión a los documentos seguros.

Referencia

- Si imprime un documento en la máquina con [Sólo impresión segura] ajustado a [Sí], especifique [Solo impresión segura] en el controlador de la impresora de forma que solo se transmitan las tareas [Impresión segura].
- Si se envía una tarea de impresión normal a la máquina en la que se ha ajustado [Solo impresión segura] a [Sí], se borra la tarea de impresión.



Referencia

Si desea más información sobre la impresión segura, consulte página 11-6.

- 1 En la pantalla Configuración administrador, pulse [Ajustes seguridad].
→ Si desea más información sobre la pantalla Configuración de administrador, consulte página 12-41.
- 2 En la pantalla Ajustes seguridad, pulse [Detalles de seg].
- 3 Para cambiar la página pulse [↑] o [↓], y, a continuación, pulse [Solo impresión segura].
- 4 Pulse el botón deseado.

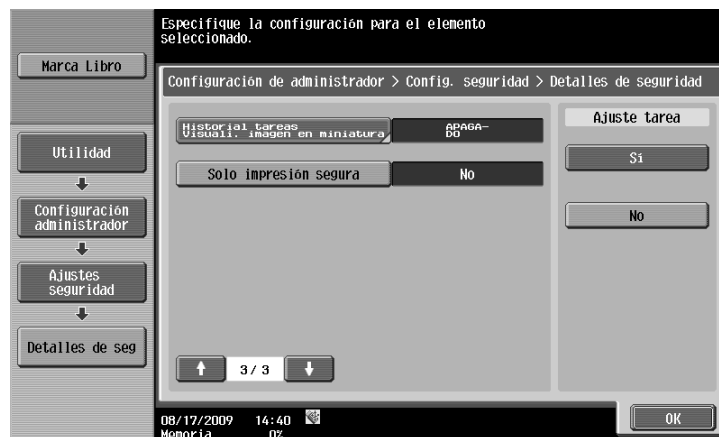

Está especificado si la impresión debe limitarse a los documentos de seguridad.

12.4.19 Conf. de cifrado de contraseña de dispositivo

Especifique si se debe utilizar la configuración por defecto establecida en fábrica o cambiarla a frase de cifrado definida por el usuario para la clave de cifrado común para añadirla a los trabajos de impresión. (Valor predeterminado: [Predet. de fábrica])

- [Definido por usuario]: Especifique una frase de cifrado. Introduzca una frase de cifrado de 20 caracteres.
- [Predet. de fábrica]: Seleccione esta opción para utilizar la frase de cifrado <una clave de cifrado predefinida (clave común) que no está expuesta> predefinida en el envío.

Referencia

- Es necesario especificar una frase de cifrado con 20 caracteres.
- Las contraseñas de usuario, cuenta y documento seguro están cifradas en la clave de cifrado común.
- Cuando seleccione [Definido por usuario] a la hora de configurar la frase de cifrado, seleccione la casilla de verificación para esta frase en el controlador de impresora para activar dicha frase y, a continuación, introduzca el mismo valor.

Si se utilizan valores diferentes para la frase de cifrado en la máquina y en el controlador de impresora, la máquina no podrá decodificar la contraseña de usuario, la contraseña de cuenta o la contraseña de documento seguro codificadas y la impresión no se podrá realizar. Para más detalles, consulte página 11-35.

- Cuando se usa OpenAPI y está activado SSL, la máquina puede obtener la clave de cifrado común siempre que la información del dispositivo del controlador de impresora se pueda obtener automáticamente.

- 1 En la pantalla Configuración administrador, pulse [Ajustes seguridad].
→ Si desea más información sobre la pantalla Configuración de administrador, consulte página 12-41.
- 2 En la pantalla Ajustes seguridad, pulse [Conf. de cifrado de contraseña de dispositivo].
- 3 Pulse el botón deseado.

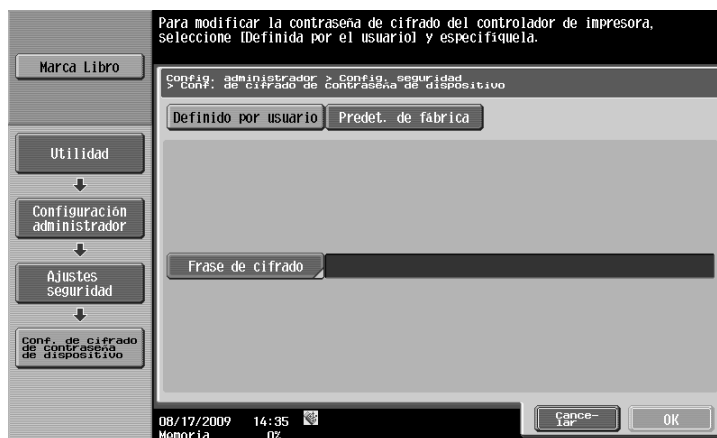

Referencia

Si desea más información sobre la selección de [Definido por usuario] para la frase de cifrado, consulte página 11-35.

13

Web Connection

13 Web Connection

13.1 Funcionamiento de Web Connection

Web Connection es una utilidad para el control de dispositivos que ofrece el servidor http integrada en el controlador de impresora. Si se utiliza un navegador web en un ordenador conectado a la red, puede cambiar la configuración de la máquina y verificar el estado de la misma. Mediante esta utilidad, puede configurar, a través del ordenador, algunos ajustes que se deben realizar en el panel de control de la máquina y también introducir cuidadosamente caracteres.

13.1.1 Entorno de funcionamiento

Entorno de funcionamiento

Red	Ethernet (TCP/IP)
Aplicaciones informáticas	<p>Explorador Web:</p> <p><Para Windows NT4.0/2000/XP/Server 2003/Vista></p> <ul style="list-style-type: none"> • Microsoft Internet Explorer Ver. 6/7 (JavaScript and Cookies enabled) • Netscape Navigator 7.02 o posterior (con las opciones de JavaScript y Cookies habilitadas) • Mozilla Firefox Ver. 1.0 o posterior (con las opciones de JavaScript y Cookies habilitadas) <p><Para Macintosh MacOS 9.x/MacOS X></p> <ul style="list-style-type: none"> • Netscape Navigator 7.02 o posterior (con las opciones de JavaScript y Cookies habilitadas) • Mozilla Firefox Ver. 1.0 o posterior (con las opciones de JavaScript y Cookies habilitadas) <p><Para Linux></p> <ul style="list-style-type: none"> • Netscape Navigator 7.02 o posterior (con las opciones de JavaScript y Cookies habilitadas) • Mozilla Firefox Ver. 1.0 o posterior (con las opciones de JavaScript y Cookies habilitadas) <p>Adobe® Flash® Player:</p> <ul style="list-style-type: none"> • Plugin ver.7.0 o superior necesario para seleccionar Flash como formato de visualización. • Plugin Ver.9.0 o superior necesario para utilizar la utilidad de gestión de datos (gestión de datos de fuente/macro).

13.1.2 Acceso a Web Connection

- ✓ Inicie el explorador web para acceder a **Web Connection**.
- ✓ Si la autenticación de usuario está activada, introduzca el nombre de usuario y la contraseña. Para más detalles, consulte página 13-10.
- ✓ Para obtener más información sobre cómo se configura la dirección IP de esta máquina, consulte el [Manual del operador Administrador de red].
- ✓ **Web Connection** dispone de dos modos de visualización: Flash y HTML. Para más detalles, consulte página 13-8.

1 Inicie el explorador Web.

2 Introduzca la dirección IP de la máquina en el campo URL y, a continuación, pulse [Intro].

http://<dirección IP de la máquina>/

Ejemplo: si la dirección IP de la máquina es 192.168.1.20:

- http://192.168.1.20/

Si IPv6 está ajustado a [ACTIVADO] mientras se utiliza un navegador diferente a Internet Explorer:

- Introduzca la dirección IPv6 indicada entre corchetes [] para acceder a Web Connection.
- http://[IPv6 dirección de esta máquina]/

Ejemplo: si la dirección IPv6 de la máquina es fe80::220:6bff:fe10:2f16:

- http://[fe80::220:6bff:fe10:2f16]/

- Si IPv6 está ajustado a [ACTIVADO] mientras se utiliza Internet Explorer, añada previamente "fe80::220:6bff:fe10:2f16IPv6 IPv6_MFP_1" al archivo host y especifique la dirección con el nombre de dominio.

Aparece el menú principal o la página de inicio de sesión.

13.1.3 Caché de explorador Web

El explorador web dispone de la función de caché. Por consiguiente, es posible que la información más reciente no se muestre en la página visualizada utilizando **Web Connection**. Si se utiliza la función de caché pueden originarse fallos en el funcionamiento. Al utilizar **Web Connection**, desactive la función de caché del explorador web.

Referencia

- Algunas versiones de exploradores web pueden ofrecer diferentes nombres para los menús y los elementos. Para más información, consulte la ayuda de su navegador Web.
- Con la función de caché activada, en el modo de administrador se produce un tiempo de espera y, después del tiempo que intente acceder, el tiempo de espera simplemente se repite. Como resultado se bloquea el panel de control de la máquina y no es posible manejarlo. En este caso, apague el interruptor principal y, a continuación, enciéndalo de nuevo. Para evitar este problema, desactive la función de caché.

Para Internet Explorer

- 1 Seleccione [Opciones de internet] en el menú [Herramientas].
- 2 En la ficha [General], seleccione [Archivos temporales de Internet] - [Configuración].
- 3 Seleccione [Cada vez que se visita la página] y haga clic en [Aceptar].

Para Netscape Navigator

- 1 Seleccione [Preferencias] en el menú [Editar].
- 2 En [Categoría] en la parte izquierda, seleccione [Avanzadas] - [Caché].
- 3 En [Documento en caché comparado con documento en red], seleccione [Cada vez].

Para Mozilla Firefox

- 1 Seleccione [Opciones] en el menú [Herramientas].
- 2 Seleccione [Privacidad] y, a continuación, haga clic en [Configuración] en la sección Datos privados.
- 3 Marque la casilla de verificación [Caché] ubicada debajo de [Datos privados] y la casilla de verificación [Borrar datos privados al cerrar Firefox] situada debajo de [Configuración] y, a continuación, haga clic en [Aceptar].

13.2 Inicio y cierre de sesión

13.2.1 Flujos de inicio y cierre de sesión

Accediendo con **Web Connection** se muestra la página de inicio de sesión cuando la autenticación de usuario o el seguimiento de cuenta están activados. A su vez, se muestra la página de inicio de sesión en el modo de usuario público cuando la autenticación de usuario o el seguimiento de cuenta no están activados. Al iniciar de nuevo la sesión en la máquina como otro usuario o como administrador, cierre primero la sesión e iníciela nuevamente.

Si las funciones de autenticación de usuario o seguimiento de cuenta no están activadas

Iniciará la sesión automáticamente como usuario público.
Se muestra la página del menú superior.



Para iniciar la sesión como administrador, cierre primero la sesión.



Inicie de nuevo la sesión como administrador.

Web Connection

Idioma Español (Spanish) ▼

Inicio de sesión Usuario público

Administrador

Ver modo Flash HTML

Para la visualización en modo Flash, es necesario disponer de Flash Player. 

Asistencia al usuario En caso de advertencia, se muestra el diálogo.

Iniciando la Aplicación de gestión de datos

Para utilizar la Aplicación de gestión de datos hace falta Flash Player.

[Gestionar datos de Protección de copia](#)

[Gestionar datos del sello](#)

[Gestionar la fuente/macro \(*1\)](#)

(*1) Solo se puede ejecutar en Windows Internet Explorer y en la versión 9 de Flash Player o entornos superiores.

Si las funciones de autenticación de usuario o seguimiento de cuenta están activadas

Si se utiliza **Authentication Manager** para la autenticación, consulte con el administrador del servidor el procedimiento de inicio de sesión.

Aparece la página de autenticación de usuario o de seguimiento de cuenta. Introduzca los elementos necesarios para iniciar la sesión.

Web Connection

Idioma Español (Spanish) ▼

Inicio de sesión Usuario público

Usuario registrado

Nombre de usuario

Contraseña

Administrador

Ver modo Flash HTML

Para la visualización en modo Flash, es necesario disponer de Flash Player. 

Asistencia al usuario En caso de advertencia, se muestra el diálogo.

Iniciando la Aplicación de gestión de datos

Para utilizar la Aplicación de gestión de datos hace falta Flash Player.

[Gestionar datos de Protección de copia](#)

[Gestionar datos del sello](#)

[Gestionar la fuente/macro \(*1\)](#)

(*1) Solo se puede ejecutar en Windows Internet Explorer y en la versión 9 de Flash Player o entornos superiores.



Para iniciar la sesión como otro usuario o como administrador, cierre primero la sesión.



Inicie la sesión de nuevo.

Web Connection

Idioma Español (Spanish) ▾

Inicio de sesión

Usuario público

Usuario registrado

Nombre de usuario

Contraseña

Administrador

Ver modo Flash HTML

Para la visualización en modo Flash, es necesario disponer de Flash Player.

Asistencia al usuario En caso de advertencia, se muestra el diálogo.

Iniciando la Aplicación de gestión de datos

Para utilizar la Aplicación de gestión de datos hace falta Flash Player.

[Gestionar datos de Protección de copia](#)

[Gestionar datos del sello](#)

[Gestionar la fuente/macro \(*1\)](#)

(*1) Solo se puede ejecutar en Windows Internet Explorer y en la versión 9 de Flash Player o entornos superiores.

13.2.2 Cierre de sesión

Haga clic en [Cerrar sesión] o [A la pantalla de inicio de sesión] situada en la parte superior derecha de la pantalla. Se muestra una página de confirmación de cierre de sesión. Haga clic en [Aceptar] para volver a la página de inicio de sesión.

Referencia

- La página de inicio de sesión que se muestra difiere en función de si la autenticación está activada en la máquina.
- Si se ha iniciado la sesión como usuario público aparece [A la pantalla de inicio de sesión]. Si se ha iniciado la sesión como usuario registrado o como administrador aparece [Cierre de s.].
- Si se produce un tiempo de espera porque no se ha efectuado ninguna operación durante el período de tiempo especificado para el inicio de sesión o porque la configuración de autenticación se ha cambiado utilizando el panel de control durante el inicio de sesión en el modo de usuario, se cerrará automáticamente la sesión del modo.
- Para obtener más información sobre cómo especificar la duración de tiempo de espera de los modos de usuario o de administrador, consulte página 13-22.

Publica
A la pantalla de inicio de sesión ?

Lista para escanear
?

Lista para imprimir
?

Cierre de s.

Nombre de usuario

¿Seguro que desea cerrar la sesión de usuario público y acceder a la pantalla de inicio de sesión?

13.2.3 Inicio de sesión

Web Connection ofrece el modo de usuario o de administrador en función de cómo se inicie la sesión. Si fuera necesario, puede iniciar la sesión en el modo de usuario como administrador o como administrador de carpeta de usuario dependiendo de la configuración de autenticación de usuario o del administrador de carpeta de usuario.

Referencia

- Puede iniciar la sesión como administrador de carpeta de usuario con el panel de control cuando el administrador de carpeta de usuario esté activado. Para obtener más información sobre la configuración de administrador de carpeta, la configuración de los permisos y contraseña, consulte el [Manual del operador Operaciones con carpetas].
- Cuando se ha iniciado la sesión en modo Usuario como administrador pueden borrarse tareas que no podrían borrarse en el modo Administrador.
- En la página de inicio de sesión, seleccione la Utilidad de gestión de datos deseada. Para obtener información sobre la Utilidad de gestión de datos, consulte el [Manual del operador Administrador de red].

Opciones de inicio de sesión

Puede seleccionar los elementos necesarios al iniciar la sesión.

Elemento	Descripción
[Idioma]	Seleccione el idioma de visualización.
[Ver modo]	Seleccione Flash o HTML. <ul style="list-style-type: none"> • Si se utiliza el software lector de pantalla, es recomendable seleccionar [HTML] como modo de visualización. • En un entorno IPv6, seleccione [HTML]. • Cuando se selecciona [Flash], se necesita Flash Player.
[Asistencia al usuario]	Marque la casilla de verificación [En caso de advertencia, se muestra el diálogo] para visualizar el cuadro de diálogo cuando se produzca una advertencia o durante el funcionamiento después del inicio de sesión.

Referencia

- Si está seleccionado [Flash] en el [modo Ver], se muestran los siguientes elementos con Flash.
 - Iconos de estado y mensajes
 - Estado de [Bandeja de papel] en la página mostrada cuando se selecciona [Información dispositivo] en la ficha Información
 - Visualización de página de [Tarea]

Inicio de sesión como usuario público

Si no se ha activado la autenticación de usuario en la máquina, el inicio de sesión será como usuario público. En la página de inicio de sesión, seleccione [Usuario público] y haga clic en [Inicio de sesión].

Web Connection

Idioma Español (Spanish) ▾

Inicio de sesión Usuario público

Administrador

Ver modo Flash HTML

Para la visualización en modo Flash, es necesario disponer de Flash Player. 

Asistencia al usuario En caso de advertencia, se muestra el diálogo.

Iniciando la Aplicación de gestión de datos

Para utilizar la Aplicación de gestión de datos hace falta Flash Player.

-  [Gestionar datos de Protección de copia](#)
-  [Gestionar datos del sello](#)
-  [Gestionar la fuente/macro \(*1\)](#)

(*1) Solo se puede ejecutar en Windows Internet Explorer y en la versión 9 de Flash Player o entornos superiores.

Inicio de sesión como usuario registrado

Especifique el nombre y la contraseña del usuario registrado para iniciar la sesión cuando la autenticación de usuario está activada en la máquina.

- En la página de inicio de sesión, introduzca el nombre y la contraseña de usuario y haga clic en [Iniciar sesión].

Web Connection

Idioma Español (Spanish) ▼

Inicio de sesión

Usuario público

Usuario registrado

Nombre de usuario

Contraseña

Administrador

Ver modo

Flash HTML

Para la visualización en modo Flash, es necesario disponer de Flash Player. 

Asistencia al usuario En caso de advertencia, se muestra el diálogo.

Iniciando la Aplicación de gestión de datos

Para utilizar la Aplicación de gestión de datos hace falta Flash Player.

[Gestionar datos de Protección de copia](#)

[Gestionar datos del sello](#)

[Gestionar la fuente/macro \(*1\)](#)

(*1) Solo se puede ejecutar en Windows Internet Explorer y en la versión 9 de Flash Player o entornos superiores.

Referencia

- Si el seguimiento de cuenta estuviera activado, introduzca también el nombre y la contraseña de la cuenta.
- Para seleccionar un nombre de usuario de una lista, haga clic en [Lista usuario].
- Si la función de autenticación con servidor externo está activada, seleccione un servidor.
- Para iniciar la sesión en el modo de usuario como administrador, seleccione [Administrador] - [Administrador (Modo Usuario)] e introduzca la contraseña de administrador.
- Si la opción [Funciones prohibidas si falla la autenticación] en Configuración administrador está establecida en [Modo 2] y un usuario introduce una contraseña incorrecta el número de veces especificado, ese usuario quedará bloqueado y ya no podrá usar la impresora. Póngase en contacto con su administrador para cancelar las restricciones de funcionamiento.
- [Lista usuario] sólo está disponible cuando [Lista nombres usuario] está ajustado a [ACTIVADO]. Si desea más información, consulte el [Manual del operador Operaciones de copia].

Inicio de sesión en el modo Administrador

Para configurar los ajustes del sistema o de la red, inicie la sesión en el modo Administrador.

- En la página de inicio de sesión, seleccione [Administrador] y haga clic en [Iniciar sesión].
- Introduzca la contraseña del administrador en la página que aparece y, a continuación, haga clic en [Aceptar].

Web Connection

Idioma Español (Spanish) ▼

Inicio de sesión Usuario público

Administrador

Ver modo Flash HTML

Para la visualización en modo Flash, es necesario disponer de Flash Player. 

Asistencia al usuario En caso de advertencia, se muestra el diálogo.

Iniciando la Aplicación de gestión de datos

Para utilizar la Aplicación de gestión de datos hace falta Flash Player.

[Gestionar datos de Protección de copia](#)
[Gestionar datos del sello](#)
[Gestionar la fuente/macro \(*1\)](#)

(*1) Solo se puede ejecutar en Windows Internet Explorer y en la versión 9 de Flash Player o entornos superiores.

Referencia

- Para iniciar la sesión en el modo de usuario como administrador, seleccione [Administrador] - [Administrador (Modo Usuario)] e introduzca la contraseña de administrador.
- Al iniciar la sesión en el modo Administrador, el panel de control de la máquina se bloquea y no podrá utilizarlo.
- Según el estado de la máquina, es posible que no se pueda iniciar la sesión en modo Administrador.
- Si la opción [Funciones prohibidas si falla la autenticación] de la configuración de Administrador está establecida en [Modo 2] y se introduce una contraseña incorrecta el número de veces especificado, ya no se podrá iniciar sesión en modo Administrador. Para obtener información sobre el parámetro Funciones prohibidas si falla la autenticación, consulte el [Manual del operador Operaciones de copia].
- La página de introducción de contraseña varía en función de la configuración de la máquina.

Inicio de sesión como administrador de carpeta de usuario

Puede iniciar la sesión en el modo Usuario como administrador para borrar una tarea cuando la autenticación de usuario está activada en la máquina. Si fuera necesario, puede iniciar la sesión en el modo Usuario como administrador de carpeta de usuario utilizando el panel de control cuando el administrador de carpeta de usuario está activado.

- En la página de inicio de sesión, seleccione [Administrador] y haga clic en [Iniciar sesión].
- Para iniciar la sesión en el modo Usuario como administrador de carpeta de usuario, seleccione [Administrador de carpeta de usuario] introduzca la contraseña de administrador de carpeta de usuario.

Web Connection

Seleccionar inicio de sesión

Administrador (Modo Admin.)
 Administrador (Modo Usuario)
 Administración del buzón

Contraseña

Configuración de Mostrar ayuda

La pantalla de ayuda es una función solo de red.

Con el ratón

En primer plano

Referencia

- Para iniciar la sesión en el modo de usuario como administrador, seleccione [Administrador] - [Administrador (Modo Usuario)] e introduzca la contraseña de administrador.
- Si la opción [Funciones prohibidas si falla la autenticación] de la configuración de Administrador está establecida en [Modo 2] y se introduce una contraseña incorrecta el número de veces especificado, ya no se podrá iniciar sesión en modo Administrador. Para obtener información sobre el parámetro Funciones prohibidas si falla la autenticación, consulte el [Manual del operador Operaciones de copia].
- La página de introducción de contraseña varía en función de la configuración de la máquina.
- Puede visualizar la explicación de las funciones (Ayuda) cuando sea necesario. Para visualizar la Ayuda, seleccione [ACTIVADO] en Configuración de visualización.
- [En ratón]: Dirija el cursor para visualizar la Ayuda.
- [En enfoque]: Seleccione un elemento para visualizar la Ayuda.

13.3 Estructura de las páginas

Al hacer clic en un elemento del menú superior después de iniciar la sesión en **Web Connection** se muestra la información vinculada a la siguiente configuración. A continuación, se muestra un ejemplo de la página que se visualiza cuando se selecciona Info sobre dispositivo en la ficha Información.

Referencia

- Los contenidos de las páginas **Web Connection** varían en función de las opciones instaladas en la máquina o de la configuración de la misma.

The screenshot shows the 'Info sobre dispositivo' page in the Web Connection interface. The page is divided into several sections:

- Top Bar:** Contains the user name 'user1', session control buttons ('Cerrar de s.', 'Cambio de clave'), and a help icon. Numbered callouts 1, 2, 3, 4, and 5 point to these elements.
- Main Menu:** A vertical list of configuration options including 'Info sobre dispositivo', 'Resumen de configuración', 'Opción', 'Consumibles', 'Contador', 'Ayuda en línea', 'Información de permiso de función', 'Información de configuración de red', 'Información de configuración de impresión', and 'Información de impresión'. Numbered callouts 8 and 9 point to this menu.
- Device Information:** Displays details for the selected device, including a photo, name, location, motor serial number, and type. A toner status table shows levels for Yellow (99%), Magenta (98%), Cyan (97%), and Black (96%).
- Paper Tray Table:** A table with columns for 'Seleccionar', 'Bandeja', 'Tamaño del papel', 'Tipo papel', and 'Estado del papel'. It lists trays 1 through 4 with their respective paper sizes and types.
- Administrator Information:** A section at the bottom showing the administrator's name, extension number, and email address.

Nr.	Elemento	Descripción
1	Nombre de inicio de sesión	Muestra el icono del modo de inicio de sesión actual y el nombre de usuario (público, administrador, administrador de carpeta de usuario, usuario registrado o cuenta). Haga clic en el nombre de usuario para visualizar el nombre del usuario que ha iniciado la sesión.
2	Vista de estado	Muestra el estado de las secciones de impresora y escáner de la máquina con iconos y mensajes. Haciendo clic en el icono deseado cuando se produce un fallo se muestra la información (información de consumibles, bandeja de papel o página de registro de usuario) asociada al icono lo que le permite comprobar el estado.
3	Visualización de mensajes	Muestra el estado operativo de la máquina.
4	[A la pantalla de inicio de sesión]/[Cerrar de s.]	Haga clic en este botón para cerrar la sesión en el modo actual e inicie la sesión de nuevo. Si se ha iniciado la sesión como usuario público aparece [A la pantalla de inicio de sesión]. Si se ha iniciado la sesión como usuario registrado o como administrador aparece [Cerrar de s.].

Nr.	Elemento	Descripción
5	[Cambio de clave]	Haga clic en este botón para pasar a la página de cambio de contraseña de usuario. Este botón aparece únicamente en la página de modo Usuario en el que ha iniciado la sesión como usuario registrado.
6	Ayuda	Haga clic en este icono para visualizar la página especificada en el sitio web de ayuda en línea. Para consultar las páginas especificadas, véase [Ayuda en línea] en página 13-21.
7	Actualizar	Haga clic en este icono para actualizar la información mostrada en la página.
8	Icono	Seleccione la categoría del elemento que se va a visualizar. Los iconos siguientes se muestran en el modo Usuario. <ul data-bbox="699 539 943 701" style="list-style-type: none">• Información• Trabajo• Carpeta de usuario• Impresión directa• R. de destino• Personalizar
9	Menú	Muestra la información y la configuración del icono seleccionado. El menú mostrado en este área varía en función del icono seleccionado.
10	Información y configuración	Muestra los detalles del elemento seleccionado en el menú.

13.4 Vista de conjunto del modo Usuario

Tras iniciar sesión en Web Connection en el modo Usuario, pueden especificarse las funciones siguientes.

13.4.1 Información



Referencia

Para obtener más información sobre el modo Usuario, consulte la ayuda de **Web Connection** en el **DVD-ROM de utilidades de**.

The screenshot displays the 'Info sobre dispositivo' (Device Information) page in the Web Connection user interface. At the top, there is a user profile for 'user1' with buttons for 'Cerrar de s.' (Log out) and 'Cambio de clave' (Change password). Below this, there are links for 'Lista para escanear' (Scan list) and 'Lista para imprimir' (Print list). A navigation bar includes icons for various functions and a link to 'Al menú principal' (Main menu).

The main content area is divided into several sections:

- Info sobre dispositivo:** Includes a device image and a table of specifications:

Nombre	H
Ubicación	
N.º de serie del motor	A0ED022901001
Tipo	Impresión/Copia/Escanear

 Below this is a 'Tóner' (Toner) status table:

Tóner	Estado	Porcentaje
Amarillo	[Progress bar]	99%
Magenta	[Progress bar]	98%
Cian	[Progress bar]	97%
Negro	[Progress bar]	96%
- Bandeja de papel (Paper Tray):** A table showing the status of five trays:

Seleccionar	Bandeja	Tamaño del papel	Tipo papel	Estado del papel
<input checked="" type="radio"/>	E. Man.	Tamaño personalizado	Liso	Vacío
<input type="radio"/>	Bandeja 1	A4 LEF	Liso	Listo
<input type="radio"/>	Bandeja 2	A3 SEF	Liso	Listo
<input type="radio"/>	Bandeja 3	A3 SEF	Liso	Vacío
<input type="radio"/>	Bandeja 4	A3 SEF	Liso	Vacío
- Bandeja de salida (Output Tray):** Shows 'Bandeja 1 / Bandeja 2 / Bandeja de costura del lomo'.
- Inform. del administrador (Admin. Info):**

Nombre de administrador	Admin
N.º de extensión	1234
Admin. direcc. e-mail	

Elemento	Descripción
[Info sobre dispositivo]	Le permite comprobar los componentes, opciones, consumibles y contadores de la máquina.
[Ayuda en línea]	Le permite comprobar la ayuda en línea sobre el producto.
[Cambiar contraseña de usuario]	Cambia la contraseña del usuario de inicio de sesión.
[Información de permiso de función]	Le permite comprobar la información de permiso de función sobre el usuario o la cuenta.
[Información de configuración de red]	Le permite comprobar la configuración de red de la máquina.
[Información de configuración de impresión]	Le permite comprobar la configuración del controlador de impresora de la máquina.
[Información de impresión]	Imprime información sobre fuentes o configuración.

13.4.2 Trabajo

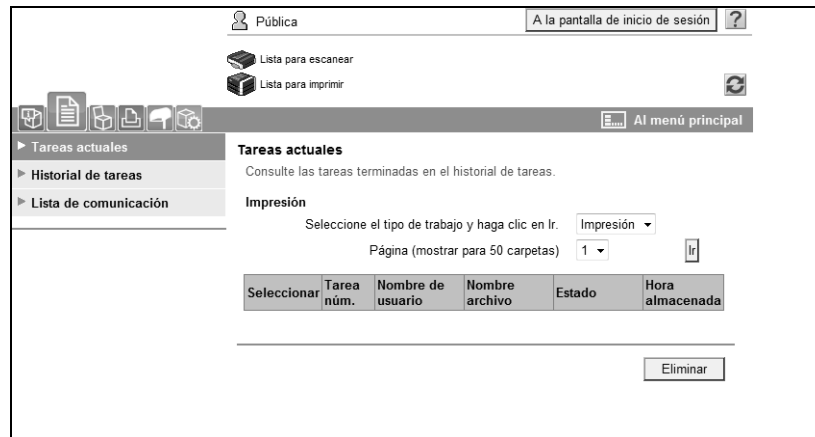

Elemento	Descripción
[Tareas actuales]	Le permite comprobar la tarea realizada actualmente o las tareas en cola.
[Historial de tareas]	Le permite comprobar las tareas realizadas.
[Lista de comunicación]	Le permite comprobar las tareas finalizadas de envío y recepción.

13.4.3 Carpeta usuario



Referencia

Para obtener más información sobre los procedimientos de funcionamiento para carpetas, consulte el [Manual del operador Operaciones con carpetas].

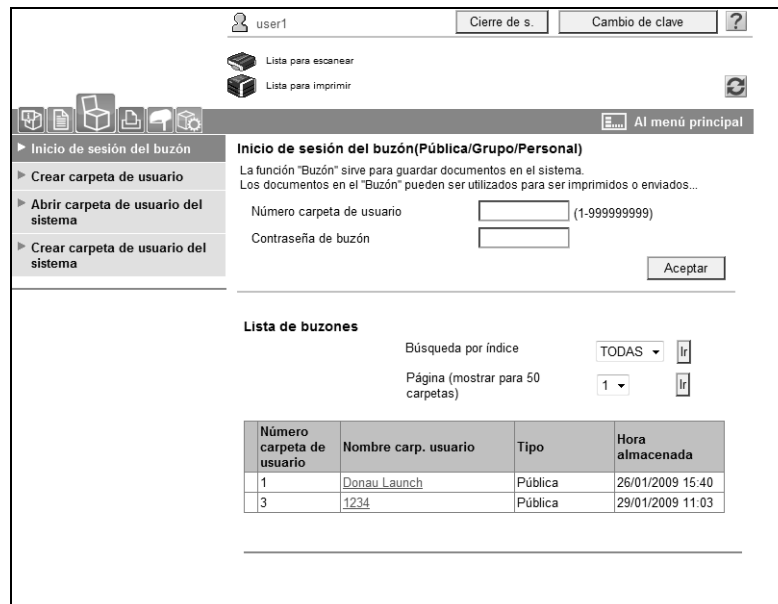

Elemento	Descripción
[Inicio de sesión del buzón]	Abre la carpeta de usuario creada actualmente (carpeta de usuario pública, personal o de grupo) para que pueda imprimir, enviar o descargar un documento guardado en la carpeta de usuario o cambiar la configuración de la carpeta de usuario.
[Crear carpeta de usuario]	Permite crear una nueva carpeta de usuario.

Elemento	Descripción
[Abrir carpeta de usuario del sistema]	Se muestra cuando el Kit de fax opcional está instalado. Esta función abre la carpeta de usuario de sistema (Boletín, Trans sondeo, Recep memoria obligatoria o Carpeta usuario repetición) para permitirle manipular un documento guardado en la carpeta o cambiar la configuración de carpeta.
[Crear carpeta de usuario del sistema]	Se muestra cuando el Kit de fax opcional está instalado. Esta función permite crear un nuevo boletín o una carpeta de usuario de repetición.

13.4.4 Impresión directa

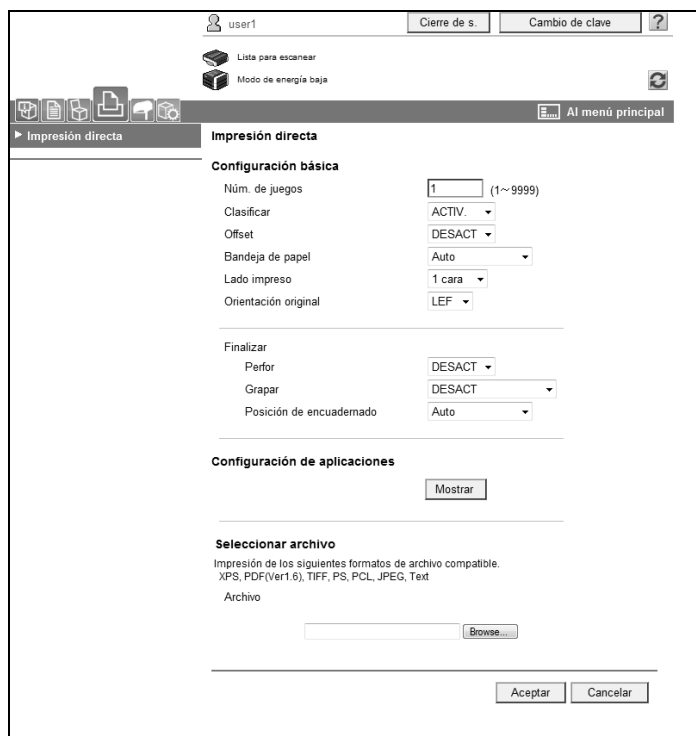

Elemento	Descripción
[Impresión directa]	Especifique un archivo guardado en el ordenador para imprimirlo utilizando esta máquina. Si es necesario, puede seleccionar Aplicación para guardar un documento en la carpeta usuario especificada.

Referencia

- Es posible que [Impresión directa] no aparezca, dependiendo de los ajustes del modo administrador.

13.4.5 Registro dirección

Es posible que [Guardar dirección] no se muestre en función de la configuración del modo Administrador.

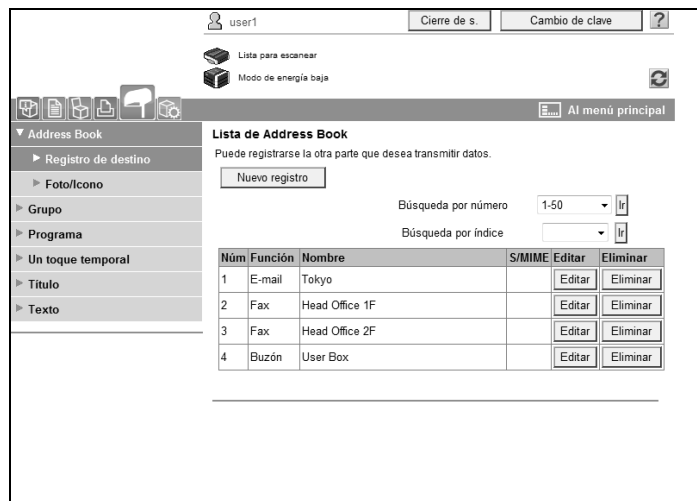

Elemento	Descripción
[Address Book]	Le permite comprobar la libreta de direcciones registrada en la máquina o registrar y cambiar una dirección.
[Grupo]	Le permite comprobar la libreta de direcciones de grupo registrada en la máquina o registrar y cambiar una dirección.
[Programar]	Le permite comprobar la libreta de direcciones de programa registrada en la máquina o registrar y cambiar una dirección.
[Un toque temporal]	Le permite comprobar la libreta de direcciones de programa temporal registrada en la máquina o registrar y cambiar una dirección.
[Título]	Le permite registrar o modificar hasta 10 asuntos al enviar e-mails.
[Texto]	Le permite registrar o modificar hasta 10 mensajes de cuerpo al enviar e-mails.

13.4.6 Personalizar

Esta función le permite especificar la pantalla inicial tras iniciar sesión.

The screenshot shows a web interface for customizing settings. At the top, there's a user profile 'Pública' and a link 'A la pantalla de inicio de sesión'. Below that are links for 'Lista para escanear' and 'Lista para imprimir'. A navigation bar contains icons for home, documents, and settings, with 'Opción' selected. The main content area is titled 'Opción' and contains the following text: 'La siguiente configuración quedará guardada en una cookie. Si se borra la cookie, el menú principal pasará a ser la pantalla por defecto.' Below this, it asks for the 'Pantalla inicial después del inicio de sesión' (Initial screen after login). There are seven radio button options: 'Menú principal' (selected), 'Información', 'Trabajo', 'Carpeta', 'Impres. dir.', 'R. de destino', and 'Personalizar'. To the right of 'Información' is a dropdown for 'Info sobre dispositivo'. To the right of 'Trabajo' is a dropdown for 'Tareas actuales'. To the right of 'Carpeta' is a dropdown for 'Lista de archivos' and a 'Buscar en la lista' button. Below these is a section for 'Número de carpeta registrada' with a text input field containing '1' and a label '(1-999999999)'. To the right of 'Impres. dir.' is a dropdown for 'Impresión directa'. To the right of 'R. de destino' is a dropdown for 'Address Book'. To the right of 'Personalizar' is a dropdown for 'Opción'. At the bottom right are 'Aceptar' and 'Cancelar' buttons.

Elemento	Descripción
[Opción]	Le permite configurar los ajustes visualizados en la página inicial después de iniciar la sesión en la máquina.

13.5 Vista general del modo Administrador

El inicio de sesión en el modo Administrador permite utilizar las funciones siguientes.



Referencia

Para obtener más información sobre el modo Administrador, consulte el [Manual del operador Administrador de red].

13.5.1 Mantenimiento

Admin. Cierre de s. ?

Lista para escanear

En Menu(Modo de admin.)

Mantenimiento Mostrar Al menú principal

Contador

Contador de totales

Total	1094
Dúplex total	243
Número de originales	1047
N.º de papel utilizado	436

Contador de copias

	A todo color	Negro	Color único	2 colores	Total
Total	35	778	0	0	813
Tamaño grande	4	366	0	0	370

Imprimir contador

	A todo color	Negro	2 colores	Total
Total	186	14	0	200
Tamaño grande	22	0	0	22

Contador de escaneos

	Impresión (A todo color)	Impresión (Negro)	Escaneados
Total	35	46	222
Tamaño grande	0	0	8

Contador total de color

	A todo color	Negro	2 colores
Total	221	792	0

Tamaño papel / Tipo de contador

Tamaño del papel	Tipo papel	Contador
A3	No especificado	197
B4	No especificado	0
A4	No especificado	236
B5	No especificado	0
A5	No especificado	0
8" x 13"	No especificado	0
8K	No especificado	0
16K	No especificado	0
B6	No especificado	0
Others	No especificado	8

Elemento	Descripción
[Contador]	Le permite comprobar el contador de la máquina.
[Versión ROM]	Le permite comprobar la versión ROM.
[Importar/Exportar]	Guarda (exporta) información de configuración de la máquina como un archivo o la escribe (importa) desde un archivo a esta máquina.
[Config de notif de estado]	Configure la función sobre la que se debe informar a un usuario registrado cuando se ha producido un fallo en la máquina. Especifique el destino y los elementos que se deben notificar a un usuario registrado en caso de producirse un error.
[Configuración notificación de contador de totales]	Configure los ajustes para notificar al usuario destino del contador de totales por e-mail y registre la dirección de e-mail de destino.
[Config. fecha/hora]	Especifique la fecha y la hora mostradas en esta máquina.
[Configuración del temporizador]	Configure Ahorro de energía o Ajuste temporizador semanal en la máquina.

Elemento	Descripción
[Configuración de la presentación de códigos de error de la red]	Especifique si debe mostrarse el código de error de red.
[Reiniciar]	Borre todos los ajustes para la red, el controlador y los destinos.
[Configuración de licencia]	Permite crear una licencia y activa las funciones. También puede emitirse un código de solicitud.
[Editar fuente/macro]	Añade fuente o macro.
[Registro de trabajos]	Esto le permite crear y descargar datos de registro para las tareas ejecutadas en esta máquina.

13.5.2 Ajustes sistema

Referencia

- Para utilizar esta máquina como un escáner con el software de aplicación en TWAIN, instale el software de controlador específico "TWAIN". Para obtener más detalles, consulte el manual del controlador TWAIN incluido en el DVD suministrado con esta máquina.

Elemento	Descripción
[Máquina]	Camba la información de registro de la máquina.
[Registrar información de asistencia]	Especifique información adicional (como un nombre de contacto, la URL corporativa o una URL manual en línea) sobre esta máquina. Para ver esta información, seleccione [Información] - [Ayuda en línea].
[TWAIN de red]	Especifique la hora en la que se debe liberar de forma automática el bloqueo de operación durante el escaneo (excluido el escaneo mediante la pulsación de un botón). Si es necesario, defina la configuración para activar la memorización o la lectura de un documento en o desde una memoria externa.
[Config. de buzón]	Defina las funciones de carpetas como la eliminación de una carpeta innecesaria o la especificación del tiempo de eliminación de un documento. Si es necesario, defina la configuración para activar la memorización o la lectura de un documento en o desde la memoria externa.
[Configuración sello]	Registre un encabezado y un pie de página.
[Conf. impres. pág. blanco]	Especifique si debe imprimirse el contenido configurado en "Sello/Composición" en páginas en blanco.
[Configuración de la operación de omitir tarea]	Especifique si debe omitirse una tarea.

Elemento	Descripción
[Configuración de visualización con Flash]	Especifique si desea permitir o prohibir la visualización flash.
[Configuración de conexión del sistema]	Configure el ajuste automático de Prefijo/Sufijo o el ajuste de datos de impresión en un teléfono móvil.
[Configuración de diseño de PDF]	Especifique si desea contorno de texto.

13.5.3 Seguridad



Elemento	Descripción
[Configuración PKI]	Registre certificados de dispositivo y ajuste el SSL, el protocolo o la configuración de certificado externo.
[Configuración de la verificación de certificados]	Especifique los elementos para validar un certificado.
[Configuración de referencia de la dirección]	Al otorgar permiso de acceso a destino, especifique un nombre de grupo permitido de referencia o el nivel permitido de acceso.
[Prohibir operación usuario]	Especifique la función para prohibir operaciones de usuario.
[Seguridad de copia]	Especifique si desea utilizar la función de seguridad de copia o la de copia con contraseña.
[Cierre de sesión auto.]	Especifique la hora de cierre de sesión automático del modo Administrador o Usuario.
[Configuración de la contraseña de administrador]	Especifique la contraseña para iniciar sesión en el modo Administrador.

[Configuración de la contraseña de administrador] no se muestra en los casos siguientes:

- El certificado SSL no está instalado
- El [Modo de seguridad avanzada] está activado.
- [Modo usando SSL/TLS] está ajustado a [Ninguno] en [Seguridad] - [Configuración PKI] - [Configuración SSL] incluso si ya hay un certificado de dispositivo registrado

13.5.4 Autenticación/Seguimiento de cuenta

Admin. Cierre de s. ?

Lista para escanear
En Menu(Modo de admin.)

Aut. usuario / Seguim.cuenta ▾ Mostrar Al menú principal

Método de autenticación

► Sistema Autenticación

► Ajuste seguimiento cuenta

► Configuración servidor externo

► Configuración de las carpetas de usuario públicas

► Configuración común usuario/cuenta

► Config. Scan to Home

► Config. de escan. en carpeta autorizada

Método de autenticación

Sistema Autenticación

Usr público

Configuración tiempo conservación ticket (Directorio activo) Minuto(s) (1-60)

Seguimiento de cuenta

Método de entrada de seguimiento de cuenta

Sincronizar autenticac. usr y seguim. cuenta

Núm. de contadores asignados a usuarios (1-999)

Cuando se alcanza el número máximo de trabajos

Aceptar Cancelar

Elemento	Descripción
[Método de autenticación]	Ajuste la configuración de autenticación de usuario o seguimiento de cuenta en la máquina. Para activar la autenticación, configure el número de contadores asignados o el ajuste Cuando se alcanza el número máximo de trabajos.
[Sistema Autenticación]	Cuando active Autenticación Usuario, registre el usuario destino o configure los ajustes del usuario.
[Ajuste seguimiento cuenta]	Cuando active Seguimiento de cuenta, registre y edite la cuenta de destino.
[Config. servidor externo]	Al activar la autenticación de servidor externo, registre el servidor externo.
[Configuración de las carpetas de usuario públicas]	Especifique el límite superior del número de carpetas de usuario.
[Configuración común usuario/cuenta]	Especifique si los datos van a imprimirse en modo de color único o de 2 colores.
[Config. Scan to Home]	Ajuste la configuración para enviar un archivo a la carpeta de inicio.
[Config. de escan. en carpeta autorizada]	Defina la configuración para prohibir el destino de transmisión manual.

13.5.5 Red

Admin. Cierre de s. ?

Lista para escanear

En Menu(Modo de admin.)

Red Mostrar Al menú principal

Ajuste de TCP/IP

► Ajuste de TCP/IP

► Filtrado de IP

► IPsec

► Config. E-mail

► Config de LDAP

► Config de IPP

► Config FTP

► Ajuste SNMP

► Config SMB

► Configuración servicio web

► Aj. Bonjour

► Config NetWare

► Config de AppleTalk

► Configuración WebDAV

► Config OpenAPI abierta

► Ajuste Socket TCP

► Configuración de autenticación de IEEE802.1X

► Configuración LLTD

► Configuración de SSDP

► Configuración de explorador web

► Configuración de Bluetooth

Ajuste de TCP/IP

* se muestra después de restaurar.

TCP/IP* ACTIV.

(Apague y vuelva a encender el interruptor principal al cambiar la configuración.)

Velocidad de red Auto

Metodo de Definición de IP* Entrada Manual

DHCP*

BootP*

ARP/PING*

AutoIP*

Dirección IP 10.239.43.83

Máscara de subnet 255.255.255.0

Puerta de enlace predeterminada 10.239.43.254

IPv6 ACTIV.

Config. IPv6 auto* ACTIV.

Config. DHCPv6 ACTIV.

Direcc. enlace local fe80::220:6bff:fe65:71f9

Dirección global

Longitud prefijo

Direc. pasarela

Número de puerto RAW

Puerto1 9100 (1-65535)

Puerto2 9112 (1-65535)

Puerto3 9113 (1-65535)

Puerto4 9114 (1-65535)

Puerto5 9115 (1-65535)

Puerto6 9116 (1-65535)

Host DNS

Nombre del host DNS

Aj. DNS Dinamico Desactivar

Ajuste LLMNR Activar

Elemento	Descripción
[Ajuste de TCP/IP]	Configure el ajuste de TCP/IP cuando se conecta la máquina a través de la red.
[Config. E-mail]	Defina la configuración para enviar o recibir e-mails (incluido el fax por internet) y especifique la función de extensión, como puede ser la autenticación de e-mail.
[Config de LDAP]	Configure los ajustes para registrar el servidor LDAP.
[Config de IPP]	Configure el ajuste de impresión IPP.
[Config FTP]	Ajuste la configuración para utilizar esta máquina como un cliente FTP o servidor.
[Ajuste SNMP]	Configure los ajustes de SNMP.
[Config SMB]	Configure el ajuste de impresión de cliente SMB, WINS o SMB.
[Configuración servicio web]	Ajuste la configuración para escanear o imprimir utilizando los servicios web.
[Aj. Bonjour]	Ajuste la configuración de Bonjour.
[Config NetWare]	Ajuste la configuración NetWare.
[Config de AppleTalk]	Ajuste la configuración AppleTalk.
[Ajustes para Fax de Red]	Ajuste la configuración de envío SMTP directo o de recepción SMTP directa.
[Configuración WebDAV]	Defina la Configuración WebDAV.
[Configuración API abierta]	Ajuste la configuración OpenAPI abierta.

Elemento	Descripción
[Ajuste Socket TCP]	Ajuste la configuración de Socket TCP para disponer de la comunicación de datos entre esta máquina y el software de la aplicación en su ordenador.
[Configuración de autenticación de IEEE802.1X]	Ajuste la configuración de autenticación de IEEE802.1X.
[Configuración LLTD]	Seleccione si desea activar o desactivar LLTD.
[Configuración SSDP]	Defina la Configuración SSDP.
[Configuración de Bluetooth]	<p>Seleccione si desea activar o desactivar el Bluetooth.</p> <ul style="list-style-type: none"> Para activar la comunicación Bluetooth, póngase en contacto antes con el servicio de asistencia técnica.

13.5.6 Carpeta usuario

El inicio de sesión en modo Administrador permite la manipulación de una carpeta sin introducir la contraseña al abrirla.

Número carpeta de usuario	Nombre carp. usuario	Tipo	Hora almacenada
1	Donau Launch	Pública	26/01/2009 15:40
3	1234	Pública	29/01/2009 11:03

Elemento	Descripción
[Inicio de sesión del buzón]	<p>Abre la carpeta de usuario creada actualmente (carpeta de usuario pública, de grupo o personal) para que pueda cambiar la configuración de la misma.</p> <ul style="list-style-type: none"> Las operaciones de documentos no están disponibles en el modo Administrador. Las operaciones de carpeta de usuario están disponibles incluso aunque se haya especificado una contraseña para la carpeta de usuario correspondiente.
[Crear carpeta de usuario]	Permite crear una nueva carpeta de usuario.
[Abrir carpeta de usuario del sistema]	<p>Le permite abrir la Carpeta usuario sistema (Boletín electrónico, Repetición o Carpeta usuario de anotación) que le permitirá gestionar un documento guardado en la Carpeta usuario o modificar la configuración de la Carpeta usuario.</p> <ul style="list-style-type: none"> La Carpeta usuario de boletín electrónico y la Carpeta usuario de repetición están disponibles si está instalado el Kit de fax FK-502 opcional.
[Crear carpeta de usuario del sistema]	Le permite crear una nueva Carpeta usuario de boletín electrónico, de repetición o de anotación.

13.5.7 Configuración de la impresora

Admin. Cierre de s. ?

Lista para escanear

En Menu(Modo de admin.)

Conf d impre Mostrar Al menú principal

Config básica

Configuración de PDL Auto

Bandeja de papel Auto

Bandeja de salida Bandeja 2

Impresión 2 caras DESACT

Dirección de encuadernación Encuad. izquier.

Grapar DESACT

Perfor DESACT

Núm. de juegos 1 (1-9999)

Tamaño de papel predeterminado A4

Dirección original Retrato

Config de SPOOL ACTIV.

Config. hoja de papel extra largo DESACT

Bandeja de hoja de papel extra largo Auto

Bandeja no coincide Bandeja selec. (fija)

Cambio tamaño papel DESACT

Ajuste direc. encuadernado Prioridad de acabado

Ajuste del ancho de línea Fino

Fondo gris Corrección del texto ACTIV.

Aceptar Cancelar

Elemento	Descripción
[Config. básica]	Especifique los valores predeterminados de la impresora.
[Configuración PCL]	Especifique los valores predeterminados en modo PCL.
[Configuración PS]	Especifique los valores predeterminados en modo PS.
[Configuración de TIFF]	Especifique el papel para imprimir imágenes TIFF.
[Configuración XPS]	Ajuste la configuración de impresión XPS.
[Configuración de la interfaz]	Especifique el tiempo de espera de la interfaz.
[Configuración de la impresión directa]	Defina la configuración para activar la impresión directa utilizando Web Connection .

13.5.8 Registro dirección

Admin. Cierre de s. ?

Lista para escanear
En Menu(Modo de admin.)

R. de destino Mostrar Al menú principal

▼ Address Book

- ▶ Registro de destino
- ▶ Foto/Icono
- ▶ Grupo
- ▶ Programa
- ▶ Un toque temporal
- ▶ Título
- ▶ Texto
- ▶ Prefijo / Sufijo

Lista de Address Book
Puede registrarse la otra parte que desea transmitir datos.

Nuevo registro

Búsqueda por número 1-50 Ir

Búsqueda por índice Ir

Núm	Función	Nombre	S/MIME	Editar	Eliminar
1	E-mail	Tokyo		Editar	Eliminar
2	Fax	Head Office 1F		Editar	Eliminar
3	Fax	Head Office 2F		Editar	Eliminar
4	Buzón	User Box		Editar	Eliminar

Elemento	Descripción
[Address Book]	Le permite comprobar la libreta de direcciones registrada en la máquina o registrar y cambiar una dirección.
[Grupo]	Le permite comprobar la libreta de direcciones de grupo registrada en la máquina o registrar y cambiar una dirección.
[Programar]	Le permite comprobar la libreta de direcciones de programa registrada en la máquina o registrar y cambiar una dirección.
[Un toque temporal]	Le permite comprobar la libreta de direcciones de programa temporal registrada en la máquina o registrar y cambiar una dirección.
[Título]	Registra hasta 10 asuntos cuando se envían e-mails.
[Texto]	Registra hasta 10 cuerpos de mensaje que pueden utilizarse cuando se envían e-mails.
[Registro de aplicación]	Registra la configuración de la aplicación y las direcciones de servidor al utilizar aplicaciones como Servidor RightFax registrada en el servidor externo. El registro de aplicaciones y servidores permite la conexión automática con el servidor de la aplicación seleccionada. <ul style="list-style-type: none"> [Registro de aplicación] no se muestra cuando está instalado el Kit de fax opcional.
[Prefijo/Sufijo]	Registra un prefijo o sufijo para añadir como información de destino cuando se envían e-mails.

13.5.9 Configuración de fax



Elemento	Descripción
[Posición encabezado/pie]	Ajuste la configuración para imprimir la información de remitente o de recepción.
[Config. parámetros línea]	Especifique la línea de fax como Método de marcado.
[Ajuste Trans/Recep]	Configure el papel, la carpeta de usuario y otros ajustes para el envío o recepción de datos.
[Ajuste de función]	Configure los ajustes de fax para Recep memoria obligatoria o fax de red.
[Ajuste conexión PBX]	Especifique la línea exterior en la conexión PBX.
[Ajuste informe impresión]	Configure el ajuste para un informe, por ejemplo, Informe de actividad, para que se imprima al enviar o recibir datos.
[Ajuste múltiples líneas]	Especifique los parámetros y funciones de la línea ampliada. <ul style="list-style-type: none"> • Este elemento se muestra cuando se amplía una línea.
[Ajustes para Fax de Red]	Ajuste la configuración para utilizar el fax de red.
[Información de encabezado]	Registra la información del remitente y el número de fax al enviar datos.

13.5.10 Ajuste para cada propósito

Defina la configuración de acuerdo con las instrucciones que aparecen en la ventana para los elementos que requieran diversos ajustes.

Las opciones disponibles son las siguientes.

- Defina la configuración para enviar un documento escaneado
- Defina la configuración de impresión de red
- Prohíba usuarios utilizando esta máquina

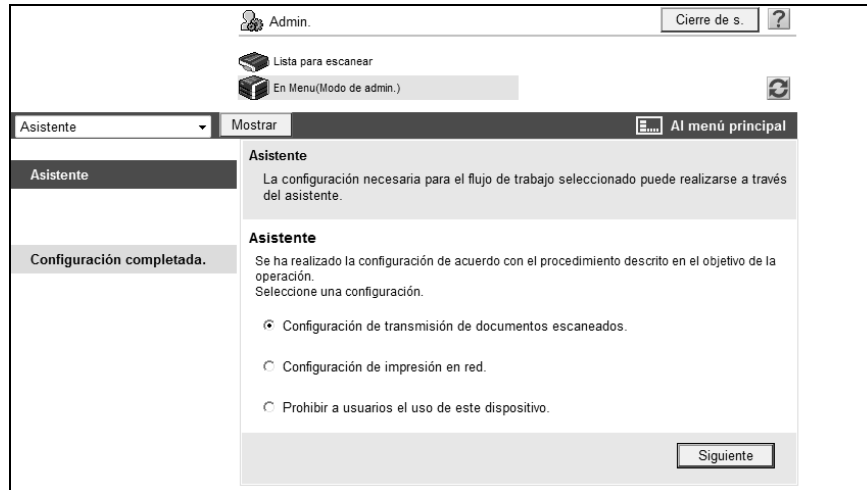

Referencia

- A medida que avance el procedimiento de configuración, su progreso aparecerá a la izquierda.
- Si se cancela la configuración, regresará a la pantalla Configuración para cada propósito una vez se hayan aplicado los elementos configurados antes de cancelar.

14

Resolución de problemas

14 Resolución de problemas

14.1 No se puede imprimir

En esta sección se describe como solucionar asuntos y problemas que pueden presentarse mientras se utiliza la impresora.

Si no puede imprimir incluso después de haber realizado el procedimiento de impresión, compruebe los elementos siguientes de forma ordenada desde el principio hasta el fin.

Problema	Causa posible	Remedio
Aparece un mensaje que indica "La impresora no está conectada" o "Error de impresión" en la pantalla del ordenador.	El controlador de impresora especificado al imprimir puede que no sea compatible con el controlador de impresora.	Compruebe el nombre de impresora especificado.
	El cable de red o el cable USB pueden estar desconectados.	Compruebe que el cable está conectado correctamente.
	Es posible que haya habido un error en esta máquina.	Compruebe el panel de control de esta máquina.
	La memoria puede ser insuficiente.	Realice una impresión de prueba para comprobar si es posible imprimir.
Aparece un error PostScript en la pantalla del ordenador.	La memoria del ordenador puede ser insuficiente.	Realice una impresión de prueba para comprobar si es posible imprimir.
	Existe un error en la configuración de la aplicación de software.	Consulte el Manual del operador de la aplicación de software para comprobar la configuración.
	La configuración de la impresión de archivos es incorrecta.	Cambie la configuración y vuelva a intentarlo.

Problema	Causa posible	Remedio
Ha finalizado el procesamiento de impresión en el ordenador, pero no comienza a imprimir.	El controlador de impresora especificado al imprimir puede que no sea compatible con el controlador de impresora.	Compruebe el nombre de impresora especificado.
	El cable de red o el cable USB pueden estar desconectados.	Compruebe que el cable está conectado correctamente.
	Es posible que haya habido un error en esta máquina.	Compruebe el panel de control de esta máquina.
	Las tareas sin procesar pueden permanecer en esta máquina esperando a ser procesadas.	Consulte el orden de la lista de tareas del panel de control de esta máquina. Si [Configuración de la operación de omitir tarea] está activada en la [Configuración administrador] de la máquina solo se procesan las tareas que no tengan ningún problema.
	Cuando se ejecuta el trabajo de impresión, puede que se haya seleccionado [Guardar en carpeta de usuario].	Compruebe desde el panel de control de la máquina si la tarea de impresión se ha retenido en una carpeta de usuario.
	Cuando se ejecuta el trabajo de impresión, puede que se haya seleccionado [Solo impresión segura].	Compruebe desde el panel de control de la máquina si la tarea de impresión se ha retenido en la [Carpeta usuario documento seguro].
	[Solo impresión segura] puede especificarse en la máquina.	Utilice [Impresión segura] cuando lleve a cabo el trabajo de impresión.
	Cuando el seguimiento de cuenta está activado, puede haber introducido un código de seguimiento de cuenta o contraseña sin registrar.	Introduzca el código de seguimiento de cuenta y la contraseña correctos.
	Cuando la autenticación de usuario está activada, puede haber introducido un nombre de usuario o contraseña sin registrar.	Introduzca el nombre de usuario o la contraseña correctos.
	Es posible especificar frases de cifrado diferentes para el controlador de impresora y la máquina.	Especifique la misma frase de cifrado para la máquina y para el controlador de impresora.
	La memoria del ordenador puede ser insuficiente.	Realice una impresión de prueba para comprobar si es posible imprimir.
	No se ha establecido la conexión de red con el controlador de impresora (si la conexión se realiza a través de red).	Póngase en contacto con su administrador de red.
	Es posible que esta máquina esté funcionando en el modo de seguridad mejorado.	Configure las opciones de autenticación en el modo de seguridad mejorada. Si desea más información, póngase en contacto con el administrador de la impresora.

Problema	Causa posible	Remedio
El orden de impresión es incorrecto: una tarea enviada más tarde se imprime antes que las tareas anteriores.	Puede haberse producido un error en la impresora por alguna razón como, por ejemplo, la falta de papel.	Si [Configuración de la operación de omitir tarea] está activada en la [Configuración administrador] de la impresora sólo se procesan las tareas que no presentan ningún problema y aquellas que presentan algún problema se retienen en cola de espera.
Impresión segura no está disponible.	Las reglas de contraseña pueden estar activadas en la máquina.	Deberá definirse una contraseña en función de las reglas de contraseña.
	Es posible especificar frases de cifrado diferentes para el controlador de impresora y la máquina.	Especifique la misma frase de cifrado para la máquina y para el controlador de impresora.
Las tareas guardadas en una carpeta de usuario han desaparecido.	Las tareas guardadas en una carpeta pueden borrarse debido a la configuración de la máquina.	Compruebe la configuración de carpeta para la máquina. Si desea más información, consulte el [Manual del operador Operaciones con carpetas].
La impresión en el modo de autenticación de usuario o seguimiento de cuenta no está disponible.	El nombre de usuario, nombre de cuenta o contraseña es incorrecta.	Introduzca el nombre de usuario, nombre de cuenta y contraseña correctos.
	La autenticación de usuario o el seguimiento de cuenta pueden estar desactivados en el controlador de impresora.	Active la autenticación de usuario o el seguimiento de cuenta en el controlador de impresora.
	Es posible especificar frases de cifrado diferentes para el controlador de impresora y la máquina.	Especifique la misma frase de cifrado para la máquina y para el controlador de impresora.
	El nombre de usuario o de cuenta introducido puede no estar autorizado.	Consulte al administrador si el nombre de usuario o de cuenta en cuestión está autorizado para la impresión.
No es posible imprimir cuando se ha seleccionado [Usuario público] en la autenticación de usuario.	Puede ser que en la máquina esté prohibida la impresión por parte de usuarios públicos.	Verifique con el administrador si se permite la impresión por parte de usuarios públicos.

Si las medidas indicadas no eliminan el problema, consulte el [Manual del operador Operaciones de copia].

14.2 No puede configurar los ajustes/No puede imprimir de acuerdo con los ajustes

Si no puede configurar los ajustes del controlador de impresora o no puede imprimir de acuerdo con los ajustes configurados compruebe los elementos siguientes.

Referencia

- Algunos elementos para el controlador de impresora no pueden configurarse simultáneamente.

14.2.1 La configuración del controlador de impresora no tiene efecto

Problema	Causa posible	Remedio
No pueden seleccionarse elementos en el controlador de impresora.	Algunas funciones no se pueden combinar.	Los elementos que aparecen en gris no pueden configurarse.
Aparece un mensaje de "conflicto" que indica "imposible configurar" o "se va a cancelar la función".	Está intentando configurar funciones que no pueden combinarse.	Compruebe con cuidado las funciones que ha determinado y, a continuación, especifique las funciones que pueden combinarse.
No puede imprimirse de acuerdo con los ajustes que ha configurado.	Puede ser que los ajustes no estén configurados correctamente.	Compruebe el ajuste de cada elemento del controlador de impresora.
	Las funciones seleccionadas se pueden combinar en el controlador de impresora, pero es posible que no puedan combinarse en esta máquina.	
	El tamaño de papel o la orientación especificada en la aplicación pueden tener preferencia sobre los ajustes del controlador de impresora cuando se imprime.	Configure correctamente los ajustes en la aplicación.
No se puede imprimir la marca de agua.	Puede ser que los ajustes de filigrana no estén correctamente configurados.	Compruebe la configuración de la marca de agua.
	La densidad de la filigrana puede ser demasiado ligera.	Compruebe el ajuste de la densidad.
	Algunas aplicaciones de gráficos no imprimen filigranas.	Cuando se utiliza uno de estos programas no puede imprimirse la filigrana.
No se puede especificar la función Grapar.	La función de grapado no puede utilizarse si Tipo de papel está ajustado en Grueso o Transparencia.	Compruebe el ajuste de cada elemento del controlador de impresora.
	La función de grapado requiere de la Unidad de acabado FS-527 opcional o de la Unidad de acabado FS-529 opcional.	Instale las opciones necesarias y habilítelas en el controlador de impresora.
No puede grapar.	Cuando se imprime un número de páginas de tamaño grande no puede llevarse a cabo el grapado.	Cambie el número de páginas que se van a imprimir.
	Si el documento contiene páginas de diferentes tamaños, no puede utilizarse la función de grapado.	Compruebe el documento.
La posición de grapado no es la esperada.	El parámetro de orientación no es correcto.	Compruebe la posición de la grapa en la configuración del controlador de impresora.

Problema	Causa posible	Remedio
No puede especificarse la función de perforación.	No puede especificarse la perforación cuando se ha seleccionado Folleto, Transparencia, Grueso 2, Grueso 3 o Sobre como tipo de papel.	Compruebe el ajuste de cada elemento del controlador de impresora.
	Se requieren la Unidad de acabado FS-527 opcional y el Kit de taladro .	Instale las opciones necesarias y habilítelas en el controlador de impresora.
No puede perforar.	Pueden producirse copias sin taladrar si la orientación del papel cargado en el origen del papel es incorrecta.	Compruebe la orientación del papel.
La posición de perforación no es la esperada.	El parámetro de orientación no es correcto.	Compruebe la posición de perforación en la configuración del controlador de impresora.
La combinación falla; no se combinan las páginas sino que se imprimen de forma independiente.	Se combinan originales que tienen una orientación diferente.	Alinee la orientación del original.
La superposición no se imprime correctamente.	La memoria del ordenador puede ser insuficiente.	Simplifique la superposición para reducir la cantidad de datos.
	Los datos de superposición se han creado en color.	Para los datos de superposición en color, la superposición se imprime en color incluso si está seleccionado Escala de grises con el controlador de PCL.
Las imágenes no se imprimen correctamente.	La memoria del ordenador puede ser insuficiente.	Simplifique las imágenes para reducir la cantidad de datos.
El sistema no admite el papel de la fuente de papel especificada.	Puede que el sistema no admita el papel de la fuente de papel especificada si dicha fuente se ha cargado con papel de un tamaño y orientación diferentes.	Cargue papel del tamaño y la orientación apropiados en la fuente de papel deseada.
El campo para la configuración de autenticación de usuario o de seguimiento de cuenta aparece en gris y no puede especificarse.	La autenticación de usuario o el seguimiento de cuenta pueden estar desactivados en el controlador de impresora de Windows.	En la ficha [Configurar], active la autenticación de usuario o seguimiento de cuenta.

14.2.2 Otros

Problema	Causa posible	Remedio
No puede instalarse el controlador de impresora.	Ya se ha instalado como una impresora compatible con la función impresión por Servicio Web en Windows Vista/Server 2008.	Si intenta instalar un controlador de impresora en Windows Vista/Server 2008 mediante el uso de la función de impresión del servicio web, se reconoce como instalado antes de finalizar la instalación actual. Desinstale la impresora en la ventana [Red] y, a continuación, vuelva a instalarla.

14.2.3 Mensaje de error

Mensaje	Causa y remedio
Imposible conectarse a la red.	No se ha podido establecer una conexión con la red. Asegúrese de que el cable de red está correctamente conectado. Además, compruebe que los parámetros de [Ajustes de red] en [Configuración administrador] se han configurado correctamente.

15

Apéndice

15 Apéndice

15.1 Especificaciones del producto

Elemento		Especificaciones
Tipo		Controlador de impresora integrado
Fuente de alimentación		Común con la máquina
RAM		2,048 MB
Disco duro		d-Color MF360/280: 250GB d-Color MF220: Option
I/F		Ethernet (1000Base-T/100Base-TX/10Base-T) USB 2.0
Tipo de trama		Ethernet 802.2 Ethernet 802.3 Ethernet II Ethernet SNAP
Protocolos compatibles		TCP/IP (IPv4/IPv6), BOOTP, ARP, ICMP, DHCP, DHCPv6, AutoIP, SLP, SNMP, FTP, LPR/LPD, RAW Socket, SMB sobre, TCP/IP, IPP, HTTP, POP, SMTP, LDAP, NTP, SSL, IPX/SPX, AppleTalk, Bonjour, NetBEUI, WebDAV, DPWS, S/MIME, IPsec, DNS, DynamicDNS, LLMNR, LLTD
Idioma de la impresora		Emulación PCL5/c6 PCL XL ver. 2.1 Emulation PostScript 3 Emulation (3016) XPS ver.1.0
Condiciones del entorno de funcionamiento		Temperatura: 10 a 30 grados centígrados Humedad: 15 a 85% de HR
Resolución	Procesamiento de datos	600 × 600 dpi (funciones de impresión y fax) 400 × 400 dpi (función de fax) 200 × 200 dpi (función de fax)
	Impresión	600 ppp × 600 ppp
Tamaños de papel admitidos		Tamaño máximo estándar (Para la impresión en papel extra largo: Ancho de papel de 8-1/4 a 11-11/16 pulgadas (de 210 a 297 mm) × largo de papel de 18 a 47-1/4 pulgadas (de 457,3 a 1200 mm))
Fuentes (fuentes incorporadas)		<PCL> Fuentes European 80 <Postscript 3 Emulation> Fuentes European 137
Ordenador compatible		PC de IBM o compatible y Macintosh (PowerPC, Intel Processor: Intel Processor para Mac OS X 10.4/10.5 solamente)

Elemento	Especificaciones	
Controlador de impresora	Controlador PCL de (controlador PCL)	Windows NT Workstation Versión 4.0 (Service Pack 6 o posterior) Windows NT Server Versión 4.0 (Service Pack 6 o posterior) Windows 2000 Professional (Service Pack 4 o posterior) Windows 2000 Server (Service Pack 3 o posterior) Windows XP Home Edition (Service Pack 1 o posterior) Windows XP Professional (Service Pack 1 o posterior) Windows Server 2003, Standard Edition (Service Pack 1 o posterior) Windows Server 2003, Enterprise Edition (Service Pack 1 o posterior) Windows Server 2003 R2, Standard Edition Windows Server 2003 R2, Enterprise Edition Windows XP Professional x64 Edition Windows Server 2003, Standard x64 Edition Windows Server 2003, Enterprise x64 Edition Windows Server 2003 R2, Standard x64 Edition Windows Server 2003 R2, Enterprise x64 Edition Windows Vista Business * Windows Vista Enterprise * Windows Vista Home Basic * Windows Vista Home Premium * Windows Vista Ultimate * Windows Server 2008 Standard * Windows Server 2008 Enterprise * * Compatible con entorno de 32 bits (x86)/64 bits (x64).
	Controlador PostScript de (controlador PS)	Windows 2000 Professional (Service Pack 4 o posterior) Windows 2000 Server (Service Pack 3 o posterior) Windows XP Home Edition (Service Pack 1 o posterior) Windows XP Professional (Service Pack 1 o posterior) Windows Server 2003, Standard Edition (Service Pack 1 o posterior) Windows Server 2003, Enterprise Edition (Service Pack 1 o posterior) Windows Server 2003 R2, Standard Edition Windows Server 2003 R2, Enterprise Edition Windows XP Professional x64 Edition Windows Server 2003, Standard x64 Edition Windows Server 2003, Enterprise x64 Edition Windows Server 2003 R2, Standard x64 Edition Windows Server 2003 R2, Enterprise x64 Edition Windows Vista Business * Windows Vista Enterprise * Windows Vista Home Basic * Windows Vista Home Premium * Windows Vista Ultimate * Windows Server 2008 Standard * Windows Server 2008 Enterprise * * Compatible con entorno de 32 bits (x86)/64 bits (x64).

Elemento	Especificaciones
	Controlador XPS (controlador XPS) Windows Vista Business * Windows Vista Enterprise * Windows Vista Home Basic * Windows Vista Home Premium * Windows Vista Ultimate * Windows Server 2008 Standard * Windows Server 2008 Enterprise * * Compatible con entorno de 32 bits (x86)/64 bits (x64).
	Controlador PPD PostScript (PS-PPD) Mac OS 9.2 o superior Mac OS X 10.2.8/10.3/10.4/10.5
	Controlador de fax Windows NT Workstation Versión 4.0 (Service Pack 6 o posterior) Windows NT Server Versión 4.0 (Service Pack 6 o posterior) Windows 2000 Professional (Service Pack 4 o posterior) Windows 2000 Server (Service Pack 3 o posterior) Windows XP Home Edition (Service Pack 1 o posterior) Windows XP Professional (Service Pack 1 o posterior) Windows Server 2003, Standard Edition (Service Pack 1 o posterior) Windows Server 2003, Enterprise Edition (-Service Pack 1 o posterior) Windows Server 2003 R2, Standard Edition Windows Server 2003 R2, Enterprise Edition Windows XP Professional x64 Edition Windows Server 2003, Standard x64 Edition Windows Server 2003, Enterprise x64 Edition Windows Server 2003 R2, Standard x64 Edition Windows Server 2003 R2, Enterprise x64 Edition Windows Vista Business * Windows Vista Enterprise * Windows Vista Home Basic * Windows Vista Home Premium * Windows Vista Ultimate * Windows Server 2008 Standard * Windows Server 2008 Enterprise * * Compatible con entorno de 32 bits (x86)/64 bits (x64).
Utilidad	Web Connection Exploradores web compatibles: <Para Windows NT4.0/2000/XP/Server 2003/Vista> <ul style="list-style-type: none"> • Microsoft Internet Explorer Ver. 6/7 (JavaScript y cookies habilitadas) • Netscape Navigator 7.02 o posterior (con las opciones de JavaScript y Cookies habilitadas) • Mozilla Firefox 1.0 o posterior (con las opciones de JavaScript y Cookies habilitadas) <Para Macintosh MacOS 9.x/MacOS X> <ul style="list-style-type: none"> • Netscape Navigator 7.02 o posterior (con las opciones de JavaScript y Cookies habilitadas) • Mozilla Firefox Ver. 1.0 o posterior (con las opciones de JavaScript y Cookies habilitadas) <Para Linux> <ul style="list-style-type: none"> • Netscape Navigator 7.02 o posterior (con las opciones de JavaScript y Cookies habilitadas) • Mozilla Firefox Ver. 1.0 o posterior (con las opciones de JavaScript y Cookies habilitadas) Adobe® Flash® Player: <ul style="list-style-type: none"> • Plugin ver. 7.0 o superior necesario para seleccionar Flash como formato de visualización. • Plugin Ver. 9.0 o superior necesario para utilizar la utilidad de gestión de datos (gestión de datos de fuente/macro).

Elemento	Especificaciones
Entorno de funcionamiento MetaFrame	Este controlador de impresora lleva a cabo la confirmación del funcionamiento sólo en los siguientes entornos. Sistemas operativos de servidor: Windows 2000 Advanced Server/ Windows 2003 Enterprise Server MetaFrame: Citrix® MetaFrame® Presentation Server 3.0 Citrix® MetaFrame® Presentation Server 4.0 Sistemas operativos del cliente: Windows 2000/Windows XP ICAClient: ICA32bit * Para funcionar en un entorno que no sea el descrito anteriormente, consulte a su distribuidor.

15.2 Imprimir informes

15.2.1 Página de configuración

Configuration Page

Print Operation Menu Map

Basic Setting

- Default Paper Size = A4
- Paper Tray = Auto
- Output Tray = Elevate Tray
- Binding Position = Left Binding
- Double-Sided = Off
- Staple = Off
- Hole-Punch = Off
- Orientation = Portrait
- # of Sets = 1
- No Matching Paper in Tray Setting = Stop Printing (Tray Fixed)
- Spool Setting = On
- Convert = Off
- PDL Setting = Auto
- Banner Setting = Disable
- Banner Paper Tray = Auto

PCL Setting

- Font Source = 1
- Font Number = 0
- Font Point = 12.00
- Font Pitch = 10.00
- Symbol Set = PC-8, Code Page 437
- Line/Page = 64 [Line / Page]
- CR/LF Mapping = Off

PS Setting

- Print Reports = Disable
- Text RGB Source = 4
- Text Destination Profile = Auto
- Image RGB Source = 4
- Image Destination Profile = Auto
- Graphics RGB Source = 4
- Graphics Destination Profile = Auto
- Simulation Profile = None

XPS Settings

- Verify XPS Digital Signature = Disable

Test Print

- Configuration
- PCL Font List
- PS Font List
- Demo Page

I/F Setting

- Network Rx Timeout = 60 [sec.]
- USB Timeout = 60 [sec.]
- Print XPS Errors = Enable

Installed

- Printer HDD = Installed
- Printer Memory = 3328 [MByte]

Printer Information

Installed Tray

- Tray 1 = A4
- Tray 2 = A4
- Tray 3 = A4
- Tray 4 = A4
- LCT = A4

Option

- Duplex Unit = Installed
- Finisher = Available
- Punch Unit = Available
- Fold Unit = Available
- Fax Unit = Available
- Mailbin Unit = Not Available

Firmware Version

- Management Version = 2
- Printer Controller = A0ED0Y0-3000-0000-0000

Network

MAC Address

- MAC Address = 00:20:6B:00:00:00

TCP/IP

- TCP/IP = Enable
- IP Address = 150.16.154.37
- Subnet Mask = 255.255.255.0
- Default Gateway = 150.16.154.1
- RAW Port 0 = 9100
- RAW Port 1 = 9112
- RAW Port 2 = 9113
- RAW Port 3 = 9114
- RAW Port 4 = 9115
- RAW Port 5 = 9116

Netware

- Netware = Disable

Appletalk

- Appletalk = Disable

SMB

- SMB = Enable

15.2.2 Lista de fuentes PCL

PCL Font List		P.1	
Resident Fonts			
Font	Pitch/Point	Escape Sequence	Font #
Courier	Scalable	<esc>(01X<esc>(s0p10h0s0b4099T	00000
CG Times	Scalable	<esc>(01X<esc>(s1p12v0s0b4101T	00001
CG Times Bold	Scalable	<esc>(01X<esc>(s1p12v0s3b4101T	00002
<i>CG Times Italic</i>	Scalable	<esc>(01X<esc>(s1p12v1s0b4101T	00003
<i>CG Times Bold Italic</i>	Scalable	<esc>(01X<esc>(s1p12v1s3b4101T	00004
CG Omega	Scalable	<esc>(01X<esc>(s1p12v0s0b4113T	00005
CG Omega Bold	Scalable	<esc>(01X<esc>(s1p12v0s3b4113T	00006
<i>CG Omega Italic</i>	Scalable	<esc>(01X<esc>(s1p12v1s0b4113T	00007
<i>CG Omega Bold Italic</i>	Scalable	<esc>(01X<esc>(s1p12v1s3b4113T	00008
<i>Coronet</i>	Scalable	<esc>(01X<esc>(s1p12v1s0b4116T	00009
Clarendon Condensed	Scalable	<esc>(01X<esc>(s1p12v4s3b4140T	00010
Univers Medium	Scalable	<esc>(01X<esc>(s1p12v0s0b4148T	00011
Univers Bold	Scalable	<esc>(01X<esc>(s1p12v0s3b4148T	00012
<i>Univers Medium Italic</i>	Scalable	<esc>(01X<esc>(s1p12v1s0b4148T	00013
<i>Univers Bold Italic</i>	Scalable	<esc>(01X<esc>(s1p12v1s3b4148T	00014
Univers Condensed Medium	Scalable	<esc>(01X<esc>(s1p12v4s0b4148T	00015
Univers Condensed Bold	Scalable	<esc>(01X<esc>(s1p12v4s3b4148T	00016
<i>Univers Condensed Medium Italic</i>	Scalable	<esc>(01X<esc>(s1p12v5s0b4148T	00017
<i>Univers Condensed Bold Italic</i>	Scalable	<esc>(01X<esc>(s1p12v5s3b4148T	00018
Antique Olive	Scalable	<esc>(01X<esc>(s1p12v0s0b4168T	00019
Antique Olive Bold	Scalable	<esc>(01X<esc>(s1p12v0s3b4168T	00020
<i>Antique Olive Italic</i>	Scalable	<esc>(01X<esc>(s1p12v1s0b4168T	00021
Garamond Antiqua	Scalable	<esc>(01X<esc>(s1p12v0s0b4197T	00022
Garamond Halbfett	Scalable	<esc>(01X<esc>(s1p12v0s3b4197T	00023
<i>Garamond Kursiv</i>	Scalable	<esc>(01X<esc>(s1p12v1s0b4197T	00024



15.2.3 Lista de fuentes PS

PS Font List		P.1
Resident Fonts		
Font		Font #
Albertus MT	AlbertusMT	00000
<i>Albertus MT Italic</i>	AlbertusMT-Italic	00001
Albertus MT Light	AlbertusMT-Light	00002
Antique Olive Roman	AntiqueOlive-Roman	00003
<i>Antique Olive Italic</i>	AntiqueOlive-Italic	00004
Antique Olive Bold	AntiqueOlive-Bold	00005
Antique Olive Compact	AntiqueOlive-Compact	00006
<i>Apple Chancery</i>	Apple-Chancery	00007
Arial	ArialMT	00008
<i>Arial Italic</i>	Arial-ItalicMT	00009
Arial Bold	Arial-BoldMT	00010
Arial Bold Italic	Arial-BoldItalicMT	00011
ITC Avant Garde Gothic Book	AvantGarde-Book	00012
<i>ITC Avant Garde Gothic Book Oblique</i>	AvantGarde-BookOblique	00013
ITC Avant Garde Gothic Demi	AvantGarde-Demi	00014
ITC Avant Garde Gothic Demi Oblique	AvantGarde-DemiOblique	00015
Bodoni Roman	Bodoni	00016
<i>Bodoni Italic</i>	Bodoni-Italic	00017
Bodoni Bold	Bodoni-Bold	00018
Bodoni Bold Italic	Bodoni-BoldItalic	00019
Bodoni Poster	Bodoni-Poster	00020
Bodoni Poster Compressed	Bodoni-PosterCompressed	00021
ITC Bookman Light	Bookman-Light	00022
<i>ITC Bookman Light Italic</i>	Bookman-LightItalic	00023
ITC Bookman Demi	Bookman-Demi	00024
ITC Bookman Demi Italic	Bookman-DemiItalic	00025
☪◀⊗⊕⊖	Carta	00026
Chicago	Chicago	00027
Clarendon Roman	Clarendon	00028
Clarendon Bold	Clarendon-Bold	00029

15.2.4 Página de demostración de GDI

Test Page

100%	R	G	B	RGB
90%				
80%				
70%				
60%				
50%				
40%				
30%				
20%				
10%				
5%				

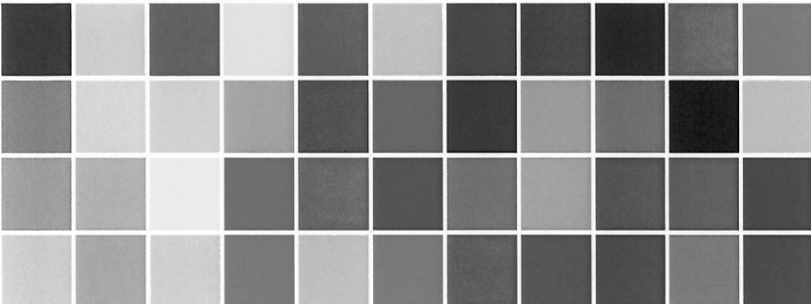

The quick brown fox jumps over the lazy dog.
The quick brown fox jumps over the lazy dog.
The quick brown fox jumps over the lazy dog.
The quick brown fox jumps over the lazy dog.
The quick brown fox jumps over the lazy dog.
The quick brown fox jumps over the lazy dog.
The quick brown fox jumps over the laz
The quick brown fox jumps over th
The quick brown fox jumps ove
The quick brown fox jump

15.3 Controlador PPD (Linux y aplicaciones)

15.3.1 Tipos de controladores PPD

El controlador PPD contiene la información PPD para Mac OS 9, Linux y para las aplicaciones.

- Controlador de Linux: se instala para usarlo con Linux (contiene PPD para Linux y PPD para OpenOffice)
- Controlador para aplicaciones: Instale el controlador al utilizar aplicaciones como Adobe PageMaker que requiere el controlador PPD.

15.3.2 Controlador PPD para Linux

Entorno de funcionamiento

El controlador PPD funciona en entornos en los que los sistemas estén combinados de la siguiente manera.

- Sistema operativo: Red Hat Enterprise Linux 4 - CupsVersion:1.1
- Sistema operativo: SuSE Linux 10.1 - CupsVersion:1.2
- OpenOffice v1.1.5

Registro del controlador PPD para Linux

- 1 Copie el archivo PPD en el directorio del modelo CUPS. (/usr/share/cups/modelo para Linux principal)
- 2 En [Add Printer] del sistema de impresión CUPS, especifique PPD para agregar esta máquina.
→ Para obtener más información acerca de CUPS, consulte [Help] en la página de gestión CUPS Web.

Configuración del controlador PPD para Linux

En [Configure Printer] del sistema de impresión CUPS, configure las funciones.

Registro del controlador PPD para OpenOffice

- 1 En [Add Printer] del sistema de impresión CUPS, especifique PPD para agregar esta máquina.
- 2 Abra la herramienta Administrador de la impresora OpenOffice.
- 3 Haga clic en [New Printer].
- 4 En la ventana [Choose a device type], seleccione [add a printer] y, a continuación, haga clic en [Next].
- 5 En la ventana de [Choose a driver] haga clic en [Import].
- 6 Seleccione [36C-1 OpenOffice PPD] y, a continuación, haga clic en [Aceptar].
- 7 En la lista [Seleccione un controlador adecuado.], seleccione [36C-1 OpenOffice PPD] y, a continuación, haga clic en [Siguiente].
- 8 En la ventana de [Choose a command line], seleccione la impresora registrada para CUPS y, a continuación, haga clic en [Next].
- 9 Haga clic en [Finish].

Impresión con OpenOffice

- 1 En OpenOffice, seleccione imprimir archivo.
- 2 Seleccione [36C-1 OpenOffice PPD] en [Nombre impresora].
- 3 Haga clic en [Properties].
- 4 Seleccione la configuración deseada en [Paper size] y, a continuación, haga clic en [OK].
Para configurar otros ajustes que no sean el tamaño de la página, haga clic en [Configure Printer] de CUPS.
- 5 Para imprimir haga clic en [OK] en la ventana de impresión de OpenOffice.

15.3.3 Controlador PPD para aplicaciones

Destino del registro PPD (ejemplo: Adobe PageMaker)

- Para PageMaker 6.0:
Copie el archivo PPD de RSRCPPD4 en la carpeta en la que esté instalado PageMaker.
- Para PageMaker 6.5 y 7.0:
Copie el archivo PPD de RSRC<idioma>PPD4 en la carpeta en la que esté instalado PageMaker.

Cómo imprimir

- 1 Seleccione [File] - [Print].
- 2 Desde la carpeta [PPD] en la ventana de impresión, seleccione esta máquina.
- 3 Configure los ajustes de [Paper] y [Features] para la impresora.
- 4 Para imprimir, haga clic en el botón [Print].

15.4 Glosario

Término	Descripción
10Base-T/ 100Base-TX/ 1000Base-T	Un conjunto de especificaciones que cumplen los estándares de la red Ethernet. Se utilizan cables que consisten en pares de hilos de cobre trenzados. La velocidad de transmisión en 10Base-T es de 10 Mbps, en 100Base-TX es de 100 Mbps y en 1000Base-T es de 1000 Mbps.
Adobe® Flash®	Software, o su formato de archivo, desarrollado por Adobe Systems Inc. (anteriormente por Macromedia, Inc.), que se utiliza para crear contenido compilando sonidos y animaciones de gráficos de vectores. Este software permite el manejo de contenido interactivo mediante el teclado o el ratón. Los archivos se pueden mantener relativamente compactos y se puede acceder a ellos desde un explorador web con un software de plug-in específico.
AppleTalk	Nombre genérico para el conjunto de protocolos desarrollado por Apple Computer para el funcionamiento en red de los equipos.
bit	La abreviatura de "dígito binario". Es la unidad de información más pequeña (cantidad de datos) que maneja un ordenador o una impresora. Los bits utilizan solamente un 0 o un 1 para indicar datos.
BMP	La abreviatura de "bitmap". Es un formato de archivo para guardar datos de imágenes. (La extensión de archivo es .bmp). Se usa frecuentemente en plataformas de Windows. BMP abarca una profundidad de color que va desde monocromo (2 valores) hasta todo color (16.777.216 colores). Las imágenes BMP no son apropiadas para el almacenamiento comprimido.
Bonjour	Tecnología de red de Macintosh para detectar de forma automática dispositivos conectados a la red para la configuración automática. Anteriormente se llamaba "Rendezvous", y se ha cambiado a "Bonjour" desde Mac OS X v10.4.
BOOTP	Abreviatura de Bootstrap Protocol (Protocolo de arranque-asignación). El protocolo se utiliza para que un ordenador cliente en la red TCP/IP cargue automáticamente la configuración de red de un servidor. En lugar de BOOTP, en la actualidad se utiliza con mayor frecuencia DHCP, que es un protocolo avanzado basado en BOOTP.
Brillo	Brillo de un visor u otra pantalla.
Búfer de la impresora	Un área de memoria utilizada temporalmente para el procesamiento de datos de trabajos de impresión.
Byte	Un byte indica una unidad de información (cantidad de datos) manejada por un ordenador o una impresora. Un byte está formado por ocho bits.
Cliente	Un ordenador que utiliza los servicios proporcionados por servidores a través de la red.
CMYK	Acrónimo de Cyan, Magenta, Yellow y Black (cian, magenta, amarillo y negro). Son los colores de tóner o tinta utilizados para la impresión a color. El cambio de la relación de mezcla de los cuatro colores CMYK permite crear todo tipo de colores.
Cola de impresión	Un sistema de software utilizado por una memoria intermedia para guardar las tareas de impresión generadas.
Color Matching	Tecnología para reducir la diferencia de color entre diferentes dispositivos como, por ejemplo, escáneres, pantallas e impresoras.
Controlador	Software que actúa como puente entre un ordenador y un dispositivo periférico.
Controlador de impresora	Software que actúa como puente entre un ordenador y una impresora.
Desinstalación	Eliminar software instalado en un ordenador.
DHCP	Acrónimo de Dynamic Host Configuration Protocol (Protocolo de configuración dinámica de host). El protocolo se utiliza para que un ordenador cliente en la red TCP/IP cargue automáticamente la configuración de red de un servidor. La simple utilización de un servidor DHCP para la gestión central de las direcciones IP de los clientes DHCP permite construir una red sin conflictos de dirección IP ni otros problemas.

Término	Descripción
Dirección IP	Una dirección o código utilizado para identificar un dispositivo de red concreto en Internet. IPv4 (versión 4 de Internet Protocol), un protocolo muy utilizado hoy en día, adopta un número de 32 bits separado en cuatro secciones para una dirección IP. Un ejemplo de una dirección IP IPv4 sería: 192.168.1.10. Por otro lado, IPv6 (versión 6 de Internet Protocol, el protocolo de la siguiente generación, adopta direcciones IP de 128 bits. Una dirección IP se asigna a cada ordenador u otros dispositivos conectados a Internet.
Dirección MAC	MAC es el acrónimo de Media Access Control (Control de acceso al medio). Una dirección MAC es un número ID único para cada tarjeta de Ethernet, que permite el envío de datos a otras tarjetas de Ethernet o su recepción desde ellas. Una dirección MAC es un número de 48 bits. Los 24 primeros bits se controlan mediante IEEE y se utilizan para ubicar un número único para cada fabricante, mientras los otros 24 bits son utilizados por los diferentes fabricantes para asignar un número único a cada tarjeta.
Disco duro	Dispositivo de almacenamiento de gran capacidad para almacenar datos. Mantiene almacenados los datos incluso tras desconectar el dispositivo.
DNS	Acrónimo de Domain Name System (Sistema de nombres de dominios). El DNS permite obtener la dirección IP correspondiente a un nombre de host en entornos de red. Este sistema permite que un usuario acceda a otros ordenadores de la red mediante la especificación de nombres de host en lugar de direcciones IP, más difíciles de aprender y poco intuitivas.
Escala de grises	Forma de representar una imagen monocroma utilizando la información de gradación que cambia de negro a blanco.
Ethernet	Estándar para líneas de transmisión para LAN.
Explorador Web	Software utilizado para ver páginas web. Entre los exploradores web típicos se incluyen Internet Explorer y Netscape Navigator.
FTP	Acrónimo de File Transfer Protocol (Protocolo de transferencia de archivos). Se trata de un protocolo utilizado para transferir archivos a través de Internet, una intranet u otra red TCP/IP.
Fuente de contorno	Un tipo de fuentes representadas que emplean líneas y curvas para mostrar el contorno de un carácter. Permite mostrar en pantalla o imprimir caracteres de mayor tamaño sin que presenten bordes irregulares.
Fuente de pantalla	Tipo de fuentes utilizadas para mostrar caracteres y símbolos en un CRT u otro monitor.
HTTP	Acrónimo de HyperText Transfer Protocol (Protocolo de transferencia de hipertexto). Este protocolo sirve para enviar o recibir datos entre un servidor web y un cliente (como un navegador web). HTTP puede intercambiar archivos como imágenes, sonidos y películas asociados a documentos, incluidos sus formatos de presentación y otra información.
Impresora compartida	Impresora conectada a un servidor de una red y configurada para ser utilizada por varios ordenadores.
Impresora local	Una impresora conectada al puerto paralelo o USB de un ordenador.
Imprimir trabajo	Una solicitud de impresión transmitida desde un ordenador a un dispositivo de impresión.
Instalar	Permite instalar hardware, sistemas operativos, aplicaciones, controladores de impresora u otro software en un ordenador.
IPP	Acrónimo de Internet Printing Protocol (Protocolo de impresión por Internet). Se trata de un protocolo utilizado para enviar o recibir datos de impresión o controlar impresoras a través de Internet, una intranet u otra red TCP/IP. IPP también permite enviar e imprimir datos en impresoras de ubicaciones remotas a través de Internet.
IPX	Uno de los protocolos utilizados con NetWare. IPX opera en la capa de red del modelo de referencia OSI.
IPX/SPX	Abreviatura de Internetwork Packet Exchange/Sequenced Packet Exchange (Intercambio de paquetes entre redes/Intercambio secuencial de paquetes). Este es un protocolo desarrollado por Novell, Inc., normalmente utilizado en entornos NetWare.

Término	Descripción
LAN	Acrónimo de Local Area Network (Red de área local). Se trata de una red creada mediante la conexión de ordenadores que están en la misma planta, en el mismo edificio o en un edificio cercano.
LPD	Acrónimo de Line Printer Daemon (Demonio de impresión en línea). Se trata de un protocolo de impresión que no depende de ninguna plataforma y se ejecuta en TCP/IP. El protocolo se desarrolló en un principio para BSD UNIX y se ha convertido en uno de los protocolos de impresión que se utiliza con más frecuencia entre los ordenadores comunes.
LPR/LPD	Acrónimo de Line Printer Request/Line Printer Daemon (Petición de impresión/Demonio de impresión en línea). Se trata de un método de impresión implementado vía redes, utilizado para sistemas basados en Windows NT o UNIX. Utiliza TCP/IP para emitir datos de impresión desde Windows o UNIX a una impresora de la red.
Máscara de subred	Valor utilizado para dividir una red TCP/IP en redes más pequeñas (subredes). Se utiliza para identificar cuántos bits de orden superior de una dirección IP se utilizan para la dirección de red.
Memoria	Dispositivo de almacenamiento utilizado para almacenar datos de forma temporal. Algunos tipos de memorias conservan los datos después de apagar el dispositivo, mientras que otras no.
NDPS	Acrónimo de Novell Distributed Print Services (Servicios de impresión distribuidos de Novell). Ofrece una solución de impresión de gran eficacia en entornos NDS. La utilización de NDPS para el servidor de impresión simplifica y automatiza algunas actividades de gestión complicadas relacionadas con la utilización de la impresora. Por ejemplo, puede imprimir en la impresora deseada o descargar de forma automática el controlador de impresora para una impresora recién instalada. Los servidores de impresión NDPS también integran la gestión relacionada con las impresoras de red.
NDS	Acrónimo de Novell Directory Services (Servicios de directorio Novell). Permite la gestión centralizada en una estructura jerárquica de recursos compartidos como servidores, impresoras e información de usuario en la red, así como el privilegio de acceso y otra información relacionada con los usuarios.
NetBEUI	La abreviatura de NetBIOS Extended User Interface (Interfaz mejorada de usuario NetBIOS). Se trata de un protocolo de red desarrollado por IBM. NetBEUI permite la construcción de una red a pequeña escala con tan solo configurar los nombres del ordenador.
NetBIOS	La abreviatura de Network Basic Input Output System (Sistema básico de entrada y salida de red). Se trata de una interfaz de comunicación desarrollado por IBM.
NetWare	Un sistema operativo de red desarrollado por Novell. Este sistema utiliza IPX/SPX de NetWare como protocolo de comunicación.
NlImpresora/ RlImpresora	Módulo de soporte de impresora remota utilizado cuando se usa un servidor de impresión en entornos NetWare. RlImpresora se utiliza para NetWare 3.x y NlImpresora para NetWare 4.x.
Nombre Cola	<ul style="list-style-type: none"> • Un nombre asignado a cada dispositivo para permitir la impresión en el dispositivo a través de la red. • Un nombre de impresora lógico necesario para la impresión LPD/LPR.
Nombre del host	Nombre utilizado para identificar un dispositivo en una red.
OS (o SO)	Acrónimo de Operating System (Sistema operativo). Se trata de software básico utilizado para controlar el sistema de un ordenador. Windows, MacOS o Unix son sistemas operativos.
P2P (entre iguales)	Un tipo de red en el que los dispositivos conectados pueden comunicarse entre sí sin utilizar un servidor específico.
Pasarela	Hardware y software utilizado como el punto donde una red se conecta a otra red. Una pasarela no solo conecta redes, sino que también cambia formatos de datos, direcciones y protocolos de acuerdo con las redes a las que se conecta.
PDF	Acrónimo de Portable Document Format (Formato de documento portátil). Se trata de un documento electrónico con la extensión ".pdf". PDF es un formato basado en PostScript y puede visualizarse mediante Adobe Acrobat Reader, un software de visualización gratuito.

Término	Descripción
PDL	Acrónimo de Page Description Language (Lenguaje de descripción de página). Se trata de un idioma utilizado para ordenar a una impresora de páginas sobre las imágenes que se deben imprimir en cada página.
Perfil	Un archivo de atributos de color. Contiene datos de correlación de introducción y salida de los colores primarios, utilizados de forma específica por los dispositivos de introducción y salida de color para la reproducción de colores.
Plug and play	Un mecanismo utilizado para detectar de forma inmediata un dispositivo periférico cuando está conectado a un ordenador y para buscar de forma automática un controlador adecuado para que dicho dispositivo se pueda utilizar.
PostScript	Lenguaje típico de descripción de página desarrollado por Adobe y que se utiliza habitualmente para la impresión de alta calidad.
PPD	Acrónimo de PostScript Printer Description (Descripción de impresora PostScript). Se trata de un archivo con la descripción de resolución, tamaños de papel disponibles, y otra información específica para un modelo de impresora PostScript.
PPP (o DPI)	Acrónimo de Dots Per Inch (Puntos por pulgada). Unidad de resolución utilizada para impresoras y escáneres. Esto indica el número de puntos utilizados para representar una pulgada. Cuanto más alto es este valor, más alta es la resolución.
Propiedad	Información de atributo. Cuando se usa un controlador de impresora, pueden utilizarse diferentes funciones mediante la utilización de sus propiedades. Mediante el uso de las propiedades de un archivo, se puede comprobar la información de los atributos del archivo.
Protocolo	Regla que permite a un ordenador comunicarse con otros ordenadores o periféricos.
Pserver	Un módulo servidor de impresión disponible en entornos Netware. Este módulo controla, cambia, pausa, reinicia o cancela los trabajos de impresión.
Puerta de enlace predeterminada	Un dispositivo, como un ordenador o un router, que se utiliza como "puerta de enlace" para acceder a ordenadores que están en distintas LAN.
Resolución	El valor de resolución indica con qué detalle de precisión se puede reproducir un objeto en una imagen o un material de impresión.
RGB	Acrónimo de Red, Green y Blue (rojo, verde y azul). RGB son los tres colores primarios utilizados para monitores y otros dispositivos, que producen cualquiera de los colores al cambiar su relación de brillo.
RIP	Acrónimo de Raster Image Processor (Procesador de imágenes en trama). RIP extrae imágenes a partir de datos de texto creados mediante PostScript u otro lenguaje de descripción de página. Este procesador suele ir integrado a una impresora.
Samba	Software de servidor UNIX que utiliza SMB (Server Message Block) para que los recursos de los sistemas UNIX estén disponibles en entornos Windows.
Servidor proxy	Servidor que se instala para actuar como conexión intermedia entre cada cliente y diferentes servidores para garantizar la seguridad en la totalidad del sistema durante las conexiones a Internet.
SLP	Acrónimo de Service Location Protocol (Protocolo de ubicación de servicios). Se trata de un protocolo que proporciona capacidades tales como servicios de localización o configuración automática de cliente en la red TCP/IP.
SMB	Acrónimo de Server Message Block (Bloque de mensajes del servidor). Se trata de un protocolo para compartir archivos e impresoras principalmente a través de una red de Windows.
SMTP	Acrónimo de Simple Mail Transfer Protocol (Protocolo simple de transferencia de correo). Se trata de un protocolo utilizado para transmitir o transferir mensajes de correo electrónico.
SNMP	Acrónimo de Simple Network Management Protocol (Protocolo simple de gestión de red). Se trata de un protocolo de administración en entornos de red TCP/IP.
Spool	Acrónimo de Simultaneous Peripheral Operations On-Line (Operaciones periféricas simultáneas en línea). Los datos para impresión no se envían directamente a la impresora, sino que se almacenan temporalmente en otra ubicación. Los datos almacenados se envían juntos a la impresora.

Término	Descripción
TCP/IP	Acrónimo de Transmission Control Protocol/Internet Protocol (Protocolo de control de la transmisión/Protocolo de Internet). Se trata de un protocolo estándar de facto muy utilizado para Internet. Se utiliza una dirección IP para identificar cada dispositivo de red.
Tipo de trama	Tipo de formato de comunicación utilizado en entornos NetWare. Para la comunicación mutua se necesita el mismo tipo de trama.
Tocar & Imprimir	Una característica que permite que documentos enviados desde el controlador de impresora se puedan imprimir simplemente colocando un dedo o una tarjeta IC en la unidad de autenticación conectada a la impresora, si está activada la autenticación de usuario. Para usar la función Tocar & Imprimir, debe conectarse una unidad de autenticación a esta máquina, y se deben registrar los patrones rasgo o el identificador de la tarjeta IC de cada usuario.
Transparencia/OHP	Una hoja transparente utilizada en el retroproyector. Se utiliza para presentaciones.
TrueType	Un tipo de fuente de contorno desarrollado por Apple y Microsoft, y actualmente utilizado como tipo de fuente estándar para Macintosh y Windows. Este tipo de fuente puede utilizarse tanto para la visualización como para la impresión.
USB	Acrónimo de Universal Serial Bus. Se trata de una interfaz para fines generales definida para conectar un ratón, una impresora y otros dispositivos a un ordenador.
Vista previa	Una función que permite visualizar el resultado de una imagen antes de ser realmente procesada para la impresión o escaneado.
WINS	Acrónimo de Windows Internet Naming Service (Servicio de nombres en Internet de Windows). Se trata de un servicio disponible en entornos Windows, para llamar al servidor de nombres responsable de la conversión entre un nombre de ordenador y una dirección IP.
XPS	Abreviatura de XML Paper Specification (especificación de papel XML). Se trata de uno de los formatos de documento electrónico desarrollados por Microsoft Corporation. Es compatible con Windows Vista.

16

Índice

16 Índice

16.1 Índice por elementos

A

Acceso *13-3*
 Administración del buzón *13-12*
 Ahorro de tóner *8-25, 9-24*
 Ajustar dirección de encuadernado *12-12*
 Ajuste del ancho de línea *12-13*
 Ajuste para cada propósito *13-29*
 Ajustes de fax *13-28*
 Ajustes de salida de impresión/fax *12-43*
 Ajustes sistema *13-21*
 Añadir una impresora *4-3, 4-11, 4-17, 4-23*
 AppleTalk *3-10, 5-5, 5-10, 5-13*
 Asignación CR/LF *12-26*
 Atributos de página *9-10, 10-6*
 Autenticación *11-18, 12-57, 13-6*
 Autenticación e impresión *11-25*
 Autenticación/Seguimiento de cuenta *13-23*

B

Bandeja de hoja de papel extra largo *12-21*
 Bandeja de papel *8-11, 9-16, 12-15*
 Bandeja de salida *8-15, 9-17, 10-8*
 Bandeja papel/Bandeja de salida *9-16*
 Bonjour *3-10, 5-4*

C

Calidad *9-24*
 Cambio automático A4/A3 LTR/LGR *12-10*
 Captura automática *8-25, 9-24, 10-8, 12-30*
 Captura de datos de impresión *12-59*
 Carpeta de usuario *13-16, 13-25*
 Cierre de sesión *13-5, 13-7*
 Combinación *8-13, 10-8*
 Compresión de imagen *8-25*
 Comprobar firma digital XPS *12-32*
 Comprobar tarea *13-16*
 Conexión de red *2-9*
 Conexión local *2-10, 4-10, 4-16, 4-22*
 Conf. de cifrado de contraseña de dispositivo *12-61*
 Config. funcionamiento ID e impresión *12-51*
 Configuraciones *12-3*
 Configuración *2-9*
 Configuración API abierta *12-57*
 Configuración bandeja de salida *12-44*
 Configuración cola de impresión *12-9*
 Configuración de fuente *12-22*
 Configuración de hoja de papel extra largo *12-11*
 Configuración de la impresora *13-26*
 Configuración de la operación de omitir tarea *12-49*

Configuración de PDL *12-5*
 Configuración de perfil ICC *12-28*
 Configuración de tiempo de borrado automático de documentos seguros *12-46*
 Configuración de usuario *12-3*
 Configuración del administrador *9-13, 12-41*
 Configuración del color *8-25, 9-24, 10-8*
 Configuración del papel de imagen TIFF *12-34*
 Configuración del teléfono móvil o PDA *12-58*
 Configuración general *10-7*
 Configuración ID e impresión *12-50*
 Configuración ID e impresión para borrado tras impresión *12-48*
 Configuración predeterminada *8-5, 9-5, 10-4*
 Configuración/página *8-16, 9-18*
 Contraportada *8-16, 9-18, 10-8*
 Controlador de fax *3-5*
 Controlador de impresora *2-3*
 Controlador de impresora *14-6*
 Controlador PCL *3-4, 8-3*
 Controlador PPD *3-4, 15-11*
 Controlador PS *3-4, 8-3*
 Controlador XPS *3-5, 8-3*
 Controladores de impresora *3-4*

D

Desinstalación *7-3*
 Desplazamiento de imagen *8-14, 9-15*
 Detalles de parámetros *8-9, 9-10, 10-6*
 Diagrama de conexiones *2-8*
 Dirección del original *12-8*
 Diseño *10-7*
 Diseño/Finalizar *9-14*

E

Eliminar documentos de impresión segura *12-45*
 Encabezado/pie *8-18, 9-20, 9-23*
 Encuadernar por el centro *8-15, 9-16*
 Enfatiz. Contorno *8-26, 9-24*
 Entorno de funcionamiento *2-7, 13-3*
 Escala *9-10, 10-6*
 Especificaciones del producto *15-3*
 Estructura de las páginas *13-13*
 Ethernet *2-8*
 Explorador Web *13-4*

F

Fecha *8-18, 9-20*
 Fecha/Hora *8-23, 9-22*
 Ficha Básico *8-11*

- Ficha Calidad *8-24*
- Ficha Configurar *8-5*
- Ficha Diseño *8-13*
- Ficha Finalizar *8-15*
- Ficha Modo portada *8-16*
- Ficha Otros *8-27*
- Ficha Sello/Composición *8-17, 9-20*
- Flujo de impresión *2-4*
- Fondo gris Corrección del texto *12-14*
- Frase de cifrado *8-6, 9-14, 11-35*
- G**
- Gestión de la salida en un color y 2 colores *12-53*
- Giro de 180 grados *8-14, 9-15*
- Glosario *15-13*
- Grapado *8-15, 9-15, 10-8, 12-19*
- Guardar en carpetas de usuario *11-13*
- H**
- Hora *8-18, 9-20*
- Hora de borrado ID e impresión *12-47*
- I**
- Impres. Papel Extra Largo *11-44*
- Impresión *8-3*
- Impresión 2 caras *12-17*
- Impresión de errores PS *12-27*
- Impresión de errores XPS *12-55*
- Impresión de prueba *11-3*
- Impresión directa desde Internet *12-56*
- Impresión segura *11-6*
- Impresión sin autenticación *12-52*
- Imprimir *2-7, 9-3, 10-3, 11-45*
- Imprimir directamente *13-17*
- Imprimir informes *12-33, 15-7*
- Inicio de sesión *13-5, 13-8*
- Instalación *5-3*
- Intercalación de transparencias *8-17, 9-18, 10-8*
- Intercalar *8-12, 9-12*
- Interfaces *2-8*
- IPP *3-6, 4-6, 4-14, 4-20, 5-7, 5-12*
- IPPS *3-6, 4-6, 4-14, 4-20*
- J**
- Juego de símbolos *12-23*
- L**
- Linux *15-11*
- Lista de fuentes PCL *15-8*
- Lista de fuentes PS *15-9*
- Línea/Página *12-25*
- LPD *5-6, 5-11, 5-14*
- LPR *3-6, 4-3, 4-11, 4-17, 4-23, 5-6, 5-11, 5-14*
- M**
- Mac *3-10*
- Mac OS 9.2 *3-10*
- Macintosh *2-7, 5-3, 7-5*
- Mantenimiento *13-20*
- Marca de agua *8-17, 8-19*
- Margen de encuader. *8-14*
- Mensaje de error *14-7*
- Método de salida *8-12, 9-11, 9-12, 10-8*
- Métodos de conexión *3-6*
- Modelo *8-25*
- Modo 1 *11-9*
- Modo 2 *11-11*
- Modo Administrador *13-11, 13-20*
- Modo Brillante *8-25, 9-24, 10-8*
- Modo portada/Intercalación de transparencias *9-17*
- Modo póster *9-15*
- Modo Usuario *13-15*
- My Tab *8-9*
- N**
- Negro sobre impresión *8-25, 9-25, 10-8, 12-31*
- NetWare *3-10, 6-3*
- No puede configurar los ajustes *14-6*
- No se puede imprimir *14-3*
- Número de copias *8-12, 9-11, 10-7, 12-6*
- Número de copias y páginas *9-11*
- Número de página *8-18, 8-23, 9-20, 9-23*
- O**
- Omitir páginas en blanco *8-14*
- Opciones de acabado *10-8*
- Opciones dispositivo *8-5*
- Opciones específicas de la impresora *10-8*
- Opción *9-5, 10-4*
- Orden de papel *8-15, 9-16*
- Ordenar *9-11, 10-7*
- Orientación *9-10, 10-6*
- Orientación original *8-11*
- Origen del papel *10-7*
- OS (o SO) *2-7*
- OS 10.2 *3-10, 5-3*
- OS 10.3 *3-10, 5-3*
- OS 10.4 *3-10, 5-3*
- OS 10.5 *3-10, 5-3*
- OS 9 *2-7*
- OS 9.2 *5-13, 7-5, 10-3*
- OS X *2-7, 5-3, 7-5, 9-3*
- P**
- Panel de control *2-5*
- Papel *10-6*
- Página de demostración de GDI *15-10*
- Páginas *9-11, 10-7*
- Perfil ICC *11-39*
- Perforar *8-15, 9-16, 10-8, 12-20*
- Personalizar *13-19*
- Plegado *8-15, 9-16, 10-8*
- Plug and play *4-10, 4-16, 4-22*
- Portada *8-16, 9-18, 10-8*
- Posición de encuadernado *8-14, 9-15, 10-8, 12-18*

PostScript 3-4
Propiedades 8-5
Puerto 9100 3-6, 4-3, 4-11, 4-17

R

Recuperar trabajos 11-4, 11-8, 11-15, 11-28
Red 13-24
Registro dirección 13-18, 13-27
Rendezvous 5-9

S

Seguimiento de volumen (E.K.C.) 11-22, 13-6
Seguridad 13-22
Seguridad de copia 8-18, 8-21, 9-20, 9-21
Seleccionar colores 8-25, 9-24, 10-8
Selección de impresora 5-4, 5-13
Separación 8-12, 9-12, 10-8
Separación de capítulos 8-14, 9-15
Servicio web 3-6, 4-8
Sistema operativo 2-7
SMB 3-6, 4-3, 4-13, 4-19
Solo impresión segura 12-60
Solución de problemas 14-3
Superposición 8-18, 8-20
Superposición línea ancho 9-15

T

Tam. pers. 8-11, 9-9
Tamaño de fuente 12-24
Tamaño del original 8-11
Tamaño del papel 8-11, 9-10, 12-16
Tamaños de página personalizados 10-6
Teléfono móvil o PDA 11-32
Tiempo de espera 12-54
Tipo de impresión 8-14, 9-15, 10-8
Tipo de papel 8-11, 9-16

U

Unidad de autenticación 11-31
USB 2-8, 3-6
Usuario público 13-9
Usuario registrado 13-10

V

Ventana Red 4-8
Vista de Papel 9-8
Visualización de información 13-15

W

Web Connection 13-3
Windows 2-7, 7-3
Windows 2000 3-8, 4-17
Windows NT 4.0 3-9, 4-23
Windows Server 2003 3-8, 4-11
Windows Server 2008 3-6, 4-3
Windows Vista 3-6, 4-3
Windows XP 3-8, 4-11

Z

Zoom 8-11

16.2 Índice por botones

A

- A la pantalla de inicio de sesión *13-7*
- Agregar una impresora *4-4*
- Ajustar dirección de encuadernado *12-11*
- Ajuste de la calidad *8-25, 9-24*
- Ajuste del ancho de línea *12-12*
- Ajuste margen encuader. *8-14*
- Ajustes de salida de impresión/fax *12-40*
- Asignación CR/LF *12-24*
- Autenticación *9-12, 12-52*
- Autenticación/Seguimiento de volumen *8-12, 11-22*
- Autoborrado doc clasificado *12-42*

B

- Bandeja de papel *12-14*
- Bandeja encabezado *12-19*
- Borrar docum. clasificados *12-41*

C

- Cambio automático A4/A3 <-> LTR/LGR *12-9*
- Captura automática *12-27*
- Capturar datos de impresión *12-54*
- Carp. us. documento seguro *11-8*
- Carp. us. ID e impr *11-29*
- Carpeta de usuario *11-8, 11-28*
- Cierre de sesión *13-7*
- Comprobar firma digital XPS *12-29*
- Conf. de cifrado de contraseña de dispositivo *11-35, 12-55*
- Config básica *12-5*
- Config. de impresora *12-5, 12-50*
- Config. desplaz. de imagen *8-14*
- Config. funcionamiento ID e impresión *12-47*
- Config.papel *12-14*
- Configuración API abierta *12-52*
- Configuración bandeja de salida *12-41*
- Configuración de fuente *12-20*
- Configuración de hoja de papel extra largo *12-10*
- Configuración de la operación de omitir tarea *12-45*
- Configuración de PCL *12-20*
- Configuración de PDL *12-5*
- Configuración de perfil ICC *12-26*
- Configuración de usuario *8-12, 12-3*
- Configuración del administrador *12-38*
- Configuración del papel de imagen TIFF *12-31*
- Configuración detallada *9-12*
- Configuración ID e impresión *12-46*
- Configuración PS *12-25*
- Configuración teléfono móvil/PDA *12-53*
- Configuración XPS *12-29*

D

- Desinstalar *7-5*
- Detalles de combinación *8-13*
- Dirección del original *12-7*

E

- Editar My Tab *8-10*
- Editar una marca de agua *8-19*

F

- Fondo gris Corrección del texto *12-13*

G

- Gestión de la salida en Un color > 2 colores *12-49*
- Grapar *12-17*
- Guardar tamaño personal. *8-7*

H

- Hora borrado ID e impresión *12-43*

I

- ID e impresión Conf. Borrar desp. de impr. *12-44*
- Impr e inic sesión *11-28*
- Impres. Papel Extra Largo *11-44*
- Impresión *8-3, 9-3, 10-3*
- Impresión 2 caras *12-16*
- Impresión directa desde Internet *12-51*
- Imprimir errores PS *12-25*
- Imprimir errores XPS *12-51*
- Imprimir sin autenticación *12-48*
- Información de bandeja de papel *8-5*
- Informes impresión *12-30*
- Inicio de sesión *11-28, 13-8*

J

- Juego de símbolos *12-21*

L

- Lista de fuentes PCL *12-30*
- Lista de fuentes PS *12-30*
- Línea/Página *12-23*

M

- Móvil/PDA *11-33*

N

- Número de copias *12-6*

O

- Obtener información disp. *8-6, 8-18, 8-21, 8-22*

P

- Página de configuración *12-30*
- Página de demostración *12-30*
- Perforar *12-18*
- Posición de encuadernado *12-17*
- Preferencias *8-3*
- Propiedades *8-3*

S

- Seguimiento de volumen (E.K.C.) *9-12*
- Sobreimpresión en negro *12-28*
- Solo impresión segura *12-54*

T

Tamaño de fuente *12-22*

Tamaño de papel *12-15*

Tareas de impresión en cola en disco duro antes de RIP *12-8*

Tiempo de espera de USB *12-50*

Tiempo de espera en la red *12-50*

U

Unidad autentic *11-28*

Utilidades/Contadores *12-3*

V

Vista de Papel *8-8*

Vista Impresora *8-8*

DIRECTIVA 2002/96/CE SOBRE EL TRATAMIENTO, LA RECOGIDA, EL RECICLAJE Y LA ELIMINACIÓN DE APARATOS ELÉCTRICOS Y ELECTRÓNICOS Y DE SUS COMPONENTES

INFORMACIÓN

1. PARA LOS PAÍSES DE LA UNIÓN EUROPEA (UE)

Está prohibido eliminar cualquier tipo de aparato eléctrico y electrónico como residuo urbano no seleccionado: en el caso de estos equipos es obligatorio realizar su recogida selectiva.

La eliminación de estos aparatos en lugares que no estén específicamente preparados y autorizados puede tener efectos peligrosos para el medio ambiente y la salud.

Los transgresores están sujetos a las sanciones y a las medidas que establece la Ley.

PARA ELIMINAR CORRECTAMENTE NUESTROS APARATOS EL USUARIO PUEDE:

- a) Dirigirse a las Autoridades Locales, que le brindarán las indicaciones y las informaciones prácticas necesarias para el correcto manejo de los desechos, por ejemplo: lugar y horario de las instalaciones de tratamiento, etc.
- b) En el momento de comprar uno de nuestros equipos nuevos, puede entregar a nuestro Revendedor un aparato usado, similar al que ha adquirido.

El símbolo del contenedor con la cruz, que se encuentra en el aparato, significa que:



- cuando el equipo haya llegado al final de su vida útil, deberá ser llevado a los centros de recogida previstos, y que su tratamiento debe estar separado del de los residuos urbanos;
- El productor garantiza la activación de los procedimientos en materia de tratamiento, recogida, reciclaje y eliminación de los equipos, de conformidad con la Directiva 2002/96/CE (y suces. mod.).

2. PARA LOS OTROS PAÍSES (FUERA DE LA UE)

El tratamiento, la recogida, el reciclaje y la eliminación de equipos eléctricos y electrónicos se deberán llevar a cabo de conformidad con las Leyes vigentes en cada País.