

# olivetti



d-Color MF220  
d-Color MF280  
d-Color MF360



## OPÉRATIONS COPIE



552806fr

**PUBLICATION EMISE PAR:**

Olivetti S.p.A.

Gruppo Telecom Italia

Via Jervis, 77 - 10015 Ivrea (ITALY)

www.olivetti.com

Copyright © 2009,

Olivetti Tous droits réservés

**Les qualités requises pour ce produit sont  
garanties par le label appliqué sur le produit  
même.**



Le constructeur se réserve le droit d'apporter des modifications au produit décrit dans cette documentation à tout moment et sans préavis.



**ENERGY STAR** est une marque déposée des États-Unis.

Le programme ENERGY STAR est un plan de réduction d'énergie présenté par l'Agence pour la protection de l'Environnement des États-Unis afin de répondre aux problèmes concernant l'environnement et pour le développement et l'utilisation d'équipement de bureau ayant un meilleur rendement énergétique.

---

Nous attirons votre attention sur les actions suivantes qui peuvent compromettre la conformité attestée ci-dessus et les caractéristiques du produit :

- alimentation électrique erronée ;
  - installation ou utilisation erronée ou non conforme aux indications exposées dans le manuel d'utilisation fourni avec le produit ;
  - remplacement de composants ou d'accessoires originaux par des pièces non approuvées par le constructeur, ou effectué par du personnel non autorisé.
- 

Tous droits réservés. Aucune partie de ce document ne peut être reproduite ou transmise sous quelque forme ou par quelque moyen que ce soit, électronique ou mécanique, tel que par photocopie, enregistrement ou par un système quelconque de stockage et de rappel des informations, sans l'autorisation écrite de l'éditeur.



# Table des matières

## 1 Introduction

<b>1.1</b>	<b>Bienvenue .....</b>	<b>1-3</b>
1.1.1	Guides de l'utilisateur .....	1-3
1.1.2	Guide de l'utilisateur .....	1-4
<b>1.2</b>	<b>Conventions utilisées dans ce manuel .....</b>	<b>1-5</b>
1.2.1	Symboles utilisés dans ce manuel.....	1-5
	Pour utiliser cette machine en toute sécurité .....	1-5
	Instruction de procédure.....	1-5
	Symboles clés.....	1-6
1.2.2	Indications concernant l'original et le papier .....	1-6
	Format papier.....	1-6
	Indication papier .....	1-6

## 2 Nomenclature et fonctions

<b>2.1</b>	<b>Options.....</b>	<b>2-3</b>
<b>2.2</b>	<b>Machine.....</b>	<b>2-6</b>
2.2.1	Extérieur de la machine (face avant).....	2-6
2.2.2	Extérieur de la machine (face arrière).....	2-8
2.2.3	Intérieur de l'unité principale.....	2-10
2.2.4	Panneau de contrôle.....	2-11
	Régler l'inclinaison du panneau de contrôle.....	2-12
2.2.5	Écran tactile .....	2-13
<b>2.3</b>	<b>Option.....</b>	<b>2-15</b>
2.3.1	Unité de finition FS-527/Piqueuse à cheval SD-509/Kit de perforation PK-517/ Séparateur travaux JS-603 .....	2-15
2.3.2	Unité de finition FS-529 .....	2-17
2.3.3	Séparateur travaux JS-505.....	2-18

## 3 Découvrir cette machine

<b>3.1</b>	<b>Allumer ou éteindre la machine .....</b>	<b>3-3</b>
<b>3.2</b>	<b>Opérations élémentaires de copie .....</b>	<b>3-5</b>
3.2.1	Placer les originaux.....	3-5
	Placez l'original dans le Chargeur ADF.....	3-5
	Positionnement de l'original sur la Vitre d'exposition .....	3-6
3.2.2	Opérations élémentaires de copie .....	3-7
3.2.3	Opérations de copie avec plusieurs multiple fonctions .....	3-8
	Fonctions incompatibles.....	3-10

## 4 Touches du Panneau de contrôle

	Panneau de contrôle et fonctions .....	4-3
<b>4.1</b>	<b>À propos de Départ, Arrêt, et Interruption.....</b>	<b>4-5</b>
	Départ .....	4-5
	Arrêt .....	4-5
	Interruption.....	4-5
	Réinitialiser .....	4-5
<b>4.2</b>	<b>À propos de Copie, Fax/Numérisation, et Boîte Utilis. ....</b>	<b>4-6</b>
	Copie.....	4-6
	Numérisation/Fax .....	4-6
	Boîte.....	4-6

4.3	<b>Utilitaire/Compteur</b> .....	4-7
4.4	<b>Programmes</b> .....	4-8
4.5	<b>Code</b> .....	4-9
	Contrôler l'accès de l'utilisateur/compte à la machine	
	(Authentification Utilisateur/Compte Département) .....	4-9
	Utiliser la machine en dehors des heures prévues .....	4-12
4.6	<b>Éco. Énergie</b> .....	4-13
4.7	<b>Accessibilité</b> .....	4-14
4.8	<b>Zoom Écran</b> .....	4-16
4.9	<b>Aide</b> .....	4-17
4.10	<b>C (Effacer)</b> .....	4-19
4.11	<b>Épreuve de copie</b> .....	4-20
	Imprimer un jeu pour vérifier le résultat de la copie (Épreuve).....	4-20
	Vérifier sur un aperçu le résultat de la copie (Aperçu Avancé) .....	4-21

## 5 Fonction Copie

5.1	<b>[De base]</b> .....	5-4
5.1.1	[Couleur].....	5-5
5.1.2	[Papier] .....	5-6
	Configurer un format personnalisé .....	5-7
	Configurer du papier grand format .....	5-7
5.1.3	[Zoom] .....	5-8
5.1.4	[Recto-verso/Combinaison] .....	5-9
5.1.5	[Finition].....	5-12
5.1.6	[Numér. Séparée] .....	5-14
5.1.7	[Ne pas pivoter].....	5-15
5.2	<b>[Réglage Original]</b> .....	5-16
	Copier des originaux de formats différents (orig. mixtes).....	5-17
	Copier des originaux pliés en Z .....	5-18
5.3	<b>[Qualité/Densité]</b> .....	5-19
5.4	<b>[Applications]</b> .....	5-22
5.4.1	[Insér. Feuil/Couv/ Chapitre] .....	5-23
	[Encart transparent].....	5-23
	[Couverture] .....	5-24
	[Insertion Feuille] .....	5-25
	[Insertion image].....	5-26
	[Chapitres].....	5-27
	[Tâches Programme].....	5-28
5.4.2	[Modif. couleur] .....	5-30
	[Inversion Pos/Nég].....	5-30
	[Image Miroir] .....	5-31
	[Couleur Fond] .....	5-32
	[Ajustement couleur] .....	5-33
5.4.3	[Livre/Multi images].....	5-35
	[Page par page].....	5-35
	[Multi-images] .....	5-37
	[Poster].....	5-38
	[Catalogue Original].....	5-39
5.4.4	[Marge page] .....	5-40
5.4.5	[Ajustement Image] .....	5-41
5.4.6	[Livret] .....	5-42
5.4.7	[Effacement] .....	5-44
	[Effacement Bords] .....	5-44
	[Effacer Zone Non-Image].....	5-44
5.4.8	[Tampon/Surimpression].....	5-46
	[Date/Heure].....	5-46
	[Numéro Page] .....	5-47
	[Tampon] .....	5-49
	[Protection copie] .....	5-50



	[Pare-copie].....	5-51
	[Copie par code] .....	5-52
	[Tampon répétitif].....	5-53
	[Tête/Pied de page].....	5-55
	[Filigrane].....	5-56
	[Surimpression] .....	5-57
	[Surimpression enregistrée] .....	5-58
5.4.9	[Copie Carte] .....	5-60
5.4.10	[Enr. ds Bte Util] .....	5-61
<b>5.5</b>	<b>Volet de gauche</b> .....	<b>5-62</b>
5.5.1	[Liste Tâches].....	5-63
5.5.2	[Vérifier Tâche] .....	5-65

## 6 [Régl. Utilisateur]

<b>6.1</b>	<b>[Réglage Système]</b> .....	<b>6-4</b>
<b>6.2</b>	<b>[Param. Affichage Perso]</b> .....	<b>6-7</b>
<b>6.3</b>	<b>[Réglages Copieur]</b> .....	<b>6-9</b>
<b>6.4</b>	<b>[Paramètres Numérisation/Fax]</b> .....	<b>6-11</b>
<b>6.5</b>	<b>[Réglages imprimante]</b> .....	<b>6-12</b>
<b>6.6</b>	<b>[Modifier le mot de passe]</b> .....	<b>6-13</b>
<b>6.7</b>	<b>[Changer Adresse Email]</b> .....	<b>6-14</b>
<b>6.8</b>	<b>[Changer Icône]</b> .....	<b>6-15</b>
<b>6.9</b>	<b>[Enregistrer informations authentification]</b> .....	<b>6-16</b>
<b>6.10</b>	<b>[Réglage Mobile/PDA]</b> .....	<b>6-18</b>

## 7 [Réglages Administrateur]

<b>7.1</b>	<b>[Réglage Système]</b> .....	<b>7-4</b>
7.1.1	[Réglage Économie d'énergie] .....	7-4
7.1.2	[Réglages Sortie].....	7-5
7.1.3	[Réglage Date/Heure].....	7-6
7.1.4	[Paramètre Heure d'été].....	7-6
7.1.5	[Réglage Progr. Hebdo] .....	7-7
7.1.6	[Accès Restreint Utilisateur].....	7-8
7.1.7	[Réglage Expert].....	7-10
	[Réglage Synchro. Tête Copie] .....	7-14
	[Centrage image].....	7-14
	[Ajustement Support] .....	7-15
	[Position Agrafe Centrale] .....	7-15
	[Position Pliage en 2].....	7-16
	[Réglage Position horizontale Perforation] .....	7-16
	[Réglage Taille Boucle Enreg. Perfo].....	7-17
	[Réglage Plaque Alignement Papier].....	7-17
	[Régl. Synch. Coul.].....	7-17
	[Réglage Dégradé] .....	7-18
7.1.8	[Liste/Compteur] .....	7-19
7.1.9	[Par. Réinitial.] .....	7-20
7.1.10	[Réglages Boîte].....	7-21
7.1.11	[Réglage Format standard] .....	7-22
7.1.12	[Réglages Tampon] .....	7-23
7.1.13	[Réglages Impression Page vierge].....	7-24
7.1.14	[Régl. Opération Ignorer Tâche].....	7-24
7.1.15	[Réglage Type Papier par défaut pour Intro manuel].....	7-25
7.1.16	[Position Impr. Numéro page] .....	7-26
7.1.17	[Réglage Aperçu Avancé].....	7-26

<b>7.2</b>	<b>[Réglages Administrateur/Machine]</b> .....	<b>7-27</b>
<b>7.3</b>	<b>[Enregistrement 1-Touche/Boîte]</b> .....	<b>7-28</b>
<b>7.4</b>	<b>[Identification Utilisateur/ Suivi Compte]</b> .....	<b>7-29</b>
7.4.1	[Système d'Authentification] .....	7-29
7.4.2	[Système d'Authentification] .....	7-32
7.4.3	[Réglage Compte Département] .....	7-35
7.4.4	[Imprimer sans Authentification] .....	7-36
7.4.5	[Imprimer Liste Compteurs] .....	7-36
7.4.6	[Paramètres Serveur Externe] .....	7-37
7.4.7	[Réglages Permission Réf.] .....	7-37
7.4.8	[Réglages Périph d'authentification] .....	7-38
7.4.9	[Param.Commun Utilisat./Compte].....	7-39
7.4.10	[Régl. Scan to Home] .....	7-39
7.4.11	[Réglages Numériser vers Dossier Autorisé].....	7-39
<b>7.5</b>	<b>[Paramètres Réseau]</b> .....	<b>7-40</b>
<b>7.6</b>	<b>[Réglages Copieur]</b> .....	<b>7-41</b>
<b>7.7</b>	<b>[Réglages imprimante]</b> .....	<b>7-43</b>
<b>7.8</b>	<b>[Réglage Fax]</b> .....	<b>7-44</b>
<b>7.9</b>	<b>[Connexion système]</b> .....	<b>7-45</b>
<b>7.10</b>	<b>[Paramètres Sécurité]</b> .....	<b>7-47</b>
7.10.1	[Mot de passe Administrateur].....	7-47
7.10.2	[Réglage administrateur Boîte Utilisateur].....	7-47
7.10.3	[Niveau Sécurité Administr.].....	7-48
7.10.4	[Détails Sécurité] .....	7-49
7.10.5	[Mode Sécurité Avancée] .....	7-52
	Réglages nécessaires .....	7-52
	Réglages à changer de force .....	7-52
7.10.6	[Paramétrage HDD] .....	7-53
7.10.7	[Réglages Gestion fonctions] .....	7-54
7.10.8	[Réglages Tampon] .....	7-55
7.10.9	[Réglage Cryptage Mot de Passe Pilote] .....	7-55
<b>7.11</b>	<b>[Paramètres de Licence]</b> .....	<b>7-56</b>
<b>7.12</b>	<b>[Réglage Gestion Authentificat. OpenAPI]</b> .....	<b>7-56</b>

## 8 Entretien

<b>8.1</b>	<b>Papier</b> .....	<b>8-3</b>
8.1.1	Vérifier le papier .....	8-3
	Message de rechargement .....	8-3
	Précautions relatives à l'utilisation du papier .....	8-3
	Stockage du papier.....	8-3
8.1.2	Charger du papier .....	8-4
	Charger du papier dans le Magasin 1, Magasin 2, Magasin 3, ou Magasin 4.....	8-4
	Chargement du papier dans le magasin Grande Capac. ....	8-5
	Chargement du papier dans l'introducteur manuel .....	8-6
<b>8.2</b>	<b>Consommables</b> .....	<b>8-8</b>
8.2.1	Vérifier les consommables .....	8-8
	Message de Remplacement .....	8-8
	Vérifier l'état des consommables.....	8-9
	Consulter les compteurs.....	8-10
	Vérifier le nombre total de pages imprimées .....	8-10
<b>8.3</b>	<b>Procédure de nettoyage</b> .....	<b>8-11</b>
	Vitre rainurée de numérisation .....	8-11
	Vitre d'exposition, Panneau de contrôle, Rouleau prise Papier.....	8-11
	Parois externes, Presse-original .....	8-12



## 9 Dépannage

<b>9.1</b>	<b>Lorsqu'un problème est détecté (Appel S.A.V.)</b> .....	<b>9-3</b>
	Problèmes qui ne peuvent pas être corrigés par l'utilisateur .....	9-3
<b>9.2</b>	<b>Tableau de dépannage</b> .....	<b>9-5</b>
	Dépannage élémentaire .....	9-5
	Principaux messages et leurs solutions.....	9-10
	Icônes qui apparaissent sur l'écran tactile .....	9-13
<b>9.3</b>	<b>Si la qualité d'impression est dégradée</b> .....	<b>9-14</b>
	Nettoyage du Fil de charge électrostatique.....	9-14
	Nettoyage de la Tête d'impression .....	9-15

## 10 Unité d'authentification (Type biométrique)

<b>10.1</b>	<b>Utiliser une unité d'authentification (type biométrique)</b> .....	<b>10-3</b>
10.1.1	Configurer cette machine.....	10-5
10.1.2	Enregistrement d'un utilisateur .....	10-7
	Enregistrer un utilisateur depuis le Panneau de contrôle de cette machine.....	10-7
	Enregistrement d'un utilisateur avec Data Administrator .....	10-8
	Vérifier la version Data Administrator installée .....	10-9
	Installation.....	10-9
	Enregistrement utilisateur .....	10-13
10.1.3	Se connecter à cette machine .....	10-18
	Quand [Authentification 1 pour plusieurs] a été spécifié .....	10-18
	Quand [Authentification 1 pour 1] a été spécifié.....	10-19

## 11 Unité d'authentification (type carte IC)

<b>11.1</b>	<b>Utiliser l'unité d'authentification (type Carte IC)</b> .....	<b>11-3</b>
11.1.1	Configurer cette machine.....	11-3
11.1.2	Enregistrement d'un utilisateur .....	11-5
	Enregistrer un utilisateur depuis le Panneau de contrôle de cette machine.....	11-5
	Enregistrement d'un utilisateur avec Data Administrator .....	11-7
	Vérifier la version Data Administrator installée .....	11-7
	Installation.....	11-8
	Enregistrement utilisateur .....	11-12
11.1.3	Se connecter à cette machine .....	11-16
	Lorsque [Authentificat. carte] est activé .....	11-16
	Lorsque [Authentification Carte + Mot de passe] est activé.....	11-17

## 12 Caractéristiques

<b>12.1</b>	<b>Papier</b> .....	<b>12-3</b>
	Types papier et capacités.....	12-3
<b>12.2</b>	<b>Caractéristiques machine</b> .....	<b>12-5</b>
	d-Color MF360/280/220 .....	12-5
	Unité recto-verso automatique .....	12-7
<b>12.3</b>	<b>Options</b> .....	<b>12-8</b>
	Chargeur automatique document recto-verso DF-617 .....	12-8
	Meuble d'alimentation papier PC-107 .....	12-8
	Meuble d'alimentation papier PC-207 .....	12-9
	Meuble d'alimentation papier PC-408 .....	12-9
	Unité de finition FS-527 .....	12-10
	Piqueuse à cheval SD-509.....	12-12
	Unité de perforation PK-517 .....	12-12
	Séparateur JS-603 .....	12-13
	Unité de finition FS-529 .....	12-14
	Séparateur travaux JS-505.....	12-15
	Unité d'authentification(type biométrique) AU-101.....	12-15
	Unité d'authentification (type biométrique) AU-102.....	12-16
	Unité d'authentification(type Carte IC) AU-201 .....	12-17

---

## 13 Annexe

<b>13.1</b>	<b>Couleurs</b> .....	<b>13-3</b>
	[Teinte], [Luminosité], et [Saturation].....	13-3
	[Rouge], [Vert], et [Bleu] .....	13-5
<b>13.2</b>	<b>Image qualité</b> .....	<b>13-6</b>
	[Contraste], [Densité Copie], et [Netteté] .....	13-6
	[Balance Couleurs] (CMJN).....	13-7
<b>13.3</b>	<b>Glossaire</b> .....	<b>13-8</b>

## 14 Index

<b>14.1</b>	<b>Index des éléments</b> .....	<b>14-3</b>
<b>14.2</b>	<b>Index des touches</b> .....	<b>14-7</b>





# Introduction



# 1 Introduction

## 1.1 Bienvenue

Nous vous remercions d'avoir acheté cet appareil.

Ce guide de l'utilisateur décrit les fonctions, les instructions, les précautions d'utilisation et les procédures de dépannage élémentaires relatives à cette machine. Pour tirer le maximum de ce produit et l'utiliser efficacement, veuillez lire ce guide de l'utilisateur selon les besoins.

### 1.1.1 Guides de l'utilisateur

Manuel sur papier	Présentation
[Guide rapide Opérations Copie/Impression/Fax/Numérisation/Boîte]	<p>Ce guide décrit les procédures et les fonctions d'utilisation les plus fréquemment utilisées afin de vous permettre d'utiliser immédiatement cette machine. Ce manuel contient aussi des notes et des précautions dont il faut tenir compte pour exploiter cette machine en toute sécurité.</p> <p>Assurez-vous de lire ce manuel avant d'utiliser la machine.</p> <p>Ce manuel donne des détails sur les marques commerciales et les droits de reproduction.</p> <ul style="list-style-type: none"> <li>• Marques de fabrique et copyrights</li> </ul>
Manuels Guide de l'utilisateur sur DVD	Présentation
[Guide de l'utilisateur - Opérations Copie]	<p>Ce guide décrit en détails les opérations en mode Copie et les réglages de cette machine.</p> <ul style="list-style-type: none"> <li>• Caractéristiques des originaux et du papier copie</li> <li>• Fonction Copie</li> <li>• Entretien de la machine</li> <li>• Incidents</li> </ul>
[Guide de l'utilisateur Opérations Zoom Écran]	<p>Ce manuel décrit en détail les procédures opératoires du mode Zoom Écran.</p> <ul style="list-style-type: none"> <li>• Fonction Copie</li> <li>• Fonction Numérisation</li> <li>• Fonction Fax G3</li> <li>• Fonction Fax réseau</li> </ul>
[Guide de l'utilisateur Opérations Impression]	<p>Ce manuel décrit en détail les fonctions d'imprimante.</p> <ul style="list-style-type: none"> <li>• Fonctions Imprimante</li> <li>• Configuration du pilote d'imprimante</li> </ul>
[Guide de l'utilisateur Opérations Boîte]	<p>Ce manuel décrit en détail les fonctions de boîte recourant au disque dur.</p> <ul style="list-style-type: none"> <li>• Enregistrer des données dans des boîtes</li> <li>• Extraire les données des boîtes</li> <li>• Transfert et impression des données des boîtes utilisateur</li> </ul>
[Guide de l'utilisateur Opérations Scanner réseau/Fax/Fax Réseau]	<p>Ce manuel décrit en détail le transfert de données numérisées.</p> <ul style="list-style-type: none"> <li>• Émission E-mail, Émission FTP, Émission SMB, Enregistrement dans Boîte utilisateur, Émission WebDAV, Services Web</li> <li>• Fax G3</li> <li>• Adresse IP Fax, Fax Internet</li> </ul>
[Guide de l'utilisateur Opérations Pilote Fax]	<p>Ce manuel détaille la fonction du pilote Fax qui permet d'envoyer les fax directement depuis un ordinateur.</p> <ul style="list-style-type: none"> <li>• FAX PC</li> </ul>

<b>Manuels Guide de l'utilisateur sur DVD</b>	<b>Présentation</b>
[Guide de l'utilisateur Administrateur Réseau]	Ce manuel décrit en détail les méthodes de réglage pour chaque fonction avec la connexion réseau. <ul style="list-style-type: none"><li>• Paramètres Réseau</li><li>• Réglages avec <b>Web Connection</b></li></ul>
[Guide de l'utilisateur Opérations de Fonction Avancée]	Ce manuel décrit en détail les fonctions qui deviennent disponibles dès que le kit licence en option est enregistré et connecté à une application. <ul style="list-style-type: none"><li>• Fonction Navigateur Web</li><li>• Image Panel</li><li>• Fonctions de traitement PDF</li><li>• PDF adressable</li><li>• Fonctions My panel et My address</li></ul>

## 1.1.2 Guide de l'utilisateur

Ce guide de l'utilisateur est destiné tant aux personnes qui utilisent cette machine pour la première fois qu'aux administrateurs.

Il décrit les opérations élémentaires, les fonctions prévues pour faciliter des opérations, les procédures d'entretien, les opérations élémentaires de dépannage, et diverses méthodes de réglage de cette machine.

Noter toutefois que des connaissances techniques de base sur le produit sont nécessaires pour des travaux d'entretien ou des opérations de dépannage. Ne procéder qu'aux opérations d'entretien et de dépannage décrites dans ce manuel.

En cas de problème, veuillez contacter votre S.A.V.

## 1.2 Conventions utilisées dans ce manuel

### 1.2.1 Symboles utilisés dans ce manuel

Les symboles utilisés dans le manuel expriment divers types d'informations.

La présentation qui suit décrit chaque symbole associé à l'utilisation correcte et sûre de la machine.

#### Pour utiliser cette machine en toute sécurité

##### **⚠ AVERTISSEMENT**

- Ce symbole indique que le non respect des instructions peut entraîner des blessures mortelles ou graves.

##### **⚠ ATTENTION**

- Ce symbole indique que la négligence des instructions peut entraîner des fausses manoeuvres susceptibles de provoquer des blessures ou des dommages matériels.

##### **REMARQUE**

*Ce symbole indique un risque susceptible d'endommager la machine ou les originaux. Suivez les instructions pour éviter des dommages matériels.*

#### Instruction de procédure

- ✓ Cette coche indique une option nécessaire à l'utilisation des conditions ou fonctions prérequis d'une procédure.

**1** Un chiffre au format suivant "1" indique la première étape d'une séquence.

**2** Ce numéro de format représente l'ordre des différentes étapes.

- Ce symbole indique une explication supplémentaire d'instruction de procédure.

La procédure opératoire est décrite au moyen d'illustrations.

- Ce symbole indique une transition du panneau de contrôle permettant d'accéder à un élément de menu désiré.



La page adéquate s'affiche.



### Pour info

Ce symbole indique une référence.

Consulter la référence en cas de besoin.

## Symboles clés

[ ]

Les noms importants figurant sur l'écran tactile ou sur l'écran de l'ordinateur, ou aussi le nom d'un guide de l'utilisateur, sont indiqués entre crochets.

Texte gras

Les noms importants figurant sur le panneau de contrôle, les noms de composants, les noms de produits et les noms des options sont indiqués en gras.

## 1.2.2 Indications concernant l'original et le papier

### Format papier

Les représentations et symboles utilisés dans le manuel pour décrire les originaux et le papier sont expliqués ci-dessous.

Le côté Y représente la largeur et le côté X la longueur dans la détermination de l'original et du format papier.

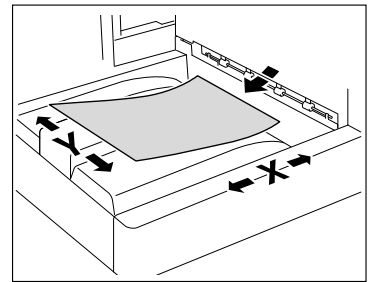

### Indication papier

☐ indique un format papier où le côté X (longueur) est plus grand que le côté Y (largeur).

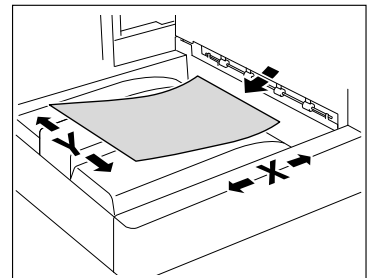

☐ indique un format papier où le côté X (longueur) est plus petit que le côté Y (largeur).

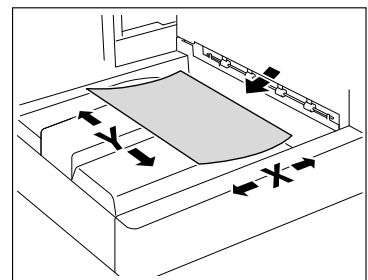

---

# **2** Nomenclature et fonctions





## 2 Nomenclature et fonctions

### 2.1 Options

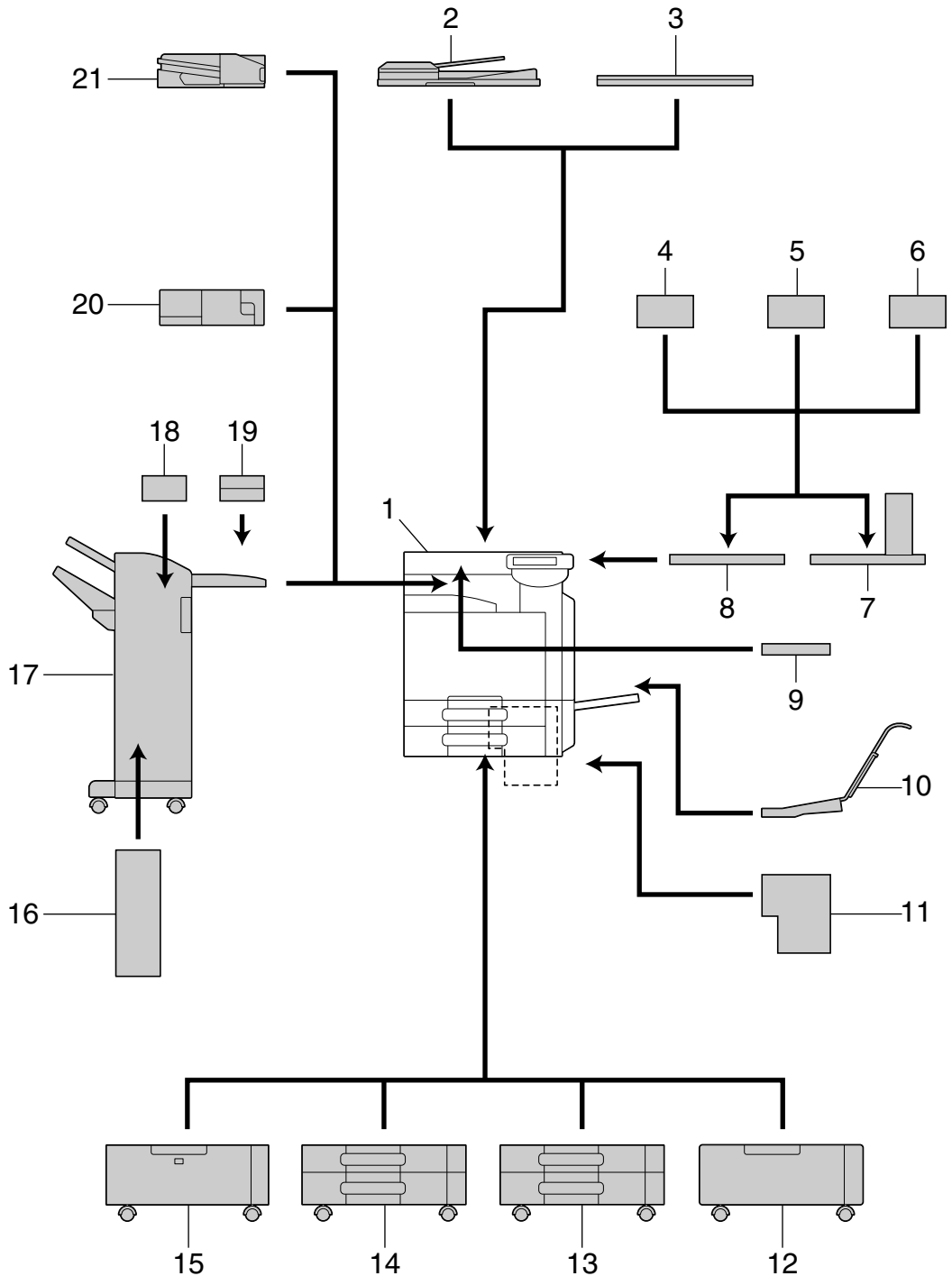

No.	Nom	Description
1	Unité principale	L'original est numérisé par la section scanner, puis l'image numérisée est imprimée par la section imprimante. Désignée tout au long du manuel sous le terme "machine", "unité principale", ou "d-Color MF360/280/220".

No.	Nom	Description
2	<b>Chargeur automatique recto-verso DF-617</b>	Introduit automatiquement les originaux feuille à feuille pour les numériser. Cette unité retourne aussi automatiquement les originaux recto-verso pour les numériser. Tout au long de ce manuel, cette unité est désignée <b>Chargeur ADF</b> .
3	<b>Couvre-original OC-509</b>	Permet de maintenir en place les originaux chargés. Tout au long de ce manuel, cette unité est désignée <b>Couvre-original</b> .
4	<b>Unité d'authentification (type biométrique) AU-101</b>	Permet d'identifier l'utilisateur en lisant les motifs des veines du doigt. Pour installer l' <b>Unité d'authentification (type biométrique) AU-101</b> ou l' <b>Unité d'authentification (type biométrique) AU-102</b> , la <b>Table de travail WT-507</b> ou la <b>Table de travail WT-506</b> est nécessaire. Tout au long de ce manuel, cette unité est désignée <b>Unité d'authentification</b> .
5	<b>Unité d'authentification (type biométrique) AU-102</b>	
6	<b>Unité d'authentification (Type Carte IC) AU-201</b>	Permet l'authentification de l'utilisateur par lecture des informations enregistrées sur la Carte IC. Pour installer l' <b>Unité d'authentification (Type Carte IC) AU-201</b> , la <b>Table de travail WT-507</b> ou <b>Table de travail WT-506</b> est nécessaire. Tout au long de ce manuel, cette unité est désignée <b>Unité d'authentification</b> .
7	<b>Table de travail WT-507</b>	Permet de déplacer le <b>Panneau de contrôle</b> à un endroit différent. Également utilisée quand <b>Unité d'authentification</b> est installée. <ul style="list-style-type: none"> <li>• Cette option risque de ne pas être disponible selon la zone commerciale.</li> </ul>
8	<b>Table de travail WT-506</b>	Offre un espace plan permettant de poser temporairement un original ou d'autres objets. Également utilisée quand l'unité d'authentification est installée.
9	<b>Support clavier KH-101</b>	Installez ce support pour si vous voulez un clavier compact. Pour plus de détails sur les claviers compacts, contactez votre S.A.V.
10	<b>Kit de montage MK-713</b>	Utilisé pour l'impression bannière. <ul style="list-style-type: none"> <li>• Cette option risque de ne pas être disponible selon la zone commerciale.</li> </ul>
11	<b>Contrôleur image IC-412</b>	Cette unité est un <b>Contrôleur image</b> externe à installer sur <b>d-Color MF360</b> ou <b>d-Color MF280</b> . Permet d'utiliser cette machine comme imprimante couleur réseau. Pour installer le <b>Contrôleur image IC-412</b> , le <b>Bureau DK-507</b> , le <b>Meuble d'alimentation papier PC-408</b> , le <b>Meuble d'alimentation papier PC-107</b> , ou le <b>Meuble d'alimentation papier PC-207</b> doit être installé sur cette machine.
12	<b>Bureau DK-507</b>	Le <b>Bureau</b> , permet d'installer cette machine au-dessus du sol. Tout au long de ce manuel, cette unité est désignée <b>Bureau</b> . <ul style="list-style-type: none"> <li>• Cette option risque de ne pas être disponible selon la zone commerciale.</li> </ul>
13	<b>Meuble d'alimentation papier PC-107</b>	Permet de charger au maximum 500 feuilles dans le magasin du haut et d'utiliser le plateau du bas comme casier de rangement. Tout au long de ce manuel, cette unité est désignée <b>Meuble simple d'alimentation papier</b> .
14	<b>Meuble d'alimentation papier PC-207</b>	Permet de charger au maximum 500 feuilles dans le magasin du haut et autant dans le magasin du bas. Tout au long de ce manuel, cette unité est désignée <b>Meuble double d'alimentation papier</b> .

No.	Nom	Description
15	<b>Meuble d'alimentation papier PC-408</b>	Permet de charger au maximum 2500 feuilles. Tout au long de ce manuel, cette unité est désignée <b>Grande Capac.</b>
16	<b>Piqueuse à cheval SD-509</b>	Installez cette unité sur l' <b>Unité de finition FS-527</b> pour permettre la fonction Pli/Reliure. Désignée tout au long de ce manuel <b>Piqueuse à cheval</b> .
17	<b>Unité de finition FS-527</b>	Permet de trier, de grouper et d'agrafer les feuilles imprimées avant des les restituer. Pour installer l' <b>Unité de finition FS-527</b> , le <b>Bureau DK-507</b> , le <b>Meuble d'alimentation papier PC-408</b> , le <b>Meuble d'alimentation papier PC-107</b> , ou le <b>Meuble d'alimentation papier PC-207</b> doit être installé sur cette machine.
18	<b>Kit de perforation PK-517</b>	Installez cette unité sur l' <b>Unité de finition FS-527</b> pour permettre la perforation.
19	<b>Séparateur travaux JS-603</b>	Installez cette unité sur l' <b>Unité de finition FS-527</b> . Récupère les pages imprimées.
20	<b>Unité de finition FS-529</b>	Installez cette unité sur le bac de sortie de l'unité principale pour trier, grouper ou agraffer les pages imprimées avant de les délivrer.
21	<b>Séparateur travaux JS-505</b>	Installez cette unité sur le bac de sortie de l'unité principale pour décaler les pages imprimées. Tout au long de ce manuel, cette unité est désignée <b>Séparateur travaux</b> .

*Les options suivantes sont intégrées à la machine et ne sont donc pas représentées sur l'illustration ci-dessus.*

22	<b>Kit Fax FK-502</b>	Permet d'utiliser cette machine comme un télécopieur. Permet en outre de connecter plusieurs lignes téléphoniques.
23	<b>Unité Tampon SP-501</b>	Applique un tampon sur les originaux numérisés.
24	<b>Tampon de rechange Émission 2</b>	Tampon de remplacement pour l' <b>Unité Tampon SP-501</b> .
25	<b>Kit de montage MK-720</b>	Fixer ce kit pour installer un kit Fax en option.
26	<b>Kit d'interface locale EK-604</b>	Installez ce support pour si vous voulez un clavier compact. Pour plus de détails sur les claviers compacts, contactez votre S.A.V.
27	<b>Kit d'interface locale EK-605</b>	Installez ce kit pour utiliser la fonction de connexion avec un clavier compact ou PDA ou un téléphone cellulaire compatible Bluetooth. Un dispositif de réception des communications Bluetooth est intégré à ce kit.
28	<b>Kit d'interface vidéo VI-505</b>	Ce kit est nécessaire pour l'installation du <b>Contrôleur image IC-412</b> sur <b>d-Color MF360</b> ou <b>d-Color MF280</b> .
29	<b>Kit de sécurité SC-507</b>	Active la fonction Pare-copie ou Copie par code. Ce kit assure la prévention de la copie non autorisée.
30	<b>i-Option LK-101 v2</b>	Permet d'utiliser les fonctions Navigateur Web et Image Panel sur le panneau de contrôle.
31	<b>i-Option LK-102 v2</b>	Permet le cryptage de document PDF par ID numérique, d'y adjoindre une signature digitale, et les propriétés du document lors de la distribution d'un document PDF au moyen de la fonction Numérisation ou la fonction Boîte Utilisateur.
32	<b>i-Option LK-105 v2</b>	Permet d'utiliser la fonction PDF adressable.
33	<b>Kit de mise à jour UK-203</b>	Nécessaire pour utiliser le navigateur Web et la fonction Image Panel, traitement PDF, PDF adressable, My panel, ou My address. En cas de besoin, il est possible d'augmenter le nombre de langues qui peuvent être affichées sur le <b>Panneau de contrôle</b> de cette machine, avec un maximum de neuf.

## 2.2 Machine

### 2.2.1 Extérieur de la machine (face avant)

L'illustration ci-dessus montre l'unité principale équipée en option du **Couvre-original OC-509** et du **Meuble d'alimentation papier PC-408**.

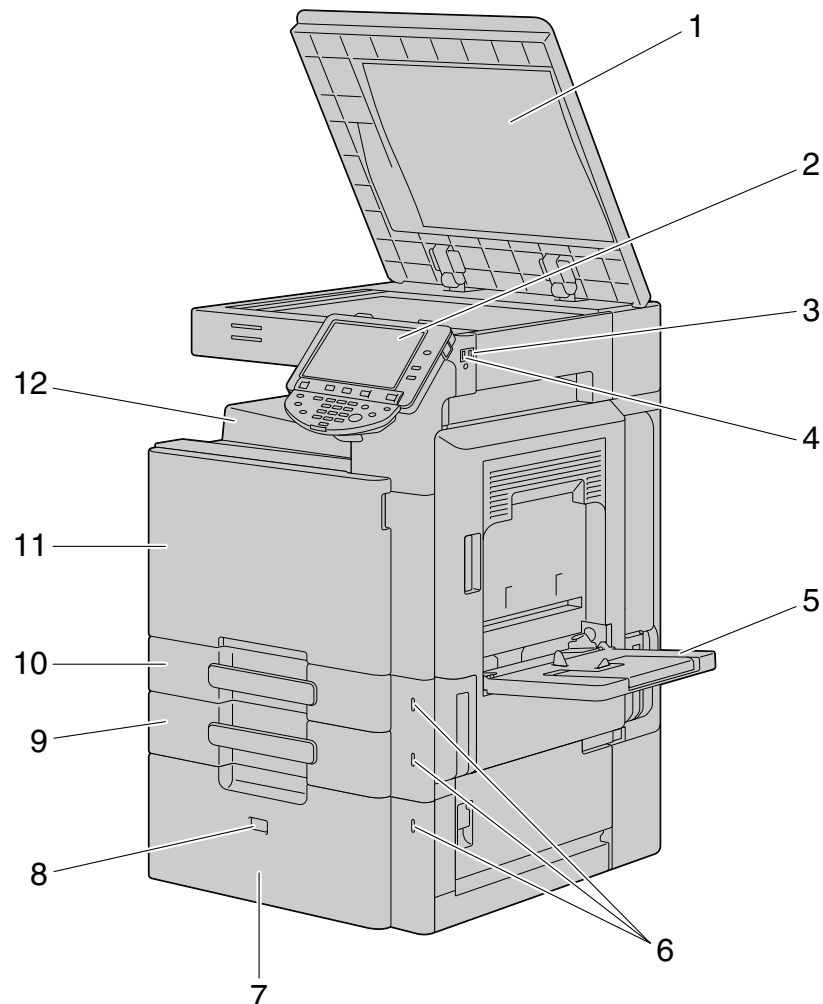

No.	Nom
1	Presse-original
2	Panneau de contrôle
3	Port USB (Type A) USB2.0/1.1
4	Port USB (Type A) USB2.0/1.1 (Pour clavier compact)
5	Introduceur manuel
6	Indicateur Manque papier
7	Grande Capac.
8	Bouton d'ouverture du magasin
9	Magasin 2
10	Magasin 1
11	Porte avant

No.	Nom
12	<b>Bac de sortie</b>

L'illustration ci-dessus montre l'unité principale équipée en option du **Chargeur automatique recto-verso DF-617** et du **Meuble d'alimentation papier PC-207**.

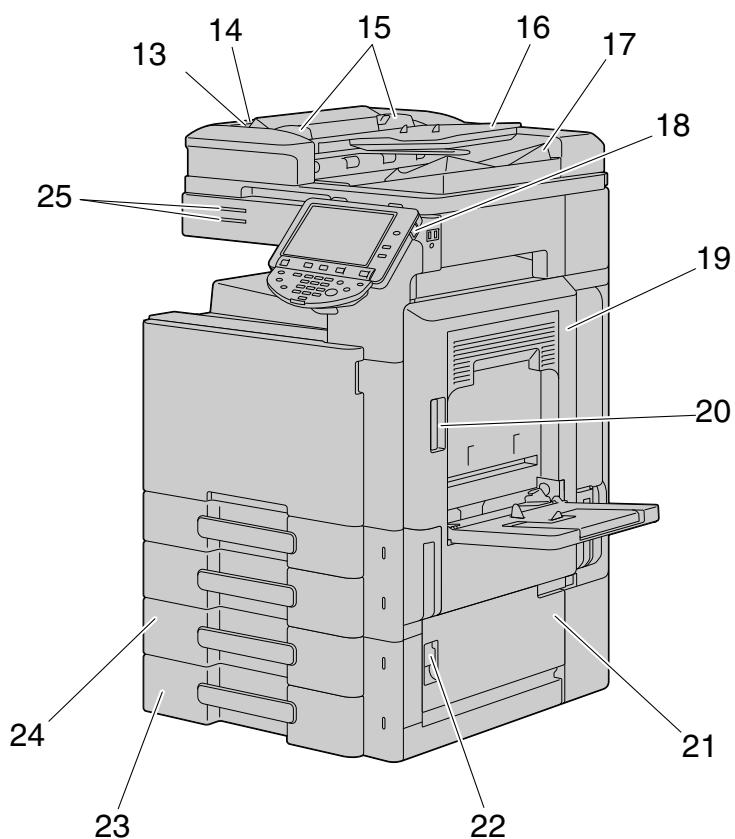

No.	Nom
13	<b>Levier d'ouverture du capot gauche</b>
14	<b>Capot gauche</b>
15	<b>Guide latéral</b>
16	<b>Plateau Original</b>
17	<b>Bac de sortie Original</b>
18	<b>Interrupteur auxiliaire d'alimentation</b>
19	<b>Porte supérieure droite</b>
20	<b>Levier d'ouverture de la porte inférieure droite</b>
21	<b>Porte inférieure droite</b>
22	<b>Levier d'ouverture de la porte inférieure droite</b>
23	<b>Magasin 4/Casier de rangement</b>

No.	Nom
24	Magasin 3
25	Indicateur d'état

### 2.2.2 Extérieur de la machine (face arrière)

L'illustration ci-dessus montre l'unité principale équipée en option du **Chargeur automatique recto-verso DF-617**, **Meuble d'alimentation papier PC-207**, et du **Kit Fax FK-502**.

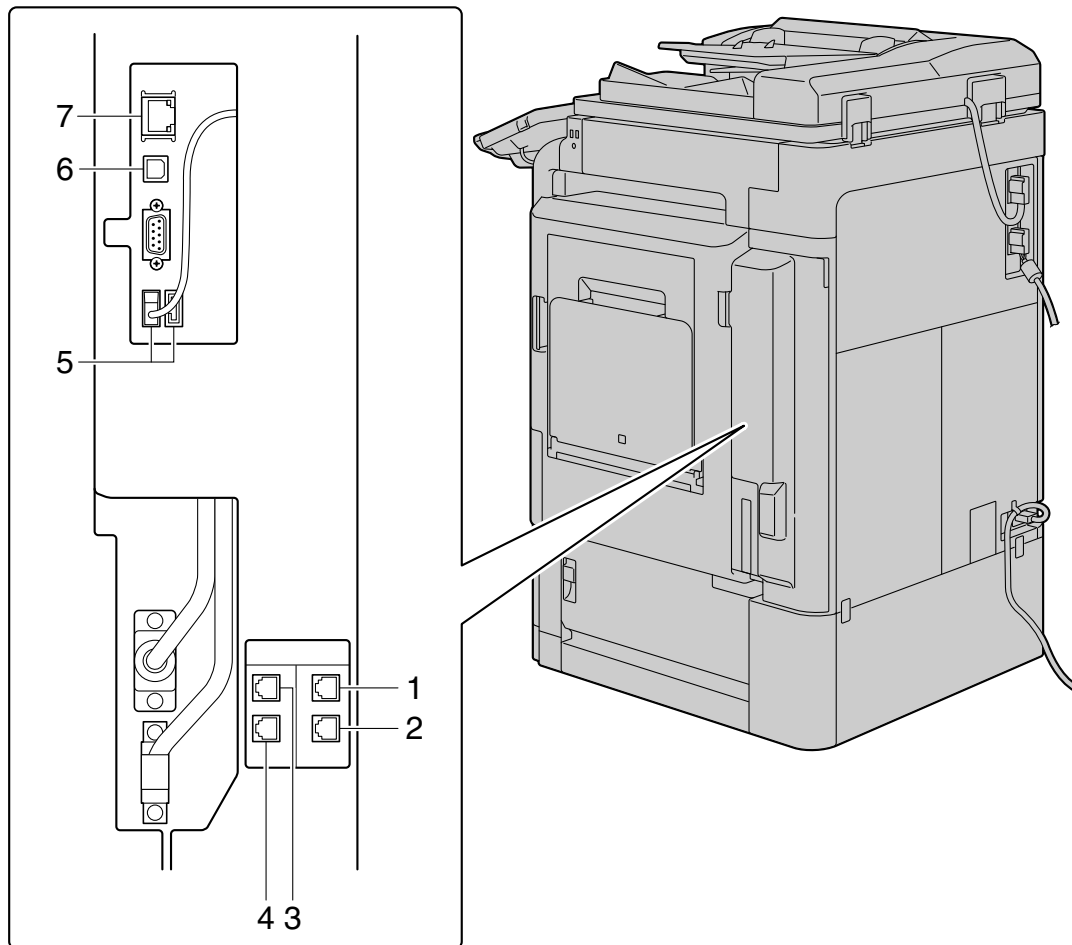

L'illustration ci-dessus montre l'unité principale équipée en option du **Chargeur automatique recto-verso DF-617** et du **Meuble d'alimentation papier PC-207**.

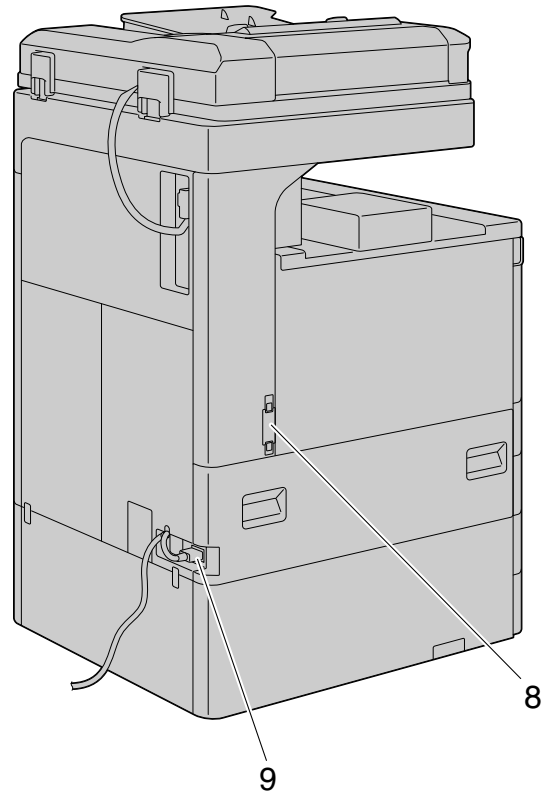

No.	Nom
1	Prise pour connexion d'un téléphone (TEL PORT2)
2	Prise téléphonique 2 (LINE PORT2)
3	Prise pour connexion d'un téléphone (TEL PORT1)
4	Prise téléphonique 1 (LINE PORT1)
5	Port USB (Type A) USB2.0/1.1
6	Port USB (Type B) USB2.0/1.1
7	Connecteur réseau (10Base-T/100Base-TX/1000Base-T)
8	Filtre à ozone
9	Cordon d'alimentation

### 2.2.3 Intérieur de l'unité principale

L'illustration ci-dessus montre l'unité principale équipée en option du **Chargeur automatique recto-verso DF-617** et du **Meuble d'alimentation papier PC-207**.

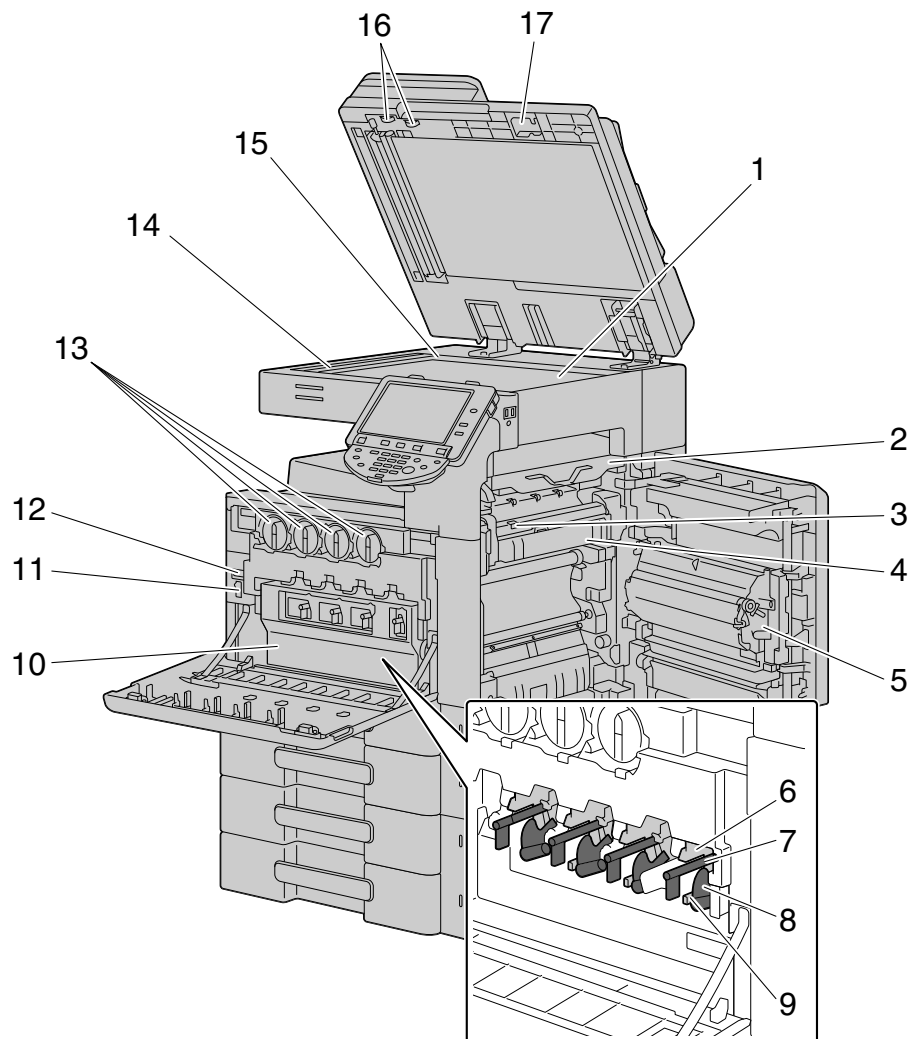

No.	Nom
1	Vitre d'exposition
2	Capot supérieur de l'unité de fixation
3	Levier du capot de l'unité de fixation
4	Unité de fixation
5	Unité recto-verso automatique
6	Unité tambour
7	Nettoyeur fil de charge
8	Languette de déblocage
9	Nettoyeur tête d'impression
10	Bac toner usagé
11	Interrupteur d'alimentation principal
12	Compteur total
13	Cartouche Toner
14	Vitre rainurée de numérisation
15	Réglette Original



No.	Nom
16	Molette de dégagement de brouillage
17	Nettoyeur de la vitre rainurée

### 2.2.4 Panneau de contrôle

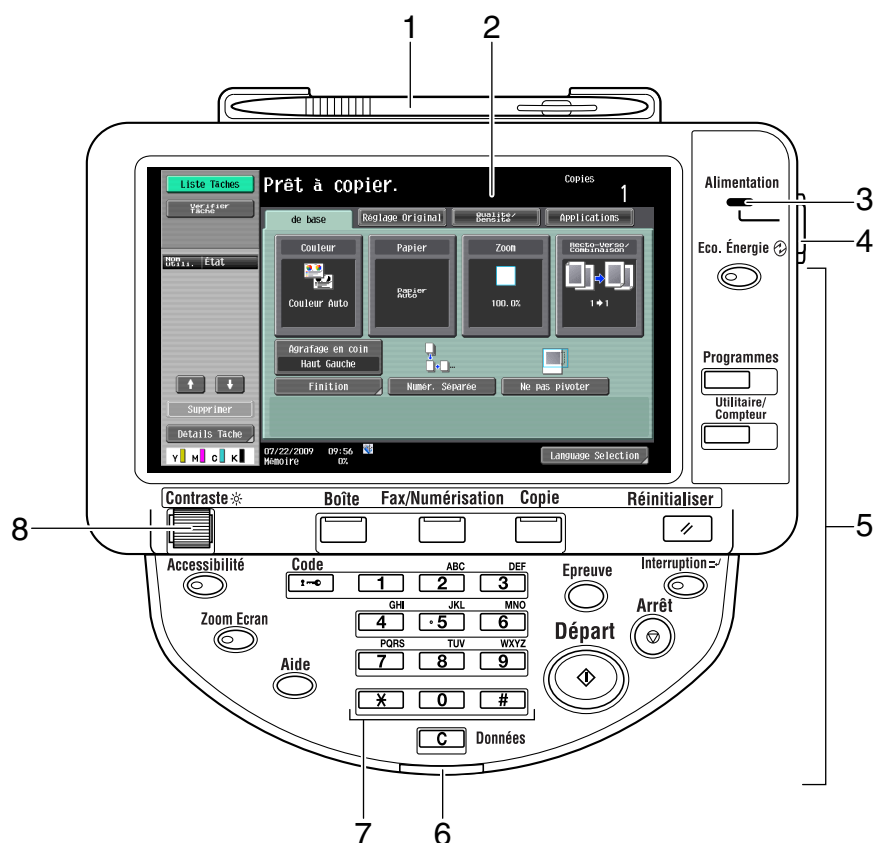

No.	Nom
1	Stylet
2	Écran tactile
3	Indicateur d'alimentation
4	Interrupteur auxiliaire d'alimentation
5	Touche de fonction
6	Indicateur de données
7	Clavier
8	Molette de réglage Luminosité

## Régler l'inclinaison du panneau de contrôle

Il est possible d'incliner le **Panneau de contrôle** de cette machine sur trois différentes positions. Il est également possible de faire pivoter le **Panneau de contrôle** vers la gauche. Positionnez-le selon l'angle désiré.

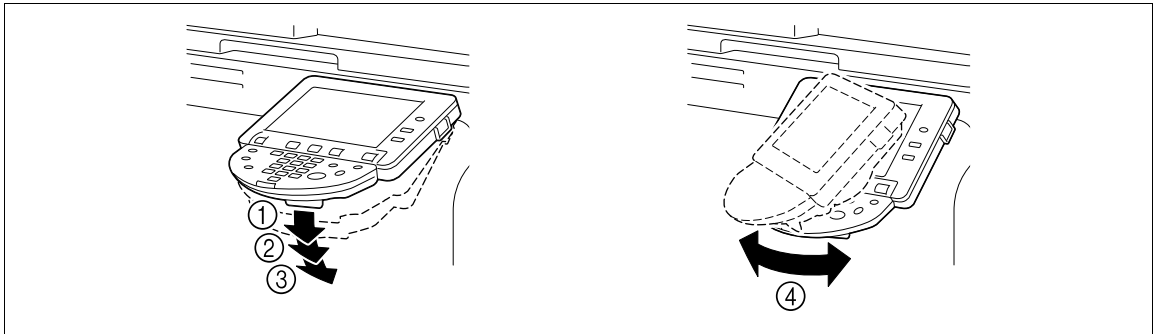

### REMARQUE

Pour faire pivoter le **Panneau de contrôle**, ne le saisissez pas par l'**Écran tactile**.

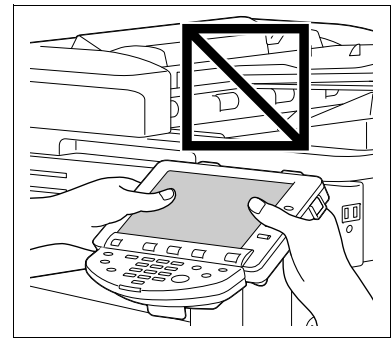

- 1 Tirez plutôt le **Levier de déblocage du panneau de contrôle** vers vous, et tirez ensuite le **Panneau de contrôle** vers le bas ou vers le haut.

Il est possible d'incliner le **Panneau de contrôle** sur l'une des trois positions.

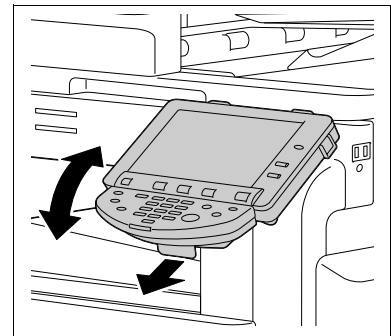

- 2 Pour incliner le **Panneau de contrôle** vers la gauche ou vers la droite, tenez le bas du **Panneau de contrôle**, puis faites pivoter le panneau vers la gauche ou vers la droite.

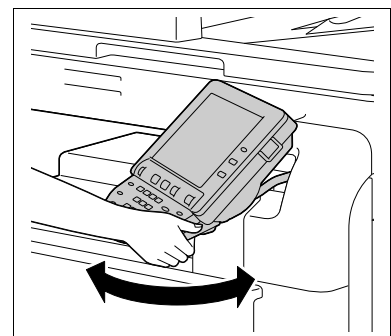

## 2.2.5 Écran tactile

Une fois que la machine a été mise sous tension et qu'elle est disponible pour une opération de copie, l'écran Fonctions de base apparaît. Pour activer une fonction ou pour sélectionner un réglage, appuyez légèrement sur la touche désirée de l'écran.

L'écran Fonctions de base peut alterner avec l'onglet De base et l'onglet Copie rapide. La présentation des touches et des écrans diffère entre l'onglet De base et l'écran Copie rapide, mais les fonctions à définir sont les mêmes. Ce manuel décrit les procédures de configuration des réglages de l'onglet De base. L'onglet Copie rapide affiche sur un seul écran les éléments de réglage de l'onglet De base, ce qui est pratique pour configurer de nombreux paramètres.

### REMARQUE

*N'exercez pas de pression excessive sur l'Écran tactile. Cela pourrait le marquer et risquerait d'endommager définitivement l'Écran tactile. Lorsque vous manipulez l'Écran tactile, n'appuyez jamais sur l'écran tactile avec force ou avec un objet pointu comme un stylo métallique.*

Onglet De base



## Onglet Copie rapide

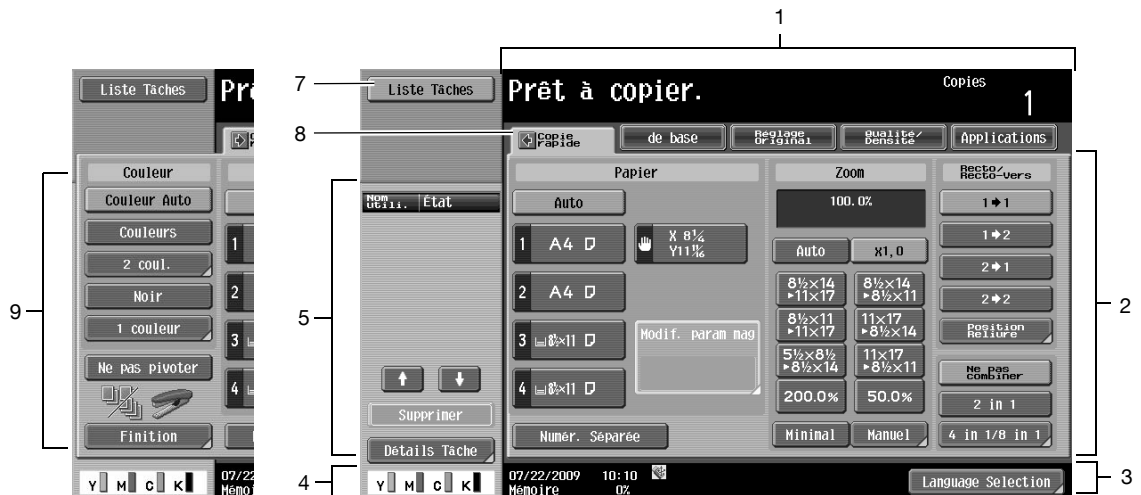

No.	Nom
1	Zone des messages
2	Zone d'affichage des fonctions/réglages
3	Zone d'affichage Icône/touche de raccourci
4	Voyants d'alimentation en toner
5	Volet de gauche
6	Tâche
7	Liste Tâches
8	Touche réglage Copieur (flèche)
9	Réglages Couleur

 **Pour info**

Pour passer à l'écran Fonctions de base :

Appuyez sur **Utilitaire/Compteur** ►► [Régl. Utilisateur] ►► [Param. Affichage Perso] ►► [Réglages Copieur] ►► [Onglet par Défaut].

Pour configurer les paramètres de sélection couleur des touches et des onglets :

Appuyez sur **Utilitaire/Compteur** ►► [Régl. Utilisateur] ►► [Param. Affichage Perso] ►► [Paramètres Sélect. Couleur].

## 2.3 Option

### 2.3.1 Unité de finition FS-527/Piqueuse à cheval SD-509/Kit de perforation PK-517/Séparateur travaux JS-603

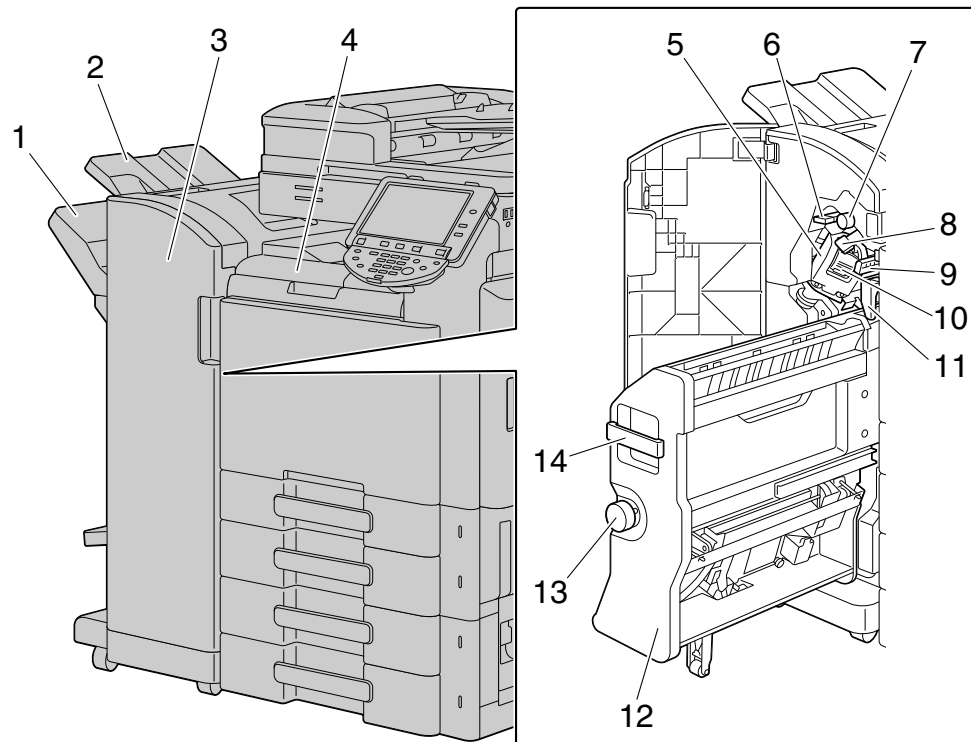

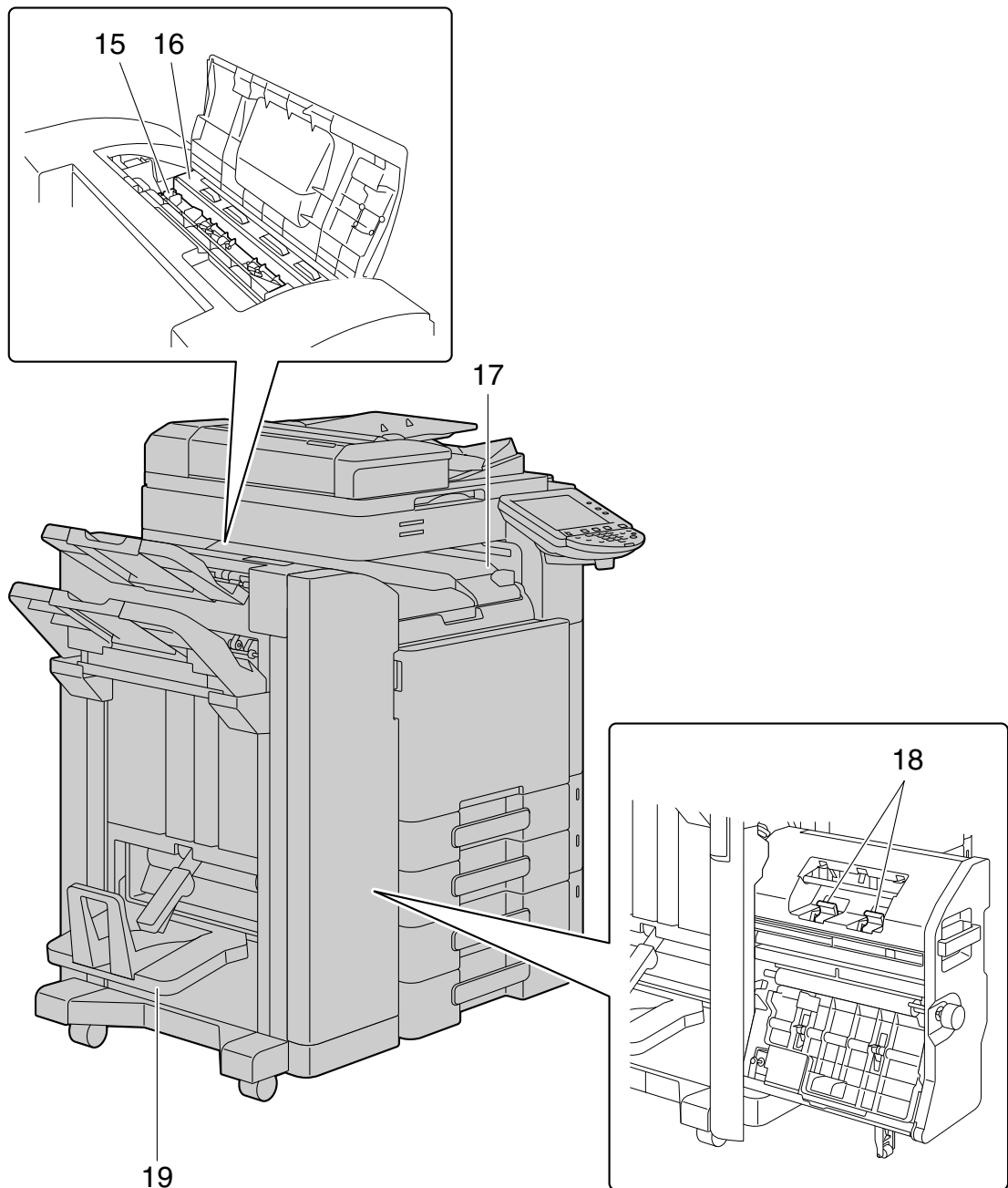

No.	Nom
1	Bac de sortie 2
2	Bac de sortie 1
3	Porte avant
4	Capot de l'unité de transport horizontal
5	Agrafeuse
6	Levier de guidage [FN3]
7	Molette de dégagement de bourrage [FN2]
8	Levier de guidage [FN1]
9	Levier de guidage [FN4]
10	Support d'agrafes
11	bac à déchets de perforation

No.	Nom
12	Piqueuse à cheval
13	Molette de dégagement de bourrage [FN6]
14	Poignée [FN5]
15	Unité de transport
16	Kit de perforation
17	Séparateur travaux
18	Cartouche d'agrafes
19	Bac de sortie Pliage

### 2.3.2 Unité de finition FS-529

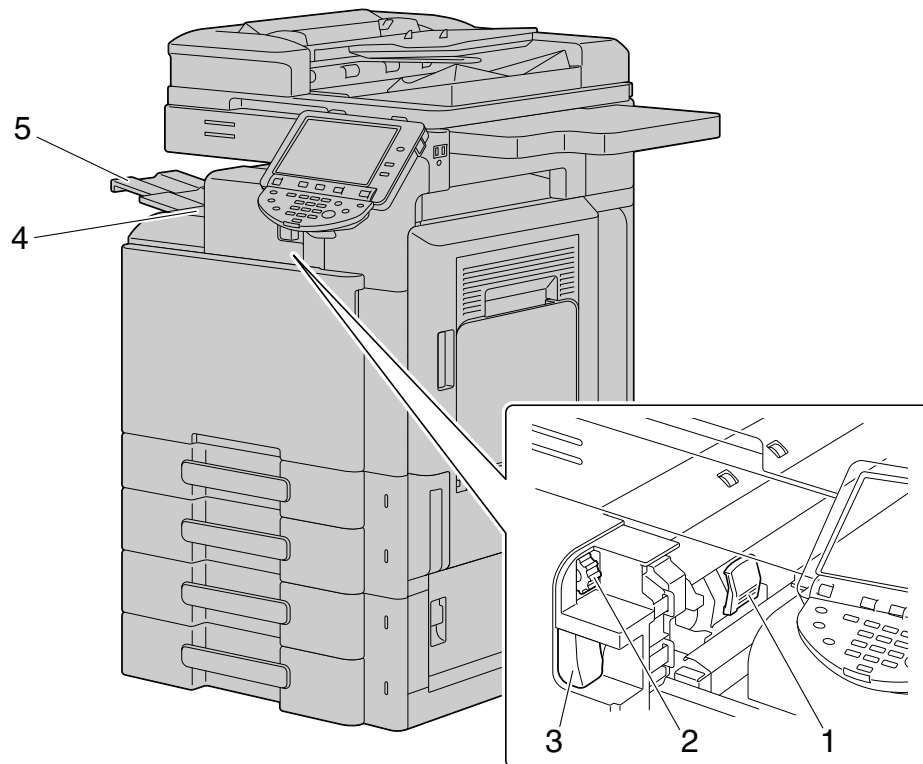

No.	Nom
1	Support d'agrafes
2	Molette de dégagement de bourrage
3	Levier de déblocage
4	Bac de sortie
5	Extension plateau

### 2.3.3 Séparateur travaux JS-505

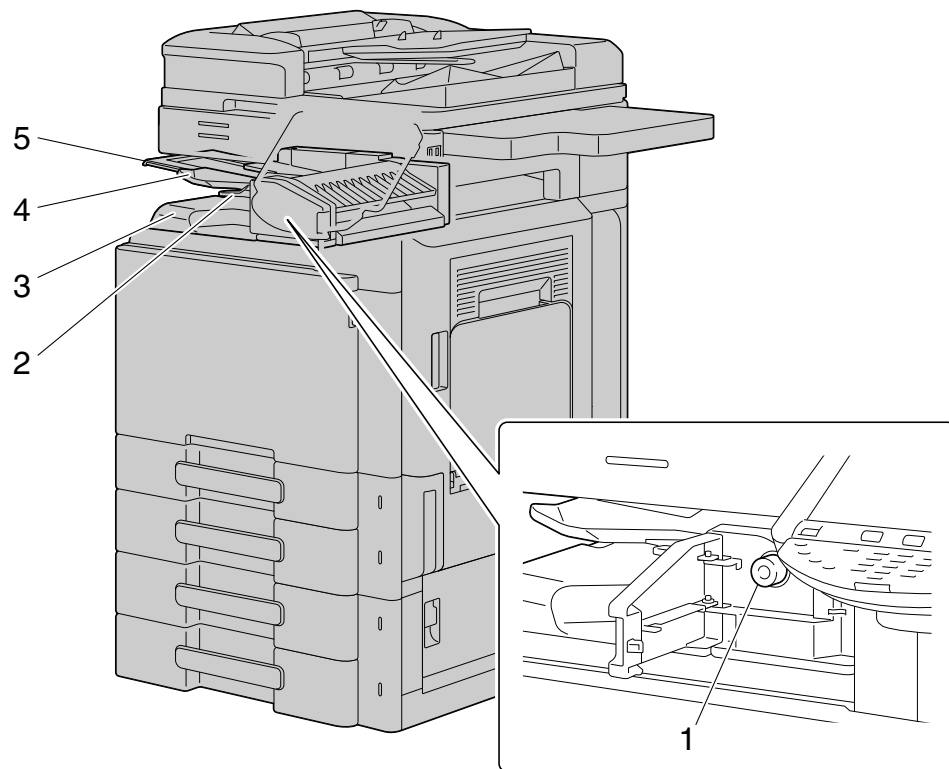

No.	Nom
1	<b>Molette de dégagement de bouchage</b>
2	<b>Levier d'assistance</b>
3	<b>Bac de sortie 2</b>
4	<b>Bac de sortie 1</b>
5	<b>Extension plateau</b>



---

# 3

**Découvrir cette machine**

---



## 3 Découvrir cette machine

### 3.1 Allumer ou éteindre la machine

Cette machine dispose de deux commandes de mise sous tension : l'**Interrupteur principal d'alimentation** et l'**Interrupteur auxiliaire d'alimentation**.

L'**Interrupteur principal d'alimentation** éteint ou allume la machine dans toutes ses fonctions. Normalement, l'**Interrupteur principal d'alimentation** doit rester sur Marche.

L'**Interrupteur auxiliaire d'alimentation** active ou désactive certaines fonctions de la machine, par exemple, la copie, l'impression, ou la numérisation. Lorsque l'**Interrupteur auxiliaire d'alimentation** est mis sur Arrêt, la machine passe alors en mode d'économie d'énergie.

- ✓ Si l'**Interrupteur auxiliaire d'alimentation** est placé sur Marche, le voyant de la touche **Départ** s'allume en orange et un écran apparaît pour indiquer que la machine est en cours de démarrage. Au bout de quelques secondes, le message [Préchauffage. Prêt à numériser.] apparaît sur l'écran tactile, et le voyant de la touche **Départ** s'allume en bleu pour indiquer qu'une tâche peut désormais être mise en attente.
- ✓ Il est possible également de mettre une tâche en attente pendant le préchauffage de la machine qui suit le placement de l'**Interrupteur auxiliaire d'alimentation** en position Marche. Après que la machine a fini de chauffer, l'image numérisée sera imprimée.
- ✓ Les réglages par défaut sont les paramètres qui sont immédiatement actifs juste après la mise sous tension de la machine et avant que toute sélection ait été faite sur le **Panneau de contrôle** ou sur l'**Écran tactile**, ainsi que ceux qui sont immédiatement actifs après une pression sur la touche **Initial**. en vue d'annuler toutes les sélections effectuées sur le **Panneau de contrôle** ou sur l'**Écran tactile**. Il est possible de modifier les sélections par défaut.
- ✓ Ne pas mettre l'**Interrupteur principal d'alimentation** sur Arrêt lorsqu'une tâche ou des données stockées sont en attente d'impression. Les tâches qui restent à imprimer seraient supprimées.
- ✓ Les réglages qui n'ont pas été enregistrés et les travaux présents dans la file d'impression seront effacés lorsque l'**Interrupteur principal d'alimentation** et l'**Interrupteur auxiliaire d'alimentation** sont mis sur Arrêt.
- ✓ Lorsque l'**Interrupteur principal d'alimentation** doit être mis sur Marche juste après avoir été mis sur Arrêt, il convient d'attendre 10 secondes ou plus entre les deux manoeuvres. Négliger cette précaution peut entraîner une anomalie de fonctionnement.
- ✓ Ne pas mettre l'**Interrupteur principal d'alimentation** ou l'**Interrupteur auxiliaire d'alimentation** sur Arrêt lorsque des images sont en cours de numérisation, de transmission, ou de réception. Les données en cours de numérisation, d'émission ou de réception seraient supprimées.
- ✓ Ne pas mettre l'**Interrupteur principal d'alimentation** ou l'**Interrupteur auxiliaire d'alimentation** sur Arrêt pendant une opération de copie ou d'impression. Cela pourrait causer un bourrage.
- ✓ Ne pas connecter ou déconnecter le câble USB du clavier compact pendant que cette machine est mise sous tension. Ne pas connecter également un autre matériel au port USB destiné au clavier compact.

- 1 Pour mettre sous tension, ouvrez la **Porte avant**, et appuyez sur | sur l'**Interrupteur principal d'alimentation**.

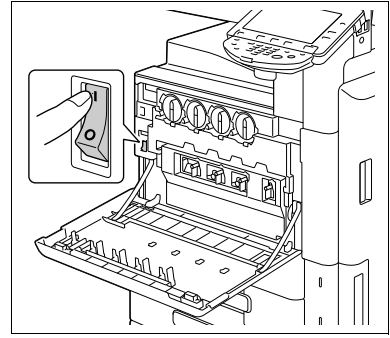

- 2 Fermez la **Porte avant**.
- 3 Appuyez sur l'**Interrupteur auxiliaire d'alimentation**. Vérifiez que l'**Écran tactile** est allumé.

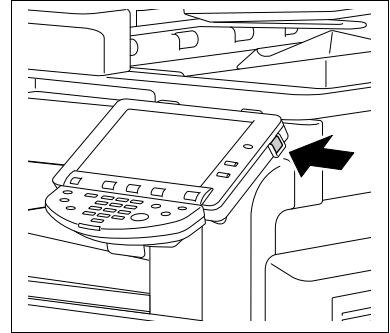

- 4 Pour mettre hors tension, appuyez sur l'**Interrupteur auxiliaire d'alimentation**, puis sur l'**Interrupteur principal d'alimentation**.



#### **Pour info**

*Pour changer les réglages par défaut du mode Copie :*

*Appuyez sur la touche **Utilitaire/Compteur** ► [Régl. Utilisateur] ► [Réglages Copieur] ► [Paramètres Copie par défaut].*

## 3.2 Opérations élémentaires de copie

Les procédures suivantes décrivent le placement de l'original et les opérations élémentaires de copie.

### 3.2.1 Placer les originaux

Placez l'original dans le **Chargeur ADF** ou sur la **Vitre d'exposition**. Sélectionnez la position optimale pour placer l'original en fonction du type d'original à copier.

- Le **Chargeur ADF** permet d'introduire et de numériser automatiquement un original de plusieurs pages, feuille par feuille en commençant par le haut de la pile. Le chargeur ADF permet également de numériser automatiquement les deux faces des originaux.
- Avec la **Vitre d'exposition**, placez l'original directement sur la **Vitre d'exposition** pour le numériser. Cette méthode convient aux originaux, des livres par exemple, qui ne peuvent pas être introduits dans le **Chargeur ADF**.

Chargez l'original, et configurez les réglages des fonctions voulues.

### Placez l'original dans le Chargeur ADF

Les types d'originaux suivants ne devraient pas être placés dans le **Chargeur ADF**. Autrement, un bourrage papier peut se produire ou l'original risque d'être endommagé.

- Originaux froissés pliés, gondolés ou déchirés
- Originaux très translucides ou transparents, comme les transparents ou le papier photosensible diazo.
- Originaux revêtus comme du papier carbone par exemple
- Originaux imprimés sur un papier d'une épaisseur supérieure à 55-7/8 (210 g/m<sup>2</sup>)
- Originaux imprimés sur un papier d'une épaisseur supérieure à 34-1/16 (128 g/m<sup>2</sup>) pour la copie recto-verso
- Originaux reliés, avec, par exemple, des agrafes ou des trombones
- Originaux imprimés et reliés en livre ou livret.
- Originaux dont les pages sont reliées par collage
- Originaux dont les pages présentent des parties découpées ou qui sont découpées
- Planche d'étiquettes
- Épreuves finales d'impression Décalage
- Originaux comportant des perforations de classeur
- Originaux qui viennent juste d'être imprimés avec cette machine

- 1 Faites glisser le **Guide latéral** selon le format de l'original.

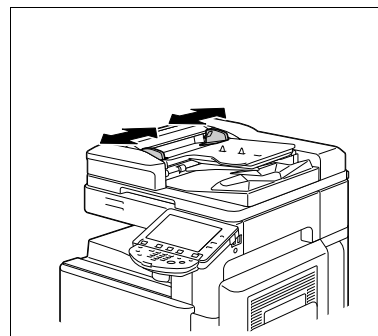

- 2 Chargez l'original face vers le haut sur **Plateau Original** et disposez-le selon l'ordre de numérisation voulu. Chargez l'original de manière à ce que le bord haut soit en face de l'arrière de la machine.

- Ne pas charger plus de 100 feuilles ou au-delà du repère ▼. Autrement, cela pourrait causer un bourrage ou endommager l'original. Cela pourrait aussi favoriser une panne de la machine. Il est possible cependant de numériser en plusieurs lots un original de plus de 100 pages.

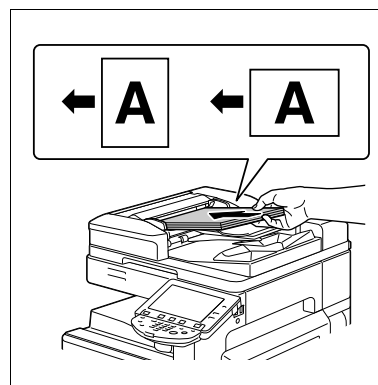

- Si l'original n'est pas correctement chargé, son introduction pourrait ne pas être dans l'axe et causer un bourrage ou une détérioration de l'original
- Si l'original est chargé dans une orientation autre que celle avec la partie supérieure de l'original orientée vers l'arrière de la machine, assurez-vous de sélectionner l'orientation de l'original.

**3** Faites glisser le **Guide latéral** réglable contre le bord de l'original.

### Positionnement de l'original sur la Vitre d'exposition

- ✓ Avant de placer un original, veillez à relever le **Chargeur ADF** ou **Couvre-original** d'au moins 20 degrés. Si l'original est placé sur la vitre d'exposition sans que le chargeur ADF ou le couvre-original n'ait été relevé d'au moins 20°, le format correct de l'original pourrait ne pas être détecté.
- ✓ Ne placez pas sur la **Vitre d'exposition** un original d'un poids supérieur à 4-7/16 (2 kg). De plus, n'appuyez que modérément pour maintenir un livre ou tout autre original qui doit être ouvert sur la vitre d'exposition. Sinon, la machine pourrait être endommagée ou une panne pourrait se produire.
- ✓ Pour numériser des livres épais ou des objets volumineux, procédez à la numérisation sans refermer le **Chargeur ADF** ou le **Couvre-original**. Lorsqu'un original est numérisé avec le **Chargeur ADF** ou **Couvre-original** ouvert, veillez à ne pas regarder directement la **Vitre d'exposition** d'où provient une lumière de forte intensité. Toutefois, comme il ne s'agit pas d'un rayon laser, cela n'expose pas l'utilisateur aux risques associés.
- ✓ Lorsque Effacer Zone Non-Image est sélectionné, il n'est pas nécessaire de fermer le **Chargeur ADF** ou le **Couvre-original** pour copier l'original. Placez l'original à n'importe quel endroit sur la **Vitre d'exposition**. La zone autour du texte de l'original sera exclue de la copie. Pour plus de détails, voir page 5-44.

**1** Relevez le **Chargeur ADF** ou le **Couvre-original**.

**2** Placez l'original face vers le bas sur la **Vitre d'exposition**.

- Chargez l'original de manière à ce que le bord haut soit en face de l'arrière ou du côté gauche de la machine.

**3** Alignez l'original sur le repère  situé dans le coin arrière gauche de la **Réglette Original**.

- S'il s'agit de documents transparents ou translucides, placez une feuille blanche de même format par-dessus le document.
- Pour les originaux reliés et ouverts (pages en vis-à-vis, comme un livre ou un magazine, placez le haut de l'original vers l'arrière de la machine et alignez l'original sur le repère  situé sur le coin arrière gauche de la **Réglette Original**.
- Lorsque Effacer Zone Non-Image est sélectionné, l'original peut être placé n'importe où sur la **Vitre d'exposition**.

**4** Refermez le **Chargeur ADF** ou le **Couvre-original**.

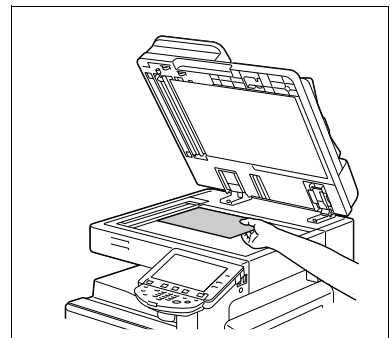

### 3.2.2 Opérations élémentaires de copie

La procédure suivante décrit les opérations élémentaires de copie.

- 1 Classez les originaux dans l'ordre de numérisation voulu et placez-les face vers le haut dans le **Chargeur ADF**.

→ L'original devrait être placé face vers le bas sur la **Vitre d'exposition**.

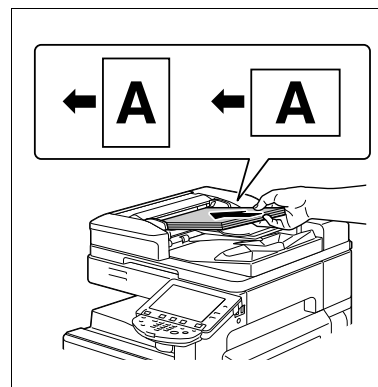

- 2 Sur le **Clavier**, entrez une valeur pour le nombre de copies désiré.

→ Si le nombre d'exemplaires saisi ne convient pas, appuyez sur la touche **C (Eff.)** du clavier, puis réintroduisez le nombre correct.

- 3 Appuyez sur la touche **Départ**.

L'original est numérisé et copié.

- Pour interrompre l'opération de copie en cours, appuyez sur la touche **Arrêt**.
- Le message [Prêt à accepter une autre tâche.] qui apparaît pendant la tâche d'impression en cours indique que la machine est disponible pour numériser l'original suivant.
- Si l'on présente à la numérisation un original intégrant des trames pare-copie, l'opération de copie s'arrête et le travail est rejeté.
- Si l'on présente à la numérisation un original intégrant un code d'accès activé par la fonction Copie par code, l'opération de copie ne commence qu'une fois que le code correct est introduit.
- Si l'on veut numériser en même temps plusieurs originaux comportant différents codes, l'introduction du code de chaque original est nécessaire.

### 3.2.3 Opérations de copie avec plusieurs multiple fonctions

Cette section décrit les opérations Copie avec combinaison de fonctions.

- 1 Chargez l'original.
- 2 Appuyez sur [Réglage Original].
  - Pour plus d'informations sur [Réglage Original], voir page 5-16.



- 3 Appuyez sur [de base] ►► [Recto-Verso/Combinaison].
  - Pour plus de détails sur [Recto-Verso/Combinaison], voir page 5-9.





- 4 Appuyez sur [de base] et puis configurez les paramètres des fonctions respectives.
- Pour plus de détails sur [Couleur], voir page 5-5.
  - Pour plus de détails sur [Papier], voir page 5-6.
  - Pour plus de détails sur [Zoom], voir page 5-8.
  - Pour plus de détails sur [Qualité/Densité], voir page 5-19.
  - Pour plus de détails sur [Ne pas pivoter], voir page 5-15.



- 5 Appuyez sur [Applications] et puis configurez les paramètres des fonctions respectives.
- Pour plus de détails sur [Applications], voir page 5-22.



- 6 Appuyez sur [de base] ►► [Finition].
- Pour plus de détails sur [Finition] ou [Pli/Reliure], voir page 5-12.



- 7 Appuyez sur [Vérifier Tâche] ►► [Vérif. Détails].  
 → Pour plus de détails sur [Vérifier Tâche], voir page 5-65.



- 8 Sur le **Clavier**, entrez une valeur pour le nombre de copies désiré.  
 → Si le nombre d'exemplaires saisi ne convient pas, appuyez sur la touche **C** (Eff.) du clavier, puis réintroduisez le nombre correct.
- 9 Appuyez sur la touche **Départ**.  
 L'original est numérisé et copié.  
 → Pour interrompre l'opération de copie en cours, appuyez sur la touche **Arrêt**.  
 → Le message [Prêt à accepter une autre tâche.] qui apparaît pendant la tâche d'impression en cours indique que la machine est disponible pour numériser l'original suivant.

### Fonctions incompatibles

Certains réglages ne peuvent pas être combinés à d'autres. En cas de combinaison incompatible, les fonctions prioritaires seront définis de l'une ou l'autre des modalités ci-dessous.

- C'est le réglage configuré en dernier qui prévaut. (Le premier réglage spécifié est annulé.)
- C'est le réglage configuré en premier qui prévaut. (Un message d'avertissement apparaît.)

---

# 4

## Touches du Panneau de contrôle



## 4 Touches du Panneau de contrôle

Cette section décrit les fonctions des touches du **Panneau de contrôle**.

### Panneau de contrôle et fonctions

Appuyez sur les touches du **Panneau de contrôle** pour utiliser les fonctions Copie, Fax/Numéris., Boîte Utilis. ou autres.

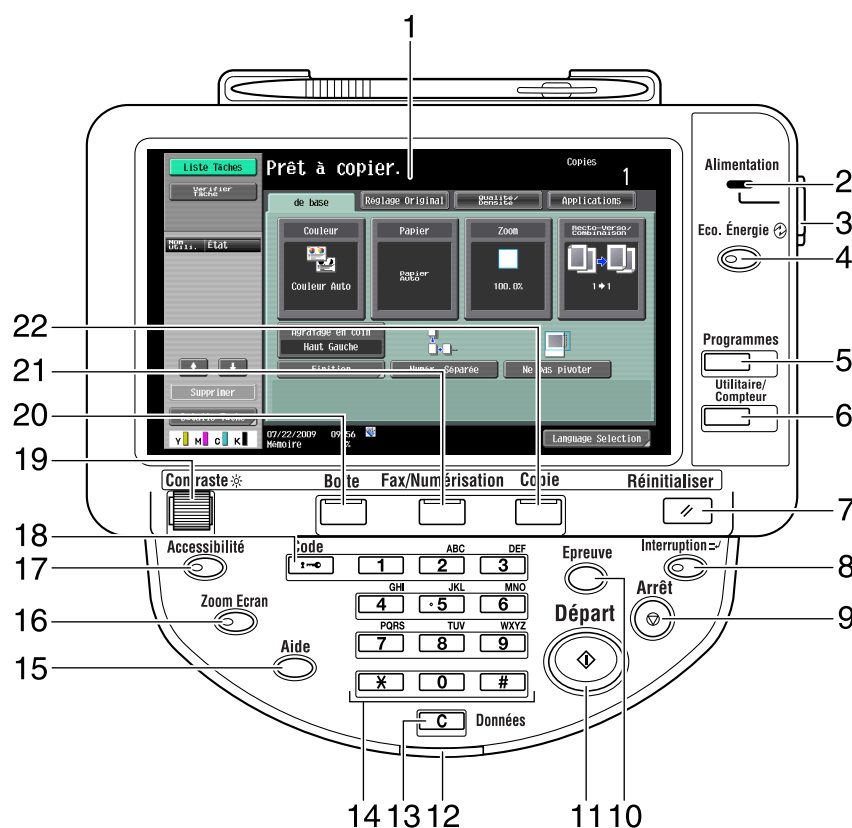

No.	Nom	Description	Page
1	<b>Écran tactile</b>	Plusieurs écrans de réglage et messages s'affichent à l'écran. Divers réglages peuvent être configurés par simple pression sur l' <b>Écran tactile</b> .	—
2	<b>Indicateur d'alimentation</b>	S'allume en bleu quand la machine est mise sous tension au moyen de l' <b>Interrupteur principal d'alimentation</b> .	—
3	<b>Interrupteur auxiliaire d'alimentation</b>	À actionner pour activer/désactiver les fonctions machine. En position Arrêt, la machine passe en mode Économie d'énergie.	—
4	<b>Éco. Énergie</b>	Appuyez sur cette touche pour passer en mode Éco Énergie. Quand la machine est en mode Économie d'énergie, le voyant de la touche <b>Éco Énergie</b> s'allume en vert et l'écran tactile s'éteint. Pour quitter le mode Éco Énergie, appuyez sur la touche <b>Éco Énergie</b> une nouvelle fois.	p. 4-13
5	<b>Programmes</b>	Permet d'enregistrer (stocker) les paramètres de copie/fax/numérisation souhaités en tant que programme ou de rappeler un programme enregistré.	p. 4-8
6	<b>Utilitaire/Compteur</b>	Permet d'alterner l'affichage de l'écran Utilitaires et de l'écran Compteur.	p. 4-7

No.	Nom	Description	Page
7	<b>Réinitialiser</b>	Appuyez sur cette touche pour restaurer tous les réglages (sauf les réglages programmés) entrés sur le <b>Panneau de contrôle</b> et sur l' <b>Écran tactile</b> .	p. 4-5
8	<b>Interruption</b>	Appuyez sur cette touche pour passer en mode Interruption. Quand la machine est en mode Interruption, le voyant de la touche <b>Interruption</b> allume en vert et le message [Mode Interruption activé.] s'affiche à l' <b>Écran tactile</b> . Pour annuler le mode Interruption, appuyez une nouvelle fois sur la touche <b>Interruption</b> .	p. 4-5
9	<b>Arrêt</b>	Une pression sur cette touche en cours de copie, de numérisation ou d'impression stoppe temporairement l'opération.	p. 4-5
10	<b>Épreuve</b>	Appuyez sur cette touche pour imprimer un exemplaire d'essai avant l'impression d'un grand nombre de copies. Vous pouvez aussi afficher sur l' <b>Écran tactile</b> une image du résultat obtenu avec les réglages en vigueur.	p. 4-20
11	<b>Départ</b>	Appuyez sur cette touche pour lancer l'opération de copie, de numérisation ou de télécopie.	p. 4-5
12	<b>Indicateur de données</b>	Clignote en bleu pendant la réception d'une tâche d'impression. S'allume en bleu quand une tâche est en attente ou en cours d'impression. Le voyant s'allume en bleu quand il y a des données de fax sauvegardées ou non imprimées.	–
13	<b>C (Eff.)</b>	Permet d'effacer une valeur (par exemple un nombre de copies, un taux zoom ou un format) introduite sur le <b>Clavier</b> .	p. 4-19
14	<b>Clavier</b>	Permet de spécifier le nombre de copies. Permet de spécifier le taux zoom. Permet d'entrer divers réglages.	–
15	<b>Aide</b>	Permet d'afficher l'écran Assistant. Cet écran présente une description des fonctions et des procédures opératoires.	p. 4-17
16	<b>Zoom Écran</b>	Permet de passer en mode Zoom Écran. Si vous utilisez <b>Authentification Manager</b> pour l'authentification, l'écran Zoom Écran ne sera pas disponible.	p. 4-16
17	<b>Accessibilité</b>	Appuyez sur cette touche pour afficher l'écran permettant de configurer les paramètres des fonctions d'accessibilité utilisateur.	p. 4-14
18	<b>Code</b>	Si les réglages de l'authentification utilisateur ou compte département ont été appliqués, appuyez sur la touche <b>Code</b> après avoir entré le nom utilisateur et le code d'accès (pour l'authentification utilisateur) ou le nom du compte et le code d'accès (pour la compte département) pour pouvoir utiliser cette machine.	p. 4-9
19	<b>Molette Contraste</b>	Permet de régler la luminosité de l' <b>Écran tactile</b> .	–
20	<b>Boîte</b>	Appuyez sur cette touche pour passer en mode Boîte Utilis. Quand la machine est en mode Boîte Utilis., le voyant de la touche <b>Boîte</b> s'allume en vert. Pour plus de détails sur les fonctions Boîte utilisateur, voir le [Guide de l'utilisateur Opérations Boîte].	p. 4-6
21	<b>Fax/Numérisation</b>	Activer le mode Fax/Numérisation. Quand la machine est en mode Fax/Numérisation, le voyant de la touche <b>Fax/Numérisation</b> s'allume en vert. Pour plus de détails sur la fonction Fax/Numérisation, voir le [Guide de l'utilisateur Opérations Scanner réseau/Fax/Fax Réseau].	p. 4-6

No.	Nom	Description	Page
22	<b>Copie</b>	Appuyez sur cette touche pour passer en mode Copie. (Par défaut, la machine est en mode Copie.) Lorsque la machine est en mode Copie, le voyant de la touche <b>Copie</b> s'allume en vert.	p. 4-6

## 4.1 À propos de Départ, Arrêt, et Interruption

### Départ

- Lance l'opération Copie, Numérisation ou Fax.  
Appuyez à nouveau sur cette touche pour reprendre une tâche suspendue.
- Dès que la machine est prête à commencer l'opération, le voyant de la touche **Départ** s'allume en bleu. Si le voyant de la touche **Départ** s'allume en orange, l'opération de copie ne peut pas commencer. (Vérifiez qu'aucun avertissement ou message n'est affiché sur l'**Écran tactile**.)

### Arrêt

- Appuyez sur la touche **Arrêt** pendant la copie afin d'arrêter temporairement l'opération de numérisation ou d'impression.
- Pour reprendre une tâche temporairement arrêtée, appuyez sur la touche **Départ**.
- Pour supprimer une tâche temporairement arrêtée, sélectionnez une tâche dans la liste des travaux suspendus affichée à l'écran, et appuyez sur la touche [Supprimer].

### Interruption

Appuyez sur cette touche pour suspendre le déroulement l'opération en cours et lancer un nouveau travail de copie avec des réglages copie différents. Cette fonction est très utile lorsqu'il s'agit de réaliser des copies en urgence.

- ✓ La touche **Interruption** est inopérante pendant qu'un original est en cours de numérisation.
- ✓ Une pression sur la touche **Interruption** rétablit les réglages par défaut.

- 1 Chargez l'original.
- 2 Appuyez sur la touche **Interruption**.  
Le voyant de la touche **Interruption** s'allume en vert et l'impression du travail en cours est suspendue.
- 3 Procédez aux réglages Copie.
- 4 Appuyez sur la touche **Départ**.
- 5 Une fois l'impression de la tâche prioritaire terminée, appuyez sur la touche **Interruption**.  
Le voyant de la touche **Interruption** s'éteint et les réglages de la copie prioritaire sont annulés.  
Les réglages Copie de la tâche antérieure sont restaurés.

### Réinitialiser

Appuyez sur cette touche pour restaurer tous les réglages (sauf les réglages programmés) entrés sur le **Panneau de contrôle** et sur l'**Écran tactile**.

- Appuyez sur la touche **Réinitialiser**.  
L'écran De base apparaît.

## 4.2 À propos de Copie, Fax/Numérisation, et Boîte Utilis.

Cette machine offre trois modes, Copie, Fax/Numérisation et Boîte, à partir desquels l'utilisateur peut choisir la fonction voulue. Le voyant de la touche sélectionnée s'allume en vert.

### Copie

→ Appuyez sur cette touche pour passer en mode Copie.

L'écran Fonctions de base apparaît.

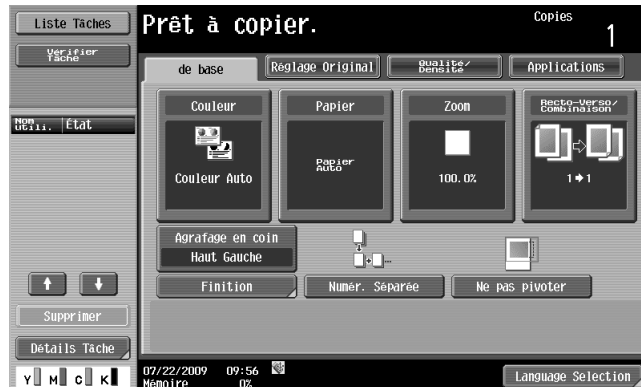

### Numérisation/Fax

→ Appuyez sur cette touche pour passer en mode Fax/Numérisation.

Pour plus de détails sur la fonction Fax/Numérisation, voir le [Guide de l'utilisateur Opérations Scanner réseau/Fax/Fax Réseau].



### Boîte

→ Appuyez sur cette touche pour passer en mode Boîte.

Pour plus de détails sur les fonctions Boîte Utilisateur, reportez-vous au [Guide de l'utilisateur Opérations Boîte].





## 4.3 Utilitaire/Compteur

Appuyez sur la touche **Utilitaire/Compteur** pour afficher l'écran Utilitaires. Permet de configurer les réglages machine et de vérifier le statut machine sur l'écran du menu Utilitaires.

→ Appuyez sur la touche **Utilitaire/Compteur**.



### Réglages

[Enregistrement 1-Touche/Boîte]	Permet d'enregistrer des éléments en rapport avec les opérations Fax/Numérisation et Boîte. Pour plus de détails, voir le [Guide de l'utilisateur Opérations Scanner réseau/Fax/Fax Réseau] et le [Guide de l'utilisateur Opérations Boîte].
[Régl. Utilisateur]	Offre des éléments de réglage accessibles à l'utilisateur.
[Réglages Administrateur]	Offre des éléments de réglage accessibles uniquement à l'administrateur de la machine.
[Vérif. Durées Vie Conson.]	Permet de vérifier l'état (niveau résiduel) des consommables.
[Impression bannière]	Spécifiez si l'impression bannière est autorisée ou non. Pour plus de détails sur l'impression sur du papier de grande longueur, voir le [Guide de l'utilisateur Opérations Impression].
[Infos Périphérique]	Affiche des informations sur cette machine. [Version de la fonction] : Permet de vérifier la version de fonction du micro-logiciel actuellement installé. [Adresse IPv4] : Permet de vérifier l'adresse IPv4 actuellement spécifiée. [Adresse IPv6] : Permet de vérifier l'adresse IPv6 actuellement spécifiée.

## 4.4 Programmes

Permet de combiner les sélections Copie le plus souvent utilisées et de les enregistrer sur cette machine sous forme de programmes. Ces programmes peuvent ensuite être rappelés aisément.

- ✓ Il est possible d'enregistrer jusqu'à 30 programmes.
- ✓ Pour enregistrer un programme, configurez les paramètres Copie à enregistrer avant d'appuyer sur la touche **Programmes**.

➔ Appuyez sur la touche **Programmes**.



### Réglages

[Rappeler un Programme de Copie]	Sélectionnez la touche programmée avec les paramètres Copie à rappeler.
[Enregistr. Programme]	<ul style="list-style-type: none"> <li>• Parmi les touches affichées à l'écran, appuyez sur la touche que vous voulez programmer avec les paramètres Copie voulus, et appuyez ensuite sur la touche [Enregistr. Programme].</li> <li>• Entrez le nom d'enregistrement, et appuyez sur [Valider].</li> </ul>
[Vérifier Tâche]	Appuyez sur cette touche pour vérifier les paramètres Copie enregistrés sous la touche sélectionnée.
[Modif. nom]	Appuyez sur cette touche pour renommer la touche sélectionnée. Après avoir activé Verrouiller Programme copie enregistré, [Modif. nom] n'apparaîtra plus.
[Supprimer]	Appuyez sur cette touche pour supprimer la touche sélectionnée. Après avoir activé Verrouiller Programme copie enregistré, [Supprimer] n'apparaîtra plus.

### Pour info

*Pour interdire la modification et la suppression de programmes :*

Appuyez sur la touche **Utilitaire/Compteur** ▶▶ [Réglages Administrateur] ▶▶ [Réglage Système] ▶▶ [Accès Restreint Utilisateur] ▶▶ [Verrouiller prog. copie enr].

*Pour supprimer un programme :*

Appuyez sur la touche **Utilitaire/Compteur** ▶▶ [Réglages Administrateur] ▶▶ [Réglage Système] ▶▶ [Accès Restreint Utilisateur] ▶▶ [Suppr. progr. copie enreg.].

## 4.5 Code

Si l'administrateur a configuré les réglages Authentification Utilisateur/Compte Département, seuls les utilisateurs qui ont été enregistrés ou les utilisateurs dont les comptes ont été enregistrés, peuvent se servir de cette machine.

Si l'administrateur a configuré un calendrier d'utilisation, un utilisateur peut se servir de la machine après avoir entré le code d'accès spécifié pour heures hors horaires bureau.

### Contrôler l'accès de l'utilisateur/compte à la machine (Authentification Utilisateur/Compte Département)

- ✓ Lorsque les fonctions Authentification Utilisateur/Compte Département sont activées, l'accès à cette machine est exclusivement subordonné à l'introduction du code utilisateur ou du code compte.
- ✓ Cela permet entre autres, de gérer le nombre de copies par utilisateur/compte.
- ✓ Contactez l'administrateur pour plus d'informations sur le nom d'utilisateur, nom de compte, code et nom de serveur.
- ✓ La page de connexion qui apparaît peut varier en fonction des réglages Authentification Utilisateur/Compte Département spécifiés.
- ✓ Identification utilisateur ne peut pas être utilisé en même temps que Compte Département. Si Authentification Utilisateur/Compte Département est réglé sur [Ne pas Synchroniser], achevez l'authentification utilisateur, puis connectez-vous au moyen de l'écran Compte Département.
- ✓ Si l'authentification MFP ou l'authentification par serveur externe a été définie, vous pouvez enregistrer un total de 1000 utilisateurs et comptes.
- ✓ Une fois la copie achevée, appuyez sur la touche **Code** pour vous déconnecter de la machine.
- ✓ Vous pouvez aussi utiliser l'unité d'authentification pour réaliser l'authentification permettant d'accéder à cette machine.
- ✓ Si l'Authentification est réalisée via **Authentification Manager**, vérifiez auprès de votre administrateur de serveur quelles sont les informations relatives à la procédure de connexion.

→ Appuyez sur la touche **Code**.

Écran pour Authentification Utilisateur

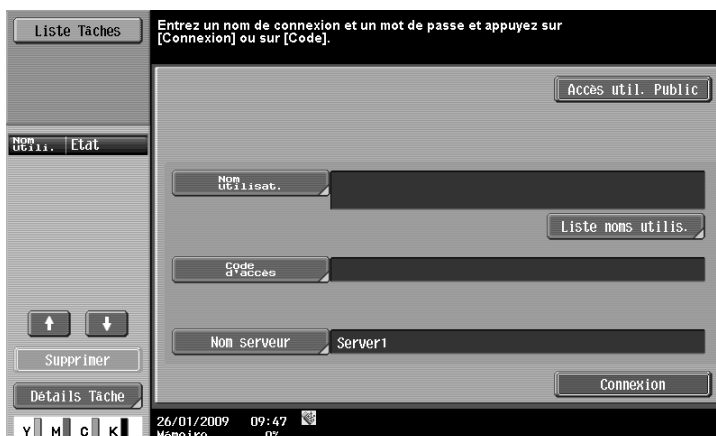

## Écran pour Compte Département



## Réglages

Identification utilisateur	Exécute la procédure d'authentification utilisateur subordonnant l'accès à cette machine.	
	[Accès util. Public]	Permet aux utilisateurs ne disposant pas d'un [nom d'utilisateur] ou d'un [code d'accès] d'accéder à cette machine. Cet élément ne s'affiche pas lorsque [Accès util. Public] est réglé sur [Interdit] dans [Système d'authentification] des [Réglages Administrateur]. Si le [Mode Sécurité Avancée] a été activé, [Accès util. Public] ne s'affiche pas.
	[Nom utilisat.]	Entrer le nom d'utilisateur.
	[Liste noms utilis.]	Sélectionnez un nom d'utilisateur dans la liste proposée. Si le [Mode Sécurité Avancée] a été activé, [Liste noms utilis.] ne s'affiche pas.
	[Code d'accès]	Entrez le code.
	[Nom serveur]	Indique le nom du serveur par défaut. Appuyez sur [Nom serveur] pour afficher les noms des serveurs enregistrés. Sélectionnez le serveur désiré.
	[Connexion]	Affiche l'écran Fonctions de base afin de permettre l'utilisation de cette machine.
Compte Département	Exécute la procédure Compte Département subordonnant l'accès à cette machine.	
	[Nom Compte]	Entrer le nom de compte.
	[Code d'accès]	Entrez le code. Lorsque [Méthode Saisie Suivi de Volume (E.K.C)] est réglé sur [Mot de passe seul] dans [Réglages Administrateur], l'écran de connexion affiche seulement le [Code d'accès]. L'utilisateur peut entrer directement le code d'accès sur le clavier de l'écran de connexion. Si le code n'est composé que de chiffres, l'utilisateur peut se connecter sans afficher le clavier d'écran, simplement en appuyant sur [Connexion], ou sur la touche <b>Code</b> . <ul style="list-style-type: none"> <li>• Si le code d'accès se compose de caractères alphabétiques, de chiffres et/ou de symboles, appuyez sur [Code d'accès] puis entrez le code d'accès.</li> <li>• Après avoir entré les chiffres sur le pavé numérique, appuyez sur [Code d'accès] pour introduire caractères alphabétiques et symboles successivement.</li> </ul>
	[Connexion]	Affiche l'écran Fonctions de base afin de permettre l'utilisation de cette machine.

**Pour info**

*Pour configurer l'Authentification Utilisateur/Compte Département :*

*Appuyez sur la touche **Utilitaire/Compteur** ►► [Réglages Administrateur] ►► [Identification Utilisateur/ Suivi Compte].*

## Utiliser la machine en dehors des heures prévues

Il est possible de paramétrer la machine pour la faire passer automatiquement en mode Veille selon un planning d'utilisation défini par l'administrateur de manière à limiter l'utilisation de la machine. Cette possibilité est appelée Programmateur hebdomadaire. Suivez la procédure décrite ci-dessous pour utiliser la machine quand le Programmateur Hebdomadaire est actif.

- ✓ Dans l'écran [Mot de passe p. heures hors horaires bureau] (accessible depuis le mode Réglages Administrateur), la machine peut être réglée de manière à ce que cet écran Mot de passe pour heures hors heures bureau ne s'affiche pas.

- 1 Appuyez sur la touche **Éco. Énergie**.
- 2 Entrez le code d'accès pour les heures hors horaires bureau.
- 3 Appuyez sur [Valider].
- 4 Entrez au clavier le délai à l'issue duquel la machine repassera en mode Veille.



- 5 Appuyez sur [Valider].  
L'écran De base apparaît.

### Pour info

Pour configurer le Programmateur hebdomadaire :

Appuyez sur la touche **Utilitaire/Compteur** ► [Réglages Administrateur] ► [Réglage Système] ► [Réglage Progr. Hebdo].

## 4.6 Éco. Énergie

Si aucune opération n'a lieu à l'issue du délai spécifié, l'écran tactile s'éteint et la machine passe automatiquement dans un mode où elle consomme moins d'électricité. Cette possibilité est désignée mode Éco. Énergie ou Veille.

Voici la procédure pour quitter le mode Éco. Énergie ou Veille.

- ✓ Bien que la machine économise plus d'énergie en mode Veille qu'en mode Éco. Énergie, le préchauffage nécessaire à la restauration de l'état de disponibilité de la machine depuis le mode Veille prend plus de temps.
- ✓ Le mode Éco. Énergie est réglé en usine sur un redémarrage après 15 minutes et le mode Veille sur un redémarrage après 20 minutes. En d'autres termes, la machine passe en mode Éco. Énergie si aucune opération n'est effectuée pendant 15 minutes. De même, elle passe en mode Veille mode après un délai de 20 minutes.
- ✓ La machine peut recevoir des tâches même quand elle est en mode Économie d'énergie.

→ Appuyez sur la touche **Éco. Énergie**.

La machine quitte le mode Éco. Énergie lorsqu'une touche quelconque du **Panneau de contrôle** ou de l'**Écran tactile** est actionnée.



### **Pour info**

*Pour activer le mode Éco. Énergie :*

*Appuyez sur la touche **Utilitaire/Compteur** ►► [Réglages Administrateur] ►► [Réglage Système] ►► [Régl. Mode économie d'énergie].*

## 4.7 Accessibilité

Cette section décrit les procédures de configuration du **Panneau de contrôle** et de réglage de l'**Écran tactile**.

- ✓ Pour revenir à l'écran De base depuis l'écran Paramètres Accessibilité, appuyez sur la touche **Accessibilité**, la touche **Réinitialiser** ou la touche [Fermer].
- ✓ Sur l'écran Zoom Écran, [Réglages par Défaut Affichage Large] apparaît pour permettre de configurer les réglages par défaut à utiliser pour le mode Zoom Écran des fonctions Copie ou Fax/Numérisation.

→ Appuyez sur la touche **Accessibilité**.

Page 1/2



Page 2/2



### Réglages

[Ajustement écran tactile]

S'il n'y a aucune réponse normale à la pression d'une touche de l'**Écran tactile**, il est possible que la position d'affichage des touches de l'**Écran tactile** ne soit pas correctement alignée avec les capteurs correspondants.

Ajustez la position d'affichage de l'**Écran tactile**.

- Le défaut d'alignement des capteurs tactiles de l'écran se confirme si une pression sur [Ajustement écran tactile] n'est suivie d'aucun effet. Appuyez sur la touche **1** du **Clavier**.
- Appuyez sur les quatre touches de référence ([+]) de l'écran Ajustement écran tactile tout en prêtant attention à un signal sonore qui retentit à chaque fois. Lorsque la vérification consistant à actionner les points de contrôle des touches est terminée avec succès, le voyant de la touche **Départ** s'allume en bleu. Appuyez sur la touche **Départ**.
- Les touches de référence ([+]) peuvent être activées dans n'importe quel ordre.
- Pour répéter l'ajustement, appuyez sur la touche **C** (Eff.), et appuyez ensuite une nouvelle fois sur les quatre touches de contrôle ([+]).
- Pour annuler le processus d'ajustement de l'**Écran tactile**, appuyez sur la touche **Arrêt** ou sur la touche **Réinitialiser**.
- Si vous ne parvenez pas à régler l'écran tactile, contacter le S.A.V.



<b>Réglages</b>	
[Délai Interv. Répét. touche]	Spécifiez le délai pendant lequel une touche de l' <b>Écran tactile</b> doit être maintenue enfoncée avant que la valeur ne commence à changer, et spécifiez aussi le délai avant le passage à la valeur suivante. Les réglages spécifiés pour Délai Interv. Répét. Touche ne s'appliquent qu'au mode Zoom Écran.
[Confirmation Initialisat. Auto Système]	Spécifiez si, en cas d'initialisation auto système en mode Zoom Écran, un message doit s'afficher pour que l'utilisateur puisse choisir de poursuivre l'opération sans quitter le mode Zoom Écran ou de quitter le mode Zoom Écran pour retourner à l'écran De base. Spécifiez aussi la durée de l'affichage de cet écran de confirmation.
[Confirmation initialisation auto]	Spécifiez si, en cas d'initialisation auto système en mode Zoom Écran, un message doit s'afficher pour que l'utilisateur puisse choisir de poursuivre l'opération sans initialiser les réglages en vigueur ou de les initialiser. Spécifiez aussi la durée de l'affichage de cet écran de confirmation.
[Confirmation Mode Zoom écran]	Spécifiez si un message de confirmation d'annulation des paramètres ne pouvant pas être spécifiés en mode Zoom Zoom Écran doit s'afficher lorsqu'une touche <b>Zoom Écran</b> est actionnée.
[Durée affichage messages]	Spécifier la durée pendant laquelle seront affichés les messages d'avertissement qui apparaissent par exemple en cas d'opération incorrecte.
[Paramètre Son]	<p>Configurez les réglages concernant les sons associés à l'utilisation des touches. Les fonctions de Paramètre Son suivantes sont disponibles. Pour activer un son, appuyez sur [Oui], et sélectionnez ensuite l'un des niveaux de volume suivants [Faible], [Moyen] et [Fort]. Pour désactiver un son, appuyez sur [No].</p> <p>[Son Confirmation Opération]</p> <ul style="list-style-type: none"> <li>[Son Confirmation Saisie] : Un son est émis lorsqu'une touche du <b>Panneau de contrôle</b> ou de l'<b>Écran tactile</b> est actionnée lors de la saisie</li> <li>[Son Saisie non valide] : Un son est émis lorsqu'une touche du <b>Panneau de contrôle</b> ou de l'<b>Écran tactile</b> n'est pas valide dans le cadre de l'opération en cours</li> <li>[Son de base] : Un son est émis lorsque c'est l'élément par défaut qui est sélectionné pour une option offrant plusieurs alternatives circulaires</li> </ul> <p>[Son Opération terminée]</p> <ul style="list-style-type: none"> <li>[Son Opération terminée] : Un son est émis lorsque l'opération s'est déroulée normalement</li> <li>[Son Transmission terminée] : Un son est émis lorsque une opération ayant trait aux communications s'est déroulée normalement</li> </ul> <p>[Son Préparation terminée] : Un son est émis lorsqu'un périphérique est prêt</p> <p>[Son Alerte]</p> <ul style="list-style-type: none"> <li>[Son Alerte simple (Niveau1)] : Un son est émis lorsque l'échéance de remplacement de consommables ou de pièces d'usure est proche et un message s'affiche sur l'<b>Écran tactile</b></li> <li>[Son Alerte simple (Niveau2)] : Un son est émis sur une erreur de l'utilisateur</li> <li>[Son Alerte simple (Niveau3)] : Un son est émis lorsque se produit une erreur qui peut être corrigée par l'utilisateur s'il se réfère au message qui apparaît ou au Guide de l'utilisateur</li> <li>[Son Alerte grave] : Un son est émis lorsque se produit une erreur qui ne peut pas être corrigée par l'utilisateur ou qui demande l'intervention du S.A.V.</li> </ul>
[Réglages par Défaut Affichage Large]	Pour plus de détails, voir le [Guide de l'utilisateur Opérations Zoom Écran].

## 4.8 Zoom Écran

Appuyez sur cette touche pour passer en mode Zoom Écran et permettre d'utiliser la machine avec un écran présentant des caractères plus grands.

Pour plus de détails sur l'écran Zoom Écran, voir le [Guide de l'utilisateur Opérations Zoom Écran].

- ✓ Appuyez sur la touche **Zoom Écran** pour rétablir l'affichage normal.
  - ✓ Si **Authentication Manager** est utilisé pour l'authentification, l'écran de connexion ne peut pas basculé en mode Zoom Écran.
- Appuyez sur la touche **Zoom Écran**.



## 4.9 Aide

Appuyez sur cette touche pour voir et vérifier la description des diverses fonctions et procédures opératoires. Lorsque la touche **Aide** est actionnée, l'écran Assistant concernant l'écran affiché apparaît.

- ✓ Sur l'écran du menu principal de l'Aide, vous trouverez l'écran Assistant voulu concernant la fonction ou le résultat recherché.
- ✓ Reportez-vous au volet gauche de l'écran Assistant pour vérifier dans la structure des menus, la position de l'écran Assistant affiché.
- ✓ Appuyez sur [Fermer] dans l'écran Assistant pour remonter d'un niveau dans la structure des menus. Appuyez sur [Quitter] pour quitter le mode Assistant et rétablir l'écran qui était affiché juste avant que la touche **Aide** ne soit actionnée. Appuyez sur [Vers Menu] pour afficher le Menu principal de l'Aide.
- ✓ Dans les écrans Menu principal et Menu Assistant, sélectionnez les éléments en appuyant sur la touche ou en appuyant sur la touche du pavé numérique.
- ✓ Les écrans Assistant ne peuvent pas s'afficher pendant que les opérations suivantes sont en cours d'exécution :  
Numérisation, impression d'épreuve, aperçu d'une copie terminée, fonctionnement en mode Zoom Écran, ou fonctionnement en mode Accessibilité.
- ✓ Quand l'écran Assistant est affiché, les touches suivantes du panneau de contrôle sont désactivées. **Départ, C(Eff.), Interruption, Épreuve, Code, Programmes, et Zoom Écran.**

→ Appuyez sur la touche **Assistant**.

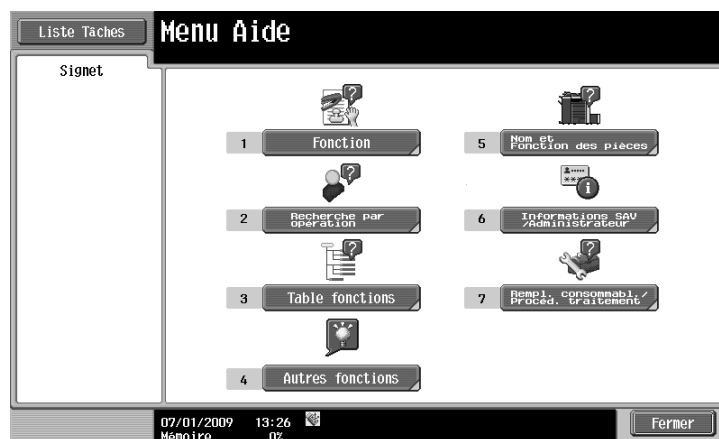

### Réglages

[Fonction]	Vérifiez les descriptions en sélectionnant un menu Assistant, présenté par type et par nom de fonction.
[Recherche par opération]	Vérifiez les descriptions en sélectionnant un menu Assistant, présenté par type d'opération. <ul style="list-style-type: none"> <li>• Lorsque [Aller à fonct.] s'affiche, il est possible de régler la fonction concernant l'opération en cours. Cependant, quand par exemple la fonction Fax/Numérisation est utilisée, [Aller à fonct.] affiché sur un écran Assistant de la fonction Copie par exemple, ne peut pas être sélectionné car il s'agit d'une fonction différente de celle qui est en cours d'utilisation.</li> <li>• Sélectionnez [Copie] et appuyez sur [Numériser documents spéciaux] ; un accompagnement par instructions et animation à l'écran s'affichent pour indiquer à l'utilisateur la procédure de chargement d'un original. Cependant, l'Assistant de départ ne s'affiche pas dans la séquence animée concernant le positionnement d'un original.</li> </ul>
[Table fonctions]	Permet de vérifier les descriptions de la destination de l'écran en cours ou de la structure de menu auquel il appartient.
[Autres fonctions]	Vérifiez les descriptions en sélectionnant un menu Assistant, présenté par fonction.
[Nom et fonction des pièces]	Permet de vérifier la description de l'unité principale et de ses options.
[Informations S.A.V./Administrateur]	Permet de vérifier [Administrateur], [N° extension], et [E-mail].

---

**Réglages**

[Rempl. consommabl./  
Procéd. traitement]

Permet de vérifier par des animations les procédures de remplacement de la **Cartouche Toner**, de l'**Unité Tambour**, ou du **Bac toner usagé**, de rechargement d'agrafes, ou du vidage de la corbeille de perforation. Appuyez sur la touche cible, et appuyez sur [Démarrer Assistant].

## 4.10 C (Effacer)

Permet d'effacer une valeur (par exemple un nombre de copies, un taux zoom ou un format) introduite sur le pavé numérique.

→ Appuyez sur **C** (Eff.).

La valeur est effacée. Entrez la valeur correcte.

## 4.11 Épreuve de copie

### Imprimer un jeu pour vérifier le résultat de la copie (Épreuve)

Permet d'imprimer une seule copie d'essai pour en vérifier le résultat avant de lancer l'impression d'un grand nombre de copies. Ceci évite des erreurs de copie.

✓ L'épreuve constitue le premier exemplaire d'une copie multiple.

1 Chargez l'original.

2 Sélectionnez les paramètres de copie désirés.

3 Appuyez sur la touche **Épreuve**.

4 Appuyez sur [Impression] et sélectionnez ensuite l'orientation original.

5 Appuyez sur la touche **Départ**.

Cela a pour effet d'imprimer une copie lorsque l'original a été chargé dans le **Chargeur ADF**.

6 Si l'original a été placé sur la **Vitre d'exposition**, appuyez sur la touche [Terminer], puis sur la touche **Départ**.

Une seule épreuve est imprimée.

7 Vérifiez l'épreuve.

→ Si l'épreuve est considérée satisfaisante, passez à l'étape 10.  
Pour modifier les paramètres Copie, passez à l'étape 8.

8 Appuyez sur [Modifier Paramèt.] sur l'écran Épreuve.

Une fois les réglages copie effectués sur l'écran Modifier Paramèt., appuyez sur [Valider].

→ [Nombre de Jeux] sur l'écran Épreuve indique le nombre de jeux imprimés en mode Épreuve/le nombre de jeux spécifiés pour impression, et [Total Pages imprimées] indique le nombre de feuilles imprimées en mode Épreuve/le nombre total de feuilles à imprimer.

→ Pour arrêter de copier pendant l'affichage de l'écran de modification des paramètres, sélectionnez la tâche épreuve à stopper sur la liste des tâches, sur le volet de gauche, et appuyez ensuite sur [Supprimer].

→ Si pendant que cet écran est affiché, aucune opération n'est effectuée dans le délai spécifié, la tâche épreuve qui a été achevée est sauvegardée comme tâche enregistrée et l'écran Fonctions de base réapparaît.

L'enregistrement des tâches stockées intervient lorsque la fonction Initialisation Auto Système est activée ou une minute après (si Initialisation Auto Système est réglé sur [Arrêt]).

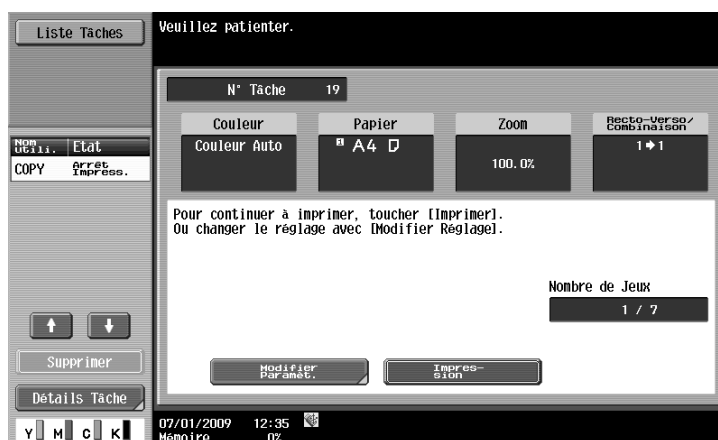

9 Appuyez sur la touche **Épreuve** pour renouveler la copie épreuve.

10 Appuyez sur [Impression].

Le nombre de copies restant à imprimer est enregistré comme Tâche Copie.

## Vérifier sur un aperçu le résultat de la copie (Aperçu Avancé)

Vérifiez avant impression, l'image terminée d'une copie en la visualisant sur l'**Écran tactile**. Ceci évite des erreurs de copie.

- ✓ Lorsque vous numérisez l'original au moyen de la fonction [Tâches Programme], numérisez tous les originaux, appuyez sur [Terminer], et consultez ensuite l'[Aperçu Avancé].
- ✓ Si un original est numérisé alors que la fonction [Insertion image] est spécifiée, la machine numérise d'abord l'original puis l'original à insérer. Une fois cette opération terminée, vous consulter l'[Aperçu Avancé].
- ✓ L'aperçu n'est pas disponible avec la fonction [Page par page] ou [Livret] Vérifiez le résultat à l'issue de l'impression.
- ✓ Si le [Pare-copie] est détecté, il n'est pas possible de visualiser la copie finie.

- 1 Chargez l'original.
- 2 Sélectionnez les paramètres de copie désirés.
- 3 Appuyez sur la touche **Épreuve**.
- 4 Appuyez sur [Aperçu à l'écran] comme méthode Épreuve et sélectionnez ensuite l'orientation de l'original.
- 5 Appuyez sur la touche **Départ**.  
L'écran Aperçu (Voir État) apparaît.
- 6 Contrôlez l'image d'aperçu.
  - Pour modifier les réglages, appuyez sur [Voir Pages]. Allez à l'étape 7.
  - Pour lancer l'impression, appuyez sur la touche **Départ**.
  - Pour numériser un autre original, appuyez sur [Terminer], chargez l'original, et appuyez ensuite sur la touche **Départ**.
- 7 Modifiez les paramètres et appuyez ensuite sur [Voir État].



### Réglages

[← Aperçu Page]/ [Page suiv. →]	Permet de remplacer la page de l'écran actuel par la page précédente ou suivante.
[Zoom]	Permet d'agrandir l'image de l'aperçu pour mieux en vérifier le détail. Appuyez sur [+] et [-] pour changer le taux zoom, de la taille réelle à 2, 4 ou 8 fois la taille normale. Pour sélectionner une zone différente à agrandir, utilisez les flèches de défilement à droite et en bas de l'image. L'état de finition ne peut pas s'afficher si vous changez le format de l'affichage.

### Réglages

[Rotation Page]	Permet de pivoter 180 degrés l'image de l'aperçu afin éventuellement de corriger l'orientation de l'original. Une pression sur [Pivoter page active] fait pivoter la page affichée. Une pression sur [Sélec. page(s) à pivoter] affiche la Liste de pages numérisées. Sélectionnez la page à faire pivoter. Huit pages numérisées maximum peuvent être affichées. Appuyez sur [ ↑ ] ou [ ↓ ] pour changer la sélection.
[Voir Finition]	Permet de voir les réglages de finition à l'aide d'icônes ou de texte sur l'écran Aperçu, et vérifier l'état de la finition.
[Modif. Param.]	Permet de changer les réglages pour numériser l'original suivant.
[Voir Pages]/[Voir État]	Permet d'alterner l'affichage de l'onglet [Voir État] et de l'onglet [Voir Pages.] dans l'écran Aperçu Utilisez [Voir Pages] pour activer [Rotation Page] ou [Modifier Paramèt.], et arrêter la numérisation sur [Voir État].

- 8** Appuyez sur la touche **Départ**.  
Sélectionnez ce menu pour lancer l'impression.





**Fonction Copie**

---



## 5 Fonction Copie

Vous pouvez configurer les paramètres de nombreuses fonctions copie au moyen des touches du **Panneau de contrôle** ou **Écran tactile**.

Ce chapitre décrit les fonctions qui peuvent être configurées au moyen des touches de l'**Écran tactile**.



### Élément

[de base]	Permet de configurer les réglages élémentaires nécessaires à la réalisation de copies.	p. 5-4	
[Réglage Original]	Permet de configurer le type et le format de l'original.	p. 5-16	
[Qualité/Densité]	Permet de configurer la qualité ou la densité de l'original afin d'obtenir la qualité copie optimale.	p. 5-19	
[Applications]	Permet de configurer les réglages Applications nécessaires à la réalisation de copies.	p. 5-22	
Volet de gauche	[Liste Tâches]	Permet de vérifier les travaux en cours d'exécution et les travaux en attente de réalisation.	p. 5-63
	[Vérifier Tâche]	Permet de vérifier les réglages actifs et le résultat de ces réglages.	p. 5-65

## 5.1 [De base]

Permet de configurer les réglages élémentaires nécessaires à la réalisation de copies.

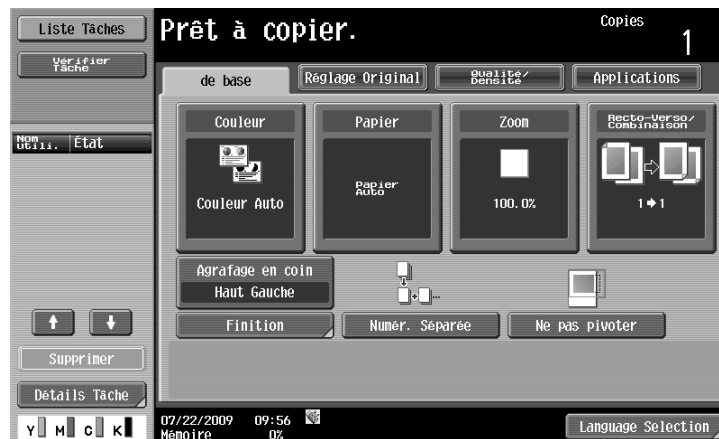

Élément		
[Couleur]	Appuyez sur cette touche pour spécifier la couleur d'impression des copies.	p. 5-5
[Papier]	Appuyez sur cette touche pour configurer le type de papier et le magasin pour réaliser les copies.	p. 5-6
[Zoom]	Appuyez sur cette touche pour sélectionner le taux zoom de l'image à copier.	p. 5-8
[Recto-Verso/Combinaison]	Permet de configurer les réglages Copie Recto-Verso et Combinaison.	p. 5-9
[Programme Finition]	Permet d'abord d'enregistrer sous une touche les réglages de décalage et de finition les plus utilisés. Une pression sur cette touche permet ensuite de rappeler les réglages de finition désirés.	p. 6-9
[Finition]	Appuyez sur cette touche pour sélectionner les paramètres de tri et de finition des copies.	p. 5-12
[Numér. Séparée]	Sélectionnez cette fonction pour diviser un grand nombre d'originaux en plusieurs lots pour les numériser.	p. 5-14
[Ne pas pivoter]	Sélectionnez cet élément pour copier l'original en fonction de l'orientation papier sans faire pivoter l'image.	p. 5-15
[Language Selection]	Affiche l'écran Sélection langue pour spécifier la langue affichée sur l' <b>Écran tactile</b> . Cette fonction n'apparaît pas lorsque deux touches de raccourci sont sonfigurées.	–
[Touche Raccourci]	Permet de programmer des touches de raccourci destinées aux fonctions Applications de l'écran De base.	–

### 5.1.1 [Couleur]

Appuyez sur cette touche pour sélectionner la couleur d'impression des copies.

Vous pouvez spécifier la couleur d'impression par [Couleur Auto], [Couleurs], [2 coul.], [Noir] ou [1 couleur].

→ Appuyez sur [de base] ►► [Couleur].

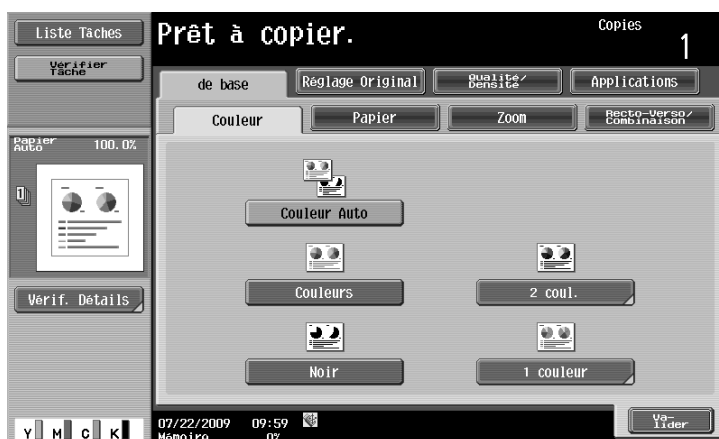

#### Réglages

[Couleur Auto]	Sélectionnez ce réglage pour détecter automatiquement si l'original numérisé est en couleur ou en noir et blanc, et sélectionnez le réglage Couleur approprié (Couleurs ou Noir).
[Couleurs]	Sélectionnez ce réglage pour imprimer la copie en plusieurs couleurs, indépendamment du fait que l'original numérisé soit en couleurs ou en noir et blanc.
[2 coul.]	Permet d'imprimer avec la couleur spécifiée, toutes les zones de l'original numérisé déterminées être en couleur, et imprimer en noir toutes les zones analysées comme étant en noir.
[Noir]	Sélectionnez ce réglage pour imprimer la copie en noir et blanc, indépendamment du fait que l'original numérisé soit en couleur ou en noir et blanc.
[1 couleur]	Permet d'imprimer la copie avec la couleur spécifiée, indépendamment de la couleur de l'original numérisé. Lorsque vous spécifiez 1 couleur, l'original est copié en convertissant les différences de couleur (densités couleur apparentes) et les niveaux de dégradés, en différences de densité de la couleur utilisée.
[Uniforme]	Permet de copier l'original seulement en convertissant les niveaux de dégradés en différences de densité de la couleur unique spécifiée, indépendamment des différences couleur de l'original,

### 5.1.2 [Papier]

Sélectionnez le type et le format de papier à imprimer ou changez les paramètres type et format de papier configurés pour chaque magasin.



Le format du papier peut être automatiquement sélectionné en fonction du format de l'original ou il peut être aussi spécifié manuellement.

- ✓ Si vous sélectionnez [Transparent], spécifiez préalablement [Noir] for [Couleur].
- ✓ Le réglage Zoom Auto et le réglage papier Auto ne peuvent pas être sélectionnés simultanément.
- ✓ Si un réglage pour papier spécial est sélectionné pour un magasin papier, ce dernier n'est pas automatiquement sélectionné avec le réglage papier Auto. (Toutefois, un magasin papier réglé sur Recto sera sélectionné en priorité avec l'impression recto.) Lorsque vous chargez du papier spécial dans un magasin, veillez à spécifier aussi le type de papier. Pour plus de détails sur le papier spécial, voir page 12-3.

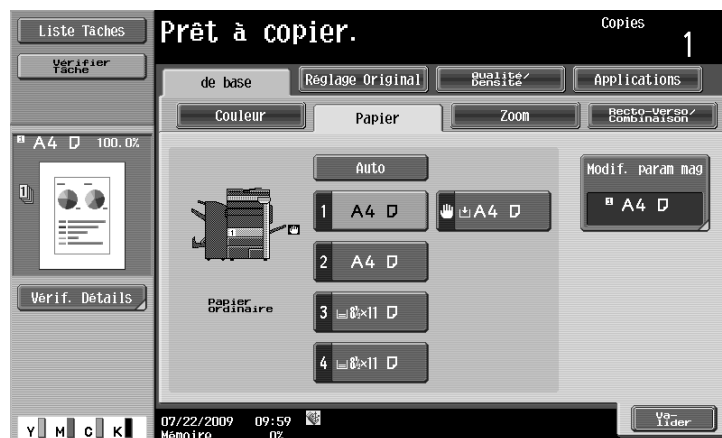
→ Appuyez sur [de base] ►► [Papier].



#### Réglages

[Auto]	Permet de sélectionner automatiquement le format de papier en fonction du format de l'original.
1 à 4 Magasins	Permet de spécifier le papier manuellement.
 [Introducteur manuel]	
[Modif. param mag]	Permet de spécifier le type et le format du papier pour le magasin sélectionné.
[Type de papier]	Permet de spécifier le type de papier pour le magasin sélectionné.
[Format papier]	Permet de spécifier le format de papier pour le magasin sélectionné. [Délecti. Auto] : Délecte automatiquement le format papier. [12-1/4x18  ] (Seulement pour [Magasin 2]) : Permet d'inclure le format 12-1/4x18  pour éventuelle sélection. [Format standard] (seulement pour l'[Introducteur manuel]) : Permet de spécifier un format papier à utiliser sur l'introducteur manuel en tant que magasin exclusif pour ce format papier. [Formats Perso] (seulement pour l'[Introducteur manuel]) : Permet d'entrer le format de papier. [Grand format] : Permet de sélectionner a un format papier plus grand que l'original.

## Configurer un format personnalisé

→ [de base] ► [Papier] ► [Introduceur manuel] ► [Modif. param. mag] ► [Formats Perso].

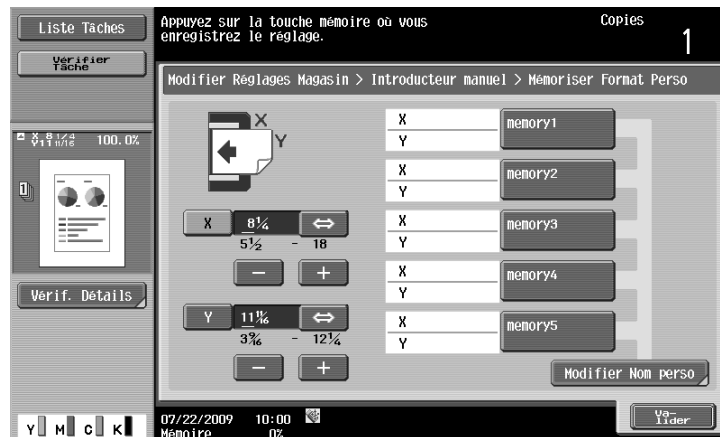

### Réglages

[X]/[Y]	<ul style="list-style-type: none"> <li>• Zone Pouces : Appuyez sur [+] ou [-] pour spécifier la longueur [X] et la largeur [Y] du papier.</li> <li>• Zone Métrique : Entrez la longueur [X] et la largeur [Y] du papier.</li> </ul>
[Enregistr.]	Permet d'enregistrer les formats papier personnalisés.
[Mémoire 1] à [Mémoire 5]	Permet de sélectionner la touche mémoire sous laquelle vous voulez enregistrer le format papier.
[Modifier Nom perso]	Permet de renommer les noms des touches mémoire.

## Configurer du papier grand format

→ [de base] ► [Papier] ► [Introduceur manuel] ► [Modif. param. mag] ► [Grand format].

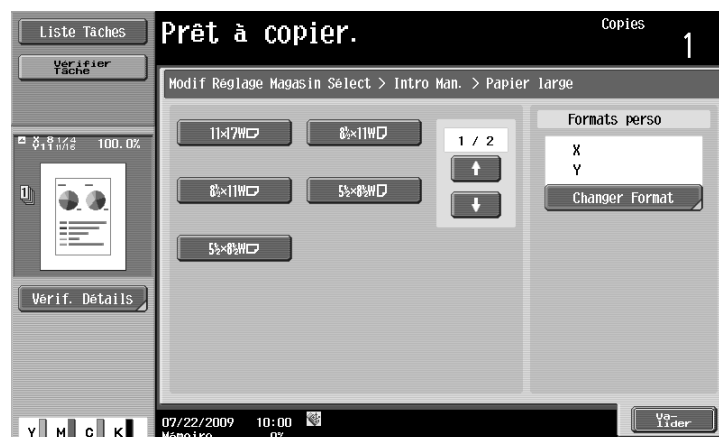

### Réglages

[Grand format]	Sélectionnez le format du papier à charger.	
[Changer Format]	[X]/[Y]	Entrez la longueur [X] et la largeur [Y] du papier.
	[Formats pap préregl]	Permet d'inclure le format [12x18] pour éventuelle sélection.

### 5.1.3 [Zoom]

Le zoom permet de réduire ou d'agrandir sur la copie la taille de l'original.

- ✓ Le réglage Zoom Auto et le réglage papier Auto ne peuvent pas être sélectionnés simultanément.
- ✓ Si le réglage de zoom Auto est sélectionné et qu'un agrandissement doit être copié sur du papier de format plus grand que l'original, chargez l'original avec la même orientation que le papier.

→ Appuyez sur [de base] ► [Zoom].

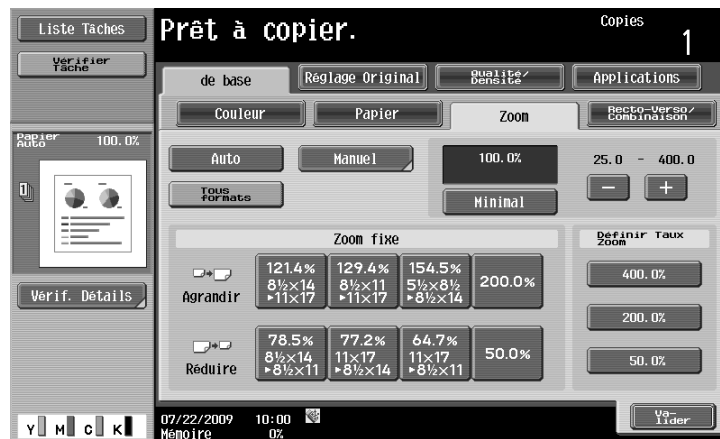

#### Réglages

[Auto]	Ce réglage sélectionne automatiquement le format de papier et le taux zoom les plus appropriés en fonction du format de l'original chargé.	
[Tous formats]	Production d'une copie de format identique à celui de l'original (100%).	
[Manuel]	<ul style="list-style-type: none"> <li>• Permet d'entrer le taux zoom (25,0% - 400,0%) de la copie.</li> <li>• Sous [Réglage Zoom individuel], il est possible d'entrer des taux zoom différents pour l'axe X et l'axe Y.</li> </ul>	
	[Définir zoom]	Permet d'entrer le taux zoom désiré et de sélectionner la touche sous laquelle sa valeur doit être enregistrée. [Définir Taux Zoom] indique le taux zoom enregistré.
[Minimal]	Permet de réaliser une copie l'image de l'original légèrement plus petite que le format de l'original ou le format spécifié. L'image de l'original est centrée sur le papier sans être tronquée. Sélectionnez ce réglage quand vous voulez copier l'intégralité de l'original sur le papier utilisé.	
[-]/[+]	Permet de configurer le taux zoom (25,0% - 400,0%) de la copie sans changer les proportions.	
[Zoom fixe]	Permet de sélectionner un zoom constant pour copier un original d'un format fixe sur du papier de format fixe.	
[Définir Taux Zoom]	Permet de sélectionner une valeur zoom enregistrée. Pour changer les valeurs zoom enregistrées, utilisez [Définir Zoom].	

#### Pour info

Pour définir la rotation de l'image :

Appuyez sur la touche **Utilitaire/Compteur** ► [Régl. Utilisateur] ► [Réglages Copieur] ► [Rotation Agrandissement].



### 5.1.4 [Recto-verso/Combinaison]

Permet de spécifier s'il s'agit respectivement d'un original et d'une copie recto seul ou recto-verso. Plusieurs pages (2, 4 ou 8 pages) d'un original peuvent être réduites pour être imprimées sur une seule page.

La fonction [Recto-verso/Combinaison] permet de réaliser une économie de papier copie.

→ Appuyez sur [de base] ►► [Recto-verso/Combinaison].



#### Réglages

[Recto > Recto]	
[Recto-Verso > Recto]	
[Recto > Recto-Verso]	
[Rect-Ver > Recto-Ver]	

## Réglages

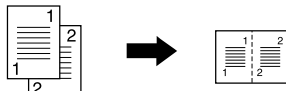
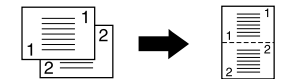
[Position Reliure]	<p>Permet de configurer position de reliure de l'original et des copies à réaliser.</p> <p>Si la [Position Reliure] n'est pas définie, le résultat de la copie risque d'être inattendu.</p> <p>Si [Recto &gt; Recto] est sélectionné, il n'est pas possible de définir la [Position Reliure.]</p>
[Position Reliure Orig.]	<p>Sélectionnez la position de reliure de l'original entre [Reliure Gauche], [Reliure Droite], [Haut] et [Auto].</p> <ul style="list-style-type: none"> <li>• Si la position de reliure de l'original est réglée sur [Auto], la position de la marge de reliure sera automatiquement sélectionnée. Le positionnement de la marge de page sur le bord long du papier sera sélectionné si la longueur de l'original est égale ou inférieure à 11-11/16 pouces (297 mm) ou moins. Le positionnement de la marge de page sur le bord court du papier sera sélectionné si la longueur de l'original est supérieure à 11-11/16 pouces (297 mm) ou moins.</li> <li>• Si [Auto] est sélectionné sous Sens Reliure Original, la marge de reliure est définie en haut ou à gauche.</li> </ul>
[Sens Reliure Sortie]	<p>Permet de sélectionner la position de reliure de la sortie entre [Reliure Gauche], [Reliure Droite], [Haut] et [Auto].</p> <ul style="list-style-type: none"> <li>• Si la position de reliure pour la copie est réglée sur [Auto], la position de reliure est automatiquement déterminée en fonction de l'orientation de l'original chargé.</li> </ul> <p>Si la longueur de l'original est égale ou inférieure à 11-11/16 pouces (297 mm), c'est le positionnement de la marge de page sur le bord long du papier qui sera sélectionné. si la longueur de l'original est supérieure à 11-11/16 pouces (297 mm), c'est le positionnement de la marge de page sur le bord court du papier qui sera sélectionné.</p> <ul style="list-style-type: none"> <li>• Si Sens Reliure Sortie est réglé sur [Auto], la position de reliure est définie en haut ou à gauche.</li> </ul>
[Orientation Original]	<p>Sélectionnez l'orientation de l'original chargé dans le <b>Chargeur ADF</b> ou placé sur la <b>Vitre d'exposition</b>.</p> <p>Si [Orientation Original] n'est pas défini, le résultat de la copie risque d'être inattendu.</p>
[No]	Permet de désactiver la copie combinée.
[2en1]	<p>Pour copier les images de deux pages d'original sur une feuille de papier.</p> <p>Pages d'original en portrait</p>  <p>Pages d'original en paysage</p> 

## Réglages

[4en1/8en1]

[4en1]

Pour copier les images de quatre pages d'original sur une feuille de papier.

&lt;Horizontal&gt;

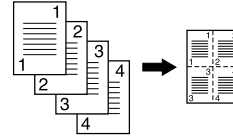

&lt;Vertical&gt;

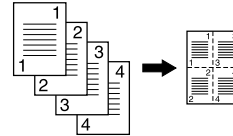

[8 en 1]

Pour copier les images de huit pages d'original sur une feuille de papier.

&lt;Horizontal&gt;

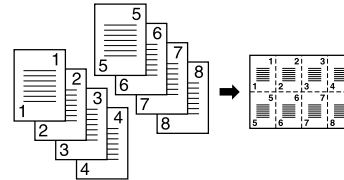

&lt;Vertical&gt;

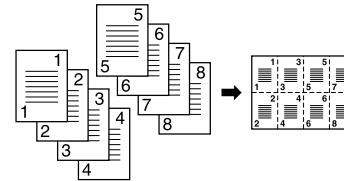

[Horizontal]

Permet de spécifier ordre de combinaison de l'original (réglage Sens de numérotation).

[Vertical]

### 5.1.5 [Finition]

Vous pouvez sélectionner différents réglages de tri et de finition des copies éjectées dans le bac de sortie.

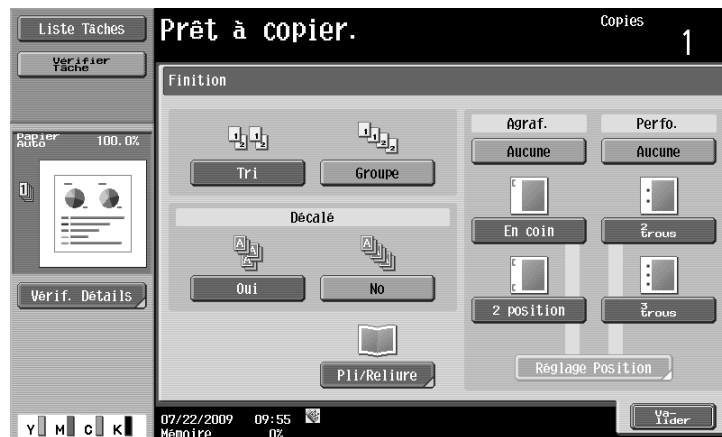

- ✓ La fonction Agrafage n'est disponible que si l'**Unité de finition FS-527** ou l'**Unité de finition FS-529**, en option, est installée.
  - ✓ Les réglages Perforation ne sont disponibles que si le **Kit de perforation PK-517** est installé sur l'**Unité de finition FS-527** en option.
  - ✓ [Pli/Reliure] n'est disponible que si la **Piqueuse à cheval SD-509** est installée sur l'**Unité de finition FS-527** en option.
  - ✓ [Agraf.] ne peut pas être sélectionné en même temps que [Décalé].
  - ✓ [Pliage en 2] et [Agraf. centre + Pliage] ne peuvent pas être utilisés avec [Décalé], [Agraf.], ou [Perfo.].
- Appuyez sur [de base] ► [Finition].

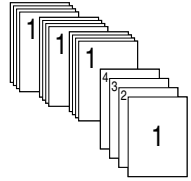
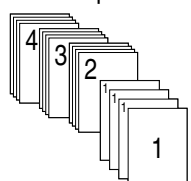

#### Réglages

[Tri]	<p>Lorsque l'on copie plusieurs jeux d'un original multi-pages, il est possible d'éjecter des copies triées par jeux.</p> 
[Groupe]	<p>Lorsque l'on copie plusieurs jeux d'un original multi-pages, il est possible d'éjecter des copies triées par pages identiques.</p> 

## Réglages

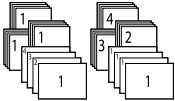
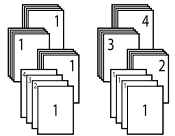
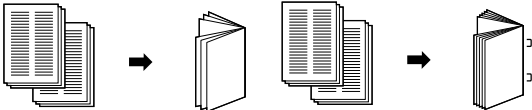
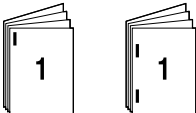
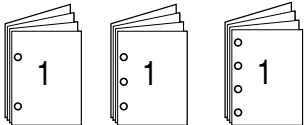
<p>[Décalé] [Oui]/[No]</p>	<p>Permet de spécifier s'il faut séparer chaque jeu de copies sur le bac de sortie lorsque l'on copie plusieurs jeux d'originaux de plusieurs pages.</p> <p>Si l'<b>Unité de finition FS-527, Unité de finition FS-529, ou le Séparateur travaux JS-505</b> n'est pas installé :</p> <p>Si les conditions de suivantes sont réunies, les copies, une fois imprimées, sont éjectées et triées par empilage croisé.</p> <ul style="list-style-type: none"> <li>• Du papier de format 8-1/2×11, A4, ou B5 est utilisé</li> <li>• Du papier de type et de format identiques est chargé dans le sens  dans un magasin papier et dans le sens  dans un autre magasin</li> <li>• Sélection papier auto est spécifié dans le réglage du format papier</li> </ul>  <p>Si l'<b>Unité de finition FS-527, Unité de finition FS-529, ou le Séparateur travaux JS-505</b> est installé :</p> <p>Les copies sont éjectées et séparées par un empilage décalé.</p> 
<p>[Pli/Reliure]</p>	<p>Permet d'agrafer les copies au centre ou de les plier au milieu avant éjection des copies.</p> <p>[Pliage en 2]                      [Agraf. centre + Pliage]</p> 
<p>[Agraf.]</p>	<p>Agrafe les copies en coin ou en deux points avant de les éjecter.</p> 
<p>[Perfo.]</p>	<p>Perfore les copies avant leur sortie.</p> 
<p>[Réglage Position]</p>	<p>Permet de configurer les positions d'agrafage ou de perforation désirées.</p> <p>Si vous sélectionnez Auto, la machine évalue automatiquement les positions d'agrafage ou de perforation du papier par rapport à l'orientation de l'original chargé.</p> <ul style="list-style-type: none"> <li>• Le positionnement d'agrafage ou de perforation sur le bord long du papier sera sélectionné si la longueur de l'original est égale ou inférieure à 11-11/16 pouces (297 mm) ou moins.</li> <li>• Le positionnement d'agrafage ou de perforation sur le bord court du papier sera sélectionné si la longueur de l'original est supérieure à 11-11/16 pouces (297 mm) ou moins.</li> <li>• La position d'agrafage ou de perforation concerne le bord haut ou le bord gauche du papier.</li> <li>• Veillez à charger l'original de manière à ce que le bord haut soit placé à l'arrière.</li> <li>• Si vous le désirez, appuyez sur [Orientation Original], pour sélectionner ensuite l'orientation de original.</li> </ul>

### 5.1.6 [Numér. Séparée]

Si l'original comprend plus de pages que ne peut en accepter le **Chargeur ADF**, il est possible de diviser l'original en plusieurs lots à traiter individuellement comme travail distinct. Vous pouvez aussi utiliser la fonction Copie en alternant la numérisation de l'original entre le **Chargeur ADF** et la **Vitre d'exposition**.

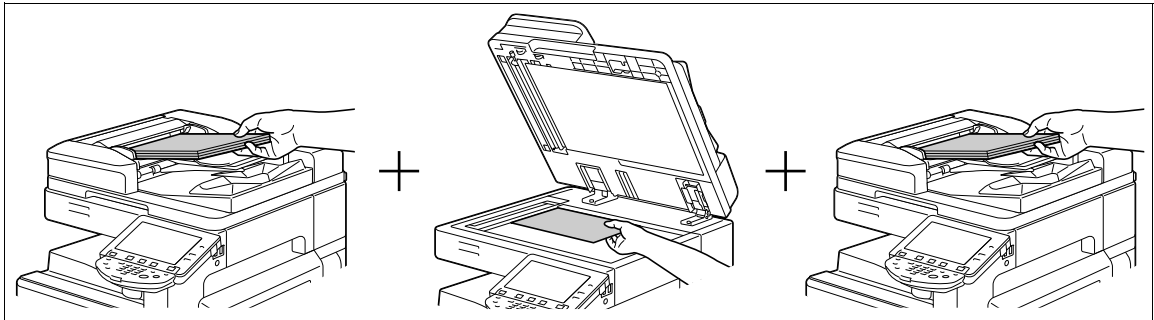

- ✓ Ne chargez pas les feuilles de l'original au-delà du repère du **Chargeur ADF**. Cela pourrait entraîner un bouchage ou une dégradation de l'original ou de la machine.
- ✓ Pour réaliser des copies recto-verso ou combinées sur la **Vitre d'exposition**, la machine peut numériser un grand nombre de pages d'original sans recourir à la Numérisation séparée.

- 1 Chargez l'original.
- 2 Appuyez sur [de base] ► [Numér. séparée].
- 3 Appuyez sur la touche **Départ**.  
L'original est numérisé.
- 4 Chargez le lot suivant de l'original et appuyez sur la touche **Départ**.  
→ Pour modifier les paramètres de numérisation, appuyez sur [Modifier Paramèt.].

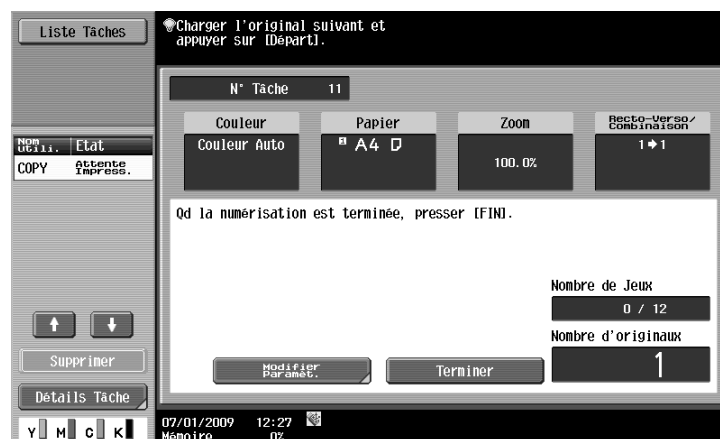

- 5 Répétez l'étape 4 jusqu'à ce que toutes les pages de l'original soient numérisées.
- 6 Une fois que toutes les pages de l'original ont été numérisées, appuyez sur [Terminer].
- 7 Appuyez sur la touche **Départ**.

#### Pour info

Pour définir la *Méthode Numérisation Séparée* :

Appuyez sur la touche **Utilitaire/Compteur** ► [Régl. Utilisateur] ► [Réglages Copieur] ► [Méthode Numérisation Séparée].

### 5.1.7 [Ne pas pivoter]

Sélectionnez ce réglage pour copier l'original en fonction de l'orientation papier sans faire pivoter l'image.

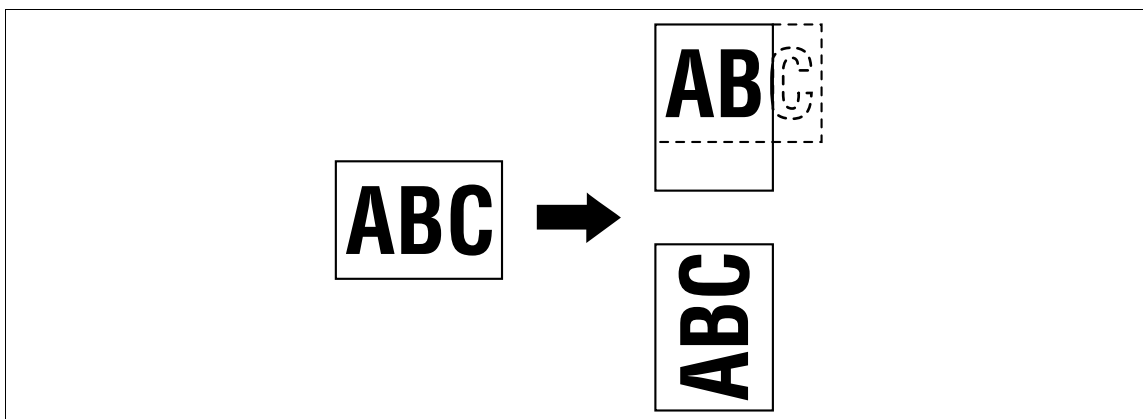

- ✓ Pour certains formats papier ou valeurs zoom, l'image peut être partiellement tronquée.
- ➔ Appuyez sur [de base] ➔ [Ne pas pivoter].

## 5.2 [Réglage Original]

Permet de configurer l'état de l'original ou l'orientation de l'original pour réaliser les copies voulues.

→ Appuyez sur [Réglage Original].



### Réglages

[Orig. Mixtes]	Permet de placer des originaux de formats différents dans le <b>Chargeur ADF</b> et de les numériser en une seule fois.	
[Original Plié en Z]	Détection précise du format de l'original lorsque des originaux pliés sont à charger dans le <b>Chargeur ADF</b> pour être copiés.	
[Format orig.]	Sélectionnez [Auto] pour détecter automatiquement le format de l'original. Si le format de l'original n'est pas automatiquement détecté, sélectionnez le format de l'original.	
	[Formats perso]	Permet d'entrer le format de l'original.
	[Format Photo]	Sélectionnez le format de la photo.
[Position Reliure]	Spécifiez la position de reliure de l'original (marge page) pour éviter que la copie ne soit imprimée tête en bas lors de la numérisation d'un original recto-verso.	
	[Auto]	Configure automatiquement la position de reliure de l'original. <ul style="list-style-type: none"> <li>Le positionnement de la marge de page sur le bord long du papier sera sélectionné si la longueur de l'original est égale ou inférieure à 11-11/16 pouces (297 mm) ou moins.</li> <li>Le positionnement de la marge de page sur le bord court du papier sera sélectionné si la longueur de l'original est supérieure à 11-11/16 pouces (297 mm) ou moins.</li> </ul>
[Orientation Original]	Pour copier des originaux recto-verso ou réaliser des copies recto-verso ou combinées, appuyez sur cette touche pour spécifier le sens dans lequel l'original est placé dans le <b>Chargeur ADF</b> ou placé sur la <b>Vitre d'exposition</b> .	
[Dépoussiérer]	Réduit l'influence de l'encrassement de la <b>Vitre rainurée de numérisation</b> sur la copie produite à partir d'un original placé dans le <b>Chargeur ADF</b> .	



## Copier des originaux de formats différents (orig. mixtes)

Permet de placer des originaux de formats différents dans le **Chargeur ADF** et de les numériser en une seule fois.

Pour copier au même format que l'original, sélectionnez [Tous formats] dans [Zoom] et sélectionnez [Auto] dans [Papier]. Pour copier toutes les pages de l'original sur papier de même format, sélectionnez [Auto] dans [Zoom], et sélectionnez le format papier désiré dans [Papier].

### REMARQUE

Placez toutes les pages de l'original dans le **Chargeur ADF** de sorte que le haut des pages soit orienté vers l'arrière ou la gauche de la machine.

- 1 Faites glisser le **Guide latéral** du **Chargeur ADF** contre le bord de la page d'original la plus grande.
- 2 Classez les originaux dans l'ordre de numérisation voulu et placez-les face vers le haut dans le **Chargeur ADF**.
- 3 Appuyez sur [Réglage Original].
- 4 Appuyez sur [Orig. Mixtes].
  - Pour annuler le réglage, appuyez une nouvelle fois sur [Orig. Mixtes] pour le désélectionner.

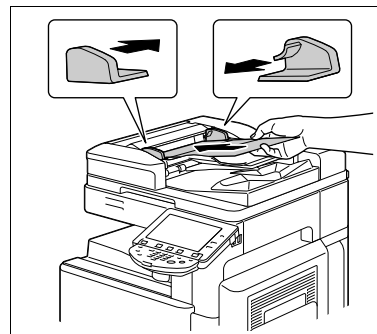

Le tableau suivant indique les combinaisons possibles des formats standard utilisables dans le cadre du réglage Orig. Mixtes.

Format orig.	Largeur maximale d'original							
	11 x 17 <input type="checkbox"/> (A3 <input type="checkbox"/> )	8-1/2 x 11 <input type="checkbox"/> (A4 <input type="checkbox"/> )	8-1/2 x 14 <input type="checkbox"/> (B4 <input type="checkbox"/> )	8-1/2 x 11 <input type="checkbox"/> (A4 <input type="checkbox"/> )	5-1/2 x 8-1/2 <input type="checkbox"/> (A5 <input type="checkbox"/> )	5-1/2 x 8-1/2 <input type="checkbox"/> (A5 <input type="checkbox"/> )	(B5 <input type="checkbox"/> )	(B5 <input type="checkbox"/> )
11 x 17 <input type="checkbox"/> (A3 <input type="checkbox"/> )	○	○	–	–	–	–	–	–
8-1/2 x 11 <input type="checkbox"/> (A4 <input type="checkbox"/> )	○	○	–	–	–	–	–	–
8-1/2 x 14 <input type="checkbox"/> (B4 <input type="checkbox"/> )	○	○	○	–	–	–	○	–
8-1/2 x 11 <input type="checkbox"/> (A4 <input type="checkbox"/> )	○	○	○	○	○	–	○	–
5-1/2 x 8-1/2 <input type="checkbox"/> (A5 <input type="checkbox"/> )	–	–	○	○	○	–	○	–
5-1/2 x 8-1/2 <input type="checkbox"/> (A5 <input type="checkbox"/> )	–	–	–	–	–	○	–	○
(B5 <input type="checkbox"/> )	○	○	○	–	–	–	○	–
(B5 <input type="checkbox"/> )	–	–	○	○	○	○	○	○

- Combinaison possible  
 – Combinaison impossible

## Copier des originaux pliés en Z

Détecte précisément le format de l'original lorsque des originaux pliés sont à charger dans le **Chargeur ADF** pour être copiés.

La longueur de la première page de l'original est détectée et les pages suivantes de l'original sont numérisées à ce même format.

### **REMARQUE**

*Dépliez les originaux avant de les placer dans le **Chargeur ADF**. Si l'original est copié sans avoir été préalablement déplié, un bourrage risque de se produire.*

- 1** Placez l'original dans le **Chargeur ADF**.
- 2** Appuyez sur [Réglage Original].
- 3** Appuyez sur [Original Plié en Z].
  - Pour annuler le réglage, appuyez une nouvelle fois sur [Original Plié en Z] pour le désélectionner.

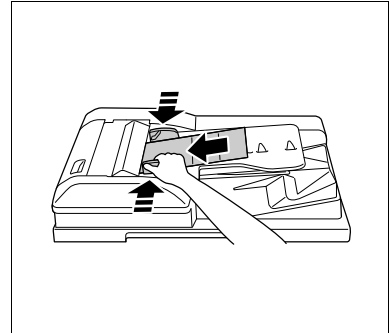











## 5.3 [Qualité/Densité]

Permet de sélectionner le réglage du type d'image de l'original de manière à optimiser la qualité et la densité de la copie.

→ Appuyez sur [Qualité/Densité].



## Réglages

[Type original]	Sélectionnez le type de l'original (texte et type image) pour obtenir une meilleure qualité copie.	
	[Texte] 	Pour copier des originaux ne comportant que du texte. Les contours du texte copié sont reproduits avec précision, ce qui donne une image texte facile à lire.
	[Texte/Photo] 	[Papier photo] : Sélectionnez ce réglage pour imprimer des photos à partir d'originaux contenant à la fois du texte et des images sur papier photo. Cela permet d'obtenir une image copiée plus lisse.  [Photo imprimée] : Sélectionnez ce réglage pour copier des originaux imprimés contenant du texte et des images, comme des catalogues ou des brochures. 
	[Photo] 	[Papier photo] : Sélectionnez ce réglage quand les photos de l'original sont imprimées sur papier photo. Sélectionnez ce réglage pour obtenir une meilleure reproduction des images en demi-teintes de l'original (photographies, etc.) qui ne peuvent pas être copiées avec les réglages habituels. Cela permet d'obtenir une image copiée plus lisse.  [Photo imprimée] : Sélectionnez ce réglage pour copier des originaux imprimés, comme des brochures ou des catalogues. Des images originales en demi-teintes (photographies, etc.) qui ne peuvent pas être reproduites avec les réglages ordinaires seront reproduites ici avec la plus grande fidélité possible. 
	[Carte rou.] 	Sélectionnez ce réglage pour copier des originaux comportant des annotations au crayon, des traits fins de couleur ou un arrière-plan en couleur, comme des cartes routières par exemple. Cela permet d'obtenir une image copiée plus nette.
	[Original Tramé] 	Sélectionnez ce réglage pour copier des originaux contenant seulement du texte qui apparaît peu contrasté (comme écrit au crayon à papier). Le texte copié est reproduit de manière plus foncée, ce qui le rend plus facile à lire.
	[Papier Copié] 	Sélectionnez ce réglage pour copier des images (originaux) imprimées sur cette machine.
[Contraste]	Permet de régler la densité de la copie.	

**Réglages**

[Suppression Fond]	<p>Réglez la densité de la zone d'arrière-plan pour des originaux qui présentent un fond de couleur (journaux, papier recyclé, etc.) ou des originaux imprimés sur du papier fin laissant transparaître le texte ou les images de la face opposée.</p> <p>Sélectionnez [Auto] pour [Niveau Suppression Fond] afin d'activer le réglage automatique de suppression du fond permettant de copier avec la densité d'arrière-plan optimale.</p> <p>On règle normalement [Suppression Fond] sur [Marge perdue]. Cependant si vous copiez un original avec un fond de couleur, sélectionnez [Réglage Décoloration papier] pour régler le niveau de suppression du fond pour la copie.</p>
[Valorisation Texte]	<p>Permet de régler le niveau de reproduction du texte d'un original comportant une photo chevauchant du texte (texte en arrière-plan) afin de faire ressortir le texte du fond.</p> <p>Pour faire ressortir le texte par rapport au fond, appuyez sur [Texte + Foncé] pour déplacer le curseur vers +.</p> <p>Pour privilégier l'image du fond, appuyez sur [texte + Clair] pour déplacer le curseur vers -.</p> <p>[Valorisation Texte] peut être configuré lorsqu'un réglage autre que [Photo] est sélectionné.</p>
[Brillant]	Permet d'obtenir des copies présentant un aspect brillant.

## 5.4 [Applications]

Permet de configurer les réglages Applications nécessaires à la réalisation de copies.



### Élément

[Insér. Feuil/Couv/Chapitre]	Permet d'insérer une autre feuille de papier ou d'ajouter une couverture à copier. Vous pouvez aussi numériser plusieurs copies de l'original avec des réglages différents.	p. 5-23
[Modif. couleur]	Permet d'invertir le contraste ou les dégradés de l'original ou imprime l'original en image miroir. Permet aussi d'ajouter une couleur de fond ou de régler la qualité d'une image couleur.	p. 5-30
[Livre/Multi images]	Permet de configurer les réglages pour un livre ou un catalogue. Une image d'une seule page d'original peut être copiée en plusieurs exemplaires ou bien divisée et agrandie par parties pour obtenir des copies des parties respectives.	p. 5-35
[Marge page]	Permet de sélectionner la marge de reliure (zone vierge) à appliquer au papier utilisé pour la copie.	p. 5-40
[Ajustement Image]	Permet de configurer l'orientation de l'image lorsque le papier est plus grand que l'original.	p. 5-41
[Livret]	Organise automatiquement l'ordre des pages de l'original numérisé et réalise des copies recto-verso 2 en 1 pour obtenir une orientation convenant à un livre relié au centre, comme un magazine.	p. 5-42
[Effacement]	Efface toute partie superflue du corps de texte de l'original ou efface la zone à l'extérieur de l'original placé sur la <b>Vitre d'exposition</b> .	p. 5-44
[Tampon/Surimpression]	Imprime sur les copies, la date et l'heure, la pagination ou un tampon. Cette fonction permet également d'intégrer des informations empêchant la copie non autorisée d'un document.	p. 5-46
[Copie Carte]	Copie sur une seule page le contenu du recto et du verso d'un original de format carte, par exemple une carte d'assuré, un permis de conduire, ou une carte de visite.	p. 5-60
[Enr. ds Bte Util]	Enregistre les données de l'original numérisé dans une boîte.	p. 5-61

### 5.4.1 [Insér. Feuill/Couv/ Chapitre]

#### [Encart transparent]

Évite que les copies imprimées sur transparents ne collent les unes aux autres sous l'effet de la chaleur résultant du processus de copie, grâce à l'insertion de feuilles intercalaires entre les transparents.

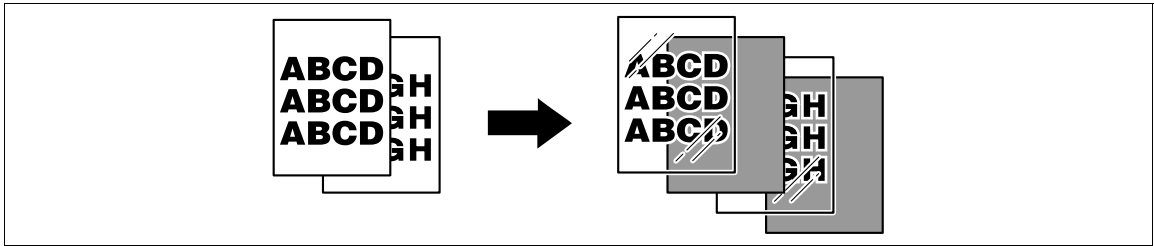

- ✓ L'impression sur des transparents de rétroprojection est uniquement possible en noir.
- ✓ Utilisez des encarts de même format que les transparents de rétroprojection.
- ✓ Le nombre de copies est fixé à un. Cette valeur ne peut pas être modifiée.
- ✓ La fonction de finition peut pas être changée.
- ✓ Chargez les transparents dans l'**Introduceur manuel**.
- ✓ Ne jamais réutiliser un transparent qui a déjà été introduit dans la machine, ne serait-ce qu'une fois. Cela pourrait dégrader la qualité de l'impression, ou entraîner un bourrage ou endommager la machine. (Même si un transparent a été éjecté sans être imprimé, il ne peut pas être réutilisé.)

- 1 Chargez l'original.
- 2 Appuyez sur [de base] ► [Couleur] ► [Noir].
- 3 Chargez les transparents dans l'**Introduceur manuel**. Chargez le papier encart à utiliser dans le magasin voulu.
- 4 Réglez le [Type de papier] de l'**Introduceur manuel** sur [Transparent] et appuyez sur [Valider].
- 5 Appuyez sur [Applications] ► [Insér. Feuill/Couv/Chapitre] ► [Encart transparent].

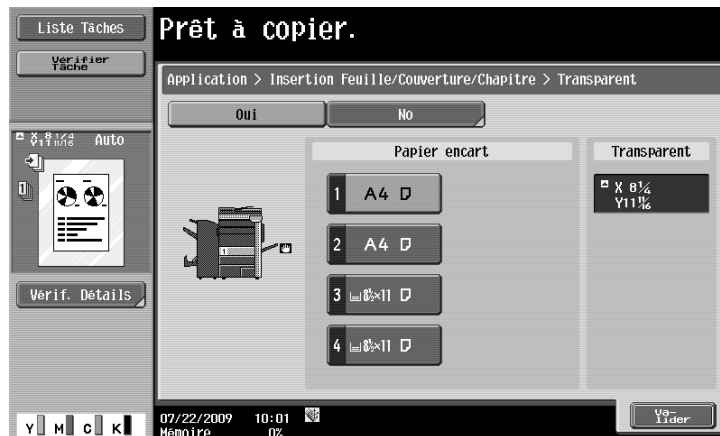

#### Réglages

[Papier encart]	Sélectionnez le magasin contenant le papier avec les encarts.
[Transparent]	Indiquez le format papier du transparent chargé.



#### Pour info

Définir le noir pour les réglages Couleur :

Appuyez sur [de base] ► [Couleur] ► [Noir].

## [Couverture]

Copie les couvertures et les dos sur du papier distinct lors de la copie d'un original disposant d'une couverture et d'un dos de couverture. Lorsque l'original à copier n'a ni couverture ni dos, il est possible d'insérer des feuilles de papier vierges comme couverture et dos.

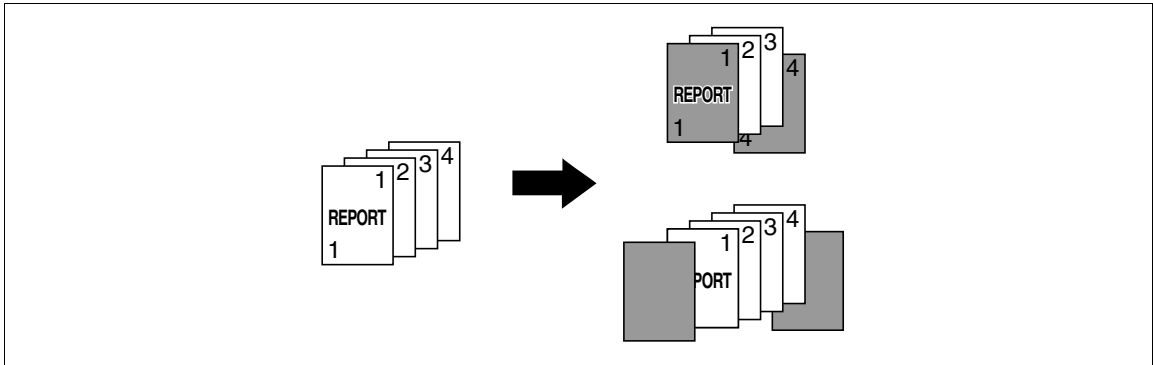

- ✓ Utilisez du papier de même format pour le corps du texte et les couvertures, et veillez à conserver la même orientation du papier pour les deux.
- ➔ Appuyez sur [Applications] ►► [Insér. Feuil/Couv/Chapitre] ►► [Couverture].

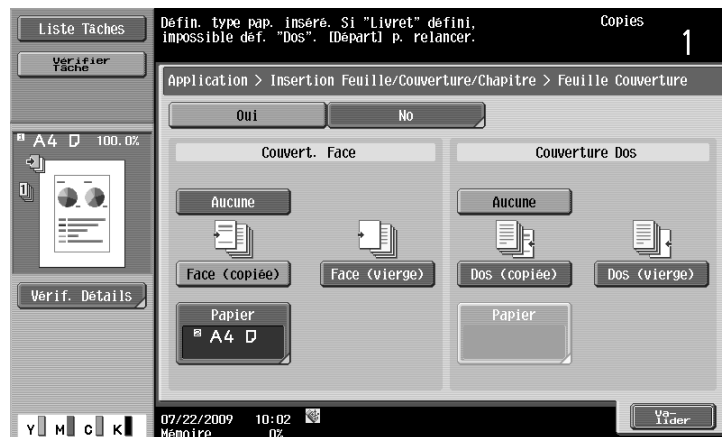

### Réglages

[Aucune]	Désactive la copie de la couverture et du dos, et désactive l'insertion de pages vierges.
[Face (copiée)]	Pour la copie recto : Copie la première page de l'original sur le papier destiné à la couverture. Pour la copie recto-verso : Copie la deuxième page de l'original sur le verso du papier destiné à la couverture.
[Face (vierge)]	Ajoute le papier couverture comme première page de la copie.
[Dos (copié)]	Pour la copie recto : Copie la dernière page de l'original sur le dos de couverture. Pour la copie recto-verso : Copie les deux dernières pages de l'original recto-verso sur les deux faces du papier destiné au dos de couverture lorsqu'il s'agit de copier un original comportant un nombre de pages pair.
[Dos(vierge)]	Ajoute le papier destiné au dos de couverture après la dernière page de la copie.
[Papier]	Sélectionnez le magasin contenant le papier destiné aux couvertures, aux dos ou aux pages de couverture vierges.

### Pour info

Pour configurer le mode Copie recto-verso :

Appuyez sur [de base] ►► [Recto-Verso/Combinaison].



## [Insertion Feuille]

Il est possible d'insérer dans les copies une feuille de papier différent (papier de couleur, par exemple) en tant que page spécifiée. Deux options sont disponibles : [Copie] et [Vierge] qui permettent d'activer ou de désactiver la copie sur la feuille insérée.

- ✓ Il est possible de spécifier un maximum de 30 positions pour les feuilles à insérer.
- ✓ Utilisez du papier de même format pour les feuilles à insérer et pour les copies de l'original, et veillez à respecter la même orientation papier pour les deux.

→ Appuyez sur [Applications] ►► [Insér. Feuil/Couv/Chapitre] ►► [Insertion Feuille].



### Réglages

[P ---]	Permet de spécifier le point d'insertion des feuilles d'un type papier différent.
[Tri]	Permet de trier les pages spécifiées dans l'ordre croissant.
[Insérer Papier]	Sélectionnez le magasin papier contenant les feuilles à insérer.
[Copie]	<p>Copie l'original avec insertion du papier spécifié aux pages spécifiées. Lorsque la page spécifiée est "2" Pour la copie recto : Le papier spécifié est inséré en tant que deuxième page des copies, et reçoit la deuxième page de l'original. Pour la copie recto-verso : Le verso de la première page de la copie reste vierge, le papier spécifié est inséré en tant que deuxième page de la copie, puis la feuille insérée est copiée en recto-verso avec la deuxième et la troisième page de l'original.</p>
[Vierge]	<p>Sélectionnez cette option pour insérer la feuille de papier spécifié après la page que vous avez indiquée. Lorsque la page spécifiée est "3" Pour la copie recto : La feuille de papier spécifié est insérée en tant que quatrième page de la copie. Pour la copie recto-verso : Le verso de la deuxième page reste vierge, et la feuille de papier spécifié est inséré en tant que troisième page de la copie.</p>

### Pour info

Pour configurer le mode Copie recto-verso :

Appuyez sur [de base] ►► [Recto-Verso/Combinaison].

## [Insertion image]

Un original de plusieurs pages numérisé sur la **Vitre d'exposition** peut être inséré à un endroit prédéfini dans un original préalablement numérisé dans le **Chargeur ADF**.

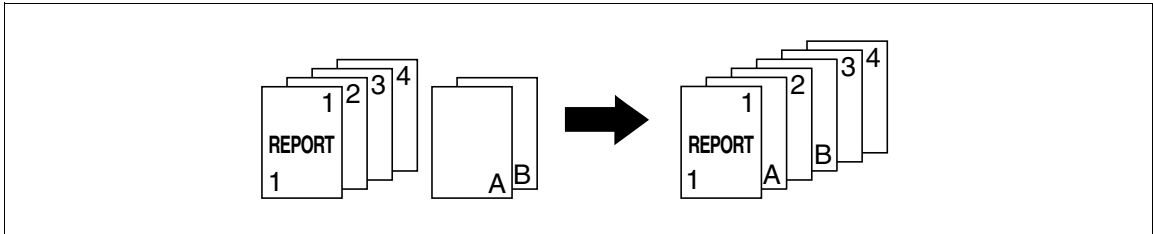

- ✓ La fonction Insertion image, l'original à insérer est ajouté après la page spécifiée.
- ✓ Il est possible de spécifier un maximum de 30 points d'insertion pour un original à insérer.
- ✓ Si l'original numérisé sur la **Vitre d'exposition** comprend plus de pages que le nombre de pages spécifié sur l'écran Insertion Image, les pages restantes du document inséré sont imprimées à la fin du document.
- ✓ L'original placé sur la **Vitre d'exposition** est numérisé avec les mêmes réglages que l'original placé dans le **Chargeur ADF**.
- ✓ Si l'original numérisé sur la **Vitre d'exposition** comprend moins de pages que le nombre de pages spécifié sur l'écran Insertion Image, les pages à insérer manquantes ne sont pas imprimées.
- ✓ Si le même numéro de page est spécifié deux fois, deux pages de l'original à insérer sont ajoutées à l'emplacement spécifié.
- ✓ Si le numéro de page spécifié est supérieur au nombre total de pages que comporte l'original principal, la page correspondante de l'original à insérer sera ajoutée à la fin de la copie de l'original.

- 1 Placez l'original dans le **Chargeur ADF**.
- 2 Appuyez sur [Applications] ►► [Insér. Feuil/Couv/Chapitre] ►► [Insertion image].

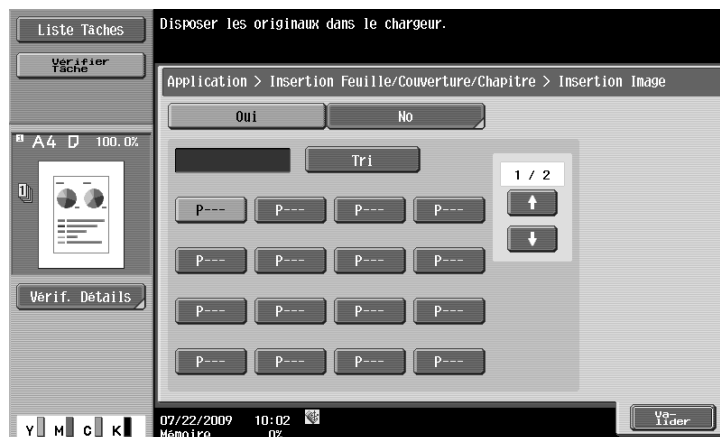

### Réglages

[P ---]	Spécifiez la position d'insertion de la page numérisée par la <b>Vitre d'exposition</b> .
[Tri]	Permet de trier les pages spécifiées dans l'ordre croissant.

- 3 Appuyez sur la touche **Départ**.
- 4 Placez sur la **Vitre d'exposition** l'original à insérer.

### 5 Appuyez sur la touche **Départ**.

→ Pour insérer un original de plusieurs pages, répétez les étapes 4 et 5 jusqu'à ce que toutes les pages de l'original à insérer soient numérisées dans l'ordre où elles doivent être insérées.

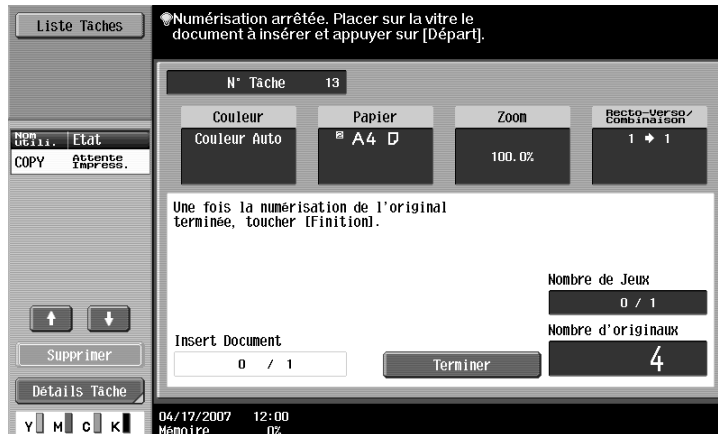

### 6 Appuyez sur [Terminer].

### 7 Appuyez sur la touche **Départ**.

La copie commence.

## [Chapitres]

En mode copie recto-verso, les pages spécifiées comme premières feuilles de chapitres peuvent être imprimées sur la face recto du papier. Si le document a été organisé de manière à ce que la page spécifiée soit imprimée sur le verso de la feuille, cette page sera laissée vierge et la page spécifiée sera imprimée sur le recto de la feuille suivante.

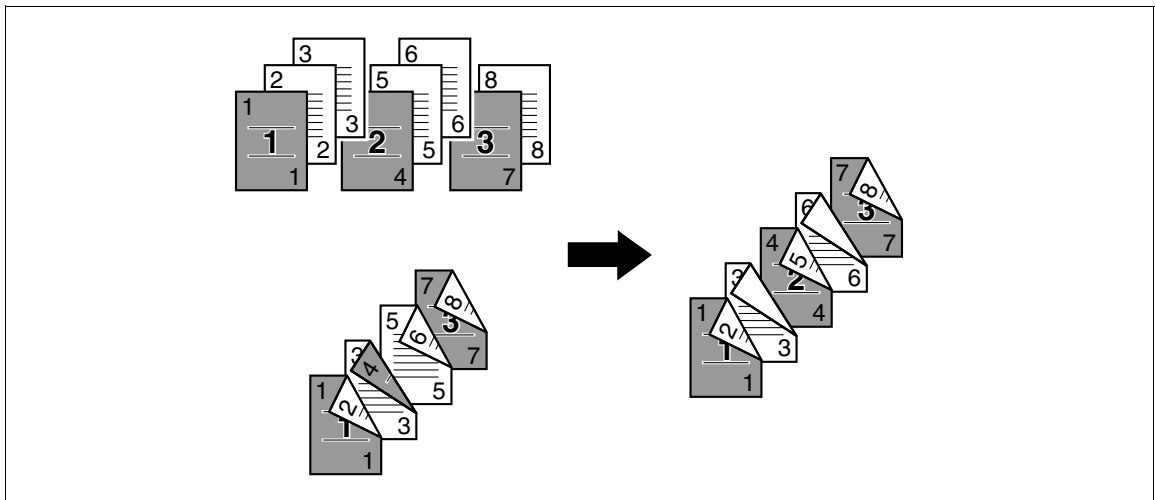

- ✓ Il est possible de définir jusqu'à 30 positions pour la première page des chapitres.
- ✓ Activez la fonction Chapitres pour sélectionner [Recto > Recto-Verso]. Pour un original recto-verso, sélectionnez [Rect-Ver > Rect-Ver].
- ✓ Veillez à ce que le papier destiné à la première page du chapitre et le papier destiné à la copie de texte soit de même format et chargé selon la même orientation.

→ Appuyez sur [Applications] ► [Insér. Feuil/Couv/Chapitre] ► [Chapitres].



### Réglages

[P ---]	Permet de spécifier la première page des chapitres.
[Tri]	Permet de trier les pages spécifiées dans l'ordre croissant.
[Papier Chapitre]	Permet de spécifier le magasin contenant le papier à insérer comme première page de chapitre.
[Insertion copie]	Permet de réaliser des copies des premières pages de chapitres sur un papier d'un type différent de celui des pages réservées au texte.
[Aucune]	Copie toutes les pages sur le même type de papier.

### Pour info

Pour configurer le mode Copie recto-verso :

Appuyez sur [de base] ► [Recto-Verso/Combinaison].

### [Tâches Programme]

Lorsque les originaux à copier comprennent différents types de supports, comme par exemple un original recto pour copie pleine page et un original recto-verso destiné à être agrandi, cette fonction permet de numériser divers originaux avec différents réglages et de les copier ensuite comme une seule tâche de copie.

Un taux de zoom différent ou des réglages Papier différents peuvent être spécifiés pour une partie de l'original ou des réglages de finition ou une fonction de numérotation peuvent être définis après la numérisation de l'original entier et toutes les copies peuvent être imprimées ensemble.

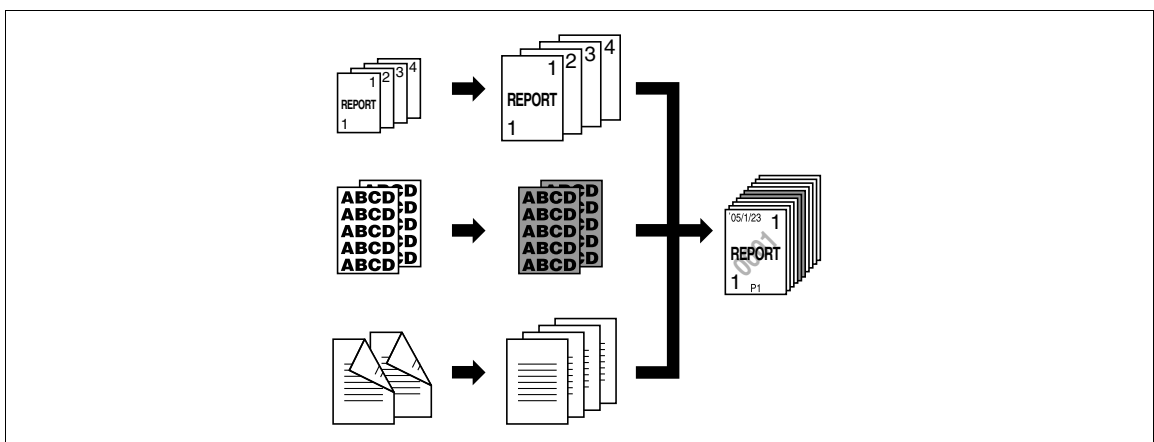

- ✓ Il est possible de numériser jusqu'à 100 types d'originaux.
- ✓ Lorsque l'on configure une tâche programme, le réglage [Groupe] ne peut pas être sélectionné dans l'écran Finition. Il convient plutôt de sélectionner [Tri].

- 1 Appuyez sur [Applications] ► [Insér. Feuil/Couv/Chapitre] ► [Tâches Programme].
- 2 Sélectionnez les paramètres copie souhaités et appuyez ensuite sur la touche **Départ**.
- 3 Appuyez sur [Régler numérisé].
  - Appuyez sur [Renumériser] pour supprimer la tâche numérisée. Appuyez sur [Modifier Paramèt.] pour configurer les paramètres Copie.
  - Si l'original a été chargé sur la vitre d'exposition, appuyez sur [Terminer].



- 4 Chargez l'original suivant et appuyez sur [Modifier Paramèt.].
- 5 Sélectionnez les paramètres copie souhaités et appuyez ensuite sur la touche **Départ**.
  - Répétez les étapes 3 à 5 jusqu'à ce que tous les originaux aient été numérisés.



- 6 Une fois que toutes les pages de l'original ont été numérisées, appuyez sur [Terminer].
- 7 Appuyez sur [Oui].

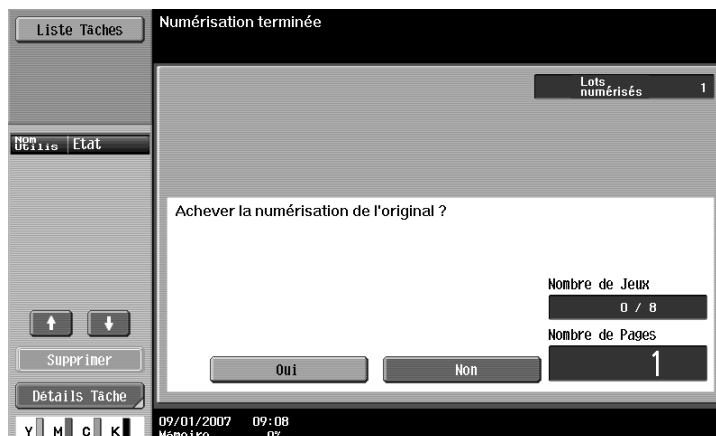

- 8 Permet de spécifier les réglages de finition selon les besoins.



- 9 Appuyez sur [Départ] ou sur la touche **Départ**.

## 5.4.2 [Modif. couleur]

### [Inversion Pos/Nég]

Cette fonction permet de copier l'original en inversant la densité et les dégradés de l'image.

L'image de l'original est copiée puis imprimée comme un négatif photo.

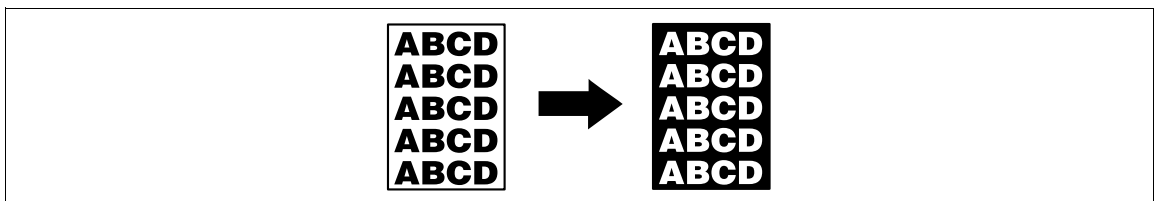

- ✓ Si une seule couleur est sélectionnée, les images sont inversées en fonction de la couleur sélectionnée.
- ✓ Si une couleur de fond est sélectionnée, les couleurs sont inversées en fonction de la couleur de base sélectionnée et de la couleur des images.

→ Appuyez sur [Applications] ► [Modif. couleur] ► [Inversion Pos/Nég].

→ Pour annuler la fonction Inversion Pos/Nég., réappuyez sur [Inversion Pos/Nég].



### Pour info

Pour définir 1 couleur :

Appuyez sur [de base] ► [Couleur] ► [1 couleur].

Pour définir la Couleur de fond :

Appuyez sur [Applications] ► [Modif. couleur] ► [Couleur fond].

## [Image Miroir]

Permet de copier les originaux comme images miroir.

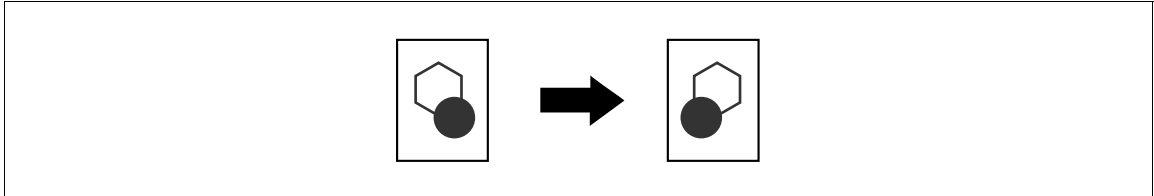

→ Appuyez sur [Applications] ► [Modif. couleur] ► [Image Miroir].



## Réglages

[Format orig.]	Sélectionnez [Auto] pour détecter automatiquement le format de l'original. Si le format de l'original n'est pas automatiquement détecté, sélectionnez le format de l'original.	
	[Formats perso]	Permet d'entrer le format de l'original.
	[Format Photo]	Sélectionnez le format de la photo.

## [Couleur Fond]

Applique aux zones vierges de l'original une couleur de fond spécifiée.

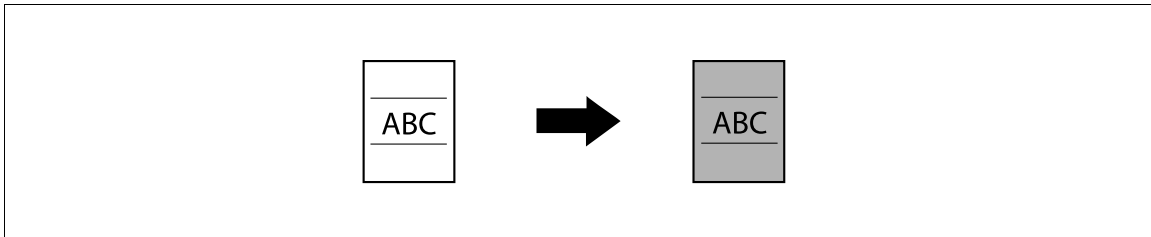

→ Appuyez sur [Applications] ►► [Modif. couleur] ►► [Couleur fond].



### Réglages

[Sélectionner couleur]

Sélectionnez une couleur de fond.



## [Ajustement couleur]

Sélectionne la qualité d'image qui correspond le mieux à l'original à copier en couleurs.

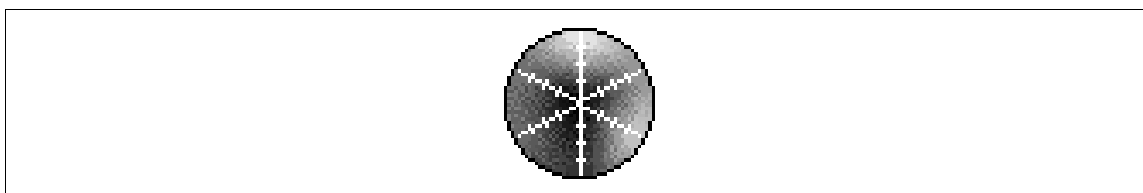

- 1 Appuyez sur [Applications] ►► [Modif. couleur] ►► [Ajustement couleur].

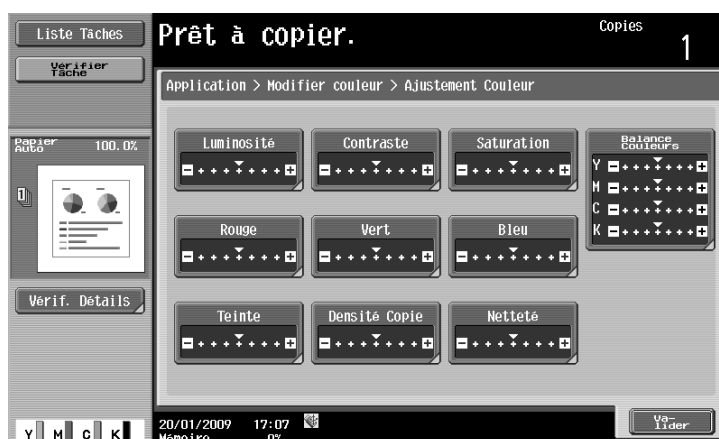

### Réglages

[Luminosité]	Permet de régler la luminosité de l'image copiée.
[Contraste]	Permet d'équilibrer la densité copie.
[Saturation]	Permet de régler l'intensité des couleurs pour les copies réalisées en couleurs.
[Rouge]	Permet de régler l'intensité du rouge pour les copies réalisées en couleurs.
[Vert]	Permet de régler l'intensité du vert pour les copies réalisées en couleurs.
[Bleu]	Permet de régler l'intensité du bleu pour les copies réalisées en couleurs.
[Teinte]	Permet de régler la teinte pour les copies réalisées en couleurs. La teinte se rapporte à une tendance vers l'une ou l'autre des couleurs primaires, à savoir, le rouge, le bleu et le jaune. En intervenant sur la teinte, on peut donner à l'image une tonalité bleuâtre ou rougeâtre par exemple.
[Densité Copie]	Permet de régler la densité Copie (plus clair ou plus foncé).
[Netteté]	Permet de régler la netteté pour faire ressortir le contour du texte de manière à le rendre plus lisible. Ainsi il est possible d'adoucir une image trop dure ou de clarifier une image floue.
[Balance Couleurs]	Permet de régler les concentrations individuelles de jaune (Y), magenta (M), cyan (C), et noir (K) pour les copies couleurs. La copie en couleurs reproduit les couleurs de l'original en mélangeant les toners des quatre couleurs : jaune, magenta, cyan, et noir. En changeant la quantité de chacun des quatre toners, on peut régler les teintes pour la copie.

- 2 Permet de configurer les fonctions respectives.
  - Appuyez sur [Copie exemple] pour visualiser le résultat des réglages de qualité de la couleur spécifiée.

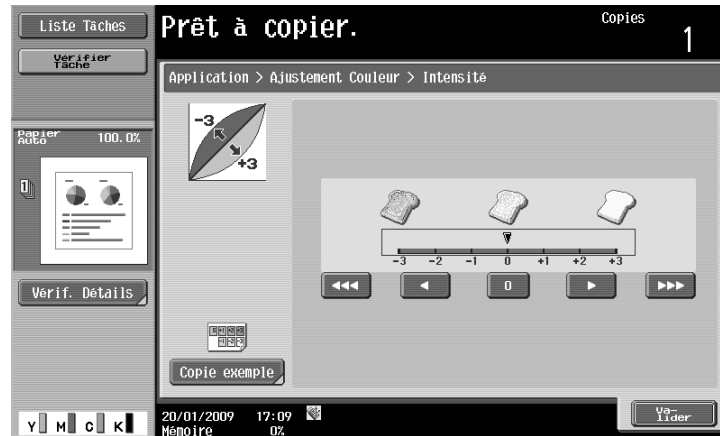

### 5.4.3 [Livre/Multi images]

#### [Page par page]

Permet de configurer le mode de numérisation pour copier les deux pages d'un original ouvert, un livre ou un catalogue par exemple. Vous pouvez notamment copier les deux pages d'un original ouvert sur une seule page ou on deux pages distinctes.

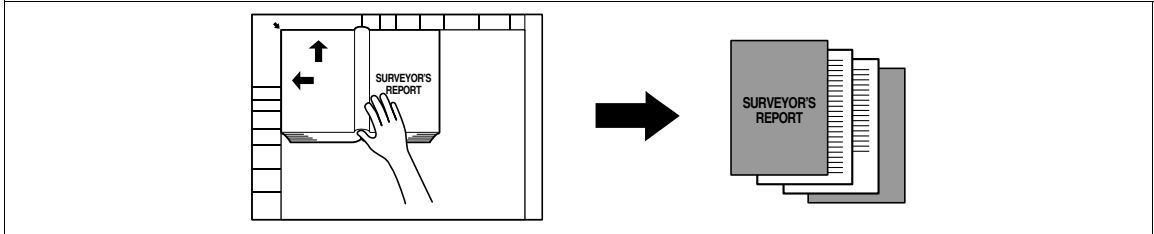

- ✓ Placez l'original sur la **Vitre d'exposition**.
- ✓ Si [Double page] ou [Séparation] est sélectionné, appuyez sur la touche **Départ** pour lancer l'impression.
- ✓ Lorsque [Couv. Face et Dos] est sélectionné, c'est la face, ensuite le dos de couverture qui sont numérisées en premier, puis ce sont toutes les doubles pages du corps de texte qui sont numérisées suivant l'ordre de pagination.
- ✓ Lorsque [Couvert. Face] est sélectionné, toutes les doubles pages sont numérisées dans l'ordre, mais après la face couverture.
- ✓ Si [Couv. Face et Dos] ou [Couvert. Face] est sélectionné, attendez que toutes les pages de l'original soient numérisées et appuyez sur [Terminer] puis sur la touche **Départ** pour lancer l'impression.

➔ Appuyez sur [Applications] ►► [Livre/Multi images] ►► [Page par page].

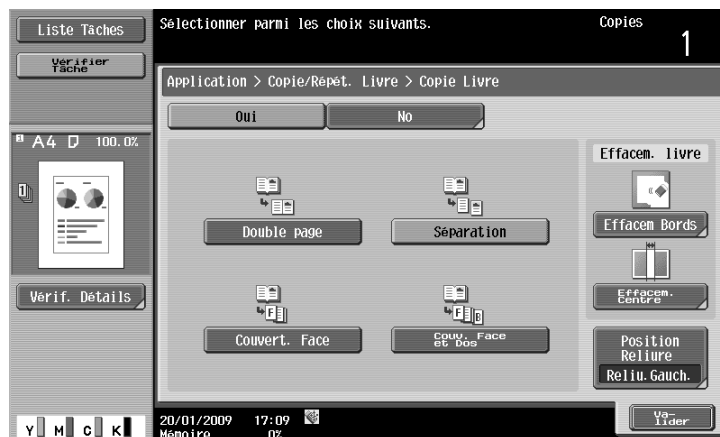

#### Réglages

[Double page]	Permet de copier en même temps les deux pages d'un original ouvert comme une seule page d'original.
[Séparation]	Permet de copier séparément et dans l'ordre de pagination, les pages de droite et les pages de gauche d'un original ouvert.
[Couvert. Face]	Permet de copier séparément et dans cet ordre, la face couverture, les pages de droite et les pages de gauche d'un original ouvert en suivant l'ordre de pagination, puis le dos de couverture.
[Couv. Face et Dos]	Permet de copier la couverture, puis séparément chacune des pages d'un livre ouvert dans l'ordre des pages de l'original, et enfin le dos de couverture.

**Réglages**

[Effacem Bords]	Permet d'effacer l'ombre portée à la périphérie d'un livre.	
	[Bords]	Permet de configurer la largeur de la zone du cadre à effacer.
	[Haut], [À droite], [Bas], [À gauche]	Permet de configurer la largeur des côtés haut, bas, droite, gauche du cadre à effacer.
	[Aucune]	Sélectionnez ce réglage pour ne pas appliquer l'effacement du cadre.
[Effacem. Centre]	Permet d'effacer l'ombre portée au milieu du livre.	
[Position Reliure]	Sélectionnez la position de reliure de l'original. Pour la spécifier, sélectionnez [Séparation], [Couvert. Face], et [Couv. Face et Dos].	

## [Multi-images]

L'image d'un original peut être reproduite plusieurs fois sur la même feuille de papier. Permet de spécifier l'original et les formats papier ou le zoom afin de calculer automatiquement le nombre approprié d'images à copier. Ou alors, vous pouvez spécifier le nombre voulu de répétitions.

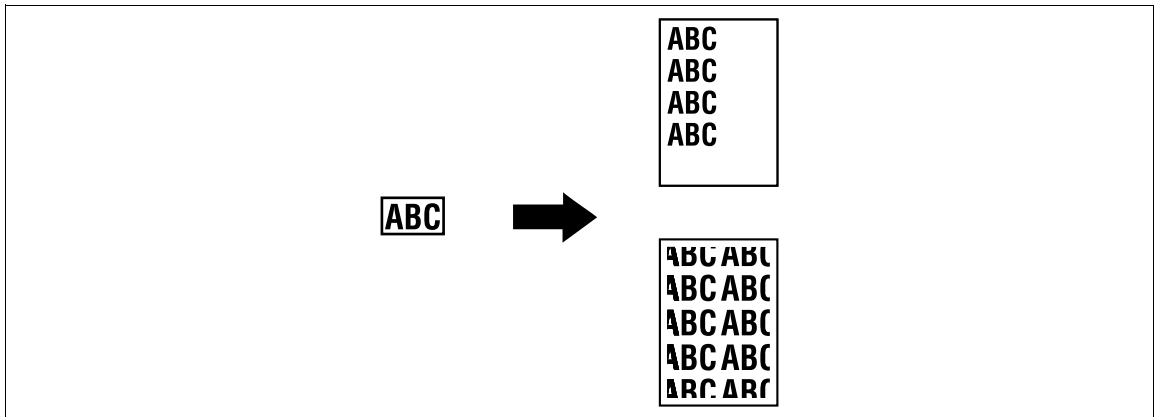

→ Appuyez sur [Applications] ► [Livres/Multi images] ► [Multi-Images].

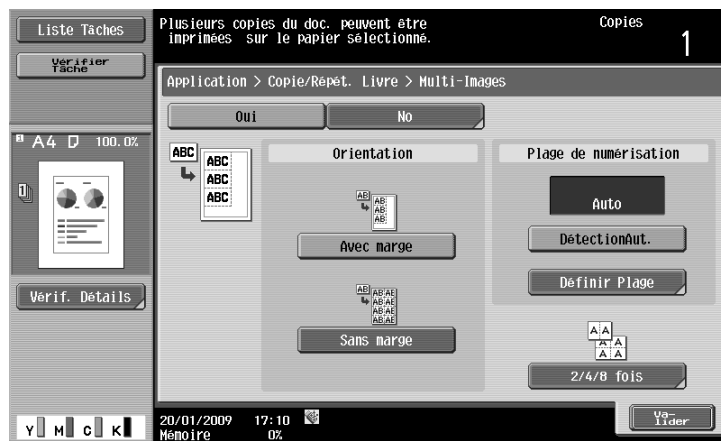

### Réglages

[Avec marge]	Répète la copie de la zone de l'original numérisée de sorte que l'image copiée occupe la totalité de la zone imprimable sur la feuille. Si l'image entière ne rentre pas dans la zone imprimable, la zone excédentaire ne sera pas copiée.
[Sans marge]	Répète la copie de la zone de l'original numérisée de sorte que l'image copiée occupe la totalité de la feuille. Cependant, certaines parties périphériques de l'image peuvent être perdues.
[DétectionAut.]	Détecte automatiquement la zone à numériser.
[Définir Plage]	Sélectionnez [Auto] pour détecter automatiquement le format de l'original. Si le format de l'original n'est pas automatiquement détecté, ou si la plage de lecture doit être spécifiée, sélectionnez le format de l'original.
	[Formats perso] Permet d'entrer le format de l'original.
	[Format Photo] Sélectionnez le format de la photo.
[2/4/8 fois]	[2 fois] [4 fois] [8 fois]
	Répète, autant de fois que spécifié, la copie de la zone de l'original numérisée. Noter toutefois qu'une image qui ne peut entrer en totalité dans le format du papier utilisé sera partiellement tronquée. [Définir Intervalle Répétition] ne peut être réglé que sur [2 fois].
	[Définir Intervalle Répétition] Permet de spécifier l'écart entre les images copiées.

## [Poster]

Cette fonction permet l'agrandissement de l'image de l'original à un format supérieur à celui qui peut être chargé dans la machine, comme le format 33 × 44 (A0) ou 24 × 36 (B0). Permet de spécifier le format de l'original et le format de sortie, pour obtenir la copie agrandie de chaque partie constitutive de l'original sur des feuilles distinctes. Il suffit ensuite d'assembler ces feuilles pour obtenir une copie agrandie au format spécifié.

Pour créer un poster de format 33 × 44 (A0), réalisez des copies des différentes parties sur des feuilles de format 11 × 17 (A3) puis assemblez-les bord à bord.

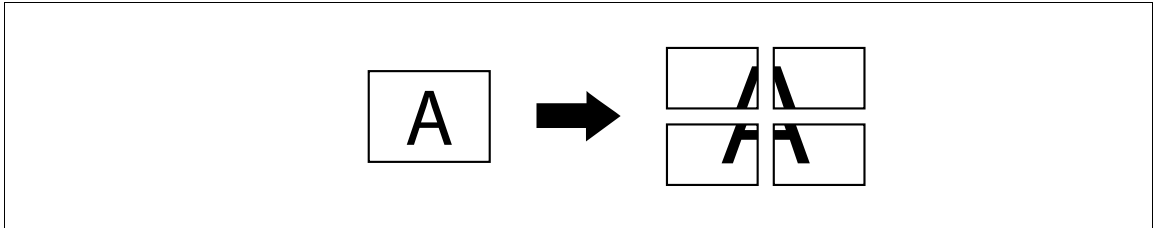

- ✓ Placez l'original sur la **Vitre d'exposition**.
  - ✓ En mode Poster, le nombre de copies est réglé sur 1.
- Appuyez sur [Applications] ► [Livres/Multi images] ► [Poster].



## Réglages

[Format image]	Permet de sélectionner le format fini de l'image.	
	[Formats perso]	Permet d'entrer le format fini de l'image.
[Format papier]	Sélectionnez le format qui doit contenir la copie finie.	
[Zoom]	Permet d'entrer le zoom pour obtenir une copie du format voulu.	
[Format orig.]	Sélectionnez [Auto] pour détecter automatiquement le format de l'original. Si le format de l'original n'est pas automatiquement détecté, sélectionnez le format de l'original.	
	[Formats perso]	Permet d'entrer le format de l'original.
	[Format Photo]	Sélectionnez le format de la photo.

### [Catalogue Original]

Permet de copier un catalogue dont les agrafes ont été préalablement retirées, et de l'imprimer puis d'enagrafer les copiées au milieu afin de créer une copie identique au catalogue original.

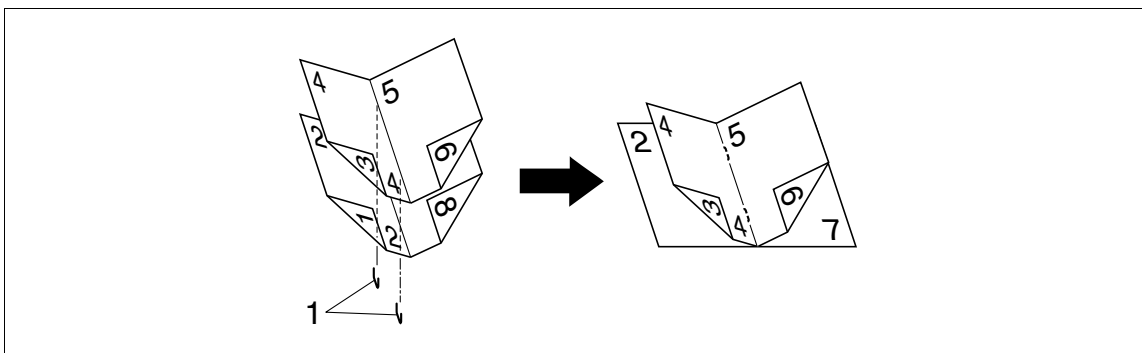

#### 1. Agrafes

- ✓ Cet élément est disponible si la **Piqueuse à cheval SD-509** est installée sur l'**Unité de finition FS-527**, en option.

#### **REMARQUE**

Chargez le catalogue après avoir préalablement enlevé les agrafes.

#### 1 Chargez l'original.

- Pour utiliser la **Vitre d'exposition** positionnez les pages dans l'ordre, en commençant par la face qui comporte la première page, puis la face qui comporte la deuxième page, puis celle qui comporte la troisième, et ainsi de suite.

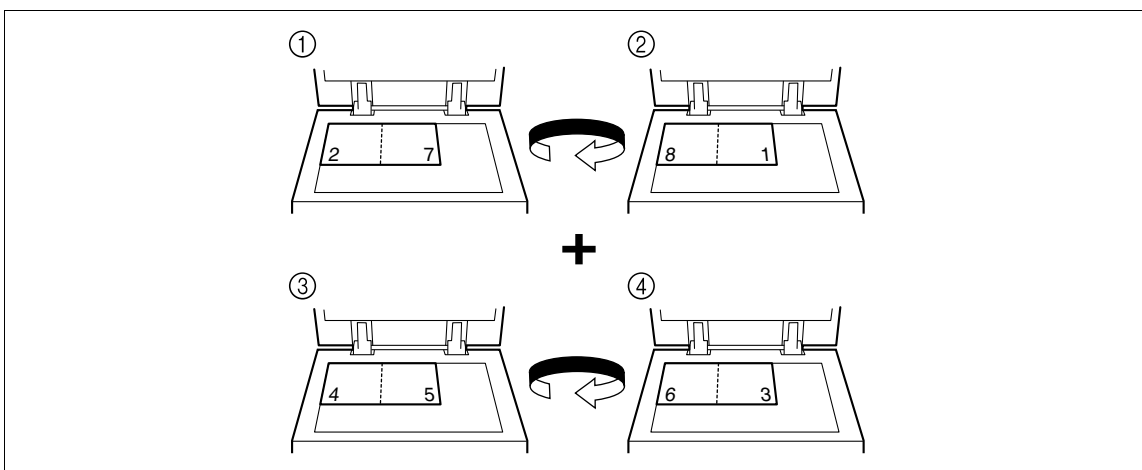

- Pour utiliser le **Chargeur ADF**, chargez les feuilles de manière à ce que la première page soit sur le dessus.

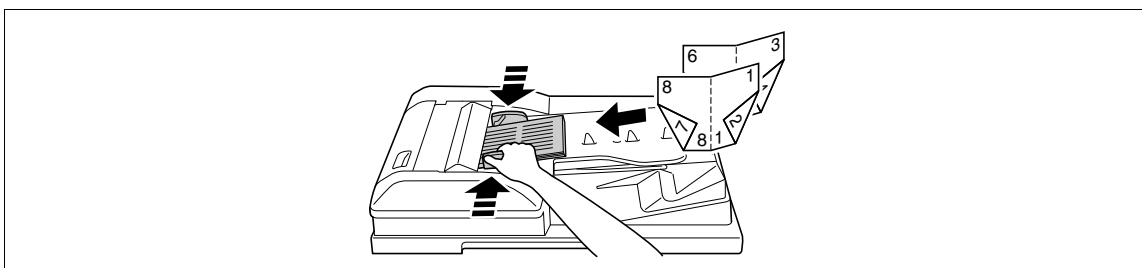

- 2 Appuyez sur [Applications] ► [Livre/Multi images].
- 3 Appuyez sur [Catalogue Original].
- 4 Appuyez sur la touche **Départ**.
- 5 Une fois toutes les pages d'original numérisées, appuyez sur [Terminer] et sur la touche **Départ**.

### 5.4.4 [Marge page]

Cette fonction permet d'imprimer des copies avec une marge de reliure qui facilitera l'archivage des pages. Lors de la numérisation d'un original recto-verso, vous pouvez spécifier la position de reliure du papier (marge de reliure papier) afin d'éviter que la copie ne soit imprimée haut en bas.

[Gauche]

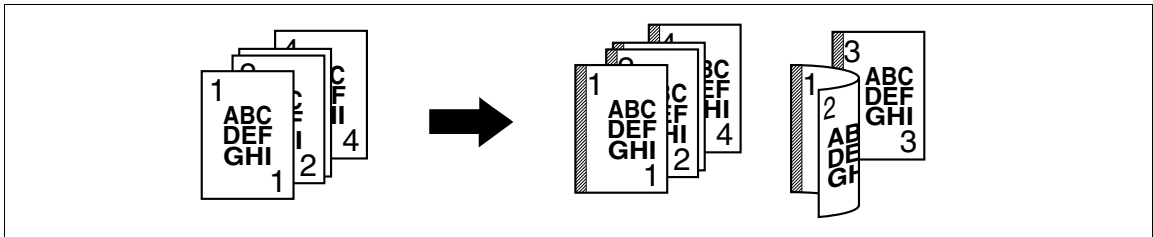

[Haut]

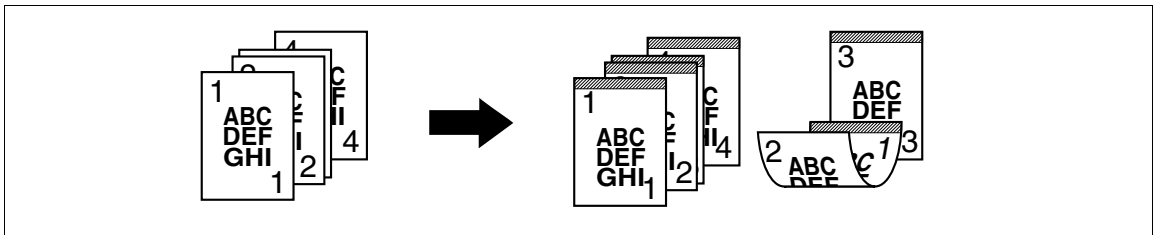

[À droite]

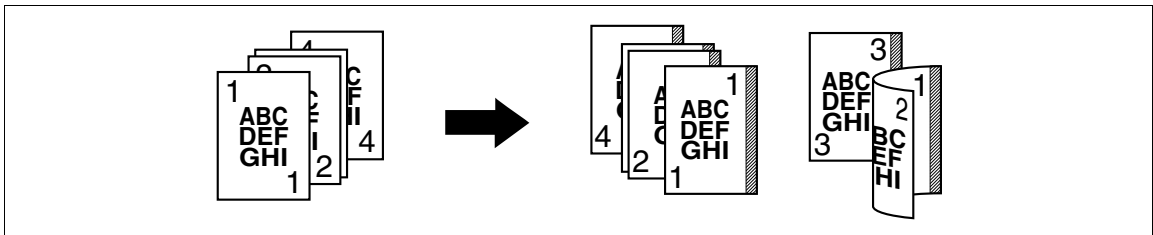

- ✓ Vous pouvez spécifier la position de reliure sans créer une marge de reliure.
- ✓ Pour la copie recto-verso, vous devez définir la position de reliure du papier et l'orientation de l'original. Sinon, l'image de l'original risque d'être copiée haut en bas.
- ✓ Si la position des agrafes ou des perforations diffère de la position de reliure, c'est la position des agrafes ou des perforations qui est prioritaire.
- ✓ Si une partie de l'image est tronquée sur la copie effectuée avec les réglages marge de reliure spécifiés, réduisez le zoom et relancer la copie.

➔ Appuyez sur [Applications] ► [Marge page].

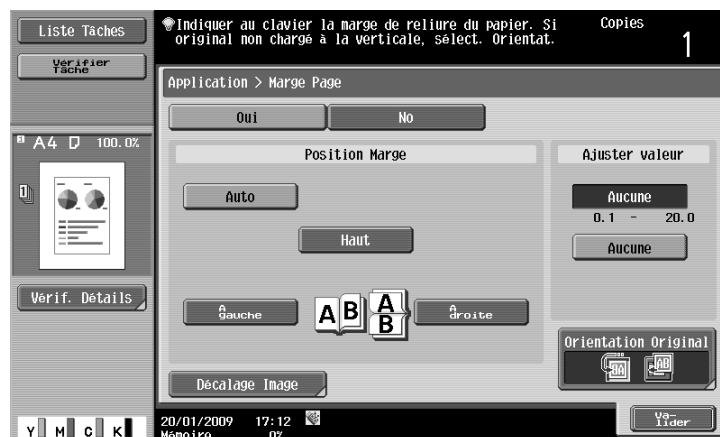



**Réglages**

[Position Marge]	Sélectionnez une option parmi [Auto], [À gauche], [Haut] et [À droite]. Lorsque Auto est sélectionné, la position de reliure est automatiquement réglée. <ul style="list-style-type: none"> <li>• Cette fonction détermine automatiquement la position de reliure en fonction de l'orientation de l'original. Si la longueur de l'original est égale ou inférieure à 11-11/16 pouces (297 mm), c'est le positionnement de la marge de page sur le bord long du papier qui sera sélectionné. Si la longueur de l'original est supérieure à 11-11/16 pouces (297 mm), c'est le positionnement de la marge de page sur le bord court du papier qui sera sélectionné.</li> <li>• La position de reliure est réglée sur le bord supérieur ou le bord gauche.</li> <li>• Veillez à charger l'original de manière à ce que le bord haut soit placé à l'arrière. Si l'original est chargé dans toute autre orientation, ce réglage reste inopérant.</li> </ul>	
[Décalage Image]	Réglez la position de l'image en fonction de la marge de reliure.	
	[Changer Décalage verso]	Réglez la position de l'image sur le verso du papier en mode Copie recto-verso.
[Ajuster valeur]	<ul style="list-style-type: none"> <li>• Zone Pouces : Appuyez sur [+] ou [-] pour spécifier la largeur de la marge de reliure (1/16 à 3/4 pouce). Lorsque [Aucune] est sélectionné, la largeur de la marge de reliure sera réglée sur 0 pouces.</li> <li>• Zone métrique : Entrez la largeur de la marge de reliure (0,1 à 20,0 mm). Lorsque [Aucune] est sélectionné, la largeur de la marge de reliure sera réglée sur 0 mm.</li> </ul>	
[Orientation Original]	Sélectionnez l'orientation de l'original chargé dans le <b>Chargeur ADF</b> ou placé sur la <b>Vitre d'exposition</b> .	

**Pour info**

Pour définir le zoom :

Appuyez sur [de base] ►► [Zoom].

**5.4.5 [Ajustement Image]**

Si le papier est plus grand que l'original, vous pouvez agrandir l'original et le copier au centre du papier.

[Tous formats]

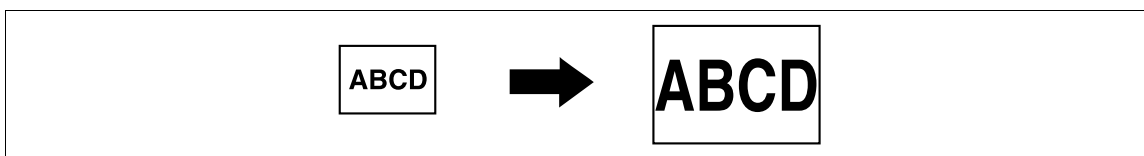

[Zoom centre]

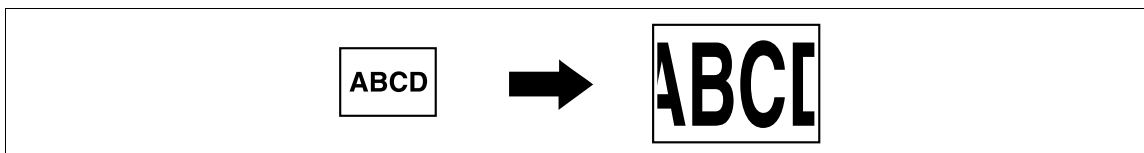

[Centrage]

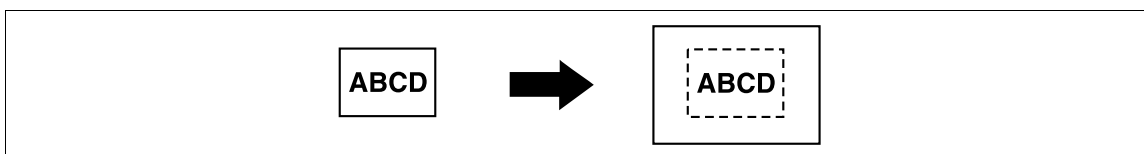

→ Appuyez sur [Applications] ► [Ajustement Image].



### Réglages

[Tous formats]	Permet d'agrandir l'image au plus grand format papier possible capable de contenir l'original tout entier, et de copier l'image au centre du papier. Placez l'original sur la <b>Vitre d'exposition</b> .
[Zoom centre]	Permet d'agrandir l'image au plus grand format papier possible capable de contenir l'original tout entier, et de copier l'image au centre du papier. Cependant, certaines parties périphériques de l'image peuvent être perdues. Placez l'original sur la <b>Vitre d'exposition</b> .
[Centrage]	Copie l'image de l'original au centre du papier sans l'agrandir.
[Format orig.]	Sélectionnez [Auto] pour détecter automatiquement le format de l'original. Si le format de l'original n'est pas automatiquement détecté, sélectionnez le format de l'original.
[Formats perso]	Permet d'entrer le format de l'original.
[Format Photo]	Sélectionnez le format de la photo.

### 5.4.6 [Livret]

L'ordre des pages de l'original numérisé est organisé automatiquement pour produire des copies Recto-Verso 2 en 1 avec une mise en page prévue pour une reliure centrale, comme pour un magazine.

[Reliure Gauche]

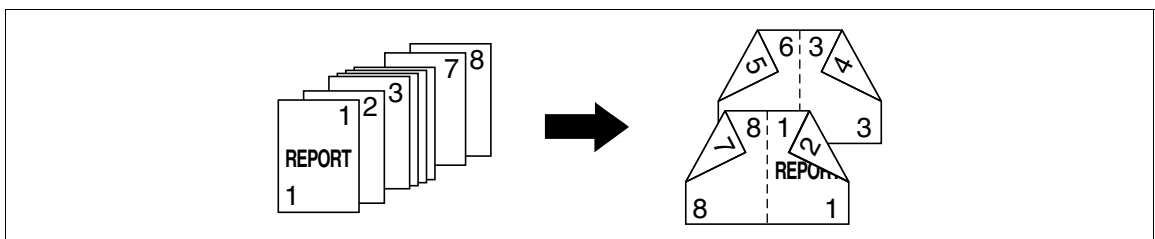

[Reliure Droite]

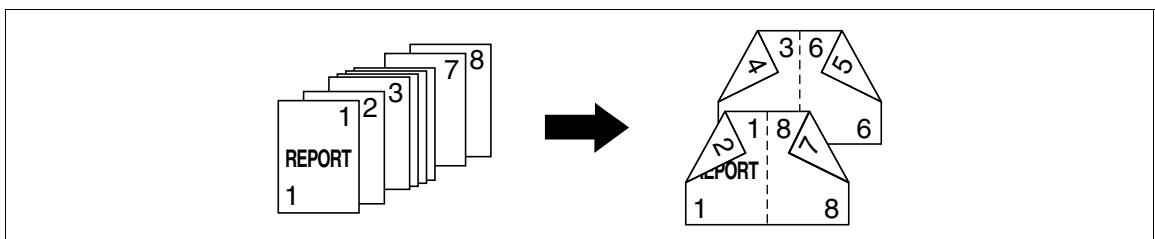

- ✓ Agraf. centre + Pliage ou Pliage en 2 est disponible si la **Piqueuse à cheval SD-509** est installée sur l'**Unité de finition FS-527** en option.

- ✓ Généralement, cela nécessite un multiple de 4 pages pour un document recto seul, et un multiple de 2 pages pour un document recto-verso. S'il n'y a pas assez de pages imprimées à copier, des pages vierges sont automatiquement ajoutées à la fin.
  - ✓ Si Livret est réglé sur Papier auto, le zoom est automatiquement réglé à 70,7%.
- Appuyez sur [Applications] ►► [Livret].



### Réglages

[Reli. Gauch.]/ [Reliure Droite]	Sélectionnez le sens de reliure sortie pour les copies à réaliser.
[Agraf. centre + Pliage]	Agrafe les copies en deux points sur l'axe médian, puis plie les copies en leur milieu avant de les éjecter.
[Pliage en 2]	Délivre une copie pliée en deux.
[No]	Ce réglage éjecte la copie sans la fonction Agraf. centre + Pliage ou Pliage en 2.
[Papier]	Sélectionnez le magasin papier contenant le papier désiré.
[Couverture]	Copie les couvertures et les dos sur du papier distinct lors de la copie d'un original disposant d'une couverture et d'un dos de couverture. Lorsque l'original à copier n'a ni couverture ni dos, il est possible d'insérer des feuilles de papier vierges comme couverture et dos.

### Pour info

Pour spécifier Affichage AutoTauxZoom :

Appuyez sur la touche **Utilitaire/Compteur** ►► [Régl. Utilisateur] ►► [Réglages Copieur] ►► [Zoom Auto qd Combiner/Livret].

### 5.4.7 [Effacement]

#### [Effacement Bords]

Il est possible d'effacer sur les copies l'ombre des perforations, les zones indésirables autour du texte, comme par exemple les informations de transmission figurant sur les fax reçus. La largeur d'effacement peut être commune aux quatre côtés de l'original ou différente pour chaque côté.

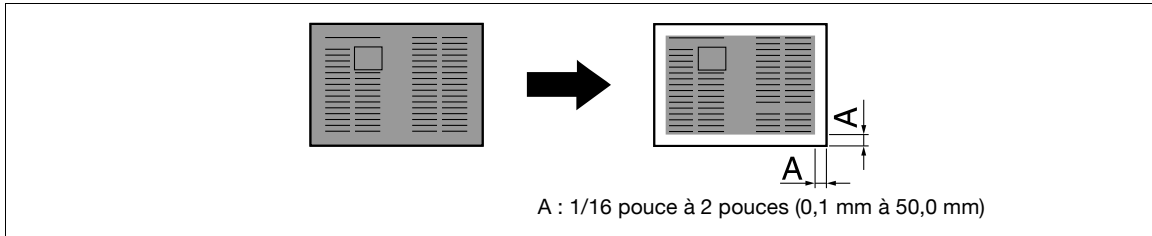

➔ Appuyez sur [Applications] ► [Effacement] ► [Effacem. Bords].



#### Réglages

[Bords]	Une zone de même largeur est effacée sur les quatre côtés de l'original.
[Haut] [À droite] [Bas] [À gauche]	Chaque côté est effacé sur une largeur différente.
[+]/[-]	Appuyez sur [+] ou [-] pour définir la largeur d'effacement entre 1/16 pouce (0,1 mm) et 2 pouces (50,0 mm). La largeur d'effacement peut également être entrée sur le pavé numérique.
[Aucune]	Règle la largeur d'effacement sur 0 pouce (0 mm).

#### [Effacer Zone Non-Image]

Cette fonction permet de copier avec le **Chargeur ADF** ouvert et en plaçant un original qui ne peut être chargé dans le **Chargeur ADF**, à l'emplacement désiré sur la **Vitre d'exposition**.

L'original est automatiquement détecté et la zone en dehors du texte de l'original est effacée.

Les méthodes d'effacement sont [Effet Biseau] et [Rectangulaire]. [Effet Biseau] convient lorsque le fond de l'original est clair et [Rectangulaire] convient lorsque le fond est sombre.

L'original peut être placé dans n'importe quelle position sans avoir à ouvrir ou fermer le **Chargeur ADF** de manière à pouvoir réaliser rapidement des copies. En outre, la consommation de toner sera réduite car la zone en dehors du texte de l'original est effacée.

[Rectangulaire]

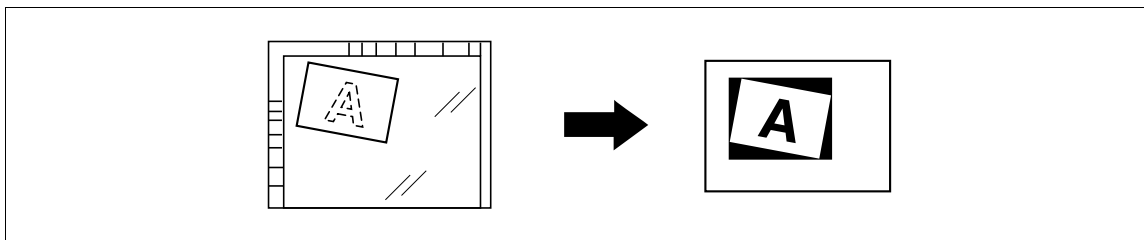

[Effet Biseau]

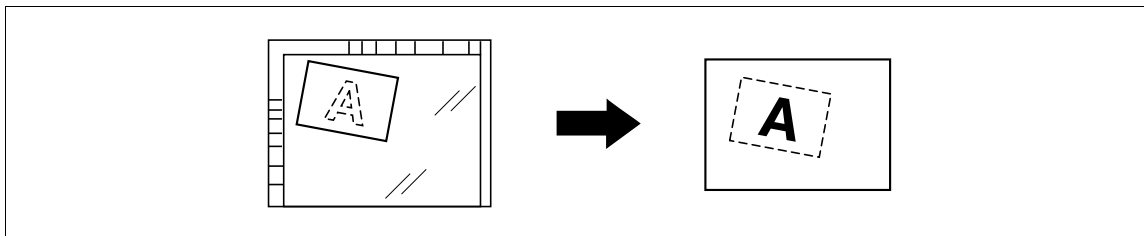

- ✓ Si l'effacement n'est pas conforme au résultat attendu, réglez [Opération Effacement] sous [Régl. Effacem.] dans Réglages Administrateur.
  - ✓ Le format de l'original automatiquement détecté est 3/8 × 3/8 pouce (10 × 10 mm) ou supérieur. En cas d'échec de la détection, la machine éjecte une feuille vierge.
  - ✓ Il n'est pas possible de réaliser des copies avec le **Chargeur ADF** fermé.
  - ✓ L'image de l'original risque d'être défectueuse sur le haut ou le bas de la copie.
- Appuyez sur [Applications] ► [Effacement] ► [Effacer Zone Non-Image].



### Pour info

Pour définir Opération Effacement :

Appuyez sur la touche **Utilitaire/Compteur** ► [Réglages Administrateur] ► [Réglage Système] ► [Réglage Expert] ► [Réglage Effacement].

### 5.4.8 [Tampon/Surimpression]

Permet d'ajouter sur les copies la date et l'heure, le numéro de page, un tampon, une image, ou une tête ou un pied de page.



#### Élément

[Date/Heure]	Ajoute la date et l'heure sur les copies.
[Numéro Page]	Ajoute des numéros de page ou des numéros de chapitre sur les copies.
[Tampon]	Ajoute des tampons préreglés ou enregistrés sur les copies.
[Sécurité Copie]	Ajoute à un document un texte masqué pour empêcher la copie non autorisée. Cette fonction permet aussi de copier un texte en y intégrant un code d'accès ou des informations de prévention de la copie.
[Tampon répétitif]	Permet de copier sur le papier plusieurs un tampon ou la date et l'heure de manière répétitive.
[Tête/Pied de page]	Ajoute la date et l'heure en haut ou en bas du papier lors de l'impression des copies.
[Filigrane]	Ajoute un filigrane (texte en arrière-plan) au centre des pages copiées.
[Surimpression]	Permet de réaliser des copies sur laquelle l'image de la première page d'original numérisée chevauche les images suivantes de l'original.
[Surimpression enregistrée]	Enregistre une image de l'original numérisé en tant que surimpression enregistrée sur le disque dur afin de superposer par la suite l'image enregistrée sur la copie d'un autre original.

#### [Date/Heure]

Vous pouvez sélectionner la position d'impression et le format de notation de la date et l'heure. Permet de spécifier si la date et l'heure seront imprimées sur toutes sur toutes les pages ou seulement sur la première page.

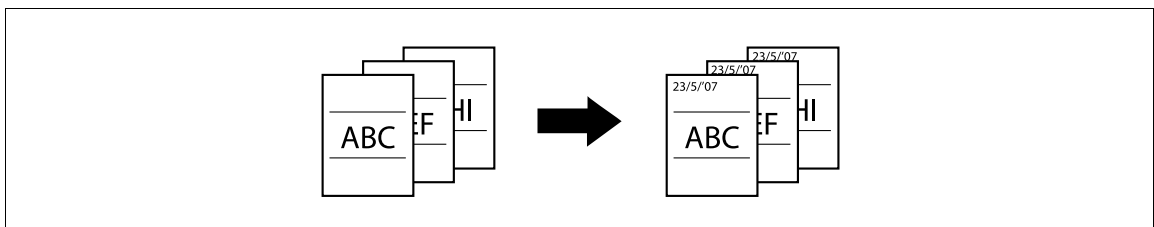

- ✓ Le tampon ne peut pas être imprimé sur les pages vierges insérées au moyen des fonctions Insertion Couverture, Feuille et Chapitres. Changez dans Réglages Administrateur, le réglage concernant l'impression des pages vierges afin d'activer l'impression des pages vierges.
- ✓ La date et l'heure de la numérisation de l'original sont tamponnées sur le papier.

→ Appuyez sur [Applications] ► [Tampon/Surimpression] ► [Date/Heure].

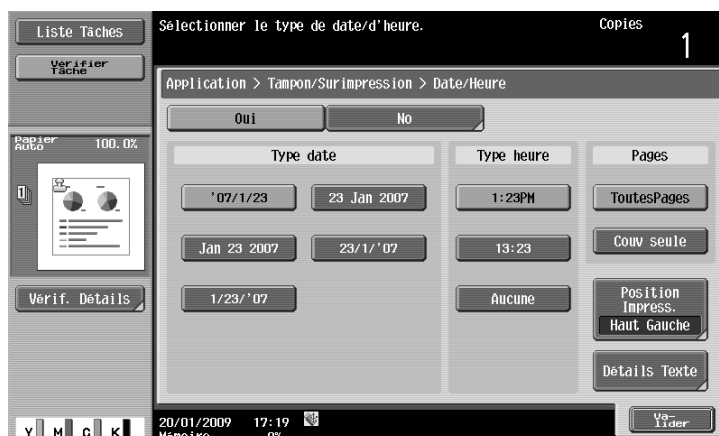

### Réglages

[Type date]	Sélectionnez le type (format) de la date et la notation de l'heure.	
[Type heure]	Sélectionnez le type (format) de la date et la notation de l'heure. Lorsque [Aucun] est sélectionné, l'heure n'est pas imprimée.	
[Pages]	Indiquez si vous voulez imprimer la date/heure sur toutes les pages ou seulement sur la première page.	
[Position Impress.]	Sélectionnez une position parmi les neuf positions disponibles.	
	[Ajuster Position]	Permet de régler les positions horizontale et verticale entre 1/16 pouce (0,1 mm) et 1-15/16 pouce (50,0 mm).
[Détails Texte]	Définir la couleur, la taille et le type du texte.	

### Pour info

Pour autoriser l'impression sur les pages vierges :

Appuyez sur la touche **Utilitaire/Compteur** ► [Réglages Administrateur] ► [Réglage Système] ► [Réglages Impression Page vierge].

### [Numéro Page]

Vous pouvez sélectionner la position d'impression et le format de notation pour imprimer les numéros de page et numéros de chapitre. Les numéros de page et numéros de chapitre sont imprimés sur toutes les pages.

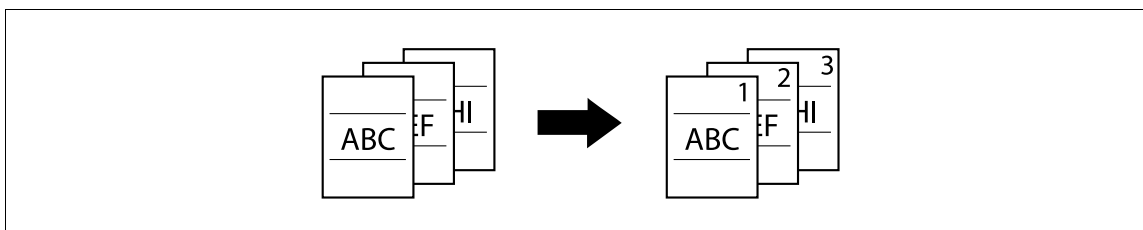

- ✓ Les numéros de page ne peuvent pas être imprimés sur les pages vierges insérées au moyen des fonctions Couverture, Insertion Feuille et Chapitres. Changez dans Réglages Administrateur, le réglage concernant l'impression des pages vierges afin d'activer l'impression des pages vierges.

→ Appuyez sur [Applications] ► [Tampon/Surimpression] ► [Numéro Page].



### Réglages

[Numéro Première Page]	<ul style="list-style-type: none"> <li>• Réglez [Numéro Page] entre -99999 et 99999, et réglez [Chapitre] entre -100 et 100.</li> <li>• Appuyez sur [*] pour basculer les signes (+ et -) du réglage.</li> <li>• Si vous spécifiez une valeur négative, les numéros ne sont pas imprimés jusqu'à ce que la numérotation atteigne 1. Par exemple, si vous avez spécifié "-1", les numéros sont imprimés en commençant par "1" sur la troisième page copiée.</li> <li>• Le numéro de chapitre saisi est imprimé si [1-1, 1-2...] est sélectionné sous [Type Numéro Page].</li> </ul>						
[N° 1er chapitre]							
[Type Numéro Page]	Sélectionnez le type (format) de la page.						
[Param. Insert Feuille]	Ce paramètre est à définir si vous utilisez ensemble les fonctions Couverture, Insertion Feuille et Chapitres.						
	<table border="1"> <tr> <td>[Couverture]</td> <td> <p>[Imprimer sur la face et le dos] : Imprime sur les faces et les dos de couverture.</p> <p>[Imprimer sur le dos seulement] : Imprime un numéro de page sur le dos mais pas sur la face de couverture. L'impression des numéros de pages commence par "2" pour la copie recto et par "3" pour la copie recto-verso.</p> <p>[Ne pas imprimer le numéro de page] : Désactive l'impression sur la face ou le dos de couverture. L'impression des numéros de pages commence par "2" pour la copie recto et par "3" pour la copie recto-verso.</p> </td> </tr> <tr> <td>[Copie Feuille Insert]</td> <td> <p>[Imprimer Page N°] : Imprime sur les pages insérées.</p> <p>[Position Impress.] : Compte mais sans imprimer sur les pages insérées.</p> <p>[Ignorer Page(s)] : Désactive le comptage et l'impression sur les pages insérées.</p> </td> </tr> <tr> <td>[Encart (vierge)]</td> <td> <p>[Position Impress.] : Compte mais sans imprimer sur les pages insérées.</p> <p>[Ignorer Page(s)] : Désactive le comptage et l'impression sur les pages insérées.</p> </td> </tr> </table>	[Couverture]	<p>[Imprimer sur la face et le dos] : Imprime sur les faces et les dos de couverture.</p> <p>[Imprimer sur le dos seulement] : Imprime un numéro de page sur le dos mais pas sur la face de couverture. L'impression des numéros de pages commence par "2" pour la copie recto et par "3" pour la copie recto-verso.</p> <p>[Ne pas imprimer le numéro de page] : Désactive l'impression sur la face ou le dos de couverture. L'impression des numéros de pages commence par "2" pour la copie recto et par "3" pour la copie recto-verso.</p>	[Copie Feuille Insert]	<p>[Imprimer Page N°] : Imprime sur les pages insérées.</p> <p>[Position Impress.] : Compte mais sans imprimer sur les pages insérées.</p> <p>[Ignorer Page(s)] : Désactive le comptage et l'impression sur les pages insérées.</p>	[Encart (vierge)]	<p>[Position Impress.] : Compte mais sans imprimer sur les pages insérées.</p> <p>[Ignorer Page(s)] : Désactive le comptage et l'impression sur les pages insérées.</p>
[Couverture]	<p>[Imprimer sur la face et le dos] : Imprime sur les faces et les dos de couverture.</p> <p>[Imprimer sur le dos seulement] : Imprime un numéro de page sur le dos mais pas sur la face de couverture. L'impression des numéros de pages commence par "2" pour la copie recto et par "3" pour la copie recto-verso.</p> <p>[Ne pas imprimer le numéro de page] : Désactive l'impression sur la face ou le dos de couverture. L'impression des numéros de pages commence par "2" pour la copie recto et par "3" pour la copie recto-verso.</p>						
[Copie Feuille Insert]	<p>[Imprimer Page N°] : Imprime sur les pages insérées.</p> <p>[Position Impress.] : Compte mais sans imprimer sur les pages insérées.</p> <p>[Ignorer Page(s)] : Désactive le comptage et l'impression sur les pages insérées.</p>						
[Encart (vierge)]	<p>[Position Impress.] : Compte mais sans imprimer sur les pages insérées.</p> <p>[Ignorer Page(s)] : Désactive le comptage et l'impression sur les pages insérées.</p>						
[Position Impress.]	Sélectionnez une position parmi les neuf positions disponibles.						
	<table border="1"> <tr> <td>[Ajuster Position]</td> <td>Permet de régler les positions horizontale et verticale entre 1/16 pouce (0,1 mm) et 1-15/16 pouce (50,0 mm).</td> </tr> </table>	[Ajuster Position]	Permet de régler les positions horizontale et verticale entre 1/16 pouce (0,1 mm) et 1-15/16 pouce (50,0 mm).				
[Ajuster Position]	Permet de régler les positions horizontale et verticale entre 1/16 pouce (0,1 mm) et 1-15/16 pouce (50,0 mm).						
[Détails Texte]	Définir la couleur, la taille et le type du texte.						



### Pour info

Pour configurer les réglages des fonctions Couverture, Insertion Feuille et Chapitres :

Appuyez sur [Applications] ► [Insér. Feuil/Couv/Chapitre].

Pour configurer les réglages de la fonction Chapitres :

Appuyez sur [Applications] ► [Insér. Feuil/Couv/Chapitre] ► [Chapitres].

Pour autoriser l'impression sur les pages vierges :

Appuyez sur la touche **Utilitaire/Compteur** ► [Réglages Administrateur] ► [Réglage Système] ► [Réglages Impression Page vierge].

## [Tampon]

Vous pouvez sélectionner la position d'impression et le format de notation du tampon. Sélectionnez si le tampon doit être imprimé sur toutes les pages ou seulement sur la première page.

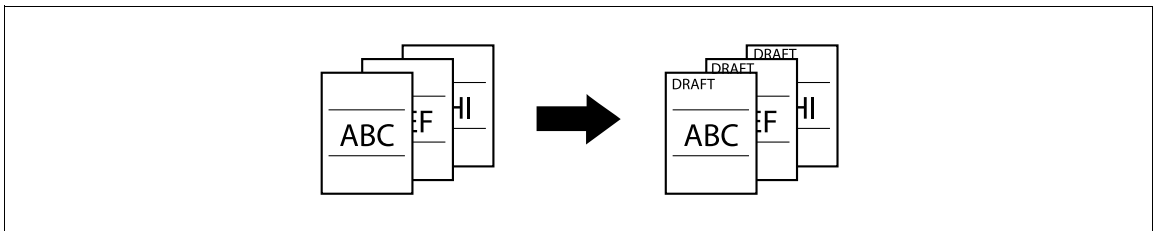

- ✓ Un tampon est un texte dont le contenu est fixe et prédéfini. Vous pouvez aussi sélectionner un tampon enregistré avec **Web Connection** ou **Copy Protection Utility**.
  - ✓ Les tampons ne peuvent pas être imprimés sur les pages vierges insérées au moyen des fonctions Insertion Couverture, Feuille et Chapitres. Changez dans Réglages Administrateur, le réglage concernant l'impression des pages vierges afin d'activer l'impression des pages vierges.
- ➔ Appuyez sur [Applications] ► [Tampon/Surimpression] ► [Tampon].

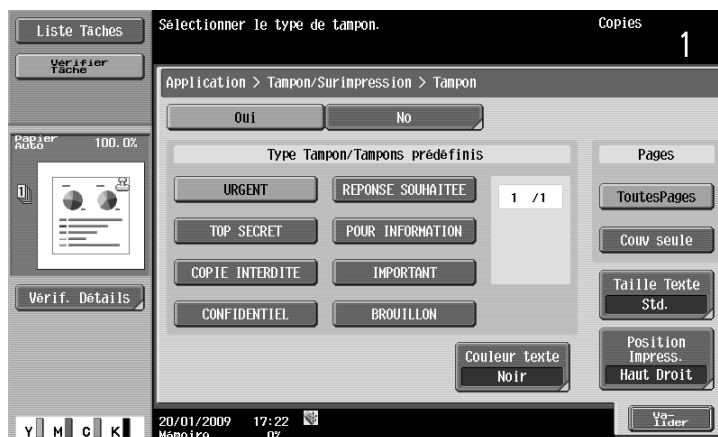

### Réglages

[Type Tampon/ Tampons prédéfinis]	Sélectionnez un tampon à imprimer parmi les huit types disponibles.
[Pages]	Sélectionnez si le tampon doit être imprimé sur toutes sur toutes les pages ou seulement sur la première page.
[Taille Texte]	Sélectionnez la taille des caractères du tampon.
[Couleur texte]	Sélectionnez la couleur du texte du tampon.
[Position Impress]	Sélectionnez une position parmi les neuf positions disponibles.
[Ajuster Position]	Permet de régler les positions horizontale et verticale entre 1/16 pouce (0,1 mm) et 1-15/16 pouce (50,0 mm).

### Pour info

Pour autoriser l'impression sur les pages vierges :

Appuyez sur la touche **Utilitaire/Compteur** ►► [Réglages Administrateur] ►► [Réglage Système] ►► [Réglages Impression Page vierge].

### [Protection copie]

Cette fonction permet d'imprimer un texte masqué pour empêcher la copie non autorisée, par exemple, un tampon prédéfini portant la date ou la mention Privé, sur le fond sans qu'il puisse être distingué de prime abord. Si vous copiez un document imprimé avec Protection Copie, un texte apparaîtra sur la totalité de la feuille à imprimer pour indiquer que la copie n'est pas autorisée.

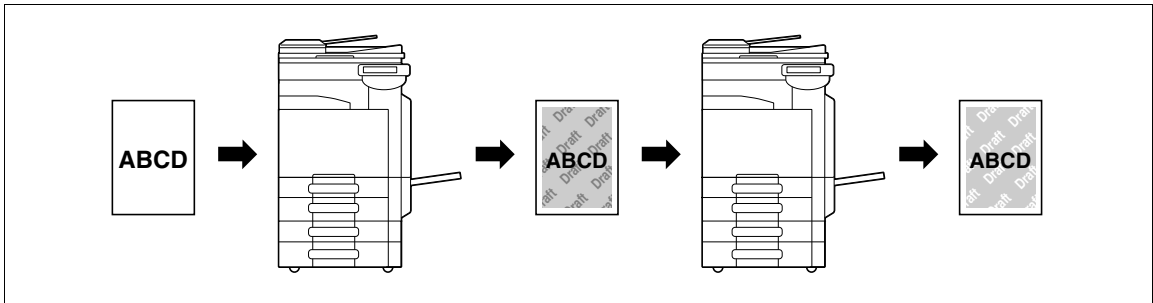

- ✓ Le texte de protection de copie est imprimé sur toutes les pages. Il n'est pas possible de spécifier la page de début.
- ✓ Les formats texte protection copie sélectionnés apparaissent dans l'ordre où ils sont placés, et peuvent être combinés à huit lignes de texte maximum.
- ✓ Utilisez **Web Connection** ou **Copy Protection Utility** pour enregistrer un tampon.
- ✓ Vous ne pouvez pas sélectionner plusieurs tampons enregistrés ou prédéfinis.

→ Appuyez sur [Applications] ►► [Tampon/Surimpression] ►► [Sécurité Copie] ►► [Protection Copie].



### Réglages

[Tampon enregistré]	Sélectionnez l'un des tampons enregistrés.
[Tampon Prédéfini]	Sélectionnez un tampon à imprimer parmi les huit types disponibles.
[Date/Heure]	Sélectionnez le type de date et la notation de l'heure. Lorsque Type heure est réglé sur [Aucun], l'heure n'est pas imprimée. La date et l'heure de la numérisation de l'original sont tamponnées sur le papier.

**Réglages**

[Autres]	[Numéro Tâche]	Sélectionnez Oui pour imprimer le numéro de la tâche de copie.
	[Numéro de série]	Sélectionnez Oui pour imprimer le numéro de série de cette machine. Pour plus de détails sur le réglage relatif au numéro de série, contactez le technicien S.A.V.
	[N° Commande Distribution]	Imprime le N° Contrôle Distribution. Permet de spécifier le Numéro de Contrôle Distribution par une valeur comprise entre 1 et 99999999.
[Paramètres Détaillés]	Permet de configurer les paramètres pour [Couleur texte/fond], [Contraste], [Trame Protection Copie], [Taille Texte], [Superposition Trame], et [Trame Fond].	
[Position]	S'il n'y a pas plus de quatre lignes dans le texte de protection copie sélectionné, il est possible de changer l'inclinaison.	
	[Changer Position/ Supprimer]	Permet de changer l'ordre de disposition. Sélectionnez le texte de protection copie voulu et appuyez sur [Haut] ou [Bas]. Pour ajouter une espace dans le texte de protection copie, appuyez sur [Insérer Espace]. Appuyez sur [Haut] ou [Bas] pour déplacer ○ qui apparaît en face du type spécifié pour le texte protection copie, et appuyez sur [Insérer]. Pour supprimer le texte de protection copie, appuyez sur [Supprimer] et appuyez ensuite sur la touche correspondant au texte de protection copie à supprimer.

**📖 Pour info**

Pour supprimer un tampon enregistré :

Appuyez sur la touche **Utilitaire/Compteur** ►► [Réglages Administrateur] ►► [Paramètres Sécurité] ►► [Réglages Tampon] ►► [Supprimer Tampon enregistré].

**[Pare-copie]**

Cette fonction imprime un document, et intègre un motif pare-copie à un texte de protection copie, par exemple un tampon prédéfini portant par exemple la date ou la mention Privé.

En cas de tentative de copier un document protégé par pare-copie, la machine qui prend en charge cette fonction numérise un motif pare-copie, arrête la copie et annule le travail en cours d'exécution.

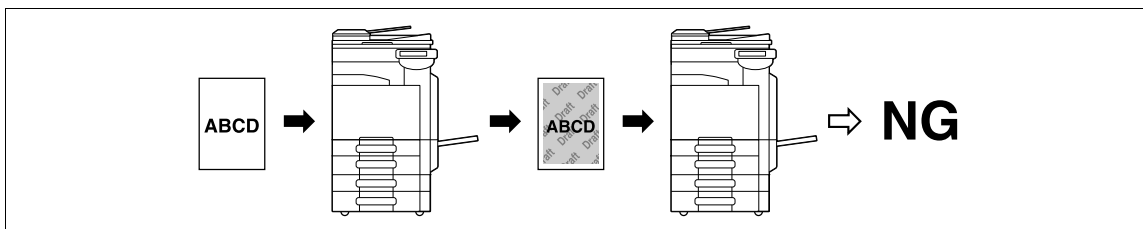

- ✓ Vous pouvez choisir le texte désiré dans [Tampon Prédéfini] préalablement enregistré.
- ✓ Un motif pare-copie est imprimé sur toutes les pages. Il n'est pas possible de spécifier la page de début.
- ✓ Les pare-copie sélectionnés apparaissent dans l'ordre où ils sont placés, et peuvent être combinés à six lignes de texte maximum.
- ✓ [Tampon Prédéfini], [Date/Heure], et [Autres] peuvent être sélectionnés en même temps.
- ✓ [Tampon Prédéfini], ne permet pas de sélectionner plusieurs pare-copies.
- ✓ Il n'est pas possible d'imprimer un pare-copie sur du papier de couleur, enveloppe ou transparent.

→ Appuyez sur [Applications] ► [Tampon/Surimpression] ► [Sécurité Copie] ► [Pare-copie].

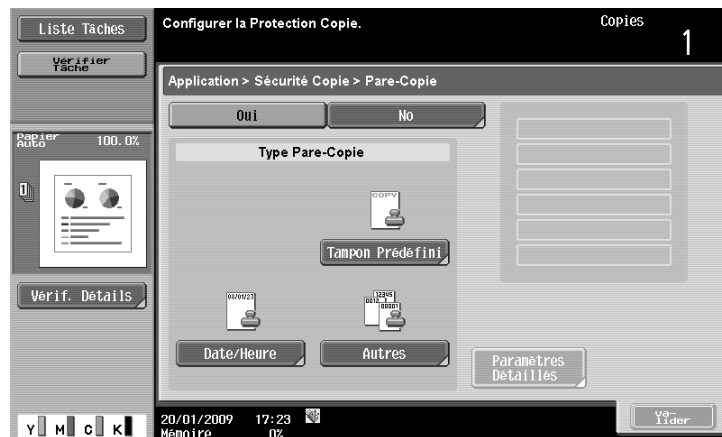

### Réglages

[Type Pare-copie]	[Tampon Prédéfini]	Sélectionnez un tampon à imprimer parmi les huit types disponibles.
	[Date/Heure]	Spécifiez le type de la date ou l'heure à imprimer sur papier. La date et l'heure de la numérisation de l'original sont tamponnées sur le papier.
	[Autres]	Spécifiez [Numéro Tâche], [Numéro de série], et [N° Contrôle Distribution] à imprimer sur papier. Un [Numéro de série] est attribué à cette machine en sortie d'usine. Pour plus de détails sur les réglages, contacter le S.A.V.
[Paramètres Détaillés]	Spécifiez [Couleur texte/fond], [Motif Pare-copie], [Taille Texte], et [Trame Fond] à imprimer sur papier.	

### Pour info

Pour spécifier et détecter un pare-copie :

Appuyez sur la touche **Utilitaire/Compteur** ► [Réglages Administrateur] ► [Paramètres Sécurité] ► [Détails Sécurité] ► [Pare-copie].

### [Copie par code]

Cette fonction imprime un document, et intègre un motif pare-copie à un texte de protection copie, par exemple un tampon prédéfini portant par exemple la date ou la mention Privé, et un code de protection copie.

En cas de tentative de copier un document protégé par code d'accès, la machine qui prend en charge cette fonction, numérise un motif de protection copie et vous invite à introduire le code du document. La copie ne démarre que lorsque le code correct est introduit.

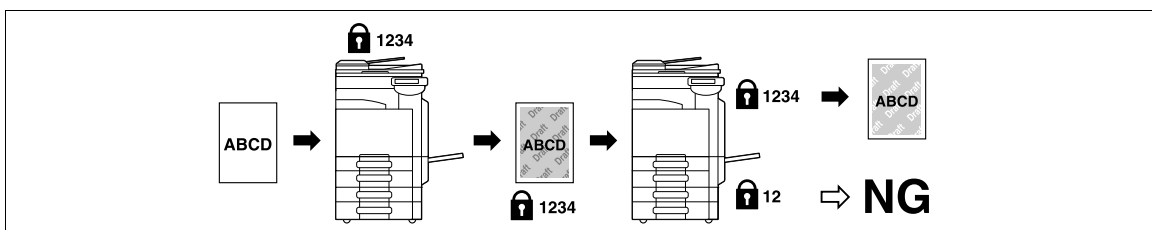

- ✓ Vous pouvez choisir le texte désiré dans [Tampon Prédéfini] préalablement enregistré.
- ✓ Un motif de protection copie par code est imprimé sur toutes les pages. Il n'est pas possible de spécifier la page de début.
- ✓ Les codes de protection copie sélectionnés apparaissent dans l'ordre où ils sont placés, et peuvent être combinés à six lignes de texte maximum.
- ✓ [Tampon Prédéfini], [Date/Heure], et [Autres] peuvent être sélectionnés en même temps.
- ✓ [Tampon Prédéfini], ne permet pas de sélectionner plusieurs codes de protection copie.

- ✓ Il n'est pas possible d'imprimer une copie protégée par code sur du papier de couleur, enveloppe ou transparent.
- ✓ Si le code entré est incorrect à trois reprises successives, le travail de copie en cours sera supprimé.
- ✓ Si un code d'accès est détecté sur les copies alors que la fonction Zoom, 2 coul., Niveaux de gris, Ajustement couleur, Papier couleur, Enveloppe, ou Transparent est spécifiée, le travail de copie en cours sera supprimé.
- ✓ Si l'on veut numériser des originaux comportant différents codes, l'introduction du code de chaque original est nécessaire.

→ Appuyez sur [Applications] ► [Tampon/Surimpression] ► [Sécurité Copie] ► [Copie par code].



### Réglages

[Type de copie par code]	[Tampon Prédéfini]	Sélectionnez un tampon à imprimer parmi les huit types disponibles.
	[Date/Heure]	Spécifiez le type de la date ou l'heure à imprimer sur papier. La date et l'heure de la numérisation de l'original sont tamponnées sur le papier.
	[Autres]	Spécifiez [Numéro Tâche], [Numéro de série], et [N° Contrôle Distribution] à imprimer sur papier. Un [Numéro de série] est attribué à cette machine en sortie d'usine. Pour plus de détails sur les réglages, contacter le S.A.V.
[Paramètres Détaillés]	Spécifiez [Couleur texte/fond], [Motif copie par code], [Taille Texte], et [Trame Fond] à imprimer sur papier.	

### Pour info

Pour spécifier et détecter une copie par code :

Appuyez sur la touche **Utilitaire/Compteur** ► [Réglages Administrateur] ► [Paramètres Sécurité] ► [Détails Sécurité] ► [Copie par code].

### [Tampon répétitif]

Vous pouvez imprimer sur toutes les pages de la copie, un tampon, la date et l'heure, ou d'autres éléments spécifiés sur toutes les pages de la copie.

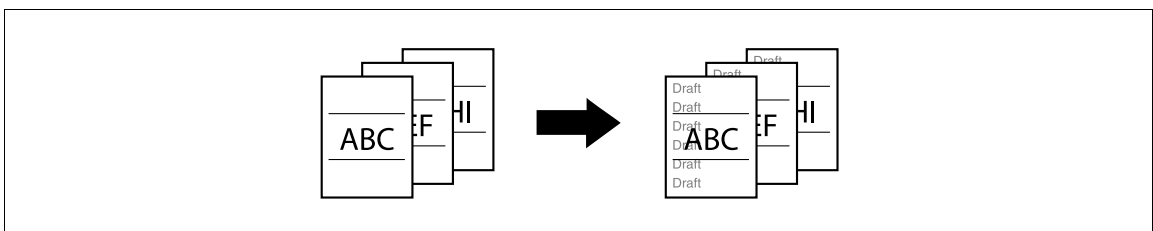

- ✓ Le contenu du Tampon répétitif est imprimé sur toutes les pages.
  - ✓ Les tampons sélectionnés apparaissent dans l'ordre où ils sont placés, et peuvent être combinés à huit lignes de texte maximum.
  - ✓ Utilisez **Web Connection** ou **Copy Protection Utility** pour enregistrer un tampon.
  - ✓ Vous ne pouvez pas sélectionner plusieurs tampons enregistrés ou prédéfinis.
- Appuyez sur [Applications] ► [Tampon/Surimpression] ► [Tampon répétitif].

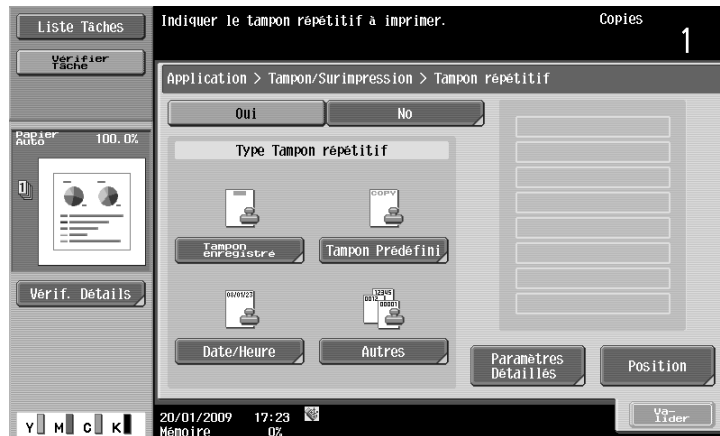

## Réglages

[Tampon enregistré]	Sélectionnez l'un des tampons enregistrés.	
[Tampon Prédéfini]	Sélectionnez un tampon à imprimer parmi les huit types disponibles.	
[Date/Heure]	Sélectionnez le type de date et la notation de l'heure. Lorsque Type heure est réglé sur [Aucun], l'heure n'est pas imprimée. La date et l'heure de la numérisation de l'original sont tamponnées sur le papier.	
[Autres]	[Numéro Tâche]	Sélectionnez Oui pour imprimer le numéro de la tâche de copie.
	[Numéro de série]	Sélectionnez Oui pour imprimer le numéro de série de cette machine. Pour plus de détails sur le réglage relatif au numéro de série, contactez le technicien S.A.V.
	[N° commande distribution]	Imprime le N° Contrôle Distribution. Permet de spécifier le Numéro de Contrôle Distribution par une valeur comprise entre 1 et 99999999.
[Paramètres Détaillés]	Sélectionnez les réglages [Couleur texte], [Contraste], [Taille texte] et [Écran Trame]	
[Position]	Permet de changer l'inclinaison selon les besoins quand le tampon répétitif sélectionné ne contient pas plus de quatre lignes de texte.	
	[Changer Position/Supprimer]	Permet de changer l'ordre de disposition. Sélectionnez le tampon répétitif voulu et appuyez sur [Haut] ou [Bas]. Pour ajouter une espace entre les tampons répétitifs, appuyez sur [Insérer Espace]. Appuyez sur [Haut] ou [Bas] pour déplacer ○ qui apparaît en face du tampon répétitif spécifié, et appuyez sur [Insérer]. Pour supprimer le texte du tampon répétitif, appuyez sur [Supprimer] et appuyez ensuite sur la touche correspondant au texte du tampon répétitif à supprimer.

### Pour info

Pour supprimer un tampon enregistré :

Appuyez sur la touche **Utilitaire/Compteur** ►► [Réglages Administrateur] ►► [Paramètres Sécurité] ►► [Réglages Tampon] ►► [Supprimer Tampon enregistré].

## [Tête/Pied de page]

Ce réglage permet d'imprimer la date/heure et du texte en haut ou en bas de la feuille de papier. La date et l'heure ainsi qu'un numéro de distribution peuvent être imprimés sur chaque page. La tête et le pied de page peuvent présenter un contenu prédéfini, mais il est possible de modifier temporairement le contenu.

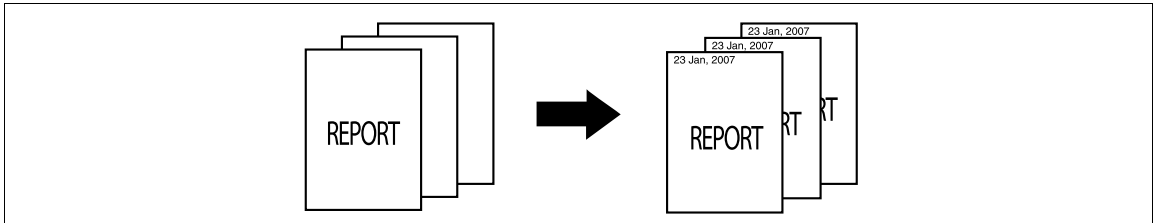

- ✓ Pour pouvoir utiliser la fonction Tête/Pied de page, il faut qu'une tête/un pied de page aient été préalablement enregistrés dans Réglages Administrateur. Si aucune tête/aucun pied de page n'est enregistré dans Réglages Administrateur, [Tête/Pied de page] n'apparaît pas.

→ Appuyez sur [Applications] ►► [Tampon/Surimpression] ►► [Tête/Pied de page].



## Réglages

[Rappeler En-tête/Pied de page]	Sélectionnez une tête/un pied de page à utiliser.
[Contrôle/Modif. temp.]	Permet de vérifier ou de modifier temporairement le contenu d'une tête ou d'un pied de page enregistrés.
[Réglages En-tête]	Sélectionnez l'activation ou la désactivation d'une tête/d'un pied de page. Pour imprimer une tête/un pied de page, configurez les réglages suivants :
[Réglages Pied de page]	<p>[Texte] : Permet d'entrer le texte d'une tête/d'un pied de page.</p> <p>[Date/Heure] : Sélectionnez le type de date et la notation de l'heure.</p> <p>[Autre] : Sélectionnez s'il faut ou non imprimer le Numéro de Contrôle Distribution, le Numéro Tâche ou le numéro de série.</p>
[Pages]	Indiquez si vous voulez imprimer une tête/un pied de page sur toutes les pages ou seulement sur la première page.
[Détails Texte]	Sélectionnez [Couleur texte], [Taille texte], et [Type texte]

## Réglages

[Initialiser]

Permet de restaurer les réglages à leur valeur initiale.



### Pour info

Pour enregistrer une tête/un pied de page :

Appuyez sur la touche **Utilitaire/Compteur** ►► [Réglages Administrateur] ►► [Réglage Système] ►► [Réglages Tampon] ►► [Réglages En-tête/Pied de page].

## [Filigrane]

Vous pouvez imprimer un filigrane (texte estompé) au centre du papier. Sélectionnez un texte fixe prédéfini à imprimer comme [URGENT] et [Privé].

L'ajout d'un filigrane permet d'indiquer clairement la destination et l'usage prévu pour la copie. Cela empêche aussi d'effectuer une copie illicite à partir de cette copie.

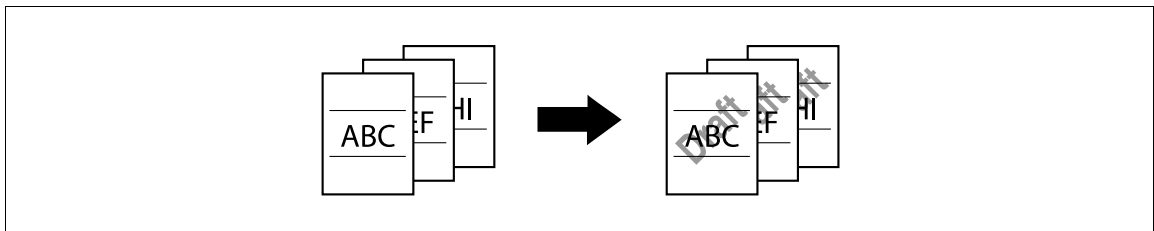

- ✓ Le filigrane est imprimé sur toutes les pages à un angle de 45 degrés. Il n'est imprimé qu'une fois par page.
  - ✓ Dans le cas où d'autres réglages affecteraient l'impression du filigrane au point d'entraîner une perte partielle de l'image, la fonction Filigrane est annulée lors de la copie.
- Appuyez sur [Applications] ►► [Tampon/Surimpression] ►► [Filigrane].



## Réglages

[Type Filigrane]

Sélectionnez un filigrane parmi les huit types disponibles. Le filigrane sélectionné est imprimé sur l'image de l'original.

[Couleur texte]

Sélectionnez la couleur du filigrane parmi [Noir], [Magenta] et [Cyan]. Le filigrane est imprimé dans la couleur sélectionnée.



## [Surimpression]

Permet de réaliser des copies sur laquelle l'image de la première page d'original numérisée chevauche les images suivantes de l'original. Par exemple, si vous configurez la Surimpression pour copier trois pages d'original, deux pages seront imprimées, dont "une image fusionnée de la première et de la deuxième page" et "une image fusionnée de la première et de la troisième page".

La fonction Surimpression est utile pour appliquer sur l'original du texte, des images ou des chiffres qui n'ont pas été préparés dans les autres fonctions Tampon/Surimpression.

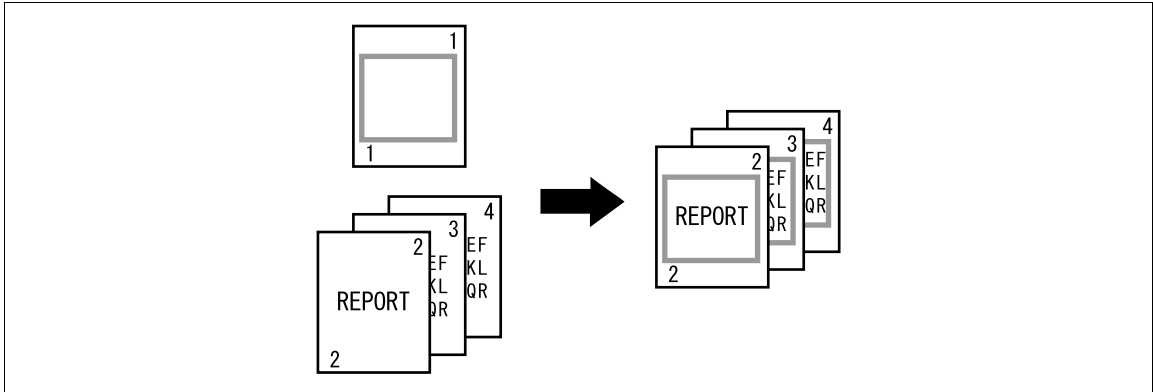

→ Appuyez sur [Applications] ► [Tampon/Surimpression] ► [Surimpression].



### Réglages

[Pages]	Sélectionnez si l'image de surimpression doit être imprimée sur toutes sur toutes les pages ou seulement sur la première page. Si [Couv seule] est sélectionné, l'image de surimpression ne sera imprimée que sur la deuxième page de l'original.	
[Format orig.]	Sélectionnez [Auto] pour détecter automatiquement le format de l'original. Si le format de l'original n'est pas automatiquement détecté, sélectionnez le format de l'original.	
	[Formats perso]	Permet d'entrer le format de l'original.
	[Format Photo]	Sélectionnez le format de la photo.
[Contraste]	Entrez au clavier le contraste d'une image de surimpression. (plage de réglage 20 à 100%)	
[Couleur]	Sélectionnez la couleur de l'image de surimpression parmi [Couleurs], [Noir], [Rouge], [Bleu], [Vert], [Jaune], [Cyan], ou [Magenta].	

## Réglages

[Composition]	[Transparent]	Compose l'image de surimpression à incruster et augmente la luminosité de l'image. Ce réglage permet d'éviter que l'original ne soit masqué par l'image de surimpression composée.
	[Composition Fond (Original)]	Définit l'original comme arrière-plan. L'image de surimpression est superposée à l'original lors de l'impression.
	[Verso]	Définit l'image de surimpression comme arrière-plan. L'original est superposé à l'image de surimpression lors de l'impression.

## [Surimpression enregistrée]

Cette fonction permet de stocker sur le disque dur une image issue de l'original numérisé et de l'utiliser par la suite comme surimpression enregistrée lors de la copie d'un autre original. Il est utile d'enregistrer les images de surimpression les plus utilisées.

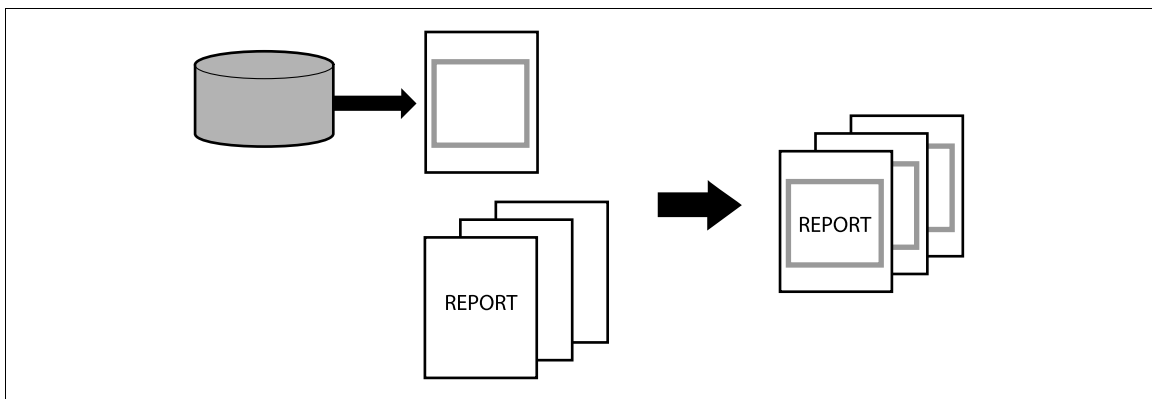

→ Appuyez sur [Applications] ► [Tampon/Surimpression] ► [Surimpression enregistrée].



## Réglages

[Rappel image surimpression]	<p>Spécifiez s'il faut imprimer une image de surimpression enregistrée sur le recto ou le verso. Appuyez sur un élément pour sélectionner une image de surimpression et configurer ses réglages.</p> <ul style="list-style-type: none"> <li>Il n'est pas possible de sélectionner une image de surimpression si aucune surimpression n'a été enregistrée.</li> </ul>	
	[Vue Vignettes]/ [Affichage Nom]	La vue Vignette permet de contrôler les images de surimpression. En mode Affichage Nom, les images de surimpression peuvent être contrôlées au moyen de leurs noms de fichier. Sélectionnez l'image de surimpression désirée.
	[Paramètres Détaillés]	<p>[Contraste] : Entrez au clavier le contraste de l'image de surimpression. (plage de réglage 20 à 100%)</p> <p>[Couleur] : Sélectionnez la couleur de l'image de surimpression parmi [Couleurs], [Noir], [Rouge], [Bleu], [Vert], [Jaune], [Cyan], ou [Magenta].</p> <p>[Composition] :</p> <p>[Transparent]</p> <p>Compose l'image de surimpression à incruster et augmente la luminosité de l'image. Ce réglage permet d'éviter que l'original ne soit masqué par l'image de surimpression composée.</p> <p>[Composition Fond (Original)]</p> <p>Définit l'original comme arrière-plan. L'image de surimpression est superposée à l'original lors de l'impression.</p> <p>[Verso]</p> <p>Définit l'image de surimpression comme arrière-plan. L'original est superposé à l'image de surimpression lors de l'impression.</p>
	[Détails Image]	Permet de vérifier [Nom], [Date enregistrée], [Format image], et [Couleur] relatifs à l'image de surimpression. Pour confirmer l'image de surimpression agrandie, appuyez sur [Aperçu].
[Enregistrer Image Surimpression]	[Nouveau]	Permet d'entrer le nom de l'image de surimpression à enregistrer. Chargez l'original constituant l'image de surimpression sur la vitre d'exposition et appuyez sur la touche <b>Départ</b> pour enregistrer l'image de surimpression.
	[Écraser]	Sélectionnez une image de surimpression à écraser et appuyez sur [Écraser]. Chargez l'original constituant l'image de surimpression sur la vitre d'exposition et appuyez sur la touche <b>Départ</b> pour écraser l'image de surimpression.
	[Supprimer]	Sélectionnez une image de surimpression à supprimer et appuyez sur [Supprimer].
	[Paramètres Détaillés]	<p>[Contraste] :</p> <p>Permet de spécifier la densité d'une surimpression à enregistrer entre 20% et 100%.</p> <p>[Couleur] :</p> <p>Sélectionnez la couleur de l'image de surimpression à enregistrer parmi [Couleur Auto], [Couleurs] et [Noir].</p>
[Pages]	Sélectionnez si l'image de surimpression doit être imprimée sur toutes sur toutes les pages ou seulement sur la première page.	
[Format orig.]	Sélectionnez [Auto] pour détecter automatiquement le format de l'original. Si le format de l'original n'est pas automatiquement détecté, sélectionnez le format de l'original.	
	[Formats perso]	Permet d'entrer le format de l'original.
	[Format Photo]	Sélectionnez le format de la photo.

### Pour info

Pour interdire le changement de l'enregistrement de la surimpression :

Appuyez sur la touche **Utilitaire/Compteur** ►► [Réglages Administrateur] ►► [Réglage Système] ►► [Accès Restreint Utilisateur] ►► [Accès Restreint à Param. Tâches] ►► [Changer surimpression enreg.].

## 5.4.9 [Copie Carte]

Numérise séparément le contenu recto et verso d'une carte, par exemple une carte d'assuré, un permis de conduire, ou une carte de visite, et le copie sur une seule page.

Il est possible de copier une carte à taille réelle ou d'agrandir l'image au format du papier.

La fonction Copie carte permet de réduire le nombre de feuilles à utiliser.

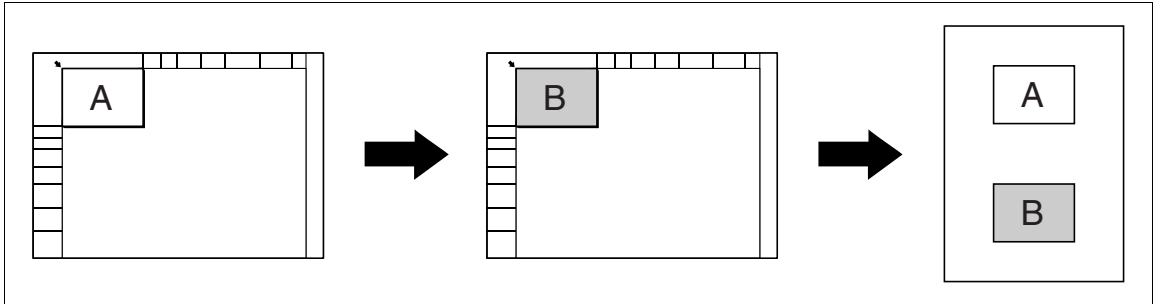

- ✓ La carte doit être placée en position debout sur la vitre d'exposition.
- ✓ La fonction Copie carte et la fonction Papier auto ne peuvent pas être sélectionnés en même temps.
- ✓ Avec certaines valeurs zoom, l'image peut être partiellement tronquée.

➔ Appuyez sur [Applications] ►► [Copie carte].



### Réglages

[Format orig.]	Appuyez sur [X] et [Y], et entrez le format de la carte à copier. Vous pouvez aussi sélectionner un format parmi les formats préalablement spécifiés [Format 1] à [Format 4].
[Orientation]	Spécifiez la position du recto et celle du verso de la carte à copier.
[Zoom]	Il est possible de copier une carte à taille réelle ou d'agrandir l'image au format du papier.

### Pour info

Pour spécifier la Copie carte par défaut :

Appuyez sur la touche **Utilitaire/Compteur** ►► [Réglages Administrateur] ►► [Réglages Copieur] ►► [Paramètres Copie Carte].

### 5.4.10 [Enr. ds Bte Util]

Cette fonction permet d'enregistrer sur le disque dur (dans la boîte Utilisateur) intégré à la machine, les données des originaux numérisés. Les documents enregistrés dans une boîte utilisateur peuvent être imprimés en cas de nécessité.

Pour plus de détails sur l'utilisation de documents enregistrés dans des boîtes utilisateur, voir le [Guide de l'utilisateur Opérations Boîte].

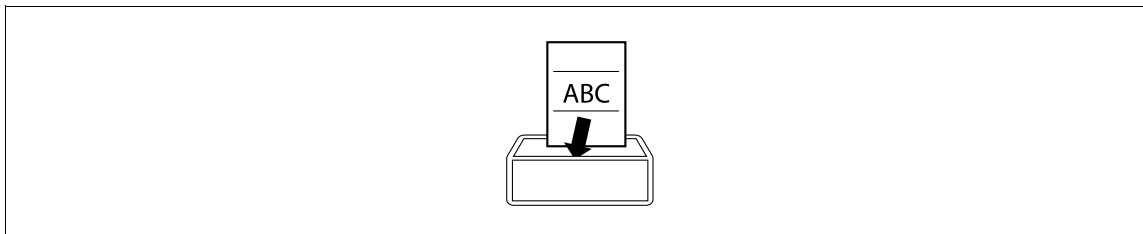

→ Appuyez sur [Applications] ► [Enr. ds Bte Util].

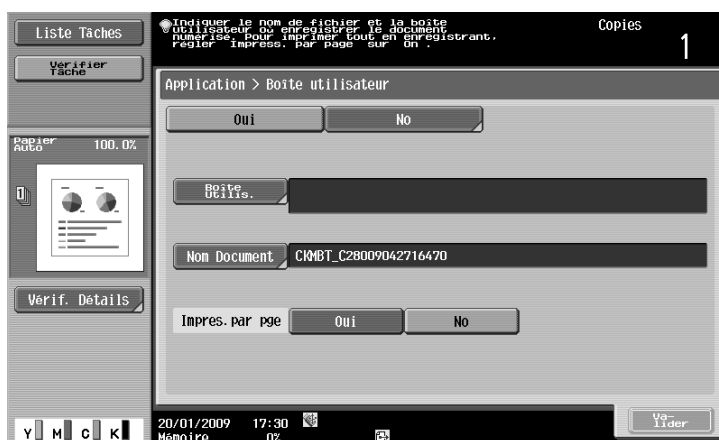

#### Réglages

[Boîte Utilis.]	Sélectionnez la boîte utilisateur de destination.
[Nom Document]	Permet de spécifier un nom de document pour l'original numérisé. Un nom automatiquement attribué au document apparaît. Vous pouvez changer le nom de fichier.
[Impres. par page]	[Oui] : Sélectionnez l'opération de copie pour l'original numérisé et enregistrez-le dans la boîte spécifiée. [No] : Sélectionnez l'opération d'enregistrement des données pour l'original numérisé et enregistrez-le dans la boîte spécifiée.

## 5.5 Volet de gauche

Dans le volet de gauche de l'écran Fonctions de base, vous pouvez consulter la liste des tâches et des informations sur leur état.

Vous pouvez aussi voir le résultat des réglages en cours de configuration.

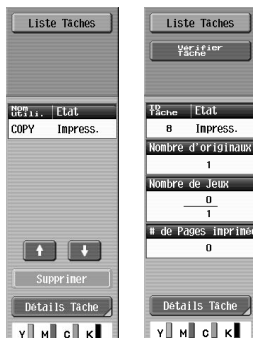

Liste Tâches



Vérifier Tâche

### Réglages

[Liste Tâches]	Affiche les travaux en cours d'exécution ou en attente de réalisation. Si l'Affichage par défaut Écran gauche est réglé sur [Affichage État] dans Régl. Utilisateur, l'état des tâches s'affiche.	
	[Supprimer]	Pour supprimer une tâche, sélectionnez la tâche dans la liste des tâches, et appuyez sur [Supprimer].
	[Détails Tâche]	Ouvre l'écran Liste Tâches.
[Vérifier Tâche]	Affiche le résultat des réglages en cours de configuration.	
	[Détails tâche]	Vérifier ou modifier les paramètres de copie actuels.

### Pour info

*Pour configurer les réglages affichés par défaut sur le volet de gauche :*

*Appuyez sur la touche **Utilitaire/Compteur** ►► [Régl. Utilisateur] ►► [Param. Affichage Perso] ►► [Affich. p. défaut côté gche].*

*Pour interdire à d'autres utilisateurs de supprimer des tâches ou d'autoriser leur suppression :*

*Appuyez sur la touche **Utilitaire/Compteur** ►► [Réglages Administrateur] ►► [Réglage Système] ►► [Accès Restreint Utilisateur] ►► [Accès Restreint à Param. Tâches] ►► [Suppr. Tâches Autres Utilis.].*

*Pour interdire ou autoriser le changement de la priorité des tâches :*

*Appuyez sur la touche **Utilitaire/Compteur** ►► [Réglages Administrateur] ►► [Réglage Système] ►► [Accès Restreint Utilisateur] ►► [Accès Restreint à Param. Tâches] ►► [Modifier tâches prioritaires].*

*Pour masquer le nom de fichier et la destination dans le journal des tâches :*

*Appuyez sur la touche **Utilitaire/Compteur** ►► [Réglages Administrateur] ►► [Paramètres Sécurité] ►► [Détails Sécurité] ►► [Masquer infos personnelles].*

*Pour supprimer tous les journaux de tâche :*

*Appuyez sur la touche **Utilitaire/Compteur** ►► [Réglages Administrateur] ►► [Paramètres Sécurité] ►► [Détails Sécurité] ►► [Initialiser] ►► [Historiq. tâches].*

### 5.5.1 [Liste Tâches]

À partir de l'écran Liste Tâches, il est possible de visualiser des listes de tâches en cours d'exécution et déjà exécutées par cette machine, ainsi que les détails des tâches et de modifier les paramètres des tâches.

- ✓ Si les réglages d'Authentification Utilisateur ont été appliqués et que la machine est paramétrée de manière à ce que les tâches ne puissent pas être supprimées par d'autres utilisateurs, la tâche ne sera pas supprimée.
- ✓ Si un paramètre des Réglages Administrateur a été réglé de sorte que la priorité de sortie des tâches ne puisse pas être modifiée, la touche, [Augment. Priorité] n'apparaît pas et l'écran ne propose pas alors de spécifier la priorité des tâches.
- ✓ Il est possible d'enregistrer une autre tâche pendant qu'une tâche est en cours d'impression. Vous pouvez enregistrer un maximum de 251 tâches au total.

→ Appuyez sur [Liste Tâches] ►► [Détails Tâche] ►► [Impression].

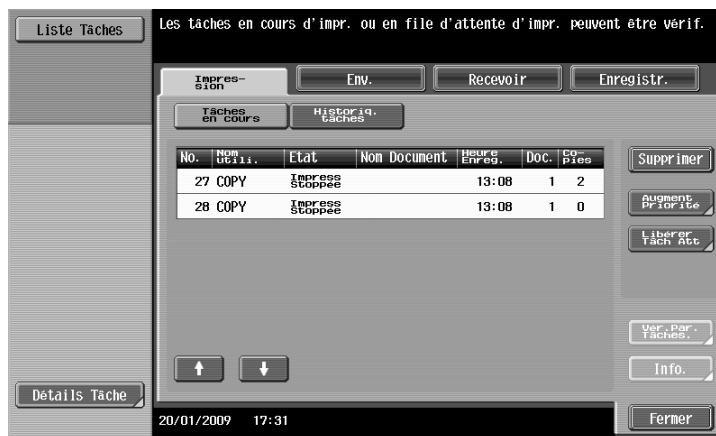

#### Réglages

[Impression]	Ouvre l'écran permettant de vérifier les tâches d'impression.
[Env.]	Ouvre l'écran de vérification tâches d'émission Fax et Numérisation. Pour plus de détails, voir le [Guide de l'utilisateur Opérations Scanner réseau/Fax/Fax Réseau].
[Recevoir]	Ouvre l'écran de vérification des tâches de réception Fax. Pour plus de détails, voir le [Guide de l'utilisateur Opérations Scanner réseau/Fax/Fax Réseau].
[Enregistr.]	Ouvre l'écran permettant d'enregistrer les tâches. Pour plus d'informations, voir le [Guide de l'utilisateur Opérations Boîte].

## Réglages

[Tâches en cours]	Affiche la liste des tâches en cours de traitement. Permet de vérifier leur état.
[Supprimer]	Permet de supprimer une tâche.
[Augment. Priorité] (n'apparaît que pour la liste des tâches d'impression en cours)	<p>Le travail d'impression en cours est interrompu et l'impression de la tâche prioritaire commence. L'impression de la tâche interrompue est automatiquement relancée une fois que l'impression de la tâche prioritaire est terminée.</p> <p>Si le travail d'impression en cours ne peut pas être interrompu parce qu'il comporte une opération de pliage ou d'agrafage, la tâche prioritaire ne sera traitée que lorsque le premier travail d'impression sera achevé.</p>
[Libérer Tâch Att] (n'apparaît que pour la liste des tâches d'impression en cours)	<p>Permet de passer à la liste des tâches en attente et de changer leurs réglages, imprimer, ou supprimer un tâche en attente.</p> <p>La liste des tâches en attente contient tâches qui n'ont pas pu être imprimées, par exemple, parce que l'initialisation auto système a été activée pendant l'impression d'une épreuve.</p> <ul style="list-style-type: none"> <li>• Au besoin, appuyez sur [Modifier Paramèt.] pour changer les paramètres Copie.</li> <li>• Pour confirmation, appuyez sur la touche [Aperçu] pour imprimer une copie depuis un travail enregistré.</li> </ul>
[Vér.Par. Tâches]	Vérifiez les paramètres concernant les tâches enregistrées, les tâches en cours d'impression, les tâches en file d'impression et les tâches en attente.
[Info.]	<p>Permet de vérifier l'état, les résultats, les détails d'erreur, le nom d'utilisateur, l'heure de mise en attente, d'achèvement, le nombre de pages d'original, et le nombre de copies pour les tâches en cours.</p> <p>Pour supprimer la tâche, appuyez sur [Supprimer] dans l'écran Détail.</p>
[Historiq. tâches]	<p>Affiche la liste des tâches achevées.</p> <ul style="list-style-type: none"> <li>• Cette liste comporte aussi les travaux qui n'ont pas abouti correctement à cause d'une erreur.</li> <li>• Vous pouvez consulter les journaux des tâches et résultats.</li> <li>• [Image Numérisée] sur l'écran gauche affiche l'image de la première page de la tâche sélectionnée.</li> </ul>
[Tâches supprimées]	Affiche seulement les tâches qui ont été supprimées avant d'être terminées.
[Tâches terminées]	Affiche seulement les tâches qui se sont terminées normalement.
[Ttes tâches]	Affiche toutes les tâches.
[Info.]	<p>Permet de vérifier l'état, les résultats, les détails d'erreur, le nom d'utilisateur, l'heure de mise en attente, d'achèvement, le nombre de pages d'original, et le nombre de copies pour les tâches qui se trouvent dans la liste Historique tâches.</p>



### 5.5.2 [Vérifier Tâche]

Les écrans Vérifier réglages de la tâche permettent de vérifier et de changer, si nécessaire, les réglages de copie actuels.

- 1 Appuyez sur [Vérifier Tâche] ►► [Vérif. Détails].



- 2 Vérifiez les réglages Copie. Pour changer les réglages Copie, appuyez sur la touche concernée.
- 3 Après avoir vérifié les détails, appuyez sur [Fermer].



---

# 6

[Régl. Utilisateur]

---



## 6 [Régl. Utilisateur]

Les [Réglages Utilisateur] permettent à l'utilisateur de sélectionner les éléments qui correspondent à ses besoins spécifiques.

Le contenu de ces éléments de réglage dépend de la configuration des [Réglages Administrateur]. Les [Réglages Utilisateur] ne peuvent pas être initialisés tous en même temps. Pour initialiser tous les réglages, restaurez manuellement une à une leur valeurs par défaut, ou contactez votre S.A.V.

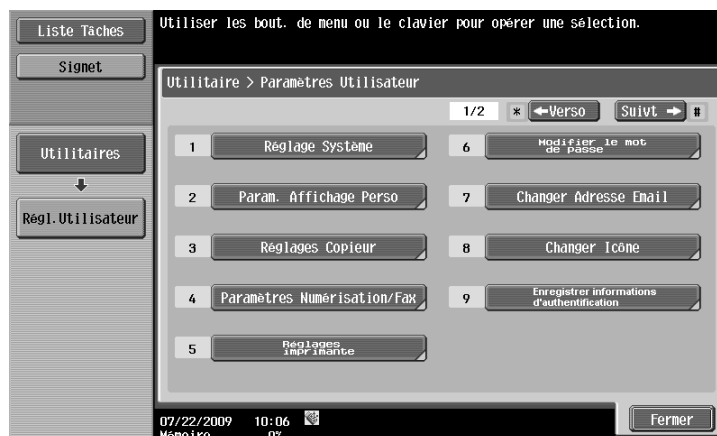

### Réglages

[Réglage Système]	Permet de configurer les fonctions élémentaires de cette machine.
[Param. Affichage Perso]	Permet de régler l'affichage de l'écran tactile au gré de l'utilisateur.
[Réglages Copieur]	Permet de configurer les réglages des fonctions de copie à utiliser dans les opérations Copie.
[Paramètres Numérisation/Fax]	Permet de configurer les réglages pour les opérations Fax et Numérisation.
[Réglages imprimante]	Permet de configurer les réglages pour les opérations Impression.
[Modifier le mot de passe]	Permet de modifier le code d'accès de l'utilisateur actuellement connecté.
[Changer Adresse E-mail]	Permet de modifier les adresses E-mail spécifiées pour les utilisateurs enregistrés.
[Changer Icône]	Permet de changer les icônes spécifiées pour les utilisateurs enregistrés.
[Enregistrer Informations Authentification]	Permet d'enregistrer ou de supprimer les Informations Authentification biométrique ou les Informations Authentification Carte IC de l'utilisateur actuel de la connexion.
[Réglage Mobile/PDA]	Configure les réglages pour imprimer des données depuis un téléphone cellulaire ou PDA.

## 6.1 [Réglage Système]

Permet de configurer les fonctions élémentaires de cette machine.

→ Appuyez sur la touche **Utilitaire/Compteur** ►► [Régl. Utilisateur] ►► [Réglage Système].



### Réglages

[Sélection Langue]	Permet de sélectionner la langue d'affichage de l'écran tactile.	
[Réglage Unité de Mesure]	Permet de sélectionner les unités des valeurs affichées à l'écran tactile.	
[Réglage Magasin]	[Sélection Auto Magasin]	Permet de sélectionner les magasins à sélectionner automatiquement lorsque la fonction Papier auto est activée. Permet aussi de définir la priorité des magasins lorsque la fonction de changement auto magasin est activée. <ul style="list-style-type: none"> <li>Permet de configurer [Réglage Sélection Auto Papier] pour utiliser des types papier autres que papier normal en mode Papier Auto normal.</li> </ul>
	[Changement Auto Magasin ON/OFF]	Permet de sélectionner détermine si un magasin contenant du papier de même format sera automatiquement sélectionné lorsqu'un magasin papier sélectionné manuellement vient à manquer de papier pendant l'impression de copies.
	[Définit. papier inadéquat dans Param. Magasin]	Permet de spécifier l'action à exécuter lorsque le magasin spécifié ne contient pas de papier approprié. <ul style="list-style-type: none"> <li>[Stop Impression (Magasin fixe)] L'impression s'arrête.</li> <li>[Changement Magasins (Priorité Magasin)] Le papier approprié est recherché en priorité dans le magasin spécifié. Et s'il n'y en a pas, c'est un autre magasin contenant (éventuellement) le papier approprié qui est sélectionné.</li> </ul>
	[Impression Listes]	Permet de sélectionner le magasin papier utilisé pour imprimer les listes, comme les compteurs de vente et les indicateurs de consommables. Permet aussi de sélectionner si les listes doivent être imprimées en mode Recto ou Recto-Verso.
[Ajuster Reconnaissance Couleur Auto]	Permet de régler le niveau de référence pour la détection d'un original noir et blanc quand le réglage Couleur Auto est sélectionné.	
[Réglage économie d'énergie]	Voir page 7-4.	Apparaît lorsque l'accès de l'utilisateur est autorisé par les [Réglages Administrateur].
[Réglages Sortie]	Voir page 7-5.	
[Ajust. Niv. Exposition Auto]	Voir page 7-10.	

**Réglages**

[Sél. Pap. Auto p. petit format]	Spécifiez le format papier à utiliser dans le cas où l'original placé sur la <b>Vitre d'exposition</b> est trop petit pour être détecté en mode Papier Auto.
[Copie sur Petit Format]	Imprime sur du papier au format 5-1/2 × 8-1/2 (A5). <ul style="list-style-type: none"> <li>Si du papier au format 5-1/2 × 8-1/2 (A5) n'est pas chargé dans le magasin, un message apparaît pour demander de charger du papier au format 5-1/2 × 8-1/2 (A5) dans l'introducteur manuel.</li> </ul>
[Copie sur Letter] ([Copie sur A4])	Imprime sur du papier au format 8-1/2 × 11 (A4).
[Copie Interdite]	Lance l'impression lorsqu'un magasin est sélectionné manuellement et que la touche <b>Départ</b> est actionnée.
[Réglages Impression Page vierge]	Apparaît lorsque l'accès de l'utilisateur est autorisé par les [Réglages Administrateur]. Pour plus de détails, voir page 7-24.
[Position Impr. Numéro page]	Permet de spécifier une position d'impression de numéro de page après avoir configuré les réglages d'impression impression recto verso ou Livret. Permet de sélectionner s'il faut imprimer les numéros de page à la même position sur toutes les pages ou à des positions symétriques à la position d'agrafage.
[Sélect. Clavier]	Sélectionnez le type de clavier à afficher par défaut sur l' <b>Écran tactile</b> .

**Réglage usine**

[Sélection Langue]	[Anglais]
[Réglage Unité de Mesure]	Cette valeur dépend de la zone géographique.
[Sélection Auto Magasin]	[Ordre de priorité] [Magasin 1] ►► [Magasin 2] ►► [Magasin 3] ►► [Magasin 4] Lorsque le magasin en option est installé, [Magasin 3] ou [Magasin 4] s'affiche.
[Changement Auto Magasin ON/OFF]	[Interdit]
[Définit. papier inadéquat dans Param. Magasin]	[Stop Impression (Magasin fixe)]
[Impression Listes]	<ul style="list-style-type: none"> <li>Magasin 1</li> <li>[Recto]</li> </ul>
[Ajuster Reconnaissance Couleur Auto]	Standard (3)
[Régl. Mode Économie d'énergie]	15 min
[Réglage Mode Veille]	20 min
[Paramètres Sortie Impression/Fax]	[Impression] : [Impress. par page] [Fax] : [Impress. par lots]
[Réglages Bac de sortie]	<ul style="list-style-type: none"> <li>[Copie] : [Magasin 2]</li> <li>[Impress.] : [Magasin 2]</li> <li>[Impr.rapport] : [Magasin 1]</li> <li>[Fax] : [Magasin 1]</li> </ul> [Réglages Bac de sortie] s'affiche quand l' <b>Unité de finition FS-527</b> ou <b>Séparateur travaux JS-505</b> est installé. [Magasin 3] s'affiche quand le <b>Séparateur travaux JS-603</b> est installé sur l' <b>Unité de finition FS-527</b> .
[Ajust. Niv. Exposition Auto]	Standard (2)
[Sél. Pap. Auto p. petit format]	[Copie Interdite]

**Réglage usine**

[Réglages Impression Page vierge]	[Ne pas imprimer]
[Position Impr. Numéro page]	[Rel. Gauche/Droite : Tout identique Rel. Haut/Bas : Tout identique]
[Sélect. Clavier]	[Clavier local]

**Pour info**

*Pour activer Papier Auto :*

*Appuyez sur [de base] ►► [Papier] ►► [Auto].*

*Pour activer Couleur Auto :*

*Appuyez sur [de base] ►► [Couleur] ►► [Couleur Auto].*

*Pour régler Suppression Fond sur Auto :*

*Appuyez sur [de base] ►► [Qualité/Densité] ►► [Suppression Fond] ►► [Auto].*



## 6.2 [Param. Affichage Perso]

Permet de régler l'affichage de l'écran tactile au gré de l'utilisateur.

→ Appuyez sur la touche **Utilitaire/Compteur** ►► [Régl. Utilisateur] ►► [Param. Affichage Perso].



### Réglages

[Réglages Copieur]	[Onglet par Défaut]	Sélectionner soit l'onglet De base standard, soit l'onglet Copie rapide, comme écran Fonctions de base du mode Copie.
	[Touche Raccourci 1]	Permet d'assigner à des fonctions Applications fréquemment utilisées des touches de raccourci qui s'ajouteront à l'écran des fonctions De base. Une pression sur la touche de raccourci fait apparaître l'écran de configuration voulu. <ul style="list-style-type: none"> <li>• Lorsque le <b>Contrôleur image IC-412</b> en option est installé, une seule touche de raccourci peut être activée.</li> </ul>
	[Touche Raccourci 2]	
	[Régl. Rapides 1]	Permet d'enregistrer des configurations de réglages pour les fonctions Copie fréquemment utilisées et de les intégrer à l'écran des fonctions De base. Une configuration peut être rappelée sur simple pression d'une touche de réglage rapide.
	[Régl. Rapides 2]	
	[Régl. Rapides 3]	
	[Régl. Rapides 4]	
[Paramètres Numérisation/Fax]	Ce réglage concerne les opérations Scanner réseau/Fax/Fax Réseau. Pour plus de détails, voir le [Guide de l'utilisateur Opérations Scanner réseau/Fax/Fax Réseau].	
[Réglages Boîte]	Permet de configurer les réglages des opérations Boîte Utilisateur. Pour plus d'informations, voir le [Guide de l'utilisateur Opérations Boîte].	
[Écran Copie]	Permet d'indiquer s'il faut afficher le message ou la touche [Tâche Bte suivt], [Tche suiv. Num/Fax], ou [Tâche Copie Suiv] lorsque vous programmez la tâche suivante pendant une opération d'impression.	
[Écran Fax actif]	Ce réglage concerne les opérations Fax et Fax réseau. Pour plus de détails, voir le [Guide de l'utilisateur Opérations Scanner réseau/Fax/Fax Réseau].	
[Paramètres Sélect. Couleur]	Sélectionnez la couleur qui indiquera que la touche est sélectionnée.	
[Affich. p. défaut côté gche]	[Affich. p. défaut côté gche]	Permet d'indiquer si le volet gauche doit afficher par défaut la liste des tâches en cours et en file d'attente ou afficher le sommaire des réglages Copie.
	[Réglage Affichage Tâche]	Permet d'indiquer s'il faut afficher la liste des tâches en cours de traitement et en file d'attente, ou afficher la progression de la tâche en cours, lorsque l'affichage par défaut de l'écran gauche est réglé sur [Liste Tâches].

**Réglages**

[Paramètres Option Recherche]	Ce réglage concerne les opérations Scanner réseau/Fax/Fax Réseau. Pour plus de détails, voir le [Guide de l'utilisateur Opérations Scanner réseau/Fax/Fax Réseau].
-------------------------------	--

**Réglage usine**

[Onglet par Défaut]	[de base]
[Touche Raccourci 1]/ [Touche Raccourci 2]/ [Réglage rapide 1]/ [Réglage rapide 2]/ [Réglage rapide 3]/ [Réglage rapide 4]	[ARRET]
[Onglet par Défaut] (Paramètres Fax/Numérisation)	[Carnet Adresses]
[Touche Raccourci 1]/ [Touche Raccourci 2] (Paramètres Fax/Numérisation)	[ARRET]
[Programme par Défaut] (Paramètres Fax/Numérisation)	[PAGE1]
[Carnet d'Adresses par Défaut] (Paramètres Fax/Numérisation)	[Favoris]
[Carnet d'adresses par défaut] (Paramètres Fax/Numérisation)	[Index]
[Type Adresse par Défaut] (Paramètres Fax/Numérisation)	[Groupe]
[Onglet par Défaut] (Réglages Boîte)	[Public]
[Touche Raccourci 1]/ [Touche Raccourci 2] (Réglages Boîte)	[ARRET]
[Écran Opération de copie]	[No]
[Paramètres Sélect. Couleur]	[Vert]
[Affich. p. défaut côté gche]	[Liste Tâches]
[Réglage Affichage Tâche]	[Afficher Liste]
[Lettres majuscules et minuscules]	[Faire la différence]
[Ecran Option Recherche]	[ARRET]

## 6.3 [Réglages Copieur]

Permet de configurer les réglages utilisés par les fonctions Copie.

→ Appuyez sur la touche **Utilitaire/Compteur** ►► [Régl. Utilisateur] ►► [Réglages Copieur].



### Réglages

[Livret Auto ON quand Sél. Pli & Agr.]	Permet de configurer si Livret doit être automatiquement spécifié lorsque Pliage et Agrafage centre est sélectionné. Cet élément s'affiche si la <b>Piqueuse à cheval SD-509</b> est installée sur l' <b>Unité de finition FS-527</b> , en option.	
[Zoom Auto qd Combiner/Livret]	Permet de configurer si les taux zoom prédéfinis sont automatiquement sélectionnés lorsque Combinaison ou Livret est sélectionné en mode Papier Auto. <ul style="list-style-type: none"> <li>Sélectionnez les taux zoom recommandés pour les réglages zoom suivants : <ul style="list-style-type: none"> <li>2 en 1, Livret : 70,7%</li> <li>4 en 1 : 50,0%</li> <li>8 en 1 : 35,3%</li> </ul> </li> </ul>	
[Sélection tri/groupe auto]	Permet de définir si les pages copiées seront automatiquement délivrées en mode Tri lors de la copie d'un original multi-pages avec le <b>Chargeur ADF</b> .	
[Paramètres Copie par défaut]	[Sélection actuelle]	Les réglages sélectionnés seront utilisés comme réglages par défaut.
	[Réglage usine]	Les réglages d'usine seront utilisés comme réglages par défaut.
[Réglages par Défaut Affichage Large]	Ce réglage concerne les opérations Zoom Écran. Pour plus de détails, voir le [Guide de l'utilisateur Opérations Zoom Écran].	
[En cas de direction MAS interdite]	Permet de configurer si la tâche doit être imprimée ou abandonnée quand l'orientation de l'original ne correspond pas à celle du papier en mode Zoom Auto.	
[Méthode Numérisation Séparée]	Configure la sortie des originaux divisés introduits dans le <b>Chargeur ADF</b> ou des multiples pages de l'original numérisé sur la <b>Vitre d'exposition</b> .	
	[Impress. par page]	L'impression des copies à imprimer commence pendant que l'original est en cours de numérisation.
	[Impress. parlots]	L'impression commence une fois que toutes les pages de l'original ont été numérisées.
[Rotation Agrandissement]	Permet d'indiquer si l faut imprimer après rotation une image d'original grand format lorsque l'orientation de l'original ne correspond pas à celle du papier.	

**Réglages**

[Zoom Auto (Vitre)]	Apparaît lorsque l'accès de l'utilisateur est autorisé par les [Réglages Administrateur]. Pour plus de détails, voir page 7-41.
[Zoom Auto (Chargeur ADF)]	
[Magasin p. défaut qd APS OFF]	
[Sélection Mag. p. ins. feuille]	
[Imprim. tâches pendant opération copie]	
[Rotation image automatique]	
[Programme Finition]	Permet de configurer si la touche Programme Finition doit être affichée dans l'écran Fonctions de base. Pour que la touche s'affiche, enregistrez le contenu du Programme Finition. Permet d'enregistrer les fonctions de finition souvent utilisées de manière à pouvoir les rappeler d'une seule pression sur la touche qui apparaît sur l'écran Fonctions de base. Cet élément est disponible si l' <b>Unité de finition FS-527</b> ou l' <b>Unité de finition FS-529</b> est installée.
[Paramètres Copie Carte]	Apparaît lorsque l'accès de l'utilisateur est autorisé par les [Réglages Administrateur]. Pour plus de détails, voir page 7-41.

**Réglage usine**

[Livret Auto ON quand Sél. Pli & Agr.]	[Sélection Auto Livret]
[Zoom Auto qd Combiner/Livret]	[Affichage AutoTauxZoom]
[Sélection tri/groupe auto]	[Oui]
[Paramètres Copie par défaut]	[Réglage usine]
[En cas de direction MAS interdite]	[Impression]
[Méthode Numérisation Séparée]	[Impress. par page]
[Rotation Agrandissement]	[Permis]
[Zoom Auto (Vitre)]	[ARRET]
[Zoom Auto (Chargeur ADF)]	[Marche]
[Magasin p. défaut qd APS OFF]	[Mag. avant APS Marche]
[Sélection Mag. p. ins. feuille]	[Magasin 2]
[Imprim. tâches pendant opération copie]	[Accepter]
[Rotation image automatique]	[Quand Papier Auto/Zoom Auto est réglé]
[Programme Finition]	[Marche]
[Paramètres Copie Carte]	- [Orientation] : [Haut/Bas] - [Zoom] : [Tous formats]

## 6.4 [Paramètres Numérisation/Fax]

Ce réglage concerne les opérations Scanner réseau/Fax/Fax Réseau. Pour plus de détails, voir le [Guide de l'utilisateur Opérations Scanner réseau/Fax/Fax Réseau].

## 6.5 [Réglages imprimante]

Ce réglage concerne les opérations de l'imprimante. Pour plus d'informations, voir le [Guide de l'utilisateur Opérations Impression].

## 6.6 [Modifier le mot de passe]

Permet de modifier le code d'accès de l'utilisateur actuellement connecté.

✓ Cette fonction ne peut pas être utilisée par un utilisateur public.

1 Appuyez sur la touche **Utilitaire/Compteur** ►► [Rég. Utilisateur] ►► [Modifier le mot de passe].



2 Entrez le code d'accès précédent, et appuyez sur [Valider].

3 Entrer un nouveau code d'accès.

4 Appuyez sur [Confirmation Code], et entrez une nouvelle fois le code d'accès.

5 Appuyez sur [Valider].

Le nouveau code d'accès est enregistré.

## 6.7 [Changer Adresse Email]

Permet de changer les adresses E-mail spécifiées comme informations sur l'utilisateur enregistré.

- ✓ Lorsque la connexion a été établie en tant qu'utilisateur enregistré, vous pouvez changer l'adresse E-mail.
- ✓ Apparaît lorsque l'accès de l'utilisateur est autorisé par les [Réglages Administrateur]. Pour plus de détails, voir page 7-48.

- 1 Appuyez sur la touche **Utilitaire/Compteur** ►► [Régl. Utilisateur] ►► [Changer Adresse Email].

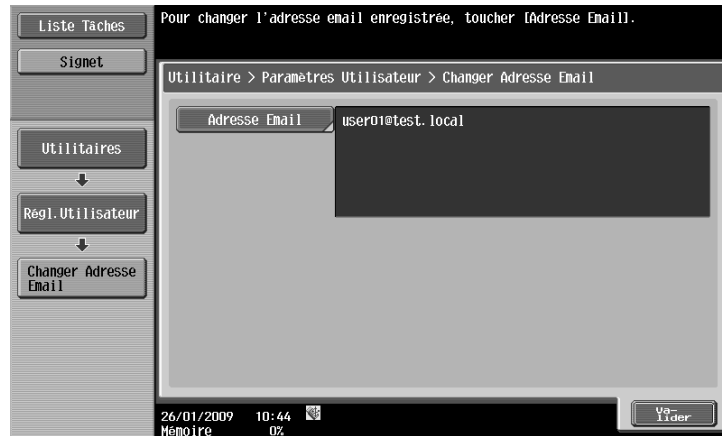

- 2 Appuyez sur [Adresse Email].
- 3 Changez l'adresse E-mail.
- 4 Appuyez sur [Valider].



## 6.8 [Changer Icône]

Permet de changer l'icône spécifiée comme information sur l'utilisateur enregistré.

✓ Lorsque la connexion a été établie en tant qu'utilisateur enregistré, vous pouvez changer l'icône.

1 Appuyez sur la touche **Utilitaire/Compteur** ►► [Régl. Utilisateur] ►► [Changer Icône].



2 Sélectionnez l'icône et appuyez sur [Valider].

## 6.9 [Enregistrer informations authentification]

Permet d'enregistrer ou de supprimer les Informations Authentification biométrique ou les Informations Authentification Carte IC des utilisateurs enregistrés.

Il est possible d'enregistrer ou de supprimer des informations d'authentification lorsque vous exécutez les opérations suivantes.

- Dans [Accès Restreint à Param. Tâches] des [Réglages Administrateur], réglez [Enregistrement Info Biométrique/ Carte IC] sur [Permis].

- Dans [Système d'Authentification] des [Réglages Administrateur], réglez [Enregistrement Info Biométrique/ Carte IC ] sur [Permis].

Connectez-vous comme utilisateur enregistré.

- 1 Appuyez sur la touche **Utilitaire/Compteur** ► [Régl. Utilisateur] ► [Enregistrer informations authentification].
- 2 Appuyez sur [Modifier].
  - Pour supprimer les informations d'authentification, appuyez sur [Supprimer].
 Pour l'Authentification biométrique



Pour l'Authentification Carte IC



### 3 Enregistrer Informations Authentification.

Pour l'Authentification biométrique, placez votre doigt sur l'unité d'authentification pour lire les empreintes digitales.



- Procédez à trois lectures des empreintes digitales en repositionnant le doigt et en appuyant sur [Numérisation] à chaque lecture.
- Après avoir numérisé les empreintes digitales, présentez le même doigt et appuyez sur [Test Authentificat.].
- Si vos empreintes digitales ont été identifiées lors du test d'authentification, appuyez sur [Nouveau]. En d'échec de l'authentification, réessayez de numériser les empreintes digitales.

Pour Authentification Carte IC, placez votre carte IC sur l'unité d'authentification, et appuyez sur [Valider].

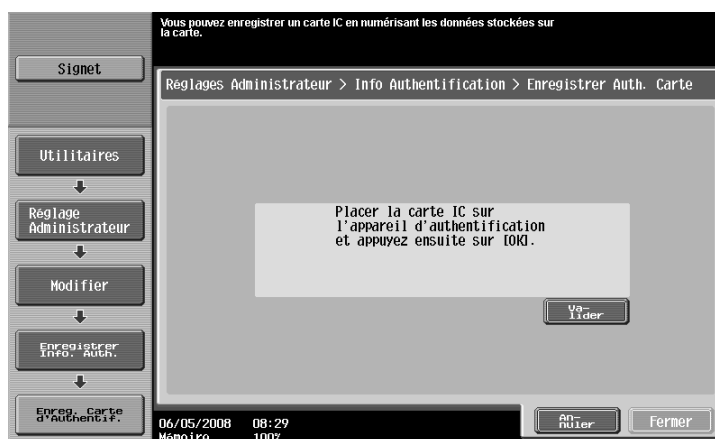

4 Appuyez sur [Fermer].

5 Appuyez sur [Valider].

## 6.10 [Réglage Mobile/PDA]

Configure les paramètres permettant d'imprimer des données depuis un téléphone cellulaire ou PDA grâce à cette machine. Pour plus de détails, voir le [Guide de l'utilisateur Opérations Boîte] ou [Guide de l'utilisateur Opérations Impression].

---

# 7

**[Réglages Administrateur]**

---



## 7 [Réglages Administrateur]

Les [Réglages Administrateur] sont exclusivement destinés à l'administrateur. Pour accéder aux Réglages Administrateur, il est impératif d'entrer le code d'accès Administrateur.

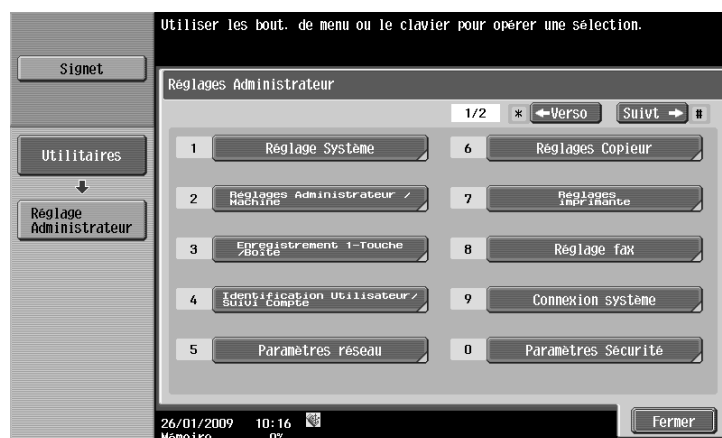

### Réglages

[Réglage Système]	Permet de configurer les fonctions élémentaires de cette machine.
[Réglages Administrateur/Machine]	Permet d'enregistrer les informations sur l'administrateur et l'adresse E-mail de cette machine.
[Enregistrement 1-Touche/Boîte]	Permet de configurer les réglages pour les opérations Boîte, Scanner réseau/Fax/Fax Réseau.
[Identification Utilisateur/Suivi Compte]	Permet de configurer les réglages d'authentification pour interdire l'accès aux fonctions de cette machine.
[Paramètres réseau]	Permet de configurer les paramètres réseau.
[Réglages Copieur]	Permet de configurer les réglages des fonctions de copie à utiliser dans les opérations Copie.
[Réglages imprimante]	Permet de configurer les réglages des opérations Impression.
[Réglage Fax]	Permet de configurer les réglages pour les opérations Fax et Fax réseau.
[Connexion système]	Configurez les paramètres du logiciel, téléphone cellulaire, ou PDA qui peut être contacté au moyen de cette machine.
[Paramètres Sécurité]	Permet de configurer les réglages interdisant les fonctions de cette machine pour éviter le traitement de données confidentielles.
[Paramètres de Licence]	Permet d'activer une fonction i-Option, en option.
[Réglage Gestion Authentificat. OpenAPI]	Configurez les paramètres permettant d'éviter que notre application de connexion OpenAPI soit enregistrée sur cette machine.

## 7.1 [Réglage Système]

Permet de configurer les fonctions élémentaires de cette machine.

### 7.1.1 [Réglage Économie d'énergie]

Permet de configurer les réglages d'économie d'énergie.

- Appuyez sur la touche **Utilitaire/Compteur** ►► [Réglages Administrateur] ►► [Réglage Système] ►► [Régl. Mode économie d'énergie].



#### Réglages

[Régl. Mode Économie d'énergie]	Permet d'entrer un délai à l'issue duquel la machine passera en mode Économie d'énergie si aucune opération n'est intervenue entre temps.	
[Réglage Mode Veille]	Permet d'entrer un délai à l'issue duquel la machine passera en mode Veille si aucune opération n'est intervenue entre temps.	
Touche [Éco. Énergie]	Configurez le type de fonction Économie d'énergie que la touche <b>Éco Énergie</b> permettra de démarrer.	
	[Éco. Énergie]	Offre un niveau d'Économie d'énergie supérieur au niveau normal.
[Activer Mode Éco. Énergie]	[Mode Veille]	Offre un niveau d'Économie d'énergie supérieur au mode Éco. Énergie. Cependant, la machine doit chauffer avant de reprendre les opérations, et nécessite donc un délai de reprise plus long qu'en mode Éco. Énergie.
	Permet de configurer les réglages pour passer en mode Éco Energie après l'impression de documents depuis un ordinateur ou après que des fax sont reçus.	
	[Normal]	Fait passer la machine en mode Éco Energie une fois que le délai spécifié dans les Régl. Mode Économie d'énergie s'est écoulé.
	[Arrêt imméd.]	Fait passer la machine en mode Éco Energie dans les minutes qui suivent.

#### Réglage usine

[Régl. Mode Économie d'énergie]	15 min
[Réglage Mode Veille]	20 min
Touche [Éco. Énergie]	[Éco. Énergie]
[Activer Mode Éco. Énergie]	[Arrêt imméd.]



## 7.1.2 [Réglages Sortie]

Permet de configurer les réglages des fonctions de sortie.

→ Appuyez sur la touche **Utilitaire/Compteur** ►► [Réglages Administrateur] ►► [Réglage Système] ►► [Réglages Sortie].

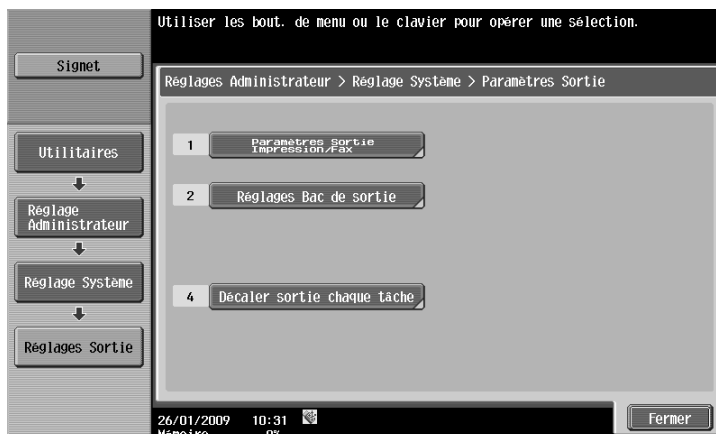

### Réglages

[Paramètres Sortie Impression/Fax]	Ce réglage concerne les opérations Impression et Fax. Pour plus de détails, voir le [Guide de l'utilisateur Opérations Scanner réseau/Fax/Fax Réseau] et le [Guide de l'utilisateur Opérations Impression].
[Réglages Bac de sortie]	Permet de configurer par fonction, un bac prioritaire pour la sortie. Cet élément s'affiche si l' <b>Unité de finition FS-527</b> ou le <b>Séparateur travaux JS-505</b> est installé.
[Décaler sortie chaque tâche]	Sélectionnez si le papier doit être décalé en sortie pour chaque tâche. Cet élément s'affiche si l' <b>Unité de finition FS-527</b> , l' <b>Unité de finition FS-529</b> , ou le <b>Séparateur travaux JS-505</b> est installé :

### Réglage usine

[Paramètres Sortie Impression/Fax]	[Impression] : [Impress. par page] [Fax] : [Impress. par lots]
[Réglages Bac de sortie]	<ul style="list-style-type: none"> <li>• [Copie] : [Magasin 1]</li> <li>• [Impress.] : [Magasin 1]</li> <li>• [Impr.rapport] : [Magasin 2]</li> <li>• [Fax] : [Magasin 2]</li> </ul> [Magasin 3] s'affiche si le <b>Séparateur travaux JS-603</b> est installé sur l' <b>Unité de finition FS-527</b> .
[Décaler sortie chaque tâche]	[Oui]

### 7.1.3 [Réglage Date/Heure]

Permet de régler la date et l'heure actuelles et le fuseau horaire.

→ Appuyez sur la touche **Utilitaire/Compteur** ►► [Réglages Administrateur] ►► [Réglage Système] ►► [Réglage Date/Heure].



#### Réglages

[Année]	Permet de configurer la date et l'heure actuelles.
[Mois]	
[Tous les jours]	
[Heure]	
[Minute]	
[Fuseau horaire]	Permet de configurer le fuseau horaire UTC (Coordinate Universal Time) approprié.

#### Réglage usine

[Fuseau horaire]	+00:00
------------------	--------

#### Pour info

Pour annuler les réglages actuels :

Appuyez sur **C** (Eff.).

### 7.1.4 [Paramètre Heure d'été]

Permet de configurer les réglages relatifs à l'heure d'été.

- ✓ Cette fonction est disponible quand cette machine est connectée au réseau sur lequel l'UTC (Coordinate Universal Time) est spécifié. Pour plus d'informations, voir le [Guide de l'utilisateur Administrateur Réseau].

- Appuyez sur la touche **Utilitaire/Compteur** ►► [Réglages Administrateur] ►► [Réglage Système] ►► [Paramètre Heure d'été].

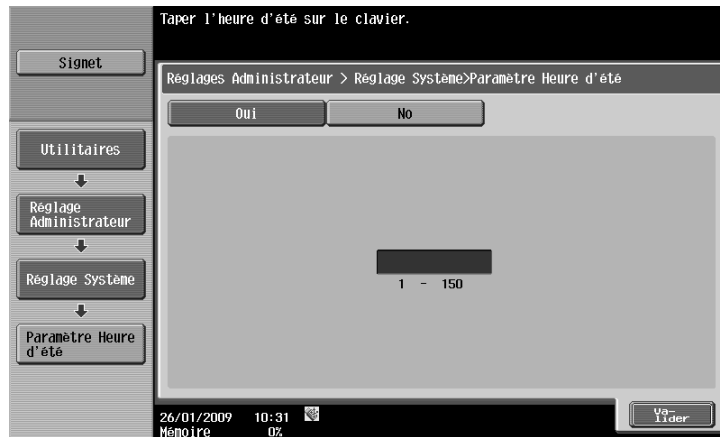

### Réglages

Permet d'indiquer si l'heure d'été doit être utilisée et de spécifier la différence entre l'heure d'été et l'heure de référence UTC (Coordinate Universal Time).

### Réglage usine

[Paramètre heure d'été] | [No]

## 7.1.5 [Réglage Progr. Hebdo]

Permet de configurer le Programmeur hebdomadaire afin que la machine s'allume et s'éteigne aux jours et heures spécifiées.

- ✓ Il est préférable de procéder préalablement à un réglage précis de la date et de l'heure.

- Appuyez sur la touche **Utilitaire/Compteur** ►► [Réglages Administrateur] ►► [Réglage Système] ►► [Réglage Progr. Hebdo].

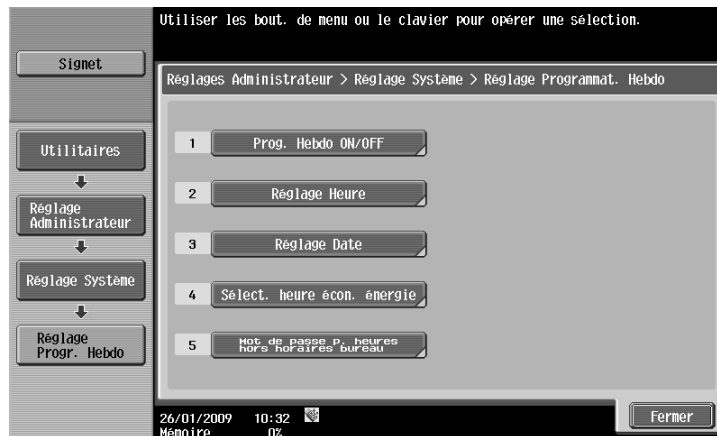

### Réglages

[Prog. Hebdo ON/OFF]	Permet d'indiquer si la fonction Programmeur hebdomadaire doit être utilisée.	
[Réglage Heure]	Permet de configurer l'heure de chaque jour de la semaine pour l'extinction et l'allumage de cette machine.	
	[Régler tout]	Le réglage retenu pour un jour de la semaine sera appliqué au même jour de toutes les autres semaines.
	[Supprimer]	Annule les valeurs sélectionnées.

**Réglages**

[Réglage Date]	Permet de spécifier les jours individuels où le programmeur est en service. Pour annuler le réglage, appuyez une fois encore sur le même jour.	
	[Paramètre quotidien]	Permet de spécifier les jours de la semaine où le programmeur est en service.
[Sélect. heure écon. énergie]	Permet de configurer l'heure de manière à éteindre et allumer cette machine à des heures spécifiques, pendant la pause déjeuner, par exemple.	
[Mot de passe p. heures hors horaires bureau]	Permet de d'indiquer si l'introduction du code d'accès est nécessaire pour que l'utilisateur puisse accéder à cette machine en dehors des heures spécifiées. <ul style="list-style-type: none"> <li>• Pour exiger l'introduction du code d'accès par l'utilisateur, le code d'accès doit préalablement avoir été spécifié.</li> </ul>	

**Réglage usine**

[Prog. Hebdo ON/OFF]	[ARRET]
[Sélect. heure écon. énergie]	[No]
[Mot de passe p. heures hors horaires bureau]	[No]

**7.1.6 [Accès Restreint Utilisateur]**

Permet d'interdire l'utilisation de la machine, ou le changement ou la suppression des programmes copiés par l'utilisateur.

→ Appuyez sur la touche **Utilitaire/Compteur** ►► [Réglages Administrateur] ►► [Réglage Système] ►► [Accès Restreint Utilisateur].

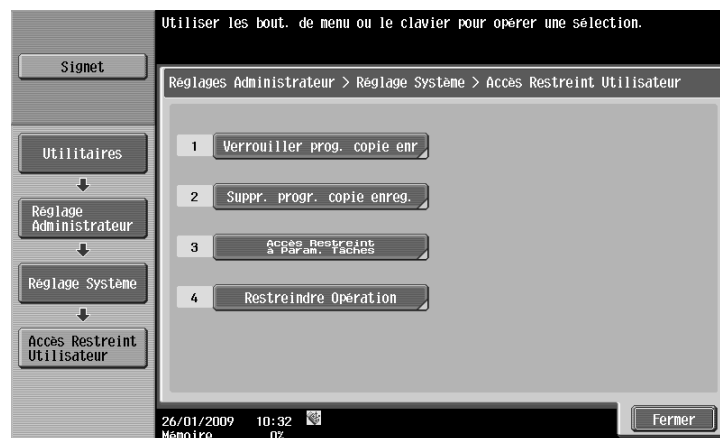
**Réglages**

[Verrouiller prog. copie enr]	Permet d'indiquer les programmes copiés enregistrés qui ne doivent être ni modifiés ni supprimés.
[Suppr. progr. copie enreg.]	Permet de supprimer les programmes copiés enregistrés.

**Réglages**

[Accès Restreint à Param. Tâches]	Permet d'indiquer si les utilisateurs sont autorisés à configurer les réglages suivants.	
[Modifier tâches prioritaires]		Permet d'indiquer si les utilisateurs sont autorisés à pour changer la priorité des tâches d'impression.
[Suppr. Tâches Autres Utilis.]		Permet d'indiquer si d'autres utilisateurs sont autorisés à supprimer des tâches lorsque les réglages d'authentification utilisateur ont été spécifiés.
[Enregistrer et modifier adresses]		Ce réglage concerne les opérations Scanner réseau/Fax/Fax Réseau. Pour plus de détails, voir le [Guide de l'utilisateur Opérations Scanner réseau/Fax/Fax Réseau].
[Modifier taux Zoom]		Permet d'indiquer si les utilisateurs sont autorisés à changer les taux zoom enregistrés.
[Changer l'adresse Expéditeur]		Ce réglage concerne les opérations Scanner réseau. Pour plus de détails, voir le [Guide de l'utilisateur Opérations Scanner réseau/Fax/Fax Réseau].
[Changer surimpression enreg.]		Permet d'indiquer si les utilisateurs sont autorisés à changer les surimpressions image enregistrées.
[Enregistrement Info Biométrique/ Carte IC]		Autorise ou interdit l'enregistrement ou la suppression des informations d'authentification.
[Restreindre Opération]	[Restreindre Adr. Multidiffus.]	Ce réglage concerne les opérations Scanner réseau/Fax/Fax Réseau. Pour plus de détails, voir le [Guide de l'utilisateur Opérations Scanner réseau/Fax/Fax Réseau].

**Réglage usine**

[Modifier tâches prioritaires]	[Permis]
[Suppr. Tâches Autres Utilis.]	[Interdit]
[Enregistrer et modifier adresses]	[Permis]
[Modifier taux Zoom]	[Permis]
[Changer l'adresse expéditeur]	[Adresse Utilisat. Connexion]
[Changer surimpression enreg.]	[Permis]
[Enregistrement Info Biométrique/Carte IC]	[Interdit]
[Restreindre Adr. Multidiffus.]	[ARRET]

### 7.1.7 [Réglage Expert]

Ces réglages permettent améliorer la qualité de sortie.

→ Appuyez sur la touche **Utilitaire/Compteur** ►► [Réglages Administrateur] ►► [Réglage Système] ►► [Réglage Expert].

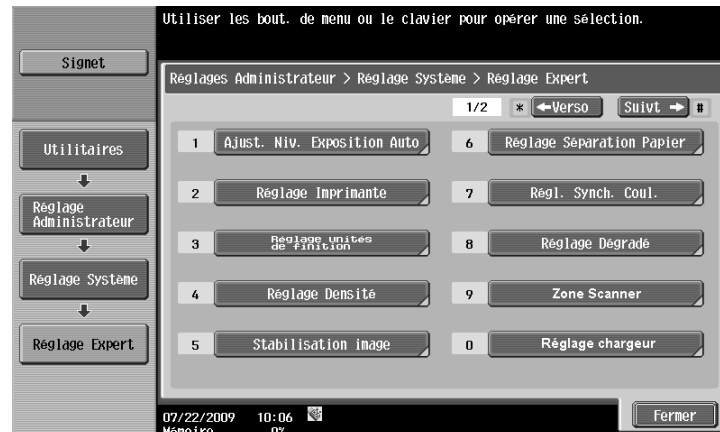

#### Réglages

[Ajust. Niv. Exposition Auto]	Permet de configurer les valeurs initiales AE (exposition auto). Plus la valeur est élevée, plus le fond de l'original est mis en relief.
[Réglage Imprimante]	Permet de régler la position d'impression de départ et de corriger les images imprimées défectueuses résultant des sélections Type papier.  <div style="text-align: center;">  <b>Pour info</b>  <i>La position d'impression de départ est calée en usine. Normalement, il n'est pas nécessaire de modifier les valeurs initiales.</i> </div>
[Réglage Synchro. Tête Copie]	p. 7-14
[Centrage image]	p. 7-14
[Réglage Synchro Tête Copie (R/V Face 2)]	p. 7-14
[Centrage (Rect/Vers verso)]	p. 7-14
[Effacer Tête Copie]	Permet de régler la largeur d'effacement sur le bord avant. Pour plus de détails sur l'affichage de cet élément, contactez votre S.A.V.
[Réglage Vertical]	Permet de régler le taux zoom correspondant au sens d'introduction alimentation des types papier. Pour plus de détails sur l'affichage de cet élément, contactez votre S.A.V.
[Ajustement Support]	p. 7-15

**Réglages**

[Réglage unités de finition]	<p>Permet de régler la position d'agrafage, de pliage et de perforation sur l'<b>Unité de finition FS-527</b>. Permet aussi de régler la position de la plaque d'alignement papier sur l'<b>Unité de finition FS-529</b>. Cet élément s'affiche si l'<b>Unité de finition FS-527</b> ou l'<b>Unité de finition FS-529</b> est installée.</p> <p style="text-align: center;"> <b>Pour info</b> <i>Réaliser d'abord une épreuve, puis ajustez les réglages par rapport à cette épreuve.</i></p>	
	[Position Agrafe Centrale]	p. 7-15
	[Position Pliage en 2]	p. 7-16
	[Réglage Position horizontale Perforation]	p. 7-16
	[Réglage Taille Boucle Enreg. Perfo]	p. 7-17
	[Réglages Plaque Alignement Papier]	p. 7-17
[Réglage Densité]	<p>Permet de corriger, pour chaque couleur, la quantité de toner à utiliser selon le type de papier.</p> <ul style="list-style-type: none"> <li>• Pour corriger la quantité de toner à utiliser en mode d'impression Noir, appuyez sur [Densit image noire].</li> </ul>	
[Stabilisation Image]	[Stabilisation Image seulement]	<p>Appuyez sur la touche <b>Départ</b> pour stabiliser les images.</p> <p>La touche [Stabilisation Image seulement] effectue une stabilisation image normale.</p> <p>Si le résultat n'est pas satisfaisant une fois que la touche [Stabilisation Image seulement] a été activée, sélectionnez [Initialisation + Stabilisation Image].</p>
	[Réglage Stabilisation Image]	<p>Spécifiez le type et l'opportunité de la stabilisation image.</p> <p>Si [Standard] est sélectionné, la stabilisation normale intervient pendant le préchauffage si une variation d'humidité absolue a été détectée durant le préchauffage.</p> <p>Si [Priorité Couleur] est sélectionné, la stabilisation couleur intervient lorsque la machine est mise sous tension.</p> <p>Sélectionner [Priorité Noir &amp; Blanc] active une stabilisation monochrome pendant le préchauffage lorsque une variation hygrométrique a été détecté à ce moment-là, puis une stabilisation couleur avant de procéder à l'impression couleur.</p>
[Réglage Séparation Papier]	<p>Permet de régler la position du papier lorsque les pages recto et verso doit être séparées dans le cadre d'une impression recto verso.</p>	
[Régl. Synch. Coul]	<p>Permet de corriger les dérives couleur qui seraient détectées sur le résultat imprimé.</p> <p>Pour plus de détails, voir page 7-17.</p>	

## Réglages

[Réglage Dégradé]	Permet de corriger les niveaux irréguliers des dégradés des images imprimées. Pour plus de détails, voir page 7-18.	
	[Stabilisation Image seulement]	Stabilisez l'image en appuyant sur la touche <b>Départ</b> avant de procéder au réglage des dégradés.
	[Impression]	Réglez le dégradé lorsque le dégradé de couleur a été modifié sur une image à imprimer. Cette fonction permet un réglage qui met en valeur l'expression des dégradés d'une image ainsi que la reproductibilité des textes ou des traits.
	[Copie]	Réglez le dégradé lorsque le dégradé de couleur a été modifié sur une image à imprimer. Cette fonction permet un réglage destiné à enregistrer autant d'images que possible en mémoire.
[Zone Scanner]	Permet de régler la zone de numérisation du scanner. Pour plus de détails sur l'affichage de cet élément, contactez votre S.A.V.	
[Réglage chargeur]	Permet des réglages concernant la numérisation d'images à partir du <b>Chargeur ADF</b> . Pour plus de détails sur l'affichage de cet élément, contactez votre S.A.V.	
[Détection Ligne brisée]	[Précédent Réglage détection]	Indiquez s'il faut émettre une alarme lorsque la <b>Vitre rainurée de numérisation</b> est sale. <ul style="list-style-type: none"> <li>• Sélectionnez un format d'affichage de l'alerte ainsi que le niveau de détection d'encrassement.</li> </ul>
	[Régl. Nettoyage Alimentation]	Indiquez s'il faut nettoyer la <b>Vitre rainurée de numérisation</b> à chaque passage d'une feuille de papier dans le chargeur ADF lorsqu'un original est numérisé depuis le <b>Chargeur ADF</b> .
[Réglages Papier Utilisateur]	Configurez les paramètres papier spécial pour [Papier Utilisateur 1] à [Papier Utilisateur 5]. Les réglages à configurer comprennent Grammage de base et Ajustement Support. Pour plus de détails sur l'affichage de cet élément, contactez votre S.A.V.	
[Régl. Effacem.]	[Réglages Opérations Effac. Zone Non-Image]	Permet de configurer les réglages concernant l'opération Zone Non-Image. Le réglage [Auto] : détecte automatiquement la densité du fond de l'original, et sélectionne en conséquence [Effet Biseau] ou [Rectangulaire]. [Spécifier] : Permet d'indiquer manuellement une méthode d'effacement et une densité de l'original. Sélectionnez comme méthode d'effacement [Effet Biseau] ou [Rectangulaire] Permet de spécifier une densité de l'original sur l'un des cinq niveaux disponibles.



<b>Réglage usine</b>	
[Ajust. Niv. Exposition Auto]	Standard (2)
[Réglage Synchro. Tête Copie]	0,0 mm
[Centrage image]	0,0 mm
[Réglage Synchro Tête Copie (R/V Face 2)]	0,0 mm
[Centrage (Rect/Vers verso)]	0,0 mm
[Ajustement Support]	[Auto]
[Position Agrafe Centrale]	0,0 mm
[Position Pliage en 2]	0,0 mm
[Réglage Position horizontale Perforation]	0
[Réglage Taille Boucle Enreg. Perfo]	0
[Réglages Plaque AlignementPapier]	0,0 mm
[Réglage Densité]	0
[Stabilisation Image seulement]	[Stabilisation Image seulement]
[Réglage Stabilisation Image]	[Standard]
[Réglage Séparation Papier]	0,0 mm
[Régl. Synch. Coul.]	0 point
[Précédent Réglage détection]	[Oui] [Affichage d'avertissement] : [TYPE 2] [Niveau Détection] : [Std.]
[Régl. Nettoyage Alimentation]	[Nettoyer]
[Réglages Opération Effac. Zone Non-Image]	[Opération Effacement] : [Spécifier] [Méthode Effacement] : [Rectangulaire] [Contraste Original] : [1]

## [Réglage Synchro. Tête Copie]

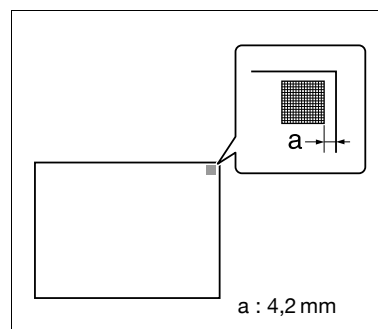

Permet de régler la position de début d'impression en tête de page pour chaque type de papier (par rapport au sens d'introduction du papier).

- 1 Appuyez sur la touche **Utilitaire/Compteur** ►► [Réglages Administrateur] ►► [Réglage Système] ►► [Réglage Expert] ►► [Réglage Imprimante] ►► [Réglage Synchro. Tête Copie].
  - Pour régler la position d'impression de départ sur la tête de page de la 2ème face (verso) pour l'impression recto verso (par rapport au sens d'introduction du papier), appuyez sur [Réglage Synchro Tête Copie (R/V Face 2)].
- 2 Sélectionnez un type papier à régler.
- 3 Chargez le papier dans l'**Introduceur manuel**.
- 4 Appuyez sur la touche **Départ**.  
La mire de test s'imprime.
- 5 Vérifiez que la distance entre la position de début d'impression de la mire et le bord du papier (a) est égale à 4,2 mm.
  - Appuyez sur [+] ou [-] pour régler la largeur.  
Appuyez sur la touche **Départ** pour imprimer une mire de test.
- 6 Appuyez sur [Valider].



## [Centrage image]

Permet de régler la position de début d'impression sur le bord gauche de chaque magasin papier (par rapport au sens d'introduction du papier).

- ✓ Seul du papier de format 8-1/2 × 11  (A4 ) peut être utilisé pour régler l'**Introduceur manuel**.
- 1 Appuyez sur la touche **Utilitaire/Compteur** ►► [Réglages Administrateur] ►► [Réglage Système] ►► [Réglage Expert] ►► [Réglage Imprimante] ►► [Centrage image].
    - Pour régler la position d'impression de départ sur de bord gauche de la 2ème face (verso) pour l'impression recto verso (par rapport au sens d'introduction du papier), appuyez sur [Centrage (Rect-Vers verso)].
  - 2 Sélectionnez un magasin à régler.
  - 3 Appuyez sur la touche **Départ**.  
La mire de test s'imprime.
  - 4 Vérifiez que la distance entre la position de début d'impression de la mire et le bord gauche du papier (b) est égale à 3,0 mm ( $\pm 0,5$  mm).
    - Appuyez sur [+] ou [-] pour régler la largeur.  
Appuyez sur la touche **Départ** pour imprimer une mire de test.
  - 5 Appuyez sur [Valider].

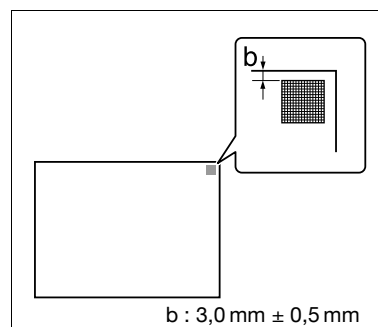

## [Ajustement Support]

Permet de corriger des images imprimées défectueuses à cause des fonctions Type papier.

- 1 Appuyez sur la touche **Utilitaire/Compteur** ►► [Réglages Administrateur] ►► [Réglage Système] ►► [Réglage Expert] ►► [Réglage Imprimante] ►► [Ajustement Support].
- 2 Sélectionnez un type papier à régler.  
→ Si les images du verso d'une copie recto-verso sont défectueuses, sélectionnez [Verso].
- 3 Appuyez sur [+] ou [-] pour spécifier une valeur de réglage.  
→ Si les images présentent des tâches blanches ou des zones non imprimées, appuyez sur [-]. Si la surface de l'image imprimée est grossière, appuyez sur [+].
- 4 Appuyez sur [Valider] ►► [Fermer].
- 5 Effectuez la copie puis vérifiez le résultat sur l'image imprimée.

## [Position Agrafe Centrale]

Permet de régler la position d'agrafage pour chaque format papier dans le cadre de la fonction Agrafage Centre.

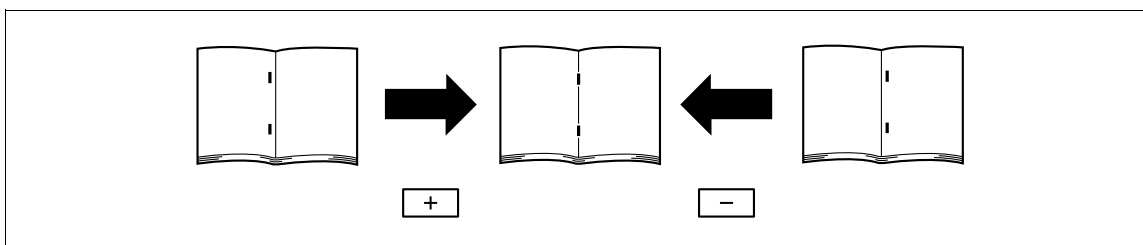

- ✓ Réglez la position de pliage en deux avant de régler la position de l'agrafage au centre.
  - ✓ Avant de procéder à tout réglage, créez un échantillon en utilisant la fonction Agrafage au centre. Réglez la position de l'agrafe centrale tout en vérifiant l'échantillon.
  - ✓ Ce réglage est disponible si la **Piqueuse à cheval SD-509** est installée.
  - ✓ Pour réaliser un agrafage parallèle au bord gauche du papier, contactez votre S.A.V.
- 1 Appuyez sur la touche **Utilitaire/Compteur** ►► [Réglages Administrateur] ►► [Réglage Système] ►► [Réglage Expert] ►► [Réglage unités de finition] ►► [Position Agrafe Centrale].
  - 2 Sélectionnez le format du papier pour lequel la position d'agrafe centrale doit être réglée.
  - 3 Appuyez sur [+] ou [-] pour régler la position d'agrafage tout en vérifiant l'échantillon.
  - 4 Appuyez sur [Valider].
  - 5 Créez un échantillon puis vérifiez le résultat de l'impression.



### Pour info

Pour régler la Position Pliage en 2 :

Appuyez sur la touche **Utilitaire/Compteur** ►► [Réglages Administrateur] ►► [Réglage Système] ►► [Réglage Expert] ►► [Réglage unités de finition] ►► [Position Pliage en 2].

## [Position Pliage en 2]

Ajustez les positions Agraf. centre + Pliage et Pliage en 2 pour chaque format de papier.

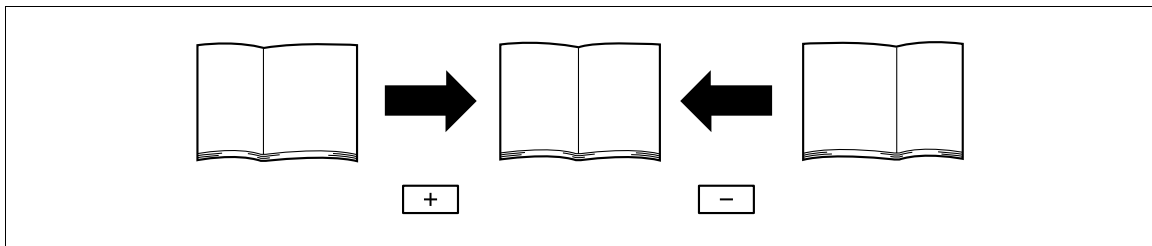

- ✓ Avant de procéder à tout réglage, créez un échantillon en utilisant la fonction Pliage en 2. Réglez la position de l'agrafe centrale tout en vérifiant l'échantillon.
  - ✓ Ce réglage est disponible si la **Piqueuse à cheval SD-509** est installée.
  - ✓ Pour régler la position de pliage en 2 parallèle au bord gauche du papier, contactez votre S.A.V.
- 1 Appuyez sur la touche **Utilitaire/Compteur** ►► [Réglages Administrateur] ►► [Réglage Système] ►► [Réglage Expert] ►► [Réglage unités de finition] ►► [Position Pliage en 2].
  - 2 Sélectionnez le format du papier dont la position pliage en 2 doit être réglée.
  - 3 Appuyez sur [+] ou [-] pour régler la position de pliage en 2 tout en vérifiant l'échantillon.
  - 4 Appuyez sur [Valider].
  - 5 Créez un échantillon puis vérifiez le résultat de l'impression.

## [Réglage Position horizontale Perforation]

Ajustez la position horizontale des perforations pour chaque format de papier.

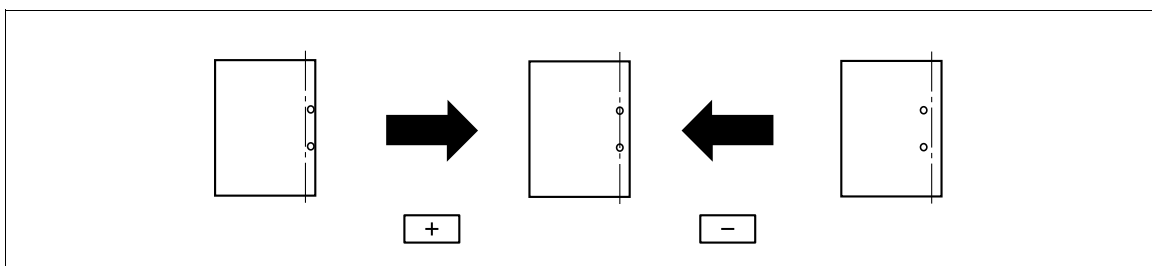

- ✓ Avant de procéder à tout réglage, créez un échantillon en utilisant les réglages de perforation. Réglez la position de l'agrafe centrale tout en vérifiant l'échantillon.
  - ✓ Ce réglage est disponible si le **Kit de perforation PK-517** est installé.
- 1 Appuyez sur **Utilitaire/Compteur** ►► [Réglages Administrateur] ►► [Réglage Système] ►► [Réglage Expert] ►► [Réglage unités de finition] ►► [Réglage Position horizontale Perforation].
  - 2 Sélectionnez le type de papier pour lequel la position horizontale Perforation est à régler.
  - 3 Appuyez sur [+] ou [-] pour régler la position de la perforation tout en vérifiant l'échantillon.
  - 4 Appuyez sur [Valider].
  - 5 Créez un échantillon puis vérifiez le résultat de l'impression.

### [Réglage Taille Boucle Enreg. Perfo]

Corrigez l'orientation du papier et réglez la position des perforations pour qu'elles soient parallèles au bord gauche du papier. L'inclinaison des perforations est corrigée en réglant la résistance appliquée au papier pour chaque format de papier.

✓ Ce réglage est disponible si le **Kit de perforation PK-517** est installé.

- 1 Appuyez sur la touche **Utilitaire/Compteur** ►► [Réglages Administrateur] ►► [Réglage Système] ►► [Réglage Expert] ►► [Réglage unités de finition] ►► [Réglage Taille Boucle Enreg. Perfo].
- 2 Sélectionnez un type de papier pour lequel l'inclinaison de la perforation est à régler.
- 3 Appuyez sur [+] ou [-] pour régler la position de perforation.
- 4 Appuyez sur [Valider].
- 5 Créez un échantillon puis vérifiez le résultat de l'impression.

### [Réglage Plaque Alignement Papier]





Règle la largeur de la plaque d'alignement du papier pour qu'elle s'aligne avec les feuilles de papier délivrées en sortie.

✓ Ce réglage est disponible si l'**Unité de finition FS-529** est installée.

- 1 Appuyez sur **Utilitaire/Compteur** ►► [Réglages Administrateur] ►► [Réglage Système] ►► [Réglage Expert] ►► [Réglage unités de finition] ►► [Réglage Plaque Alignement Papier].
- 2 Sélectionnez la position de la plaque d'alignement papier.
- 3 Appuyez sur [+] ou [-] pour régler la position.
- 4 Appuyez sur [Valider].

### [Régl. Synch. Coul.]

Si le résultat imprimé montre des dérives de couleur, réglez chaque position d'impression couleur pour chaque type papier.

- ✓ La procédure de réglage de la synchronisation couleur est identique pour le jaune, le magenta et le cyan.
- 1 Appuyez sur la touche **Utilitaire/Compteur** ►► [Réglages Administrateur] ►► [Réglage Système] ►► [Réglage Expert] ►► [Régl. Synch. Coul.].
  - 2 Sélectionnez une couleur à corriger.
  - 3 Sélectionnez le type papier pour lequel le réglage Synchro Couleur doit être effectué.
  - 4 Chargez le papier dans l'**Introduceur manuel**.  
→ Les formats qui peuvent être chargés sont 11 × 17 , 8-1/2 × 11 , A3 , ou A4 .
  - 5 Appuyez sur la touche **Départ**.  
La mire de test s'imprime.

- 6 Vérifiez que la ligne noire soit alignée avec la ligne de couleur à régler aux positions X et Y de la mire de test.

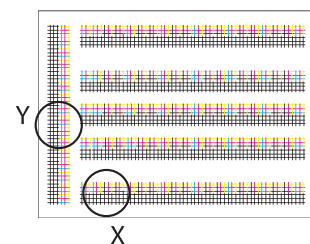

→ Appuyez sur [+] ou [-] pour ajuster la ligne de couleur à corriger tout en vérifiant l'échantillon.

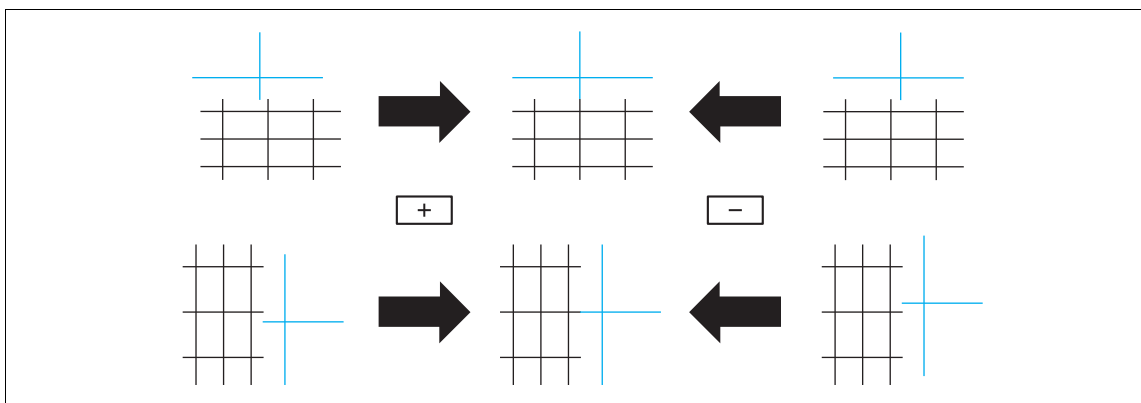

Le réglage Synchro Couleur est effectué.

- 7 Appuyez sur la touche **Départ** pour imprimer une mire de test, puis vérifiez le résultat de l'impression.
- 8 Appuyez sur [Valider].

### [Réglage Dégradé]













Permet de corriger les niveaux irréguliers des dégradés des images imprimées.

- ✓ Chaque correction d'élément doit être effectuée à trois reprises.

- 1 Mettez l'**Interrupteur principal d'alimentation** de cette machine sur Arrêt.
- 2 Attendez au moins 10 secondes avant de le remettre en position Marche.
- 3 Appuyez sur la touche **Utilitaire/Compteur** ►► [Réglages Administrateur] ►► [Réglage Système] ►► [Réglage Expert] ►► [Réglage Dégradé].



- 4 Appuyez sur la touche **Départ**.  
L'opération de stabilisation de l'image commence.  
Les éléments de correction deviennent actifs sur l'**Écran tactile**.

- 5 Sélectionnez un élément à corriger.
- 6 Sélectionnez le papier utilisé pour imprimer une mire de test.
  - Comme format papier, sélectionnez 11 × 17 , 8-1/2 × 11 , A3 , ou A4 . Par défaut, c'est le format 11 × 17  (A3 ) qui est sélectionné.
  - Le papier prévu pour l'**Introduceur manuel** ne peut pas être sélectionné.
- 7 Appuyez sur la touche **Départ**.  
La mire de test s'imprime.
  - 11 Sélectionner × 17  ou A3  produit une feuille, et sélectionner 8-1/2 × 11  ou A4  produit deux feuilles.
- 8 Placez sur la **Vitre d'exposition** la mire de test imprimée dans l'orientation indiquée sur l'**Écran tactile**.
  - 8-1/2 Pour des mires de test de 8-1/2 × 11  ou A4 , placez deux feuilles côte à côte.
- 9 Placez au moins 10 feuilles de papier vierge par-dessus la mire de réglage afin d'éviter qu'elle ne soit transparente.
- 10 Refermez le **Chargeur ADF** ou le **Couvre-original**.
- 11 Appuyez sur la touche **Départ**.  
La mire de test est numérisée.  
Le niveau de dégradé est automatiquement réglé.
- 12 Répétez deux fois encore, les étapes 5 à 11.

### 7.1.8 [Liste/Compteur]

Permet de configurer les paramètres d'impression de la Liste Paramètres Tâches et les réglages compteur papier de cette machine.

- Appuyez sur la touche **Utilitaire/Compteur** ►► [Réglages Administrateur] ►► [Réglage Système] ►► [Liste/Compteur].

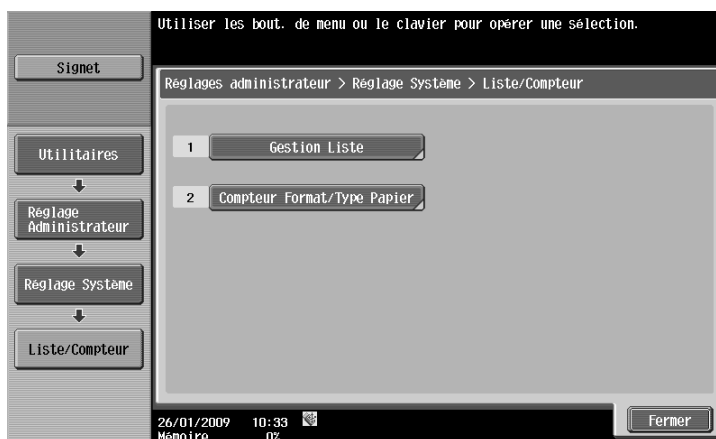

#### Réglages

[Gestion Liste]	[Liste Paramètres Tâches]	Permet de configurer les réglages magasin pour imprimer la Liste Paramètres Tâches et spécifier la face à imprimer.
[Compteur Format/Type Papier]		Permet d'enregistrer une combinaison de format et type papier pour un compteur. Chaque fois que cette combinaison est modifiée, le compteur est remis à 0.
	[RàZ compteur]	Remise à zéro du compteur.
	[Format papier]	Sélectionnez le format papier du compteur.
	[Type de papier]	Sélectionnez le type de papier du compteur.

## Réglage usine

[Liste Paramètres Tâches]	<ul style="list-style-type: none"> <li>• [Recto]</li> <li>• Magasin 1</li> </ul>
---------------------------	--

### 7.1.9 [Par. Réinitial.]

Permet de configurer paramètres d'initialisation automatique.

- ✓ Tous les réglages effectués sur les onglets suivants pendant l'utilisation de la fonction Copie sont automatiquement ramenés à leur statut initial une fois que le délai spécifié s'est écoulé. [de base], [Réglage Original], [Qualité/Densité], [Applications]
- ✓ Même si Délai Initialisation Auto Système est réglé sur [Arrêt] est sélectionné, la fonction Initialisation Auto Système interviendra au bout d'une minute sans action de l'utilisateur sur cette machine pendant les opérations d'Authentification Utilisateur/Compte Département.

➔ Appuyez sur la touche **Utilitaire/Compteur** ➔ [Réglages Administrateur] ➔ [Réglage Système] ➔ [Par. Réinitial.].



## Réglages

[Réinit auto système]	[Mode Prioritaire]	Permet de configurer le mode qui doit s'afficher après une initialiation auto système.
	[Délai Initialisation Auto Système]	<p>Permet d'indiquer si l'initialisation auto système doit être exécutée. Permet de spécifier le délai après lequel l'écran initial apparaît en cas d'inactivité de la machine. Le délai spécifié ne peut pas être annulé.</p> <p><b>Pour info</b> <i>Si le mode Authentification Utilisateur, ou le mode Sécurité renforcée est activé, le mode Réglage Administrateur ou le mode Authentification Utilisateur est déconnecté en fonction du réglage Délai Initialisation Auto Système.</i> <i>En mode Zoom Écran, le mode initialiation auto système est désactivé.</i></p>
[Initialisation Auto]		<p>Permet de configurer si l'initialisation auto doit être exécutée dans le mode sélectionné. Permet de spécifier le délai avant que n'apparaisse l'écran Fonctions de base et que les réglages soient ramenés à leurs valeurs initiales lorsque cette machine n'est pas utilisée.</p>



**Réglages**

[Initialisation Tâche]	[Quand Changement Compte]	Permet d'indiquer si les réglages doivent être initialisés à la déconnection, lorsque les réglages Authentification Utilisateur ou Compte Département ont été configurés.
	[Qd orig est introduit ds ADF]	Indiquez si les réglages doivent être initialisés lorsqu'un original est introduit dans le <b>Chargeur ADF</b> .
	[Tâche suivante]	Permet d'indiquer s'il faut initialiser les réglages suivants lorsque la tâche suivante est sélectionnée. <ul style="list-style-type: none"> <li>• [Réglage Agrafage]</li> <li>• [Jeu Originiaux/Sens Reliure]</li> <li>• [Initial. données après tâche]</li> </ul> La destination des données est toujours initialisée.

**Réglage usine**

[Mode Prioritaire]	[Copie]
[Délai Initialisation Auto Système]	1 minute
[Initialisation Auto]	<ul style="list-style-type: none"> <li>• [Copie] : 1 minute</li> <li>• [Numéris./Fax] : 1 minute</li> <li>• [Boîte Utilis.] : 1 minute</li> </ul>
[Quand Changement Compte]	[Initial.]
[Quand original est introduit ds l'ADF]	[Ne pas initialiser]
[Tâche suivante]	<ul style="list-style-type: none"> <li>• [Réglage Agrafage] : [Arrêt]</li> <li>• [Jeu Originiaux/Sens Reliure] : [Arrêt]</li> <li>• [Initial. données après tâche] : [Réinitialiser tout]</li> </ul>

**Pour info**

Pour configurer l'Authentification Utilisateur/Compte Département :

Appuyez sur la touche **Utilitaire/Compteur** ►► [Réglages Administrateur] ►► [Identification Utilisateur/ Suivi Compte] ►► [Système d'authentification].

**7.1.10 [Réglages Boîte]**

Ce réglage concerne les fonctions Boîte. Pour plus d'informations, voir le [Guide de l'utilisateur Opérations Boîte].

### 7.1.11 [Réglage Format standard]

Permet de configurer les paramètres relatifs à la capacité de détecter le format de l'original et les formats Foolscap.

Pour plus de détails sur l'affichage de cet élément, contactez votre S.A.V.

→ Appuyez sur la touche **Utilitaire/Compteur** ►► [Réglages Administrateur] ►► [Réglage Système] ►► [Régl. Format Std].

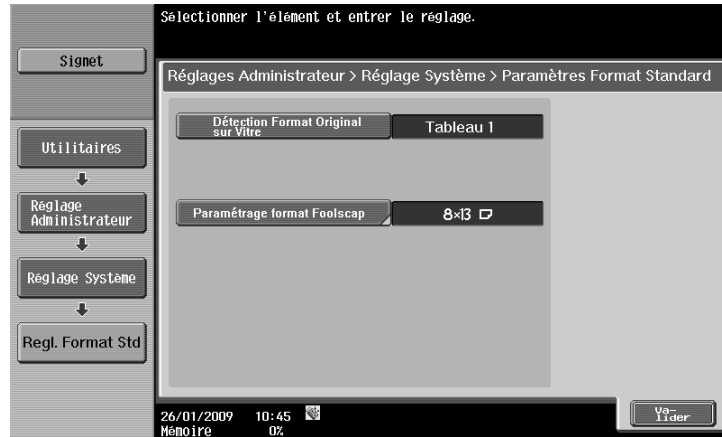

#### Réglages

[Détection Format Original sur Vitre]	Permet de configurer la capacité à détecter les formats des originaux.
[Détection format 8 1/2×14/ Foolscap] (Zone métrique seulement)	Permet de spécifier s'il faut détecter un format 8-1/2 × 14 ou un format Foolscap.
[Paramétrage format Foolscap]	Sélectionnez le format que vous voulez utiliser quand le format papier approche 13 pouces.

#### Réglage usine

[Détection format original sur vitre]	[Tableau 1]
[Détection format 8 1/2×14/Foolscap]	[8 1/2 × 14]
[Paramétrage format Foolscap]	[8 × 13 ☐]

### 7.1.12 [Réglages Tampon]

Permet de configurer les réglages de tête et pied de page à imprimer.

→ Appuyez sur la touche **Utilitaire/Compteur** ►► [Réglages Administrateur] ►► [Réglage Système] ►► [Réglages Tampon].



#### Réglages

[Réglages En-tête/ Pied de page]	Permet d'enregistrer ou de modifier une tête et/ou un pied de page. Pour utiliser la fonction tête/un pied de page dans Réglage Applications, il faut préalablement avoir enregistré une tête et un pied de page.	
	[Nouveau]	<p>Permet d'entrer un nom d'enregistrement, puis de configurer les réglages détaillés de tête et de pied de page.</p> <p>Permet d'indiquer s'il faut imprimer une tête et un pied de page, et d'en configurer le contenu à imprimer.</p> <ul style="list-style-type: none"> <li>• [Texte] : Permet d'entrer du texte.</li> <li>• [Date/Heure] : Sélectionnez un format pour afficher la date et l'heure.</li> <li>• [Autres] : Permet de spécifier le numéro de contrôle de distribution. Indiquez par sélection s'il faut inclure le Numéro Tâche, le Numéro de série, et le Nom Utilisateur/Compte.</li> </ul> <p>Permet de configurer les pages et le texte en détail.</p> <ul style="list-style-type: none"> <li>• [Pages] : Sélectionnez s'il faut imprimer une tête et un pied de page sur toutes les pages ou seulement sur la première page.</li> <li>• [Détails Texte] : Sélectionnez la couleur, le format, et le type de texte pour la tête et le pied de page à imprimer.</li> </ul>
	[Supprimer]	Permet de supprimer une tête ou un pied de page.
	[Contr./Modifier]	Permet de contrôler ou de modifier la tête ou le pied de page sélectionné.
[Réglages ÉMI Fax]	Ce réglage concerne les opérations Fax et Fax réseau. Pour plus de détails, voir le [Guide de l'utilisateur Opérations Scanner réseau/Fax/Fax Réseau].	

#### Réglage usine

[Réglages ÉMI Fax]	[Annuler]
--------------------	-----------

### 7.1.13 [Réglages Impression Page vierge]

Permet d'indiquer si les tampons ou les surimpressions doivent figurer sur les pages vierges.

- Appuyez sur la touche **Utilitaire/Compteur** ►► [Réglages Administrateur] ►► [Réglage Système] ►► [Réglages Impression Page vierge].

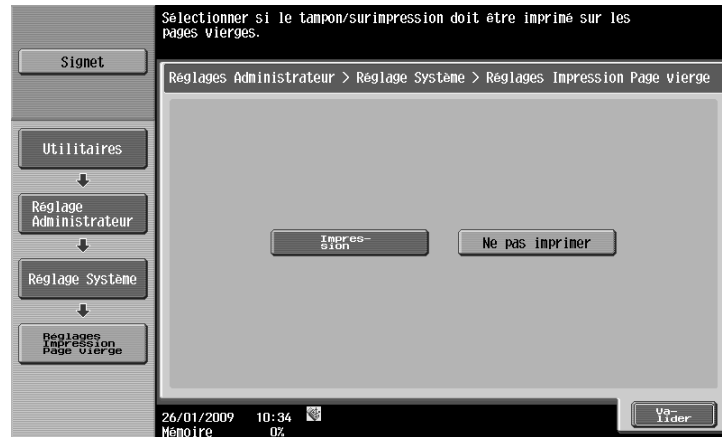

#### Réglages

Permet d'indiquer s'il faut imprimer les tampons/surimpression sur les pages vierges.

#### Réglage usine

[Réglages Impression Page vierge]	[Ne pas imprimer]
-----------------------------------	-------------------

### 7.1.14 [Régl. Opération Ignorer Tâche]

Permet d'indiquer s'il faut lancer le traitement de la tâche suivante, lorsque la tâche en cours est arrêtée par manque de papier dans le magasin. Si l'on sélectionne [Oui], la file d'impression n'est pas mise en attente à cause de la tâche arrêtée.

- Appuyez sur la touche **Utilitaire/Compteur** ►► [Réglages Administrateur] ►► [Réglage Système] ►► [Régl. Opération Ignorer Tâche].

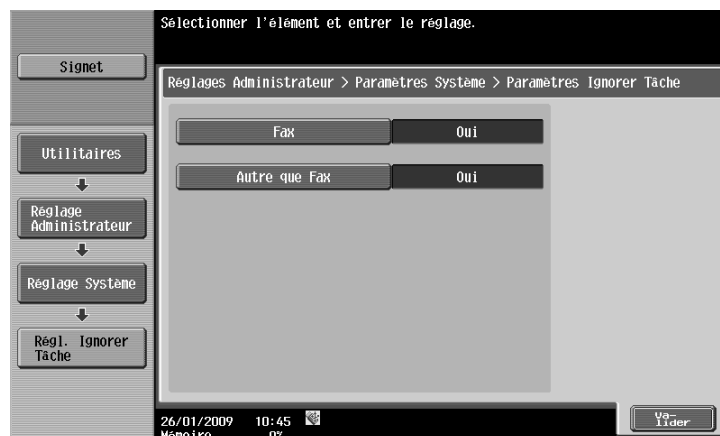

#### Réglages

[Fax]	Permet d'indiquer s'il faut ignorer une tâche en mode Fax.
[Autre que Fax]	Permet d'indiquer s'il faut ignorer une tâche dans d'autres modes que le mode Fax.

#### Réglage usine

[Régl. Opération Ignorer Tâche]	[Fax] : [Oui] [Autre que Fax] : [Oui]
---------------------------------	--

### 7.1.15 [Réglage Type Papier par défaut pour Intro manuel]

Permet de configurer réglages initiaux pour le type de papier à utiliser dans l'introducteur manuel. Le réglage initial pour le type de papier est appliqué une fois que la tâche est terminées ou que le magasin n'a plus de papier.

- Appuyez sur **Utilitaire/Compteur** ►► [Réglages Administrateur] ►► [Réglage Système] ►► [Réglage Type Papier par défaut pour Intro manuel].



#### Réglages

Permet d'indiquer s'il faut spécifier le réglage initial pour le papier destiné à l'introducteur manuel. Si vous spécifiez ce réglage, sélectionnez un type papier.

#### Réglage usine

[Réglage Type Papier par défaut pour Intro manuel]

[Oui]

[Type papier] : [Papier ordinaire]

### 7.1.16 [Position Impr. Numéro page]

Permet de spécifier une position d'impression de numéro de page après avoir configuré les réglages d'impression impression recto verso ou Livret. Permet de sélectionner s'il faut imprimer les numéros de page à la même position sur toutes les pages ou à des positions symétriques à la position d'agrafage.

→ Appuyez sur la touche **Utilitaire/Compteur** ►► [Réglages Administrateur] ►► [Réglage Système] ►► [Position Impr. Numéro page].



#### Réglages

[Rel. Gauche/Droite : Tout identique Rel. Haut/Bas : Tout identique]	Sélectionnez une position d'impression souhaitée.
[Rel. Gauche/Droit : Symétrique Rel. Haut/Bas : Tout identique]	
[Rel. Gauche/Droit : Symétrique Rel. Haut/Bas : Symétrique]	

#### Réglage usine

[Position Impr. Numéro page]	[Rel. Gauche/Droite : Tout identique Rel. Haut/Bas : Tout identique]
------------------------------	--

### 7.1.17 [Réglage Aperçu Avancé]

Configurez les paramètres d'émission ou de numérisation d'un document. Pour plus de détails, voir le [Guide de l'utilisateur Opérations Scanner réseau/Fax/Fax Réseau].

## 7.2 [Réglages Administrateur/Machine]

Permet d'enregistrer les informations sur l'administrateur et l'adresse E-mail de cette machine.

- ✓ Le Nom machine entré sous Entrer Adresse Machine peut ne pas être pris en charge par votre système d'exploitation.
- ➔ Appuyez sur la touche **Utilitaire/Compteur** ➔ [Réglages Administrateur] ➔ [Réglages Administrateur/Machine].



### Réglages

[Enregistren. Administrateur]	Permet d'enregistrer les informations Administrateur affichées à l'écran Informations Service/Admin. de l'écran Assistant ainsi que les informations relatives à l'adresse de l'expéditeur pour les envois de messages E-mail depuis la machine.
[Entrer Adresse Machine]	Permet d'enregistrer le nom de périphérique et l'adresse E-mail de cette machine. Le Nom machine fait partie du nom du fichier créé sur cette machine. L'adresse E-mail peut être utilisée pour les opérations Fax Internet.

### Réglage usine

[Nom machine]	[36C-1] [28C-1] [22C-1]
---------------	-------------------------------

### 7.3 [Enregistrement 1-Touche/Boîte]

Ce réglage concerne les opérations Boîte, Scanner réseau/Fax/Fax Réseau. Pour plus de détails, voir le [Guide de l'utilisateur Opérations Scanner réseau/Fax/Fax Réseau] et le [Guide de l'utilisateur Opérations Boîte].



## 7.4 [Identification Utilisateur/ Suivi Compte]

Permet de configurer les réglages d'authentification pour contrôler l'utilisation de cette machine.

Type et fonctions d'authentification

- Identification Utilisateur
  - Permet de contrôler les utilisateurs. Pour permettre à des utilisateurs non enregistrés d'utiliser cette machine, les réglages Utilisateur public sont nécessaires.
  - Limiter les fonctions accessibles.
  - Compte par utilisateur le nombre d'impressions et de numérisations effectuées.
  - Limite l'utilisation de l'impression couleur ou noir, ainsi que le nombre de copies autorisé par utilisateur
  - Entretien une boîte utilisateur Privé pour chaque utilisateur et une boîte Groupe.
  - Contrôle le niveau d'accès autorisé à la destination.
  - Interdit la suppression des tâches d'autres utilisateurs.
- Compte Département
  - Permet de contrôler les groupes ou plusieurs utilisateurs.
  - Dénombre par compte, le nombre d'impressions et de numérisations effectuées.
  - Limite l'utilisation de l'impression couleur ou noir, ainsi que le nombre de copies autorisé par compte
  - Active la boîte Groupe

Référence

- Il est possible de choisir entre réglages Authentification Utilisateur et réglage Compte Département, ou encore de synchroniser Authentification Utilisateur avec Compte Département. Les deux réglages peuvent être configurés et utilisés sans être synchronisés.
- Il est possible d'enregistrer un total de 1000 utilisateurs et comptes.
- Pour enregistrer plus de 1000 utilisateurs et comptes, utilisez **Authentification Manager**. Il est alors possible d'enregistrer un maximum de 30000 utilisateurs et comptes.



### 7.4.1 [Système d'Authentification]

Permet de configurer les réglages pour activer les fonctions d'authentification.

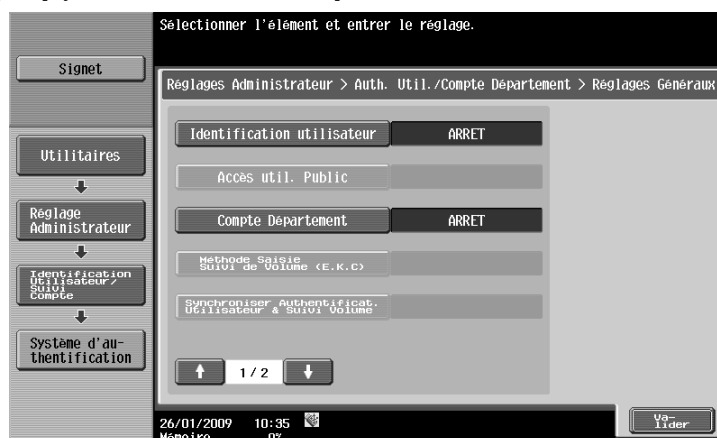
- ✓ Avant d'enregistrer un utilisateur, sélectionnez une méthode d'authentification. Si l'on change la méthode d'authentification, cela supprime les utilisateurs enregistrés.
- ➔ Appuyez sur la touche **Utilitaire/Compteur** ➔ [Réglages Administrateur] ➔ [Identification Utilisateur/ Suivi Compte] ➔ [Système d'Authentification].



**Réglages**

[Identification utilisateur]	Permet d'indiquer si l'Authentification Utilisateur doit être utilisée.	
	[ARRET]	Désactive l'Authentification Utilisateur.
	[Marche (serveur externe)]	Réservé aux utilisateurs qui accèdent à cette machine par authentification par serveur externe. Ce réglage est disponible quand les paramètres d'authentification par serveur externe sont configurés.
	[ON (MFP)]	Réservé aux utilisateurs qui accèdent à cette machine par authentification sur cette machine.
[Accès util. Public]	Permet les accès Utilisateur Public lorsque le mode sécurité avancée est désactivé.	
	[Interdit]	Empêche les utilisateurs non enregistrés d'utiliser cette machine.
	[OUI (avec connexion)]	Un utilisateur public peut accéder et se connecter à cette machine après avoir appuyé sur [Accès util. Public] sur l'écran Connexion.
	[Autorisé, connecté]	Un utilisateur public peut utiliser cette machine et sans se connecter via l'écran Connexion.
[Compte Département]	[ARRET]/[Oui]	Permet d'indiquer si la fonction Compte Département doit être utilisée.
[Méthode Saisie Suivi de Volume (E.K.C)]	Sélectionnez une méthode d'authentification lors de la configuration du réglage Compte Département.	
	[Nom et Mot de passe]	Entrez le nom de compte et le code d'accès pour vous connecter.
	[Mot de passe seul]	Permet d'entrer seulement le code d'accès pour se connecter. <ul style="list-style-type: none"> <li>Il n'est pas possible de procéder à ce réglage sur les réglages Authentification Utilisateur ne sont pas configurés.</li> </ul>
[Synchroniser Authentificat. Utilisateur & Suivi Volume]	Permet de configurer les réglages de l'opération d'authentification, lorsque Authentification Utilisateur et Compte Département ont tous deux été configurés. Permet d'indiquer si le compte assigné à l'utilisateur au moment de la connexion doit être automatiquement sélectionné.	
	[Activer synchronis.]	Permet l'utilisateur de se connecter à un compte qui lui a été assigné. L'utilisateur qui satisfait à l'Authentification Utilisateur peut se connecter sans besoin de s'authentifier par Compte Département. <p style="text-align: right;"> <b>Pour info</b> <i>Cette fonction convient à la gestion de chaque utilisateur par compte.</i></p>
	[Ne pas Synchroniser]	Permet à l'utilisateur de se connecter à certains comptes. L'utilisateur qui satisfait à l'Authentification Utilisateur peut se connecter sans besoin de s'authentifier par Compte Département. <p style="text-align: right;"> <b>Pour info</b> <i>Cette fonction est pratique lorsque chaque utilisateur effectue plusieurs tâches et que le comptage s'effectue par tâche.</i></p>
[Opération après crédit maximum]	Permet de configurer l'action que doit engager cette machine lorsque le nombre sorties de la tâche atteint la limite spécifiée pour l'utilisateur ou le compte.	
	[Ignor tâche]	Arrête la tâche en cours et commence automatiquement la tâche suivante.
	[Arrêt trav.]	Arrête toutes les tâches.

**Réglages**

[Nbre de compteurs Utilisateurs assignés]	Configurez le nombre maximum d'utilisateurs, sur un total de 1000, qui pourront être enregistrés. Le nombre restant sera attribué aux comptes. Lorsque les réglages Authentification Utilisateur et Compte Département ont été configurés, il est possible de spécifier le nombre de compteur assignés aux utilisateurs.
[Réglage Délai Maintien Ticket]	Entrez une heure pour maintenir les tickets d'authentification Kerberos. Cet élément est disponible lorsque les réglages d'authentification par serveur externe sont configurés et [Type Serveur] sont réglés sur [Dossier actif].

**Réglage usine**

[Identification utilisateur]	[ARRET]
[Accès util. Public]	[Interdit]
[Compte Département]	[ARRET]
[Méthode Saisie Suivi de Volume (E.K.C)]	[Nom et Mot de passe]
[Synchroniser Authentificat. Utilisateur & Suivi Volume]	[Activer synchronis.]
[Opération après crédit maximum]	[Ignor tâche]
[Nbre de compteurs Utilisateurs assignés]	500
[Réglage Délai Maintien Ticket]	60 min.

**Pour info**

Pour configurer les paramètres serveur externe :

Appuyez sur la touche **Utilitaire/Compteur** ►► [Réglages Administrateur] ►► [Identification Utilisateur/ Suivi Compte] ►► [Paramètres Serveur Externe].

Pour plus de détails sur les réglages de sécurité avancée, contactez votre S.A.V.

## 7.4.2 [Système d'Authentification]

Permet de configurer les réglages utilisateur et gestion compte utilisateur.

- ✓ Lorsque seuls les réglages Authentification Utilisateur sont configurés, l'Authentification Utilisateur est activée.
- ✓ Si seulement les réglages Authentification Utilisateur sont configurés, il est possible d'enregistrer 1000 utilisateurs au maximum. Si les réglages Authentification Utilisateur et Compte Département sont configurés, il est possible d'enregistrer jusqu'à 500 utilisateurs comme réglages initiaux.

→ Appuyez sur la touche **Utilitaire/Compteur** ►► [Réglages Administrateur] ►► [Identification Utilisateur/ Suivi Compte] ►► [Système d'Authentification].



### Réglages

[Param. admin.]	[Liste noms utilis.]	Permet d'indiquer si une touche doit être affichée afin de faire apparaître une liste des utilisateurs enregistrés sur l'écran Connexion. Cet élément est activé lorsque les réglages de sécurité avancée sont désactivés.
	[Autoris. par défaut Fonction]	Permet de configurer une valeur initiale pour les fonctions autorisées aux utilisateurs qui ont satisfait à l'authentification par serveur externe.
	[Paramètres ID & Imprimer]	Permet d'indiquer si la fonction ID & Imprimer doit être utilisée. Indiquez aussi s'il faut imprimer immédiatement les tâches non authentifiées ou les tâches des utilisateurs publics, ou bien les conserver dans la boîte ID & Imprimer.
	[Paramètres Opération ID & Imprimer]	Permet d'indiquer s'il faut imprimer tous les travaux après une authentification ou imprimer les travaux un à un lorsque plusieurs travaux ID & Imprimer se sont accumulés.

**Réglages**

[Enregistrement Utilisateur]	<p>Permet d'enregistrer les utilisateurs qui peuvent accéder à cette machine. Sélectionnez un numéro d'enregistrement désiré, et appuyez sur [Modifier]. Les réglages concernant les utilisateurs enregistrés peuvent être modifiés.</p> <ul style="list-style-type: none"> <li>• Pour supprimer un utilisateur, sélectionnez l'utilisateur à supprimer et appuyez sur [Supprimer].</li> <li>• Si l'accès utilisateur public est autorisé, les fonctions disponibles aux utilisateurs publics peuvent être interdites</li> </ul>
[Nom utilisat.]	<p>Entrez un nom d'utilisateur.</p> <ul style="list-style-type: none"> <li>• Une fois qu'un nom d'utilisateur est enregistré, il n'est plus possible de le changer.</li> <li>• Un nom déjà utilisé ne peut être réutilisé.</li> </ul>
[Code d'accès]	Entrez le code d'accès.
[Adresse Email]	Entrez l'adresse E-mail.
[Nom Compte]	<p>Permet de spécifier le Compte Département de l'utilisateur enregistré lorsque le réglage Compte Département est configuré.</p> <p>Avant de pouvoir sélectionner un nom de compte, il faut l'enregistrer.</p>
[Permission Sortie]	<p>Permet d'appliquer les restrictions suivantes à l'utilisateur sélectionné ou à tous les utilisateurs.</p> <ul style="list-style-type: none"> <li>• [Impression] Permet d'indiquer si l'utilisateur est autorisé à copier et imprimer en couleur et/ou en noir. Si la copie ou l'impression en noir n'est pas permise, il n'est pas possible de produire une sortie Noir sur blanc.</li> <li>• [Env.] Permet d'indiquer si l'utilisateur est autorisé à envoyer des fax et des messages E-mail en couleur.</li> </ul> <p> <b>Pour info</b> <i>Les réglages de sortie 1 couleur et 2 couleurs peuvent être modifiés par l'administrateur. Pour plus de détails, voir page 7-39.</i></p>
[Crédit Max]	<p>Permet de configurer le crédit maximum de l'utilisateur sélectionné ou de tous les utilisateurs. Si vous ne désirez pas le spécifier, sélectionnez [Illimité].</p> <ul style="list-style-type: none"> <li>• [Gestion totale] Permet de spécifier le nombre de copies qui peuvent être produites par l'utilisateur.</li> <li>• [Gestion Individuelle] Permet de spécifier le nombre de copies en noir et de copies en couleurs qui peuvent être produites par l'utilisateur.</li> </ul>
[Enregistrer Info. Auth.]	<p>Appuyez sur [Modifier], et enregistrez ensuite les informations d'authentification.</p> <p>Ce réglage est disponible lorsque l'unité d'authentification, en option, est installée.</p>
[Autoriser Fonction]	<p>Interdit les fonctions disponibles à l'utilisateur sélectionné ou à tous les utilisateurs. Permet de spécifier si les fonctions suivantes doivent être interdites.</p> <ul style="list-style-type: none"> <li>• [Copie]</li> <li>• [Numéris.]</li> <li>• [Fax]</li> <li>• [Impression]</li> <li>• [Boîte Utilis.]</li> <li>• [Impr.numér. /EMI fax]</li> <li>• [Enregistrer dans Mémoire externe]</li> <li>• [Numériser document en mémoire externe]</li> <li>• [Saisie Manuelle Destination]</li> <li>• [Imprimer Couleur limitée]</li> <li>• [Enregistrement Info Biométrique/Carte IC]</li> <li>• [Tél. cellulaire/PDA]</li> </ul>
[Icône]	Sélectionnez une icône.

**Réglages**

[Compteur utilis.]	[Réinit ts compteurs]	Remet à zéro tous les compteurs de tous les utilisateurs.
	[Détails Compteur]	Indique le niveau d'utilisation pour l'utilisateur sélectionné. Appuyez sur [RàZ Compteur] pour initialiser le compteur. <ul style="list-style-type: none"> <li>Le compteur utilisateur public est spécifié pour la dernière page.</li> </ul>

**Réglage usine**

[Liste noms utilis.]	[ARRET]
[Autoris. par défaut Fonction]	[Enregistrer dans Mémoire externe]/[Numériser document en mémoire externe] : [Interdit] Autres éléments : [Permis]
[Paramètres ID & Imprimer]	[ID & Imprimer] : [Arrêt] (quand l'unité d'authentification n'est pas installée) [Qui] (quand l'unité d'authentification est installée) [Utilisat. Public] : [Imprimer immédiatement.]
[Paramètres Opération ID & Imprimer]	[Impress. par lots]
[Permission Sortie]	Tous les éléments : [Permis]
[Crédit Max]	[Gestion Individuelle] : [Illimité] ([Couleur] ou [Illimité] ([Noir]) [Gestion totale] : [Illimité]
[Autoriser Fonction]	[Copie] : [Permis] [Numéris.] : [Permis] [Fax] : [Permis] [Impression] : [Permis] [Boîte Utilis.] : [Permis] [Impr.numér./ÉMI fax] : [Permis] [Enregistrer dans Mémoire externe] : [Interdit] [Numériser document en mémoire externe] : [Interdit] [Saisie Manuelle Destination] : [Permis] [Imprimer Couleur limitée] : [Interdit] [Enregistrement Info Biométrique/Carte IC] : [Interdit] [Tél. cellulaire/PDA] : [Permis]
[Icône]	

**Pour info**

Pour spécifier le nombre maximum d'enregistrements pour l'utilisateur :

Appuyez sur la touche **Utilitaire/Compteur** ►► [Réglages Administrateur] ►► [Identification Utilisateur/ Suivi Compte] ►► [Système d'Authentification] ►► [Nbre de compteurs Utilisateurs assignés].

### 7.4.3 [Réglage Compte Département]

Permet de configurer les réglages compte et gestion compteur du compte.

- ✓ Lorsque seul le réglage Compte Département est configuré, la fonction Réglage Suivi de Volume est activée.
- ✓ Si seulement les réglages Compte Département sont configurés, il est possible d'enregistrer 1000 utilisateurs au maximum. Si les réglages Authentification Utilisateur et Compte Département sont tous deux configurés, il est possible d'enregistrer jusqu'à 500 comptes comme réglages initiaux.

→ Appuyez sur la touche **Utilitaire/Compteur** ►► [Réglages Administrateur] ►► [Identification Utilisateur/ Suivi Compte] ►► [Réglage Compte Département].



#### Réglages

[Enregistrement Suivi de Volume]

- Sélectionnez le numéro d'enregistrement désiré [Modifier], puis enregistrez ou modifiez le compte.
- Sélectionnez un compte à supprimer et appuyez sur [Supprimer].

[Nom Compte]

Spécifiez le nom de compte.

- Un nom de compte déjà utilisé ne peut être réutilisé.

[Code d'accès]

Entrez le code d'accès.

[Permission Sortie]

Permet d'appliquer les restrictions suivantes au compte sélectionné ou à tous les comptes.

- [Impression]  
Permet de spécifier si l'utilisateur du compte est autorisé à copier ou imprimer en noir ou en couleur.  
Si la copie ou l'impression en noir n'est pas permise, il n'est pas possible de produire une sortie Noir sur blanc.
- [Env.]  
Permet de spécifier si les membres du compte sont autorisés à envoyer des fax ou des messages E-mail en couleur.



#### Pour info

*Les réglages de sortie 1 couleur et 2 couleurs peuvent être modifiés par l'administrateur. Pour plus de détails, voir page 7-39.*

[Crédit Max]

Permet de configurer le crédit maximum du compte sélectionné ou de tous les comptes. Si vous ne désirez pas le spécifier, sélectionnez [Illimité].

- [Gestion totale]  
Permet de configurer le nombre de copies qui peuvent être produites par le membre du compte.
- [Gestion individuelle]  
Permet de configurer le nombre de copies en noir et de copies en couleurs qui peuvent être produites par un membre du compte.

### Réglages

[Compteur Compte Département]	[Réinit ts compteurs]	Remet à zéro tous les compteurs de tous les comptes.
	[Détails Compteur]	Indique le niveau d'utilisation pour le compte sélectionné. Appuyez sur [RàZ Compteur] pour initialiser le compteur.

### Réglage usine

[Permission Sortie]	Tous les éléments : [Permis]
[Crédit Max]	[Gestion Individuelle] : [Illimité] ([Couleur] ou [Illimité] ([Noir]) [Gestion totale] : [Illimité]



### Pour info

Pour spécifier le nombre maximum d'enregistrements pour le compte :

Appuyez sur la touche **Utilitaire/Compteur** ►► [Réglages Administrateur] ►► [Identification Utilisateur/ Suivi Compte] ►► [Système d'Authentification] ►► [Nbre de compteurs Utilisateurs assignés].

## 7.4.4 [Imprimer sans Authentification]

Ce réglage concerne les opérations d'impression. Pour plus d'informations, voir le [Guide de l'utilisateur Opérations Impression].

## 7.4.5 [Imprimer Liste Compteurs]

Sélectionnez le magasin et format d'impression à utiliser pour imprimer liste des compteurs.

- ✓ Cette fonction est activée lorsque les réglages Authentification Utilisateur ou Compte Département sont configurés.

→ Appuyez sur la touche **Utilitaire/Compteur** ►► [Réglages Administrateur] ►► [Identification Utilisateur/ Suivi Compte] ►► [Imprimer Liste Compteurs].



### Réglages

[Magasin Papier]	Sélectionnez le magasin désiré.
[Recto/Recto-Verso]	Sélectionnez Impression (Recto) ou Impression (Recto-Verso).
[Élément Impr.]	Permet d'indiquer s'il faut imprimer toutes les données ou les données d'impression seulement.

### Réglage usine

[Imprimer Liste Compteurs]	<ul style="list-style-type: none"> <li>• [Magasin Papier] : Magasin 1</li> <li>• [Recto]</li> <li>• [Élément Impr.] : [Toutes Données]</li> </ul>
----------------------------	---



### 7.4.6 [Paramètres Serveur Externe]

Permet de configurer le serveur externe qui chargé d'identifier l'utilisateur.

- Appuyez sur la touche **Utilitaire/Compteur** ►► [Réglages Administrateur] ►► [Identification Utilisateur/ Suivi Compte] ►► [Paramètres Serveur Externe].



#### Réglages

Sélectionnez un numéro pour le serveur externe désiré. Vous pouvez aussi changer les réglages de serveurs enregistrés.

[Nouveau]/[Modifier]	[Nom serveur]	Permet d'entrer le nom du serveur externe.
	[Type Serveur]	Permet de configurer un type de serveur externe, puis de configurer les réglages associés.
[Supprimer]		Permet de supprimer le serveur externe sélectionné.
[Régler par défaut]		Permet de spécifier un serveur externe comme serveur par défaut. Sélectionnez le serveur désiré, et appuyez sur la touche [Régler par défaut].

#### Pour info

Pour plus de détails sur la configuration des paramètres du serveur externe, voir le [Guide de l'utilisateur Administrateur Réseau].

### 7.4.7 [Réglages Permission Réf.]

Ce réglage concerne les opérations Scanner réseau/Fax/Fax Réseau. Pour plus de détails, voir le [Guide de l'utilisateur Opérations Scanner réseau/Fax/Fax Réseau] et le [Guide de l'utilisateur Administrateur Réseau].

### 7.4.8 [Réglages Périph d'authentification]

Permet de configurer les opérations d'authentification quand l'unité d'authentification, en option, est installée.

✓ Ce réglage est disponible lorsque l'unité d'authentification, en option, est installée.

→ Appuyez sur la touche **Utilitaire/Compte** ► [Réglages Administrateur] ► [Identification Utilisateur/ Suivi Compte] ► [Réglages Périph d'authentification].

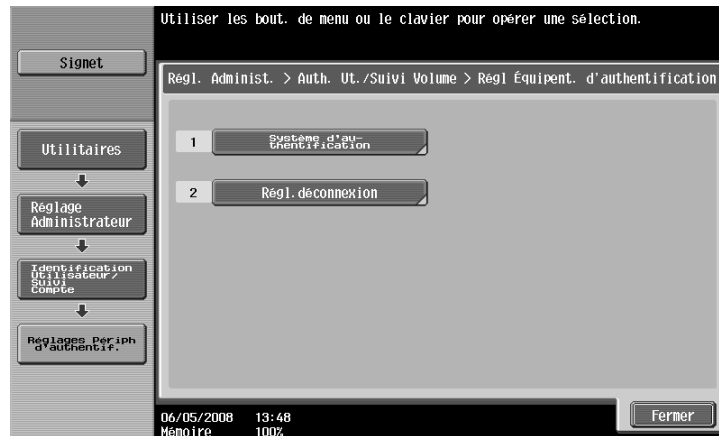

#### Réglages

[Système d'Authentification]	<p>Lorsque l'<b>Unité d'authentification (type biométrique) AU-101</b> ou l'<b>Unité d'authentification (type biométrique) AU-102</b> est installée : Permet d'indiquer si un signal sonore doit être émis et s'il faut sélectionner Authentification 1 pour plusieurs ou Authentification 1 pour 1 comme méthode d'authentification.</p> <p>Lorsque l'<b>Unité d'authentification (Type Carte IC) AU-201</b> est installée : Permet de configurer le type Carte IC à utiliser, et de spécifier Authentification par Carte IC ou Authentification par Carte IC + Authentification par code d'accès comme méthode d'authentification.</p>
[Régl.déconnexion]	Permet d'indiquer si la déconnexion doit intervenir dès que la numérisation d'un original est terminée.

### 7.4.9 [Param.Commun Utilisat./Compte]

Permet de configurer les réglages de l'écran de confirmation de déconnexion et les réglages de gestion de sortie 1 couleur et 2 couleurs si les réglages d'authentification ont été configurés.

✓ Cette fonction est activée si les réglages de la fonction d'authentification ont été configurés.

→ Appuyez sur la touche **Utilitaire/Compteur** ►► [Réglages Administrateur] ►► [Identification Utilisateur/ Suivi Compte] ►► [Param.Commun Utilisat./Compte].

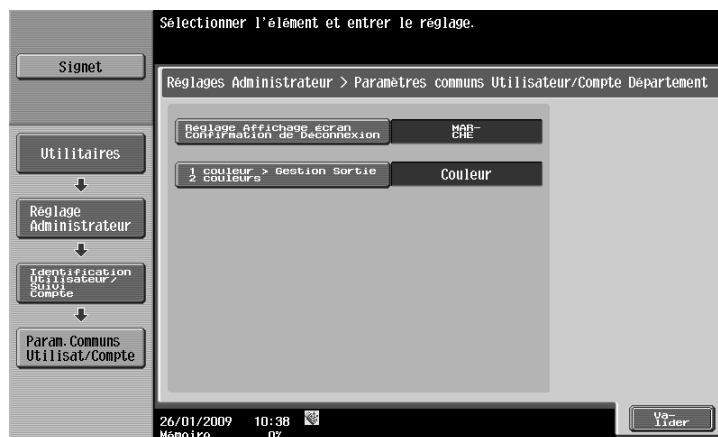

#### Réglages

[Réglage Affichage Écran Confirmation de Déconnexion]	Indiquez si l'écran de confirmation de déconnexion doit s'afficher lorsque vous appuyez sur la touche <b>Code</b> pour vous déconnecter.
[1 couleur > Gestion Sortie 2 couleurs]	Permet d'indiquer s'il faut gérer les sorties 1 couleur ou 2 couleurs comme des impressions couleur ou des impressions en noir. Si elles sont gérées comme impression en noir, même un utilisateur non autorisé à effectuer des impressions couleur peut réaliser des sorties 1 couleur ou 2 couleurs.  <div style="text-align: center;">  <b>Pour info</b>  <i>Pour plus de détails sur les permissions de sortie pour les utilisateurs, voir page 7-32 ou page 7-35.</i> </div>

#### Réglage usine

[Réglage Affichage Écran Confirmation de Déconnexion]	[Marche]
[1 couleur > Gestion Sortie 2 couleurs]	[Couleur]

### 7.4.10 [Régl. Scan to Home]

Ce réglage concerne les opérations Scanner réseau. Pour plus de détails, voir le [Guide de l'utilisateur Opérations Scanner réseau/Fax/Fax Réseau] et le [Guide de l'utilisateur Administrateur Réseau].

### 7.4.11 [Réglages Numériser vers Dossier Autorisé]

Ce réglage concerne les opérations Scanner réseau/Fax/Fax Réseau. Pour plus de détails, voir le [Guide de l'utilisateur Opérations Scanner réseau/Fax/Fax Réseau] et le [Guide de l'utilisateur Administrateur Réseau].

## 7.5 [Paramètres Réseau]

Ce réglage concerne les opérations Réseau. Pour plus d'informations, voir le [Guide de l'utilisateur Administrateur Réseau].

## 7.6 [Réglages Copieur]

Permet de configurer les réglages utilisés par les fonctions Copie.

→ Appuyez sur la touche **Utilitaire/Compteur** ►► [Réglages Administrateur] ►► [Réglages Copieur].

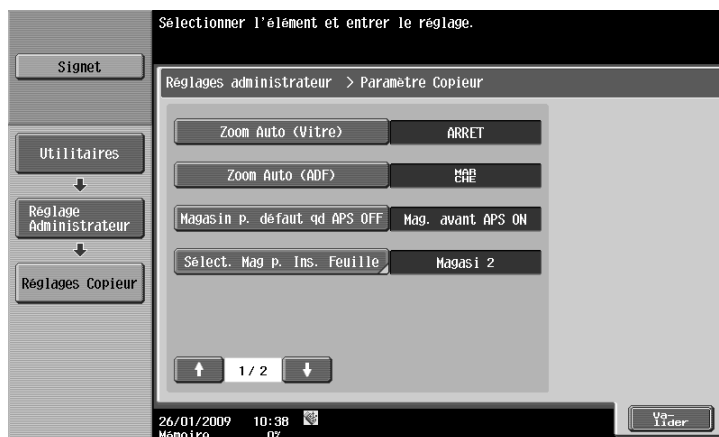

### Réglages

[Zoom Auto (Vitre)]	Indiquez si Sélection Auto doit être automatiquement sélectionné lorsqu'un magasin est sélectionné manuellement et qu'un original est placé sur la <b>Vitre d'exposition</b> .	
[Zoom Auto (ADF)]	Indiquez si Sélection Auto doit être automatiquement sélectionné lorsqu'un magasin est sélectionné manuellement et qu'un original est placé dans le <b>Chargeur ADF</b> .	
[Magasin p. défaut qd APS OFF]	[Mag. avant APS ON]	Utilise le magasin spécifié avant que l'APS soit sélectionné.
	[Magasin par défaut]	Utilise le <b>Magasin 1</b> .
[Sélection Mag. p. ins. feuille]	Sélectionnez le magasin papier par défaut pour le papier couvertures(face), les feuilles à insérer et les pages de titre de chapitre.	
[Imprim. tâches pendant opération copie]	[Accepter]	Accepte les données d'impression ou des données fax à imprimer.
	[Réception seule]	Imprime les données d'impression ou les données fax après l'opération Copie est terminée.
[Rotat° image automatique]	Lorsque l'orientation de l'original est différente de l'orientation papier, l'image est retournée en fonction du réglage. Permet de configurer dans quels cas l'image est automatiquement pivotée.	
[Paramètres Copie Carte]	Permet d'enregistrer les réglages pour la copie de carte. Si [Copie carte] est sélectionné dans [Applications], la fonction peut être rappelée avec la configuration enregistrée.	
	[Orientation]	Spécifiez la position du recto et celle du verso de la carte à copier.
	[Zoom]	Spécifiez s'il faut copier une carte à taille réelle ou agrandir l'image au format du papier.
[Archiver Format Original]	Pour modifier et enregistrer le format original préalablement spécifié ou le [Nom d'Original].	

### Réglage usine

[Zoom Auto (Vitre)]	[ARRET]
[Zoom Auto (ADF)]	[ON]

**Réglage usine**

[Magasin p. défaut qd APS OFF]	[Mag. avant APS Marche]
[Sélection Mag. p. ins. feuille]	[Magasin 2]
[Imprim. tâches pendant opération copie]	[Accepter]
[Rotat° image automatique]	[Quand Papier Auto/Zoom Auto est réglé]
[Réglages Copie Carte]	- [Orientation] : [Haut/Bas] - [Zoom] : [Tous formats]

## 7.7 [Réglages imprimante]

Ce réglage concerne les opérations d'impression. Pour plus d'informations, voir le [Guide de l'utilisateur Opérations Impression].

## 7.8 [Réglage Fax]

Ce réglage concerne les opérations Fax et Fax réseau. Pour plus de détails, voir le [Guide de l'utilisateur Opérations Scanner réseau/Fax/Fax Réseau].



## 7.9 [Connexion système]

Configurez les paramètres du logiciel, téléphone cellulaire, ou PDA qui peut être contacté au moyen de cette machine.

→ Appuyez sur **Utilitaire/Compteur** ►► [Réglages Administrateur] ►► [Connexion système].



### Réglages

[Réglages OpenAPI]	[Paramètre accès]	Spécifiez s'il faut autoriser l'utilisateur à accéder à cette machine à partir d'un autre système utilisant OpenAPI.	
	[Réglages SSL/Port]	[Paramètre SSL]	Pour utiliser le cryptage SSL, sélectionnez [SSL uniqmt] ou [SSL/Non-SSL]. • Si [Mode Sécurité Avancée] est activé, c'est [SSL uniqmt] qui est activé.
		[N° port]	Entrez un numéro de port.
		[N° port (SSL)]	Entrez le numéro du port à utiliser pour la communication SSL.
		[Certificat Client]	Spécifiez s'il faut demander les certificats client. Si vous authentifiez le client en demandant son certificat (vérification du certificat client), sélectionnez [Activer].
		[Réglages Niveau Vérification Certificat]	Configurez les conditions de vérification du certificat. [Date d'expiration] : Sélectionnez s'il faut vérifier que le certificat cible est conforme à la période de validité. [Usage Touche] : Sélectionnez s'il faut vérifier que la clé de certificat est bien utilisée correctement. [Chaîne] : Sélectionnez s'il faut vérifier que la chaîne du certificat (chemin de certification) est correcte. [Confirmation Date d'expiration] : Sélectionnez s'il faut vérifier le certificat cible pour validation. [CN] : Sélectionnez s'il faut vérifier que le CN du certificat du serveur coïncide avec l'adresse du serveur.

**Réglages**

	[Authentification]	Spécifiez s'il faut authentifier un accès par un autre système utilisant OpenAPI. <ul style="list-style-type: none"> <li>• Pour procéder à l'authentification, entrez le nom d'utilisateur et le code d'accès dans [ID utilisateur] et [Code d'accès].</li> <li>• Lorsque l'Authentification Utilisateur est activée ou lors de l'acquisition d'information avec <b>Authentification Manager</b>, réglez le paramètre Authentification de l'écran Réglage OpenAPI de la machine sur [Arrêt].</li> </ul>
[Réglage Automatique Préfixe/Suffixe]		Sélectionnez s'il faut ajouter automatiquement un préfixe et un suffixe au numéro d'un destinataire. Si [Réglage Automatique Préfixe/Suffixe] est réglé sur [Oui], les autres réglages seront interdits. Pour plus d'informations, voir le [Guide de l'utilisateur Administrateur Réseau].
[Infos imprimante]		Spécifiez [Nom Imprimante], [Position Imprimante], [Informations Imprimante], et [Impr. URI]. Le paramètre [Informations Imprimante] est lié à [Informations Imprimante] dans [Réglages Serveur http].
[Réglage Mobile/PDA]		Spécifiez s'il faut autoriser l'utilisateur à imprimer des données dans un téléphone cellulaire ou PDA ou enregistrer ces données dans une Boîte Utilisateur.

**Réglage usine**

[Paramètre accès]	[Permis]
[Paramètres SSL]	[Non-SSL unique]
[Demande Certificat Client]	[Non valide]
[Date d'expiration]	[Confirmer]
[Usage Touche]	[Ne pas confirmer]
[Chaîne]	[Ne pas confirmer]
[Confirmation Date d'expiration]	[Ne pas confirmer]
[CN]	[Ne pas confirmer]
[Authentification]	[ARRÊT]
[Réglage Automatique Préfixe/Suffixe]	[ARRÊT]
[Réglage Mobile/PDA]	[Interdit]

## 7.10 [Paramètres Sécurité]

Permet de configurer les réglages d'interdiction des fonctions de cette machine en ce qui concerne le traitement des données secrètes.

### 7.10.1 [Mot de passe Administrateur]

Permet de modifier le code d'accès de l'administrateur.

- ✓ Entrez le code d'accès Administrateur en utilisant les chiffres 0 à 8.
- ✓ Si des règles de code d'accès sont spécifiées, un code d'accès à 8 chiffres doit être introduit.
- ✓ Si un code d'accès Administrateur erroné est introduit un nombre de fois prédéfini, il ne sera pas possible d'accéder à la machine. Dans ce cas, contactez votre S.A.V.

- 1 Appuyez sur la touche **Utilitaire/Compteur** ►► [Réglages Administrateur] ►► [Paramètres Sécurité] ►► [Mot de passe Administrateur].



#### Réglage usine

[Mot de passe Administrateur]	12345678
-------------------------------	----------

- 2 Saisissez le mot de passe Administrateur, puis appuyez sur [Valider].
- 3 Entrez un nouveau mot de passe Administrateur.
- 4 Appuyez sur [Confirmation Code], et entrez une nouvelle fois le mot de passe Administrateur.
- 5 Appuyez sur [Valider].  
Le mot de passe Administrateur est alors modifié.

#### Pour info

Pour configurer les réglages relatifs aux règles de code d'accès :

Appuyez sur la touche **Utilitaire/Compteur** ►► [Réglages Administrateur] ►► [Paramètres Sécurité] ►► [Détails Sécurité] ►► [Règles Mot Pass].

### 7.10.2 [Réglage administrateur Boîte Utilisateur]

Permet de configurer les réglages des opérations Boîte Utilisateur. Pour plus d'informations, voir le [Guide de l'utilisateur Opérations Boîte].

### 7.10.3 [Niveau Sécurité Administ.]

Permet de configurer les réglages de sorte que l'utilisateur peut changer certains des réglages réservés à l'administrateur. Les réglages ainsi autorisés à l'utilisateur apparaissent dans les Réglages Utilisateur.

→ Appuyez sur **Utilitaire/Compteur** ►► [Réglages Administrateur] ►► [Paramètres Sécurité] ►► [Niveaux Sécurité Administ.].



#### Réglages

[Niveau 1]	<p>Autorise l'utilisateur à changer les réglages suivants.</p> <ul style="list-style-type: none"> <li>• [Réglage économie d'énergie]</li> <li>• [Zoom Auto (Vitre)]</li> <li>• [Zoom Auto (ADF)]</li> <li>• [Magasin p. défaut qd APS OFF]</li> <li>• [Sélection Mag. p. ins. feuille]</li> <li>• [Rotat° image automatique]</li> <li>• [Paramètres Copie Carte]</li> </ul>
[Niveau 2]	<p>Autorise l'utilisateur à changer les réglages suivants.</p> <ul style="list-style-type: none"> <li>• Tous les réglages du Niveau 1</li> <li>• [Réglages Sortie]</li> <li>• [Ajust. Niv. Exposition Auto]</li> <li>• [Réglages Impression Page vierge]</li> <li>• [Changer Adresse E-mail]</li> <li>• [Imprim. tâches pendant opération copie]</li> </ul>
[Interdire]	<p>N'autorise pas l'utilisateur à changer les réglages du Niveau 1 et du Niveau 2.</p>

#### Réglage usine

[Niveau Sécurité Administ.]	[Interdire]
-----------------------------	-------------

### 7.10.4 [Détails Sécurité]

Permet de configurer les réglages Détails Sécurité pour interdire l'accès aux fonctions de cette machine. Vous pouvez interdire les fonctions pour renforcer la sécurité.

→ Appuyez sur la touche **Utilitaire/Compteur** ► [Réglages Administrateur] ► [Paramètres Sécurité] ► [Détails Sécurité].

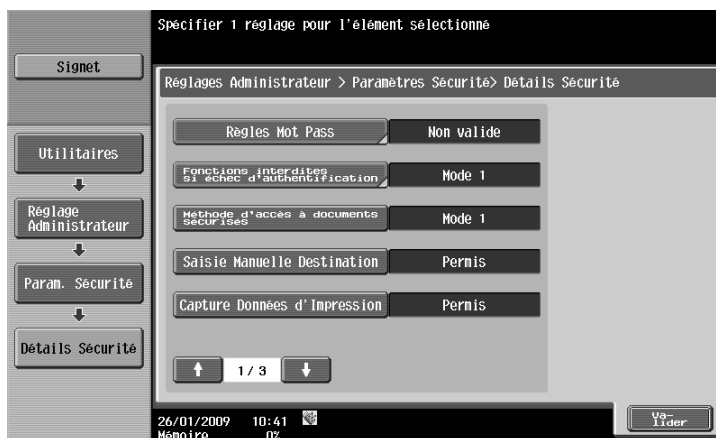

#### Réglages

[Règles Mot Pass]	<p>Permet d'indiquer si les règles de code d'accès doivent être activées. Lorsqu'elles sont activées, les interdictions s'appliquent aux mots de passe suivants. Les mots de passe définis doivent être changés pour des mots de passe qui remplissent les conditions.</p> <ul style="list-style-type: none"> <li>• Mot de passe de l'administrateur</li> <li>• Mot de Passe</li> <li>• Mot Passe Compte</li> <li>• Mot de passe de boîte</li> <li>• Mot de passe Document sécurisé</li> </ul> <p>&lt;Conditions requises pour les règles de code d'accès&gt;</p> <ul style="list-style-type: none"> <li>• Permet de spécifier un code d'accès de 8 chiffres ou plus.</li> <li>• Tenir compte des lettres majuscules et minuscules.</li> <li>• Seuls des symboles de demi-largeur peut être utilisés. Pour certains mots de passe, l'introduction des signes "", "+", et "espace" est interdite.</li> <li>• Il n'est pas possible de spécifier un code composé du même caractère répété plusieurs fois.</li> <li>• On ne peut pas enregistrer un code identique au code précédant la modification.</li> </ul>
[Fonctions interdites si échec d'authentification]	<p>Permet d'indiquer les opérations interdites en cas d'introduction erronée des mots de passe suivants.</p> <ul style="list-style-type: none"> <li>• Mot de Passe</li> <li>• Mot Passe Compte</li> <li>• Mot de passe de boîte</li> <li>• Mot de passe Document sécurisé</li> <li>• Mot de passe de l'administrateur</li> </ul>
[Mode 1]	Désactive les opérations pendant une durée spécifiée en cas d'échec de l'authentification.
[Mode 2]	Désactive les opérations du panneau de contrôle en cas d'échec de l'authentification. Permet de spécifier le maximum autorisé pour la périodicité de l'opération d'authentification.
[Débloquer]	Libère les opérations interdites à la suite d'un échec d'authentification et réactive les opérations.
[Réglages Délai Déblocage]	Permet de configurer le délai à l'issue duquel les opérations sont automatiquement débloquées.

Réglages	
[Méthode d'accès à documents sécurisés]	Permet la synchronisation avec les réglages [Fonctions interdites si échec d'authentification], et leur changement automatique. <ul style="list-style-type: none"> <li>• [Mode 1] Nécessite l'introduction de l'ID et du code d'accès du document sécurisé avant de sélectionner un document sécurisé dans une boîte.</li> <li>• [Mode 2] Exécute l'authentification d'après le code d'accès une fois que l'ID du document sécurisé a été entré et qu'un document sécurisé a été sélectionné dans une boîte.</li> </ul>
[Saisie Manuelle Destination]	Ce réglage concerne les opérations Scanner réseau/Fax/Fax Réseau. Pour plus de détails, voir le [Guide de l'utilisateur Opérations Scanner réseau/Fax/Fax Réseau].
[Capture Données d'impression]	Ce réglage concerne les opérations d'impression. Pour plus d'informations, voir le [Guide de l'utilisateur Opérations Impression].
[Régl. JournTâche]	Permet de configurer le journal des tâches à produire lorsque la machine est éteinte puis rallumée. Permet de spécifier le type de journal à obtenir et si l'écrasement est autorisé. Appuyer sur [Eff. Journal Tâches] a pour effet de supprimer le journal des tâches.
[Interdire Émission Fax]	Ce réglage concerne les opérations Fax et Fax réseau. Pour plus de détails, voir le [Guide de l'utilisateur Opérations Scanner réseau/Fax/Fax Réseau].
[Masquer infos personnelles]	
[Afficher journal d'activité]	
[Initialiser]	Initialise les fonctions Historique Tâches, Paramètres réseau, Programme Copie, ou Enregistrement Dest.
[Affichage Miniature Historique Tâches]	Permet d'indiquer s'il faut afficher des miniatures pour consulter l'historique des tâches.
[Impression Sécurisée seulem.]	Ce réglage concerne les opérations d'impression. Pour plus d'informations, voir le [Guide de l'utilisateur Opérations Impression].
[Pare-copie]	Spécifiez si la fonction Pare-copie doit être utilisée. <ul style="list-style-type: none"> <li>• Si [Pare-copie] est sélectionné dans [Applications], il est possible d'intégrer sur le papier des informations invalidant la copie. Il est possible également de détecter des informations invalidant la copie intégrées au papier.</li> <li>• Cet élément s'affiche lorsque le <b>Kit de sécurité SC-507</b> en option, est installé.</li> </ul>
[Copie par code]	Spécifiez si la fonction Copie par code doit être utilisée. <ul style="list-style-type: none"> <li>• Si [Copie par code] est sélectionné dans [Applications], il est possible d'intégrer un code d'accès sur le papier. Il est possible également de détecter un code d'accès intégré au papier.</li> <li>• Cet élément s'affiche lorsque le <b>Kit de sécurité SC-507</b> en option, est installé.</li> </ul>

#### Réglage usine

[Règles Mot Pass]	[NON VALIDE]
[Fonctions interdites si échec d'authentification]	<ul style="list-style-type: none"> <li>• [Interdire Fonctions Qd Erreur Authentification] : [Mode 1]</li> <li>• [Délai de libération opération interdite] : 5 min.</li> </ul>
[Méthode d'accès à documents sécurisés]	[Mode 1]
[Saisie Manuelle Destination]	[Permis]
[Capture Données d'impression]	[Permis]
[Régl. JournTâche]	[No]
[Interdire Émission Fax]	[ARRET]
[Masquer infos personnelles]	[ARRET]

**Réglage usine**

[Afficher journal d'activité]	[Qui]
[Affichage Miniature Historique Tâches]	[ARRET]
[Impression Sécurisée seules.]	[No]
[Pare-copie]	[No]
[Copie Prot. MdP]	[No]

## 7.10.5 [Mode Sécurité Avancée]

Le mode Sécurité avancée ne peut pas être activé lorsque l'un quelconque des réglages de fonction en cours est en conflit avec le mode sécurité avancée.

Lorsque le mode Sécurité avancée est activé, il n'est pas possible de changer les réglages nécessaires au mode ou les réglages qui ont été modifiés de manière forcée par le passage en mode Sécurité avancée.

### Réglages nécessaires

Pour activer le mode sécurité avancée, les réglages suivants doivent avoir été configurés.

Réglages Administrateur	Réglages nécessaires
[Identification Utilisateur/ Suivi Compte]/ [Système d'authentification]/[Identification utilisateur]	Sélectionnez [ON (serveur externe)] ou [ON (MFP)]. <ul style="list-style-type: none"> <li>Lorsque vous activez Compte Département, sélectionnez [Nom et Mot de passe] comme Méthode Saisie Suivi de Volume (E.K.C).</li> </ul>
[Paramètres Sécurité]/[Mot de passe Administrateur]	Définissez un code d'accès compatibles avec les règles de code d'accès.
[Paramètres Sécurité]/[Paramétrage HDD]/ [Paramétrage cryptage DD]	Spécifiez une phrase-code de cryptage.
[Sécurité]/[Réglages PKI]/[Paramètre SSL] dans <b>Web Connection</b>	<ul style="list-style-type: none"> <li>Réglez [Mode avec SSL/TLS] sur [Mode Admin.] et [Mode Utilisateur].</li> <li>Réglez [Puissance de chiffrement] sur [AES-256] ou [3DES-168].</li> </ul>
<ul style="list-style-type: none"> <li>[Réglage Contrôleur image]</li> <li>[Choix Fonction Gestion]</li> <li>[Code d'accès CE]</li> <li>[Authentification CE]</li> <li>[DISQUE DUR]</li> </ul> Tous les réglages ci-dessus doivent être configurés par votre ingénieur S.A.V.	Ces éléments doivent être configurés par votre ingénieur S.A.V. Pour plus de détails, contacter le S.A.V.

### Réglages à changer de force

Lorsque la Sécurité avancée est activée, les réglages suivants sont forcés.

- Ces réglages forcés ne reviendront pas à leur état antérieur lorsque le mode Sécurité avancée désactivé.
- Une fois que les règles de code d'accès ont été changées, tout code d'accès incompatible avec les règles modifiées sera refusé lors de l'authentification. Pour plus de détails sur les règles de code d'accès, voir page 7-49.
- Pour plus de détails sur les paramètres réseau susceptibles d'être modifiés de force, voir le [Guide de l'utilisateur Opérations Scanner réseau/Fax/Fax Réseau].

Réglages Administrateur	Réglages à changer de force
[Réglage Système]/[Accès Restreint Utilisateur]/ [Accès Restreint à Param. Tâches]/[Enregistrer et modifier adresses]	Régler sur [Interdit].
[Identification Utilisateur/ Suivi Compte]/ [Système d'authentification]/[Accès util. Public]	Régler sur [Interdit].
[Identification Utilisateur/ Suivi Compte]/ [Système d'authentification]/[Param. admin.]/[Liste noms utilis.]	Régler sur [ARRET].
[Identification Utilisateur/ Suivi Compte]/ [Imprimer sans Authentification]	Régler sur [Interdit].
[Paramètres Sécurité]/[Réglage administrateur Boîte Utilisateur]	Régler sur [Interdit].
[Paramètres Sécurité]/[Détails Sécurité]/ [Règles Mot Pass]	Régler sur [Activer].
[Paramètres Sécurité]/[Détails Sécurité]/[Fonctions interdites si échec d'authentification]	Régler sur [Mode 2], et le nombre de tentatives sur 3. <ul style="list-style-type: none"> <li>Le nombre d'essai peut être réglé sur 1, 2, ou 3.</li> </ul>



Réglages Administrateur	Réglages à changer de force
[Paramètres Sécurité]/[Détails Sécurité]/[Méthode d'accès à documents sécurisés]	Régler sur [Mode 2].
[Paramètres réseau]/[Réglages WebDAV]/[Réglage Serveur WebDAV]/[Paramètre SSL]	Réglez sur [SSL uniqmt].
[Paramètres réseau]/[Réglages Socket TCP]	[Utiliser SSL/TLS] est réglé sur [Qui].
[Connexion système]/[Réglages OpenAPI]	Réglez sur [SSL uniqmt].
[Réseau] dans <b>Web Connection</b> / [Réglage E-mail]/[S/MIME]	[Obtention automatique de certificats] est réglé sur [ARRET]. [Méthode cryptage Texte E-Mail] est réglé sur [3DES].
[Paramètres réseau]/[Paramètre FTP]/[Réglages Serveur FTP]	[Réglages Serveur FTP] ne s'affiche pas.
[Paramètres réseau]/[Paramètre SNMP]/[Réglages SNMP v1/v2c]	[Réglages Ecriture] est réglé sur [Non valide].
[Paramètres réseau]/[Paramètre SNMP]/[Réglages SNMP v3]	Dans [Utilisateur Écriture], [Niveau de sécurité] ne peut pas être réglé sur [ARRET].
[Paramètres Sécurité]/[Détails Sécurité]/[Capture Données d'Impression]	Régler sur [Interdit].
[Maintenance] dans <b>Web Connection</b> /[Initialiser]/[Effacer Réglage Réseau]	[Effacer Réglage Réseau] ne s'affiche pas.
[Sécurité]/[Paramètre Mot de Passe Admin.] dans <b>Web Connection</b>	[Paramètre Mot de Passe Admin.] ne s'affiche pas.
[Paramètres Sécurité]/[Détails Sécurité]/[Fonctions interdites si échec d'authentification]/[Réglages Délai Déblocage]	La plage de réglage admissible est limitée à 5 minutes ou plus. Cette valeur ne peut être inférieure à 5 minutes.
Consulter [Boîte Utilis Document sécurisé.]	Seule la liste s'affiche avant exécution de l'authentification par code d'accès.
[Paramètres Sécurité]/[Détails Sécurité]/[Initialiser]/[Paramètres réseau]	[Paramètres réseau] ne s'affiche pas.
[Paramètres Sécurité]/[Réglages Transfert Journal Image]	Régler sur [ARRET].
CS Remote Care	Interdit les paramètres périphérique en mode télécommande via CS Remote Care.

Si les paramètres Sécurité renforcée sont activés, diverses fonctions de sécurité sont configurées pour garantir un niveau plus élevé de sécurité dans la gestion des données. Pour plus de détails, contacter le S.A.V. Pour activer le mode Sécurité avancée, les réglages suivants doivent préalablement avoir été configurés. Différents écrans apparaissent selon les réglages en vigueur.

### 7.10.6 [Paramétrage HDD]

Ce réglage concerne les opérations sur le disque dur. Pour plus d'informations, voir le [Guide de l'utilisateur Opérations Boîte].

## 7.10.7 [Réglages Gestion fonctions]

Permet de configurer les réglages de fonctions réseau difficiles à compter.

→ Appuyez sur **Utilitaire/Compteur** ► [Réglages Administrateur] ► [Paramètres Sécurité] ► [Réglages Gestion des fonctions].



### Réglages

[Réglages d'Utilisation Fonction Réseau]	[Oui]	Permet de configurer les réglages d'administration réseau difficiles à compter dans la gestion des opérations.
	[ARRET]	<p>Les fonctions suivantes ne peuvent pas être utilisées si [Réglages d'Utilisation Fonction Réseau] est réglé sur [ARRET].</p> <ul style="list-style-type: none"> <li>• Émission FAX PC</li> <li>• Avec le pilote HDD TWAIN pour consulter et récupérer les documents dans les boîtes</li> <li>• Avec <b>Box Operator</b> pour consulter et récupérer les documents dans les boîtes utilisateur</li> <li>• Avec <b>Scan Direct</b> pour récupérer des documents dans les boîtes utilisateur</li> <li>• Opérations Boîte avec <b>Web Connection</b> (L'onglet Boîte Utilis. n'apparaît pas.)</li> </ul>

### Réglage usine

[Réglages d'Utilisation Fonction Réseau]	[Oui]
--	-------

## 7.10.8 [Réglages Tampon]

Gestion des tampons.

→ Appuyez sur la touche **Utilitaire/Compteur** ►► [Réglages Administrateur] ►► [Paramètres Sécurité] ►► [Réglages Tampon].

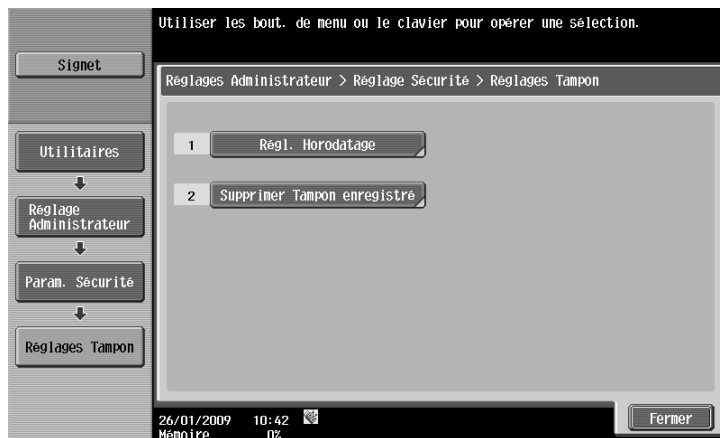

### Réglages

[Réglages Tampon]	[Régl. Horodatage]	Permet d'indiquer si un tampon doit être ajouté à l'impression ou à l'émission. Pour ajouter un tampon, configurez le réglage Contenu Tampon.
	[Supprimer Tampon enregistré]	<ul style="list-style-type: none"> <li>• [Tampon] Supprime tous les tampons enregistrés.</li> <li>• [Protection Copie/Tampon répétitif] Supprime tous les tampons enregistrés dans la fonction Protection Copie et la fonction Tampon répétitif.</li> </ul>



#### Pour info

*Si un tampon doit être ajouté, il n'est pas possible de configurer les réglages d'impression dans [Tampon/Surimpression] dans [Applications].*

### Réglage usine

[Réglages Horodatage]	[Impress.] : [Ne pas ajouter] [Envoi] : [Ne pas ajouter]
-----------------------	---



#### Pour info

*Pour configurer les réglages Protection Copie et Tampon répétitif :*

*Appuyez sur [Applications] ►► [Tampon/Surimpression].*

## 7.10.9 [Réglage Cryptage Mot de Passe Pilote]

Ce réglage concerne les opérations d'impression. Pour plus d'informations, voir le [Guide de l'utilisateur Opérations Impression].

## 7.11 [Paramètres de Licence]

Permet d'activer les fonctions en option de **i-Option LK-101**, **i-Option LK-102**, ou **i-Option LK-105**. Pour plus de détails sur la procédure d'activation, voir le [Guide rapide Opérations Copie/Impression/Fax/Numérisation/Boîte].

- ✓ Il est nécessaire d'acheter l'option **i-Option LK-101**, **i-Option LK-102**, ou **i-Option LK-105**. Pour plus de détails, contacter le S.A.V.

→ Appuyez sur **Utilitaire/Compteur** ► [Réglages Administrateur] ► [Paramètres de Licence].



### Réglages

[Obtenir Code Requête]	Permet l'émission d'un code de requête pour enregistrer cette machine sur le serveur de gestion de licences (LMS).
[Installer Licence]	Permet d'entrer le code de fonction et le code de licence obtenu auprès du serveur de gestion de licences (LMS).

### Référence

- Vous pouvez vérifier les fonctions activées dans [Liste des fonctions activées] quand la fonction en option **i-Option LK-101**, **i-Option LK-102**, ou **i-Option LK-105** est activée.

## 7.12 [Réglage Gestion Authentificat. OpenAPI]

Configurez les paramètres permettant d'éviter que notre application de connexion OpenAPI soit enregistrée sur cette machine.

Pour plus de détails, contacter le S.A.V.

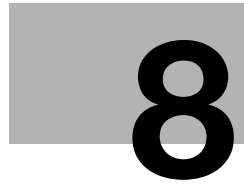

**Entretien**

---



## 8 Entretien

### 8.1 Papier

#### 8.1.1 Vérifier le papier

##### Message de rechargement

Si un magasin vient à manquer de papier au cours de l'impression, le message [Ajouter du papier ou sélectionner un autre magasin.] apparaît. Chargez papier dans le magasin qui est affiché en couleur.

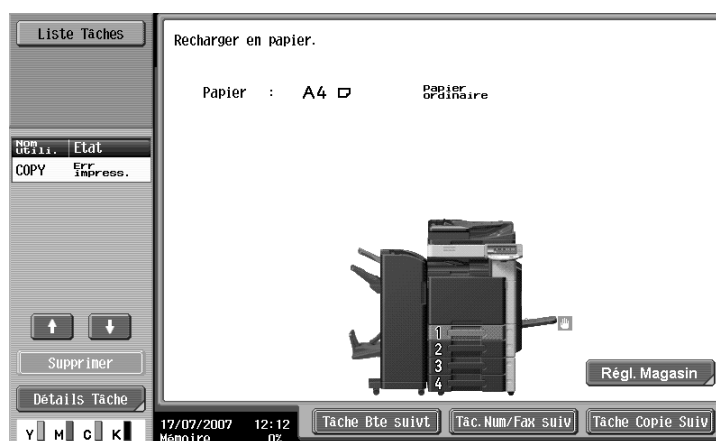

##### Précautions relatives à l'utilisation du papier

Ne pas utiliser les types de papier suivants. Négliger ces précautions peut conduire à une réduction de la qualité d'impression, de bourrage ou de détérioration de la machine.

- Transparents de rétroprojection qui ont déjà été introduits dans la machine (même s'ils sont vierges)
- Papier imprimé sur imprimante thermique ou à jet d'encre
- Papier plié, gondolé, froissé ou déchiré
- Papier qui est resté hors de son emballage pendant longtemps
- Papier humide, papier perforé, ou papier présentant des trous de perforation
- Papier extrêmement lisse, extrêmement rugueux, ou inégal
- Papier traité, comme du papier carbone, papier thermosensible ou mano-sensible
- Papier torsadé ou gaufré
- Papier de forme non-standard (papier non rectangulaire)
- Papier qui comporte de la colle, des agrafes ou des trombones
- Papier étiqueté
- Papier accolé de rubans, crochets, boutons, etc.

##### Stockage du papier

Ranger le papier dans un endroit frais, sombre et peu humide. Si le papier devient humide, cela peut entraîner un bourrage. Rangez le papier à plat et non sur le côté. Du papier gondolé peut entraîner un bourrage.

## 8.1.2 Charger du papier

Cette section décrit comment charger le papier dans chaque magasin.

Si l'impression s'arrête parce que le magasin est vide, chargez du papier dans le magasin. L'impression reprend automatiquement.

Pour les types de papier à utiliser, voir page 12-3.

### Charger du papier dans le Magasin 1, Magasin 2, Magasin 3, ou Magasin 4

La procédure de chargement de papier est commune aux **Magasin 1, Magasin 2, Magasin 3, et Magasin 4.**

La procédure suivante décrit comment charger du papier dans le **Magasin 1.**

- ✓ **Magasin 3 et Magasin 4** sont en option.
- ✓ Lorsque [Détection Autom.] est sélectionné sur l'onglet [Papier], le format du papier chargé est automatiquement détecté.

#### 1 Tirez le **Magasin 1.**

→ 1. Film

#### **REMARQUE**

*Veillez à ne pas toucher le **Film.***

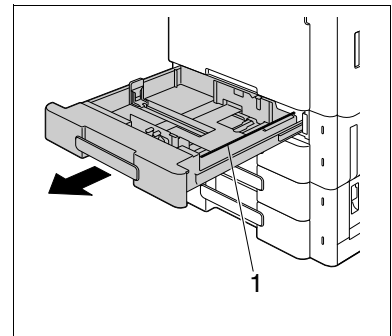

#### 2 Faites glisser le **Guide latéral** selon le format du papier chargé.

→ Si le **Guide latéral** n'est pas correctement positionné contre le papier chargé, il se peut que le format ne soit pas correctement détecté.

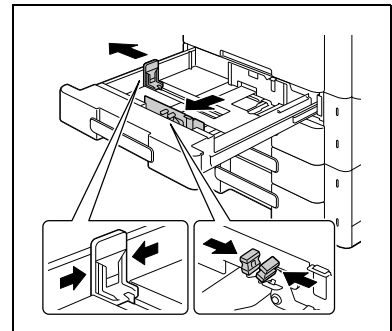

#### 3 Chargez le papier dans le magasin, face à imprimer orientée vers le haut (c'est la face orientée vers le haut lorsque l'on ouvre la ramette).

- Ne pas charger trop de feuilles de papier pour éviter que le haut de la pile dépasse le repère ▼.
- Si le papier est gondolé, applatissez-le avant de le charger.
- Si l'on charge du papier spécial, il est nécessaire de spécifier le type de papier.
- Chargez le papier à en-tête, face à imprimer orientée vers le bas.

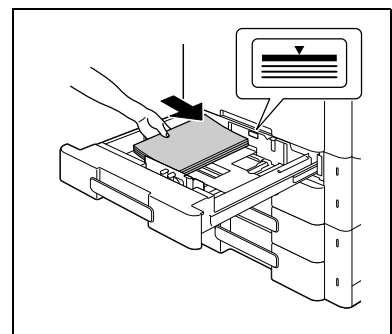

#### 4 Fermez le **Magasin 1.**



#### **Pour info**

*Pour configurer les réglages papier :*

*Appuyez sur [de base] ►► [Papier].*



## Chargement du papier dans le magasin Grande Capac.

La procédure suivante décrit comment charger du papier dans le magasin **Grande Capac.**.

- ✓ Le magasin **Grande Capac.** est en option.
- ✓ Il n'est pas possible de tirer le magasin **Grande Capac.** lorsque l'**Interrupteur auxiliaire d'alimentation** est sur Arrêt. Il n'est pas non plus possible de tirer le magasin **Grande Capac.** en mode Éco. Énergie ou Veille.

### 1 Appuyez sur le **Bouton d'ouverture du magasin.**

- Ceci débloque le magasin **Grande Capac.** et fait glisser le magasin Grande Capac. légèrement vers l'avant.

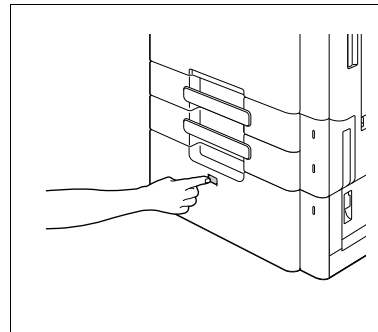

### 2 Tirez le magasin **Grande Capac.**

- 1. **Film**

#### **REMARQUE**

*Veillez à ne pas toucher le **Film**.*

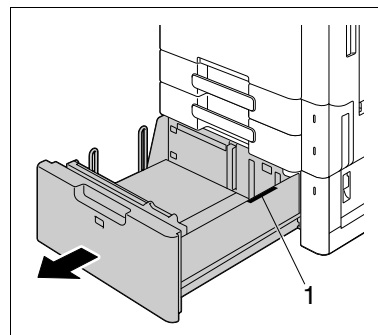

### 3 Chargez le papier dans le côté droit du magasin **Grande Capac.** en plaçant la face à imprimer (la face orientée vers le haut lors de l'ouverture de la ramette) orientée vers le haut.

- Ne pas charger trop de feuilles de papier pour éviter que le haut de la pile dépasse le repère ▼.
- Ne pas charger le magasin **Grande Capac.** avec du papier d'un autre format que celui qui a été préalablement spécifié.
- Si le papier est gondolé, il est nécessaire de spécifier le type de papier.
- Si l'on charge du papier spécial, il est nécessaire de spécifier le type de papier.
- Chargez le papier à en-tête, face à imprimer orientée vers le bas.

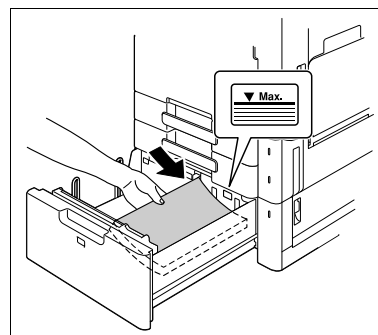

### 4 Chargez le papier dans le côté gauche du magasin **Grande Capac.** en plaçant la face à imprimer (la face orientée vers le haut lors de l'ouverture de la ramette) orientée vers le haut.

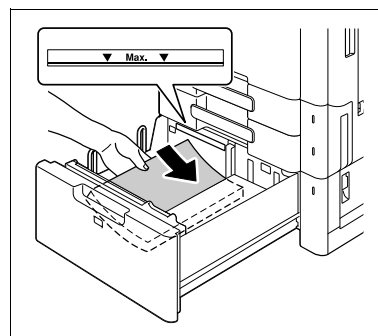

## 5 Fermez le magasin **Grande Capac.**

### **Pour info**

Pour configurer les réglages papier :

Appuyez sur [de base] ►► [Papier].

## Chargement du papier dans l'introducteur manuel

### 1 Ouvrez l'**Introducteur manuel**.

- Tirez l'extension plateau pour charger du papier de grand format.

#### **REMARQUE**

Veillez à ne pas toucher la surface du **Rouleau prise Papier** avec vos doigts.

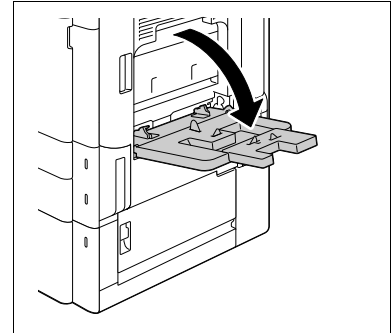

### 2 La face à imprimer étant orientée vers le bas, insérez le papier aussi loin que possible dans la fente d'introduction.

- Quand le papier est chargé dans l'introducteur manuel manuelle, l'image sera imprimée sur la face orientée vers le bas.
- Ne pas charger trop de feuilles de papier pour éviter que le haut de la pile dépasse le repère ▼.
- Si le papier est gondolé, applatissez-le avant de le charger.
- Poussez le **Guide latéral** fermement contre les bords du papier.
- Chargez le papier à en-tête, face à imprimer orientée vers le haut.
- Pour charger des cartes postales :  
Chargez-les dans le sens , comme représenté sur l'illustration. Pour utiliser des cartes postales d'un format autre que 4 × 6 (A6), vérifiez le formats des cartes postales à utiliser, puis avant de les utiliser, spécifiez le format sur l'écran Formats perso.

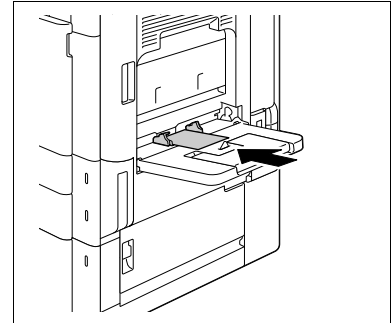

- Pour charger des Transparents :  
Chargez-les dans le sens , comme représenté sur l'illustration.

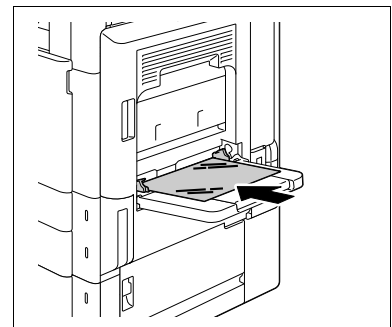

- Pour utiliser des enveloppes :  
Chassez l'air que pourrait contenir les enveloppes, puis chargez-les en tenant les rabats des enveloppes. Chargez-les avec le rabat vers le haut, comme représenté sur l'illustration. Il n'est pas possible d'imprimer sur le côté rabat des enveloppes.

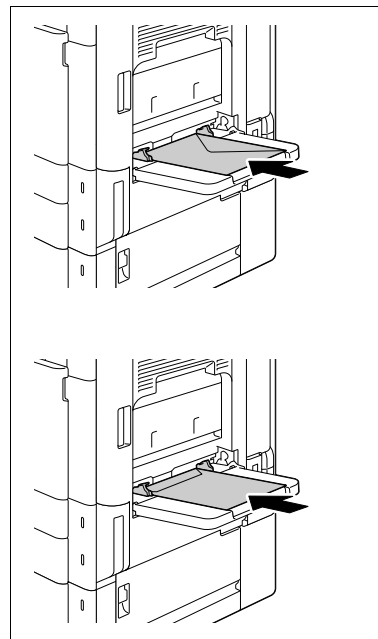

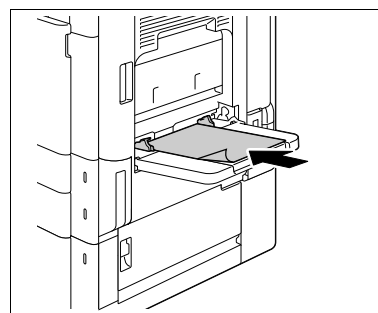

- Pour charger des planches d'étiquettes :  
Chargez-les dans le sens , comme représenté sur l'illustration.  
Une planche d'étiquettes se compose d'une surface à imprimer, d'une pellicule de colle et d'un support. Décollez l'étiquette de son support, puis apposez-la sur d'autres objets.

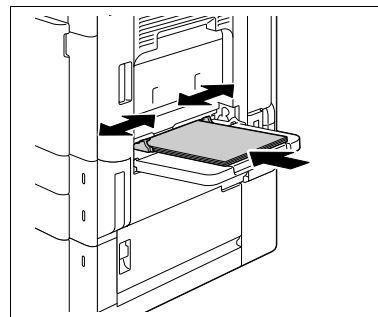

- 3** Faites glisser le **Guide latéral** selon le format du papier chargé.



- 4** Sélectionnez le type de papier.
- Pour utiliser les planches d'étiquettes, sélectionnez [Épais 1].
  - Les transparents ne peuvent être imprimés qu'en noir. Avant de sélectionner Transparent, sélectionnez [Noir] sur l'onglet Couleur.
  - Si vous sélectionnez Carte [4 × 6 ] ([A6 )], le type de papier est automatiquement réglé sur [Épais 3].



#### Pour info

Pour configurer les réglages papier :

Appuyez sur [de base] ►► [Papier].

## 8.2 Consommables

### 8.2.1 Vérifier les consommables

#### Message de Remplacement

Lorsqu'il est temps de remplacer la **Cartouche Toner** ou l'**Unité Tambour**, un message d'avertissement préalable apparaît en haut de l'écran. Pour plus de détails sur la procédure de remplacement, voir l'Assistant ou le [Guide rapide Opérations Copie/Impression/Fax/Numérisation/Boîte].

Pour plus de détails sur l'utilisation de l'Assistant, voir le [Guide rapide Opérations Copie/Impression/Fax/Numérisation/Boîte].

Lorsqu'il est presque temps de remplacer la **Cartouche Toner** ou l'**Unité Tambour**, un message d'avertissement préalable similaire à celui représenté ci-dessus, apparaît.

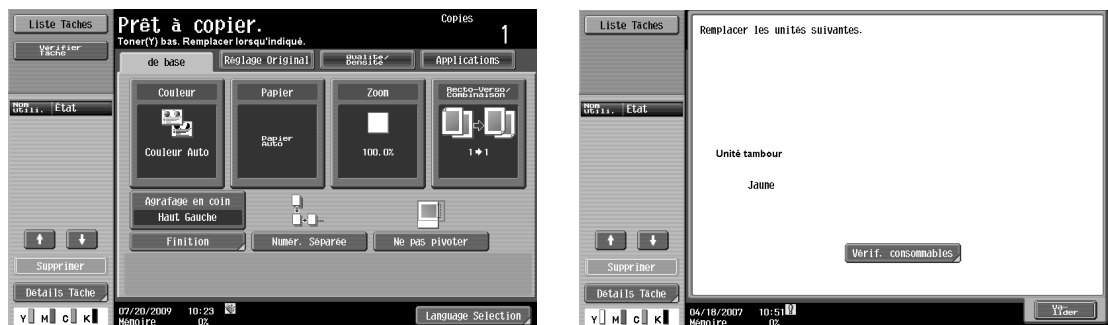

Quand ce message apparaît, préparez-vous à remplacer la **Cartouche Toner** en fonction des instructions figurant sur votre contrat d'entretien.

Lorsqu'il est temps de remplacer la **Cartouche Toner**, un message similaire à celui qui est affiché ci-dessous apparaît.



S'il s'agit de la **Cartouche Toner**, la machine s'arrête un fois que le message s'est affiché.

Remplacez la **Cartouche Toner** ou l'**Unité Tambour** en fonction des instructions figurant sur votre contrat d'entretien. Ne remplacer aucune autre couleur que celle qui est indiquée dans le message affiché sur l'écran tactile.

Quand le toner est épuisé ou qu'il est temps de remplacer l'**Unité Tambour**, un message similaire à celui qui est affiché ci-dessous apparaît.

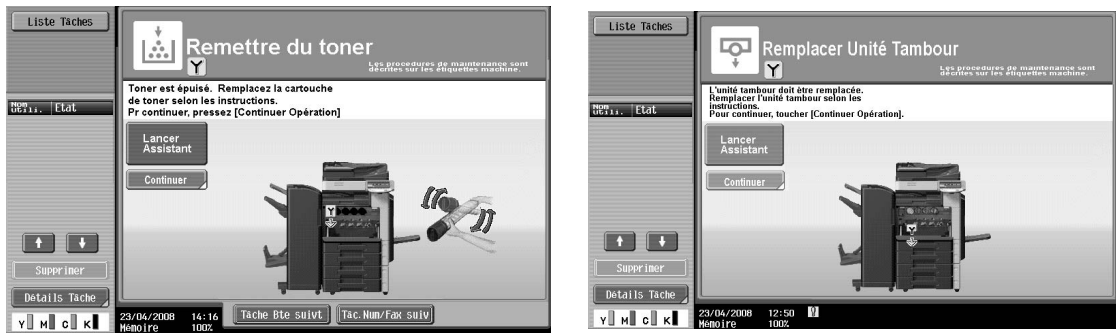

Si c'est une **Cartouche Toner** d'une autre couleur que noir, ou l'**Unité Tambour** qui est vide, l'impression peut continuer avec la couleur noir. Appuyez sur [Continuer], et sélectionnez ensuite la tâche à imprimer.

### REMARQUE

*Ne remplacez pas l'**Unité Tambour** tant que le message [Remplacer les unités suivantes.] n'est pas apparu.*

## Vérifier l'état des consommables

Sur l'écran Vérification Durée Vie Consommables, vous pouvez contrôler l'état (le niveau de consommation) des consommables.

- 1 Appuyez sur la touche **Utilitaire/Compteur**.
- 2 Appuyez sur [Vérif. Durées Vie Consomm.].
  - Pour imprimer la liste des niveaux de consommation, appuyez sur [Impression], puis sur [Départ] ou sur la touche **Départ**.



## Consulter les compteurs

Sur l'écran Compteurs, vous pouvez vérifier le nombre total d'impressions depuis la dernière mise à zéro. L'écran Taux de couverture permet de contrôler la quantité de toner consommée.

- 1 Appuyez sur la touche **Utilitaire/Compteur**.
- 2 Appuyez sur [Compteurs] ►► [Vérif. Détails].
  - Pour imprimer la Liste Compteurs, appuyez sur [Impression], sélectionnez le papier, et appuyez ensuite sur la touche **Départ**.

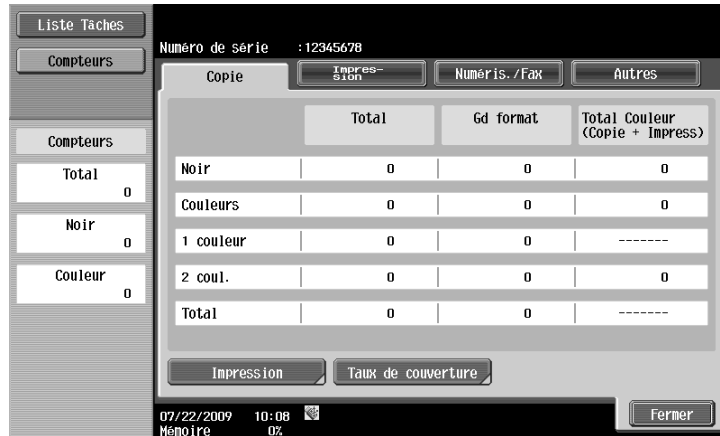

- Pour afficher l'écran Taux de couverture, appuyez sur [Taux de couverture].

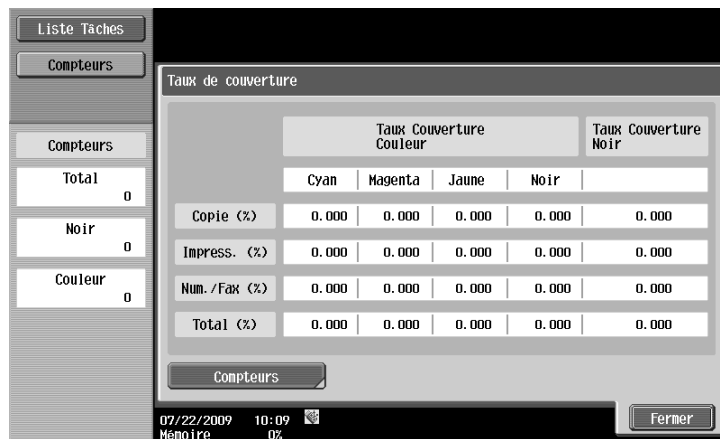

## Vérifier le nombre total de pages imprimées

Une pression sur Compteur total affiche le nombre total de pages imprimées jusqu'à ce jour.

1. Compteur total

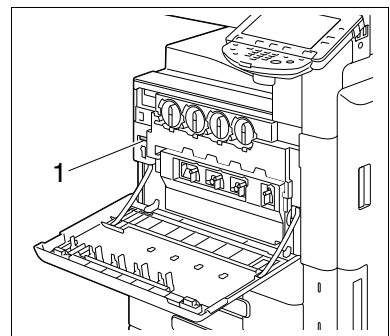

## 8.3 Procédure de nettoyage

### Vitre rainurée de numérisation

- 1 Ouvrez le **Chargeur ADF**, puis enlevez le **Nettoyeur de la vitre rainurée**.

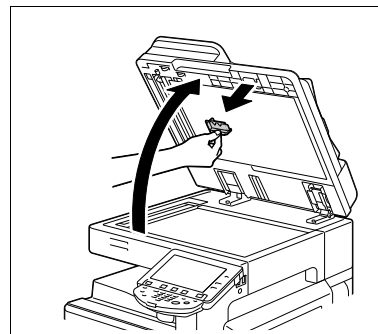

- 2 Essuyez la **Vitre rainurée de numérisation** pour éliminer les tâches en utilisant le **Nettoyeur de la vitre rainurée**.  
→ Essuyez les tâches de l'arrière vers l'avant le long du guide.

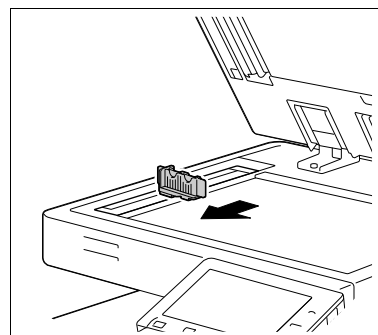

### Vitre d'exposition, Panneau de contrôle, Rouleau prise Papier.

#### REMARQUE

*N'appuyez trop fort pas sur le **Panneau de contrôle**, cela pourrait endommager les touches et l' **Écran tactile**.*

- Nettoyez la surface avec un chiffon doux et sec.

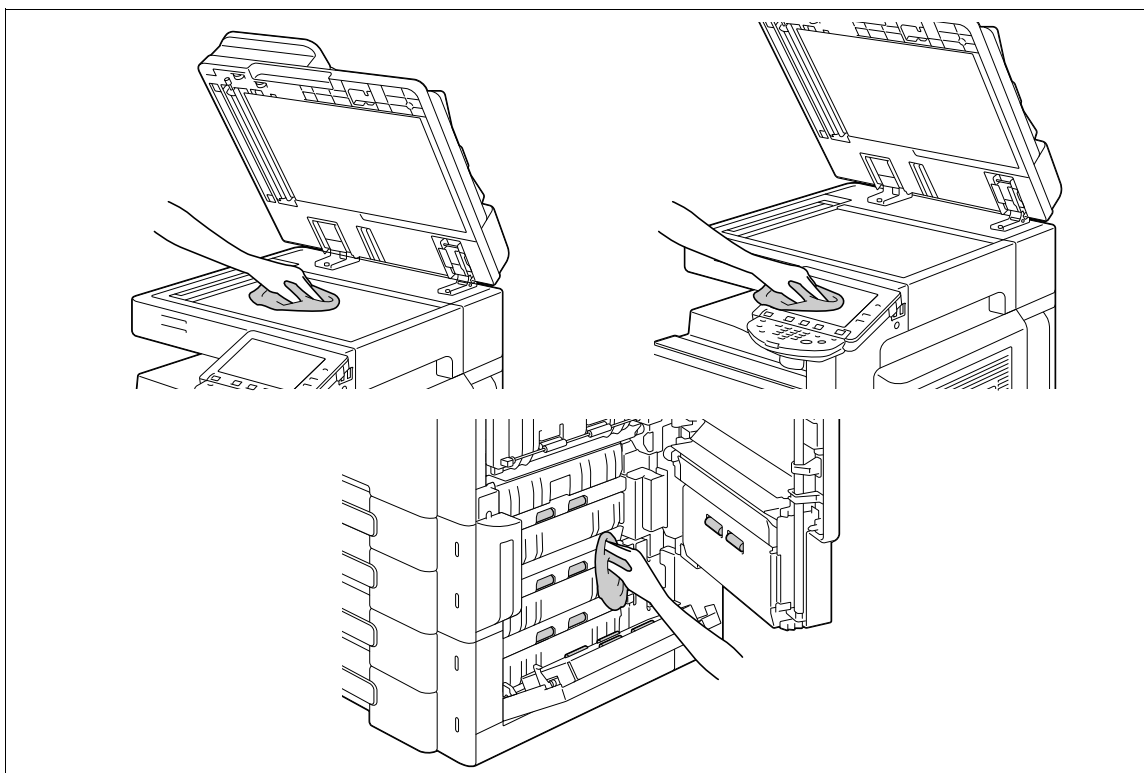

## Parois externes, Presse-original

### **REMARQUE**

*N'utilisez jamais de dissolvants ou de solvants comme le benzène pour nettoyer le **Presse-original**.*

→ Essuyez la surface avec un chiffon doux humidifié avec un détergent ménager neutre.

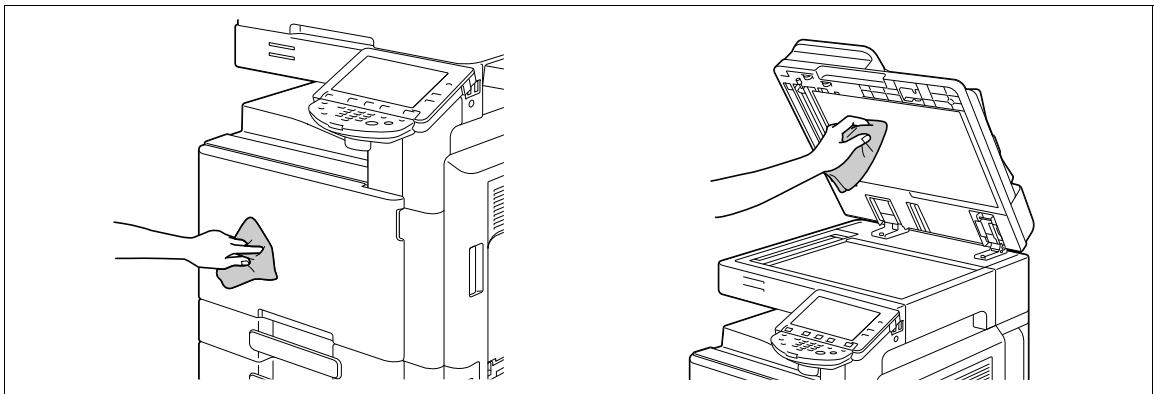



---

# 9

## Dépannage



## 9 Dépannage

Ce chapitre décrit les procédures de dépannage.

### 9.1 Lorsqu'un problème est détecté (Appel S.A.V.)

Si un problème est détecté, exécutez l'opération décrite dans le message. Si le problème n'est pas résolu, exécutez les opérations suivantes, puis contactez votre S.A.V.

Normalement, le numéro de téléphone et le numéro de fax de votre S.A.V. apparaissent au centre de l'écran.

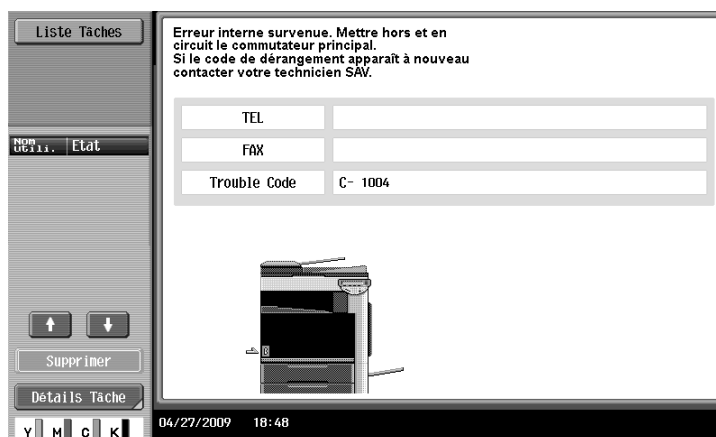

Si une pièce défectueuse peut être isolée et que les opérations peuvent continuer après détection du problème, [Continuer] ou [Récupérer données] s'affiche. Pour continuer les opérations, sélectionnez une touche quelconque. Si le problème subsiste, contactez votre S.A.V. immédiatement.

### Problèmes qui ne peuvent pas être corrigés par l'utilisateur

- 1 Notez pas écrit le code d'incident affiché sur l'écran Appel SAV.
- 2 Mettez l'**Interrupteur auxiliaire d'alimentation** sur Arrêt.

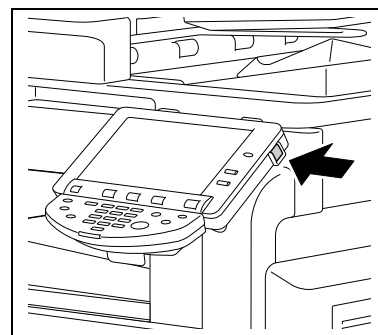

- 3 Mettez l'**Interrupteur principal d'alimentation** sur Arrêt.

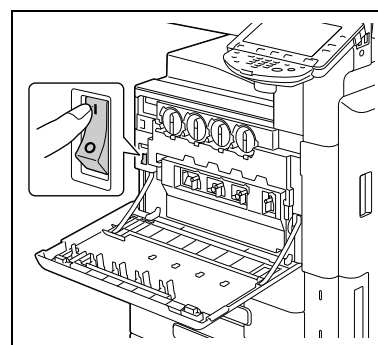

- 4 Débranchez la machine.
- 5 Contactez le S.A.V. et indiquez le code d'erreur que vous avez noté.

## 9.2 Tableau de dépannage

### Dépannage élémentaire

Voici les procédures de dépannage élémentaire. Si le problème subsiste à l'issue de l'opération décrite, contactez votre S.A.V.

Description du problème	Points à vérifier	Solution
La machine ne démarre pas quand <b>Interrupteur principal d'alimentation</b> est mis sur Marche	L'alimentation électrique est-elle présente à la sortie de la prise murale ?	Insérez correctement la prise de courant dans la prise murale.
	L' <b>Interrupteur auxiliaire d'alimentation</b> est-il placé sur Marche ?	Mettez l' <b>Interrupteur auxiliaire d'alimentation</b> sur Marche.
L'opération de copie ne démarre pas	La <b>Porte supérieure droite</b> de la machine est-elle ouverte ?	Refermez soigneusement la <b>Porte supérieure droite</b> de la machine.
	Y a-t-il du papier qui correspond à l'original ?	Chargez du papier de format adéquat dans le magasin papier.
L'impression est trop claire	La densité copie est-elle réglée sur [Clair] ?	Appuyez sur [Foncé] sur l'écran Densité pour copier avec une densité adéquate. (p. 5-19)
	Le papier est-il humide ?	Remplacez le papier. (p. 8-4)
L'impression est trop foncée	La densité copie est-elle réglée sur [Foncé] ?	Appuyez sur [Clair] sur l'écran Densité pour copier avec une densité adéquate. (p. 5-19)
	L'original a-t-il été suffisamment plaqué contre la <b>Vitre d'exposition</b> ?	Placez l'original de manière à ce qu'il soit bien plaqué contre la <b>Vitre d'exposition</b> . (p. 3-6)
L'image est partiellement obscurcie ou floue	Le papier est-il humide ?	Remplacez le papier. (p. 8-4)
	L'original a-t-il été suffisamment plaqué contre la <b>Vitre d'exposition</b> ?	Placez l'original de manière à ce qu'il soit bien plaqué contre la <b>Vitre d'exposition</b> . (p. 3-6)
Il y a des taches ou des points sombres sur toute la page imprimée. Les sorties imprimées présentent des rayures	La <b>Vitre d'exposition</b> est-elle sale ?	Essuyez la <b>Vitre d'exposition</b> avec un chiffon sec et doux. (p. 8-11)
	La <b>Vitre rainurée de numérisation</b> est-elle sale ?	Nettoyez la <b>Vitre rainurée de numérisation</b> avec le nettoyeur de vitre d'exposition. (p. 8-11)
	Le <b>Presse-original</b> est-il sale ?	Nettoyez le <b>Presse-original</b> avec un chiffon doux imbibé d'un détergent neutre. (p. 8-12)
	L'original a-t-il été imprimé sur un support très translucide, comme du papier photosensible diazo ou des transparents de rétroprojection ?	Placez une feuille de papier vierge par-dessus l'original. (p. 3-6)
	La copie concerne-t-elle un original recto-verso ?	Si vous copiez un original fin recto-verso, le contenu du verso risque par transparence d'être reproduit sur le recto de la copie. Sur l'écran Niveau Suppression Fond, sélectionnez une densité de fond plus claire. (p. 5-19)
	Le <b>Fil de charge électrostatique</b> est-il sale ?	Avec le <b>Nettoyeur fil de charge</b> nettoyez le <b>Fil de charge électrostatique</b> . (p. 9-14)

Description du problème	Points à vérifier	Solution
L'image est imprimée en biais	L'original est-il correctement positionné ?	Positionnez correctement l'original contre la <b>Régllette Original</b> . (p. 3-6) Introduisez l'original dans le <b>Chargeur ADF</b> , et faites glisser le <b>Guide latéral</b> contre l'original. (p. 3-5)
	Si l'original n'est pas correctement positionné dans le <b>Chargeur ADF</b> ?	S'il n'est pas possible d'introduire correctement l'original dans le <b>Chargeur ADF</b> , effectuez les copies en plaçant l'original sur la <b>Vitre d'exposition</b> . (p. 3-6)
	La <b>Vitre rainurée de numérisation</b> est-elle sale ? (utilisation du Chargeur ADF)	Nettoyez la <b>Vitre rainurée de numérisation</b> avec le <b>Nettoyeur de la vitre rainurée</b> . (p. 8-11)
	Le <b>Guide latéral</b> réglable est-il correctement positionné contre le bord du papier ?	Faites glisser le <b>Guide latéral</b> réglable contre le bord du papier.
	Du papier gondolé a-t-il été chargé dans le magasin papier ?	Aplatissez le papier avant de le charger.
La page imprimée est gondolée	Le papier utilisé se gondole-t-il facilement (le papier recyclé, par exemple) ?	Sortir la pile de papier du magasin papier, la retourner et la recharger dans le magasin.
		Remplacez le papier. (p. 8-4)
Le bord de l'image imprimée est sale	Le <b>Presse-original</b> est-il sale ?	Nettoyez le <b>Presse-original</b> avec un chiffon doux imbibé d'un détergent neutre. (p. 8-12)
	Le format papier sélectionné est-il plus grand que l'original ? (avec un réglage Zoom de "Tous formats" (100,0%))	Sélectionnez un format de papier copie identique au format de l'original. Sinon, sélectionnez le réglage Zoom Auto pour agrandir la copie au format papier sélectionné. (p. 5-8)
	Le format ou l'orientation de l'original sont-ils différent de ceux du papier ? (avec un réglage Zoom de "Tous formats" (100,0%))	Sélectionnez un format de papier copie identique au format de l'original. Ou bien sélectionnez une orientation copie identique à celle de l'original.
	La copie a-t-elle été réduite à un format inférieur à celui du papier ? (lorsqu'un taux zoom réduit a été spécifié)	Sélectionnez un taux zoom qui ajuste le format de l'original au format de papier souhaité. Sinon, sélectionnez le réglage Zoom Auto pour agrandir la copie au format papier sélectionné. (p. 5-8)
Bien qu'un bourrage ait été dégagé, il reste impossible de réaliser des copies	Y-a-t-il d'autres serrages en d'autres endroits ?	Enlevez tout le papier coincé dans les autres endroits.
L'impression avec les réglages "Recto-Verso > Recto" ou "Rect-Ver > Recto-Ver" n'est pas disponible	Les réglages sélectionnés ne sont-ils pas incompatibles ?	Vérifiez la combinaison des réglages sélectionnés.
La copie n'est pas possible alors que le code d'accès a été introduit sur une machine dont la fonction Compte Département est activée	Le message [Le crédit de votre compte est épuisé.] s'est-il affiché ?	Contactez votre administrateur.

Description du problème	Points à vérifier	Solution
L'original n'est pas introduit	Le <b>Chargeur ADF</b> est-il légèrement ouvert ?	Refermez soigneusement le <b>Chargeur ADF</b> .
	L'original fait-il partie de ceux qui ne répondent pas aux spécifications ?	Vérifiez que l'original peut effectivement être chargé dans le <b>Chargeur ADF</b> . (p. 12-8)
	L'original est-il correctement chargé ?	Positionnez l'original correctement. (p. 3-5)
L' <b>Unité de finition FS-527</b> , l' <b>Unité de finition FS-529</b> , ou le <b>Séparateur travaux JS-505</b> ne fonctionne pas	Une tension électrique est-elle présente au connecteur d'alimentation ?	Vérifier que le câble de raccordement est bien inséré dans le connecteur.
L'agrafe est incorrectement posée de 90°	La position d'agrafage a-t-elle été correctement spécifiée ?	Spécifiez la position d'agrafage voulue. (p. 5-12)
Les pages qui ont été éjectées n'ont pas été chargées de manière uniforme et les perforations ou les agrafes ne sont pas à la place voulue	Le papier est-il gondolé ?	Sortir la pile de papier du magasin papier, la retourner et la recharger dans le magasin.
	Existe-t-il un espace entre le <b>Guide latéral</b> du magasin et le bord du papier ?	Poussez le <b>Guide latéral</b> du magasin contre le bord du papier de manière à ce qu'il n'y ait plus d'espace.
	Le type de papier est-il correctement configuré ?	Configurez correctement le type de papier du magasin sélectionné.
Bien que l'unité d'authentification soit connectée à cette machine par un câble USB, le voyant d'état ne s'allume pas en vert	Un dysfonctionnement du port USB de cette machine est à suspecter.	Mettez l' <b>Interrupteur principal d'alimentation</b> de cette machine sur Arrêt, débranchez le câble USB de cette machine ou de l'unité d'authentification, puis rebranchez-le. Attendez au moins 10 secondes, puis mettez l' <b>Interrupteur principal d'alimentation</b> de cette machine sur Marche.
Bien que l'unité d'authentification soit connectée à l'ordinateur par un câble USB, le voyant d'état ne s'allume pas en vert	Un dysfonctionnement du port USB de votre ordinateur est à suspecter.	Redémarrez votre ordinateur.
	Le pilote de l'unité d'authentification est-il correctement installé ?	Vérifiez que le pilote est correctement installé sur votre ordinateur. (p. 10-3), (p. 11-3)
Aucun signal sonore ne se fait entendre au début de la numérisation ou quand l'authentification est terminée sur cette machine	Le signal sonore a-t-il été réglé sur Arrêt sur cette machine ?	Activez le signal sonore de cette machine. (p. 10-3)

Description du problème	Points à vérifier	Solution
Lorsque le message [Échec de l'enregistrement] apparaît sur cette machine	Chaque passe sur l'unité d'authentification a une durée de numérisation limitée. Si la numérisation ne se termine pas dans le délai imparti, le message correspondant apparaît. Pour plus de détails sur la durée de numérisation, consultez votre technicien S.A.V.	Pour plus d'informations sur le délai imparti, sur l'exécution de l'authentification et le positionnement du doigt pour la lecture des empreintes digitales, voir le [Guide rapide Opérations Copie/Impression/Fax/Numérisation/Boîte].
Lorsque le message [Échec de l'authentification.] apparaît sur cette machine		Pour la numérisation, placez correctement la partie à lire sur la zone de balayage, et ne bougez pas le doigt tant que les résultats n'ont pas été obtenus. Si pendant l'opération d'authentification, la partie qui est lue est poussiéreuse ou rugueuse ou sèche, il sera difficile d'obtenir une image correcte et la numérisation risque de ne pas pouvoir s'achever. Nettoyez votre doigt, puis effectuez-en une nouvelle lecture, ou bien remédiez à la rugosité ou à la sécheresse de votre doigt. Si la partie du doigt qui est numérisé est trop épaisse ou trop fine (hors de la plage de largeur 3/8 pouce (10 mm) à 1 pouce (25 mm)), il ne sera pas possible d'obtenir une image correcte et la numérisation peut ne pas aboutir. Essayez "d'étirer votre doigt", "de le placer plus avant", ou "de le placer plus en arrière" dans la zone de lecture.
Lorsque le message [Échec en lecture des données. Placez à nouveau votre doigt et le message "Cliquez sur le bouton [Démarrer lecture]."] apparaît sur cette machine en cas d'échec d'enregistrement	La durée de numérisation sur l'unité d'authentification est limitée à cinq secondes par lecture. Si la numérisation ne se termine pas dans les cinq secondes, le message correspondant apparaît.	



Description du problème	Points à vérifier	Solution
L'opération de numérisation ne démarre pas	Votre doigt est-il correctement placé sur l'unité d'authentification ?	Voir le [Guide rapide Opérations Copie/Impression/Fax/Numérisation/Boîte] pour vérifier comment effectuer l'authentification et comment placer votre doigt pour la lecture de l'empreinte digitale. Pour la numérisation, placez correctement la partie à lire sur la zone de balayage, et ne bougez pas le doigt tant que les résultats n'ont pas été obtenus. Si pendant l'opération d'authentification, la partie qui est lue est poussiéreuse ou rugueuse ou sèche, il sera difficile d'obtenir une image correcte et la numérisation risque de ne pas pouvoir s'achever. Nettoyez votre doigt, puis effectuez-en une nouvelle lecture, ou bien remédiez à la rugosité ou à la sécheresse de votre doigt. Si la partie du doigt qui est numérisé est trop épaisse ou trop fine (hors de la plage de largeur 3/8 pouce (10 mm) à 1 pouce (25 mm)), il ne sera pas possible d'obtenir une image correcte et la numérisation peut ne pas aboutir. Essayez "d'étirer votre doigt", "de le placer plus avant", ou "de le placer plus en arrière" dans la zone de lecture.
	Avez-vous redémarré cette machine après y avoir connecté l'unité d'authentification ?	Mettez l' <b>Interrupteur principal d'alimentation</b> de cette machine sur Arrêt, débranchez le câble USB de cette machine ou de l'unité d'authentification, puis rebranchez-le. Attendez au moins 10 secondes, puis mettez l' <b>Interrupteur principal d'alimentation</b> de cette machine sur Marche.
Quand le message [Échec de l'enregistrement.] s'affiche sur cette machine	La durée de numérisation de l'unité d'authentification est limitée à 10 secondes. Si la numérisation ne se termine pas dans le délai imparti, le message correspondant apparaît.	Pour plus de détails sur la numérisation dans le délai imparti et le positionnement de la Carte IC, voir le [Guide rapide Opérations Copie/Impression/Fax/Numérisation/Boîte].
Lorsque un message apparaît sur l'ordinateur en cas d'échec de l'enregistrement		
Lorsque le message [Échec de l'authentification.] apparaît sur cette machine	Lorsque l'authentification par Carte IC + l'authentification par code d'accès sont activées. Le code d'accès entré est-il correct ?	Vérifiez le code d'accès, puis réentrez le code d'accès qui convient.
L'opération de numérisation ne démarre pas	Avez-vous redémarré cette machine après y avoir connecté l'unité d'authentification ?	Mettez l' <b>Interrupteur principal d'alimentation</b> de cette machine sur Arrêt, débranchez le câble USB de cette machine ou de l'unité d'authentification, puis rebranchez-le. Attendez au moins 10 secondes, puis mettez l' <b>Interrupteur principal d'alimentation</b> de cette machine sur Marche.

Description du problème	Points à vérifier	Solution
Le branchement de l'unité d'authentification sur l'ordinateur lance l'assistant de désinstallation du matériel	Le port USB sur lequel l'unité d'authentification est connectée est-il le même que celui qui a été indiqué lors de l'installation du pilote ?	Si vous connectez l'unité d'authentification sur un port USB différent de celui qui a été indiqué lors de l'installation du pilote, il se peut que l'assistant de désinstallation du matériel démarre. Utilisez le même port USB que celui qui a été utilisé lors de l'installation du pilote.

## Principaux messages et leurs solutions













En cas d'affichage d'un message autre que ceux mentionnés ci-dessous, suivez les instructions données dans le message.

Message	Origine	Solution
[Originaux restés sur la vitre d'exposition.]	L'original a été oublié sur la <b>Vitre d'exposition</b> .	Récupérez l'original sur la <b>Vitre d'exposition</b> .
[Papier de format adéquat indisponible. Sélectionnez le format de papier.]	Aucun magasin papier ne contient de papier au format désiré.	Sélectionnez un autre format de papier ou chargez du papier de format approprié.
[Charger le papier dans l'introducteur manuel.]	Aucun papier au format approprié n'est chargé dans l' <b>Introducteur manuel</b> .	Chargez du papier de format approprié dans l' <b>Introducteur manuel</b> .
[Détection imposs. du format de l'original Sélectionner le format de papier.]	(1) L'original n'est pas correctement positionné. (2) L'original chargé est d'un format non standard ou trop petit pour être détecté.	(1) Positionnez l'original correctement. (2) Sélectionnez le format de papier correct.
[L'image n'est pas adaptée au format de papier sélectionné. Orienter l'original différemment.]	L'image ne passe pas sur le papier.	Tournez l'original de 90 et chargez-le.
[Option impossible avec Couleur Auto.]	Les fonctions sélectionnées ne peuvent être associées.	Effectuez les copies à l'aide d'une de ces fonctions uniquement.
[Le bac de sortie est plein. Retirer le papier du bac indiqué par →.]	La copie est impossible car la capacité du bac de sortie de l' <b>Unité de finition FS-527</b> , l' <b>Unité de finition FS-529</b> , ou du <b>Séparateur travaux JS-505</b> affiché a atteint le maximum.	Sortez tout le papier du magasin signalé.
[Entrez un nom utilisateur de connexion et un code d'accès, et appuyez ensuite sur [Connexion] ou appuyez sur [Code].]	Les réglages Authentification Utilisateur n'ont pas été configurés. Les copies ne peuvent pas être effectuées tant que le nom utilisateur et le code d'accès correct correspondant n'ont pas été introduits.	Entrez le nom d'utilisateur et le code d'accès corrects. (p. 4-9)
[Entrer le nom de compte et le mot de passe de connexion et toucher [Connexion] ou [Code].]	Les réglages Compte Département n'ont pas été configurés. Les copies ne peuvent pas être effectuées tant qu'un nom de compte et le code d'accès correct correspondant n'ont pas été introduits.	Entrez le nom de compte et le code d'accès corrects. (p. 4-9)
[Le crédit de votre compte est épuisé.]	Le nombre maximal de pages imprimables a été atteint.	Contactez l'administrateur de la machine.
[La section signalée → est ouverte. La refermer correctement.]	Une porte de la machine est restée ouverte ou une option n'est pas correctement fixée. La machine ne peut pas effectuer de copies.	Assurez-vous que toutes les portes et capots de cette machine et de ses options sont bien fermées.

Message	Origine	Solution
[Installer l'unité tambour et fermer toutes les portes.]	L' <b>Unité Tambour</b> indiquée n'est pas correctement installée.	Réinstallez chaque consommable ou pièce remplaçable. Ou bien, contactez votre technicien S.A.V.
[Installer cartouche toner (J).]	La <b>Cartouche Toner</b> indiquée n'est pas correctement installée.	Réinstallez chaque consommable ou pièce remplaçable. Ou bien, contactez votre technicien S.A.V.
[Installer la cartouche de toner puis fermer toutes les portes.]	La <b>Cartouche Toner</b> indiquée n'est pas correctement installée.	Réinstallez chaque consommable ou pièce remplaçable. Ou bien, contactez votre technicien S.A.V.
[Installer le flacon de toner usagé et refermer toutes les portes.]	Le <b>Bac toner usagé</b> n'est pas correctement installé.	Réinstallez chaque consommable ou pièce remplaçable. Ou bien, contactez votre technicien S.A.V.
[Une unité tambour incorrecte a été installée. Installez le tambour correct et fermez toutes les portes.]	L' <b>Unité Tambour</b> n'est pas correcte.	Réinstallez chaque consommable ou pièce remplaçable. Ou bien, contactez votre technicien S.A.V.
[Installer l'unité tambour et fermer toutes les portes.]	L' <b>Unité Tambour</b> n'est pas correctement installée.	Réinstallez chaque consommable ou pièce remplaçable. Ou bien, contactez votre technicien S.A.V.
[Recharger en papier.]	Le magasin indiqué n'a plus de papier.	Ajoutez du papier. (p. 8-4)
[Toner (Y) faible. Remplacez au moment indiqué.]	Le toner de la couleur signalée est presque épuisé.	Prévoyez une nouvelle <b>Cartouche Toner</b> de remplacement selon les instructions figurant dans votre contrat d'entretien.
[Remplacer cartouche toner (J).]	Le toner est presque épuisé.	Remplacez la <b>Cartouche Toner</b> selon les instructions figurant dans votre contrat d'entretien.
[Toner épuisé. Remplacer la cartouche toner en suivant les instructions. Appuyez sur la touche [Continuer] pour poursuivre les opérations.]	Toner épuisé.	Remplacez la <b>Cartouche Toner</b> selon les instructions figurant dans votre contrat d'entretien.
[Plus d'agrafes. Remplacer cartouche d'agrafes ou annuler agrafage.]	Il n'y a plus d'agrafes.	Remplacez la <b>Cartouche d'agrafes</b> .
[Serrage détecté. Retirer papier indiqué par O.]	Un bourrage papier s'est produit, la machine ne peut plus effectuer de copies.	Extraire le papier coincé.
[Vider déchets Perfo. Annuler Perfo pour continuer.]	(1) Le bac à déchets de perforation est plein. (2) Le <b>bac à déchets de perforation</b> n'est pas installée.	Jetez les déchets contenus dans le <b>bac à déchets de perforation</b> . Installez le <b>bac à déchets de perforation</b> .
[Recharger le nbre suivant de pages de document.]	Après avoir dégagé un bourrage papier, il est nécessaire de recharger certaines pages de l'original qui ont déjà été introduites dans le <b>Chargeur ADF</b> .	Placez les pages d'original indiquées dans le <b>Chargeur ADF</b> .

Message	Origine	Solution
[Une erreur interne est survenue. Ouvrez puis refermez la porte avant pour remédier au problème. Si le code de dérangement réapparaît, veuillez contacter le S.A.V.]	L'appareil ne fonctionne pas et ne peut effectuer de copies.	Prenez les mesures correctives selon le message affiché à l'écran. Si le problème n'est pas résolu ou corrigé, appelez le S.A.V. et indiquez le code incident affiché à l'écran.
[Une erreur interne est survenue. Mettre hors tension, puis rallumer. Si le code de dérangement réapparaît, veuillez contacter le S.A.V.]		
[Incident détecté. Appeler le S.A.V.]	L'appareil ne fonctionne pas et ne peut effectuer de copies.	Contactez le Service Après-vente et indiquez le code qui apparaît sur l'afficheur.
[Nettoyez la vitre d'exposition de gauche avec le racloir prévu à cet effet. Poursuivre dans cette condition peut causer l'apparition de lignes sur la page imprimée.]	La <b>Vitre rainurée de numérisation</b> est sale.	Utilisez le <b>Nettoyeur de la vitre rainurée</b> pour la nettoyer.
[Téléchargement des données programme en cours depuis le serveur Micrologiciel.]	(1) <b>CS Remote Care</b> a été activé par votre S.A.V. (2) Internet ISW est en cours de téléchargement.	Ne pas couper l' <b>Interrupteur auxiliaire d'alimentation</b> tant que le message est affiché. Après avoir mis l' <b>Interrupteur auxiliaire d'alimentation</b> sur Arrêt, placez aussi sur Arrêt l' <b>Interrupteur principal d'alimentation</b> , puis contactez votre S.A.V.
[Infos d'authentification saisies invalides à cause de l'échec de tentatives d'accès. Contacter l'Administrateur.]	Les informations d'authentification sont désormais invalides après l'échec des différentes (nombre spécifié) tentatives d'authentification.	Contactez l'administrateur de la machine.
[Le code Administrateur est invalide pour cause d'échec de tentatives d'accès.]	Le mot de passe Administrateur n'est plus valide après l'échec des différentes (nombre spécifié) tentatives d'authentification.	Éteignez la machine, puis rallumez-la. Coupez l' <b>Interrupteur principal d'alimentation</b> , et attendez environ 10 secondes avant de le rallumer.
[Le journal des tâches a atteint la limite max. Contactez l'administrateur.]	La zone d'écriture du journal des tâches a atteint le maximum autorisé. contactez l'administrateur.	Procurez-vous le journal des tâches au moyen de <b>Web Connection</b> .
[Pas de données du guide d'animation. Contactez votre administrateur.]	Les données du guide d'animation ne sont pas installées.	Pour plus de détails sur l'installation des données du guide d'animation, contactez votre S.A.V.
[Vérifiez que le clavier externe est bien branché. Il n'est peut être pas branché ou plusieurs claviers sont branchés.]	Le clavier compact n'est pas connecté à cette machine.	Éteignez cette machine par l'interrupteur principal, puis connectez le clavier compact à cette machine. Attendez au moins 10 secondes, et puis rallumez l'interrupteur principal de cette machine.

## Icônes qui apparaissent sur l'écran tactile

Icône	Description
	Indique que des données sont en cours d'émission à partir de la machine, indépendamment du mode dans lequel elle se trouve.
	Indique que la machine est en train de recevoir des données, indépendamment du mode en cours.
	Indique qu'une erreur de numérisation s'est produite pendant une opération de stabilisation d'image, une opération d'impression ou une opération de numérisation. Appuyez sur cette icône pour afficher l'écran contenant un code d'avertissement.
	Si l'écran d'avertissement a été fermé pendant que l'avertissement s'affichait, appuyez sur cette touche pour ouvrir à nouveau l'écran d'avertissement.
	Apparaît en présence d'un message indiquant qu'il faut remplacer les consommables ou que la machine nécessite un entretien. Appuyez sur cette icône pour afficher le message, puis procédez au remplacement ou à la procédure d'entretien.
	S'affiche si une erreur survient lors de la connexion avec le serveur POP.
	Indique qu'il n'y a plus de papier dans le magasin.
	Indique qu'il reste très peu de papier dans le magasin papier.
	Apparaît si le <b>Contrôleur image IC-412</b> en option est installé. Une pression sur cette icône fait apparaître l'écran de configuration du <b>Contrôleur image IC-412</b> .
	Indique que le "Mode Sécurité Avancée" est réglé sur "Oui".
	Apparaît lorsque la mémoire externe (mémoire USB) n'est pas connectée.
	Indique qu'une mémoire externe non-standard a été connectée à cette machine, et que la connexion USB n'a pu être établie.

## 9.3 Si la qualité d'impression est dégradée

### Nettoyage du Fil de charge électrostatique

Si le **Fil de charge électrostatique** est sale, les pages imprimées présenteront des rayures indésirables. Dans ce cas, il convient d'appliquer la procédure suivante pour nettoyer le **Fil de charge électrostatique**.

- 1 Ouvrez la **Porte avant**.

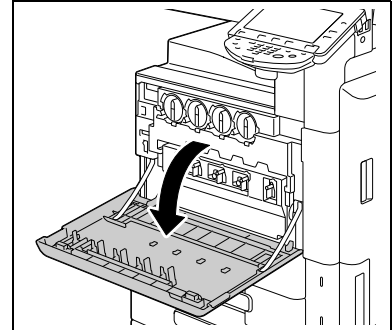

- 2 Tirez lentement le **Nettoyeur fil de charge** aussi loin que possible. Ensuite, pousser doucement l'outil de nettoyage du fil de charge aussi loin que possible vers l'intérieur.  
Répéter trois fois l'opération ci-dessus.

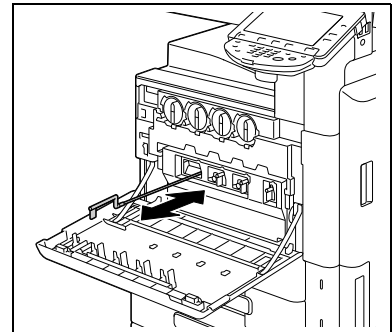

- 3 Rangez le **Nettoyeur fil de charge**, puis fermez la **Porte avant**.

## Nettoyage de la Tête d'impression

Si la **Tête d'impression** devient sale, la qualité d'impression risque de baisser. Dans ce cas, nettoyez la **Tête d'impression** selon la procédure suivante.

- 1 Ouvrez la **Porte avant**.

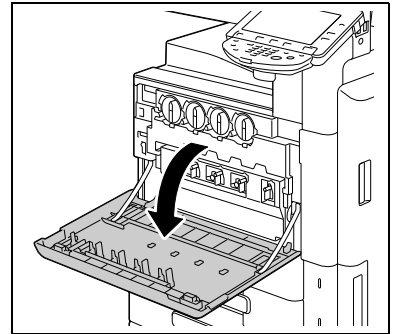

- 2 Libérez le **Levier de fixation du bac toner usagé**, puis enlevez le **Bac toner usagé**.

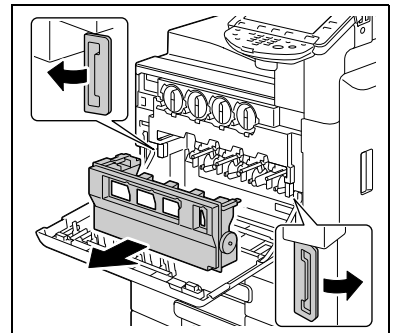

- 3 Extrayez lentement la **Nettoyeur de tête d'impression** jusqu'à la butée. Ensuite, pousser doucement l'outil de nettoyage du fil de charge aussi loin que possible vers l'intérieur.  
Répéter trois fois l'opération ci-dessus.

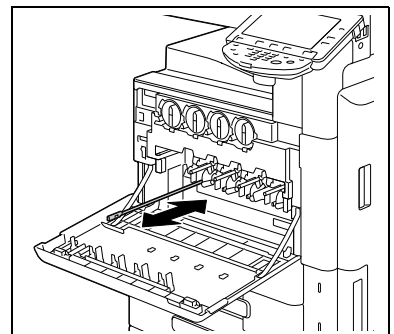

- 4 Insérez soigneusement le **Nettoyeur de tête d'impression**, et installez le **Bac toner usagé**.
- 5 Fermez la **Porte avant**.





---

**10**

**Unité d'authentification  
(Type biométrique)**



## 10 Unité d'authentification (Type biométrique)

Ce chapitre décrit l' **Unité d'authentification (type biométrique) AU-101** ou l'**Unité d'authentification (type biométrique) AU-102**.

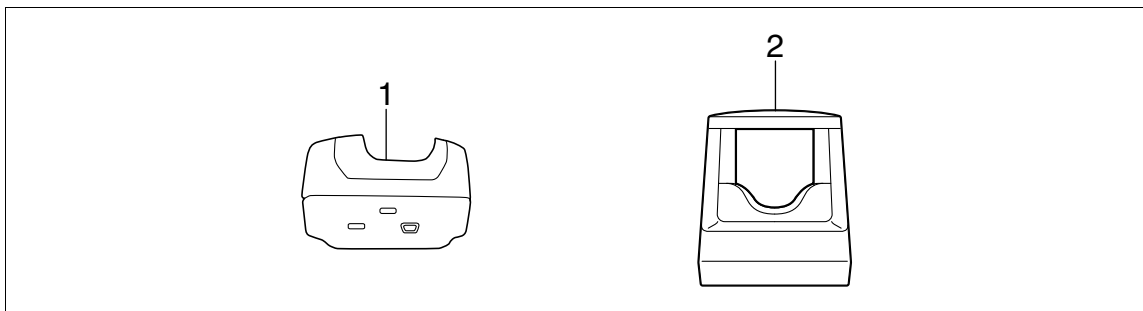

1. **Unité d'authentification (type biométrique) AU-101**

2. **Unité d'authentification (type biométrique) AU-102**

### 10.1 Utiliser une unité d'authentification (type biométrique)

L'**Unité d'authentification (type biométrique) AU-101** ou l'**Unité d'authentification (type biométrique) AU-102** est un système "biométrique (Authentification biométrique)" qui numérise les empreintes digitales aux fins d'authentification des personnes. Grâce à l'authentification biométrique, vous pouvez vous connecter à cette machine sur laquelle les réglages Authentification Utilisateur ont configurés, et effectuer un travail d'impression.

Placez votre index de manière à ce que la pulpe du doigt touche légèrement la zone creuse et la protubérance de la zone de lecture. Placez le majeur et le pouce sur les côtés de l'unité d'authentification afin d'éviter que l'index ne tourne pendant la lecture.

Pour plus de détails sur la manière de positionner le doigt sur l'unité d'authentification, voir le [Guide rapide Opérations Copie/Impression/Fax/Numérisation/Boîte].

#### **REMARQUE**

*En cas de migration de l'**Unité d'authentification (type biométrique) AU-101** vers l'**Unité d'authentification (type biométrique) AU-102**, les utilisateurs enregistrés dans l'**Unité d'authentification (type biométrique) AU-101** ne pourront pas être transférés à l'**Unité d'authentification (type biométrique) AU-102**. Connectez l'**Unité d'authentification (type biométrique) AU-102** à cette machine, puis réenregistrez les utilisateurs à nouveau.*

*Ne rien placer d'autre que le doigt dans la zone de lecture pendant l'opération de numérisation. Sinon, cela pourrait provoquer un incident.*

*Ne pas déconnecter le câble USB de l'unité d'authentification ou de l'ordinateur pendant une opération de numérisation. Sinon, le système pourrait devenir instable.*

Le voyant LED d'état et le signal sonore indique l'état dans lequel se trouve l'unité d'authentification.

LED du voyant d'état	Etat
Fixe vert	Appareil disponible ou Authentification achevée
Clignotant vert	Opération d'authentification ou de numérisation en cours
Fixe rouge	Échec de l'authentification ou de la numérisation
Éteint	L'unité d'authentification n'est pas reconnue
Signal sonore	Etat
Un bip court	La numérisation commence
Un bip court	Nouvel essai après échec d'authentification
Un bip court <sup>*1</sup> /2 bip longs <sup>*2</sup>	Authentification terminée

Signal sonore	Etat
2 bip longs <sup>*1</sup> / 1 bip court et 1 bip long <sup>*2</sup>	Échec d'Authentification
1 bip long <sup>*2</sup>	Numérisation annulée

<sup>\*1</sup>Unité d'authentification (type biométrique) AU-101

<sup>\*2</sup>Unité d'authentification (type biométrique) AU-102

Pour utiliser l'**Unité d'authentification (type biométrique) AU-101** ou l'**Unité d'authentification (type biométrique) AU-102**, enregistrez d'abord sur cette machine l'empreinte digitale de l'utilisateur. L'utilisateur enregistré, identifié par son empreinte digitale, peut accéder à cette machine ou exécuter un travail d'impression. Cette section explique comment configurer sur cette machine les paramètres requis, enregistrer les utilisateurs et se connecter avec authentification.

### 10.1.1 Configurer cette machine

#### REMARQUE

Les réglages Authentification Utilisateur doivent être configurés avec l'authentification MFP sur cette machine.

Cet appareil ne prend pas en charge l'authentification par serveur externe. Pour combiner les réglages Compte Département et les réglages Authentification Utilisateur, réglez Synchroniser Authentificat. Utilisateur & Suivi Volume sur [Synchroniser].

- 1 Utilisez le **Panneau de contrôle** de cette machine pour afficher l'écran Réglages Administrateur. Appuyez sur [Identification Utilisateur/ Suivi Compte], puis sur [Système d'authentification].
- 2 Réglez [Identification Utilisateur] sur [ON (MFP)], et appuyez sur [Valider].

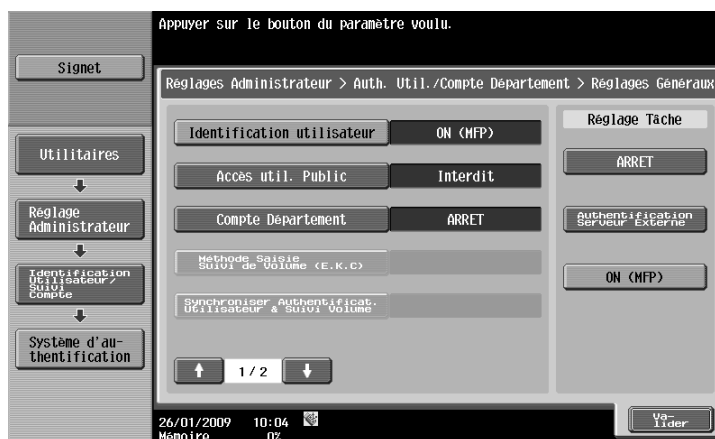

- 3 Appuyez sur [Oui], puis sur [Valider].

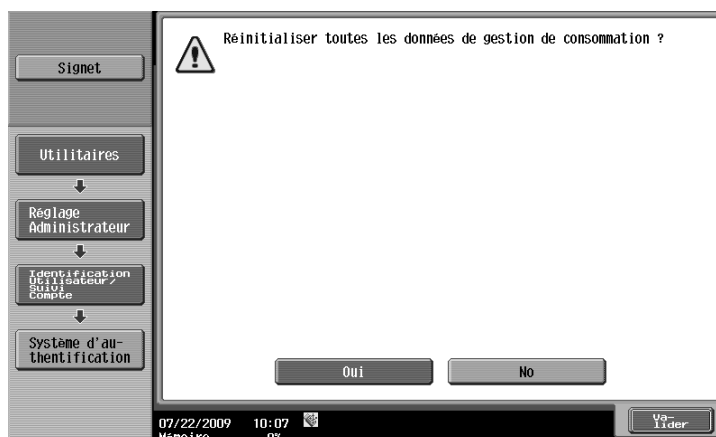

- 4 Appuyez sur [Réglages Périph d'authentification].
- 5 Appuyez sur [Système d'authentification].
- 6 Appuyez sur [Authentification bio].

## 7 Configurez [Signal sonore] et [Réglages Opérations].



→ Pour [Signal sonore], indiquez si un "bip" doit être émis lorsque la numérisation de l'empreinte digitale a réussi.

→ Pour [Réglages Opérations], spécifiez la méthode de connexion à cette machine après enregistrement.

[Authentification 1 pour plusieurs] : Permet à l'utilisateur de se connecter simplement par positionnement de son doigt.

[Authentification 1 pour 1] : Permet à l'utilisateur de se connecter après introduction de son nom d'utilisateur et positionnement de son doigt.

Pour plus de détails sur la manière de se connecter à cette machine, voir page 10-18.

## 8 Appuyez deux fois sur [Valider].

## 9 Appuyez sur [Régl. déconnexion].

## 10 Spécifiez si, une fois que l'original a été numérisé, il faut déconnecter l'utilisateur qui s'est connecté par l'unité d'authentification.



## 11 Appuyez sur [Valider].

## 12 Appuyez deux fois sur [Fermer].

### 10.1.2 Enregistrement d'un utilisateur

Pour enregistrer un utilisateur, il existe deux méthodes.

- Connectez l'unité d'authentification à cette machine, et enregistrez directement l'utilisateur voulu sur cette machine
- Connectez l'unité d'authentification à votre ordinateur, au moyen de **Data Administrator** enregistrez l'utilisateur cible

#### REMARQUE

Les données sur l'utilisateur enregistré sont stockées sur le disque dur de cette machine. Si le type d'Authentification Utilisateur de cette machine est modifié, ou si le disque dur est formaté, les données sur l'utilisateur enregistré seront effacées.

### Enregistrer un utilisateur depuis le Panneau de contrôle de cette machine

- 1 Utilisez le **Panneau de contrôle** de cette machine pour afficher l'écran Réglages Administrateur. Appuyez sur [Identification Utilisateur/ Suivi Compte], puis sur [Système d'authentification].

#### REMARQUE

[Système d'authentification] est désactivé quand Identification Utilisateur est réglé sur [ARRET] dans Système d'Authentification.

- 2 Appuyez sur [Enregistrement Utilisateur].
- 3 Sélectionnez un numéro d'enregistrement désiré, et appuyez sur [Modifier].



- 4 Appuyez sur [Enregistrer Info. Auth.].



- 5 Appuyez sur [Modifier].

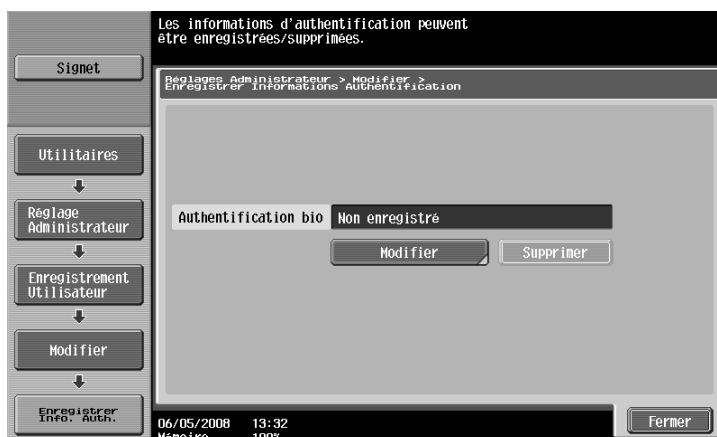

- 6 Placez votre doigt sur l'unité d'authentification pour en numériser l'empreinte.

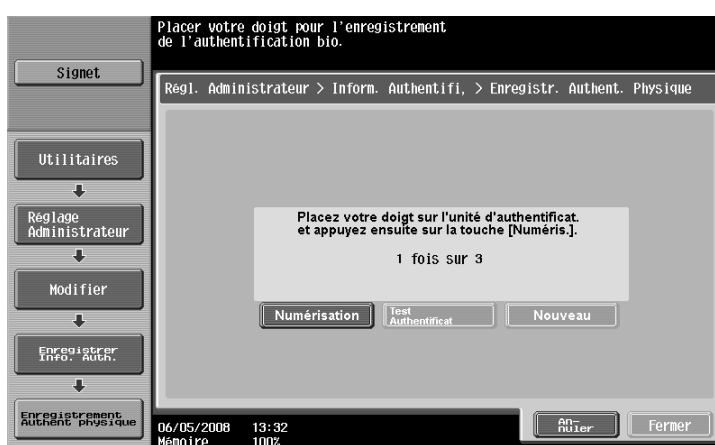

- Procédez à trois lectures des empreintes digitales en repositionnant le doigt et en appuyant sur [Numérisation] à chaque lecture.
- Après avoir numérisé les empreintes digitales, présentez le même doigt et appuyez sur [Test Authentificat].
- Si vos empreintes digitales ont été identifiées lors du test d'authentification, appuyez sur [Nouveau]. En d'échec de l'authentification, réessayez de numériser les empreintes digitales.

- 7 Appuyez deux fois sur [Fermer].

- 8 Taper le nom d'utilisateur et le code d'accès.

- 9 Configurez selon les besoins les réglages concernant les fonctions autorisées.

- 10 Appuyez sur [Valider].

- 11 Appuyez sur [Fermer].

## Enregistrement d'un utilisateur avec Data Administrator

Pour utiliser **Data Administrator**, configurer cette machine, et installer Data Administrator. Installez d'abord **BioDriver (Pilote USB)** de l'unité d'authentification, et installez ensuite **Data Administrator Bio Plugin**.

### REMARQUE

Avant d'exécuter le Setup, installez **Data Administrator V4.0** ou ultérieure sur votre ordinateur. Pour ce qui concerne l'environnement d'exploitation et la procédure d'installation de **Data Administrator**, voir le Guide de l'utilisateur **Data Administrator**.



## Vérifier la version Data Administrator installée

- 1 Dans le menu [Aide] de **Data Administrator**, sélectionnez [Information Version].  
**REMARQUE**  
*Ce logiciel ne peut pas être utilisé avec la version "3.x". Installez la version "4.x".*  
*Si **Data Administrator** V3.x est installé, il sera écrasé par l'installation de la version V4.x.*
- 2 Cliquez sur [Plug-in version].
- 3 Dans [Plug-in information list], confirmez la version du plug-in de **Data Administrator**.

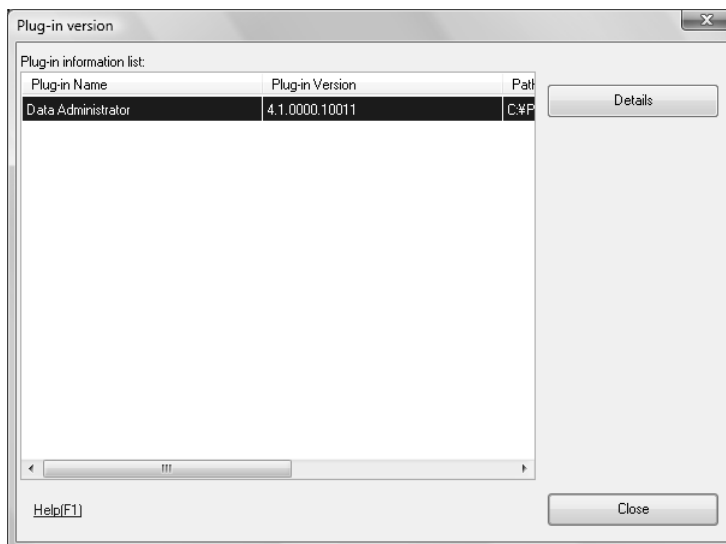

→ Ce logiciel peut être utilisé si la version de Plug-in est "4.x".

## Installation

- 1 Placez l'**Interrupteur principal d'alimentation** de cette machine sur Arrêt, et débranchez l'unité d'authentification de cette machine.
- 2 Installez **BioDriver (Pilote USB)**  
Connectez l'unité d'authentification au port USB de votre ordinateur.  
La boîte de dialogue [Found new hardware] apparaît.
- 3 Sélectionnez [Locate and install driver software (recommended)].

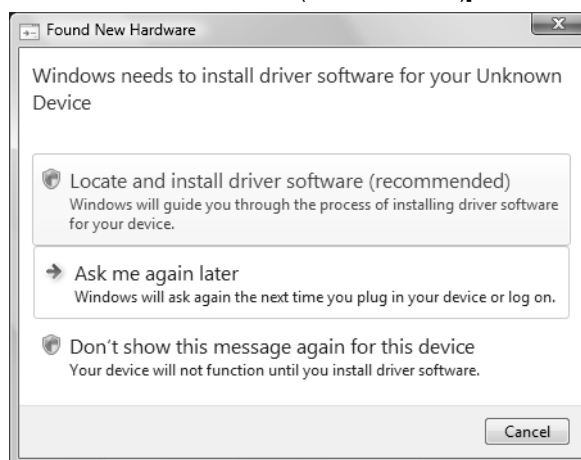

- 4 Insérez le DVD-ROM Applications fourni avec l'unité d'authentification dans le lecteur DVD-ROM de l'ordinateur.

- 5 Cliquez sur [Browse my computer for driver software (advanced)].

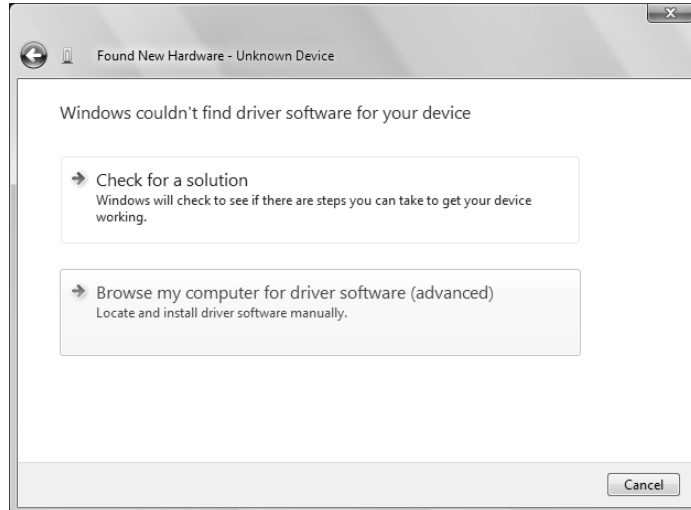

- 6 Vérifiez que l'emplacement de recherche du pilote pointe vers le DVD-ROM de l'application puis cliquez sur [Next].

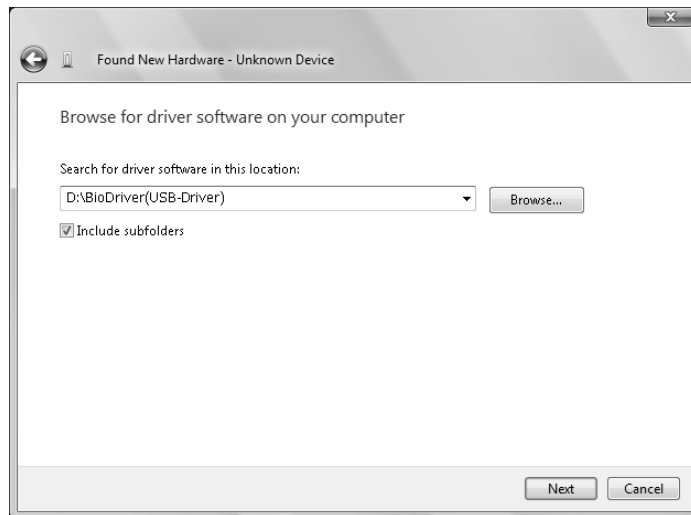

- Si l'emplacement de recherche du pilote ne pointe pas vers le DVD-ROM de l'application, cliquez sur [Browse]. Sélectionnez le dossier **BioDriver (Pilote USB)** sur le DVD-ROM, puis cliquez sur [OK].



→ L'installation démarre.

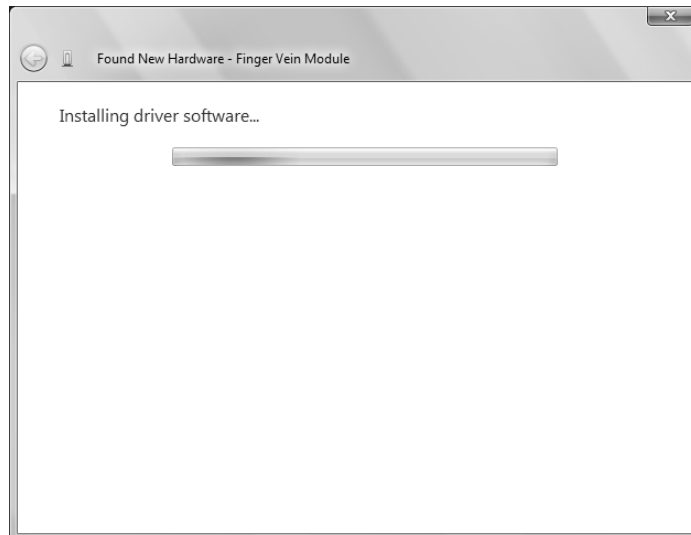

7 Cliquez sur [Close].

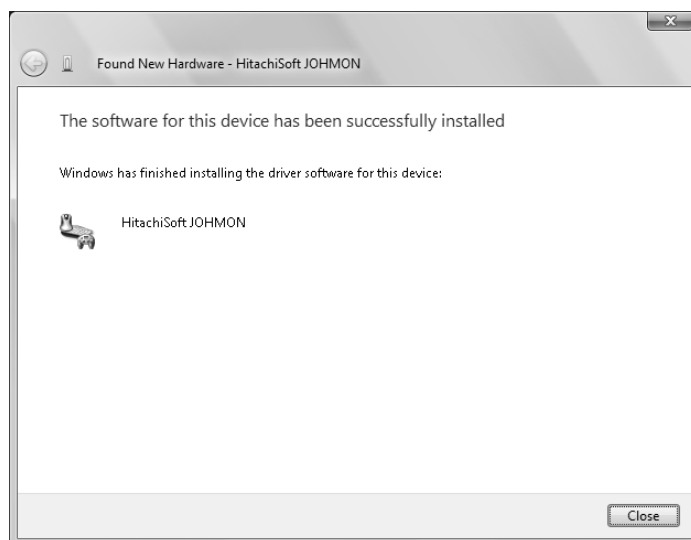

L'installation du **BioDriver (Pilote USB)** est terminée.

8 Installez **Data Administrator Bio Plugin**.

Ouvrez le dossier DA\_Bio\_Plugin sur le DVD-ROM Applications, et cliquez sur setup.exe.

9 Sélectionnez une langue, puis cliquez sur [OK].

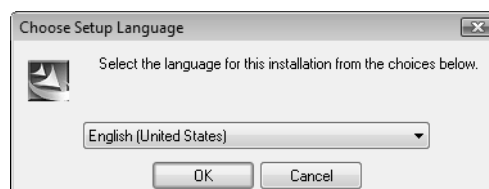

Le programme d'installation démarre.

10 Suivez les instructions qui s'affichent à l'écran pour continuer l'installation.

11 Cliquez sur [Next].



12 Sélectionnez [I accept the terms in the license agreement], puis cliquez sur [Next].

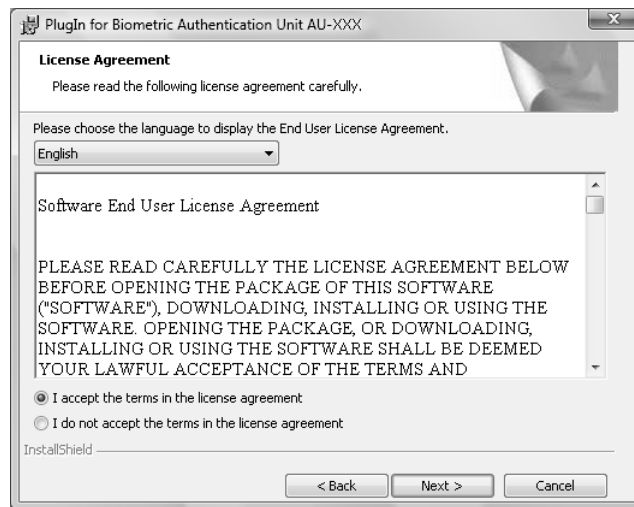

13 Cliquez sur [Install].

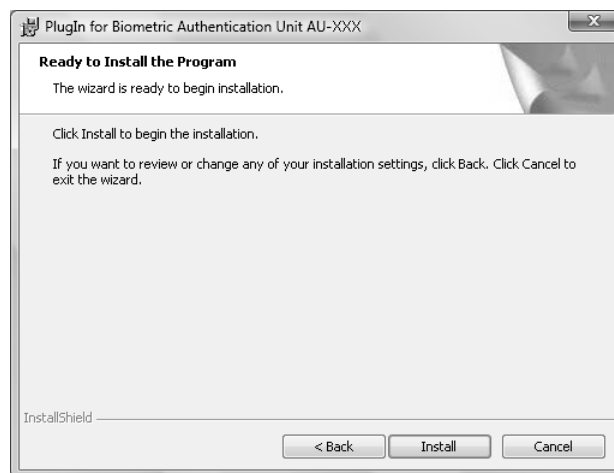

## 14 Cliquez sur [Finish].

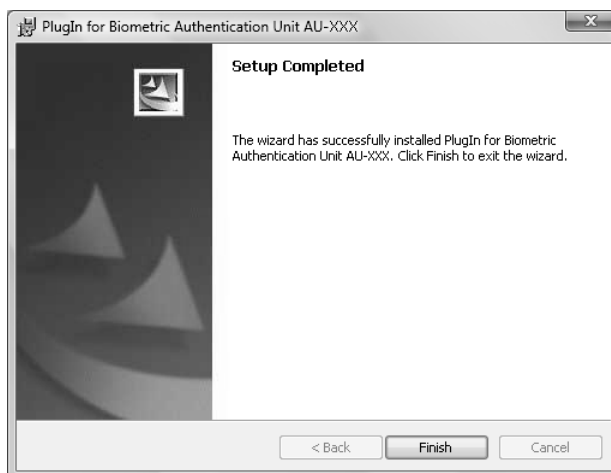

L'installation du **Data Administrator Bio Plugin** est terminée, et achève la procédure de Setup.

## Enregistrement utilisateur

Pour enregistrer un utilisateur avec **Data Administrator**, connectez l'unité d'authentification au Port USB de l'ordinateur, et connectez aussi l'ordinateur à cette machine via le réseau.

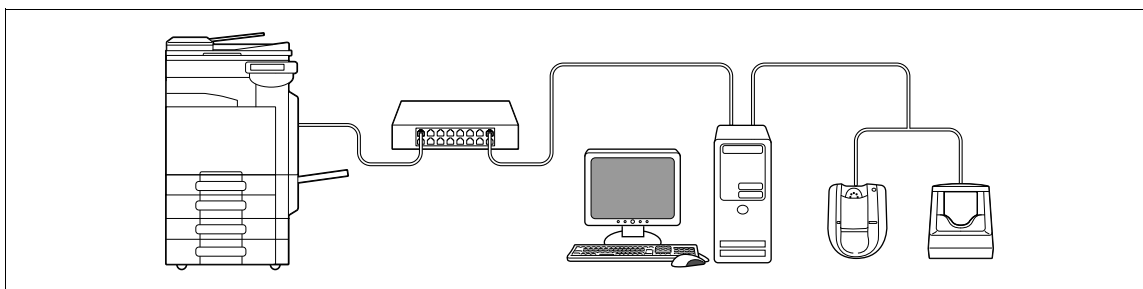

- 1 Si l'unité d'authentification est déjà connectée à cette machine, placez l'**Interrupteur principal d'alimentation** de cette machine sur Arrêt puis déconnectez l'unité d'authentification.

→ Lorsque l'unité d'authentification est déjà connectée à l'ordinateur, passez à l'étape 4.

### REMARQUE

Lorsque vous placez l'**Interrupteur principal d'alimentation** sur Arrêt puis sur Marche, éteignez d'abord l'**Interrupteur principal d'alimentation** puis rallumez-le après avoir attendu au moins 10 secondes. Négliger cette précaution peut entraîner une anomalie de fonctionnement.

Pour connecter ou déconnecter le câble USB, tenez celui-ci par le connecteur. Sinon, la machine pourrait être endommagée ou une panne pourrait se produire.

- 2 Mettez l'**Interrupteur principal d'alimentation** de cette machine sur Marche.
- 3 Connectez l'unité d'authentification au Port USB de l'ordinateur sur lequel **Data Administrator** est installé.

### REMARQUE

Ne pas connecter un autre matériel USB sur le même port que l'unité d'authentification. Cela réduirait l'alimentation du port USB et entraînerait un échec de l'opération.

Si vous voulez utiliser un répartiteur USB, assurez-vous que l'alimentation autonome du hub USB délivre au moins 500 mA.

Relancez la procédure, au moins 5 secondes après avoir connecté l'unité d'authentification.

- 4 **Data Administrator** démarre, et les informations sur le périphérique de cette machine sont alors importées.

La fenêtre Info sur le périphérique apparaît.

- Pour plus de détails sur l'importation d'informations sur le périphérique, voir le Guide de l'utilisateur **Data Administrator**.

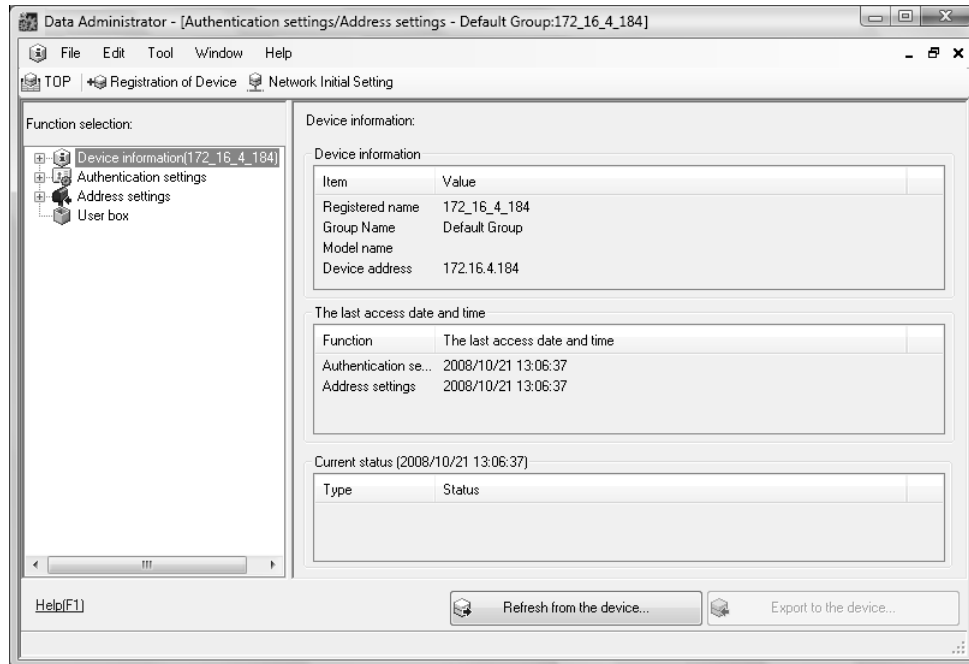

- 5 Dans Select Function, sélectionnez [Authentication Settings] - [User Setting], puis cliquez sur [Add].

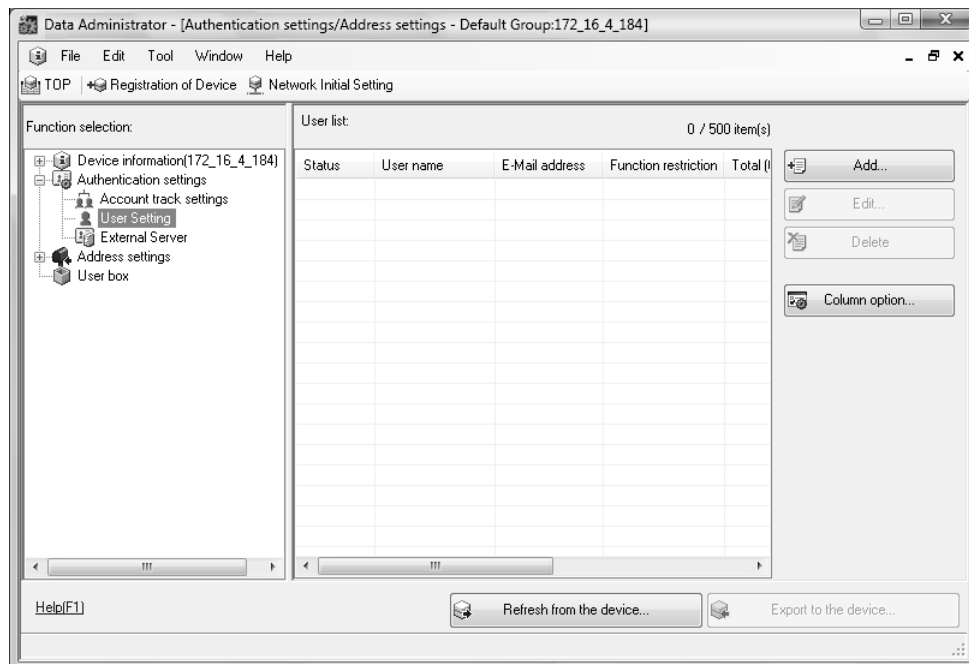

- 6 Sélectionnez le modèle voulu et appuyez sur [OK].

No.	Template name	Permitted function	Max allowance management
1*	system	Permit all	

La fenêtre User Registration apparaît.

- 7 Enter le nom utilisateur et le code d'accès, sélectionnez l'onglet [AU-101] ou [AU-102], puis cliquez sur [Import].

→ Entrez l'adresse E-mail et autres informations selon les besoins.

- 8 Placez votre doigt sur l'unité d'authentification, puis cliquez sur [Start Reading].  
 → Numérisez l'empreinte digitale en procédant à trois passes et repositionnez le même doigt à chaque lecture.

#### Unité d'authentification (type biométrique) AU-101

Registering Vein Authentication

The vein is photographed 3 times.

User Name:

Result: Unregistered

Step	Status
1st	Place your finger on the vein reader and click the [Start reading] button.
2nd	-
3rd	-

In order to improve the accuracy of vein data, the vein is photographed 3 times.

Start Reading

Register Cancel

#### Unité d'authentification (type biométrique) AU-102

Registering Vein Authentication

User Name:

Result: Unregistered

Step	Status
1st	Place your finger on the vein reader and click the [Start reading] button.
2nd	-
3rd	-

In order to improve the accuracy of vein data, the vein is photographed 3 times.

Start Reading

Register Cancel

- 9 Cliquez sur [Registration].
- 10 Cliquez sur [OK].  
 → Répétez les étapes 5 à 10 pour enregistrer tous les utilisateurs.

User settings

User Name\*:

Password:

E-Mail Address:

Account Name:

Permit function | Maximum counter settings | Maximum number of boxes | Reference Allowed Setting: AU-XXX

Vein Authentication data: Unregistered

Import

Delete

Help(F1) \*: Required field OK Cancel



11 Cliquez sur [Export to the device].

→ Sélectionnez le nom utilisateur et cliquez sur [Edit] pour changer les données enregistrées.

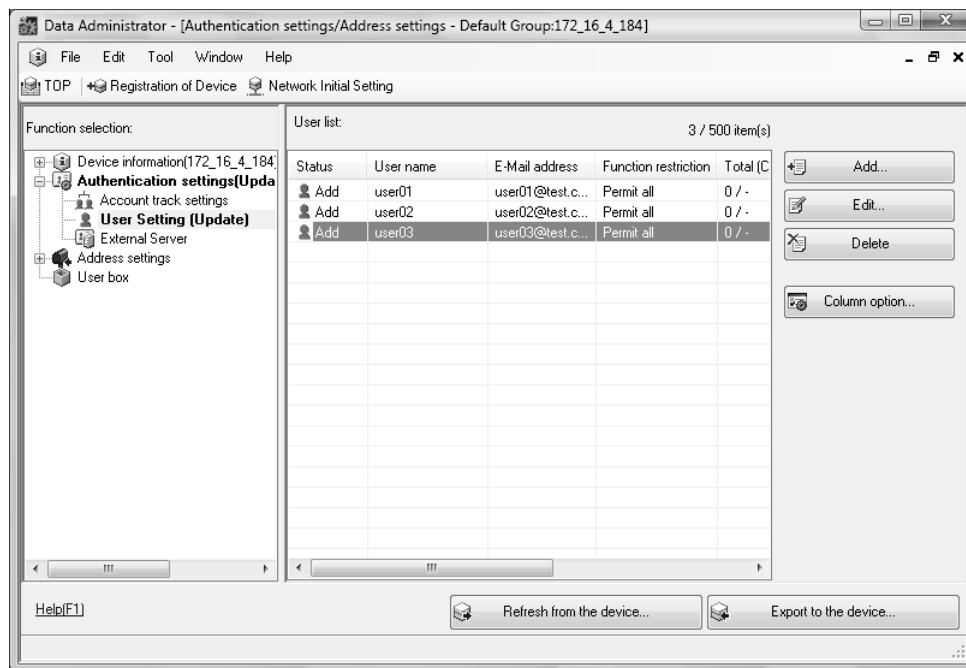

12 Cliquez sur [Write].

→ **Data Administrator** offre une fonction de copie par lots qui répartit sur plusieurs machines dont l'unité d'authentification est activée, les données concernant l'utilisateur enregistré.

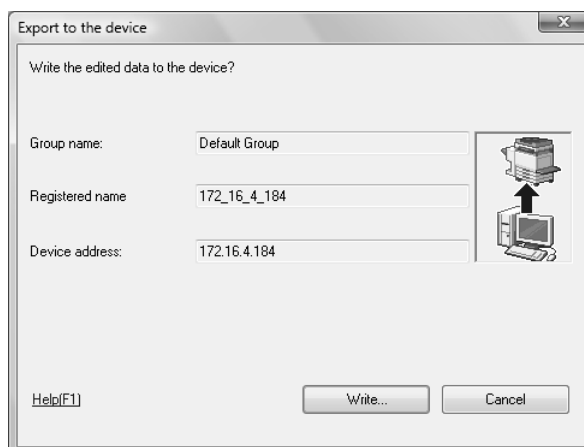

Les données de l'utilisateur enregistré sont configurées sur cette machine.

13 Cliquez sur [OK].

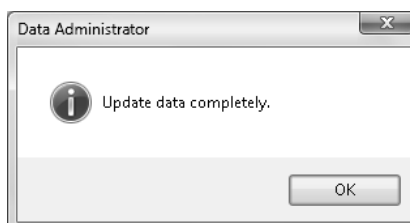

14 Déconnectez l'unité d'authentification du port USB de l'ordinateur.

- 15 Placez l'**Interrupteur principal d'alimentation** de cette machine sur Arrêt, connectez l'unité d'authentification à cette machine, et placez l'**Interrupteur principal d'alimentation** de cette machine sur Marche.

**REMARQUE**

Lorsque vous placez l'**Interrupteur principal d'alimentation** sur Arrêt puis sur Marche, éteignez d'abord l'**Interrupteur principal d'alimentation** puis rallumez-le après avoir attendu au moins 10 secondes. Négliger cette précaution peut entraîner une anomalie de fonctionnement.

Pour connecter ou déconnecter le câble USB, tenez celui-ci par le connecteur. Sinon, la machine pourrait être endommagée ou une panne pourrait se produire.

### 10.1.3 Se connecter à cette machine

Cette section explique comment se connecter à cette machine moyennant une authentification par lecture de l'empreinte digitale.

- Pour utiliser l'unité d'authentification (type biométrique), il faut avoir préalablement enregistré une image de l'empreinte digitale.
- En cas d'échec répété de l'authentification, il se peut que les empreintes digitales ne soient pas correctement enregistrées. Faites une nouvelle tentative de numérisation des empreintes digitales.
- L'authentification démarre lorsque le doigt à numériser est simplement placé sur [Authentification 1 pour plusieurs]. L'authentification démarre lorsque le nom d'utilisateur est introduit et que le doigt à numériser est simplement placé sur [Authentification 1 pour 1].
- Appuyez sur [ID & Code] pour établir la [Connexion] en entrant le [Nom utilisat.] et le [Code d'accès], sans utiliser l'unité d'authentification.

#### Quand [Authentification 1 pour plusieurs] a été spécifié

- Placez votre doigt sur l'unité d'authentification.



Unité d'authentification (type biométrique)  
AU-101

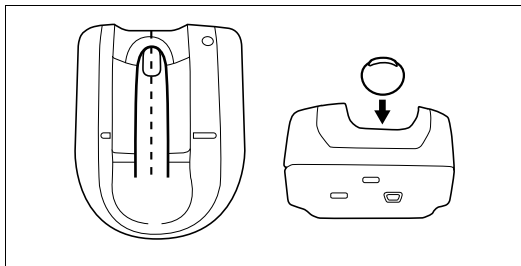

Unité d'authentification (type biométrique)  
AU-102

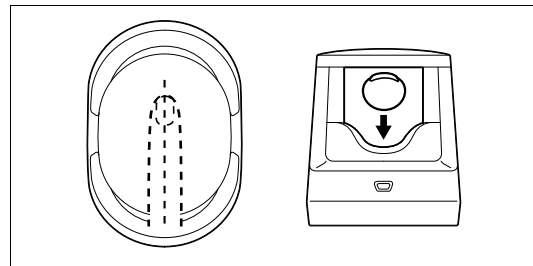

L'écran De base apparaît.

## Quand [Authentification 1 pour 1] a été spécifié

- 1 Sélectionnez [Nom Utilisat.], et entrez le nom d'utilisateur.



- 2 Placez votre doigt sur l'unité d'authentification.

**Unité d'authentification (type biométrique)  
AU-101**

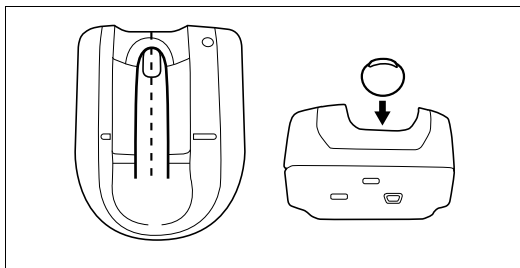

**Unité d'authentification (type biométrique)  
AU-102**

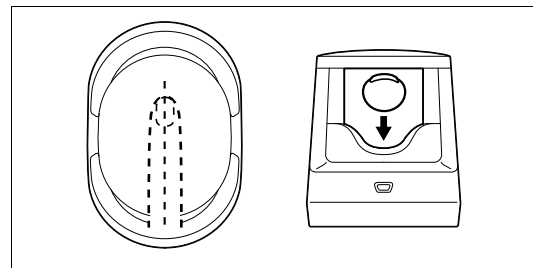

L'écran De base apparaît.





**Unité d'authentification  
(type carte IC)**



## 11 Unité d'authentification (type carte IC)

Ce chapitre décrit l'Unité d'authentification (Type Carte IC) AU-201.

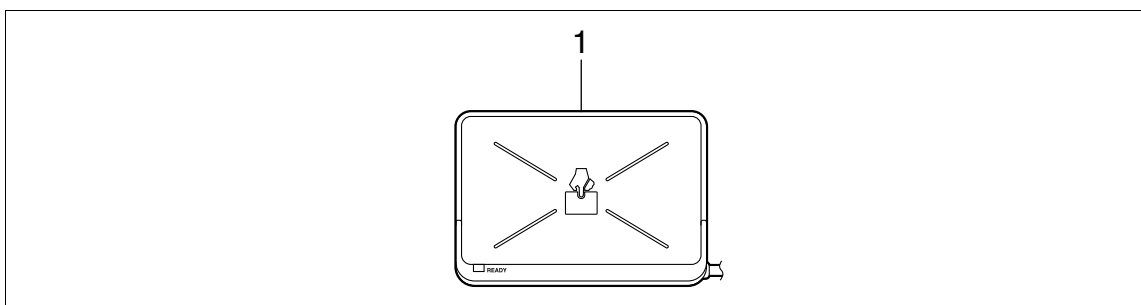

### 1. Unité d'authentification (Type Carte IC) AU-201

#### 11.1 Utiliser l'unité d'authentification (type Carte IC)

L'Unité d'authentification (Type Carte IC) AU-201 est un système d'"Authentification Carte IC" qui lit une carte IC pour procéder à l'authentification des personnes. Avec ce système, vous pouvez effectuer l'authentification par une Carte IC et vous connecter à cette machine ou exécuter un travail d'impression si l'Authentification Utilisateur est activée sur cette machine.

Pour utiliser l'unité d'authentification, enregistrez d'abord sur cette machine l'Identifiant de la carte de l'utilisateur. L'utilisateur enregistré, identifié par l'ID de sa carte, peut se connecter à cette machine ou exécuter un travail d'impression. Cette section explique comment configurer sur cette machine les paramètres requis, enregistrer les utilisateurs et se connecter avec authentification.

Pour plus de détails sur la manière de positionner la Carte IC dans l'unité d'authentification, voir le [Guide rapide Opérations Copie/Impression/Fax/Numérisation/Boîte].

#### **REMARQUE**

L'Unité d'authentification (Type Carte IC) AU-201 doit être installée à l'intérieur de la **Table de travail WT-507** ou de la **Table de travail WT-506**.

Ne pas déconnecter le câble USB pendant que l'unité d'authentification est en service. Sinon, le système pourrait devenir instable.

Ne laissez pas la carte IC à moins de 1-9/16 pouce (40 mm) du lecteur de cartes.

##### 11.1.1 Configurer cette machine

#### **REMARQUE**

L'Unité d'authentification (Type Carte IC) AU-201 doit être installée à l'intérieur de la **Table de travail WT-507** ou de la **Table de travail WT-506**.

Les réglages Authentification Utilisateur doivent être configurés avec l'authentification MFP sur cette machine.

Cet appareil ne prend pas en charge l'authentification par serveur externe. Pour les réglages [Accès util. Public] ou [Compte Département], voir page 7-29. Pour combiner les réglages Compte Département et les réglages Authentification Utilisateur, réglez Synchroniser Authentificat. utilisateur & Suivi Volume sur [Synchroniser].

- 1 Utilisez le **Panneau de contrôle** de cette machine pour afficher l'écran Réglages Administrateur. Appuyez sur [Identification Utilisateur/ Suivi Compte], puis sur [Système d'authentification].

- 2 Réglez [Identification Utilisateur] sur [ON (MFP)], et appuyez sur [Valider].

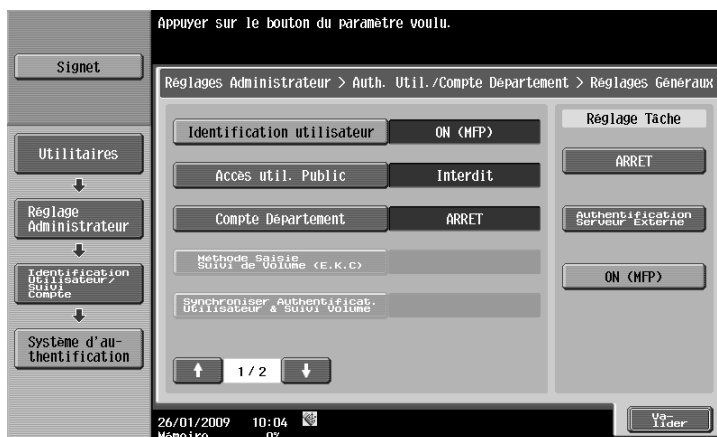

- 3 Appuyez sur [Oui], puis sur [Valider].



- 4 Appuyez sur [Réglages Périph d'authentif.].
- 5 Appuyez sur [Système d'authentification].
- 6 Appuyez sur [Authentificat. carte].
- 7 Configurez [Type Carte IC] et [Réglages Opérations].



- Dans [Type Carte IC], spécifiez le type de Carte IC approprié.
  - Pour [Réglages Opérations], spécifiez la méthode de connexion à cette machine après enregistrement.  
 [Authentificat. carte] : Permet à l'utilisateur de se connecter après lecture de sa Carte IC.  
 [Authentification Carte + Mot de passe] : Permet à l'utilisateur de se connecter après lecture de sa Carte IC et introduction du code d'accès.
- Pour plus de détails sur la manière de se connecter à cette machine, voir page 11-16.



- 8 Appuyez deux fois sur [Valider].
- 9 Appuyez sur [Régl.déconnexion].
- 10 Spécifiez si, une fois que l'original a été numérisé, il faut déconnecter l'utilisateur qui s'est connecté par l'unité d'authentification.



- 11 Appuyez sur [Valider].
- 12 Appuyez deux fois sur [Fermer].

### 11.1.2 Enregistrement d'un utilisateur

Pour enregistrer un utilisateur, il existe deux méthodes.

- Connectez l'unité d'authentification à cette machine, et enregistrez directement l'utilisateur voulu sur cette machine
- Connectez l'unité d'authentification à votre ordinateur, au moyen de **Data Administrator** enregistrez l'utilisateur cible.

#### REMARQUE

Les données sur l'utilisateur enregistré sont stockées sur le disque dur de cette machine. Si le type d'Authentification Utilisateur de cette machine est modifié, ou si le disque dur est formaté, les données sur l'utilisateur enregistré seront effacées.

### Enregistrer un utilisateur depuis le Panneau de contrôle de cette machine

- 1 Utilisez le **Panneau de contrôle** de cette machine pour afficher l'écran Réglages Administrateur. Appuyez sur [Identification Utilisateur/ Suivi Compte], puis sur [Système d'authentification].
- 2 Appuyez sur [Enregistrement Utilisateur].
- 3 Sélectionnez un numéro d'enregistrement désiré, et appuyez sur [Modifier].



- 4 Appuyez sur [Enregistrer Info. Auth.].



- 5 Appuyez sur [Modifier].

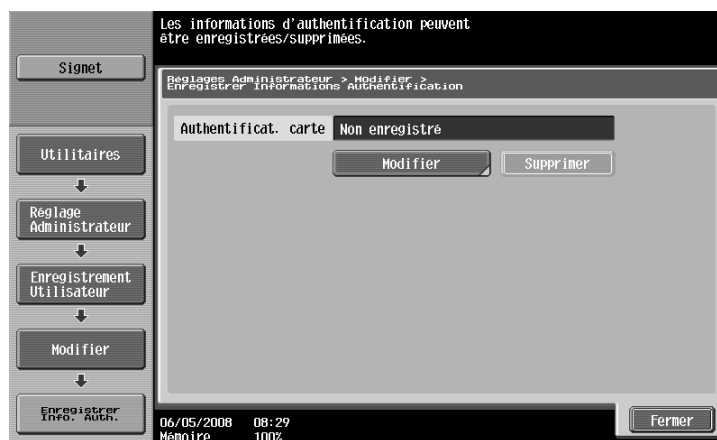

- 6 Placez la Carte IC sur l'unité d'authentification, et appuyez sur [Valider].



- 7 Quand le message [Enregistrement terminé.] apparaît, appuyez deux fois sur [Fermer].
- 8 Taper le nom d'utilisateur et le code d'accès.
- 9 Configurez selon les besoins les réglages concernant les fonctions autorisées.
- 10 Appuyez sur [Valider].
- 11 Appuyez sur [Fermer].

## Enregistrement d'un utilisateur avec Data Administrator

Pour utiliser **Data Administrator**, configurez cette machine, et procédez au Setup de Data Administrator. Installez d'abord **Carte IC Driver (Pilote USB)** de l'unité d'authentification, et installez ensuite **Data Administrator Carte IC Plugin**.

### REMARQUE

Avant d'exécuter le Setup, installez **Data Administrator V4.0** ou ultérieur sur votre ordinateur. Pour ce qui concerne l'environnement d'exploitation et la procédure d'installation de **Data Administrator**, voir le Guide de l'utilisateur **Data Administrator**.

## Vérifier la version Data Administrator installée

- 1 Dans le menu [Help] de **Data Administrator**, sélectionnez [Version Information].

### REMARQUE

Ce logiciel ne peut pas être utilisé avec la version "3.x". Installez la version "4.x".

Si **Data Administrator V3.x** est installé, il sera écrasé par l'installation de la version V4.x.

- 2 Cliquez sur [Plug-in version].
- 3 Dans [Plug-in information list], confirmez la version du plug-in de **Data Administrator**.

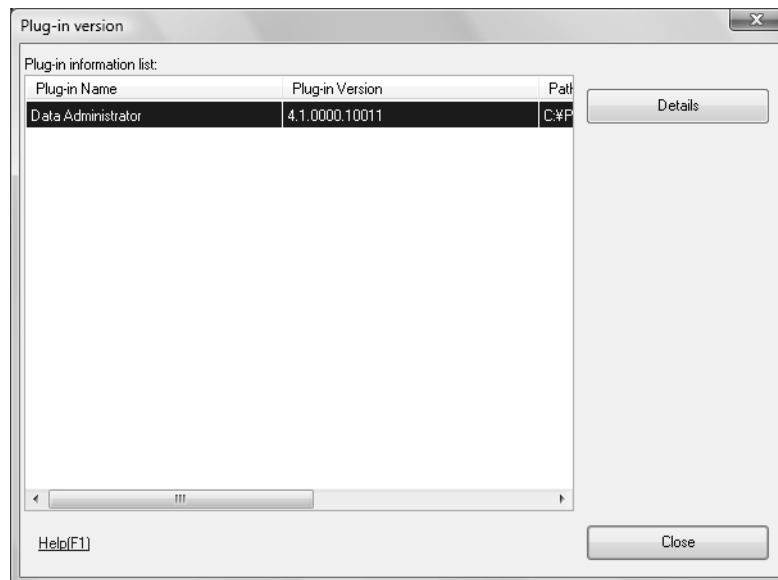

→ Ce logiciel peut être utilisé si la version de Plug-in est "4.x".

## Installation

- 1 Placez l'**Interrupteur principal d'alimentation** de cette machine sur Arrêt, et débranchez l'unité d'authentification de cette machine.
- 2 Installez **Carte IC Driver (Pilote USB)**.  
Connectez l'unité d'authentification au port USB de votre ordinateur.  
La boîte de dialogue [Found New Hardware] apparaît.
- 3 Sélectionnez [Locate and install driver software (recommended)].

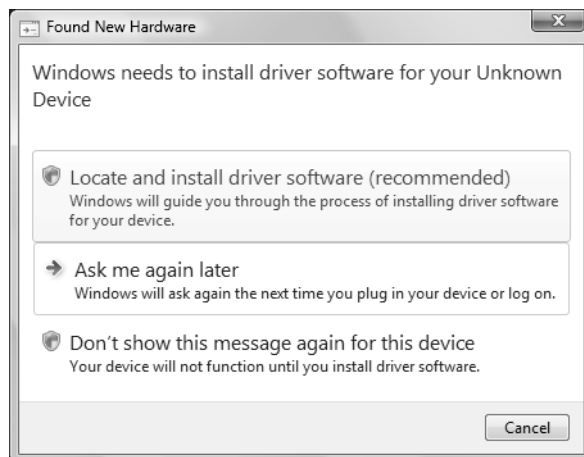

- 4 Insérez le DVD-ROM Applications fourni avec l'unité d'authentification dans le lecteur DVD-ROM de l'ordinateur.
- 5 Cliquez sur [Browse my computer for driver software (advanced)].

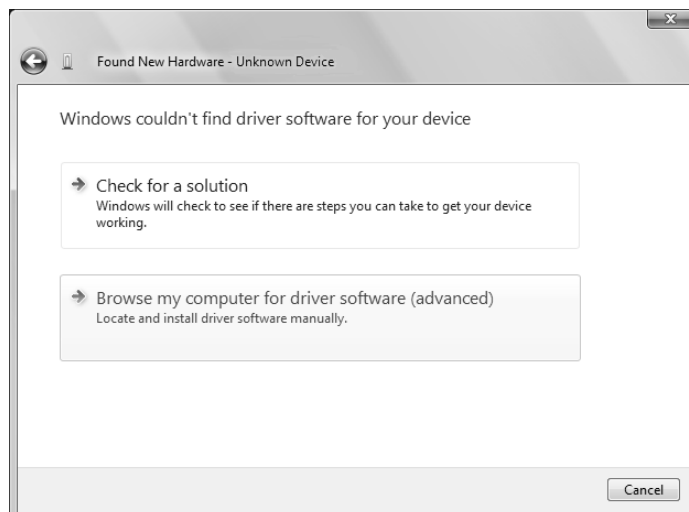

- 6 Vérifiez que l'emplacement de recherche du pilote pointe vers le DVD-ROM de l'application puis cliquez sur [Next].

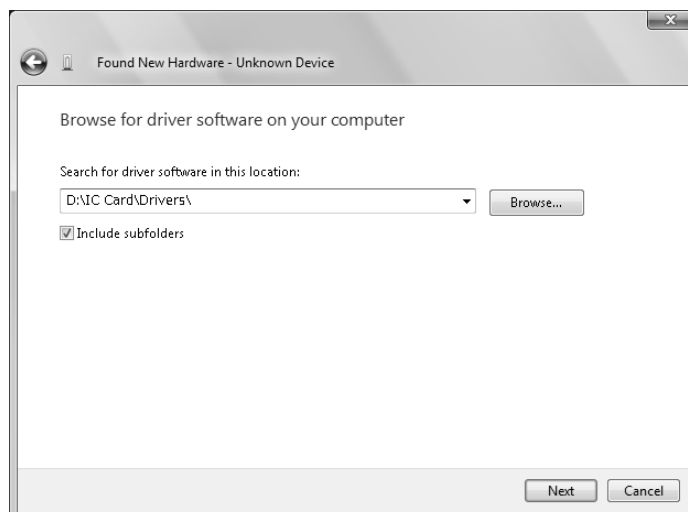

- Si l'emplacement de recherche du pilote ne pointe pas vers le DVD-ROM de l'application, cliquez sur [Browse]. Sélectionnez le dossier **Carte IC Driver (Pilote USB)** sur le DVD-ROM, puis cliquez sur [OK].



- L'installation démarre.

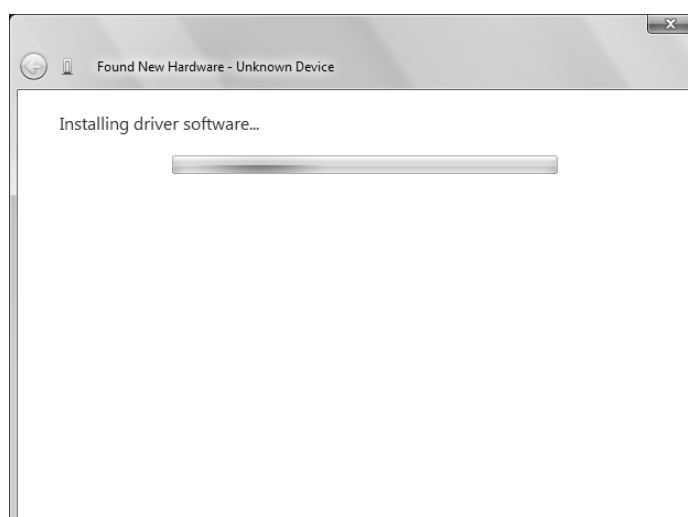

- 7 Cliquez sur [Close].

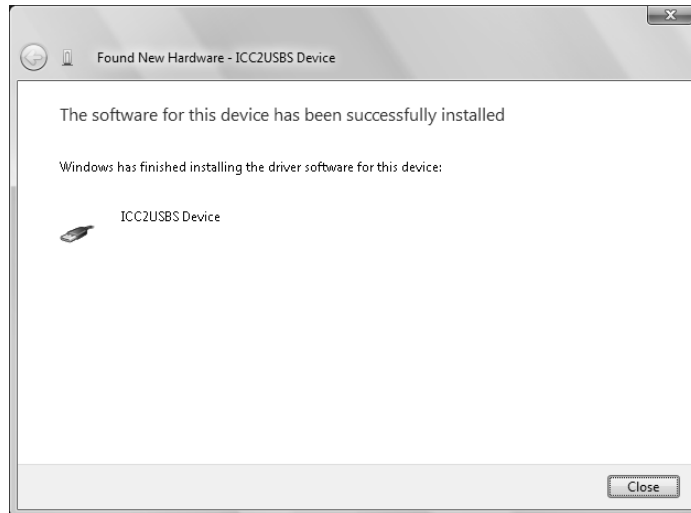

L'installation de **Carte IC Driver (Pilote USB)** est achevée.

- 8 Installez **Data Administrator Carte IC Plugin**.  
Ouvrez le dossier IC\_Card\_Plugin sur le DVD-ROM Applications, et cliquez sur setup.exe.
- 9 Sélectionnez une langue, puis cliquez sur [OK].



Le programme d'installation démarre.

- 10 Suivez les instructions qui s'affichent à l'écran pour continuer l'installation.
- 11 Cliquez sur [Next].



12 Sélectionnez [ accept the terms in the license agreement], puis cliquez sur [Next].



13 Cliquez sur [Install].

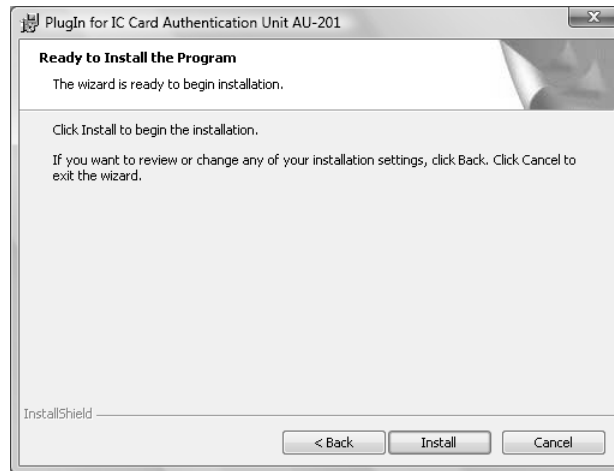

14 Cliquez sur [Finish].

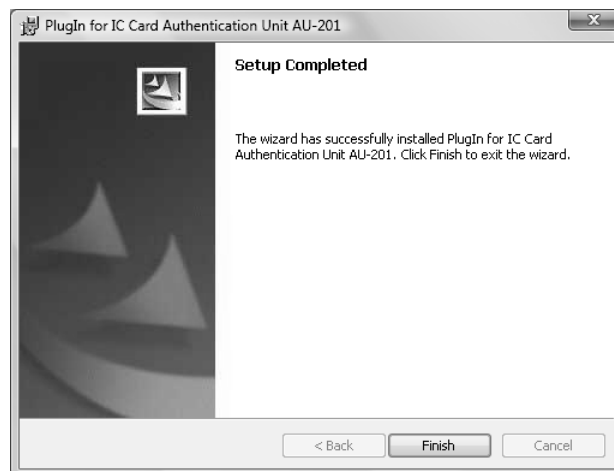

L'installation du **Data Administrator Carte IC Plugin** est terminée, et achève la procédure de Setup.

## Enregistrement utilisateur

Pour enregistrer un utilisateur avec **Data Administrator**, connectez l'unité d'authentification au Port USB de l'ordinateur, et connectez aussi l'ordinateur à cette machine via le réseau.

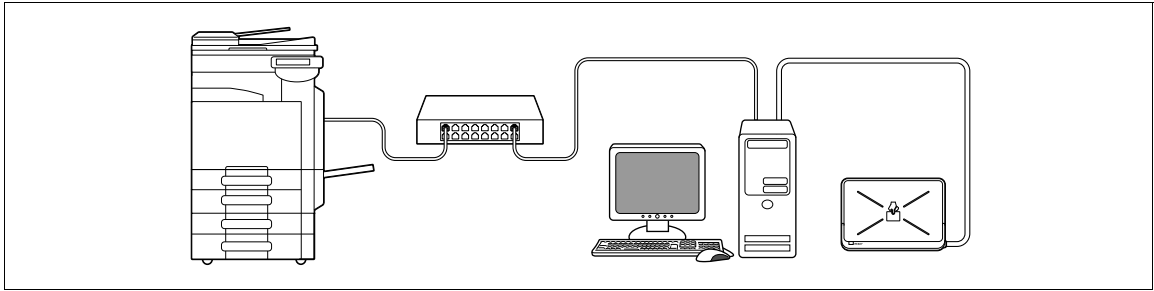

- 1 Si l'unité d'authentification est déjà connectée à cette machine, placez l'**Interrupteur principal d'alimentation** de cette machine sur Arrêt puis déconnectez l'unité d'authentification.

→ Lorsque l'unité d'authentification est déjà connectée à l'ordinateur, passez à l'étape 4.

### REMARQUE

Lorsque vous placez l'**Interrupteur principal d'alimentation** sur Arrêt puis sur Marche, éteignez d'abord l'**Interrupteur principal d'alimentation** puis rallumez-le après avoir attendu au moins 10 secondes. Négliger cette précaution peut entraîner une anomalie de fonctionnement.

Pour connecter ou déconnecter le câble USB, tenez celui-ci par le connecteur. Sinon, la machine pourrait être endommagée ou une panne pourrait se produire.

- 2 Mettez l'**Interrupteur principal d'alimentation** de cette machine sur Marche.

- 3 Connectez l'unité d'authentification au Port USB de l'ordinateur sur lequel **Data Administrator** est installé.

### REMARQUE

Ne pas connecter un autre matériel USB sur le même port que l'unité d'authentification. Cela réduirait l'alimentation du port USB et entraînerait un échec de l'opération.

Si vous voulez utiliser un répartiteur USB, assurez-vous que l'alimentation autonome du hub USB délivre au moins 500 mA.

Relancez la procédure, au moins 5 secondes après avoir connecté l'unité d'authentification.

- 4 **Data Administrator** démarre, et les informations sur le périphérique de cette machine sont alors importées.

La fenêtre Device Information apparaît.

→ Pour plus de détails sur l'importation d'informations sur le périphérique, voir le Guide de l'utilisateur **Data Administrator**.

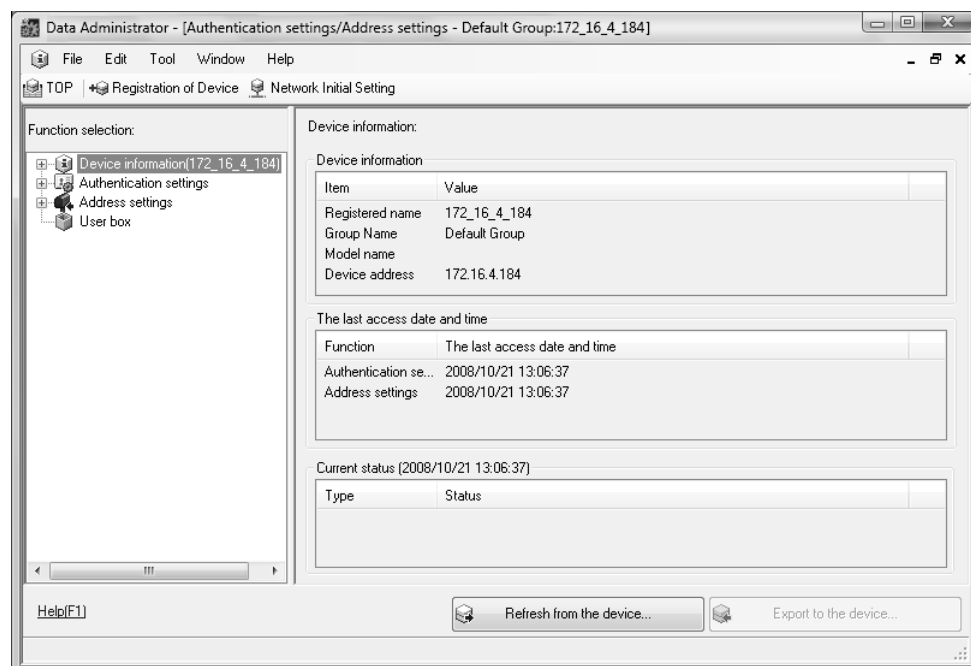



- 5 Dans Select Function, sélectionnez [Authentication Settings] - [User Setting], puis cliquez sur [Add].

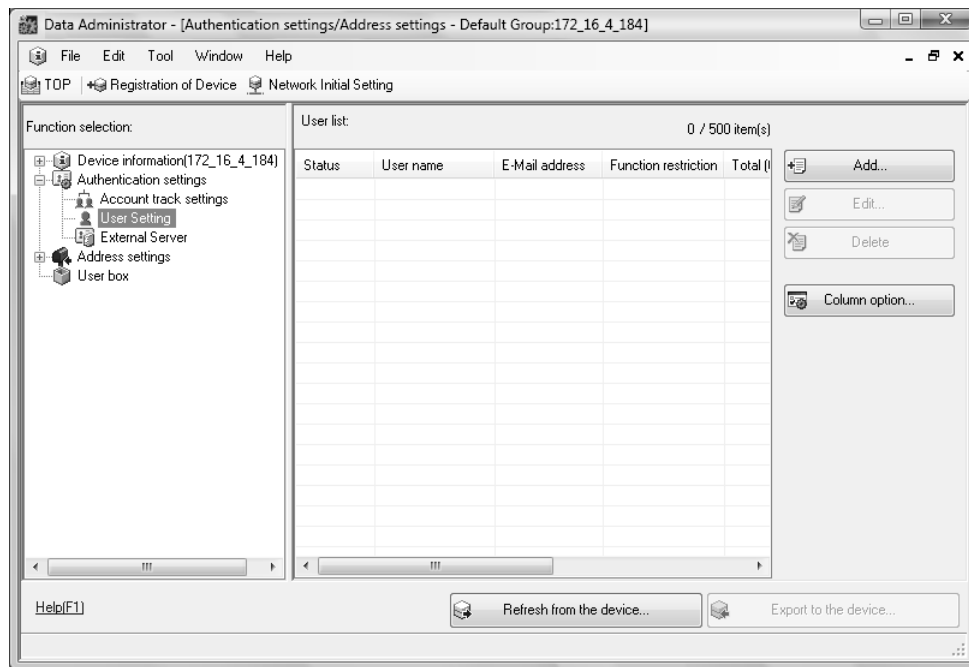

- 6 Sélectionnez le modèle voulu et appuyez sur [OK].

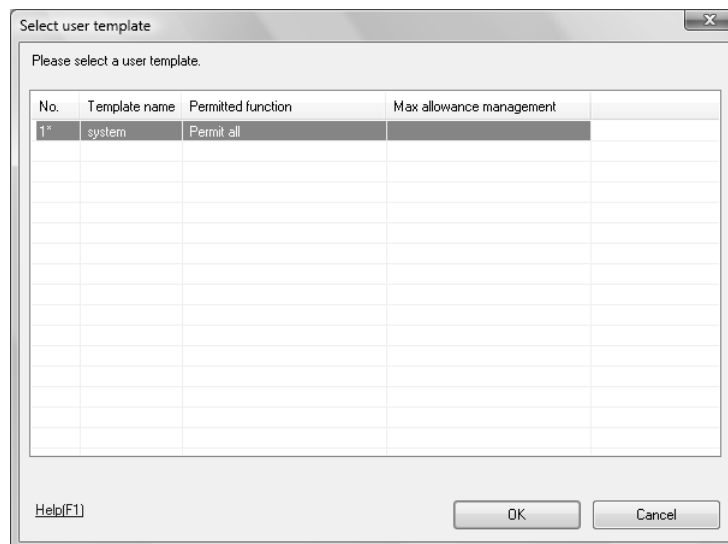

La fenêtre User Registration apparaît.

- 7 Entrez le nom d'utilisateur et code d'accès, et sélectionnez l'onglet [IC card authentication].  
→ Entrez l'adresse E-mail et autres informations selon les besoins.

The screenshot shows the 'User settings' dialog box. The 'User Name\*' field contains 'user01'. The 'Password' field is masked with 'xxxxxxxx'. The 'E-Mail Address' field is empty. The 'Account Name' dropdown is also empty. The 'IC card authentication' tab is selected. Under 'Card Type', 'Felica' is selected. 'Scan Result' is 'Unregistered'. Under 'Card ID', the radio button 'Read the data from the Card Reader' is selected. There are 'Start reading' and 'Delete' buttons. A text input field for 'Card ID' is present with the placeholder '(HEX 16 digit, ex. 11223344556677EE)'. At the bottom, there are 'Help(F1)', '\*: Required field', 'OK', and 'Cancel' buttons.

- 8 Place la carte IC sur l'unité d'authentification, et cliquez sur [Start reading].  
→ Au besoin, sélectionnez [Input the card ID directly] pour enregistrer l'ID identifiant de la carte.
- 9 Cliquez sur [OK].  
→ Répétez les étapes 8 à 12 pour enregistrer tous les utilisateurs.

The screenshot shows the 'User settings' dialog box for user 'user03'. The 'User Name\*' field contains 'user03'. The 'Password' field is masked with 'xxxxxxxx'. The 'E-Mail Address' field is empty. The 'Account Name' dropdown is also empty. The 'IC card authentication' tab is selected. Under 'Card Type', 'Felica' is selected. 'Scan Result' is 'Unregistered'. Under 'Card ID', the radio button 'Read the data from the Card Reader' is selected. There are 'Start reading' and 'Delete' buttons. A text input field for 'Card ID' is present with the placeholder '(HEX 16 digit, ex. 11223344556677EE)'. At the bottom, there are 'Help(F1)', '\*: Required field', 'OK', and 'Cancel' buttons.

10 Cliquez sur [Export to the device].

→ Sélectionnez le nom utilisateur et cliquez sur [Edit] pour changer les données enregistrées.

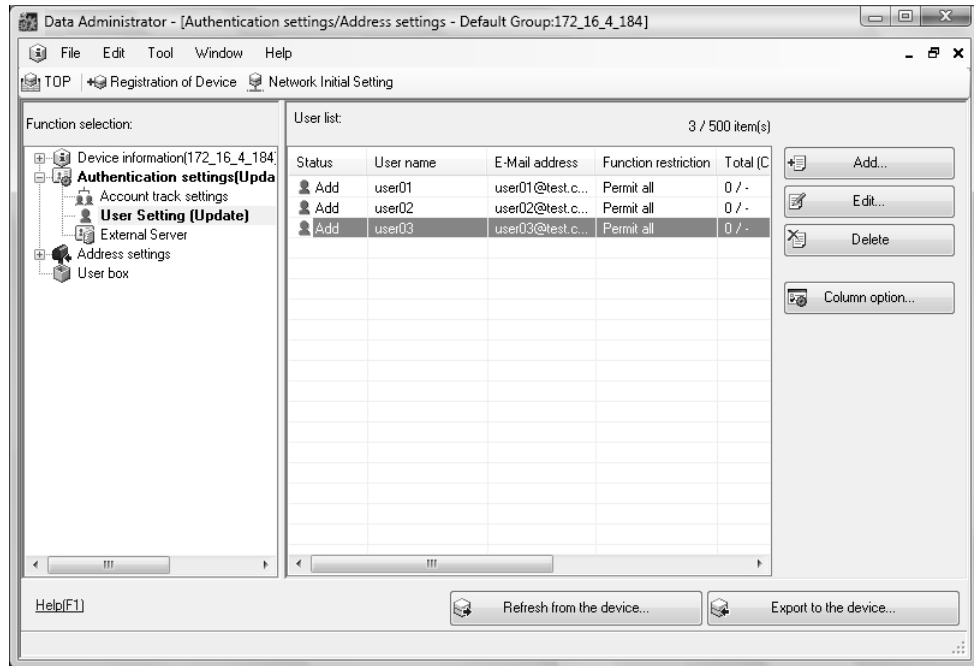

11 Cliquez sur [Write].

→ **Data Administrator** offre une fonction de copie par lots qui répartit sur plusieurs machines dont l'unité d'authentification est activée, les données concernant l'utilisateur enregistré.

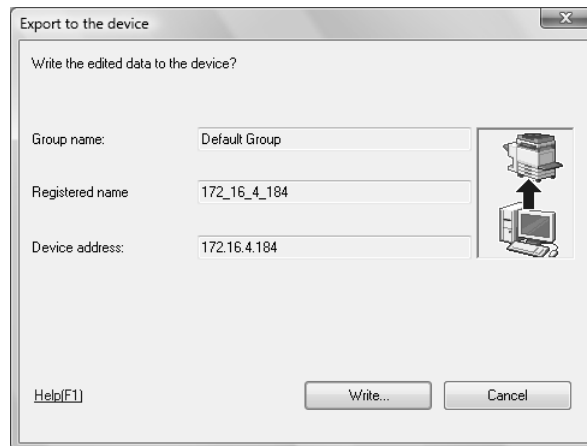

Les données de l'utilisateur enregistré sont configurées sur cette machine.

12 Cliquez sur [OK].

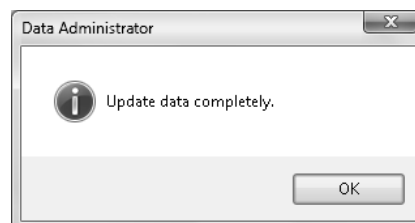

13 Déconnectez l'unité d'authentification du port USB de l'ordinateur.

- 14 Placez l'**Interrupteur principal d'alimentation** de cette machine sur Arrêt, connectez l'unité d'authentification à cette machine, et placez l'**Interrupteur principal d'alimentation** de cette machine sur Marche.

**REMARQUE**

*Lorsque vous placez l'**Interrupteur principal d'alimentation** sur Arrêt puis sur Marche, éteignez d'abord l'**Interrupteur principal d'alimentation** puis rallumez-le après avoir attendu au moins 10 secondes. Négliger cette précaution peut entraîner une anomalie de fonctionnement.*

*Pour connecter ou déconnecter le câble USB, tenez celui-ci par le connecteur. Sinon, la machine pourrait être endommagée ou une panne pourrait se produire.*

### 11.1.3 Se connecter à cette machine

Cette explique comment se connecter à cette machine par Authentification Carte IC.

- Pour utiliser l'unité d'authentification (type Carte IC), enregistrez préalablement les informations nécessaires sur la Carte IC.
- En cas d'échec répété de l'authentification, il se peut que les informations de la carte IC ne soient pas correctement enregistrées. Réenregistrez une nouvelle fois les informations de la carte IC.
- Lorsque l'authentification par Carte IC est activée, il suffit de positionner la Carte IC pour authentifier l'utilisateur correspondant. L'Authentification démarre lorsque vous installez la Carte IC et entrez le [Code d'accès] dans le cas où Carte IC et mot de passe sont tous deux requis pour l'authentification.
- Appuyez sur [ID & Code] pour établir la [Connexion] en entrant le [Nom utilisat.] et le [Code d'accès], sans utiliser l'unité d'authentification.

#### Lorsque [Authentificat. carte] est activé

- Placez la carte IC sur la **Table de travail WT-507** ou la **Table de travail WT-506**.

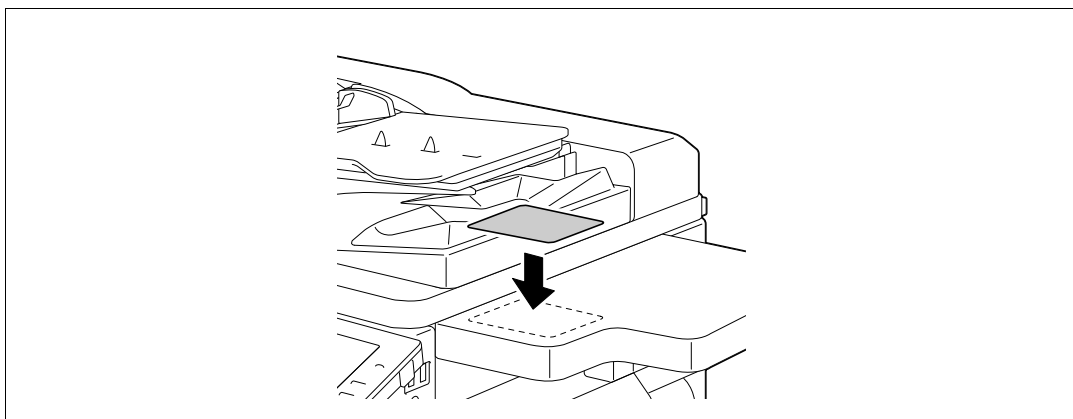
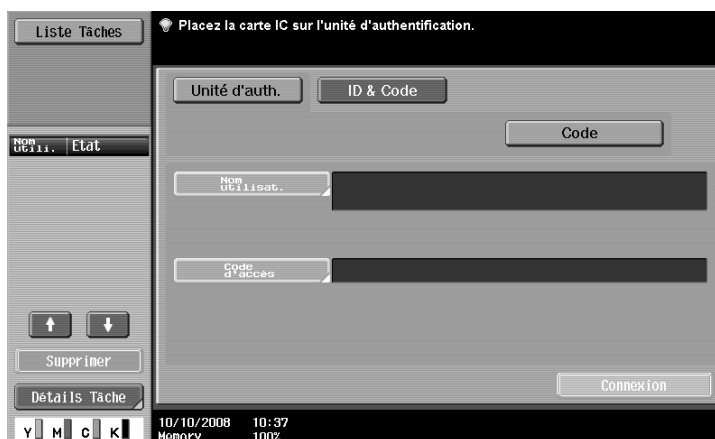

L'écran De base apparaît.

## Lorsque [Authentification Carte + Mot de passe] est activé

- 1 Placez la carte IC sur la **Table de travail WT-507** ou la **Table de travail WT-506**.

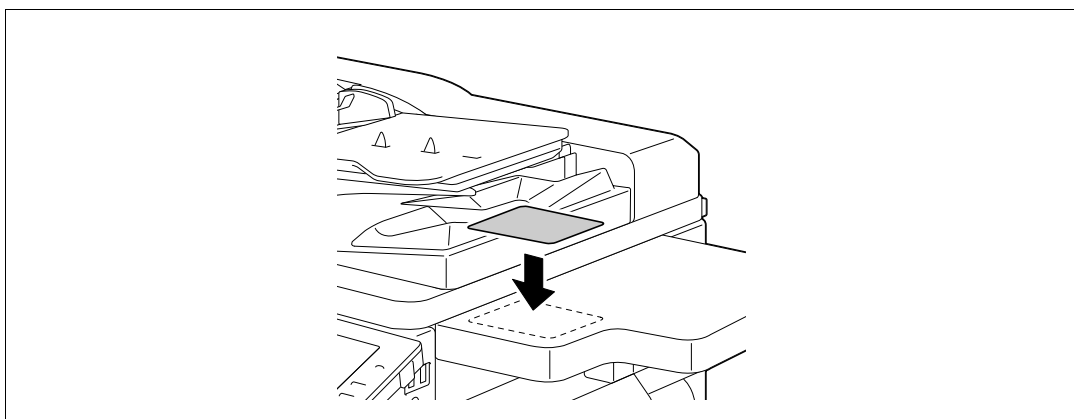

- 2 Appuyez sur [Code d'accès], puis entrez le mot de passe.

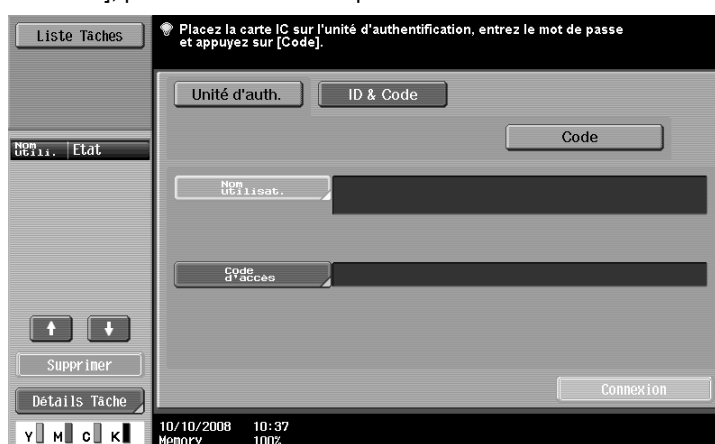

- 3 Appuyez sur [Connexion] ou sur la touche **Code**.  
L'écran De base apparaît.



---

# **12** **Caractéristiques**





## 12 Caractéristiques

Ce chapitre décrit les spécifications du papier, de la machine, et des options.

Dans un souci d'amélioration constante, cette spécification produit est susceptible de modification sans préavis.

### 12.1 Papier

#### Types papier et capacités

Type de papier	Grammage du papier	Capacité de papier
Papier ordinaire Recto seul <sup>*1</sup> Papier spécial <sup>*2</sup> Papier à en-tête <sup>*3</sup> Papier couleur <sup>*4</sup> Papier Util. 1 <sup>*5</sup> Papier Util. 2 <sup>*5</sup>	15-15/16 lb à 23-15/16 lb (60 g/m <sup>2</sup> à 90 g/m <sup>2</sup> )	<b>Introducteur manuel</b> : 150 feuilles <b>Magasin 1</b> : 500 feuilles <b>Magasin 2</b> : 500 feuilles <b>Meuble d'alimentation papier PC-107</b> : 500 feuilles <b>Meuble d'alimentation papier PC-207</b> : 500 feuilles <b>Meuble d'alimentation papier PC-408</b> : 2500 feuilles
Épais 1 Papier Util. 3 <sup>*5</sup>	24-3/16 lb à 39-7/8 lb (91 g/m <sup>2</sup> à 150 g/m <sup>2</sup> )	<b>Introducteur manuel</b> : 20 feuilles <b>Magasin 1</b> : 150 feuilles <b>Magasin 2</b> : 150 feuilles <b>Meuble d'alimentation papier PC-107</b> : 150 feuilles <b>Meuble d'alimentation papier PC-207</b> : 150 feuilles <b>Meuble d'alimentation papier PC-408</b> : 1000 feuilles
Épais 2 Papier Util. 4 <sup>*5</sup>	40-3/16 lb à 55-5/8 lb (151 g/m <sup>2</sup> à 209 g/m <sup>2</sup> )	<b>Introducteur manuel</b> : 20 feuilles <b>Magasin 1</b> : 150 feuilles <b>Magasin 2</b> : 150 feuilles <b>Meuble d'alimentation papier PC-107</b> : 150 feuilles <b>Meuble d'alimentation papier PC-207</b> : 150 feuilles <b>Meuble d'alimentation papier PC-408</b> : 1000 feuilles
Épais 3 Papier Util. 5 <sup>*5</sup>	55-7/8 lb à 68-1/8 lb (210 g/m <sup>2</sup> à 256 g/m <sup>2</sup> )	<b>Introducteur manuel</b> : 20 feuilles <b>Magasin 1</b> : 150 feuilles <b>Magasin 2</b> : 150 feuilles <b>Meuble d'alimentation papier PC-107</b> : 150 feuilles <b>Meuble d'alimentation papier PC-207</b> : 150 feuilles <b>Meuble d'alimentation papier PC-408</b> : 1000 feuilles
Épais 4	68-3/8 lb à 72-1/16 lb (257 g/m <sup>2</sup> à 271 g/m <sup>2</sup> )	<b>Introducteur manuel</b> : 20 feuilles
Transparent	–	<b>Introducteur manuel</b> : 20 feuilles
Cartes postales	–	<b>Introducteur manuel</b> : 20 feuilles
Enveloppe	–	<b>Introducteur manuel</b> : 10 feuilles
Planche d'étiquettes	–	<b>Introducteur manuel</b> : 20 feuilles
Papier rouleau	33-13/16 lb à 42-9/16 lb (127 g/m <sup>2</sup> à 160 g/m <sup>2</sup> )	<b>Introducteur manuel</b> : 10 feuilles

\*1 Papier qui n'a pas à être imprimé sur les deux faces (par exemple, lorsqu'une des faces est déjà imprimée).

\*2 Papier fin et autres papiers spéciaux.

\*3 Papier sur lequel est imprimé une raison sociale, du texte prédéfini ; etc.

\*4 Papier couleur.

\*5 Papier enregistré comme l'un des types fréquemment utilisés.

Pour les réglages relatifs au grammage du papier et l'ajustement du support, contactez votre S.A.V.

### **REMARQUE**































*Tout papier autre que le papier ordinaire, comme les transparents de rétroprojection et le papier de couleur, est appelé papier spécial. Assurez-vous de bien sélectionner un réglage de papier spécial pour les magasins contenant des supports tels que les transparents et le papier de couleur.*

*Si le format papier ou le type papier n'est pas correctement spécifié, cela peut entraîner un bourrage ou une dégradation de l'image.*



*Si vous sélectionnez Papier ordinaire, Épais 1, Épais 2, Épais 3, ou Épais 4 pour l'**Introduceur manuel**, vous pouvez sélectionner Rect-Vers Face 2. Sélectionnez Rect-Vers Face 2 si vous chargez du papier dont une face est déjà imprimée.*

## 12.2 Caractéristiques machine

### d-Color MF360/280/220

Caractéristiques		
Type	Scanner- imprimante, bureau ou autonome	
Porte-document	Stationnaire (numérisation miroir)	
Photo conducteur	OPC	
Source lumineuse	Fluorescente au gaz rare blanc	
Système copie	Copie laser électrostatique	
Système de développement	Système de développement HMT bi-composant à sec	
Système de fixation	Fixation par courroie	
Définition	Numérisation	600 dpi × 600 dpi
	Sortie	Équivalent 1800 dpi × 600 dpi
Originaux	Type	Feuilles, livres ouverts (doubles-pages), objets en trois dimensions
	Dimensions	Max. 11 × 17 (A3)
	Poids	4-7/16 lb (2 kg) (Objets en 3 dimensions)
Type papier copie	Papier ordinaire (15-15/16 lb à 23-15/16 lb (60 g/m <sup>2</sup> à 90 g/m <sup>2</sup> )), Épais 1 (24-3/16 lb à 39-7/8 lb (91 g/m <sup>2</sup> à 150 g/m <sup>2</sup> )), Épais 2 (40-3/16 lb à 55-5/8 lb (151 g/m <sup>2</sup> à 209 g/m <sup>2</sup> )), Épais 3 (55-7/8 lb à 68-1/8 lb (210 g/m <sup>2</sup> à 256 g/m <sup>2</sup> )), Épais 4 (68-3/8 lb à 72-1/16 lb (257 g/m <sup>2</sup> à 271 g/m <sup>2</sup> )), Papier à en-tête, Papier couleur, Transparent*, Carte postale*, Enveloppe*, Planche d'étiquettes*, Papier bannière(33-13/16 lb à 42-9/16 lb (127 g/m <sup>2</sup> à 160 g/m <sup>2</sup> ))* Recto-Verso : Papier ordinaire (17 lb à 23-15/16 lb (64 g/m <sup>2</sup> à 90 g/m <sup>2</sup> )), Épais 1/2/3 (24-3/16 lb à 68-1/8 lb (91 g/m <sup>2</sup> à 256 g/m <sup>2</sup> )) * Disponible pour l' <b>Introduceur manuel</b> .	
Format du papier copie	<p>&lt;Magasin 1&gt; 11 × 17  à 8-1/2 × 11 , 5-1/2 × 8-1/2 , A3  à A4 , 8 × 13 <sup>*1</sup>, 16K , 8K </p> <p>&lt;Magasin 2&gt; 12-1/4 × 18  à 8-1/2 × 11 , 5-1/2 × 8-1/2 , A3  à A5 , 8 × 13 <sup>*1</sup>, 16K , 8K </p> <p>&lt;Introduceur manuel&gt; Papier bannière<sup>*2</sup>, 12 × 18  à 5-1/2 × 8-1/2 , A3  à B6 , A6 , 4 × 6 , 8 × 13 <sup>*1</sup>, Carte A6 , 16K , 8K </p> <p>Largeur : 3-9/16 à 12-1/4 (90 mm à 311,1 mm), Longueur : 5-1/2 à 47-1/4 (139,7 mm à 1200 mm) <sup>*1</sup> Six types de format Foolscap sont disponibles : 8-1/2 × 13-1/2 , 220 mm × 330 mm , 8-1/4 × 13 , 8-1/8 × 13-1/4 , et 8 × 13 . Chacun de ces formats peut être sélectionné. Pour plus de détails, contacter le S.A.V. <sup>*2</sup> Papier bannière Largeur : 8-1/4 à 11-11/16 pouces (210 à 297 mm) Longueur : 18 à 47-1/4 pouces (457,3 à 1200 mm)</p>	
Nombre de feuilles chargées dans le <b>Bac de sortie</b>	Papier ordinaire	250 feuilles
	Épais	10 feuilles
	Transparent	1 feuille
Capacité du magasin (8-1/2 × 11(A4))	<b>Magasin 1/ Magasin 2</b>	Papier ordinaire : 500 feuilles, Épais 1/2/3 : 150 feuilles
	<b>Introduceur manuel</b>	Papier ordinaire : 150 feuilles, Épais 1/2/3/4 : 20 feuilles, Transparent/Carte postale/Planche d'étiquettes : 20 feuilles, Enveloppe : 10 feuilles















## Caractéristiques

Temps de préchauffage	<p>Période comprise entre le moment où l'<b>Interrupteur principal d'alimentation</b> a été placé sur Marche et le moment où l'<b>Interrupteur auxiliaire d'alimentation</b> a été placé sur Marche avant d'être disponible pour l'impression (température ambiante : 73,4°F (23°C))</p> <p><b>d-Color MF360/280</b> Couleurs : 35 sec. ou moins, Noir : 27 sec. ou moins</p> <p><b>d-Color MF220</b> Couleurs : 27 sec. ou moins, Noir : 22 sec. ou moins</p> <p>Période comprise entre le moment où l'<b>Interrupteur principal d'alimentation</b> a été placé sur Marche et le moment où cette machine est disponible pour l'impression (température ambiante : 73,4°F (23°C)) 45 sec. ou moins</p> <p>La durée de préchauffage peut varier en fonction de l'environnement d'exploitation et de l'utilisation.</p>	
Largeur de rognage d'image	En haut	3/16 (4,2 mm)
	En bas	1/8 (3,0 mm)
	À droite	1/8 (3,0 mm)
	À gauche	1/8 (3,0 mm)
Première copie (Avec impression 8-1/2 × 11  (A4  ))	<p><b>d-Color MF360/280</b> Couleurs : 7,7 sec. ou moins Noir : 5,8 sec. ou moins</p> <p><b>d-Color MF220</b> Couleurs : 11,0 sec. ou moins Noir : 7,5 sec. ou moins</p>	
Vitesse de copie (Avec impression 8-1/2 × 11 (A4))	Recto seul (Couleurs/Noir)	<p><b>d-Color MF360</b> 36 feuilles/min. (Papier spécial/Mode Brillant : 11,8 feuilles/min.)</p> <p><b>d-Color MF280</b> 28,8 feuilles/min. (Papier spécial/Mode Brillant : 11,8 feuilles/min.)</p> <p><b>d-Color MF220</b> 22,7 feuilles/min. (Papier spécial/Mode Brillant : 11,8 feuilles/min.)</p>
	Recto-Verso (Couleurs/Noir)	<p><b>d-Color MF360</b> 34,9 feuilles/min. (Papier spécial/Mode Brillant : 11,8 feuilles/min.)</p> <p><b>d-Color MF280</b> 28,8 feuilles/min. (Papier spécial/Mode Brillant : 11,8 feuilles/min.)</p> <p><b>d-Color MF220</b> 22,7 feuilles/min. (Papier spécial/Mode Brillant : 11,7 feuilles/min.)</p>
Agrandissement copie	<p>Tous formats : 100,0% ± 0,5%</p> <p>Agrandir &lt;Zone Pouces&gt; : 121,4%, 129,4%, 154,5%, 200,0% &lt;Zone métrique&gt; : 115,4%, 122,4%, 141,4%, 200,0%</p> <p>Réduire &lt;Zone Pouces&gt; : 78,5%, 73,3%, 64,7%, 50,0% &lt;Zone métrique&gt; : 86,6%, 81,6%, 70,7%, 50,0%</p> <p>Manuel : 25,0 à 400,0% (par pas de 0,1%)</p>	
Nombre de copies réalisées en continu	1 à 999 feuilles	
Réglage de la densité	Densité copie	Réglage manuel de la densité (9 niveaux)
	Densité du fond	Réglage manuel ou automatique de la densité (9 niveaux)
Alimentation	AC 120 V, 12 A, 60 Hz (AC 220 V à 240 V, 8,0 A, 50/60 Hz)	
Consommation électrique max.	1500 W	

**Caractéristiques**

Dimensions	Largeur 25-5/16 (643 mm) Profondeur 27-3/4 (705 mm), 33-3/8* (848 mm*) Hauteur 30-5/16 (770 mm) *Écran compris
Encombrement machine	Largeur 64-15/16 (1,649 mm) Profondeur 49-5/8 (1,260 mm) Hauteur 62-1/2 (1.588 mm) Les dimensions ci-dessus ont été mesurées lorsque l'extension plateau ou le magasin de l' <b>Unité de finition FS-527</b> sont déployés et que le Chargeur ADF est en position ouverte.
Taille mémoire (capacité disque dur)	2.048 Mo (250 Go)
Poids	Approx. 216-1/16 lb (Approx. 98 kg)







**Unité recto-verso automatique****Caractéristiques**

Type de papier	Papier ordinaire (17 lb à 23-15/16 lb (64 g/m <sup>2</sup> à 90 g/m <sup>2</sup> )), Épais 1 (24-3/16 lb à 39-7/8 lb (91 g/m <sup>2</sup> à 150 g/m <sup>2</sup> )), Épais 2 (40-3/16 lb à 55-5/8 lb (151 g/m <sup>2</sup> à 209 g/m <sup>2</sup> )), Épais 3 (55-7/8 lb à 68-1/8 lb (210 g/m <sup>2</sup> à 256 g/m <sup>2</sup> ))
Format papier	12-1/4 × 18  , 12 × 18  à 5-1/2 × 8-1/2  , A3  à A5  , 8 × 13  <sup>†1</sup> , 16K  , 8K  Largeur : 5-1/2 à 12-1/4 (139,7 mm à 311,1 mm), Longueur : 5-13/16 à 18 (148 mm à 457,2 mm) <sup>†1</sup> Six types de format Foolscap sont disponibles : 8-1/2×13-1/2  , 220 mm×330 mm  , 8-1/2×13  , 8-1/4×13  , 8-1/8×13-1/4  , et 8×13  . Chacun de ces formats peut être sélectionné. Pour plus de détails, contacter le S.A.V.
Alimentation	Fournie par la machine

## 12.3 Options















### Chargeur automatique document recto-verso DF-617

#### Caractéristiques

Fonction d'introduction de l'original	Original recto seul, original recto-verso, originaux de formats différents	
Types d'originaux	Recto seul	Papier ordinaire (9-5/16 lb à 55-7/8 lb (35 g/m <sup>2</sup> à 210 g/m <sup>2</sup> ))
	Papier ordinaire (35 à 210 g/m <sup>2</sup> )	Papier ordinaire (13-5/16 lb à 34-1/16 lb (50 g/m <sup>2</sup> à 128 g/m <sup>2</sup> ))
Format orig.	Originaux Recto/Recto-Verso : 11 × 17  à 8,5 × 11  , A3  à B6  , A6  , 8 × 13 	
	Pour plus d'informations sur la manipulation des originaux de formats différents, voir p. 5-17.	
Capacité de chargement des originaux	Original Recto/Recto-Verso : Max. 100 feuilles (21-1/4 lb (80 g/m <sup>2</sup> ))	
Alimentation	Fournie par la machine	
Consommation électrique max.	60 W ou moins	
Dimensions	Largeur 23-5/8 (600 mm) Profondeur 22-5/8 (575 mm) Hauteur 5-1/2 (140 mm)	
Poids	Approx. 36-13/16 lb (16,7 kg)	















### Meuble d'alimentation papier PC-107

#### Caractéristiques

Type de papier	Papier ordinaire (15-15/16 lb à 23-15/16 lb (60 g/m <sup>2</sup> à 90 g/m <sup>2</sup> )), Épais 1 (24-3/16 lb à 39-7/8 lb (91 g/m <sup>2</sup> à 150 g/m <sup>2</sup> )), Épais 2 (40-3/16 lb à 55-5/8 lb (151 g/m <sup>2</sup> à 209 g/m <sup>2</sup> )), Épais 3 (55-7/8 lb à 68-1/8 lb (210 g/m <sup>2</sup> à 256 g/m <sup>2</sup> ))
Format papier	11 × 17  à 8,5 × 11  , 5-1/2 × 8-1/2  , A3  à A5  , 8 × 13  <sup>*1</sup> , 16K  , 8K  <sup>*1</sup> Six types de format Foolscap sont disponibles : 8-1/2×13-1/2  , 220 mm×330 mm  , 8-1/2×13  , 8-1/4×13  , 8-1/8×13-1/4  , et 8×13  . Chacun de ces formats peut être sélectionné. Pour plus de détails, contacter le S.A.V.
Nombre de feuilles qui peuvent être chargées	<b>Magasin 3</b> Papier ordinaire : 500 feuilles, Épais 1/Épais 2/Épais 3 : 150 feuilles
Alimentation	Fournie par la machine
Consommation électrique max.	15 W ou moins
Dimensions	Largeur 23-5/8 (600 mm) Profondeur 27-3/4 (705 mm) Hauteur 11-3/4 (299 mm)
Poids	Approx. 52-15/16 lb (24 kg)
Configuration de l'unité	Magasin papier, 1 niveau



## Meuble d'alimentation papier PC-207

### Caractéristiques













































Type de papier	Papier ordinaire (15-15/16 lb à 23-15/16 lb (60 g/m <sup>2</sup> à 90 g/m <sup>2</sup> )), Épais 1 (24-3/16 lb à 39-7/8 lb (91 g/m <sup>2</sup> à 150 g/m <sup>2</sup> )), Épais 2 (40-3/16 lb à 55-5/8 lb (151 g/m <sup>2</sup> à 209 g/m <sup>2</sup> )), Épais 3 (55-7/8 lb à 68-1/8 lb (210 g/m <sup>2</sup> à 256 g/m <sup>2</sup> ))
Format papier	11 × 17  à 8,5 × 11  /  , 5-1/2 × 8-1/2  , A3  à A5  , 8 × 13  <sup>*1</sup> , 16K  , 8K  *1 Six types de format Foolscap sont disponibles : 8-1/2 × 13-1/2  , 220 mm×330 mm  , 8-1/2 × 13  , 8-1/4 × 13  , 8-1/8 × 13-1/4  , et 8 × 13  . Chacun de ces formats peut être sélectionné. Pour plus de détails, contacter le S.A.V.
Nombre de feuilles qui peuvent être chargées	Magasin supérieur ( <b>Magasin 3</b> ) Papier ordinaire : 500 feuilles, Épais 1/Épais 2/Épais 3 : 150 feuilles Magasin inférieur ( <b>Magasin 4</b> ) Papier ordinaire : 500 feuilles, Épais 1/Épais 2/Épais 3 : 150 feuilles
Alimentation	Fournie par la machine
Consommation électrique max.	15 W ou moins
Dimensions	Largeur 23-5/8 (600 mm) Profondeur 27-3/4 (705 mm) Hauteur 11-3/4 (299 mm)
Poids	Approx. 61-3/4 (28 kg)
Configuration de l'unité	Magasin papier, 2 niveaux

## Meuble d'alimentation papier PC-408

### Caractéristiques

Type de papier	Papier ordinaire (15-15/16 lb à 23-15/16 lb (60 g/m <sup>2</sup> à 90 g/m <sup>2</sup> )), Épais 1 (24-3/16 lb à 39-7/8 lb (91 g/m <sup>2</sup> à 150 g/m <sup>2</sup> )), Épais 2 (40-3/16 lb à 55-5/8 lb (151 g/m <sup>2</sup> à 209 g/m <sup>2</sup> )), Épais 3 (55-7/8 lb à 68-1/8 lb (210 g/m <sup>2</sup> à 256 g/m <sup>2</sup> ))
Format papier	8,5 × 11  , A4 
Nombre de feuilles qui peuvent être chargées	Papier ordinaire : 2500 feuilles, Épais 1/Épais 2/Épais 3 : 1000 feuilles
Alimentation	Fournie par la machine
Consommation électrique max.	45 W ou moins
Dimensions	Largeur 23-5/8 (600 mm) Profondeur 27-5/8 (702 mm) Hauteur 11-3/4 (299 mm)
Poids	Approx. 61-3/4 (28 kg)

## Unité de finition FS-527

Caractéristiques				
Bac de sortie	<b>Bac de sortie 1, Bac de sortie 2</b>			
Fonction d'introduction	Groupe, Tri, Groupe Décalé*, Décalé Tri*, Agraf.* * Délivré dans le <b>Bac de sortie 2</b>			
Type de papier	Groupe/Tri : Papier ordinaire (15-15/16 lb à 23-15/16 lb (60 g/m <sup>2</sup> à 90 g/m <sup>2</sup> )) Épais (24-3/16 lb à 79-13/16 lb (91 g/m <sup>2</sup> à 300 g/m <sup>2</sup> )), Transparent, Carte postale, Enveloppe, Planche d'étiquettes, Papier à en-tête, Papier bannière Groupe Décalé/Tri Décalé : Papier ordinaire (15-15/16 lb à 23-15/16 lb (60 g/m <sup>2</sup> à 90 g/m <sup>2</sup> )), Épais (24-3/16 lb à 79-13/16 lb (91 g/m <sup>2</sup> à 300 g/m <sup>2</sup> )) Agrafage : Papier ordinaire (15-15/16 lb à 23-15/16 lb (60 g/m <sup>2</sup> à 90 g/m <sup>2</sup> )) Épais (24-3/16 lb à 55-5/8 lb (91 g/m <sup>2</sup> à 209 g/m <sup>2</sup> ))			
Format papier	<p>&lt;<b>Bac de sortie 1</b>&gt; 12-1/4 × 18 , 11 × 17  à 5-1/2 × 8-1/2 , A3  à B6 , A6  Largeur : 3-9/16 à 12-1/4 (90 mm à 311,15 mm), Longueur : 5-1/2 à 47-1/4 (139,7 mm à 1200 mm)</p> <p>&lt;<b>Bac de sortie 2</b>&gt; Groupe/Tri : 12-1/4 × 18 , 11 × 17  à 5-1/2 × 8-1/2 , A3  à B6 , A6  Largeur : 3-15/16 à 12-1/4 (100 mm à 311,15 mm), Longueur : 5-1/2 à 18 (139,7 mm à 457,2 mm) Groupe Décalé/Tri Décalé : 12-1/4 × 18 , 11 × 17 , 8-1/2 × 11 , A3  à A5  Largeur : 7-3/16 à 12-1/4 (182 mm à 311,15 mm), Longueur : 5-7/8 à 18 (148,5 mm à 457,2 mm) Agrafage : 11 × 17 , 8-1/2 × 14 , 8-1/2 × 11 , A3  à A5  Largeur : 7-3/16 à 11-11/16 (182 mm à 297 mm), Longueur : 5-7/8 à 17 (148,5 mm à 431,8 mm)</p>			
Capacité de chargement en papier du <b>Bac de sortie 1</b> >	Papier ordinaire (15-15/16 lb à 23-15/16 lb (60 g/m <sup>2</sup> à 90 g/m <sup>2</sup> ))			200 feuilles
	Épais (24-3/16 lb à 79-13/16 lb (91 g/m <sup>2</sup> à 300 g/m <sup>2</sup> )), Transparent, Enveloppe, Planche d'étiquettes, Papier à en-tête			20 feuilles
	Hauteur de chargement en papier : 1-3/8 (35 mm)			
Capacité de chargement en papier du <b>Bac de sortie 2</b> >	Groupe/Tri	Papier ordinaire (15-15/16 lb à 23-15/16 lb (60 g/m <sup>2</sup> à 90 g/m <sup>2</sup> ))	8-1/2 × 11  , A4  ou moins	3000 feuilles
			8-1/2 × 14  , B4  ou plus	1500 feuilles
			5-1/2 × 8-1/2  , A5  ou moins	500 feuilles
		Épais (24-3/16 lb à 79-13/16 lb (91 g/m <sup>2</sup> à 300 g/m <sup>2</sup> )), Transparent, Enveloppe, Planche d'étiquettes, Papier à en-tête	20 feuilles	
	Groupe Décalé/Tri Décalé	Papier ordinaire (15-15/16 lb à 23-15/16 lb (60 g/m <sup>2</sup> à 90 g/m <sup>2</sup> ))	8-1/2 × 11  , A4  ou moins	3000 feuilles
			8-1/2 × 14  , B4  ou plus	1500 feuilles
			5-1/2 × 8-1/2  , A5  ou moins	500 feuilles
	Agrafage	Papier ordinaire (15-15/16 lb à 23-15/16 lb (60 g/m <sup>2</sup> à 90 g/m <sup>2</sup> ))	2 à 9 feuilles : 100 copies* * 8-1/2 × 14  , B4  ou plus : 50 copies	
			10 à 20 feuilles : 50 copies	
			21 à 30 feuilles : 30 copies	
31 à 40 feuilles : 25 copies				
41 à 50 feuilles : 20 copies				
Hauteur de chargement en papier : 14-3/4 (375 mm) (8-1/2 × 11  , A4  ou moins)/7-3/8 (187,5 mm) (8-1/2 × 14  , B4  ou plus)				



**Caractéristiques**

Nombre max. de feuilles agrafées	Papier ordinaire (15-15/16 lb à 23-15/16 lb (60 g/m <sup>2</sup> à 90 g/m <sup>2</sup> )) : 50 feuilles Épais (24-3/16 lb à 31-15/16 lb (91 g/m <sup>2</sup> à 120 g/m <sup>2</sup> )) : 30 feuilles Épais (32-3/16 lb à 55-5/8 lb (121 g/m <sup>2</sup> à 209 g/m <sup>2</sup> )) : 15 feuilles Exemple de nombres de feuilles agrafées : Épais (55-5/8 lb (209 g/m <sup>2</sup> )) 2 feuilles + Papier ordinaire (23-15/16 lb (90 g/m <sup>2</sup> )) 48 feuilles
Valeur de décalage	1-3/16 (30 mm)
Alimentation	Fournie par la machine
Consommation électrique max.	56 W ou moins
Dimensions	Largeur 20-13/16 (528 mm), 25-7/8* (658 mm*) Profondeur 25-1/4 (641 mm) Hauteur 40-3/8 (1025 mm), 42-13/16* (1087 mm*) * Dimension lorsque le bac est déployé.
Poids	Approx. 92-9/16 lb (42 kg)
Consommables	Agrafes SK-602 Pour l'EH-590 (Produit N° 505 fabriqué par MAX) (5000 agrafes incluses) × 1 unité

## Piqueuse à cheval SD-509

Caractéristiques			
Fonction d'introduction	Agraf. centre + Pliage, Pliage en 2		
Type de papier	Papier ordinaire (15-15/16 lb à 23-15/16 lb (60 g/m <sup>2</sup> à 90 g/m <sup>2</sup> )) Épais (24-3/16 lb à 55-5/8 lb (91 g/m <sup>2</sup> à 209 g/m <sup>2</sup> ))* * Ne peut être utilisé que comme page de couverture.		
Format papier	12-1/4 × 18 ☐, 11 × 17 ☐, 8-1/2 × 14 ☐, 8-1/2 × 11 ☐, A3 ☐, B4 ☐, A4 ☐ Largeur : 8-1/4 à 12-1/4 (210 mm à 311,15 mm), Longueur : 11 à 18 (279,4 mm à 457,2 mm)		
Nombre maximum de feuilles qui peuvent être agrafées au centre	15 feuilles <ul style="list-style-type: none"> <li>• 14 feuilles (15-15/16 lb à 23-15/16 lb (60 g/m<sup>2</sup> à 90 g/m<sup>2</sup>)) + 1 feuille (15-15/16 lb à 55-5/8 lb (60 g/m<sup>2</sup> à 209 g/m<sup>2</sup>))</li> </ul>		
Nombre max. de feuilles pliées	3 feuilles		
Capacité du <b>Bac de sortie Pliage</b>	Nombre de feuilles agrafées et pliées.	1 à 3 feuilles	20 copies
		4 à 10 feuilles	10 copies
		11 à 15 feuilles	5 copies
Dimensions	Largeur 9-7/16 (239 mm) Profondeur 22-13/16 (579 mm) Hauteur 21 (534 mm)		
Poids	Approx. 52-15/16 lb (24 kg)		
Consommables	Agrafes SK-602 Pour l'EH-280 (Produit N° 505 fabriqué par MAX) (5000 agrafes incluses) × 2 unités		
Alimentation	Fournie par l' <b>Unité de finition FS-527</b> .		

## Unité de perforation PK-517

Caractéristiques			
Nombre de perforations	2 trous, 3 trous, 4 trous		
Type de papier	Papier ordinaire (15-15/16 lb à 23-15/16 lb (60 g/m <sup>2</sup> à 90 g/m <sup>2</sup> )), Épais (24-3/16 lb à 68-1/8 lb (91 g/m <sup>2</sup> à 256 g/m <sup>2</sup> ))		
Format papier	2 trous	11 × 17 ☐ à 8-1/2 × 11 ☐/☐	
	3 trous	11 × 17 ☐ à 8-1/2 × 11 ☐	
	4 trous	A3 ☐ à A4 ☐, B5 ☐	
Alimentation	Fournie par l' <b>Unité de finition FS-527</b> .		
Dimensions	Largeur 2-5/16 (58 mm) Profondeur 18-1/2 (470 mm) Hauteur 5-5/16 (135 mm)		
Poids	Approx. 3-15/16 lb (1,8 kg)		

## Séparateur JS-603

### Caractéristiques

Bac de sortie	<b>Bac de sortie 3</b>
Fonction d'introduction	Groupe, Tri
Type de papier	Papier ordinaire (15-15/16 lb à 23-15/16 lb (60 g/m <sup>2</sup> à 90 g/m <sup>2</sup> ), Épais (24-3/16 lb à 68-1/8 lb (91 g/m <sup>2</sup> à 256 g/m <sup>2</sup> ), Transparent, Enveloppe, Planche d'étiquettes, Papier à en-tête
Format papier	12-1/4 × 18 <input type="checkbox"/> , 11 × 17 <input type="checkbox"/> à 5-1/2 × 8-1/2 <input type="checkbox"/> , A3 <input type="checkbox"/> à A5 <input type="checkbox"/>
Qualité du papier accepté	Papier ordinaire (15-15/16 lb à 23-15/16 lb (60 g/m <sup>2</sup> à 90 g/m <sup>2</sup> ) : 100 feuilles, Épais (24-3/16 lb à 79-13/16 lb (91 g/m <sup>2</sup> à 300 g/m <sup>2</sup> ), Transparent, Enveloppe, Planche d'étiquettes, ou Papier à en-tête : 10 feuilles Hauteur de chargement en papier : 7/8 (22 mm)
Dimensions	Largeur 6-1/2 (165 mm) Profondeur 15-5/16 (389 mm) Hauteur 2-1/2 (63 mm)
Poids	Approx. 2-3/16 (1 kg)

## Unité de finition FS-529

## Caractéristiques

Bac de sortie	<b>Bac de sortie 1</b> (Plateau élévateur)			
Fonction d'introduction	Groupe, Tri, Groupe Décalé, Tri Décalé, Agrafage			
Type de papier	<p>Groupe/Tri : Papier ordinaire (15-15/16 lb à 23-15/16 lb (60 g/m<sup>2</sup> à 90 g/m<sup>2</sup>)), Épais (24-3/16 lb à 72-1/16 lb (91 g/m<sup>2</sup> à 271 g/m<sup>2</sup>)), Transparent, Enveloppe, Planche d'étiquettes, Papier à en-tête, Papier bannière</p> <p>Groupe Décalé/Tri Décalé : Papier ordinaire (15-15/16 lb à 23-15/16 lb (60 g/m<sup>2</sup> à 90 g/m<sup>2</sup>)), Épais (24-3/16 lb à 55-5/8 lb (91 g/m<sup>2</sup> à 209 g/m<sup>2</sup>)), Agrafage : Papier ordinaire (15-15/16 lb à 23-15/16 lb (60 g/m<sup>2</sup> à 90 g/m<sup>2</sup>)), Épais (24-3/16 lb à 55-5/8 lb (91 g/m<sup>2</sup> à 209 g/m<sup>2</sup>))*</p> <p>* Ne peut être utilisé que comme page de couverture.</p>			
Format papier	<p>Groupe/Tri : 12-1/4 × 18 <input type="checkbox"/>, 11 × 17 <input type="checkbox"/> à 5-1/2 × 8-1/2 <input type="checkbox"/>/ <input type="checkbox"/>, A3 <input type="checkbox"/> à B6 <input type="checkbox"/>, A6 <input type="checkbox"/></p> <p>Largeur : 3-9/16 à 12-1/4 (90 mm à 311,15 mm), Longueur : 5-1/2 à 47-1/4 (139,7 mm à 1200 mm)</p> <p>Groupe Décalé/Tri Décalé/Agrafage : 11 × 17 <input type="checkbox"/> à 8-1/2 × 11 <input type="checkbox"/>/ <input type="checkbox"/>, A3 <input type="checkbox"/> à B5 <input type="checkbox"/></p> <p>Largeur : 8-1/4 à 11-11/16 (210 à 297 mm), Longueur : 7-3/16 à 17 (182 mm à 431,8 mm)</p>			
Qualité du papier accepté	Groupe/Tri	Papier ordinaire (15-15/16 lb à 23-15/16 lb (60 g/m <sup>2</sup> à 90 g/m <sup>2</sup> ))	8-1/2 × 11 <input type="checkbox"/> , A4 <input type="checkbox"/> ou moins	300 feuilles
			8-1/2 × 14 <input type="checkbox"/> , B4 <input type="checkbox"/> ou plus	250 feuilles
		Épais (24-3/16 lb à 72-1/16 lb (91 g/m <sup>2</sup> à 271 g/m <sup>2</sup> )), Transparent, Enveloppe, Planche d'étiquettes, Papier à en-tête		10 feuilles
	Groupe Décalé/Tri Décalé	Papier ordinaire (15-15/16 lb à 23-15/16 lb (60 g/m <sup>2</sup> à 90 g/m <sup>2</sup> ))	8-1/2 × 11 <input type="checkbox"/> , A4 <input type="checkbox"/> ou moins	300 feuilles
			8-1/2 × 14 <input type="checkbox"/> , B4 <input type="checkbox"/> ou plus	250 feuilles
	Épais (24-3/16 lb à 55-5/8 lb (91 g/m <sup>2</sup> à 209 g/m <sup>2</sup> ))		10 feuilles	
Agrafage	Papier ordinaire (15-15/16 lb à 23-15/16 lb (60 g/m <sup>2</sup> à 90 g/m <sup>2</sup> ))	8-1/2 × 11 <input type="checkbox"/> , A4 <input type="checkbox"/> ou moins	300 feuilles ou 30 copies	
		8-1/2 × 14 <input type="checkbox"/> , B4 <input type="checkbox"/> ou plus	250 feuilles ou 30 copies	
Hauteur de chargement en papier : 1-7/16 (37 mm)				
Nombre max. de feuilles agrafées	8-1/2 × 11 <input type="checkbox"/> , A4 <input type="checkbox"/> ou moins		50 feuilles	
	8-1/2 × 14 <input type="checkbox"/> , B4 <input type="checkbox"/> ou plus		30 feuilles	
	Exemple de nombres de feuilles agrafées : Épais (55-5/8 lb (209 g/m <sup>2</sup> )) 2 feuilles + Papier ordinaire (23-15/16 lb (90 g/m <sup>2</sup> )) 48 feuilles*			
* 8-1/2 × 14 <input type="checkbox"/> , B4 <input type="checkbox"/> ou plus : 28 feuilles				
Valeur de décalage	1-3/16 (30 mm)			
Alimentation	Fournie par la machine			
Consommation électrique max.	56 W ou moins			
Dimensions	<p>Largeur 18-9/16 (471 mm), 25-3/4* (654 mm*)</p> <p>Profondeur 22-3/16 (564 mm)</p> <p>Hauteur 5-13/16 (147 mm)</p> <p>* Dimension lorsque le bac est déployé.</p>			
Poids	Approx. 26-7/16 (12 kg)			
Consommables	<p>Agrafes SK-602</p> <p>Pour l'EH-590 (Produit N° 505 fabriqué par MAX) (5000 agrafes incluses) × 1 unité</p>			

## Séparateur travaux JS-505

Caractéristiques	
Bac de sortie	<b>Bac de sortie 1, Bac de sortie 2</b>
Fonction d'introduction	Groupe, Tri, Groupe Décalé, Tri Décalé
Type de papier	<p>&lt;<b>Bac de sortie 1</b>&gt; Papier ordinaire (15-15/16 lb à 23-15/16 lb (60 g/m<sup>2</sup> à 90 g/m<sup>2</sup>))</p> <p>&lt;<b>Bac de sortie 2</b>&gt; Papier ordinaire (15-15/16 lb à 23-15/16 lb (60 g/m<sup>2</sup> à 90 g/m<sup>2</sup>)), Épais (24-3/16 lb à 71-5/16 lb (91 g/m<sup>2</sup> à 268 g/m<sup>2</sup>)), Transparent, Carte postale, Enveloppe, Planche d'étiquettes, Papier bannière</p>
Format papier	<p>&lt;<b>Bac de sortie 1</b>&gt; 11 × 17 <input type="checkbox"/> à 8-1/2 × 11 <input type="checkbox"/>/□ , A3 <input type="checkbox"/> à A5 <input type="checkbox"/> Largeur : 5-13/16 à 11-11/16 (148 mm à 297 mm), Longueur 8-1/4 à 17 (210 mm à 431,8 mm)</p> <p>&lt;<b>Bac de sortie 2</b>&gt; 12-1/4 × 18 <input type="checkbox"/> , 11 × 17 <input type="checkbox"/> à 5-1/2 × 8-1/2 <input type="checkbox"/>/□ , A3 <input type="checkbox"/> à B6 <input type="checkbox"/> , A6 <input type="checkbox"/> , Carte postale <input type="checkbox"/> Largeur : 3-9/16 à 12-1/4 (90 mm à 311,1 mm), Longueur : 5-1/2 à 47-1/4 (139,7 mm à 1200 mm)</p>
Qualité du papier accepté	<p>&lt;<b>Bac de sortie 1</b>&gt; Papier ordinaire (15-15/16 lb à 23-15/16 lb (60 g/m<sup>2</sup> à 90 g/m<sup>2</sup>)) : 50 feuilles Hauteur de chargement en papier : 9/16 (14,5 mm)</p> <p>&lt;<b>Bac de sortie 2</b>&gt; Papier ordinaire (15-15/16 lb à 23-15/16 lb (60 g/m<sup>2</sup> à 90 g/m<sup>2</sup>)) : 150 feuilles Épais (24-3/16 lb à 71-5/16 lb (91 g/m<sup>2</sup> à 268 g/m<sup>2</sup>)), Transparent, Carte postale, Planche d'étiquettes : 20 feuilles, Enveloppe : 10 feuilles, Papier bannière : 1 feuille Hauteur de chargement en papier : 1-1/16 (27,6 mm)</p>
Alimentation	Fournie par la machine
Consommation électrique max.	40 W ou moins
Valeur de décalage	1-3/16 (30 mm)
Fonction de décalage	<p>&lt;<b>Bac de sortie 2</b>&gt; 11 × 17 <input type="checkbox"/> à 5-1/2 × 11 <input type="checkbox"/>/□ , A3 <input type="checkbox"/> à B5 <input type="checkbox"/></p>
Dimensions	<p>Largeur 16-5/8 (423 mm), 21-3/8* (543 mm*) Profondeur 18-3/4 (477 mm) Hauteur 5-1/8 (129,5 mm) * Dimension lorsque le bac est déployé.</p>
Poids	Approx. 11 lb (5 kg)

## Unité d'authentification(type biométrique) AU-101

Caractéristiques		
Nom	AU-101	
Largeur nominale du doigt	3/8 (10 mm) à 1 (25 mm)	
Interface	USB 2.0	
Dimensions	<p>Largeur 3-1/16 (78 mm) Profondeur 3-3/4 (95 mm) Hauteur 2-3/16 (55 mm)</p>	
Poids	Approx. 5/16 lb (Approx. 150 g) (sans le câble USB)	
Consommation électrique max. (mA)	DC 5 V 500 mA	
Conditions Système(pendant le fonctionnement)	Température ambiante	50°F à 95°F (10°C à 35°C)
	Humidité	10% à 80% (non condensée)

**Caractéristiques**

Conditions Système (au repos)	Température ambiante	14°F à 140°F (-10°C à 60°C)
	Humidité	10% à 80% (non condensée)
Ordinateur compatible	UC	PC/AT compatible, 1 GHz ou supérieur
	Mémoire	128 MB ou plus
	DISQUE DUR	100 Mo ou plus
	Monitor	800 × 600 pixels, couleurs 16-bits ou plus
	Réseau	TCP/IP
	Applications	Microsoft Internet Explorer 6.0 (SP1) ou ultérieur Microsoft .NET Framework (SP1) ou ultérieur
	Interface	USB 1.1 ou ultérieur
Systèmes d'exploitation compatibles		Windows 2000 Professionnel (SP4) Windows XP Édition Professionnelle (SP2) Windows Vista Business/Entreprise

**Unité d'authentification (type biométrique) AU-102****Caractéristiques**

Nom		AU-102
Système à capteur biométrique		Système optique de type transmission
Durée de vérification		Approx. 1 sec. ou moins
Interface		USB 2.0
Dimensions		Largeur 2-5/16 (59 mm) Profondeur 3-1/4 (82 mm) Hauteur 2-15/16 (74 mm)
Poids		Approx. 3/16 lb (Approx. 96 g) (sans le câble USB)
Consommation électrique max. (mA)		DC 5 V 500 mA
Conditions Système (pendant le fonctionnement)	Température ambiante	41°F à 95°F (5°C à 35°C)
	Humidité	20% à 80% (non condensée)
Conditions Système (au repos)	Température ambiante	32°F à 122°F (0°C à 50°C)
	Humidité	20% à 80% (non condensée)
Ordinateur compatible	UC	PC/AT compatible, 1 GHz ou supérieur
	Mémoire	128 MB ou plus
	DISQUE DUR	100 Mo ou plus
	Monitor	800 × 600 pixels, couleurs 16-bits ou plus
	Réseau	TCP/IP
	Applications	Microsoft Internet Explorer 6.0 (SP1) ou ultérieur Microsoft .NET Framework (SP1) ou ultérieur
	Interface	USB 1.1 ou ultérieur
Systèmes d'exploitation compatibles		Windows 2000 Professionnel (SP4) Windows XP Édition Professionnelle (SP2) Windows Vista Business/Entreprise

## Unité d'authentification(type Carte IC) AU-201

Caractéristiques		
Nom		AU-201
Dimensions		Largeur : 3-5/8 (92 mm) Profondeur : 2-1/2 (64 mm) Hauteur : 5/8 (16 mm)
Poids		Approx. 1/4 lb (Approx. 120 g)
Alimentation		Fournie par le port USB
Conditions Système (pendant le fonctionnement)	Température ambiante	32°F à 104°F (0°C à 40°C)
	Humidité	20% à 85% (non condensée)
Conditions Système (au repos)	Température ambiante	-4°F à 122°F (-20°C à 50°C)
	Humidité	20% à 85% (non condensée)
Division Législation Radio		Dispositif de communication lecture/écriture autonome
Cartes compatibles		ISO 14443 Type A, carte IC sans contact à base FeliCa, HID iClass
Standard acquis		VCCI classe B
Ordinateur compatible	UC	PC/AT compatible, 1 GHz ou supérieur
	Mémoire	128 MB ou plus
	DISQUE DUR	Espace disponible : 100 Mo ou plus
	Monitor	800 × 600 pixels, couleurs 16-bits ou plus
	Réseau	TCP/IP
	Applications	Microsoft Internet Explorer 6.0 (SP1) ou ultérieur Microsoft .NET Framework (SP1) ou ultérieur
	Interface	USB 1.1 ou ultérieur
Systèmes d'exploitation compatibles		Windows 2000 Professionnel (SP4) Windows XP Édition Professionnelle (SP2) Windows Vista Business/Entreprise





---

# 13

**Annexe**



## 13 Annexe

### 13.1 Couleurs

#### [Teinte], [Luminosité], et [Saturation]

La couleur se compose de trois éléments : teinte, luminosité, et saturation. Ce sont les trois attributs de la couleur et toutes les couleurs sont issues des combinaisons entre ces trois éléments.

Vous pouvez régler teinte, luminosité, et saturation sur 19 niveaux.

Qu'est-ce que la teinte ?

Chacun a sa propre idée de la "teinte" d'un objet, par exemple, une pomme est rouge, un citron est jaune et le ciel est bleu. La "Teinte" permet de caractériser la couleur d'un objet comme étant rouge, jaune, bleue, etc.

Qu'est-ce que la luminosité ?

La "Luminosité" est le degré de clarté d'une couleur, par rapport à une autre couleur, ce qui rend ladite couleur claire ou foncée. Par exemple, si l'on compare le jaune d'un citron au jaune d'un pamplemousse, il est évident que le jaune du citron est plus lumineux. Mais qu'en est-il si l'on compare le jaune d'un citron au rouge d'un haricot ? De toute évidence, le jaune du citron est plus lumineux. La "Luminosité" est le degré de luminosité permettant la comparaison indépendamment de la teinte.

Qu'est-ce que la saturation ?

Quelle est la différence entre le jaune d'un citron et le jaune d'une poire ? En affirmant que le citron est d'un jaune plus vif et que la poire est d'un jaune plus terne, la différence entre les deux couleurs est exprimée en termes de "saturation" par opposition à la "luminosité". Par opposition à la teinte et à la luminosité, la "saturation" est la caractéristique qui indique le degré de vivacité.

Teinte



Luminosité

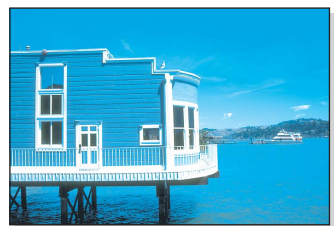
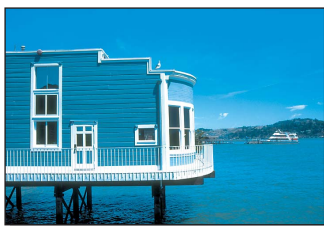
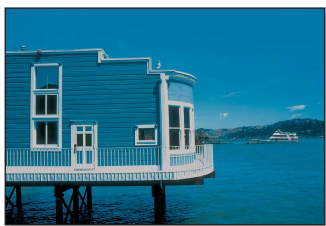

Saturation

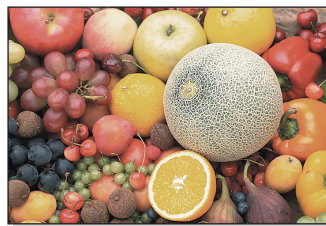

### [Rouge], [Vert], et [Bleu]

Cette machine permet de régler le rouge, le vert et le bleu sur 19 niveaux.

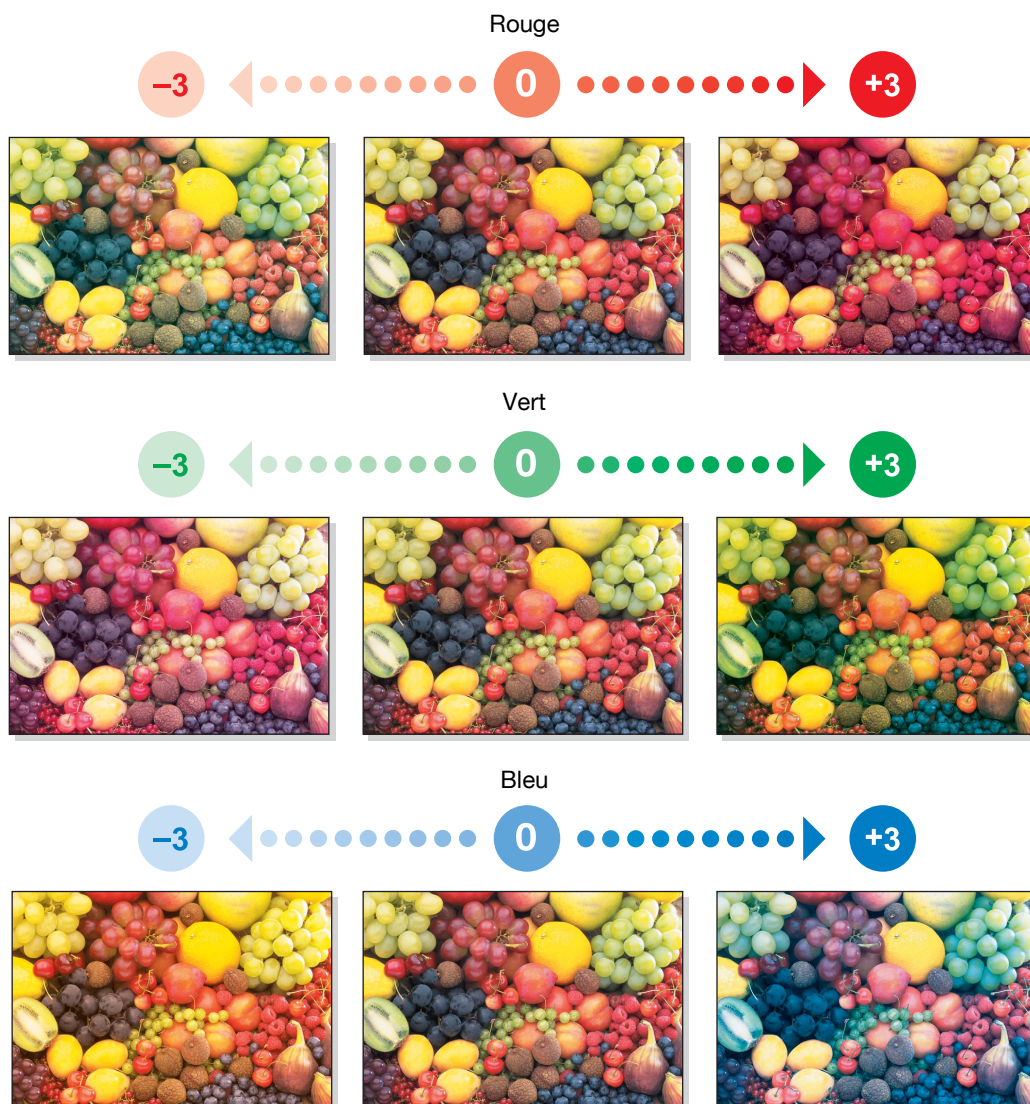

## 13.2 Image qualité

### [Contraste], [Densité Copie], et [Netteté]

[Contraste] :

Vous pouvez effectuer un réglage fin d'une image, entre doux/lisse et tranché.

[Densité copie] :

Vous pouvez régler avec précision l'ombrage d'une image.

[Netteté] :

Vous pouvez régler la précision des contours des textes et images.

Vous pouvez régler le contraste et la densité copie sur 19 niveaux et la netteté sur 7 niveaux.

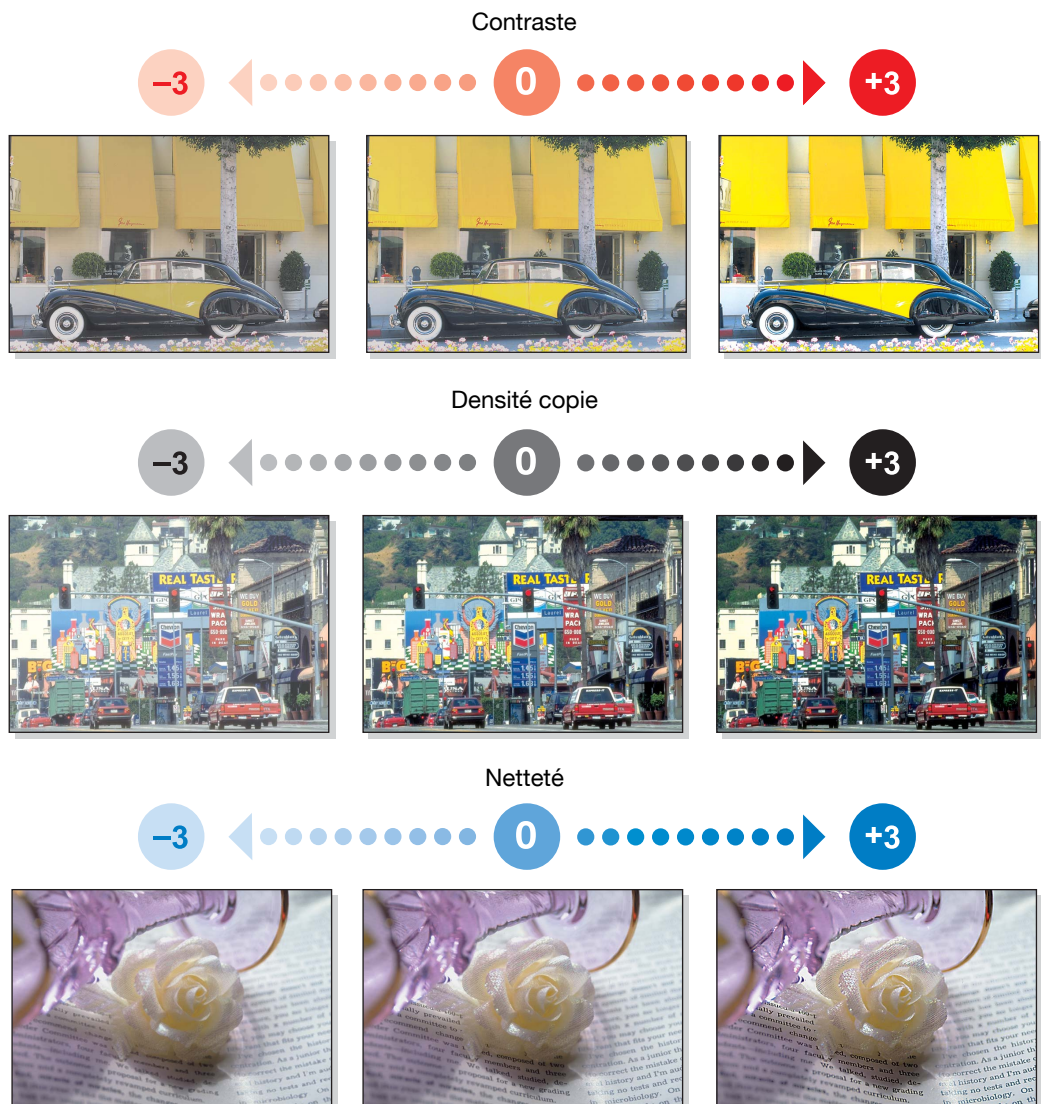



### [Balance Couleurs] (CMJN)

La copie en couleurs reproduit les couleurs de l'original en mélangeant les toners des quatre couleurs : jaune, magenta, cyan, et noir. En changeant la quantité de chacun des quatre toners, on peut régler les teintes pour la copie.

Vous pouvez régler la balance couleur sur 19 niveaux.

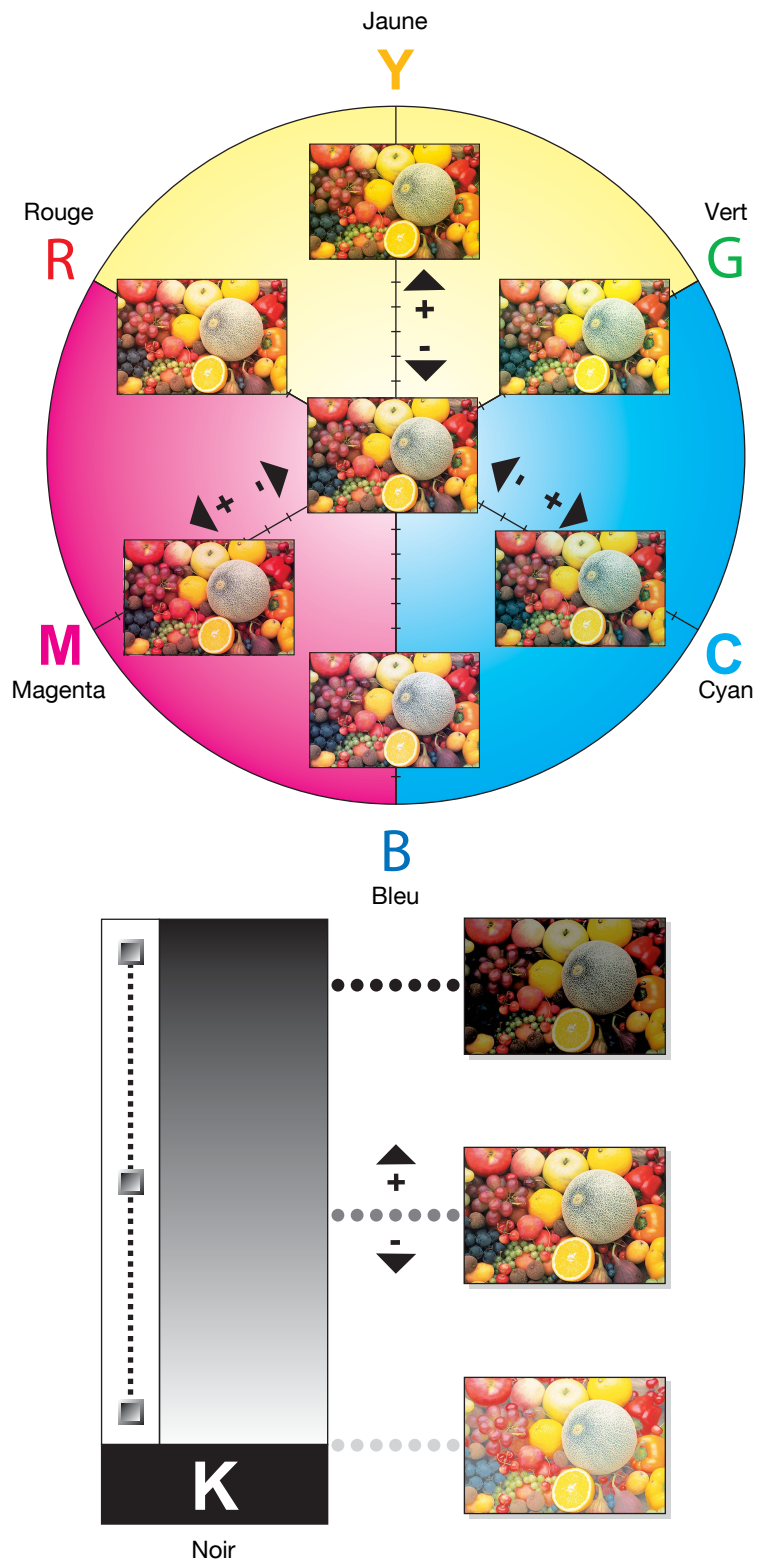

## 13.3 Glossaire

Voici une définition des termes utilisés pour le mode Copie.

Terme	Description
[2e face]	Fonction à utiliser pour copier sur du papier qui a déjà été imprimé sur une face.
<b>ADF</b>	Acronyme de <b>Chargeur automatique recto-verso</b> . Ce composant permet de numériser automatiquement les originaux. ( <b>Chargeur ADF</b> = Automatic Document Feeder)
[Agraf. centre + Pliage]	Fonction qui permet de plier les copies en deux et de les agraffer ensemble en leur milieu.
[Agrafage]	Fonction permettant d'agrafer les copies.
[Ajust. Niv. Exposition Auto]	Fonction qui permet de régler le fond de l'original. Plus la valeur est élevée, plus l'arrière-plan du document est mis en relief. (AE = Auto exposure - Exposition Automatique)
[Ajustement couleur]	Fonction qui règle la qualité de la couleur de l'image copiée afin de reproduire au mieux celle de l'original.
Aperçu Finition	Fonction qui permet de vérifier le résultat par un aperçu de l'image avant impression.
APS	Acronyme de Sélection automatique Papier. (APS = Papier Sélection Auto)
Assemblé	Fonction qui imprime un document par jeux de copies. Le deuxième jeu de copies sera imprimé une fois le premier jeu de copies terminé.
ATS	Fonction qui permet de changer automatiquement de magasin. (ATS=Auto Tray Switch)
[Balance Couleurs]	Fonction qui règle la balance entre les concentrations individuelles de jaune (J), magenta (M), cyan (C) et de noir (N). Vous pouvez régler avec précision la balance couleur individuelle sur 19 niveaux entre -3 et +3.
[Bleu]	Fonction qui règle le niveau de bleu de l'image, par exemple si vous souhaitez renforcer le bleu de l'eau ou du ciel.
[Brillant]	Fonction qui améliore le niveau de brillance d'une image
Combiner originaux	Fonction qui regroupe sur une seule pages, les copies réduites de plusieurs pages d'original. Vous pouvez sélectionner, "2en1", "4en1", ou "8en1" selon le nombre de pages à combiner.
[Contraste]	Fonction qui règle le contraste entre clair et foncé.
[Contraste]	Fonction qui règle la densité de l'image imprimée sur 9 niveaux.
[Copie Carte]	Numérise séparément le contenu recto et verso d'une carte, par exemple une carte d'assuré, un permis de conduire, ou une carte de visite, et le copie sur une seule page. Il est possible de copier une carte à taille réelle ou d'agrandir l'image au format du papier. La fonction Copie carte permet de réduire le nombre de feuilles à utiliser.
[Copie par code]	Pour éviter la copie non autorisée, cette fonction imprime lors de la copie, un texte portant par exemple la mention Copie ou Privé, ou des informations comme la Date/Heure sur toutes les pages du papier en tant que code d'accès. Lorsque l'on copie une feuille qui comporte un code d'accès intégré, le travail en cours est suspendu et l'écran de saisie du code apparaît. Dans ce cas, il suffit d'introduire le code d'accès pour copier des données.
[Couleur Fond]	Fonction qui copie le fond de l'original avec l'une des 18 couleurs disponibles (zones vierges).
[Couleur]	Fonction qui copie l'original dans les couleurs spécifiées. Avec la fonction 2 couleurs, vous pouvez copier en deux couleurs : la couleur spécifiée et le noir.
[Couverture]	Fonction qui ajoute comme couverture une feuille prélevée dans le magasin spécifié.
[Décalé]	Fonction permettant de trier les copies.
[Densité copie]	Fonction qui permet de régler avec précision la densité copie sur 19 niveaux entre -3 et +3
[Encart transparent]	Fonction qui insère une feuille vierge à chaque fois qu'un transparent est copié. Cette fonction empêche les transparent de coller les uns aux autres.



Terme	Description
[Enr. ds Bte Util]	Fonction qui permet d'enregistrer temporairement la tâche sur le disque dur afin de pouvoir la rappeler et l'utiliser ultérieurement.
Épreuve de copie	Fonction qui imprime une épreuve et arrête temporairement l'impression avant de lancer l'impression d'un grand nombre de copies. Ce qui empêche la reproduction d'éventuelles erreurs de copie sur un grand nombre de copies.
[Finition]	Permet de sélectionner comment trier ou finir les copies lorsqu'elles sont collectées dans le bac de sortie.
Groupe (Copie ou Finition)	Fonction qui imprime des copies par pages. Cette fonction imprime d'abord le nombre spécifié de copies de la première page, puis imprime la seconde page dans mêmes conditions, etc.
Groupe (Permission d'accès)	Fonction qui limite les adresses accessibles à chaque utilisateur afin de garantir une meilleure sécurité.
[Image Miroir]	Fonction qui produit une copie de l'original en image miroir.
[Insertion Feuille/Couverture/Chapitre]	Permet de configurer les fonctions d'éditations selon vos besoins de copie.
[Inversion Pos/Nég]	Fonction qui copie l'original en inversant les zones claires et les zones foncées ou en inversant les couleurs (dégradés) de l'original.
[Luminosité]	Fonction qui rend l'image plus claire ou plus foncée.
[Manuel]	Fonction qui agrandit ou réduit l'image de l'original chargé au moyen du taux zoom spécifié sur le pavé numérique, et la copie sur papier.
[Minimal]	Ce réglage réduit légèrement l'image de l'original et la copie au centre du papier.
[Modif. couleur]	Fonction qui configure l'image en fonction des objectifs recherchés.
[Modif. param. mag]	Fonction qui copie l'original sur un format papier non spécifié pour le magasin ou copie l'original sur du papier autre que du papier ordinaire.
[Netteté]	Fonction permet de privilégier les contours du texte afin de les rendre plus lisibles. Cette fonction permet aussi de régler l'image de l'original.
[Numér. Séparée]	Fonction qui scinde l'original en plusieurs parties pour les numériser, dans le cas où le nombre de pages d'original dépasse le nombre maximum (100 pages) qui peut être placé dans le <b>Chargeur ADF</b> . Vous pouvez numériser l'original et effectuer des lots de copies en tant que tâche Copie unique. Vous pouvez aussi charger l'original sur la <b>Vitre d'exposition</b> ou passer au <b>Chargeur ADF</b> au cours de la numérisation.
[Orientation original]	Fonction qui spécifie l'orientation de l'original placé dans le <b>Chargeur ADF</b> ou sur la <b>Vitre d'exposition</b> .
[Orig. Mixtes]	Fonction qui détecte le format de chaque page d'original et imprime une copie sur du papier du format approprié lorsque des pages de formats différents sont introduits dans le <b>Chargeur automatique recto-verso</b> .
[Papier]	Permet de configurer le type et le format du papier à imprimer.
Papier Auto	Fonction qui détecte le format de l'original placé sur la <b>Vitre d'exposition</b> ou dans le <b>Chargeur ADF</b> , et sélectionne automatiquement un papier de même format si elle est réglée sur Tous formats ou sélectionne le format papier approprié en fonction du taux zoom spécifié.
[Pare-copie]	Pour éviter la copie non autorisée, cette fonction imprime lors de la copie, un texte portant par exemple la mention Copie ou Privé, ou information comme Date/Heure sur toutes les pages du papier comme pare-copie (informations anti-copie). Il n'est pas possible de copier une page protégée par pare-copie.
[Perfo.]	Fonction qui perfore les copies pour faciliter leur archivage.
[Pliage en 2]	Fonction qui permet de plier en deux le papier imprimé.
[Position Reliure]	Fonction qui permet de spécifier la position de la marge de page sur l'un des bords de l'original chargé. Il convient de sélectionner le réglage approprié afin d'éviter d'imprimer la copie tête en bas lorsque l'on effectue une copie recto-verso d'un original recto seul, ou lorsque l'on effectue une copie recto d'un original recto-verso.
[Programme Finition]	Permet de sélectionner une méthode de décalage ou de finition

Terme	Description
[Protection copie]	Fonction qui imprime du texte masqué afin d'empêcher la copie non autorisée. Si un document avec protection copie est copié, le texte masqué sera imprimé plusieurs fois sur toutes les pages et de manière plus visible que l'original afin d'établir que ce document a été copié.
[R-Verso/ Combin.]	Fonction permettant de spécifier si l'original à numériser et le papier copie doivent être recto ou recto-verso.
[Rouge]	Fonction qui règle le niveau de rouge de l'image, par exemple pour obtenir des teints de peau plus rouges.
[Saturation]	Fonction qui règle le degré de vivacité des couleurs de l'image.
[Suppression Fond]	Fonction qui règle la densité du fond d'un original présentant un fond de couleur. Permet de sélectionner une méthode et un niveau de suppression de fond pour la copie de l'original.
[Teinte]	Fonction qui règle le niveau de teinte afin de rendre l'image plus bleue ou plus rouge.
[Type original]	Fonction qui permet de sélectionner les fonctions désirées selon le texte de l'original ou le type d'image et d'effectuer les réglages visant à obtenir une meilleure qualité d'image.
[Valorisation Texte]	Fonction qui permet de configurer la qualité de reproduction du texte, dans le cadre d'une copie d'originaux composés de texte débordant sur les images comme dans les illustrations ou des graphiques (texte avec fond).
[Vert]	Fonction qui règle le niveau de vert de l'image, par exemple si vous souhaitez renforcer le vert des forêts et des arbres.
[Zoom]	Fonction qui change le taux zoom de la copie.
Zoom Auto	Fonction qui sélectionne automatiquement le taux zoom approprié lorsque un original est placé dans le <b>Chargeur ADF</b> ou sur la <b>Vitre d'exposition</b> , et sélectionne le format papier.

---

# 14

Index



# 14 Index

## 14.1 Index des éléments

### A

Accessibilité *4-14*  
 Agrafage *5-12*  
 Aide *4-17*  
 Ajustement couleur *5-33*  
 Ajustement Support *7-15*  
 Aperçu Avancé *4-21*  
 Appel S.A.V. *9-3*  
 Arrêt *4-5*  
 Authentification Utilisateur *4-9*  
 Authentification Utilisateur/  
 Compte Département *7-29*

### B

Bac à déchets de perforation *2-16*  
 Bac de récupération toner usagé *2-10*  
 Bac de sortie *2-6, 2-17*  
 Bac de sortie 1 *2-15, 2-18*  
 Bac de sortie des originaux *2-6*  
 Bac de sortie Pliage *2-15*  
 Balance Couleurs *13-7*  
 Bleu *13-5*  
 Boîte *4-6*  
 Bouton de déverrouillage *2-10*  
 Bouton de libération du plateau *2-6*  
 Bureau dédié *2-3*

### C

C *4-19*  
 Capacités papier *12-3*  
 Capot de l'unité de transport horizontal *2-15*  
 Capot gauche *2-6*  
 Caractéristiques *12-3*  
 Caractéristiques machine *12-5*  
 Cartouche d'agrafes *2-15*  
 Cartouche de toner *2-10*  
 Casier de rangement *2-6*  
 Catalogue Original *5-39*  
 Centrage (Rect/Vers verso) *7-14*  
 Centrage image *7-14*  
 Changement adresses E-mail *6-14*  
 Changement d'icônes *6-15*  
 Changer mots de passe *6-13*  
 Chargement du papier dans l'introducteur  
 manuel *8-6*  
 Charger du papier *8-4*  
 Chargeur automatique document recto-verso *12-8*  
 Clavier numérique *2-11*

CMJN *13-7*  
 Code *4-9*  
 Code d'accès *5-52*  
 Compte Département *4-9*  
 Compteur Total *2-10*  
 Compteurs *8-10*  
 Configurer les réglages de base *5-4*  
 Connecteur réseau *2-8*  
 Connexion système *7-45*  
 Contraste *13-6*  
 Contrôleur image *2-3*  
 Copie Carte *5-60*  
 Copie de *4-6*  
 Copier des originaux de formats différents *5-17*  
 Cordon d'alimentation *2-8*  
 Couleur *5-5*  
 Couleur Fond *5-32*  
 Couleurs *13-3*  
 Couvercle supérieur de l'unité de fixation *2-10*  
 Couvre-original *2-6, 8-12*

### D

Date/Heure *5-46*  
 Densité copie *13-6*  
 Décalage *5-12*  
 Départ *4-5*  
 Désactivation rotation automatique *5-15*  
 Détails Sécurité *7-49*  
 Dispositif de nettoyage de la vitre d'exposition *2-10*

### E

Effacement *5-44*  
 Effacement bords *5-44*  
 Effacer Zone Non-Image *5-44*  
 Enreg. dans Boîte utilisateur *5-61*  
 Enregistrement Boîte/Destinat. *7-28*  
 Enregistrement dans des boîtes Utilisateur *5-61*  
 Enregistrer destinations 1-touche ou boîtes *7-28*  
 Enregistrer Informations Authentification *6-16*  
 Enregistrer informations authentification *6-16*  
 Entretien *8-3*  
 Extension plateau *2-17, 2-18*  
 Extérieur de la machine (face arrière) *2-8*  
 Extérieur de la machine (face avant) *2-6*

### É

Éco. Énergie *4-13*  
 Écran tactile *2-11, 2-13*  
 Épreuve de copie *4-20*

**F**

Fil de charge électrostatique 9-14  
 Filigrane 5-56  
 Filtre à ozone 2-9  
 Finition 5-12  
 Fonction Copie 5-3  
 Format Perso 5-7

**G**

Grand format 5-7  
 Groupe 5-12

**I**

Icônes 9-13  
 Image Miroir 5-31  
 Image qualité 13-6  
 Impression Liste Compteurs 7-36  
 Imprimer sans Authentification 7-36  
 Incidents 9-3  
 Indicateur d'état 2-6  
 Insérer des feuilles 5-25  
 Insérer des images 5-26  
 Intercaler des transparents 5-23  
 Interrupteur auxiliaire d'alimentation 2-6, 2-11  
 Interrupteur général 2-10  
 Interruption 4-5  
 Intérieur de la machine 2-10  
 Introduceur manuel 2-6  
 Inversion Positif/Négatif 5-30

**K**

Kit de montage 2-3, 2-5  
 Kit de perforation 2-3, 2-15, 12-12  
 Kit de sécurité 2-3  
 Kit Fax 2-3  
 Kit Interface locale 2-3  
 Kit Interface vidéo 2-3

**L**

Levier d'éjection assistée 2-18  
 Levier d'ouverture de la porte inférieure droite 2-6  
 Levier d'ouverture de la porte supérieure droite 2-6  
 Levier d'ouverture du capot gauche 2-6  
 Levier de guidage 2-15  
 Levier du couvercle de l'unité de fixation 2-10  
 Liste des tâches 5-63  
 Liste Tâches 2-13  
 Liste/Compteur 7-19  
 Livre/Multi images 5-35  
 Livret 5-42  
 Luminosité 13-3

**M**

Magasin 1 2-6, 8-4  
 Magasin 2 2-6, 8-4  
 Magasin 3 2-6, 8-4  
 Magasin 4 2-6, 8-4

Magasin Grande Capacité 2-6, 8-5  
 Marge de page 5-40  
 Message de rechargement 8-3  
 Message de Remplacement 8-8  
 Meuble à papier 2-3, 12-8, 12-9  
 Méthode d'authentification 7-29, 7-38  
 Mode Sécurité Avancée 7-52  
 Modifier les couleurs 5-30  
 Modifier les pages 5-23  
 Molette de dégagement de bourrage 2-11, 2-16, 2-17, 2-18  
 Molette de réglage de luminosité 2-11  
 Mot de passe Administrateur 7-47  
 Multi-images 5-37

**N**

Netteté 13-6  
 Niv.Accès Ouvert Utilisateur 7-48  
 Numérisation séparée 5-14  
 Numérisation/Fax 4-6  
 Numéro Page 5-47

**O**

Onglet Copie rapide 2-13, 2-14  
 Onglet De base 2-13  
 Options 2-3, 12-8  
 Original Plié en Z 5-18  
 Outil de nettoyage des vitres de la tête d'impression 2-10  
 Outil de nettoyage du fil de charge 2-10

**P**

Page par page 5-35  
 Panneau de contrôle 2-6, 2-11, 4-3, 8-11  
 Papier 5-6, 8-3, 12-3  
 Param. Affichage Perso 6-7  
 Paramètre Heure d'été 7-6  
 Paramètre Sécurité 7-47  
 Paramètres 5-24  
 Paramètres Administrateur 7-3  
 Paramètres de Licence 7-56  
 Paramètres du disque dur 7-53  
 Paramètres Initialisation 7-20  
 Paramètres Numérisation/Fax 6-11  
 Paramètres Réseau 7-40  
 Paramètres Serveur Externe 7-37  
 Pare-copie 5-51  
 Parois externes 8-12  
 Perforer 5-13  
 Piqueuse à cheval 2-3, 2-15, 12-12  
 Piqueuse à cheval SD-509 2-15  
 Placer les originaux 3-5  
 Plateau de sortie 2 2-15, 2-18  
 Plateau Original 2-6  
 Pli/Reliure 5-13  
 Poignée 2-15  
 Port USB (type A) USB2.0/1.1 2-6, 2-8

Port USB (type A) USB2.0/1.1  
(Pour clavier compact) 2-6  
Port USB (type B) USB2.0/1.1 2-8  
Porte frontale 2-6, 2-15  
Porte inférieure droite 2-6  
Porte supérieure droite 2-6  
Poster 5-38  
Prise combiné téléphonique (TEL PORT1) 2-8  
Prise combiné téléphonique (TEL PORT2) 2-8  
Prise téléphone 2 (LINE PORT 2) 2-8  
Procédure de nettoyage 8-11  
Programmes 4-8  
Protection copie 5-50

**Q**  
Qualité/Densité 5-19

**R**  
Recto-verso/Combinaison 5-9  
Restreindre les accès utilisateur 7-8  
Régl. Opération Ignorer Tâche 7-24  
Régl. Scan to Home 7-39  
Régl. Type Pap. Intro manuel 7-25  
Réglage administrateur Boîte Utilisateur 7-47  
Réglage Auth. Utilisateur 7-32  
Réglage Compte Département 7-35  
Réglage Cryptage Mot de Passe Pilote 7-55  
Réglage date/heure 7-6  
Réglage de la position agrafe centrale 7-15  
Réglage de la position horizontale de perforation 7-16  
Réglage de la position Pliage en 2 7-16  
Réglage Expert 7-10  
Réglage Économie d'énergie 7-4  
Réglage Fax 7-44  
Réglage Gestion Authentificat. OpenAPI 7-56  
Réglage image 5-41  
Réglage Mobile/PDA 6-18  
Réglage Original 5-16  
Réglage Programmeur Hebdomadaire 7-7  
Réglage Sortie 7-5  
Réglage Synchro Tête Copie (R/V Face 2) 7-14  
Réglage Synchro. Tête Copie 7-14  
Réglage Synchronisation Couleur 7-17  
Réglage Système 6-4, 7-4  
Réglages Administrateur/Machine 7-27  
Réglages Applications 5-22  
Réglages Boîte 7-21  
Réglages communs à l'Authentification Utilisateur et au Compte Département 7-39  
Réglages Copieur 6-9, 7-41  
Réglages Gestion fonctions 7-54  
Réglages Impression Page vierge 7-24  
Réglages imprimante 6-12, 7-43  
Réglages Numériser vers Dossier Autorisé 7-39  
Réglages Permission Réf. 7-37

Réglages Périph d'authentification 7-38  
Réglages Position d'impression N° Page 7-26  
Réglages Tampon 7-23, 7-55  
Réglages Utilisateur 6-3  
Régler la boucle d'enregistrement de perforation 7-17  
Régler la position de la plaque d'alignement papier 7-17  
Régler les dégradés 7-18  
Réglettes de l'original 2-10  
Réglettes latérales 2-6  
Réinitialiser 4-5  
Rouge 13-5  
Rouleau prise papier 8-11

**S**

Saturation 13-3  
Séparateur 2-3, 12-15  
Séparateur travaux 2-15  
Séparateur travaux JS-505 2-18  
Séparateur travaux JS-603 2-15  
Séparer les chapitres 5-27  
Stylet 2-11  
Support clavier 2-4  
Surimpression 5-57  
Surimprimer des images enregistrées 5-58

**T**

Table de travail 2-3  
Tableau de dépannage 9-5  
Tampon 5-49  
Tampon répétitif 5-53  
Tampon/Surimpression 5-46  
Taux de couverture 8-10  
Tâches Programme 5-28  
Teinte 13-3  
Témoin Manque papier 2-6  
Tête d'impression 9-15  
Tête/Pied de page 5-55  
Touches de fonction 2-11  
Tri 5-12  
Type biométrique 10-3  
Type Carte IC 11-3  
Types de papier 12-3

**U**

Unité d'authentification 2-3  
Unité d'authentification (type biométrique) 10-3, 12-15, 12-16  
Unité d'authentification (type Carte IC) 11-3, 12-17  
Unité de finition 2-3, 12-10, 12-14  
Unité de finition FS-527 2-15  
Unité de finition FS-529 2-17  
Unité de fixation 2-10  
Unité de perforation PK-517 2-15  
Unité recto-verso automatique 2-10, 12-7

Unité tambour *2-10*  
Unité Tampon *2-3*  
Utilitaire/Compteur *4-7*

**V**

Vert *13-5*  
Vérifier le nombre total de pages imprimées *8-10*  
Vérifier les consommables *8-8*  
Vérifier les paramètres d'une tâche *2-13, 5-65*  
Vitre d'exposition *2-10, 8-11*  
Volet de gauche *2-13, 5-62*  
Voyant Alimentation *2-11*  
Voyant Données *2-11*  
Voyants d'alimentation en toner *2-13*

**Z**

Zone d'affichage des icônes *2-13*  
Zone d'affichage des fonctions/réglages *2-13*  
Zone des messages *2-13*  
Zoom *5-8*  
Zoom Écran *4-16*



## 14.2 Index des touches

1 couleur 5-5  
 1 couleur > Gestion Sortie 2 couleurs 7-39  
 2 coul. 5-5  
 2/4/8 fois 5-37  
 2en1 5-10  
 4en1/8en1 5-11

### A

Accessibilité 4-14  
 Accès Restreint à Paramètres Tâches 7-9  
 Accès Restreint Utilisateur 7-8  
 Accès util. Public 4-10, 7-30  
 Activer Mode Éco. Énergie 7-4  
 Adresse E-Mail 7-33  
 Affich. p. défaut côté gche 6-7  
 Affichage Miniature Historique Tâches 7-50  
 Afficher journal d'activité 7-50  
 Agraf. 5-13  
 Agraf. centre + Pliage 5-43  
 Ajust. Niv. Exposition Auto 6-4, 7-10  
 Ajustement écran tactile 4-14  
 Ajustement Image 5-41  
 Ajustement Support 7-15  
 Ajuster Reconnaissance Couleur Auto 6-4  
 Applications 5-22  
 Arrêt 4-5  
 Assemblé 5-12, 5-25, 5-26, 5-28  
 Assistant 4-17  
 Aucune 5-44  
 Augmenter Priorité 5-64  
 Authentification Utilisateur/  
 Compte Département 7-29  
 Auto 5-8  
 Autoris. par défaut Fonction 7-32  
 Autoriser Fonction 7-33  
 Autre 5-51, 5-52, 5-53, 5-54  
 Autres fonctions 4-17  
 Avec marge 5-37

### À

À droite 5-44

### B

Balance Couleurs 5-33  
 Bas 5-44  
 Bleu 5-33  
 Boîte Utilisateur 4-6, 5-61  
 Bords 5-44  
 Brillant 5-21

### C

C (Effacer) 4-19  
 Capture Données d'impression 7-50  
 Carte rou. 5-20  
 Catalogue Original 5-39

Centrage 5-42  
 Centrage (Rect-Vers verso) 7-14  
 Centrage image 7-14  
 Changement Auto Magasin ON/OFF 6-4  
 Changer Adresse Email 6-14  
 Changer d'icône 6-15  
 Chapitre 5-27  
 Code 4-9  
 Code d'accès 7-33  
 Composition 5-58  
 Compte Département 7-30  
 Compteur 8-10  
 Compteur Compte Département 7-36  
 Compteur format/type papier 7-19  
 Compteur utilis. 7-34  
 Confirmation Initialisat. Auto Système 4-15  
 Confirmation initialisation auto 4-15  
 Confirmation Mode Zoom Écran 4-15  
 Connexion 4-10  
 Connexion système 7-45  
 Contraste 5-20, 5-33, 5-57  
 Contrôle/Modif. temp. 5-55  
 Copie 4-6, 5-25  
 Copie Carte 5-60  
 Copie livre 5-35  
 Copie par code 5-52, 7-50  
 Couleur 5-5, 5-57  
 Couleur Auto 5-5  
 Couleur Fond 5-32  
 Couleur Texte 5-49, 5-56  
 Couleurs 5-5  
 Couv. Face et Dos 5-35  
 Couvert. Face 5-35  
 Crédit Max 7-33, 7-35

### D

Date/Heure 5-46, 5-50, 5-52, 5-53, 5-54  
 De base 5-4  
 Densité copie 5-33  
 Décalage 5-13  
 Décalage vertical 5-41  
 Décaler sortie chaque tâche 7-5  
 Définir Plage 5-37  
 Définir Taux Zoom 5-8  
 Définit. papier inadéquat dans Param. Magasin 6-4  
 Délai Interv. Répét. touche 4-15  
 Départ 4-5  
 Dépoussiérer 5-16  
 Détail 5-64  
 Détails Compteur 7-34, 7-36  
 Détails Sécurité 7-49  
 Détails Tâche 5-62  
 Détails Texte 5-47, 5-48  
 Détection Ligne brisée 7-12

DétectionAut. 5-37  
 Dos (copié) 5-24  
 Dos (vierge) 5-24  
 Double page 5-35  
 Durée d'affichage des messages 4-15

**E**

Eff. Zone Non-Image 5-44  
 Effacem Bords 5-36  
 Effacem. Centre 5-36  
 Effacement 5-44  
 Effacement bords 5-44  
 En cas de direction AMS interdite 6-9  
 Encart transparent 5-23  
 Enr. ds Bte Util 5-61  
 Enregistr. 5-7  
 Enregistr. Programme 4-8  
 Enregistrem. Administrateur 7-27  
 Enregistrement 1-Touche/Boîte 4-7  
 Enregistrement Boîte/Destinat. 7-28  
 Enregistrement Suivi de Volume 7-35  
 Enregistrement Utilisateur 7-33  
 Enregistrer 5-63  
 Enregistrer Image Surimpression 5-59  
 Enregistrer Informations Authentification 6-16  
 Enregistrer Infos Authentif. 7-33  
 Entrer Adresse Machine 7-27  
 Envoyer 5-63

**É**

Éco. Énergie 4-13, 7-4  
 Écran Copie 6-7  
 Écran Fax actif 6-7  
 Épreuve de copie 4-20

**F**

Face (copiée) 5-24  
 Face (vierge) 5-24  
 Filigrane 5-56  
 Finition 5-12  
 Fonction 4-17  
 Fonctions interdites si échec d'authentification 7-49  
 Format image 5-38  
 Format papier 5-38  
 Format Perso 5-7  
 Fuseau horaire 7-6

**G**

Gauche 5-44  
 Gestion Liste 7-19  
 Grand format 5-7  
 Groupe 5-12

**H**

Haut 5-44  
 Historiq. tâches 5-64

**I**

Icône 7-33  
 Identification utilisateur 7-30  
 Image Miroir 5-31  
 Impres. par page 5-61  
 Impression 5-63  
 Impression bannière 4-7  
 Impression Listes 6-4  
 Impression sans Authentification 7-36  
 Impression Sécurisée seulem. 7-50  
 Imprim. tâches pendant opération copie 6-10, 7-41  
 Imprimer la Liste Compteurs 7-36  
 Informations S.A.V./Administrateur 4-17  
 Infos imprimante 7-46  
 Initialisation Auto 7-20  
 Initialisation auto Système 7-20  
 Initialisation Tâche 7-21  
 Initialiser 4-5, 5-56, 7-50  
 Initialiser tous les compteurs 7-34  
 Insertion copie 5-28  
 Insertion Feuille 5-25  
 Insertion Feuille/Couverture/Chapitre 5-23  
 Insertion image 5-26  
 Insérer Papier 5-25  
 Installer Licence 7-56  
 Interdire Émission Fax 7-50  
 Introduceur manuel 5-6  
 Inversion Pos/Nég 5-30

**L**

Libérer Tâch Att 5-64  
 Liste noms utilis. 4-10, 7-32  
 Liste Tâches 5-62, 5-63  
 Liste/Compteur 7-19  
 Livre/Multi images 5-35  
 Livret 5-42  
 Livret Auto ON quand Sél. Pli & Agr. 6-9  
 Luminosité 5-33

**M**

Magasin 1 5-6  
 Magasin 2 5-6  
 Magasin 3 5-6  
 Magasin 4 5-6  
 Magasin p. défaut qd APS OFF 6-10, 7-41  
 Manuel 5-8  
 Marche (MFP) 7-30  
 Marche (serveur externe) 7-30  
 Marge de page 5-40  
 Masquer infos personnelles 7-50  
 Méthode d'accès à documents sécurisés 7-50  
 Méthode Numérisation Séparée 6-9  
 Méthode Saisie Suivi de Volume (E.K.C) 7-30  
 Minimal 5-8  
 Mode Interruption 4-5  
 Mode Sécurité Avancée 7-52

- Mode Veille 7-4
  - Modif. Nom 4-8
  - Modif. param mag 5-6
  - Modif. Paramèt. 4-22
  - Modifier couleur 5-30
  - Modifier format 5-7
  - Modifier le mot de passe 6-13
  - Mot de passe 4-10
  - Mot de passe de l'administrateur 7-47
  - Mot de passe p. heures hors horaires bureau 7-8
  - Multi-images 5-37
- N**
- N° 1er chapitre 5-48
  - Nbre de compteurs Utilisateurs assignés 7-31
  - Ne pas pivoter 5-15
  - Netteté 5-33
  - Niv.Accès Ouvert Utilisateur 7-48
  - Niveau Suppression Fond 5-21
  - Noir 5-5
  - Nom Compte 7-33
  - Nom du compte 4-10
  - Nom du Document 5-61
  - Nom et fonction des pièces 4-17
  - Nom serveur 4-10
  - Nom utilisat. 4-10, 7-33
  - Numérisation séparée 5-14
  - Numérisation/Fax 4-6
  - Numéro de page 5-47
  - Numéro Première Page 5-48
- O**
- Obtenir Code Requête 7-56
  - Onglet par Défaut 6-7
  - Opération après crédit maximum 7-30
  - Orientation 5-60
  - Orig. Mixtes 5-16
  - Original plié en Z 5-16
  - Original Tramé 5-20
- P**
- P --- 5-25, 5-26, 5-28
  - Pages 5-47, 5-49, 5-57, 5-59
  - Papier 5-6, 5-24
  - Papier Chapitre 5-28
  - Papier Copié 5-20
  - Papier encart 5-23
  - Par. Réinitial. 7-20
  - Param. admin. 7-32
  - Param. Copie par défaut 6-9
  - Param. Insert Feuille 5-48
  - Param.Commun Util./Compte 7-39
  - Paramétrage HDD 7-53
  - Paramètre heure d'été 7-6
  - Paramètre Son 4-15
  - Paramètres 5-24, 5-43
  - Paramètres Affichage Perso 6-7
  - Paramètres Copie Carte 7-41
  - Paramètres Copie carte 6-10
  - Paramètres de Licence 7-56
  - Paramètres Détaillés 5-51, 5-52, 5-53, 5-54
  - Paramètres Fax/Numérisation 6-11
  - Paramètres ID & Imprimer 7-32
  - Paramètres Numérisation/Fax 6-7
  - Paramètres Opération ID & Imprimer 7-32
  - Paramètres Option Recherche 6-8
  - Paramètres réseau 7-40
  - Paramètres Serveur Externe 7-37
  - Paramètres Sécurité 7-47
  - Paramètres Sélect. Couleur 6-7
  - Paramètres Sortie Impression/Fax 7-5
  - Pare-copie 5-51, 7-50
  - Perforer 5-13
  - Permission Sortie 7-33, 7-35
  - Photo 5-20
  - Pli/Reliure 5-13
  - Pliage en 2 5-43
  - Position 5-51, 5-54
  - Position Agrafe Centrale 7-15
  - Position Impr. Numéro Page 6-5, 7-26
  - Position Impress 5-49
  - Position Impress. 5-47, 5-48
  - Position Marge 5-41
  - Position Pliage en 2 7-16
  - Position Reliure 5-10, 5-16, 5-36
  - Poster 5-38
  - Précédent Réglage détection 7-12
  - Prog. Hebdo ON/OFF 7-7
  - Programme Finition 6-10
  - Programmes 4-8
  - Protection copie 5-50
- Q**
- Qualité/Densité 5-19
- R**
- Rappel image surimpression 5-59
  - Rappeler En-tête/Pied de page 5-55
  - Recherche par opération 4-17
  - Recto > Recto 5-9
  - Recto > Recto-Verso 5-9
  - Recto-Verso > Recto 5-9
  - Rect-Vers > Rect-Ver 5-9
  - Reliure Droite 5-43
  - Reliure Gauche 5-43
  - Rempl. consommabl./Procéd. traitement 4-18
  - Restreindre Opération 7-9
  - Réception 5-63
  - Régl. Effacem. 7-12
  - Régl. Horodatage 7-55
  - Régl. Ignorer Tâche 7-24
  - Régl. JournTâche 7-50
  - Régl. Nettoyage Alimentation 7-12

- Régl. Scan to Home 7-39
  - Régl. Synch. Coul. 7-11, 7-17
  - Régl. Type Pap. Intro manuel 7-25
  - Régl. déconnexion 7-38
  - Réglage administrateur Boîte Utilisateur 7-47
  - Réglage Affichage Écran Confirmation de Déconnexion 7-39
  - Réglage Automatique Préfixe/Suffixe 7-46
  - Réglage Boîte Utilisateur 6-7, 7-21
  - Réglage Compte Département 7-35
  - Réglage couleur 5-33
  - Réglage Cryptage Mot de Passe Pilote 7-55
  - Réglage Date 7-8
  - Réglage Date/Heure 7-6
  - Réglage Densité 7-11
  - Réglage Dégradé 7-12, 7-18
  - Réglage Délai Maintien Ticket 7-31
  - Réglage Economie d'énergie 7-4
  - Réglage Expert 7-10
  - Réglage économie d'énergie 6-4
  - Réglage Fax 7-44
  - Réglage Gestion Authentificat. OpenAPI 7-56
  - Réglage Heure 7-7
  - Réglage Imprimante 7-10
  - Réglage Magasin 6-4
  - Réglage Mobile/PDA 7-46
  - Réglage Mode Veille 7-4
  - Réglage OpenAPI 7-45
  - Réglage Original 5-16
  - Réglage Plaque Alignement Papier 7-17
  - Réglage Position 5-13
  - Réglage Position horizontale Perforation 7-16
  - Réglage Progr. Hebdo 7-7
  - Réglage rapide 1 6-7
  - Réglage rapide 2 6-7
  - Réglage rapide 3 6-7
  - Réglage rapide 4 6-7
  - Réglage Séparation Papier 7-11
  - Réglage Stabilisation Image 7-11
  - Réglage Synchro Tête Copie (R/V Face 2) 7-14
  - Réglage Synchro. Tête Copie 7-14
  - Réglage Système 6-4, 7-4
  - Réglage Taille Boucle Enreg. Perfo 7-17
  - Réglage Unité de Mesure 6-4
  - Réglage unités de finition 7-11
  - Réglages Administrateur 4-7, 7-3
  - Réglages Administrateur/Machine 7-27
  - Réglages Bac de sortie 7-5
  - Réglages Copieur 6-7, 6-9, 7-41
  - Réglages d'Utilisation Fonction Réseau 7-54
  - Réglages En-tête/ Pied de page 7-23
  - Réglages ÉMI Fax 7-23
  - Réglages Gestion des fonctions 7-54
  - Réglages Impression Page vierge 6-5, 7-24
  - Réglages imprimante 6-12, 7-43
  - Réglages Numériser vers Dossier Autorisé 7-39
  - Réglages Opération Effacer Zone Non-Image 7-12
  - Réglages par Défaut Affichage Large 6-9
  - Réglages Permission Référence 7-37
  - Réglages Périph d'authentification 7-38
  - Réglages Sortie 6-4, 7-5
  - Réglages Tampon 7-23, 7-55
  - Réglages Utilisateur 4-7, 6-3
  - Réinit ts compteurs 7-36
  - Règles Mot Pass 7-49
  - Rotat° image automatique 7-41
  - Rotation Agrandissement 6-9
  - Rotation Image Automatique 6-10
  - Rotation Page 4-22
  - Rouge 5-33
  - R-Verso/Combin. 5-9
- ## S
- Saisie Manuelle Destination 7-50
  - Sans marge 5-37
  - Saturation 5-33
  - Sél. Pap. Auto p. petit format 6-5
  - Sélect. Clavier 6-5
  - Sélect. heure écon. énergie 7-8
  - Sélection Auto Magasin 6-4
  - Sélection Langue 6-4
  - Sélection Mag. p. ins. feuille 6-10, 7-41
  - Sélection tri/groupe auto 6-9
  - Sélectionner couleur 5-32
  - Séparation 5-35
  - Stabilisation Image 7-11
  - Stabilisation Image seulement 7-11
  - Suppr. progr. copie enreg. 7-8
  - Supprimer 5-62, 5-64
  - Supprimer Tampon enregistré 7-55
  - Surimpr. enreg. 5-58
  - Surimpression 5-57
  - Synchroniser Authentificat. Utilisateur & Suivi Volume 7-30
  - Système d'Authentification 7-29, 7-32, 7-38
- ## T
- Table fonctions 4-17
  - Taille réelle 5-42
  - Taille Texte 5-49
  - Tampon 5-49
  - Tampon enregistré 5-50, 5-54
  - Tampon prédéfini 5-50, 5-52, 5-53, 5-54
  - Tampon répétitif 5-53
  - Tampon/Surimpression 5-46
  - Taux de couverture 8-10
  - Tâche 4-8, 5-62, 5-65
  - Tâches effacées 5-64
  - Tâches en cours 5-64
  - Tâches Programme 5-28
  - Tâches terminées 5-64
  - Teinte 5-33
  - Texte 5-20

Texte/Photo 5-20  
Tête/Pied de page 5-55  
Touche Éco Énerg. 7-4  
Touche Raccourci 1 6-7  
Touche Raccourci 2 6-7  
Tous formats 5-8  
Toutes tâches 5-64  
Transparent 5-23  
Type date 5-47  
Type Filigrane 5-56  
Type heure 5-47  
Type Numéro Page 5-48  
Type original 5-20  
Type Tampon/Tampons prédéfinis 5-49

## U

Utilitaire/Compteur 4-7

## V

Valorisation Texte 5-21  
Verrouiller prog. copie enr 7-8  
Vert 5-33  
Vér.Par. Tâches 5-64  
Vérif. Durées Vie Consom. 4-7  
Vierge 5-25  
Voir État 4-22  
Voir Finition 4-22  
Voir Pages 4-22

## X

X/Y 5-7

## Z

Zoom 4-21, 5-8, 5-38, 5-60  
Zoom Auto (ADF) 7-41  
Zoom Auto (Chargeur ADF) 6-10  
Zoom Auto (Vitre) 6-10, 7-41  
Zoom Auto quand Combiner/Livret 6-9  
Zoom centre 5-42  
Zoom Écran 4-16  
Zoom fixe 5-8



# ***DIRECTIVE 2002/96/CE SUR LE TRAITEMENT, LA COLLECTE, LE RECYCLAGE ET LA MISE AU REBUT DES EQUIPEMENTS ELECTRIQUES ET ELECTRONIQUES ET DE LEURS COMPOSANTS***

## **INFORMATIONS**

### ***1. POUR LES PAYS DE L'UNION EUROPEENNE (UE)***

Il est interdit de mettre au rebut tout équipement électrique ou électronique avec les déchets municipaux non triés : leur collecte séparée doit être effectuée.

L'abandon de ces équipements dans des aires non appropriées et non autorisées peut nuire gravement à l'environnement et à la santé.

Les transgresseurs s'exposent aux sanctions et aux dispositions prévues par la loi.

***POUR METTRE CORRECTEMENT NOS EQUIPEMENTS AU REBUT, VOUS POUVEZ EFFECTUER L'UNE DES OPERATIONS SUIVANTES :***

- a) Adressez-vous aux autorités locales, qui vous fourniront des indications et des informations pratiques sur la gestion correcte des déchets (emplacement et horaire des déchetteries, etc.).
- b) A l'achat d'un de nos équipements, remettez à notre revendeur un équipement usagé, analogue à celui acheté.

Le symbole du conteneur barré, indiqué sur l'équipement, a la signification suivante :



- Au terme de sa durée de vie, l'équipement doit être remis à un centre de collecte approprié, et doit être traité séparément des déchets municipaux non triés.
- Le producteur garantit l'activation des procédures de traitement, de collecte, de recyclage et de mise au rebut de l'équipement, conformément à la Directive 2002/96/CE (et modifications successives).

### ***2. POUR LES AUTRES PAYS (NON UE)***

Le traitement, la collecte, le recyclage et la mise au rebut des équipements électriques et électroniques doivent être effectués conformément à la loi en vigueur dans chaque pays.