

olivetti



MANUEL D'UTILISATION

d-COLORMF2400

Code: 569305fr

PUBLICATION EMISE PAR:

Olivetti S.p.A.

Gruppo Telecom Italia

Via Jervis, 77 - 10015 Ivrea (ITALY)

www.olivetti.com

Copyright © 2011, Olivetti

Tous droits réservés

**Les qualités requises pour ce produit sont
garanties par le label appliqué sur le produit
même.**



Le constructeur se réserve le droit d'apporter des modifications au produit décrit dans cette documentation à tout moment et sans préavis.



ENERGY STAR est une marque déposée des États-Unis.

Le programme ENERGY STAR est un plan de réduction d'énergie présenté par l'Agence pour la protection de l'Environnement des États-Unis afin de répondre aux problèmes concernant l'environnement et pour le développement et l'utilisation d'équipement de bureau ayant un meilleur rendement énergétique.

Nous attirons votre attention sur les actions suivantes qui peuvent compromettre la conformité attestée ci-dessus et les caractéristiques du produit :

∇alimentation électrique erronée ;

∇installation ou utilisation erronée ou non conforme aux indications exposées dans le manuel d'utilisation fourni avec le produit ;

∇remplacement de composants ou d'accessoires originaux par des pièces non approuvées par le constructeur, ou effectué par du personnel non autorisé.

Tous droits réservés. Aucune partie de ce document ne peut être reproduite ou transmise sous quelque forme ou par quelque moyen que ce soit, électronique ou mécanique, tel que par photocopie, enregistrement ou par un système quelconque de stockage et de rappel des informations, sans l'autorisation écrite de l'éditeur.

ACCORD DE LICENCE LOGICIEL

Ce package contient les éléments suivants fournis par

Konica Minolta Business Technologies, Inc. (KMBT) : le logiciel faisant partie intégrante du système d'impression, les données numériques de contour lisibles par la machine, codées au format spécial et sous forme cryptée ("Programmes de polices"), un autre logiciel fonctionnant sur un système informatique à utiliser avec le Logiciel d'impression ("Logiciel hôte"), et des instructions écrites connexes ("Documentation"). Le terme "Logiciel" s'emploie pour désigner le Logiciel d'impression, les Programmes de polices et/ou le Logiciel hôte, ainsi que toutes mises à jour, versions modifiées, compléments et copies du Logiciel.

Le Logiciel vous est fourni sous licence selon les termes et conditions du présent Accord. KMBT vous accorde une sous-licence d'exploitation non exclusive du Logiciel et de sa Documentation, à condition que vous acceptiez ce qui suit :

1. Vous pouvez utiliser le Logiciel d'impression et les Programmes de polices associés pour imprimer sur le(s) périphérique(s) de sortie sous licence, exclusivement à vos propres fins d'exploitation interne.
2. Outre la licence pour les Programmes de polices mentionnés au paragraphe 1 ("Logiciel d'impression") ci-dessus, vous pouvez utiliser des Programmes de polices Roman pour reproduire des tailles, styles et versions de lettres, chiffres, caractères et symboles ("Polices") à l'écran, à vos propres fins d'exploitation interne.
3. Vous pouvez faire une copie unique de sauvegarde du Logiciel hôte, à condition que cette copie ne soit pas installée ou utilisée sur un quelconque ordinateur. Nonobstant les restrictions ci-dessus, vous pouvez installer le Logiciel hôte sur un nombre illimité d'ordinateurs exclusivement destinés à être utilisés avec un ou plusieurs systèmes d'impression fonctionnant avec le Logiciel d'impression.
4. Vous pouvez attribuer tous les droits stipulés dans cet Accord à un dépositaire des droits et intérêts de tous les bénéficiaire de cette licence Logiciel et Documentation ("Dépositaire"), à condition de transférer au Dépositaire toutes les copies du Logiciel et sa Documentation associée. Le Dépositaire accepte d'être lié par tous les termes et conditions de cet Accord.
5. Vous acceptez de ne pas modifier, adapter ou traduire le Logiciel et sa Documentation.
6. Vous acceptez de ne pas tenter d'altérer, dissocier, décoder, contrefaire ou décompiler le Logiciel.
7. KMBT et ses concédants ayants droit conservera le titre et la propriété du Logiciel et de sa Documentation ainsi que de toutes leurs éventuelles reproductions.
8. L'utilisation de noms de marques se fera conformément à la pratique courante, notamment avec mention du nom de leurs propriétaires respectifs. Les noms de marques ne peuvent être utilisés qu'à des fins d'identification de l'imprimé produit par le Logiciel. Cette utilisation ne vous confère aucun droit de propriété sur la marque citée dans ce contexte.
9. Vous ne pouvez pas louer, céder en bail, sous-licencier, prêter ou transférer des versions ou copies du Logiciel. Le Logiciel ne sera pas utilisé sur support inhabituel, sauf dans le cadre d'un transfert permanent de l'ensemble Logiciel et Documentation mentionné plus haut.
10. Vous ne pourrez en aucun cas tenir KMBT ou AGRÉÉ pour responsable de dommages conséquents, fortuits, INDIRECTES, PUNITIFS ou spéciaux, y compris de pertes pécuniaires, même si KMBT a été averti de l'éventualité de tels dommages, ou de toute plainte

émanant d'une tierce partie. KMBT ou agréé rejette toutes formes de garantie concernant le logiciel, expresse ou implicite, incluant sans limitation, des garanties de commercialisation et d'adaptation à des fins particulières, et des droits de titre et d'exclusivité de tierces parties. L'exclusion ou la limitation de dommages fortuits, consécutifs ou spéciaux n'est pas autorisée dans certains états ou sous certaines juridictions. par conséquent, les limitations ci-dessus peuvent ne pas vous concerner.

11. Avis aux utilisateurs finaux dans l'Administration U.S. : Le Logiciel est un "objet commercial" tel que défini à l'article 48 C.F.R.2.101, consistant en un "logiciel informatique commercial" et en une "documentation de logiciel informatique commercial" comme mentionnés à l'article 48 C.F.R. 12.212. Conformément aux articles 48 C.F.R. 12.212 et 48 C.F.R. 227.7202-1 à 227.7202-4, le Logiciel est acquis par tout utilisateur final dans l'Administration U.S. avec les seuls droits stipulés dans le présent Accord.
12. Vous acceptez de ne pas exporter le Logiciel sous une forme quelconque contrevenant à toutes les lois et réglementations en vigueur pour le contrôle d'exportation dans tout pays.

Cadre juridique de la copie

Certains types de documents ne doivent jamais être copiés avec l'intention de faire passer les copies de tels documents pour les véritables originaux.

La liste suivante n'est pas exhaustive mais elle doit servir de guide pour un comportement responsable en matière de copie.

Instruments financiers

- Chèques personnels
- Chèques de voyage
- Mandats
- Certificats de dépôt
- Obligations ou autres titres de dettes
- Titres de valeur

Documents juridiques

- Coupons alimentaires
- Timbres poste (oblitérés ou non)
- Chèques ou traites tirés par des agences gouvernementales
- Timbres fiscaux (oblitérés ou non)
- Passeports
- Papiers d'immigration
- Permis de conduire et carte grise
- Actes et titres de propriété

Généralités

- Cartes d'identification, badges ou insignes
- Les oeuvres protégées sans l'autorisation du propriétaire des droits.

Par ailleurs, il est rigoureusement interdit de copier des billets de monnaie nationale ou étrangère, ou de copier des oeuvres d'art sans la permission du propriétaire des droits.

En cas de doute sur la nature d'un original, consulter un conseiller juridique.



Cette machine est dotée d'une fonction de prévention des contrefaçons afin d'empêcher toute copie illicite d'instruments financiers. Nous vous serions obligés de bien vouloir comprendre que les images imprimées peuvent peu fréquemment comporter des données de bruit et d'image qui risquent de ne pas être archivées dans certaines circonstances en raison de cette fonction de prévention des contrefaçons.

DIRECTIVE 2002/96/CE SUR LE TRAITEMENT, LA COLLECTE, LE RECYCLAGE ET LA MISE AU REBUT DES EQUIPEMENTS ELECTRIQUES ET ELECTRONIQUES ET DE LEURS COMPOSANTS

INFORMATIONS

1. POUR LES PAYS DE L'UNION EUROPEENNE (UE)

Il est interdit de mettre au rebut tout équipement électrique ou électronique avec les déchets municipaux non triés : leur collecte séparée doit être effectuée.

L'abandon de ces équipements dans des aires non appropriées et non autorisées peut nuire gravement à l'environnement et à la santé.

Les transgresseurs s'exposent aux sanctions et aux dispositions prévues par la loi.

POUR METTRE CORRECTEMENT NOS EQUIPEMENTS AU REBUT, VOUS POUVEZ EFFECTUER L'UNE DES OPERATIONS SUIVANTES :

- a) Adressez-vous aux autorités locales, qui vous fourniront des indications et des informations pratiques sur la gestion correcte des déchets (emplacement et horaire des déchetteries, etc.).
- b) A l'achat d'un de nos équipements, remettez à notre revendeur un équipement usagé, analogue à celui acheté.

Le symbole du conteneur barré, indiqué sur l'équipement, a la signification suivante :



- Au terme de sa durée de vie, l'équipement doit être remis à un centre de collecte approprié, et doit être traité séparément des déchets municipaux non triés.
- Le producteur garantit l'activation des procédures de traitement, de collecte, de recyclage et de mise au rebut de l'équipement, conformément à la Directive 2002/96/CE (et modifications successives).

2. POUR LES AUTRES PAYS (NON UE)

Le traitement, la collecte, le recyclage et la mise au rebut des équipements électriques et électroniques doivent être effectués conformément à la loi en vigueur dans chaque pays.

Table des matières

1 Introduction	1-1
Présentation de la machine	1-2
Espace requis	1-2
Nomenclature.....	1-4
Vue avant	1-4
Vue arrière.....	1-6
Vue de face avec options	1-6
CD/DVD Pilotes.....	1-7
Pilotes d'imprimante (Pilotes PostScript)	1-7
Pilotes d'imprimante (Pilotes PCL)	1-7
Pilotes d'imprimante (Pilotes XPS)	1-7
Pilotes d'imprimante (Fichiers PPD)	1-8
Pilotes scanner	1-8
Pilotes Fax PC	1-9
CD/DVD Applications.....	1-9
Applications	1-9
CD/DVD Documentation	1-11
Documentation	1-11
Configuration Système requise.....	1-12

2	Panneau de commande et menu de configuration	2-1
	A propos du Panneau de commande	2-2
	Voyants et touches du panneau de commande	2-2
	Indications à l'écran	2-5
	Ecran principal (Mode Copie)	2-5
	Ecran principal (Mode Scanner).....	2-8
	Ecran principal (Mode Fax)	2-11
	Ecran Impression	2-12
	Indications sur le format de papier	2-13
	Indications Type de support	2-14
	Vérification de l'état et des réglages de la machine	2-15
	Toner restant.....	2-15
	Menu Rapport/Etat	2-16
	Total imp.	2-16
	Etat consomm.....	2-17
	Result. TX/RX.....	2-18
	Rapport.....	2-18
	Présentation du menu de configuration	2-20
	Menu Utilitaire.....	2-20
	Menu Accessibilité.....	2-22
	Menu Param. Machine.....	2-25
	Menu Config. Papier	2-27
	Menu Gestion admin.....	2-30
	Menu Param. Copie	2-49
	Menu Enregist. Num.	2-52
	Menu Param. Transmis.	2-53
	Menu Param. Réception	2-53
	Menu Rapports	2-53
	Menu Param. Scanner	2-54
	Menu impression PS/PCL	2-57
	Menu Vérif/Impr	2-58
	Menu Papier.....	2-59
	Menu Qualité.....	2-63
	Menu Défaut sys.	2-82
	Menu Impression memoire	2-91
3	Gestion des supports	3-1
	Supports	3-2
	Caractéristiques.....	3-2
	Types	3-3
	Papier standard (papier recyclé).....	3-3
	Papier épais	3-5
	Enveloppe	3-5
	Etiquette.....	3-6
	Papier à en-tête	3-7
	Carte postale	3-8

Support brillant	3-9
Recto seul	3-10
Papier spécial	3-10
Zone imageable (imprimable) garantie.....	3-12
Enveloppes	3-12
Marges de page.....	3-13
Chargement des supports	3-14
Comment charger les supports ?	3-14
Bac 1 (Introduction manuelle).....	3-14
Chargement de Papier standard, Recto seul et Spécial.....	3-14
Autres supports	3-16
Enveloppes	3-17
Chargement de planches d'étiquettes/papier à en-tête/cartes postales/papier épais et supports brillants.....	3-19
Bac 2	3-21
Chargement de Papier standard, Recto seul et Spécial.....	3-21
Chargement de planches d'étiquettes/papier à en-tête/ cartes postales/papier épais et supports brillants.....	3-24
Bac 3 (chargeur papier inférieur PF-P09 en option)	3-27
Chargement de Papier standard, Recto seul et Spécial.....	3-27
A propos de l'impression recto-verso	3-30
Comment imprimer automatiquement en recto-verso ?	3-30
Bac de sortie	3-32
Stockage des supports	3-33
Supports des Originaux	3-34
Caractéristiques.....	3-34
Documents pouvant être placés sur la vitre d'exposition	3-34
Documents pouvant être chargés dans le chargeur automatique	3-35
Charger un document	3-36
Placer un document sur la vitre d'exposition	3-36
Charger un document dans le chargeur automatique.....	3-37
4 Utiliser le pilote d'imprimante	4-1
Sélection des options/valeurs par défaut de l'imprimante (Windows).....	4-2
Windows XP/Vista/7/Server 2003/Server 2008/Server 2008 R2 (PCL6, PS, XPS).....	4-2
Désinstallation du pilote d'imprimante (Windows)	4-4
Windows XP/Vista/7/Server 2003/Server 2008/ Server 2008 R2 (PCL6, PS, XPS).....	4-4
Affichage des paramètres du pilote d'imprimante (Windows)	4-5
Windows 7/Server 2008 R2	4-5
Windows Vista/Serveur 2008.....	4-5
Windows XP/Serveur 2003	4-5
Paramètres du pilote d'imprimante	4-6
Accessibles sur tous les onglets.....	4-6

Onglet Avancé (Pilote d'imprimante PostScript seul)	4-7
My Tab	4-7
Onglet Standard	4-8
Onglet Mise en page	4-9
Onglet Couverture	4-9
Onglet Filigrane/Calque	4-10
Onglet Qualité	4-11
Onglet Autres	4-11
Limitations des fonctions du pilote d'imprimante installé avec Point and Print	4-12
5 Mémoire directe	5-1
Mémoire directe	5-2
Impression à partir d'une clé USB connectée	5-2
6 Utilisation du copieur	6-1
Opérations élémentaires de copie	6-2
Opérations élémentaires de copie	6-2
Paramétrage de la Qualité Copie	6-4
Sélection du Type de document	6-4
Spécification de la densité de la copie	6-4
Spécification de la Netteté des copies	6-5
Spécification du taux zoom	6-5
Sélection d'un taux de Zoom prédéfini	6-5
Spécification du taux zoom personnalisé	6-6
Sélection du Bac du support	6-6
Opérations avancées de copie	6-7
Réglages pour Copie 2en1/4en1	6-7
Copie 2en1/4en1 depuis le chargeur automatique	6-7
Copie 2en1/4en1 depuis la vitre d'exposition	6-8
Réglage de la Fonction copie	6-9
Copie carte id	6-9
Répéter copie	6-11
Copie poster	6-12
Réglage de la Copie recto-verso (2 faces)	6-13
Copie recto-verso (2 faces) depuis le chargeur automatique	6-13
Copie recto-verso (2 faces) depuis la vitre d'exposition	6-14
Copie d'un document recto-verso (2 faces)	6-15
Réglage pour la Copie assemblée (Tri)	6-16
Copie assemblée (Tri) depuis le chargeur automatique	6-16
Copie assemblée (Tri) depuis la vitre d'exposition	6-16
7 Utilisation du scanner	7-1
Numériser depuis une application installée sur un ordinateur	7-2
Opérations élémentaires de numérisation	7-2
Réglages du pilote TWAIN Windows	7-3

Réglages du pilote VIA Windows	7-5
Réglages du pilote TWAIN Macintosh	7-6
Numériser avec la machine	7-8
Opérations élémentaires de numérisation	7-8
Spécification de l'Emplacement des données.....	7-10
Enregistrement des données sur un ordinateur connecté (Scan A PC).....	7-10
Enregistrement des données sur un périphérique de mémoire USB (scan vers mem. USB).....	7-11
Spécification de l'Adresse de destination (Num vers e-mail/FTP/SMB)...	7-12
Saisie directe des adresses e-mail	7-12
Sélection à partir de la Liste C. Adresses.....	7-13
Sélection d'une destination de numérotation abrégée.....	7-14
Sélection d'une destination de numérotation groupée.....	7-15
Sélection à partir du Carnet d'adresses	7-16
Recherche dans le carnet d'adresses	7-17
Recherche au niveau d'un Serveur LDAP.....	7-18
Spécification de plusieurs adresses de destination	7-19
Modification d'une adresse de destination spécifiée	7-20
Suppression d'une adresse de destination spécifiée	7-21
Enregistrement/Modification des adresses	7-22
Enregistrement dans la Liste carnet d'adresses.....	7-22
Suppression à partir de la Liste C. Adresses.....	7-23
Enregistrement de destinations de numérotation abrégée (saisie directe)	7-24
Enregistrement de destinations de numérotation abrégée (recherche LDAP).....	7-25
Modification/Suppression des destinations de numérotation abrégée.....	7-26
Enregistrement des destinations de numérotation groupée.....	7-28
Modification/Suppression des destinations de numérotation groupée	7-29
Sélection du format des données.....	7-30
Sélection du réglage de la qualité de numérisation	7-31
Sélection de la résolution.....	7-31
Sélection du mode Scanner	7-31
Sélection de la densité de numérisation.....	7-31
Spécification de la Netteté de numérisation.....	7-32
Réglage de la Numérisation recto-verso (2 faces).....	7-33
Réglage de la Taille de numérisation	7-34
Réglage de la Couleur de numérisation.....	7-34
Spécification du sujet	7-34
Suppression des émissions de tâches en file d'attente	7-35
8 Remplacement des consommables	8-1
Remplacement des consommables	8-2

A propos des cartouches de toner	8-2
Remplacement d'une cartouche de toner	8-5
Remplacement d'une unité image	8-10
Remplacement du réservoir de toner usagé.....	8-18
Remplacement du rouleau de transfert	8-21
Remplacement de l'unité courroie de transfert	8-24
Remplacement de l'unité de fixation	8-31
9 Entretien	9-1
Entretien de la machine	9-2
Nettoyer la machine	9-5
Extérieur.....	9-5
Rouleaux d'entraînement papier.....	9-6
Nettoyage des rouleaux d'entraînement papier (Bac d'Introduction manuelle).....	9-6
Nettoyage des rouleaux d'entraînement papier (Bac 2/3).....	9-8
Rouleaux d'entraînement papier du Bac 3	9-9
Nettoyage des rouleaux de transfert papier du chargeur automatique.....	9-10
Lentille laser.....	9-11
10 Résolution de problèmes	10-1
Introduction	10-2
Impression d'une page de configuration	10-3
Prévention des bourrages papier	10-4
Description du Chemin papier	10-5
Résolution des bourrages papier	10-6
Messages de bourrage et procédures correctives.....	10-7
Procédure corrective d'un bourrage au Bac 1 (Introduction manuelle) et au Rouleau de transfert.....	10-8
Procédure corrective d'un bourrage au Bac 2	10-10
Procédure corrective d'un bourrage au Bac 3	10-13
Procédure corrective d'un bourrage au chargeur automatique	10-16
Procédure corrective d'un bourrage à l'unité Recto-Verso	10-18
Procédure corrective d'un bourrage à l'unité de fixation	10-19
Résolution des problèmes de bourrage papier	10-23
Résolution d'autres problèmes	10-27
Résolution de problèmes de qualité	10-35
Messages d'état, d'erreur et de service	10-42
Messages d'état	10-42
Messages d'erreur	10-44
Messages de maintenance.....	10-52
11 Installation d'options	11-1
Introduction	11-2
Protection antistatique	11-3

Modules de mémoire DIMM (Dual In-Line Memory Module)	11-4
Installation d'un module DIMM	11-4
Kit Disque dur Kit HD-P03	11-7
Installation du kit Disque dur Kit HD-P03	11-7
Adaptateur CF MK-725 et carte CompactFlash	11-10
Installation de l'adaptateur CF MK-725 et de la carte CompactFlash.....	11-10
Chargeur papier inférieur PF-P09	11-14
Contenu du kit	11-14
Installation du chargeur papier inférieur PF-P09	11-14
12 Annexe	12-1
Spécifications techniques	12-2
Durée de vie des consommables	12-6
Remplaçables par l'utilisateur.....	12-6
Remplaçables par le service de maintenance	12-7
Saisie de texte	12-8
Utilisation des touches.....	12-8
Saisie des numéros de fax.....	12-8
Saisie de noms	12-9
Saisie d'adresses e-mail.....	12-9
Changement de mode de saisie	12-10
Exemple de saisie	12-10
Correction de texte et consignes de saisie.....	12-11
Protection de l'environnement	12-12
Qu'est-ce qu'un produit ENERGY STAR ?	12-12

Introduction

1



Présentation de la machine

Espace requis

Pour permettre une utilisation aisée de la machine et faciliter les opérations de remplacement des consommables et de maintenance, il est recommandé de respecter les indications d'espace requis détaillées ci-dessous.

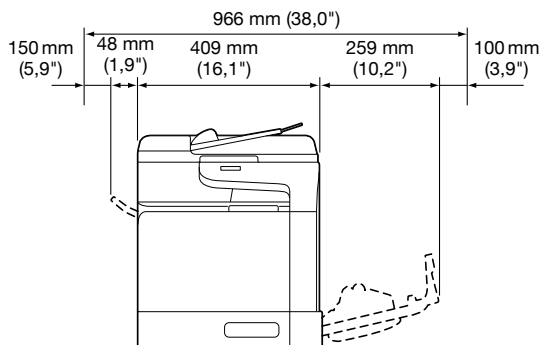

Vue de face

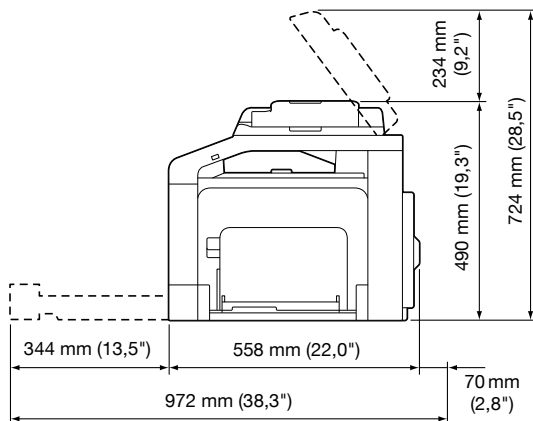

Vue de côté

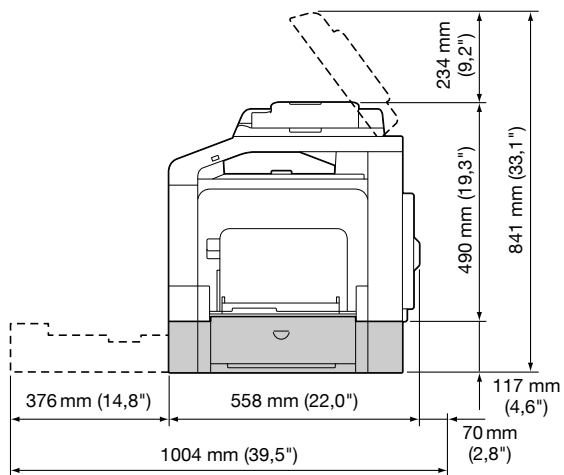

Vue de côté avec options



Sur ces illustrations, les options matérielles apparaissent en gris.

Nomenclature

Les illustrations ci-dessous permettent de localiser sur la machine les différents composants auxquels il est fait référence dans ce guide.

Vue avant

- 1 Panneau de commande
- 2 Chargeur automatique de document (ADF)
 - 2-a Capot du chargeur automatique
 - 2-b Guide documents
 - 2-c Magasin d'alimentation document
 - 2-d Magasin d'extension
 - 2-e Magasin de sortie document
 - 2-f Butée de document



Le chargeur automatique peut être identifié comme "capot document" dans certains messages d'erreur ou d'état.



Abaissez la butée de document en cas de numérisation de papier au format Legal avec le chargeur automatique.

- 3 Port Hôte USB
- 4 Magasin 1 (Introduction manuelle)
- 5 Magasin 2
- 6 Couvre-original
- 7 Vitre d'exposition
- 8 Magasin d'extension
- 9 Bac de sortie
- 10 Module scanner

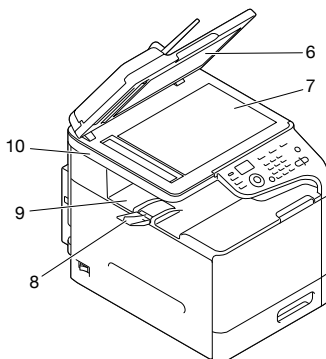
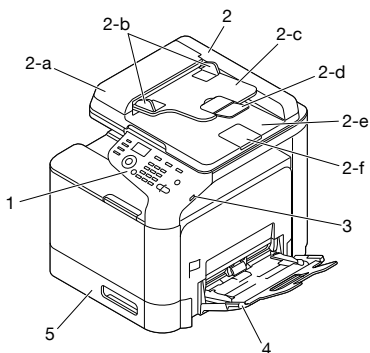

- 11 Unité de fixation
- 12 Capot droit
- 13 Rouleau de transfert
- 14 Unité courroie de transfert
- 15 Unité(s) image
- 16 Capot avant
- 17 Réservoir de toner usagé
- 18 Cartouche(s) de toner

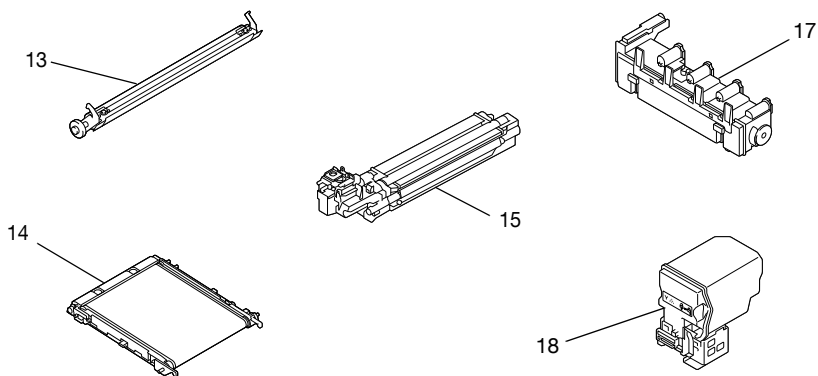
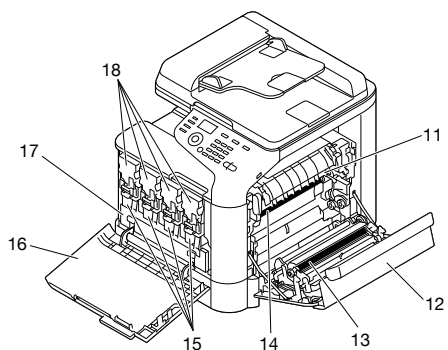

Vue arrière

- 1 Port d'interface Ethernet
10Base-T/100Base-TX/
1000Base-T (IEEE 802.3)
- 2 Port USB
- 3 Interrupteur Marche/Arrêt
- 4 Prise du cordon secteur
- 5 Prise LIGNE
(ligne téléphonique)
- 6 Prise TEL (téléphone)
- 7 Capot arrière

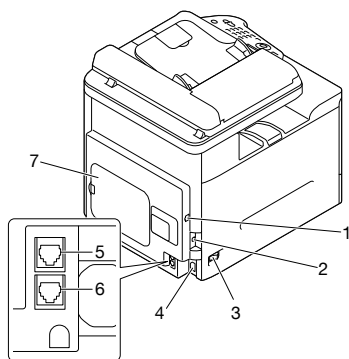

Vue de face avec options

- 1 Chargeur papier inférieur
PF-P09 (Bac 3)

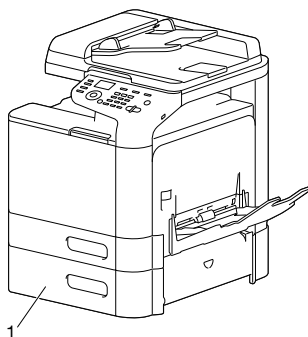

CD/DVD Pilotes

Pilotes d'imprimante (Pilotes PostScript)

Pilotes	Utilité/Avantages
Windows XP/Vista/7/Server 2003/ Server 2008	Ces pilotes permettent d'accéder à toutes les fonctions de l'imprimante, y compris les fonctions de finition et de mise en page avancée. Pour plus d'information, voir "Affichage des paramètres du pilote d'imprimante (Windows)" à la page 4-5.
Windows XP/Vista/7/Server 2003/ Server 2008/Server 2008 R2, 64 bits	



Un fichier PPD spécifique a été préparé pour des applications (telles que PageMaker et Corel Draw) qui nécessitent une référence de fichier PPD lors de l'impression.

En cas de spécification d'un fichier PPD lors de l'impression sous Windows XP, Vista et Server 2003, utiliser le fichier PPD spécifique présent sur le CD/DVD des pilotes.

Pilotes d'imprimante (Pilotes PCL)

Pilotes	Utilité/Avantages
Windows XP/Vista/7/Server 2003/ Server 2008	Ces pilotes permettent d'accéder à toutes les fonctions de l'imprimante, y compris les fonctions de finition et de mise en page avancée. Pour plus d'information, voir "Affichage des paramètres du pilote d'imprimante (Windows)" à la page 4-5.
Windows XP/Vista/7/Server 2003/ Server 2008/Server 2008 R2, 64 bits	

Pilotes d'imprimante (Pilotes XPS)

Pilotes	Utilité/Avantages
Windows Vista/7/Server 2008	Ces pilotes permettent d'accéder à toutes les fonctions de l'imprimante, y compris les fonctions de finition et de mise en page avancée. Pour plus d'information, voir "Affichage des paramètres du pilote d'imprimante (Windows)" à la page 4-5.
Windows Vista/7/Server 2008/ Server 2008 R2, 64 bits	

Pilotes d'imprimante (Fichiers PPD)

Pilotes	Utilité/Avantages
Mac OS X (10.3.9/10.4/10.5/10.6)	Ces fichiers sont requis pour utiliser le pilote d'imprimante avec chaque système d'exploitation. Pour plus d'information sur le pilote d'imprimante Macintosh et Linux, consulter le [Guide de référence] sur le CD/DVD Documentation.
RedHat Enterprise Linux 5 Desktop, SUSE Linux Enterprise Desktop 10	

Pilotes scanner

Pilotes	Utilité/Avantages
Pilote TWAIN pour Windows XP/Vista/7/Server 2003/Server 2008/Server 2008 R2	Ces pilotes permettent de définir les fonctions de numérisation, comme les réglages de format et de couleurs.
Pilote TWAIN pour Mac OS X 10.3.9/10.4/10.5/10.6	Pour plus d'information, voir "Réglages du pilote TWAIN Windows" à la page 7-3.
Pilote WIA pour Windows XP/Vista/7/Server 2003/Server 2008	Ce pilote permet de définir les fonctions de numérisation, comme les réglages de format et de couleurs.
Pilote WIA pour Windows XP/Vista/7/Server 2003/Server 2008/Server 2008 R2, 64 bits	Pour plus d'information, voir "Réglages du pilote WIA Windows" à la page 7-5.



Le pilote TWAIN Windows ne correspond pas aux applications 64 bits bien qu'il corresponde aux applications 32 bits sur système d'exploitation 64 bits.

Pilotes Fax PC

Pilotes	Utilité/Avantages
Windows XP/Vista/7/Server 2003/Server 2008	Ces pilotes permettent de spécifier les réglages fax, comme les réglages papier pour l'envoi de fax et les réglages d'édition du carnet d'adresses. Pour plus d'information, consulter le [Guide de l'utilisateur Fax] sur le CD/DVD Documentation.
Windows XP/Vista/7/Server 2003/Server 2008/Server 2008 R2, 64 bits	



Pour plus d'information sur l'installation des pilotes, consulter le [Guide d'installation] sur le CD/DVD Documentation.



Pour plus d'information sur les pilotes Macintosh et Linux, consulter le [Guide de référence] sur le CD/DVD Documentation.

CD/DVD Applications

Applications

Applications	Utilité/Avantages
Download Manager (Windows XP/Vista/7/Server 2003/Server 2008/Server 2008 R2, Mac OS X 10.3.9/10.4/10.5/10.6)	Cet utilitaire uniquement utilisable si le kit de disque dur en option HD-P03 ou une carte CompactFlash sont installés, permet de télécharger sur le disque dur des polices et des données de surimpression. Pour plus d'information, consulter l'aide en ligne relative à Download Manager.
Local Setup Utility (LSU)	Cet utilitaire d'installation permet de créer ou d'éditer à partir de l'ordinateur des destinations (numérisation ou envoi de fax) dans liste du carnet d'adresses, numéros abrégés et numérotations groupées. Il permet également de vérifier l'état de la machine. Pour plus d'information, consulter le [Guide de référence] sur le CD/DVD Documentation.

LinkMagic	<p>Ce logiciel permet d'enregistrer dans un fichier, de traiter, d'insérer en pièce jointe à un e-mail et d'imprimer des documents numérisés.</p> <p>Pour plus d'information, consulter le [Guide de référence] sur le CD/DVD Documentation.</p>
NetCare Device Manager	<p>Permet d'accéder à des fonctions de gestion de l'imprimante telles que l'écran d'état et les paramètres réseau.</p> <p>Pour plus d'information, consulter le Guide de l'utilisateur Net Care Device Manager sur le CD/DVD Applications.</p>
Plug-in Enterprise Suite	<p>Ce module d'extension apporte des fonctions supplémentaires de Enterprise Suite pour permettre la gestion centralisée des périphériques et des autorisations d'accès.</p>
Direct Print	<p>Cette application offre des fonctions permettant d'envoyer directement sur cette machine des fichiers d'impression sous formats PDF et TIFF.</p> <p>Pour plus d'information, consulter le Guide de l'utilisateur Direct Print sur le CD/DVD Applications.</p>

CD/DVD Documentation

Documentation

Documentation	Utilité/Avantages
Guide d'installation	Ce guide apporte des informations sur les opérations d'installation à exécuter pour utiliser cette machine, tel que la configuration de la machine et l'installation des pilotes.
Guide de l'utilisateur Opérations Impression/Copie/Numérisation (le présent manuel)	Ce guide fournit des informations sur les opérations quotidiennes générales, comme l'utilisation des pilotes et du panneau de commande et le remplacement des consommables.
Guide de l'utilisateur Fax	Ce guide contient des informations détaillées sur les opérations générales de fax, comme l'envoi et la réception de télécopies et l'utilisation du panneau de commande.
Guide de référence	Ce guide contient des informations sur l'installation des pilotes Macintosh et Linux et sur le paramétrage du réseau, de l'utilitaire Local Setup Utility (LSU), du logiciel LinkMagic et de l'utilitaire de gestion de l'imprimante.
Guide rapide	Ce manuel fournit des procédures simples pour les opérations d'impression, de copie, d'envoi de fax et de numérisation et pour le remplacement des consommables.

Configuration Système requise

- Un PC
 - Pentium II : 400 MHz ou supérieur
 - PowerPC G3 ou supérieur (G4 ou supérieur recommandé)
 - Macintosh équipé d'un processeur Intel
- Système d'exploitation
 - Microsoft Windows XP Edition Familiale/Professionnel (Service Pack 2 ou ultérieur), Windows XP Professionnel x64, Windows Vista Edition Familiale Basique/Premium/Edition Intégrale/Professionnel/Entreprise, Windows Vista Edition Familiale Basique/Premium/Edition Intégrale/Professionnel/Entreprise x64, Windows 7 Edition Familiale Premium/Professionnel/Edition Intégrale/Entreprise, Windows 7 Edition Familiale Premium/Professionnel/Edition Intégrale/Entreprise x64, Windows Server 2003, Windows Server 2003 x64, Windows Server 2008 Standard/Entreprise, Windows Server 2008 Standard/Entreprise x64, Windows Server 2008 R2 Standard/Entreprise
 - Mac OS X (10.3.9/10.4/10.5/10.6 ; Il est recommandé d'installer le dernier correctif logiciel)
 - RedHat Enterprise Linux 5 Desktop, SUSE Linux Enterprise Desktop 10
- Espace disque requis
256 Mo minimum
- RAM
128 Mo minimum
- Lecteur CD/DVD
- Interface E/S
 - Port d'interface Ethernet 10Base-T/100Base-TX/1000Base-T (IEEE 802.3)
 - Port USB 2.0 compatible haute vitesse



Le câble Ethernet et le câble USB ne sont pas fournis avec la machine.



Pour plus d'informations à propos des pilotes Macintosh et Linux, consulter le [Guide de référence] sur le CD/DVD Documentation.

***Panneau de
commande et
menu de
configuration***

2



A propos du Panneau de commande

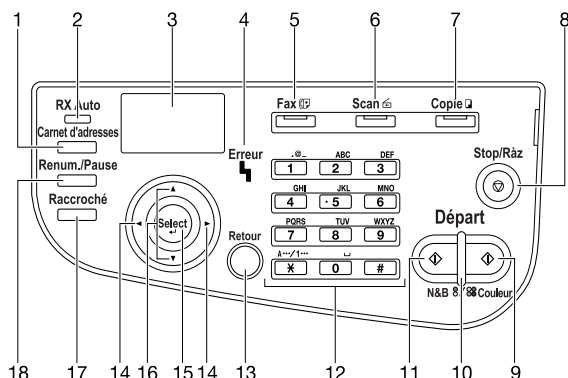

Voyants et touches du panneau de commande

N°	Nom de l'élément	Description
1	Touche Carnet d'adresses	<ul style="list-style-type: none"> • Affiche les informations enregistrées sous la liste de carnet d'adresses, les destinations de numérotation abrégée et les destinations de numérotation groupée. • Pour plus d'information, voir "Spécification de l'Adresse de destination (Num vers e-mail/FTP/SMB)" à la page 7-12.
2	Voyant RX Auto	<ul style="list-style-type: none"> • S'éclaire si la fonction de réception automatique est sélectionnée. • Pour plus d'information, consulter le [Guide de l'utilisateur Fax] sur le CD/DVD Documentation.
3	Fenêtre des messages	Affiche les paramètres, menus et messages.
4	Voyant Erreur	<ul style="list-style-type: none"> • Indique une condition d'erreur • Pour plus d'information, voir "Messages d'erreur" à la page 10-44.
5	Touche/LED Fax	<ul style="list-style-type: none"> • Passe en mode Fax. • La LED verte s'éclaire pour indiquer que la machine est en mode Fax. • Pour plus d'information, consulter le [Guide de l'utilisateur Fax] sur le CD/DVD Documentation.

N°	Nom de l'élément	Description
6	Touche/LED Scan	<ul style="list-style-type: none"> ● Passe en mode Scanner. (Num vers e-mail, Scan vers FTP, Scan vers un dossier partagé sur un ordinateur, Scan A PC ou scan vers mem. USB) ● La LED verte s'éclaire pour indiquer que la machine est en mode Scanner. ● Pour plus d'informations sur les fonctions scanner, consulter le chapitre 7, "Utilisation du scanner".
7	Touche/LED Copie	<ul style="list-style-type: none"> ● Passe en mode Copie. ● La LED verte s'éclaire pour indiquer que la machine est en mode Copie. ● Pour plus d'informations sur les fonctions de copie, consulter le chapitre 6, "Utilisation du copieur".
8	Touche Stop/Ràz	Rétablit les réglages par défaut et arrête les fonctions.
9	Touche Départ (Couleur)	Démarré l'opération de copie, numérisation ou fax, couleur.
10	Voyant Départ	<ul style="list-style-type: none"> ● S'éclaire en bleu lorsque la copie ou l'émission par fax sont possibles. ● S'éclaire en orange lorsque la copie ou l'émission par fax ne sont pas possibles, par exemple, pendant le préchauffage de la machine ou en présence d'une erreur.
11	Touche Départ (N&B)	Démarré l'opération de copie, numérisation ou fax, monochrome.
12	Clavier numérique	<ul style="list-style-type: none"> ● Sert à saisir le nombre de copies souhaitées. ● Sert à saisir les numéros de fax, adresses e-mail et noms des destinataires. ● Pour plus d'informations sur la saisie de texte, voir "Saisie de texte" à la page 12-8.

N°	Nom de l'élément	Description
13	Touche Retour	<ul style="list-style-type: none"> ● Annule le nombre de copies spécifié et le texte saisi. ● Appuyer sur cette touche pour revenir à l'écran précédent. ● Appuyez sur cette touche pour annuler le réglage affiché à l'écran.
14	Touches ◀/▶	Touches de navigation vers la gauche et vers la droite, dans les menus, options ou choix.
15	Touche Select	Appuyez sur cette touche pour sélectionner le réglage affiché à l'écran.
16	Touches ▲/▼	Touches de navigation vers le haut et vers le bas, dans les menus, options ou choix.
17	Touche Raccroché	<ul style="list-style-type: none"> ● Emet et reçoit des transmissions sans décrochage du combiné. ● Pour plus d'information, consulter le [Guide de l'utilisateur Fax] sur le CD/DVD Documentation.
18	Touche Renum./Pause	<ul style="list-style-type: none"> ● Rappelle le dernier numéro composé. ● Insère une pause pendant la numérotation. ● Pour plus d'informations, consulter le [Guide de l'utilisateur Fax] sur le CD/DVD Documentation.

Indications à l'écran

Ecran principal (Mode Copie)

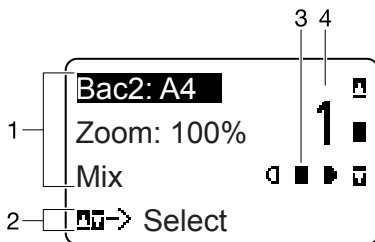

N°	Indication	Description
1	Réglages Copie	Permet de vérifier les réglages en cours et de modifier certains réglages. Pour plus d'information, voir "Réglages Copie" à la page 2-6.
2	Etat	Selon le cas, l'état en cours de la machine ou un message erreur peuvent s'afficher à cet emplacement.
3	Densité de la copie	Indique la densité de copie. [Autom.] s'affiche lorsque la [Densité] est réglée sur [Autom.] et que le mode copie [Texte] est sélectionné.
4	Nombre de copies	Indique le nombre de copies.

- Réglages Copie

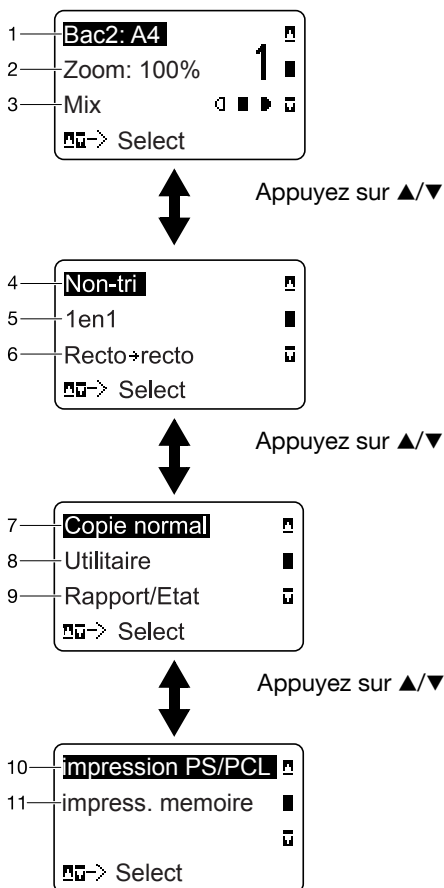

N°	Indication	Description
1	Bac du support	Indique le bac du support sélectionné. Pour plus d'information sur la sélection du bac du support, voir "Sélection du Bac du support" à la page 6-6.
2	Taux zoom	Indique le taux de zoom spécifié. Pour plus d'information sur la procédure de spécification du taux zoom, voir "Spécification du taux zoom" à la page 6-5.

N°	Indication	Description
3	Qualité copie	Indique la qualité copie sélectionnée. Pour plus d'information sur la sélection de la qualité copie, voir "Paramétrage de la Qualité Copie" à la page 6-4.
4	Copie assemblée (Tri)	Indique si Copie assemblée (Tri) est sélectionné ou non. Pour plus d'information sur la sélection de Copie assemblée (Tri), voir "Réglage pour la Copie assemblée (Tri)" à la page 6-16.
5	Copie 2en1/4en1	Indique si Copie 2en1/4en1 est sélectionné ou non. Pour plus d'information sur la sélection de Copie 2en1/4en1, voir "Réglages pour Copie 2en1/4en1" à la page 6-7.
6	Copie Recto-Verso/Recto	Indique si copie Recto-Verso ou copie Recto est sélectionné. Pour plus d'information sur la sélection de Copie Recto-Verso/Recto, voir "Réglage de la Copie recto-verso (2 faces)" à la page 6-13.
7	Fonction copie	Indique le réglage de la fonction copie. Pour plus d'information sur le réglage de la fonction copie, voir "Réglage de la Fonction copie" à la page 6-9.
8	[Utilitaire]	Sélectionner cet élément de menu pour modifier les divers réglages de la machine. Pour plus d'information, voir "Menu Utilitaire" à la page 2-20.
9	[Rapport/Etat]	Sélectionner cet élément de menu pour afficher le nombre total de pages imprimées sur cette machine et le résultat des émissions/réceptions de fax, ainsi que pour imprimer les rapports correspondants. Pour plus d'information, voir "Menu Rapport/Etat" à la page 2-16.
10	[Impression PS/PCL]	Sélectionner cet élément de menu pour imprimer ou supprimer les tâches enregistrées sur le disque dur de la machine (en option) et pour modifier les réglages relatifs à l'impression PS/PCL. Pour plus d'information, voir "Menu impression PS/PCL" à la page 2-57.

N°	Indication	Description
11	[Impress. memoire]	<p>Sélectionner cet élément de menu pour réaliser des opérations d'impression mémoire directe et pour spécifier les réglages de ces opérations. Pour plus d'information, voir "Menu Impression memoire" à la page 2-91.</p> <p> <i>Cet élément de menu ne s'affiche que si l'imprimante est équipée d'un kit disque dur HD-P03 en option ou d'une carte CompactFlash.</i></p>

Ecran principal (Mode Scanner)

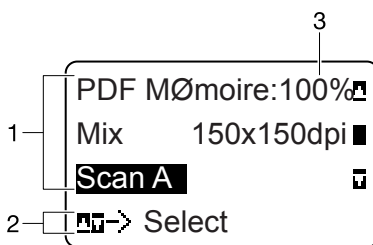



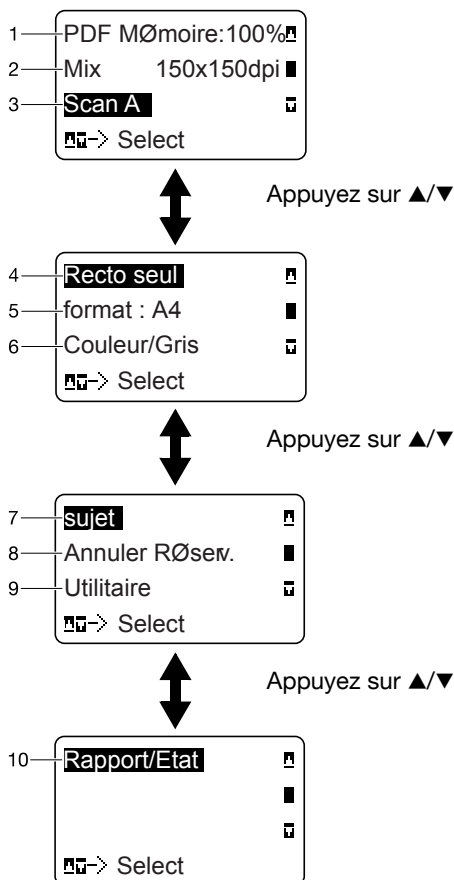

N°	Indication	Description
1	Param. Scanner	Permet de vérifier les réglages en cours et de modifier certains réglages. Pour plus d'information, voir "Paramètres de numérisation" à la page 2-9.
2	Etat	Selon le cas, l'état en cours de la machine ou un message erreur peuvent s'afficher à cet emplacement.
3	Mémoire disponible	Indique le pourcentage de mémoire disponible pour les opérations de numérisation et de fax.

- Paramètres de numérisation



N°	Indication	Description
1	Format des données	Indique le format des données sélectionné. Pour plus d'information sur la sélection du format des données, voir "Sélection du format des données" à la page 7-30.
2	Qualité de numérisation	Indique la qualité de numérisation sélectionnée. Pour plus d'information sur la sélection de la qualité de numérisation, voir "Sélection du réglage de la qualité de numérisation" à la page 7-31.

N°	Indication	Description
3	Destination des données de numérisation	<p>Indique la destination spécifiée pour les données de numérisation. Pour plus d'information sur la spécification de la destination des données, voir "Spécification de l'Emplacement des données" à la page 7-10 et "Spécification de l'Adresse de destination (Num vers e-mail/FTP/SMB)" à la page 7-12.</p> <p> <i>Si aucune destination n'est spécifiée, [Scan A] s'affiche.</i></p>
4	Numérisation Recto/Recto-Verso	<p>Indique si la numérisation Recto-Verso ou la numérisation Recto est sélectionnée. Pour plus d'information sur la sélection de la numérisation Recto-Verso/Recto, voir "Réglage de la Numérisation recto-verso (2 faces)" à la page 7-33.</p>
5	Taille Numéris.	<p>Indique le volume ou numérisation sélectionnée. Pour plus d'information sur la sélection du volume ou taille de numérisation, voir "Réglage de la Taille de numérisation" à la page 7-34.</p>
6	Couleur de numérisation	<p>Indique la couleur de numérisation sélectionnée. Pour plus d'information sur la sélection de la couleur de numérisation, voir "Réglage de la Couleur de numérisation" à la page 7-34.</p>
7	[Sujet]	<p>Sélectionner cet élément de menu pour spécifier le sujet. Pour plus d'information sur la procédure de spécification du sujet, voir "Spécification du sujet" à la page 7-34.</p> <p> <i>Cet élément de menu n'apparaît pas si une adresse FTP ou une adresse SMB a été spécifiée comme destination.</i></p>
8	[Annuler Réserv.]	<p>Sélectionner cet élément de menu pour afficher la liste des tâches en file d'attente pour émission et pour supprimer une tâche. Pour plus d'information, voir "Suppression des émissions de tâches en file d'attente" à la page 7-35.</p> <p> <i>Cet élément de menu n'apparaît pas si une adresse e-mail, une adresse FTP ou une adresse SMB a été spécifiée comme destination.</i></p>

N°	Indication	Description
9	[Utilitaire]	<p>Sélectionner cet élément de menu pour modifier les divers réglages de la machine. Pour plus d'information, voir "Menu Utilitaire" à la page 2-20.</p> <p> <i>Cet élément de menu n'apparaît pas si une adresse e-mail, une adresse FTP ou une adresse SMB a été spécifiée comme destination.</i></p>
10	[Rapport/Etat]	<p>Sélectionner cet élément de menu pour afficher le nombre total de pages imprimées sur cette machine et le résultat des émissions/réceptions de fax, ainsi que pour imprimer les rapports correspondants. Pour plus d'information, voir "Menu Rapport/Etat" à la page 2-16.</p> <p> <i>Cet élément de menu n'apparaît pas si une adresse e-mail, une adresse FTP ou une adresse SMB a été spécifiée comme destination.</i></p>

Écran principal (Mode Fax)

Pour plus d'information, consulter le [Guide de l'utilisateur Fax] sur le CD/DVD Documentation.

Ecran Impression

Lors de la réception d'une tâche d'impression, [Imprimante: Impress.] s'affiche dans la section état de l'écran principal. Pour afficher l'écran d'impression (comme illustré ci-dessous), appuyez sur la touche ◀ pendant que [Imprimante: Impress.] est présent à l'écran.

Pour annuler l'impression, appuyez sur la touche **Stop/Râz** à l'affichage de l'écran d'impression. Appuyez sur la touche **Select** pour sélectionner [Oui].

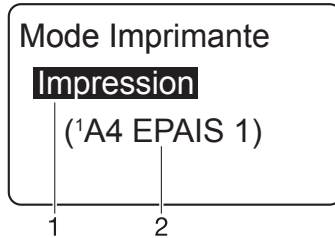

N°	Indication	Description
1	Etat	Affiche les opérations en cours, tel que Impression.
2	Bac du support/ format papier	Affiche les informations d'impression (bac du support, format du papier et type de support).  <i>Ces informations ne s'affichent pas si les types de support [Papier standard] ou [Papier recyclé] sont sélectionnés.</i>

Indications sur le format de papier

Les indications ci-après apparaissent sur l'écran principal et l'écran Impression du panneau de commande pour signaler le format papier spécifié.

Format papier (Panneau de commande)	Format papier (Pilote)	Indication panneau de commande
A4	A4	A4
A5	A5	A5
	A6	A6
B5	B5 (JIS)	B5
	B6(JIS)	B6
Legal	Legal	LG
Letter	Letter	LT
Letter O	Letter officiel	GLT
Statement	Statement	ST
Executive	Executive	EXE
Folio	Folio	F4
	SP Folio	SPF
	Quarto R-U	UK
	Foolscap	FLS
LEGAL OFF.	Legal officiel	GLG
	16K	16K
	Format photo 4"×6"	4×6
	Format photo 10×15	PH
	Kai 16	K16
	Kai 32	K32
Com10	Enveloppe Com10	C10
C6	Enveloppe C6	C6
DL	Enveloppe DL	DL
MONARCH	Enveloppe Monarch	MON
Chou #3	Enveloppe Chou #3	C#3
	Enveloppe Chou #4	C#4
	B5 (ISO)	B5I
J-POST 100×148	Carte Japon	JP

Format papier (Panneau de commande)	Format papier (Pilote)	Indication panneau de commande
D-POST 148×200	Carte Japon D	DP
	8 1/8×13 1/4	8,1
8 1/2×13 1/2	8 1/2×13 1/2	8,5
Perso	Format personnalisé	

Indications Type de support

Les indications ci-après apparaissent sur l'écran principal et l'écran Impression du panneau de commande pour signaler le type de support spécifié.

Type de support (Panneau de commande)	Type de support (Pilote)	Indication panneau de commande
Papier standard	Papier ordinaire	Papier standard
	Recyclé	Papier recyclé
Epais	Epais 1	EPAIS 1
Epais2	Epais 2	Epais 2
Etiquettes	Etiquette	Etiquettes
En-tête	Papier à en-tête	En-tête
Brillant	Brillant1	BRILLANT 1
Brillant2	Brillant2	Brillant 2
Recto	Recto seul	RECTO SEUL
Papier spécial	Papier spécial	Papier spécial
Enveloppe	Enveloppe	Enveloppe
Carte	Carte postale	Carte

Vérification de l'état et des réglages de la machine

Toner restant

A l'écran principal, appuyez sur la touche ◀ pour afficher l'écran [Toner restant]. Cet écran permet de vérifier l'estimation générale de la quantité de toner restant dans les cartouches.

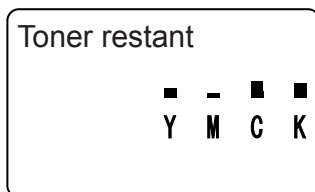

Pour revenir à l'écran principal, appuyez sur la touche **Retour**.



*Le fait de maintenir la touche **Select** enfoncée pendant au moins 2 secondes alors que l'écran décrit ci-dessus est actif, provoque l'impression de la Page Configuration.*

Menu Rapport/Etat

Pour afficher l'écran [Rapport/Etat], sélectionnez [Rapport/Etat] à l'écran principal, puis appuyez sur la touche **Select**. A partir de ce menu, vous pouvez afficher le nombre total de pages imprimées sur cette machine et les résultats des opérations d'émission/réception de fax. De plus, vous pouvez imprimer les rapports. L'arborescence du menu [Rapport/Etat] est indiquée ci-dessous.



*Pour revenir à l'écran précédent, appuyez sur la touche **Retour**. Pour afficher l'écran principal, appuyez sur la touche **Stop/Ràz**.*

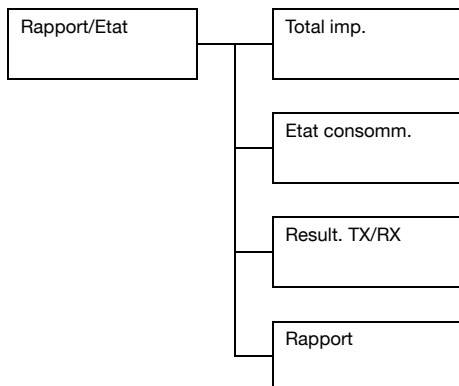

Total imp.

Pour chacune des options ci-dessous, il est possible de vérifier le nombre total de pages imprimées.

[Total imp.]	Ce compteur indique le nombre total de pages imprimées.
[Copie N/B]	Ce compteur indique le nombre total de pages copiées en noir et blanc.
[Copie coul.]	Ce compteur indique le nombre total de pages copiées en couleur.
[Impres. N/B]	Ce compteur indique le nombre total de pages imprimées en noir et blanc.
[Impr. Coul]	Ce compteur indique le nombre total de pages imprimées en couleur.
[Faxer Impr.]	Ce compteur indique le nombre total de pages envoyées par fax.
[Scan total]	Ce compteur indique le nombre total de pages de document qui ont été numérisées.

Etat consomm.

Affiche sous forme de pourcentage la quantité restante de toner dans les cartouches de toner et la durée de vie restante des unités image.

[Toner C]	Affiche, en pourcentage, la quantité restante de toner dans la cartouche de toner cyan (C).
[Toner M]	Affiche, en pourcentage, la quantité restante de toner dans la cartouche de toner magenta (M).
[Toner Y]	Affiche, en pourcentage, la quantité restante de toner dans la cartouche de toner jaune (Y) (yellow).
[Toner K]	Affiche, en pourcentage, la quantité restante de toner dans la cartouche de toner noir (K) (black).
[U-image C]	Affiche, en pourcentage, la durée de vie restante de l'unité image cyan (C).
[U-image M]	Affiche, en pourcentage, la durée de vie restante de l'unité image magenta (M).
[U-image Y]	Affiche, en pourcentage, la durée de vie restante de l'unité image jaune (Y) (yellow).
[U-image K]	Affiche, en pourcentage, la durée de vie restante de l'unité image noir (K) (black).



Les indications du niveau résiduel des consommables peuvent différer des niveaux réels et ne doivent être interprétés qu'à titre de référence.

Result. TX/RX

Pour plus d'information, consulter le [Guide de l'utilisateur Fax] sur le CD/DVD Documentation.

Rapport

Il est possible d'imprimer les réglages de la machine, les listes et les rapports relatifs au fax.

[Rapport Envoi]	Imprime les résultats relatifs aux émissions de fax. Pour plus d'information, consulter le [Guide de l'utilisateur Fax] sur le CD/DVD Documentation.
[Rapport Recu]	Imprime les résultats relatifs aux réceptions de fax. Pour plus d'information, consulter le [Guide de l'utilisateur Fax] sur le CD/DVD Documentation.
[Rapport Activité]	Imprime les résultats relatifs aux émissions et aux réceptions de fax. Pour plus d'information, consulter le [Guide de l'utilisateur Fax] sur le CD/DVD Documentation.
[Liste Donn. Memo.]	Imprime les informations relatives aux émissions de fax en file d'attente. Pour plus d'information, consulter le [Guide de l'utilisateur Fax] sur le CD/DVD Documentation.
[Impres. Image Mém.]	Imprime les informations et une première page réduite des émissions de fax en file d'attente. Pour plus d'information, consulter le [Guide de l'utilisateur Fax] sur le CD/DVD Documentation.
[liste c. adresses]	Imprime une liste des destinations enregistrées dans liste carnet d'adresses. Pour plus d'information, consulter le [Guide de l'utilisateur Fax] sur le CD/DVD Documentation.
[Liste Abrégé]	Imprime une liste des destinations programmées en numérotation abrégée. Pour plus d'information, consulter le [Guide de l'utilisateur Fax] sur le CD/DVD Documentation.
[Liste Comp. Groupe]	Imprime une liste des numérotations groupées à touche unique. Pour plus d'information, consulter le [Guide de l'utilisateur Fax] sur le CD/DVD Documentation.

[Plan Du Utilitaire]	Imprime le menu [Utilitaire] et ses réglages.
[Plan menu PS/PCL]	Imprime le menu [Impression PS/PCL] et ses réglages.
[Page Configuration]	Imprime, en pourcentage, une estimation du toner restant et les réglages, information et état de la machine.
[Polices PS]	Imprime la liste des polices PostScript.
[Polices PCL]	Imprime la liste des polices PCL.
[Liste répertoires]	Imprime la liste des répertoires du disque dur ou d'une carte CompactFlash.

Présentation du menu de configuration

Pour afficher le menu des réglages de la machine, sélectionnez [Utilitaire] à l'écran principal, puis appuyez sur la touche **Select**. Les diverses fonctions de la machine peuvent être modifiées à partir du menu [Utilitaire].

De plus, les réglages du mode Copie peuvent être spécifiés l'impression PS/PCL et l'impression Mémoire Directe. Pour plus d'information, voir "Menu impression PS/PCL" à la page 2-57 et "Menu Impression memoire" à la page 2-91.

Menu Utilitaire

A partir de ce menu, plusieurs réglages de la machine peuvent être modifiés. L'arborescence du menu [Utilitaire] est indiquée ci-dessous.



*Pour revenir à l'écran précédent dans le menu [Utilitaire], appuyez sur la touche **Retour**. (En cas d'utilisation de la touche **Retour** pendant la définition des réglages, ces réglages ne sont pas enregistrés.)*



*L'accès au menu [Gestion admin.] est réservé à l'administrateur. Pour afficher les réglages de ce menu, sélectionnez [Gestion admin.], à l'aide du pavé numérique saisissez le code d'accès à 6 chiffres de l'administrateur (par défaut : **000000**), puis appuyez sur la touche **Select**.*

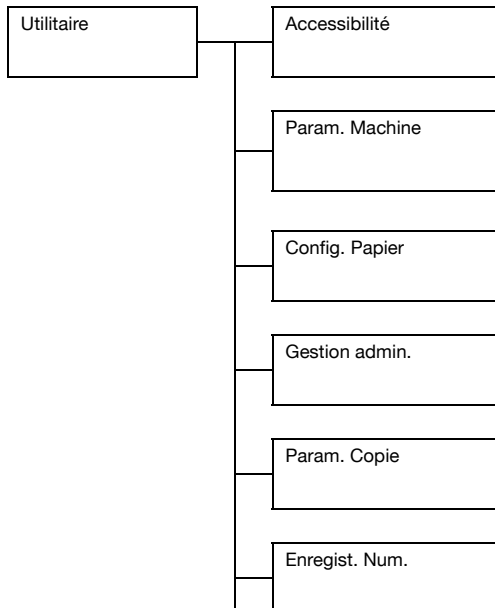

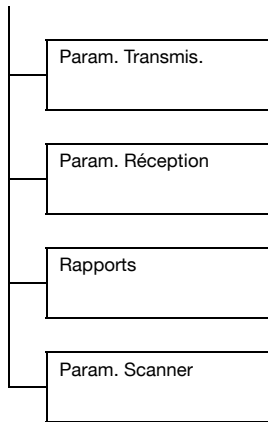

Menu Accessibilité

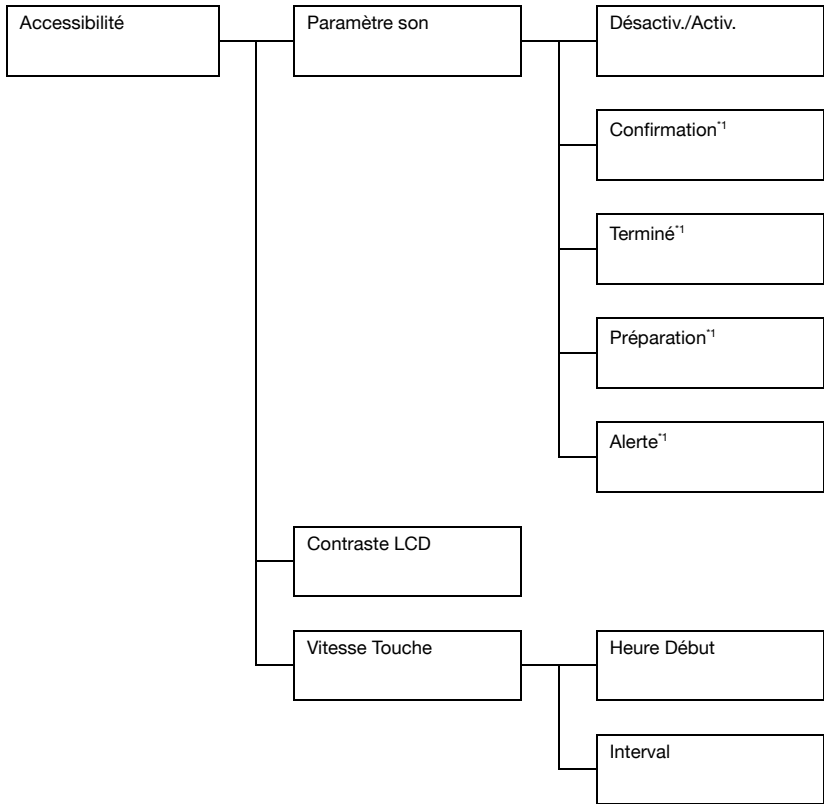

^{*1} Cet élément de menu s'affiche lorsque [Accessibilité]/[Paramètre son] est réglé sur [Activer].



Les réglages usine par défaut s'affichent en gras.

[Paramètre son]	[Désactiv./Activ.]	Para- mètres	[Désactiv.] / [Activer]
		A sélectionner pour l'activation des sons de la machine. Pour l'activation des sons, sélectionnez [Activer]. Pour ne pas activer les sons, sélectionnez [Désactiv.].	

	[Confirmation]	[Entrée valide]	Para- mètres	[Off] / [Faible] / [Moyen] / [Fort]	A sélectionner pour activer les sons lorsque les touches sont utilisées pour entrer des données.
		[Entrée invalide]	Para- mètres	[Off] / [Faible] / [Moyen] / [Fort]	A sélectionner pour activer les sons lorsque les touches sont utilisées pour entrer des données et que celles-ci sont non valides.
		[Entrée de base]	Para- mètres	[Off] / [Faible] / [Moyen] / [Fort]	A sélectionner pour activer les sons lorsque le réglage par défaut est sélectionné et que l'on consulte la liste déroulante des réglages.
	[Terminé]	[Impression]	Para- mètres	[Off] / [Faible] / [Moyen] / [Fort]	A sélectionner pour activer les sons lorsqu'une opération d'impression est terminée avec succès.
		[Comm. fax]	Para- mètres	[Off] / [Faible] / [Moyen] / [Fort]	A sélectionner pour activer les sons lorsqu'une communication est terminée avec succès.
	[Préparation]		Para- mètres	[Off] / [Faible] / [Moyen] / [Fort]	A sélectionner pour activer les sons lorsque les préparatifs de la machine sont terminés.

	[Alerte]	[Alerte faible 1]	Para- mètres	[Off] / [Faible] / [Moyen] / [Fort]	A sélectionner pour activer les sons lorsqu'un message apparaît sur la fenêtre des messages pour avertir qu'il est presque temps de remplacer des consommables ou un composant.
		[Alerte faible 2]	Para- mètres	[Off] / [Faible] / [Moyen] / [Fort]	A sélectionner pour activer les sons lorsque l'utilisateur effectue une opération incorrecte.
		[Alerte faible 3]	Para- mètres	[Off] / [Faible] / [Moyen] / [Fort]	A sélectionner pour activer les sons en présence d'une erreur pouvant être corrigée par l'utilisateur en fonction du message affiché ou du Guide de l'utilisateur.
		[Alerte important]	Para- mètres	[Off] / [Faible] / [Moyen] / [Fort]	Sélectionner si les sons doivent être émis dans le cas d'une erreur qui ne peut pas être corrigée par l'utilisateur ou nécessite l'intervention d'un technicien.
[Contraste LCD]			Para- mètres	(Clair)  (Foncé)	Pour régler la luminosité de la fenêtre des messages.
[Vitesse Touche]	[Heure Début]		Para- mètres	[0,1sec] / [0,3sec] / [0,5sec] / [1,0sec] / [1,5sec] / [2,0sec] / [2,5sec] / [3,0sec]	Spécifie le délai avant que le curseur commence à se déplacer en continu lorsqu'une touche est maintenue enfoncée.
	[Interval]		Para- mètres	[0,1sec] / [0,3sec] / [0,5sec] / [1,0sec] / [1,5sec] / [2,0sec] / [2,5sec] / [3,0sec]	Spécifie le délai avant que le curseur commence à se déplacer en continu entre les réglages ou les caractères.

Menu Param. Machine

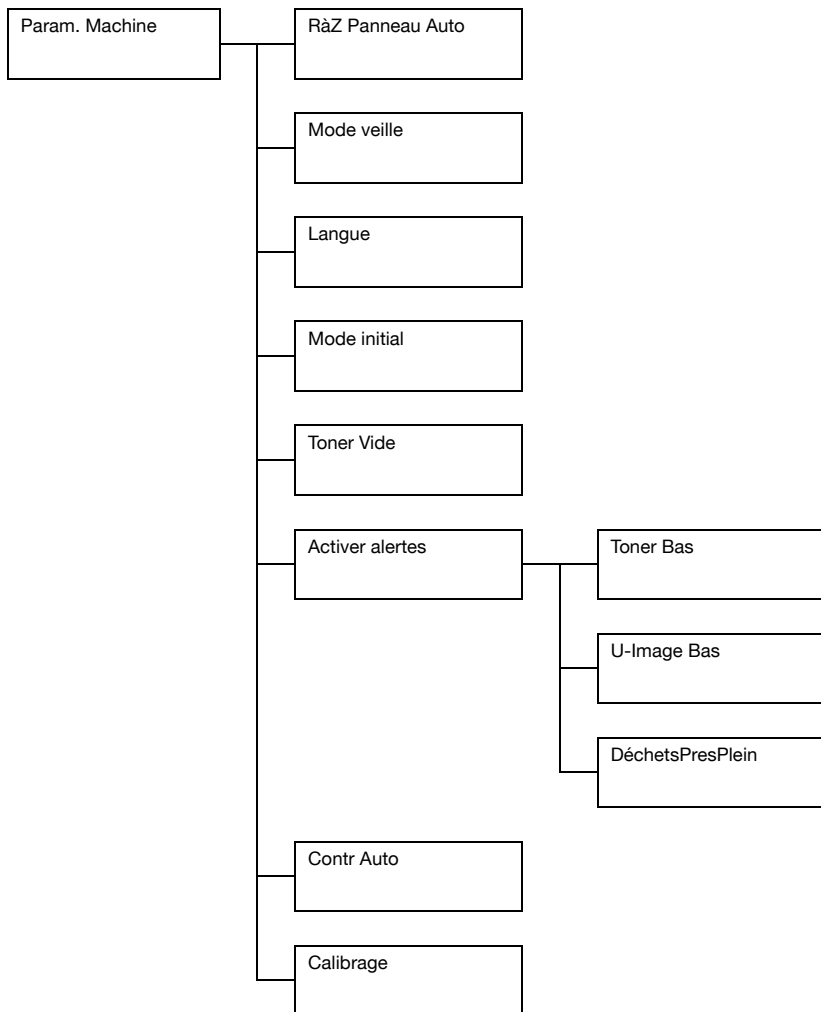



Les réglages usine par défaut s'affichent en gras.

[RàZ Panneau Auto]	Paramètres	[Off] / [30sec] / [1min] / [2min] / [3min] / [4min] / [5min]
<p>Spécifie le délai avant que tous les réglages non programmés, tels que le nombre de copies, soient effacés et reviennent à leurs valeurs par défaut lorsqu'aucune opération n'a été activée sur la machine.</p> <p>Pour paramétrer la machine et activer la remise à zéro automatique, sélectionner parmi les délais : 30 sec, 1 min, 2 min, 3 min, 4 min ou 5 min.</p>		
[Mode veille]	Paramètres	3-120 min (Par défaut : [15 min])
<p>Active le mode Economie Energie en cas d'inactivité de la machine. Spécifie le délai en minutes avant le passage en mode Economie Energie.</p>		
[Langue]	Paramètres	[English] / [French] / [German] / [Italian] / [Spanish] / [Portuguese] / [Russian] / [Czech] / [Slovak] / [Hungarian] / [Polish] / [Dutch] / [Danish] / [Swedish] / [Norwegian] / [Finnish] / [Turkish] / [Catalan]
<p>Sélectionnez la langue employée dans les menus et messages s'affichant dans la fenêtre de messages.</p>		
[Mode initial]	Paramètres	[Copie] / [Fax] / [Scan]
<p>Sélectionnez le mode par défaut au démarrage de la machine ou le mode repris suite à une remise à zéro automatique.</p>		
[Toner Vide]	Paramètres	[Arrêt] / [Contr N/B]
<p>A sélectionner pour définir la poursuite ou non de l'opération d'impression, de copie ou de fax, une fois le toner épuisé.</p> <p>[Arrêt] : Arrêt de l'opération d'impression, de copie ou de fax, une fois le toner épuisé.</p> <p>[Contr N/B] : Poursuite des opérations d'impression monochrome, copie et réception de fax monochrome après épuisement d'une ou plusieurs cartouches de toner couleur, tant qu'il reste du toner noir.</p>		

[Activer alertes]	[Toner Bas]	Paramètres	[On] / [Off]
		Lorsque le toner est presque épuisé, un message d'alerte s'affiche.	
	[U-Image Bas]	Paramètres	[On] / [Off]
		Lorsque l'unité image est presque épuisée, un message d'alerte s'affiche.	
	[Déchets PresPlein]	Paramètres	[On] / [Off]
		Lorsque le réservoir de toner usagé est presque plein, un message d'alerte s'affiche.	
[Contr Auto]		Paramètres	[On] / [Off]
		<p>A sélectionner pour indiquer si l'impression doit ou non continuer lorsqu'une erreur de format se produit.</p> <p>[On] : L'impression se poursuit même si une erreur de format se produit.</p> <p>[Off] : L'impression s'interrompt si une erreur de format se produit.</p>	
[Calibrage]		Paramètres	[On] / [Off]
		<p>A sélectionner pour indiquer si la stabilisation de l'image doit être réalisée ou non. Si [On] est sélectionné, l'opération de stabilisation de l'image est activée.</p> <p> <i>La fonction de calibrage consomme du toner.</i></p>	

Menu Config. Papier

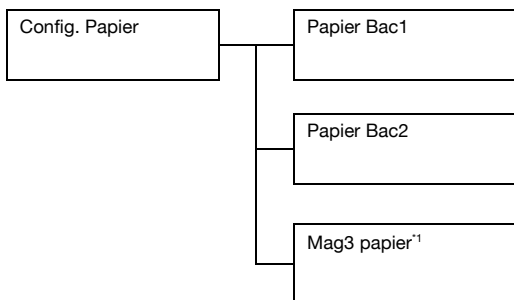

¹ Cet élément de menu ne s'affichent que si le chargeur papier inférieur optionnel PF-P09 est installé.



Les réglages usine par défaut s'affichent en gras.

[Papier Bac1]	Type de support	[Papier standard] / [Epais] / [Epais2] / [Etiquettes] / [En-tête] / [Brillant] / [Brillant2] / [Recto seul] / [Papier spécial] / [Enveloppe] / [Carte]
	Format papier	<p>Pour un réglage sélectionné autre que [Enveloppe] ou [Carte] : [A4] / [A5] / [B5] / [Legal] / [Letter] / [Letter O] / [Statement] / [Executive] / [Folio] / [LEGAL OFF.] / [8 1/2 x 13 1/2] / [Perso]</p> <p>Si [Enveloppe] est sélectionné : [Com10] / [C6] / [DL] / [Monarch] / [Chou #3] / [Perso]</p> <p>Si [Carte] est sélectionné : [Carte Japon] / [Double carte] / [Perso]</p>
		<p>Sélectionner le type et le format du support chargé dans le Bac 1. Si le format papier sélectionné est [Perso], spécifier les réglages pour la [Longueur] et la [Largeur] individuellement.</p> <p>La plage de réglage pour [Longueur] est 148 à 356 mm.</p> <p>Le réglage par défaut est [297] mm.</p> <p>La plage de réglage pour [Largeur] est 92 à 216 mm.</p> <p>Le réglage par défaut est [210] mm.</p> <p>Après sélection d'un type de support, les formats papier disponibles apparaissent à l'écran. Les formats papier disponibles dépendent du type de support sélectionné.</p> <p>Le réglage par défaut est [A4] pour les modèles 220V, et [Letter] pour les autres modèles.</p> <p> <i>Le réglage pour [Perso] est indiqué en mm, même si les réglages pour [Gestion admin.] / [Param. Utilisat.] / [Zoom prédéfini] sont indiqués en [Inch].</i></p>

[Papier Bac2]	Type de support	[Papier standard] / [Epais] / [Epais2] / [Etiquettes] / [En-tête] / [Brillant] / [Brillant2] / [Recto seul] / [Papier spécial] / [Carte]
	Format papier	Pour un réglage sélectionné autre que [Carte] : [A4] / [A5] / [B5] / [Letter] / [Letter O] / [Statement] / [Executive] / [Perso] Si [Carte] est sélectionné : [Carte Japon] / [Double carte] / [Perso]
<p>Sélectionner le type et le format du support chargé dans le Bac 2. Si le format papier sélectionné est [Perso], spécifier les réglages pour la [Longueur] et la [Largeur] individuellement.</p> <p>La plage de réglage pour [Longueur] est 148 à 297 mm.</p> <p>Le réglage par défaut est [297] mm.</p> <p>La plage de réglage pour [Largeur] est 92 à 216 mm.</p> <p>Le réglage par défaut est [210] mm.</p> <p>Le réglage par défaut est [A4] pour les modèles 220V, et [Letter] pour les autres modèles.</p> <p> <i>Le réglage pour [Perso] est indiqué en mm, même si les réglages pour [Gestion admin.]/[Param. Utilisat.]/[Zoom prédéfini] sont indiqués en [Inch].</i></p>		
[Mag3 papier]	Type de support	[Papier standard] / [Recto seul] / [Papier spécial]
	Sélectionner le type du papier chargé dans le Bac 3.	

Menu Gestion admin.



L'accès au menu [Gestion admin.] est réservé à l'administrateur. Pour afficher les réglages de ce menu, sélectionnez [Gestion admin.], à l'aide du pavé numérique saisissez le code d'accès à 6 chiffres de l'administrateur (par défaut : **000000**), puis appuyez sur la touche **Select**.

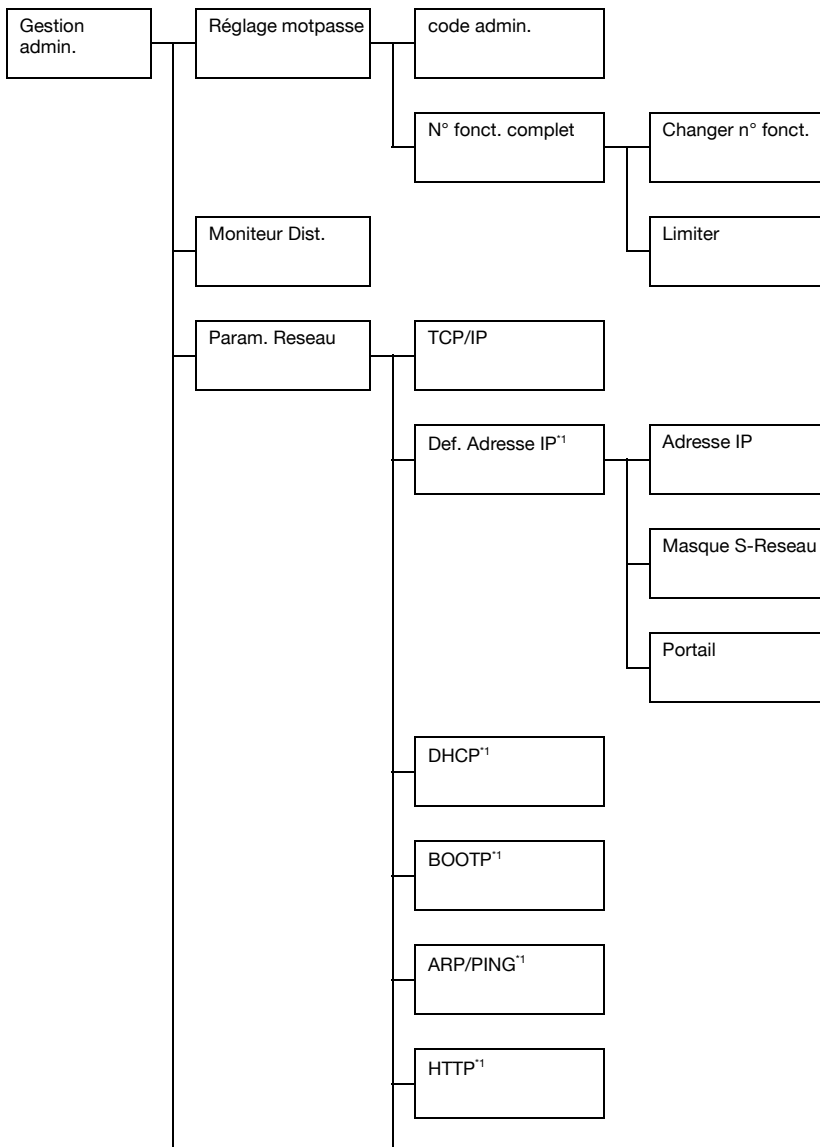

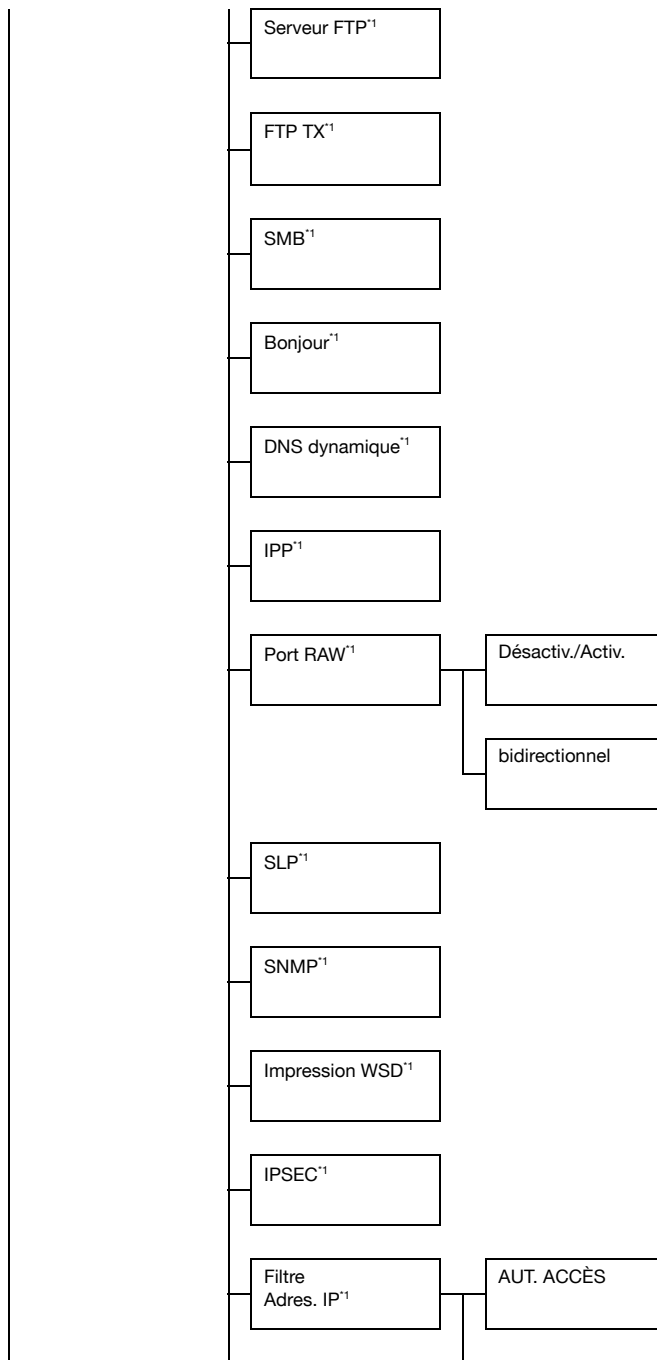

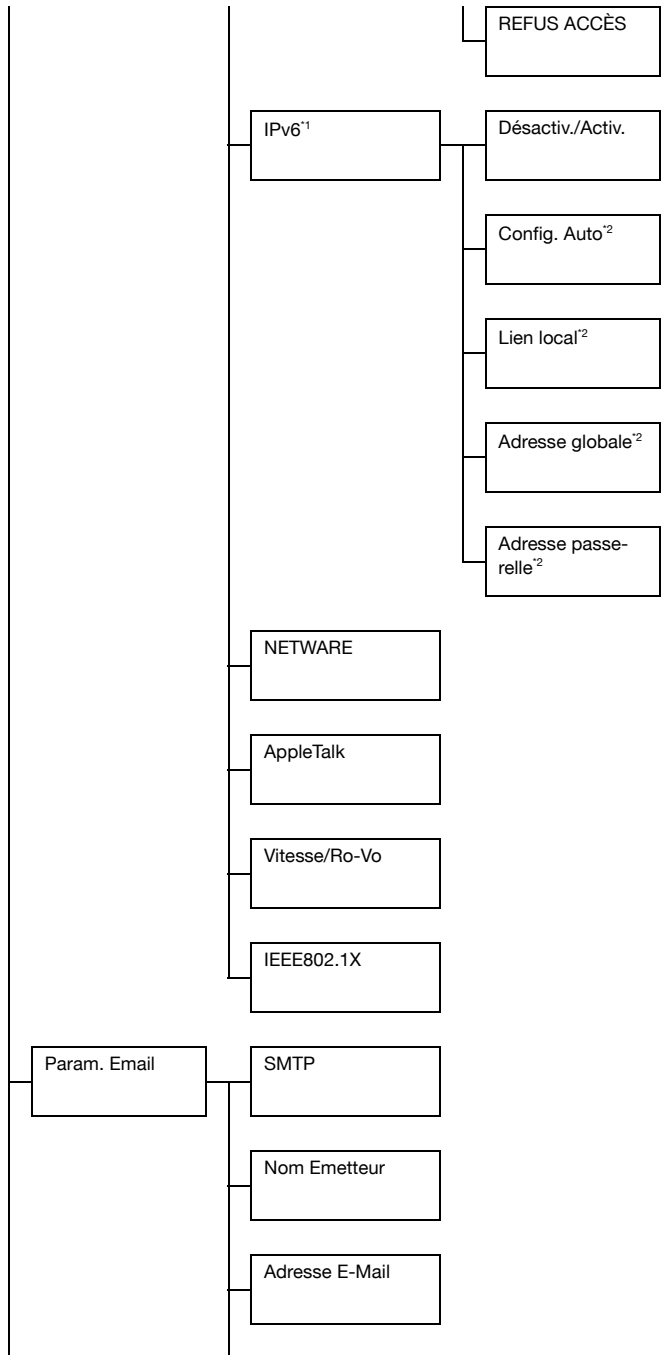

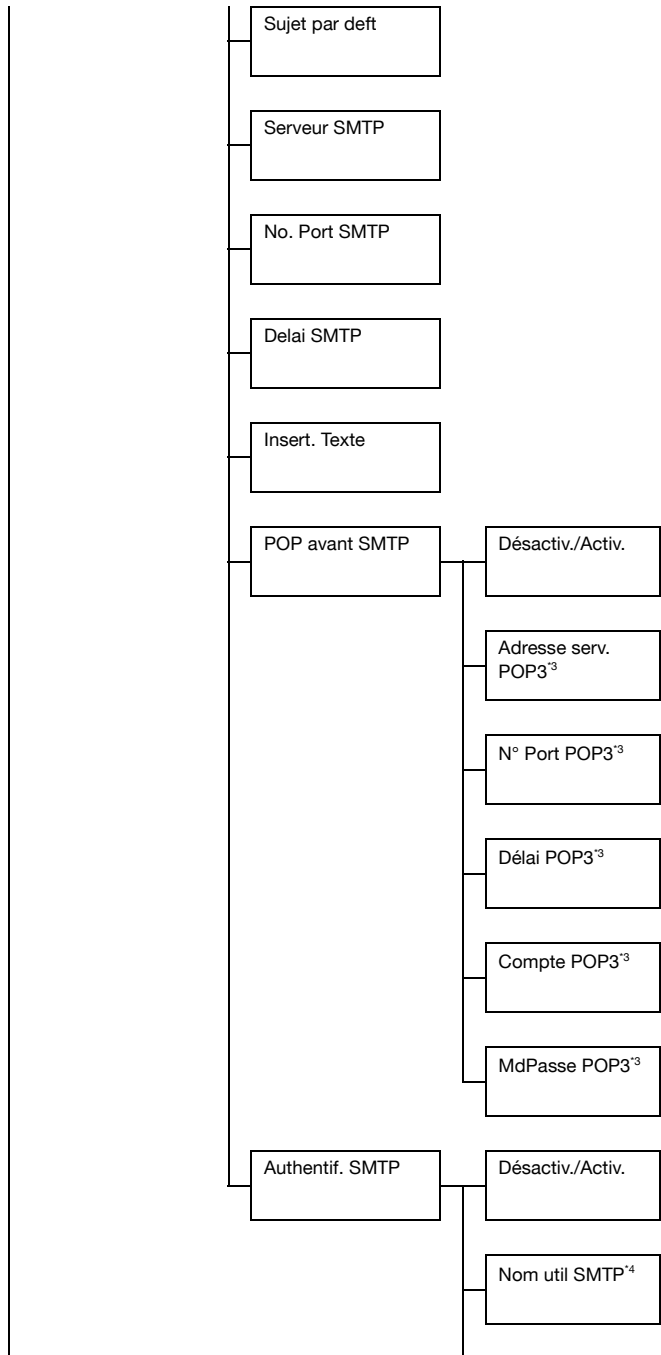

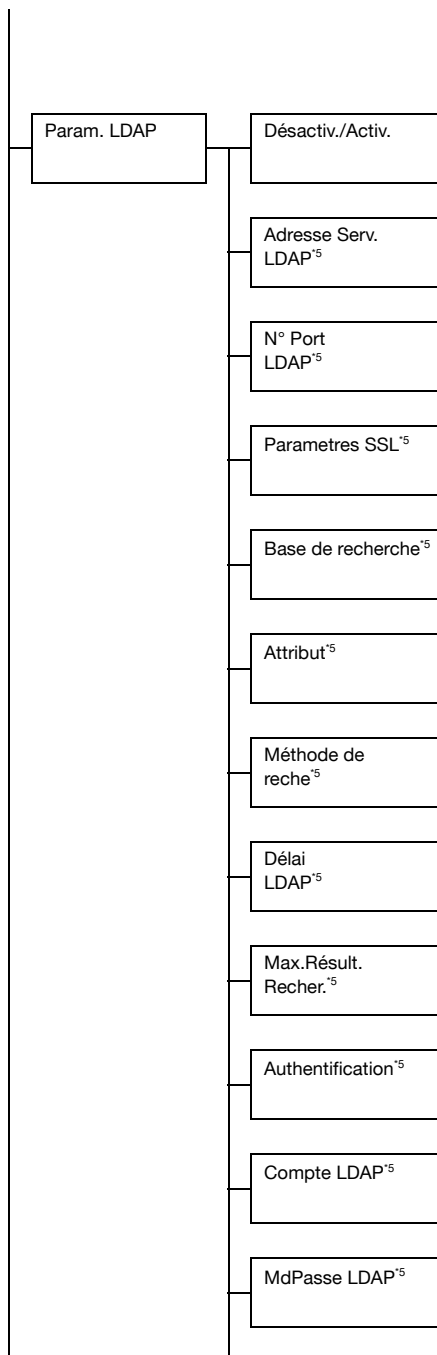

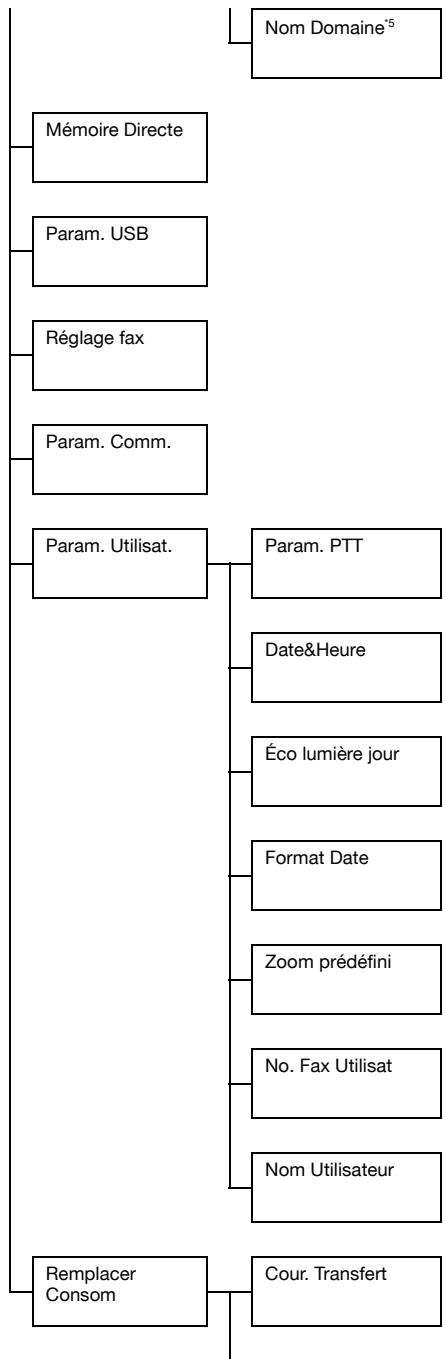

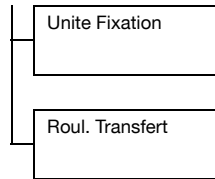

^{*1} Cet élément de menu s'affiche lorsque [Gestion admin.]/[Param. Reseau]/[TCP/IP] sont réglés sur [Activer].

^{*2} Cet élément de menu s'affiche lorsque [Gestion admin.]/[Param. Reseau]/[IPv6]/[Désactiv./Activ.] sont réglés sur [Activer].

^{*3} Cet élément de menu s'affiche lorsque [Gestion admin.]/[Param. Email]/[POP avant SMTP]/[Désactiv./Activ.] sont réglés sur [Activer].



^{*4} Cet élément de menu s'affiche lorsque [Gestion admin.]/[Param. Email]/[authentif. SMTP]/[Désactiv./Activ.] sont réglés sur [Activer].

^{*5} Cet élément de menu s'affiche lorsque [Gestion admin.]/[Param. LDAP]/[Désactiv./Activ.] sont réglés sur [Activer].



Les réglages usine par défaut s'affichent en gras.

[Réglage mot-passe]	[code admin.]		Spécifier le nouveau code d'accès de l'administrateur.		
	[N° fonct. complet]	[Changer n° fonct.]	Spécifier le numéro de fonction pour l'utilisation des fonctions restreintes. Il s'agit du mot de passe pour l'utilisation des fonctions. Le réglage par défaut est [000000].		
		[Limiter]	[Copie coul.]	Para- mètres	[Permettre] / [Limiter]
				Sélectionner s'il faut ou non interdire la fonction Copie couleur.	
		[Fonction fax]		Para- mètres	[Permettre] / [Limiter]
				Sélectionner s'il faut ou non interdire la fonction d'émission de fax (émission mémoire, émission chargeur, émission manuelle, réception en relèvement manuelle).	
		[Num vers e-mail]		Para- mètres	[Permettre] / [Limiter]
				Sélectionner s'il faut ou non interdire la fonction de Numérisation vers e-mail.	
[Numér. vers USB]		Para- mètres	[Permettre] / [Limiter]		
		Sélectionner s'il faut ou non interdire la fonction de Numérisation vers USB.			
[Num vers serveur]		Para- mètres	[Permettre] / [Limiter]		
		Sélectionner s'il faut ou non interdire la fonction de Numérisation vers serveur.			

[Moniteur Dist.]		Para- mètres	[Off] / [On]	
		<p>A sélectionner pour activer ou désactiver la fonction Moniteur Distant.</p> <p>Si [On] est sélectionné, l'Assistant technique pourra avoir accès au système.</p> <p>Si [Off] est sélectionné, l'Assistant technique ne pourra pas avoir accès au système.</p> <p> <i>Ce réglage est destiné à l'Assistance technique. Il ne doit être modifié qu'en cas de besoin.</i></p> <p> <i>Si cette machine est reliée avec un câble USB, l'accès à distance (Moniteur Dist.) ne pourra pas être utilisé.</i></p>		
[Param. Réseau]	[TCP/IP]		Para- mètres	[Désactiv.] / [Activer]
	Sélectionner le réglage permettant de connecter cette machine à un réseau.			
	[Def. Adresse IP]	[Adresse IP]	Saisir la valeur pour [Adresse IP]. Le réglage par défaut est [0.0.0.0] .	
		[Masque S-Réseau]	Saisir la valeur pour [Masque S-Réseau]. Le réglage par défaut est [0.0.0.0] .	
		[Portail]	Saisir l'adresse de la [Portail]. Le réglage par défaut est [0.0.0.0] .	
[DHCP]		Para- mètres	[Désactiv.] / [Activer]	
			Si le réseau comporte un serveur DHCP, spécifier si l'adresse IP et d'autres informations réseau sont ou non automatiquement assignées par le serveur DHCP.	

[BOOTP]	Para- mètres	[Désactiv.] / [Activer]
	Si le réseau comporte un serveur BOOTP, spécifier si l'adresse IP et d'autres informations réseau sont ou non automatiquement assignées par le serveur BOOTP.	
[ARP/PING]	Para- mètres	[Désactiv.] / [Activer]
	Sélectionner si la commande ARP/PING est utilisée ou non lorsque l'adresse IP est assignée.	
[HTTP]	Para- mètres	[Désactiv.] / [Activer]
	Sélectionner si HTTP doit ou non être activé.	
[Serveur FTP]	Para- mètres	[Désactiv.] / [Activer]
	Sélectionner si le serveur FTP doit ou non être activé.	
[FTP TX]	Para- mètres	[Désactiv.] / [Activer]
	Sélectionner si le client FTP doit ou non être activé.	
[SMB]	Para- mètres	[Désactiv.] / [Activer]
	Sélectionner si SMB doit ou non être activé.	
[Bonjour]	Para- mètres	[Désactiv.] / [Activer]
	Sélectionner si Bonjour doit ou non être activé.	
[DNS dynamique]	Para- mètres	[Désactiv.] / [Activer]
	Sélectionner si DNS dynamique doit ou non être activé.	

[IPP]		Para- mètres	[Désactiv.] / [Activer]
		Sélectionner si IPP doit ou non être activé.  <i>Si [HTTP] est réglé sur [Désactiv.], [IPP] ne peut pas être activé.</i>	
[Port RAW]	[Désactiv./Activ.]	Para- mètres	[Désactiv.] / [Activer]
	Sélectionner si le Port RAW doit ou non être activé.		
	[Bidirectionnel]	Para- mètres	[Désactiv.] / [Activer]
		Sélectionner si le Port RAW doit ou non être activé pour la communication bidirectionnelle.	
[SLP]		Para- mètres	[Désactiv.] / [Activer]
		Sélectionner si SLP doit ou non être activé.	
[SNMP]		Para- mètres	[Désactiv.] / [Activer]
		Sélectionner si SNMP doit ou non être activé.	
[Impression WSD]		Para- mètres	[Désactiv.] / [Activer]
		Sélectionner s'il faut ou non activer l'impression WSD.	
[IPSEC]		Para- mètres	[Désactiv.] / [Activer]
		Sélectionner si IPSEC doit ou non être activé.	

[Filtre Adres. IP]	[AUT. ACCÈS]	Para- mètres	[Désactiv.] / [Activer]
		Spécifier les autorisations d'accès pour le filtrage d'adresses IP.	
	[REFUS ACCÈS]	Para- mètres	[Désactiv.] / [Activer]
		Spécifier les refus d'accès pour le filtrage d'adresses IP.	
[IPv6]	[Désactiv./Activ.]	Para- mètres	[Désactiv.] / [Activer]
		Sélectionner si IPv6 doit ou non être activé.	
	[Config. Auto]	Para- mètres	[Oui] / [NON]
		Sélectionner si le réglage auto IPv6 doit ou non être activé.	
	[Lien local]	Affiche l'adresse Lien local.	
	[Adresse globale]	Affiche l'adresse globale IPv6.	
	[Adresse Portail]	Affiche l'adresse de la passerelle.	
[NETWARE]		Para- mètres	[Désactiv.] / [Activer]
		Sélectionner si NetWare doit ou non être activé.	
[AppleTalk]		Para- mètres	[Désactiv.] / [Activer]
		Sélectionner si AppleTalk doit ou non être activé.	
[Vitesse/Ro-Vo]		Para- mètres	[Autom.] / [10base Total] / [10base demi] / [100base Total] / [100base demi] / [1000base Total]
		Spécifie la vitesse de transmission du réseau et la méthode de transmission en communication bidirectionnelle.	
[IEEE802.1X]		Para- mètres	[Désactiv.] / [Activer]
		Sélectionner si IEEE802.1X doit ou non être activé.	

[Param. Email]	[SMTP]	Para- mètres	[Désactiv.] / [Activer]
		Sélectionner l'activation ou la désactivation des opérations d'émission e-mail sur cette machine.	
	[Nom Emetteur]	Spécifier le nom de l'expéditeur de l'e-mail (20 caractères maximum) utilisé pour les opérations de numérisation réseau.	
	[Adresse E-Mail]	Spécifier l'adresse e-mail (64 caractères maximum) de l'expéditeur utilisée pour les opérations de numérisation réseau.	
	[Sujet par deflt]	Spécifier le sujet (20 caractères maximum) du message e-mail utilisé pour les opérations de numérisation réseau.	
	[Serveur SMTP]	Spécifier l'adresse IP ou le nom de l'hôte (64 caractères maximum) correspondante au serveur SMTP. Le réglage par défaut est [0.0.0.0] .	
	[No. Port SMTP]	Para- mètres	1 à -65535 (Par défaut : [25])
		Spécifier le numéro de port de communication avec le serveur SMTP.	
[Delai SMTP]	Para- mètres	30-300 sec (Par défaut : [60 sec])	
	Sélectionner le délai (en secondes) d'attente avant la déconnexion du serveur SMTP.		
[Insert. Texte]	Para- mètres	[Off] / [On]	
	Sélectionner si le texte spécifié est inséré ou non dans le message e-mail.		

[POP avant SMTP]	[Désactiv./Activ.]	Para- mètres	[Désactiv.] / [Activer]
		<p>A sélectionner pour activer ou non POP avant SMTP.</p> <p>Si [Activer] est sélectionné, spécifier le délai (de 0 à 60 secondes). Le réglage par défaut est [1sec].</p>	
	[adresse serv. POP3]	<p>Spécifier le nom de l'hôte ou l'adresse IP du serveur POP3 utilisé pour l'authentification dans la configuration POP avant SMTP.</p> <p>Le réglage par défaut est [0.0.0.0].</p>	
	[N° Port POP3]	Para- mètres	1 à -65535 (Par défaut : [110])
		<p>Spécifier le numéro de port de communication avec le serveur POP3.</p>	
	[Délai POP3]	Para- mètres	30-300 sec (Par défaut : [30 sec])
		<p>Sélectionner le délai (en secondes) d'attente avant la déconnexion du serveur POP3.</p>	
[Compte POP3]	<p>Spécifier le nom de l'utilisateur (63 caractères maximum) utilisé pour l'authentification avec Serveur POP3.</p>		
[MdPasse POP3]	<p>Spécifier le mot de passe (15 caractères maximum) utilisé pour l'authentification avec Serveur POP3.</p>		
[authentif. SMTP]	[Désactiv./Activ.]	Para- mètres	[Désactiv.] / [Activer]
		<p>Sélectionner si l'authentification SMTP doit ou non être activée.</p>	
	[Nom util SMTP]	<p>Spécifier le nom de l'utilisateur (63 caractères maximum) utilisé pour l'authentification SMTP.</p>	
	[MdPasse SMTP]	<p>Spécifier le mot de passe (15 caractères maximum) utilisé pour l'authentification SMTP.</p>	

[Param. LDAP]	[Désactiv./Activ.]	Para- mètres	[Désactiv.] / [Activer]
		Sélectionner si la fonction LDAP doit ou non être activée.	
	[Adresse Serv. LDAP]	Spécifier l'adresse (64 caractères maximum) du serveur LDAP. Le réglage par défaut est [0.0.0.0] .	
[N° Port LDAP]		Para- mètres	1 à -65535 (Par défaut : [389])
		Spécifier le numéro de port du serveur LDAP.  <i>La paramètre par défaut est [636] lorsque [Parametres SSL] est paramétré sur [Activer].</i>	
[Parametres SSL]		Para- mètres	[Désactiv.] / [Activer]
		Sélectionner si SSL doit ou non être activé.	
	[Base de recherche]	Spécifier le point de départ de la recherche (64 caractères maximum) dans la structure arborescente du serveur LDAP.	
	[Attribut]	Les conditions de recherches peuvent être un nom ou une adresse e-mail (32 caractères maximum). Le paramètre par défaut est [cn] .	
[Méthode de reche]		Para- mètres	[Début] / [Contient] / [Fin]
		La recherche peut commencer par, contenir ou terminer par les caractères spécifiés.	
[Délai LDAP]		Para- mètres	5 - 300 sec (Par défaut : [60 sec])
		Spécifier le délai d'attente maximum lors d'une demande de recherche.	

[Max.Résult.Recher.]	Para- mètres	5 à 100 (Par défaut : [100])	
	Spécifier le nombre maximum de destinations à afficher suite à une recherche.		
	[Authentification]	Para- mètres	[Anonyme] / [Simple] / [Digest-MD5] / [GSS-SPNEGO] / [NTLMv2]
		Sélectionner la méthode d'authentification utilisée pour se connecter au Serveur LDAP.	
	[Compte LDAP]	Spécifier le compte (64 caractères) utilisé pour se connecter au Serveur LDAP.	
	[MdPasse LDAP]	Spécifier le mot de passe (32 caractères maximum) utilisé pour se connecter au Serveur LDAP.	
[Nom Domaine]	Spécifier le mot de domaine (64 caractères maximum) utilisé pour se connecter au Serveur LDAP.		
[Mémoire Directe]	Para- mètres	[Désactiv.] / [Activer]	
	Sélectionner s'il faut ou non activer la fonction Mémoire Directe.		
[Param. USB]	Para- mètres	[Windows] / [Mac]	
	Sélectionner le système d'exploitation du PC auquel cette machine est reliée via un câble USB.		
[Réglage fax]	Pour plus d'information, consulter le [Guide de l'utilisateur Fax] sur le CD/DVD Documentation.		
[Param. Comm.]	Pour plus d'information, consulter le [Guide de l'utilisateur Fax] sur le CD/DVD Documentation.		

[Param. Utilisat.]	[Param. PTT]	Para- mètres	[Argentina] / [Australia] / [Austria] / [Belgium] / [Brazil] / [Canada] / [China] / [Czech] / [Denmark] / [Europe] / [Finland] / [France] / [Germany] / [Greece] / [Hong Kong] / [Hungary] / [Ireland] / [Israel] / [Italy] / [Japan] / [Korea] / [Malaysia] / [Mexico] / [Netherlands] / [New Zealand] / [Norway] / [Philippines] / [Poland] / [Portugal] / [Russia] / [Saudi Arabia] / [Singapore] / [Slovakia] / [South Africa] / [Spain] / [Sweden] / [Switzerland] / [Taiwan] / [Turkey] / [USA] / [UK] / [Vietnam]
		Sélectionnez le pays dans lequel cette machine est installée.	
	[Date&Heure]	Para- mètres	[Heure] : 00:00-23:59 (Par défaut : [00:00]) [Date] : '08/01/01-'32/12/31 (Par défaut : [08/01/01]) [ZONE] : GMT+12:00-GMT-12:00 (par intervalles de 30 minutes) (Par défaut : [GMT+00:00])
		Utiliser le clavier numérique pour spécifier la date et l'heure actuelles et le fuseau horaire.	

[Éco lumière jour]	Para- mètres	[Off] / [On] (1 à 150 min (Par défaut : [60 min]))
	Sélectionner si l'heure d'été doit ou non être prise en compte. Si [On] est sélectionné, spécifier le nombre de minutes de réglage de l'heure.	
[Format Date]	Para- mètres	[MM/JJ/AA] / [JJ/MM/AA] / [AA/MM/JJ]
	Sélectionner le format à afficher sur les rapports et les listes.	
[Zoom prédéfini]	Para- mètres	[Inch] / [Métrique]
	Sélectionner l'unité de mesure employée pour les taux de zoom prédéfinis. Le réglage par défaut est [Inch] pour les USA et le Canada, et système [Métrique] pour les autres pays.	
[No. Fax Utilisat]	Saisissez votre numéro de fax. L'entrée doit comporter un maximum de 20 caractères (y compris les chiffres, espaces et les symboles + et -). Le numéro spécifié s'imprimera en en-tête des fax envoyés. Par défaut ce réglage est vierge.	
[Nom utilisateur]	Saisissez votre nom. Vous pouvez saisir un maximum de 32 caractères. Le nom spécifié s'imprimera en en-tête des fax envoyés. Par défaut ce réglage est vierge.	

[Rem-placer Consum]	[Cour. Transfert]	Remettez le compteur à zéro lors du remplacement de l'unité de courroie de transfert par une neuve.
	[Unite Fixation]	Remettez le compteur à zéro lors du remplacement de l'unité fixation par une neuve.
	[Roul. Transfert]	Remettez le compteur à zéro lors du remplacement du rouleau de transfert par un neuf.

Menu Param. Copie

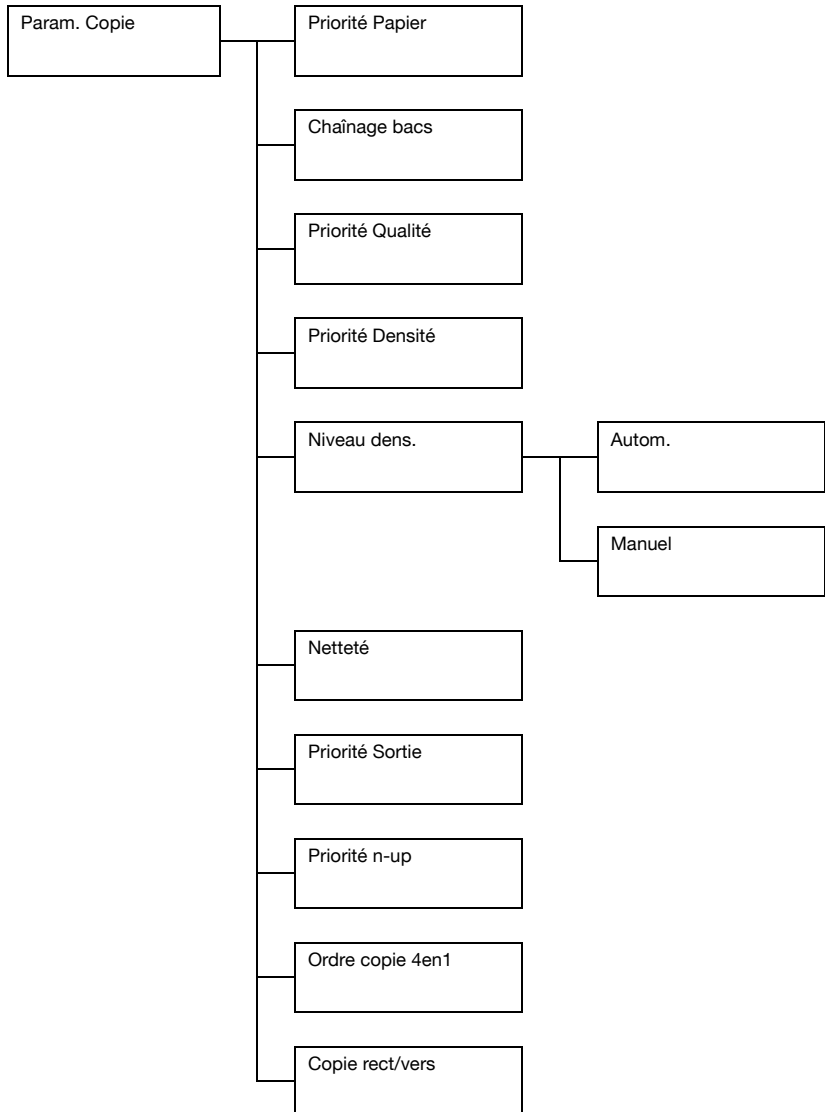



Les réglages usine par défaut s'affichent en gras.

[Priorité Papier]		Paramètres	[Bac1] / [Bac2] / [Bac3]
		Spécifier le bac papier qui doit être habituellement utilisé.	
			<i>Si le chargeur papier inférieur PF-P09 fourni en option n'est pas installé, [Bac3] ne s'affiche pas à l'écran.</i>
[Chaînage bacs]		Paramètres	[Désactiv.] / [Activer]
		Si [Activer] est sélectionné et que, pendant l'impression, le papier vient à manquer dans le bac spécifié, un bac contenant le même format est automatiquement sélectionné afin que l'impression puisse se poursuivre.	
		Si [Désactiv.] est sélectionné et que le papier vient à manquer dans le bac spécifié, l'impression s'arrête.	
[Priorité Qualité]		Paramètres	[Mix] / [Texte] / [Photo] / [Fin/Mix] / [Fin/Texte] / [Fin/Photo]
		Sélectionner le type de document à copier.	
			<i>Lors du chargement d'un document dans le chargeur automatique, le réglage par défaut [Mix] se sélectionne automatiquement.</i>
			<i>Pour plus d'information sur la résolution de chaque réglage, voir "Résolution pour les réglages Priorité Qualité" à la page 2-51.</i>
[Priorité Densité]		Paramètres	[Autom.] / [Manuel]
		Sélectionner la densité utilisée normalement.	
[Niveau dens.]	[Autom.]	Paramètres	(Clair) (Foncé)
		Ajuster la densité de la couleur de fond.	
	[Manuel]	Paramètres	(Clair) (Foncé)
		Spécifier la densité par défaut de la copie.	
[Netteté]		Paramètres	(Doux) (Clair)
		Sélectionner le réglage pour la Netteté.	
[Priorité Sortie]		Paramètres	[Non-tri] / [tri]
		Sélectionner l'activation ou non du tri des copies par jeux.	

[Priorité n-up]	Paramètres	[1en1] / [2en1] / [4en1]
	Sélectionner le nombre de pages du document à imprimer sur une seule page.	
[Ordre copie 4en1]	Paramètres	[Lateral] / [Descendant]
	Sélectionner l'agencement des documents numérisés avec la fonction de copie 4en1.	
[Copie rect/vers]	Paramètres	[Off] / [Bord Long] / [Bord Court]
	Sélectionner le réglage par défaut pour l'opération de copie recto-verso.	
	Si [Off] est sélectionné, la copie recto-verso n'est pas prise en compte par défaut.	
	Si [Bord Long] est sélectionné, la copie recto-verso est prise en compte par défaut et les pages sont éjectées avec la reliure côté bord long.	
		Si [Bord Court] est sélectionné, la copie recto-verso est prise en compte par défaut et les pages sont éjectées avec la reliure côté bord court.

Résolution pour les réglages **Priorité Qualité**

Les résolutions correspondantes à chaque réglage figurent dans la liste ci-dessous.

Vitre d'exposition	Couleur	Mix, Texte, Photo	600 × 300 dpi
		Fin/Mix, Fin/Texte, Fin/Photo	600 × 600 dpi
	Mono-chrome	Mix, Texte, Photo	600 × 300 dpi
		Fin/Mix, Fin/Texte, Fin/Photo	600 × 600 dpi
Chargeur automatique	Couleur	Mix, Texte, Photo	300 × 300 dpi
		Fin/Mix, Fin/Texte, Fin/Photo	600 × 300 dpi
	Mono-chrome	Mix, Texte, Photo	600 × 300 dpi
		Fin/Mix, Fin/Texte, Fin/Photo	600 × 300 dpi

Menu Enregist. Num.

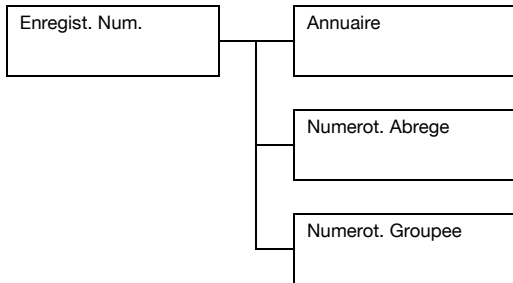

[Annuaire]	<p>Les destinations de Numérotation abrégée et de Numérotation groupée fréquemment utilisées peuvent être enregistrées dans la Liste Carnet d'adresses. Appuyer sur la touche Carnet d'adresses, puis sur les touches ▲ ou ▼ pour sélectionner rapidement la destination souhaitée.</p> <p>Un maximum de 20 destinations peuvent être enregistrées dans Liste Carnet d'adresses.</p> <p>Pour plus d'information, voir "Enregistrement dans la Liste carnet d'adresses" à la page 7-22.</p>
[Numerot. Abrege]	<p>Permet d'enregistrer les numéros de fax et adresses e-mail fréquemment utilisés sous forme de destinations en numérotation abrégée. Au lieu de leur saisie manuelle, les numéros de fax et adresses e-mail peuvent simplement être rappelés ; on garantit ainsi que l'exactitude des informations de destination.</p> <p>Au maximum 250 numéros abrégés peuvent être enregistrés.</p> <p>Pour plus d'information, voir "Enregistrement de destinations de numérotation abrégée (saisie directe)" à la page 7-24 et "Enregistrement de destinations de numérotation abrégée (recherche LDAP)" à la page 7-25.</p>

[Numerot. Groupee]	<p>Permet d'enregistrer des destinations de diffusion utilisées fréquemment, en tant que destination de numérotation groupée. Il suffit de sélectionner un groupe enregistré pour rappeler des destinations multiples.</p> <p>Au maximum 20 destinations de numérotation groupée peuvent être enregistrées.</p> <p>Au maximum 50 destinations peuvent être enregistrées sous une même destination de numérotation groupée.</p> <p>Pour plus d'information, voir "Enregistrement des destinations de numérotation groupée" à la page 7-28.</p>
--------------------	---

Menu Param. Transmis.

Pour plus d'information, consulter le [Guide de l'utilisateur Fax] sur le CD/DVD Documentation.

Menu Param. Réception

Pour plus d'information, consulter le [Guide de l'utilisateur Fax] sur le CD/DVD Documentation.

Menu Rapports



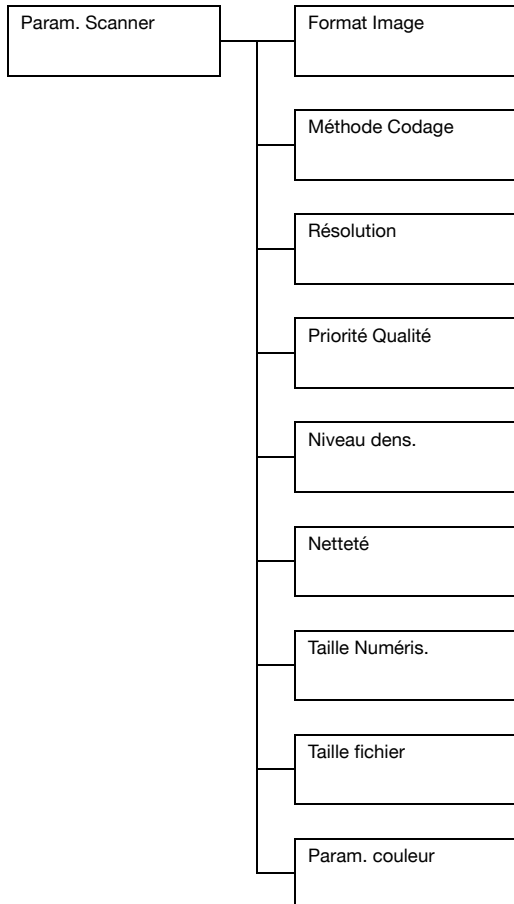

Pour plus d'information, consulter le [Guide de l'utilisateur Fax] sur le CD/DVD Documentation.

Menu Param. Scanner





Les réglages usine par défaut s'affichent en gras.

[Format Image]	Paramètres	[TIFF] / [PDF] / [JPEG]
	<p>Sélectionner le format par défaut pour l'enregistrement des fichiers avec la fonction Num vers e-mail.</p> <p> <i>Les données PDF peuvent être lues dans Adobe Acrobat Reader.</i></p> <p> <i>Les fichiers TIFF d'images numérisées avec les paramètres [Couleur/Gris] ne peuvent pas être ouverts avec les applications d'aperçu des images et des télécopies Windows incluses comme composants standard dans Windows XP. Ces fichiers peuvent être ouverts avec des applications de traitement d'images telles que PhotoShop, Microsoft Office Document Imaging ou ACDsee.</i></p>	
[Méthode Codage]	Paramètres	[MH] / [MR] / [MMR]
	<p>Sélectionner la méthode de compression par défaut pour les opérations Num vers e-mail.</p> <p>Le taux de compression de ces méthodes est croissant dans l'ordre suivant : [MH] > [MR] > [MMR].</p> <p> <i>Ces paramètres sont disponibles uniquement si [N/B] est préalablement sélectionné pour les réglages couleur lors de l'envoi de l'e-mail.</i></p>	
[Résolution]	Paramètres	[150 × 150 dpi] / [300 × 300 dpi]
	<p>Sélectionner la résolution de numérisation par défaut pour les opérations Num vers e-mail.</p>	
[Priorité Qualité]	Paramètres	[Mix] / [Texte] / [Photo]
	<p>Sélectionner la qualité de numérisation des données utilisée par défaut.</p>	
[Niveau dens.]	Paramètres	(Clair)  (Foncé)
	<p>Sélectionner la densité de numérisation des données utilisée par défaut.</p>	
[Netteté]	Paramètres	(Doux)  (Clair)
	<p>Sélectionner le réglage pour la [Netteté].</p>	

[Taille Numéris.]	Paramètres	[A5] / [A4] / [B5] / [Statement] / [Letter] / [Legal]
	<p>Sélectionner le format de numérisation.</p> <p>Le réglage par défaut est [Letter] sur les machines où [Param. PTT] figurant dans le menu [Param. Utilisat.] est réglé sur [USA] ou [Canada], et le réglage par défaut est [A4] pour tous les autres pays.</p>	
[Taille fichier]	Paramètres	[Non Division] / [Division]
	<p>Sélectionner s'il faut ou non limiter la taille du fichier de données numérisées joint en pièce attachée aux e-mails envoyés.</p> <p>Si [Division] est sélectionné, spécifier la taille maximum du fichier entre 1 et 10 Mo. Si les données à envoyer dépassent le volume maximum autorisé, les données sont divisées et envoyées sous plusieurs fichiers attachés.</p> <p> <i>Pour pouvoir recevoir un fichier divisé en plusieurs fichiers de volume plus petit, il est nécessaire de disposer d'une application e-mail compatible avec le transfert de fichier volumineux divisés.</i></p>	
[Param. couleur]	Paramètres	[N/B] / [Couleur/Gris]
	<p>Sélectionner l'opération à réaliser lorsqu'on appuie sur la touche Départ.</p>	

Menu impression PS/PCL

Pour afficher le menu [Impression PS/PCL], sélectionner [Impression PS/PCL] à l'écran principal (mode Copie), puis appuyez sur la touche **Select**. A partir de ce menu, il est possible d'imprimer ou de supprimer des tâches enregistrées sur le disque dur (en option) de la machine, ainsi que de modifier divers paramètres de l'impression PS/PCL.

L'arborescence du menu [Impression PS/PCL] est indiquée ci-dessous.



*Pour revenir à l'écran précédent dans le menu [Impression PS/PCL], appuyez sur la touche **Retour**. (En cas d'utilisation de la touche **Retour** pendant la définition des réglages, ces réglages ne sont pas enregistrés.)*

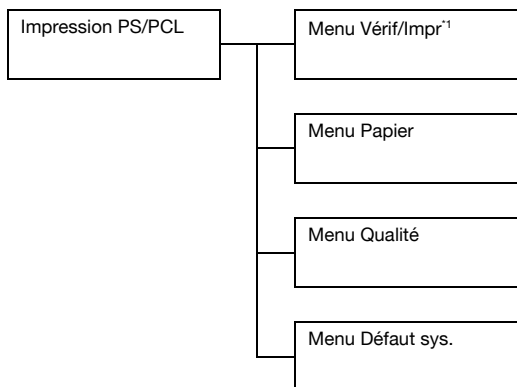

**1 Cet élément de menu ne s'affiche que si la machine est équipée d'un kit disque dur HD-P03 en option.*

Menu Vérif/Impr

A partir de ce menu, les tâches enregistrées dans le disque dur (en option) de la machine peuvent être imprimés ou supprimés.



Ce point de menu ne s'affiche que si un kit de disque dur HD-P03 en option est installé.

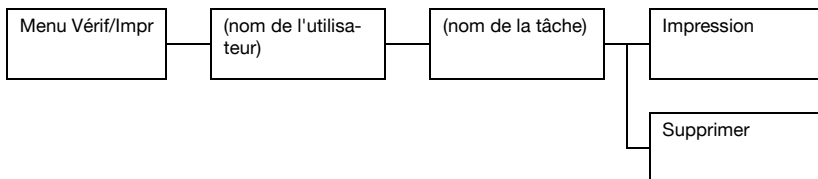

Si aucune tâche n'a été enregistrée sur le disque dur, le message [Aucune tâche enregistrée] s'affiche en cas de sélection de [Menu Vérif/Impr].

[Impression]	<p>Pour imprimer la tâche sélectionnée, suivre la procédure ci-après.</p> <ol style="list-style-type: none">1. Si un mot de passe a été associé à la tâche sélectionnée, saisir le mot de passe puis appuyer sur la touche Select.2. Spécifier le nombre de copies (1 à 9999), puis appuyer sur la touche Select.3. Pour imprimer des copies couleur, appuyez sur la touche Départ (Couleur). Pour imprimer des copies en monochrome, appuyez sur la touche Départ (N&B).
[Supprimer]	<p>Pour supprimer la tâche sélectionnée, suivre la procédure ci-après.</p> <ol style="list-style-type: none">1. Si un mot de passe a été associé à la tâche sélectionnée, saisir le mot de passe puis appuyer sur la touche Select.2. Sélectionner [Oui], puis appuyer sur la touche Select.

Menu Papier

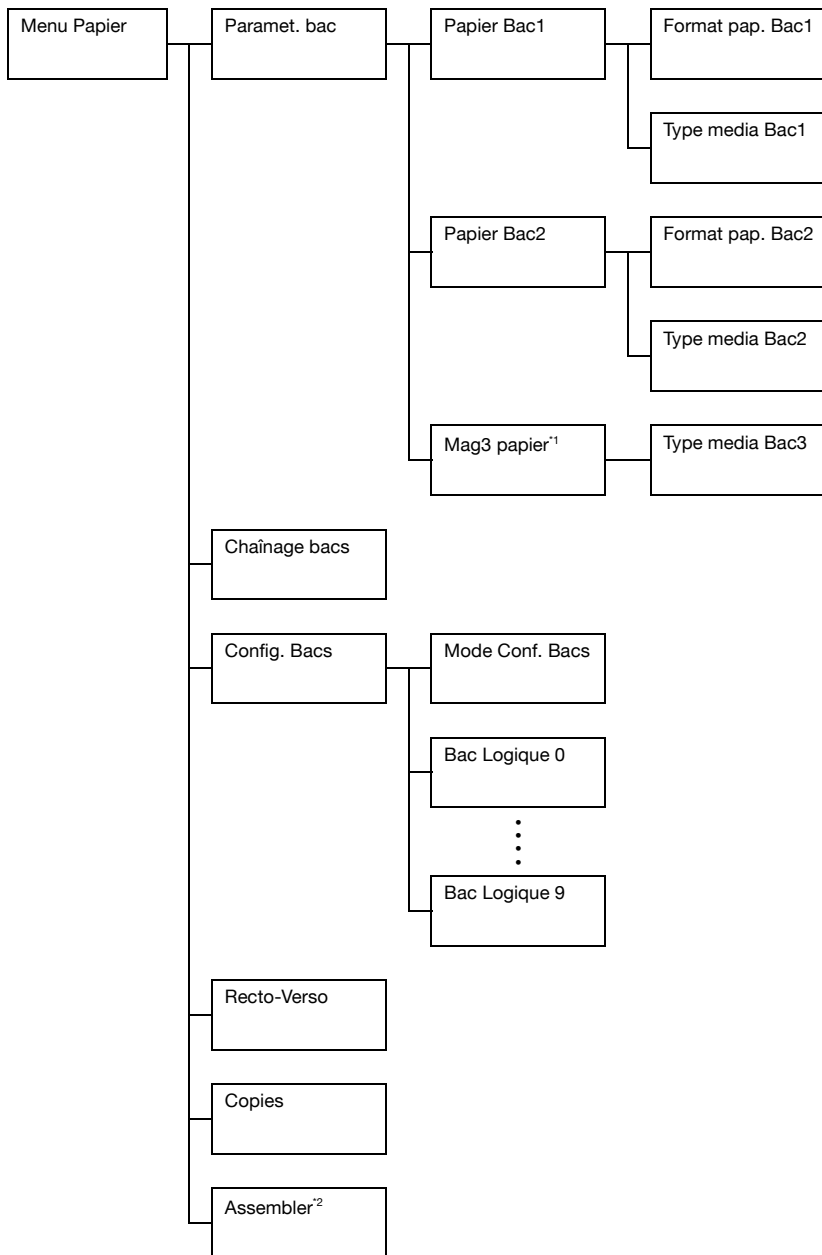



^{*1} Cet élément de menu ne s'affichent que si le chargeur papier inférieur optionnel PF-P09 est installé.

^{*2} Ce point de menu ne s'affiche que si un kit de disque dur HD-P03 en option ou une carte CompactFlash est installé(e).



Les réglages usine par défaut s'affichent en gras.

[Paramet. bac]	[Papier Bac1]	[Format pap. Bac1]	Para- mètres	[On] / [Off]
			Sélectionner l'activation ou non de Paramet. bac pour le Bac 1.	
		[Type media Bac1]	Para- mètres	[On] / [Off]
			Sélectionner l'activation ou non de Type de support pour le Bac 1.	
	[Papier Bac2]	[Format pap. Bac2]	Para- mètres	[On] / [Off]
			Sélectionner l'activation ou non de Paramet. bac pour le Bac 2.	
[Type media Bac2]		Para- mètres	[On] / [Off]	
		Sélectionner l'activation ou non de Type de support pour le Bac 2.		
[Mag3 papier]	[Type media Bac3]	Para- mètres	[On] / [Off]	
		Sélectionner l'activation ou non de Type de support pour le Bac 3.		
[Chainage bacs]			Para- mètres	[On] / [Off]
			Si [On] est sélectionné et que le papier vient à manquer dans le bac spécifié pendant l'impression, un bac contenant du papier de même format est automatiquement sélectionné afin que l'impression puisse se poursuivre.	
			Si [Off] est sélectionné et que le papier vient à manquer dans le bac spécifié, l'impression s'arrête.	

[Config. Bacs]	[Mode Conf. Bacs]	Para- mètres	[On] / [Off]
	A sélectionner pour activer ou désactiver la fonction Configuration des bacs.		
[Bac Logique 0] - [Bac Logique 9]		Para- mètres	[Bac Physique 1] / [Bac Physique 2] / [Bac Physique 3]
		<p>Permet de sélectionner le bac à utiliser pour imprimer un travail reçu d'un pilote d'imprimante d'autre fabrication.</p> <p>Les paramètres par défaut sont [Bac Physique 1] pour [Bac Logique 1] et [Bac Physique 2] pour les autres bacs.</p> <p> <i>[Bac Physique 3] ne s'affiche que si la machine est équipée d'un chargeur de papier inférieur PF-P09 fourni en option.</i></p>	
[Recto-verso]		Para- mètres	[Off] / [Bord Long] / [Bord Court]
		<p>Si [Bord Long] est sélectionné, les pages seront imprimées sur les deux côtés du papier avec la marge de reliure sur le bord long.</p> <p>Si [Bord Court] est sélectionné, les pages seront imprimées sur les deux côtés du papier avec la marge reliure sur le bord court.</p> <p>Le paramètre défini dans le pilote de l'imprimante est prioritaire sur celui défini avec cette option de menu.</p>	
[Copies]		Para- mètres	1 à 9999 (Par défaut : [1])
		<p>Spécifier le nombre de copies à imprimer.</p> <p>Le paramètre défini dans le pilote de l'imprimante est prioritaire sur celui défini avec cette option de menu.</p>	

[Assembler]	Para- mètres	[On] / [Off]
	Sélectionner si l'impression avec assemblage (Tri) doit ou non être activée. Le paramètre défini dans le pilote de l'imprimante est prioritaire sur celui défini avec cette option de menu.	

Menu Qualité

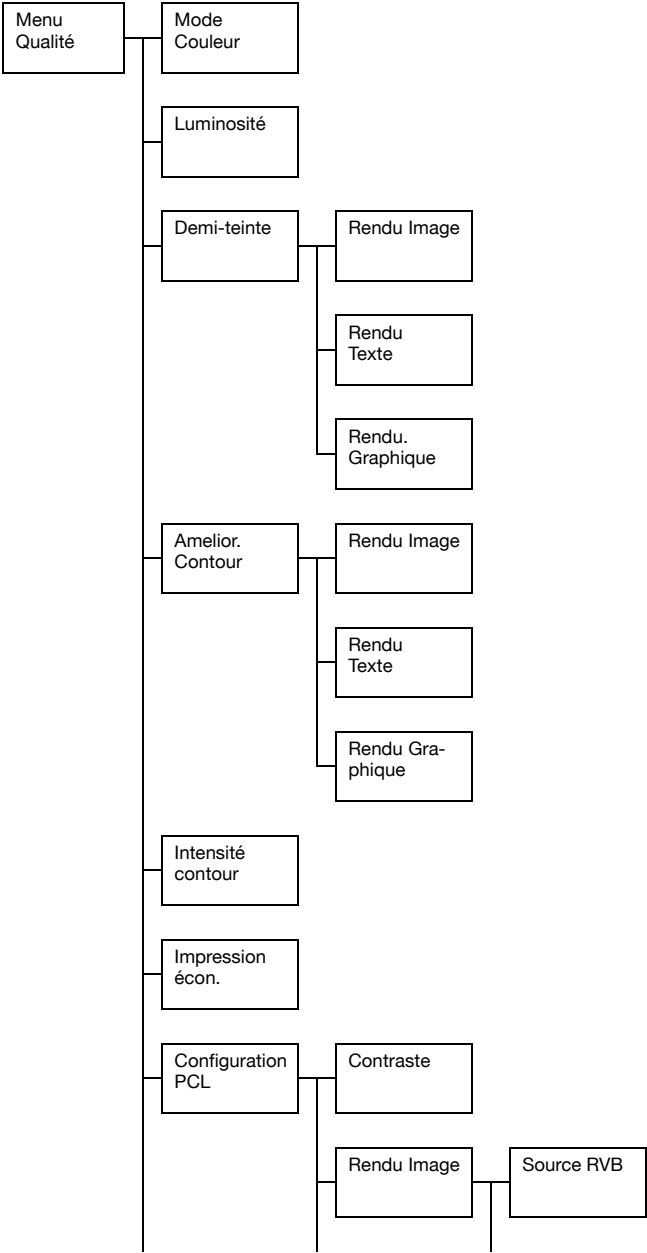

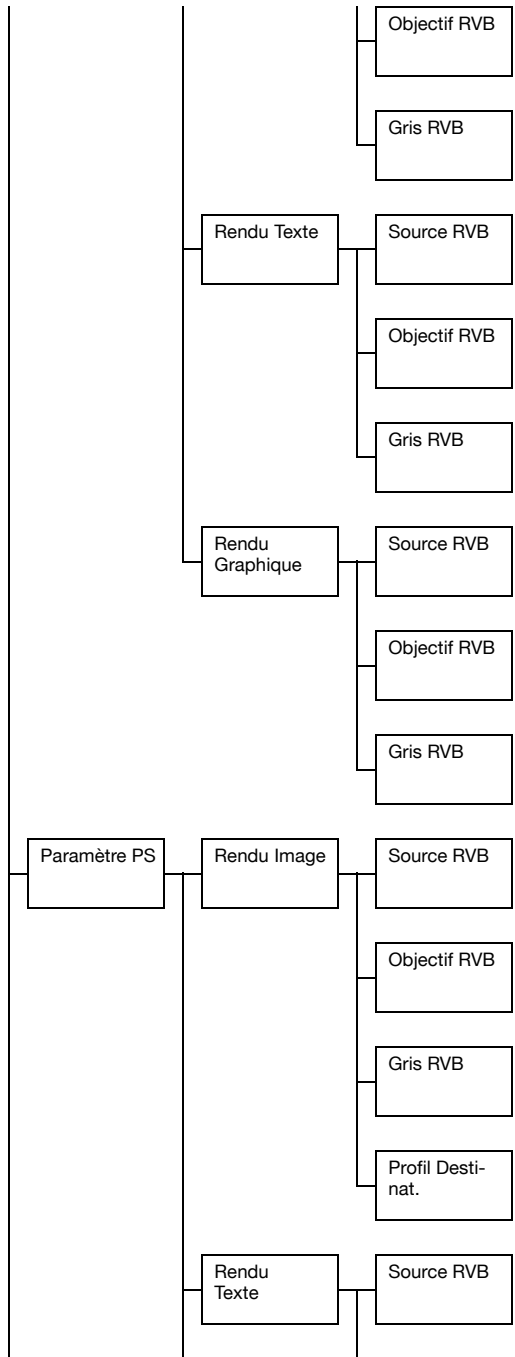

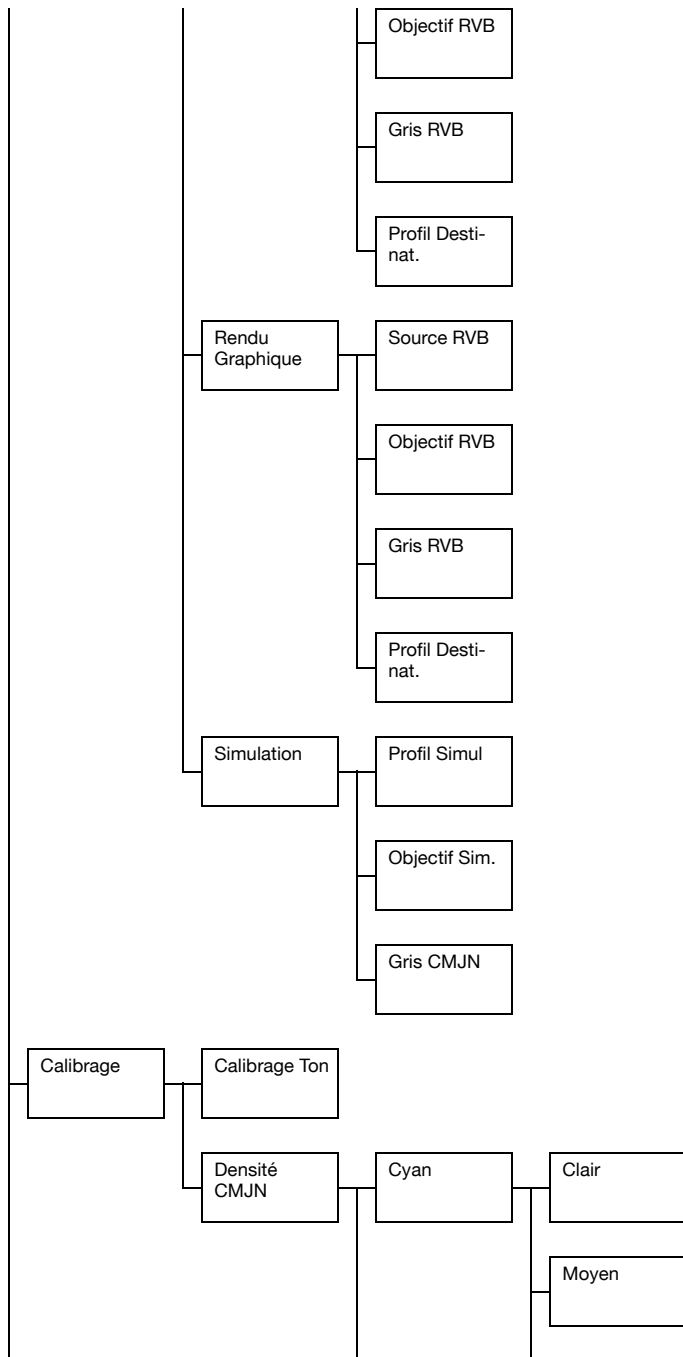

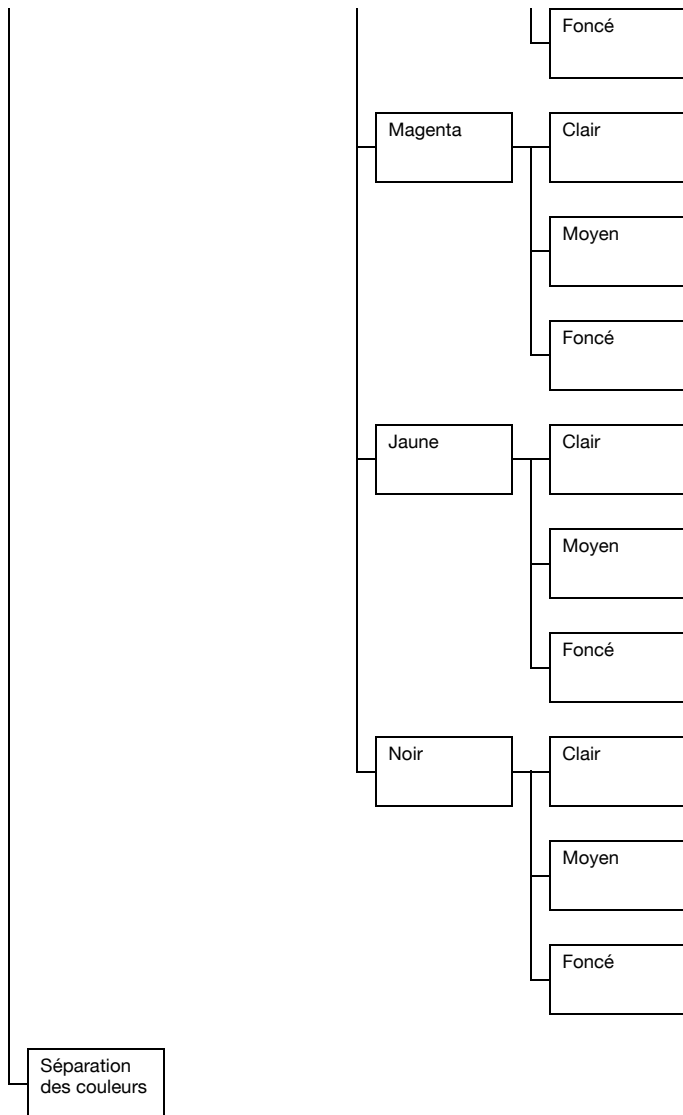







[Mode Couleur]	Paramètres	[Couleur] / [Niveaux de gris]	
	<p>Si [Couleur] est sélectionné, les pages sont imprimées en couleur.</p> <p>Si [Niveaux de gris] est sélectionné, les pages sont imprimées en noir et blanc.</p>		
[Luminosité]	Paramètres	[+15%] / [+10%] / [+5%] / [0%] / [-5%] / [-10%] / [-15%]	
	Il est possible de régler la luminosité de l'image.		
[Demi-teinte]	[Rendu Image]	Paramètres	[Dessin au trait] / [Détaillé] / [Lissé]
		<p>Sélectionner la méthode de rendu des demi-teintes des images.</p> <p>Si [Dessin au trait] est sélectionné, les demi-teintes sont reproduites avec une haute précision.</p> <p>Si [Détaillé] est sélectionné, les demi-teintes sont reproduites avec un maximum de détails.</p> <p>Si [Lissé] est sélectionné, les demi-teintes sont reproduites avec un rendu lissé.</p>	
	[Rendu Texte]	Paramètres	[Dessin au trait] / [Détaillé] / [Lissé]
		<p>Pour définir le rendu des demi-teintes dans les textes.</p> <p>Si [Dessin au trait] est sélectionné, les demi-teintes sont reproduites avec une haute précision.</p> <p>Si [Détaillé] est sélectionné, les demi-teintes sont reproduites avec un maximum de détails.</p> <p>Si [Lissé] est sélectionné, les demi-teintes sont reproduites avec un rendu lissé.</p>	

	[Rendu Graphique]	Paramètres	[Dessin au trait] / [Détailé] / [Lissé]
		<p>Pour définir le rendu des demi-teintes dans les graphiques.</p> <p>Si [Dessin au trait] est sélectionné, les demi-teintes sont reproduites avec une haute précision.</p> <p>Si [Détailé] est sélectionné, les demi-teintes sont reproduites avec un maximum de détails.</p> <p>Si [Lissé] est sélectionné, les demi-teintes sont reproduites avec un rendu lissé.</p>	
[Amélior. Contours]	[Rendu Image]	Paramètres	[On] / [Off]
		<p>Sélectionner si les contours d'image doivent être accentués.</p> <p>Si [On] est sélectionné, les contours sont accentués.</p> <p>Si [Off] est sélectionné, les contours ne sont pas accentués.</p> <p> <i>Si [Impression écon.] est réglé sur [On], les contours ne peuvent pas être accentués.</i></p>	
	[Rendu Texte]	Paramètres	[On] / [Off]
		<p>Sélectionner si les contours des caractères doivent être accentués.</p> <p>Si [On] est sélectionné, les contours sont accentués.</p> <p>Si [Off] est sélectionné, les contours ne sont pas accentués.</p>	

	[Rendu Graphique]	Paramètres [On] / [Off]
		<p>Pour accentuer ou ne pas accentuer les contours des graphiques.</p> <p>Si [On] est sélectionné, les contours sont accentués.</p> <p>Si [Off] est sélectionné, les contours ne sont pas accentués.</p> <p> Si [Impression écon.] est réglé sur [On], les contours ne peuvent pas être accentués.</p>
[Intensité contour]	Paramètres	[Off] / [Faible] / [Moyen] / [Fort]
		<p>Pour définir le degré d'accentuation des contours.</p> <p>Si [Off] est sélectionné, les contours ne sont pas accentués.</p> <p>Si [Faible] est sélectionné, les contours sont légèrement accentués.</p> <p>Si [MOYEN] est sélectionné, les contours sont moyennement accentués.</p> <p>Si [Fort] est sélectionné, les contours sont fortement accentués.</p> <p> Si [Off] est sélectionné, les contours ne sont pas accentués, même si un élément de menu [Amélior. Contour] est réglé sur [On].</p>
[Impression écon.]	Paramètres	[On] / [Off]
		<p>Pour diminuer ou non la densité d'impression du graphique imprimé en réduisant la quantité de toner utilisée.</p> <p>Si [On] est sélectionné, la quantité de toner utilisée pour imprimer est réduite.</p> <p>Si [Off] est sélectionné, la quantité de toner utilisée pour imprimer n'est pas réduite.</p> <p> Si [On] est sélectionné, les contours ne sont pas accentués, même si [Rendu Image] et [Rendu Graphique] de l'élément de menu [Amélior. Contours] sont réglés sur [ON].</p>

[Configuration PCL]	[Contraste]	Paramètres	[+15%] / [+10%] / [+5%] / [0%] / [-5%] / [-10%] / [-15%]	
		Il est possible de régler le contraste de l'image.		
	[Rendu Image]	[Source RVB]	Para- mètres	[Couleur du péri- phérique] / [sRGB]
			<p>Pour définir l'espace couleur des données d'image RVB.</p> <p>Si [Couleur du périphérique] est sélectionné, aucun espace couleur n'est spécifié.</p> <p>Les profils de source RVB téléchargés avec le Download Manager ou Web Connection sont disponibles en tant que [Source RVB].</p>	
[Objectif RVB]	Para- mètres	[Vif] / [Photogra- phique]		
		<p>Pour définir le rendu à appliquer lors de la conversion de données d'image RVB en données CMJN.</p> <p>Si [Vif] est sélectionné, le résultat obtenu est vif et éclatant.</p> <p>Si [Photographique] est sélectionné, le résultat obtenu est plus lumineux.</p>		

		Gris [RVB]	Para- mètres	[Noir composite] / [Noir et gris] / [Noir seul]
			<p>Pour spécifier le mode de repro- duction du Noir et des gris de données d'image RVB.</p> <p>Si [Noir composite] est sélec- tionné, le Noir est reproduit en utilisant les quatre couleurs CMJN.</p> <p>Si [Noir et gris] est sélectionné, le Noir et les gris sont reproduits en utilisant le toner Noir unique- ment.</p> <p>Si [Noir seul] est sélectionné, le Noir est reproduit en utilisant uniquement le toner Noir.</p>	
	[Rendu Texte]	[Source RVB]	Para- mètres	[Couleur du péri- phérique] / [sRGB]
			<p>Permet de définir l'espace cou- leur des données texte RVB.</p> <p>Si [Couleur du périphérique] est sélectionné, aucun espace cou- leur n'est spécifié.</p> <p>Les profils de source RVB télé- chargés avec le Download Manager ou Web Connection sont disponibles en tant que [Source RVB].</p>	
		[Objectif RVB]	Para- mètres	[Vif] / [Photogra- phique]
			<p>Pour définir le rendu à appliquer lors de la conversion de don- nées texte RVB en données CMJN.</p> <p>Si [Vif] est sélectionné, le résul- tat obtenu est vif et éclatant.</p> <p>Si [Photographique] est sélec- tionné, le résultat obtenu est plus lumineux.</p>	

		[Gris RVB]	Para- mètres	[Noir composite] / [Noir et gris] / [Noir seul]
		<p>Pour définir le mode de reproduction du noir et des gris de données texte RVB.</p> <p>Si [Noir composite] est sélectionné, le Noir est reproduit en utilisant les quatre couleurs CMJN.</p> <p>Si [Noir et gris] est sélectionné, le Noir et les gris sont reproduits en utilisant le toner Noir uniquement.</p> <p>Si [Noir seul] est sélectionné, le Noir est reproduit en utilisant uniquement le toner Noir.</p>		
	[Rendu Graphique]	[Source RVB]	Para- mètres	[Couleur du périphérique] / [sRGB]
		<p>Pour définir l'espace couleur des données graphiques RVB.</p> <p>Si [Couleur du périphérique] est sélectionné, aucun espace couleur n'est spécifié.</p> <p>Les profils de source RVB téléchargés avec le Download Manager ou Web Connection sont disponibles en tant que [Source RVB].</p>		
	[Objectif RVB]	Para- mètres	[Vif] / [Photographique]	
<p>Pour définir le rendu à appliquer lors de la conversion de données graphiques RVB en données CMJN.</p> <p>Si [Vif] est sélectionné, le résultat obtenu est vif et éclatant.</p> <p>Si [Photographique] est sélectionné, le résultat obtenu est plus lumineux.</p>				

		[Gris RVB]	Para- mètres	[Noir composite] / [Noir et gris] / [Noir seul]
			<p>Pour définir le mode de reproduction du noir et des gris de données graphiques RVB.</p> <p>Si [Noir composite] est sélectionné, le Noir est reproduit en utilisant les quatre couleurs CMJN.</p> <p>Si [Noir et gris] est sélectionné, le Noir et les gris sont reproduits en utilisant le toner Noir uniquement.</p> <p>Si [Noir seul] est sélectionné, le Noir est reproduit en utilisant uniquement le toner Noir.</p>	
[Paramètres PS]	[Rendu Image]	[Source RVB]	Para- mètres	[Couleur du péri- phérique] / [sRGB] / [AppleRGB] / [AdobeRGB1998] / [ColorMatchRGB] / [BlueAdjustRGB]
			<p>Permet de définir l'espace couleur des données d'image RVB.</p> <p>Si [Couleur du périphérique] est sélectionné, aucun espace couleur n'est spécifié.</p> <p>Les profils de source RVB téléchargés avec le Download Manager ou Web Connection sont disponibles en tant que [Source RVB].</p>	

		[Objectif RVB]	Para- mètres	[Vif] / [Photogra- phique] / [Couleur relative] / [Coul. absolue]
			<p>Pour définir le rendu à appliquer lors de la conversion de données d'image RVB en données CMJN.</p> <p>Si [Vif] est sélectionné, le résultat obtenu est vif et éclatant.</p> <p>Si [Photographique] est sélectionné, le résultat obtenu est plus lumineux.</p> <p>Si [Couleur relative] est sélectionné, la couleur relative est appliquée au profil source RVB.</p> <p>Si [Coul. absolue] est sélectionné, la couleur absolue est appliquée au profil source RVB.</p>	
[Gris RVB]			Para- mètres	[Noir composite] / [Noir et gris] / [Noir seul]
			<p>Pour spécifier le mode de reproduction du Noir et des gris de données d'image RVB.</p> <p>Si [Noir composite] est sélectionné, le Noir est reproduit en utilisant les quatre couleurs CMJN.</p> <p>Si [Noir et gris] est sélectionné, le Noir et les gris sont reproduits en utilisant le toner Noir uniquement.</p> <p>Si [Noir seul] est sélectionné, le Noir est reproduit en utilisant uniquement le toner Noir.</p>	

		[Profil Destin.]	Para- mètres	[Autom.]
			<p>Pour spécifier le profil de destination.</p> <p>Si [Autom.] est sélectionné, le profil de destination que la machine adapte automatiquement est défini d'après une combinaison de la correspondance couleurs, des demi-tons et autres profils spécifiés.</p> <p>Les profils de destination téléchargés avec le Download Manager ou Web Connection sont disponibles en tant que [Profil Destinat].</p>	
	[Rendu Texte]	[Source RVB]	Para- mètres	[Couleur du périphérique] / [sRGB] / [AppleRGB] / [AdobeRGB1998] / [ColorMatchRGB] / [BlueAdjustRGB]
			<p>Pour définir l'espace couleur des données texte RVB.</p> <p>Si [Couleur du périphérique] est sélectionné, aucun espace couleur n'est spécifié.</p> <p>Les profils de source RVB téléchargés avec le Download Manager ou Web Connection sont disponibles en tant que [Source RVB].</p>	

		[Objectif RVB]	Para- mètres	[Vif] / [Photogra- phique] / [Couleur relative] / [Coul. absolue]
			<p>Pour définir le rendu à appliquer lors de la conversion de données texte RVB en données CMJN.</p> <p>Si [Vif] est sélectionné, le résultat obtenu est vif et éclatant.</p> <p>Si [Photographique] est sélectionné, le résultat obtenu est plus lumineux.</p> <p>Si [Couleur relative] est sélectionné, la couleur relative est appliquée au profil source RVB.</p> <p>Si [Coul. absolue] est sélectionné, la couleur absolue est appliquée au profil source RVB.</p>	
[Gris RVB]			Para- mètres	[Noir composite] / [Noir et gris] / [Noir seul]
			<p>Pour définir le mode de reproduction du noir et des gris de données texte RVB.</p> <p>Si [Noir composite] est sélectionné, le Noir est reproduit en utilisant les quatre couleurs CMJN.</p> <p>Si [Noir et gris] est sélectionné, le Noir et les gris sont reproduits en utilisant le toner Noir uniquement.</p> <p>Si [Noir seul] est sélectionné, le Noir est reproduit en utilisant uniquement le toner Noir.</p>	

		[Profil Destin.]	Para- mètres	[Autom.]
			<p>Pour spécifier le profil de destination.</p> <p>Si [Autom.] est sélectionné, le profil de destination que la machine adapte automatiquement est défini d'après une combinaison de la correspondance couleurs, des demi-tons et autres profils spécifiés.</p> <p>Les profils de destination téléchargés avec le Download Manager ou Web Connection sont disponibles en tant que [Profil Destinat].</p>	
	[Rendu Graphique]	[Source RVB]	Para- mètres	[Couleur du périphérique] / [sRGB] / [AppleRGB] / [AdobeRGB1998] / [ColorMatchRGB] / [BlueAdjustRGB]
			<p>Pour définir l'espace couleur des données graphiques RVB.</p> <p>Si [Couleur du périphérique] est sélectionné, aucun espace couleur n'est spécifié.</p> <p>Les profils de source RVB téléchargés avec le Download Manager ou Web Connection sont disponibles en tant que [Source RVB].</p>	

		[Objectif RVB]	Para- mètres	[Vif] / [Photographique] / [Couleur relative] / [Coul. absolue]
			<p>Pour définir le rendu à appliquer lors de la conversion de données Graphiques RVB en données CMJN.</p> <p>Si [Vif] est sélectionné, le résultat obtenu est vif et éclatant.</p> <p>Si [Photographique] est sélectionné, le résultat obtenu est plus lumineux.</p> <p>Si [Couleur relative] est sélectionné, la couleur relative est appliquée au profil source RVB.</p> <p>Si [Coul. absolue] est sélectionné, la couleur absolue est appliquée au profil source RVB.</p>	
[Gris RVB]			Para- mètres	[Noir composite] / [Noir et gris] / [Noir seul]
			<p>Pour définir le mode de reproduction du noir et des gris de données GRAPHIQUES RVB.</p> <p>Si [Noir composite] est sélectionné, le Noir est reproduit en utilisant les quatre couleurs CMJN.</p> <p>Si [Noir et gris] est sélectionné, le Noir et les gris sont reproduits en utilisant le toner Noir uniquement.</p> <p>Si [Noir seul] est sélectionné, le Noir est reproduit en utilisant uniquement le toner Noir.</p>	

		[Profil Destin.]	Para- mètres	[Autom.]
			<p>Pour spécifier le profil de destination.</p> <p>Si [Autom.] est sélectionné, le profil de destination que la machine adapte automatiquement est défini d'après une combinaison de la correspondance couleurs, des demi-tons et autres profils spécifiés.</p> <p>Les profils de destination téléchargés avec le Download Manager ou Web Connection sont disponibles en tant que [Profil Destinat].</p>	
	[Simulation]	[Profil de simul.]	Para- mètres	[Aucun] / [SWOP] / [Euroscale] / [CommercialPress] / [JapanColor] / [TOYO] / [DIC]
			<p>Pour spécifier le profil de simulation.</p> <p>Si [Aucun] est sélectionné, aucun profil de simulation n'est spécifié.</p> <p>Les profils de simulation téléchargés avec le Download Manager ou Web Connection sont disponibles en tant que [Profil de simul].</p>	
		[Objectif Sim.]	Para- mètres	[Couleur relative] / [Coul. absolue]
			<p>Pour définir la caractéristique du profil de simulation.</p> <p>Si [Couleur relative] est sélectionné, le profil de simulation fonctionne en couleur relative.</p> <p>Si [Coul. absolue] est sélectionné, le profil de simulation fonctionne en couleur absolue.</p>	

		[Gris CMYK]	Para- mètres	[Noir composite] / [Noir et gris] / [Noir seul]	
			<p>Pour définir le mode de repro- duction du Noir et des gris à l'aide des quatre couleurs CMJN.</p> <p>Si [Noir composite] est sélec- tionné, le Noir est reproduit en utilisant les quatre couleurs CMJN.</p> <p>Si [Noir et gris] est sélectionné, le Noir et les gris sont reproduits en utilisant le toner Noir unique- ment.</p> <p>Si [Noir seul] est sélectionné, le Noir est reproduit en utilisant uniquement le toner Noir.</p>		
[Calibrage]	[Calibrage Ton]	Paramètres	[On] / [Off]		
		<p>Si [On] est sélectionné, les réglages Image sont appliqués.</p> <p>Si [Off] est sélectionné, les réglages Image ne sont pas appliqués.</p>			
	[Densité CMYK]	[Cyan] / [Magenta]/ [Jaune] / [Noir]	[Clair]	Para- mètres	[+3] / [+2] / [+1] / [0] / [-1] / [-2] / [-3]
			Pour régler la den- sité de ton clair d'une image.		
			[Moyen]	Para- mètres	[+3] / [+2] / [+1] / [0] / [-1] / [-2] / [-3]
			Pour régler la den- sité de ton moyen d'une image.		

			[Foncé]	Para- mètres	[+3] / [+2] /[+1] / [0] /[-1] / [-2] /[-3]
				Pour régler la densité de ton foncé d'une image.	
[Séparation des couleurs]	Paramètres	[On] / [Off]			
	<p>Si [On] est sélectionné, la séparation couleur est effectuée. Le contenu d'une page couleur est séparé en quatre pages pour imprimer respectivement les couleurs jaune, magenta, cyan et noir, chacune d'elles étant imprimée en dégradés de noir. L'ordre d'impression est le suivant : jaune, magenta, cyan et noir.</p> <p>Si [Off] est sélectionné, la séparation couleur ne s'effectue pas. C'est la séparation des couleurs normale qui est effectuée.</p>				

Menu Défaut sys.

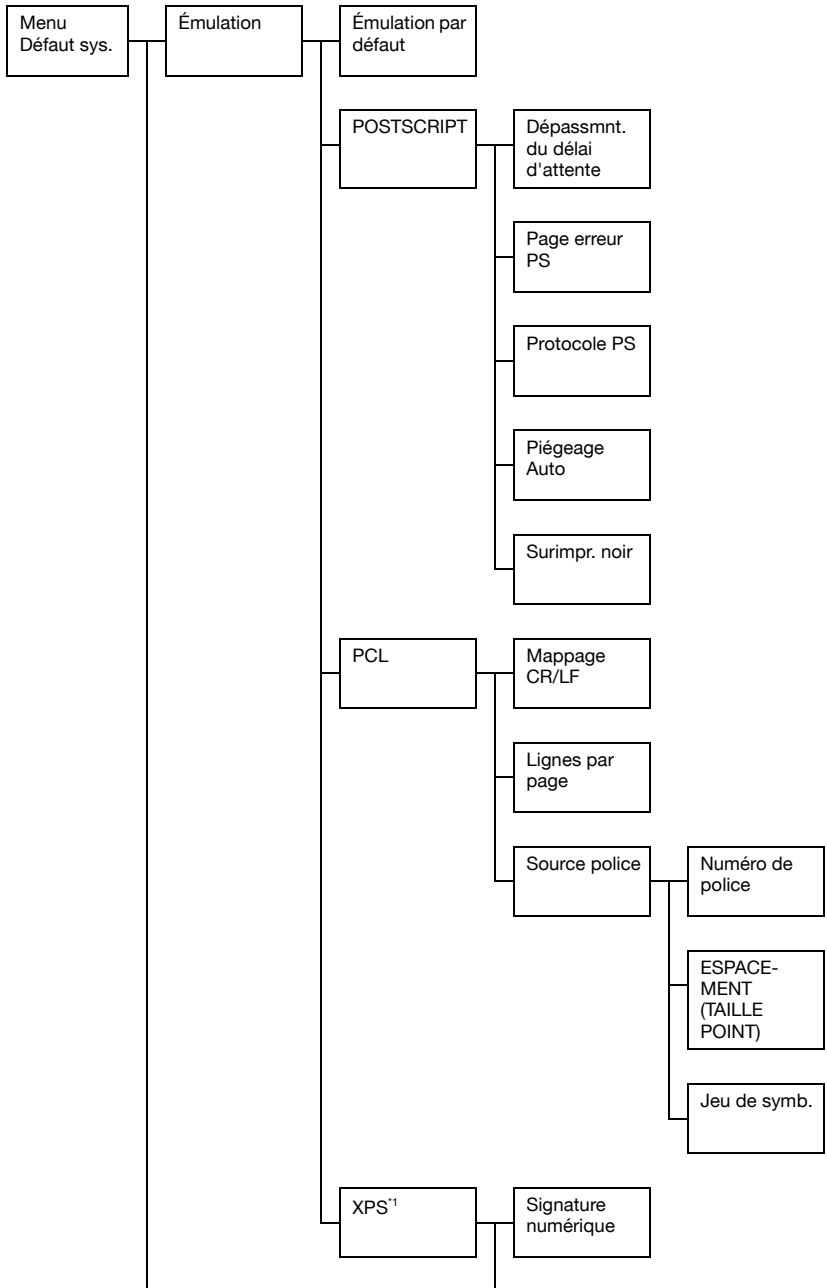

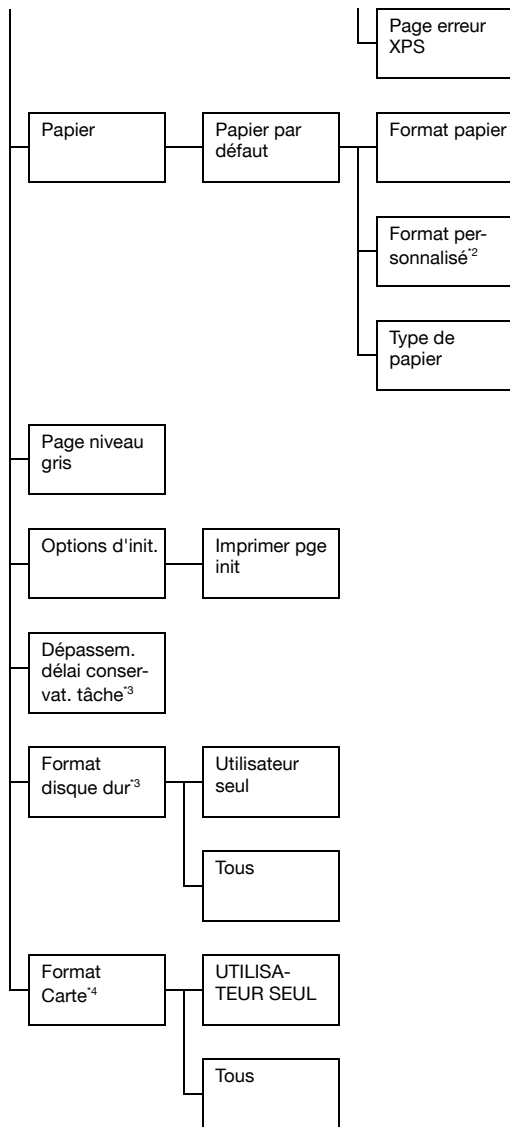



^{*1} Cet élément de menu ne s'affiche que si la machine est équipée d'un kit disque dur HD-P03 en option ou d'une carte CompactFlash.

^{*2} Cet élément de menu ne s'affiche que si [Format papier] est réglé sur [Perso].

^{*3} Cet élément de menu ne s'affiche que si la machine est équipée d'un kit disque dur HD-P03 en option.



^{*4} Cet élément de menu ne s'affiche que si la machine est équipée d'une carte CompactFlash en option.



[Émulation]	[Émulation par défaut]	Para- mètres	[Autom.] / [POSTSCRIPT] / [PCL]	
		Permet de spécifier le langage d'émulation machine. Si [Autom.] est sélectionné, la machine sélectionne automatiquement le langage d'émulation à partir du flux de données.		
	[Post-script]	[Dépass- mnt. du délai d'attente]	Para- mètres	0 à 300 (Par défaut : [0])
			Permet de déterminer le délai au bout duquel une erreur doit être considérée comme erreur PostScript. Si [0] est sélectionné, aucun délai n'est appliqué.	
	[Page erreur PS]	[Page erreur PS]	Para- mètres	[On] / [Off]
Pour déterminer si une page d'erreur doit ou non être imprimée à la suite d'une erreur Postscript.				
[Proto- cole PS]	[Proto- cole PS]	Para- mètres	[Autom.] / [Norm.] / [Binaire]	
		Pour spécifier le protocole de transmission de données avec un flux de données PostScript. Si [Autom.] est sélectionné, la machine sélectionne automatiquement un protocole applicable à partir du flux de données.		
[Piégeage Auto]	[Piégeage Auto]	Para- mètres	[On] / [Off]	
		Sélectionner s'il faut superposer ou non les couleurs voisines lors de l'impression afin d'éliminer l'espace blanc autour des images.		

		[Surimpression Noir]	Para- mètres	[Texte/Graphique] / [Texte] / [Off]
				<p>Spécifier si les objets en noir sont imprimés (surimprimés) sur une couleur voisine afin d'éliminer les espaces blancs autour des caractères ou des images noirs.</p> <p>Si [Texte/Graphique] est sélectionné, la surimpression s'applique au texte et aux graphiques.</p> <p>Si [Texte] est sélectionné, la surimpression s'applique au texte seul.</p>
	[PCL]	[Mappage CR/LF]	Para- mètres	[CR=CR LF=LF] / [CR=CRLF LF=LF] / [CR=CR LF=LFCR] / [CR=CRLF LF=LFCR]
				Pour choisir la définition des codes CR/LF en langage PCL.
		[Lignes par page]	Para- mètres	5 à 128 (Par défaut : [60])
				Pour spécifier le nombre de lignes page en langage PCL.
		[Source police]	[Numéro de police]	Para- mètres
				0 à 102 (Par défaut : [0])
				<p>Pour spécifier la police par défaut en langage PCL.</p> <p>Les numéros de police qui s'affichent correspondent à la liste des polices PCL. Pour imprimer la liste des polices, voir "Rapport" à la page 2-18.</p>

			[ESPACE- MENT (TAILLE POINT)]	Para- mètres	0,44 à 99,99 (Par défaut : [10,00]) 4,00 à 999,75 (Par défaut : [12,00])
					Pour spécifier la taille de la police en langage PCL. Si le [Numéro de police] sélectionné concerne une police bitmap, [Espacement] s'affiche à l'écran. Si le [Numéro de police] sélectionné concerne une police vectorielle, [TAILLE POINT] s'affiche à l'écran.
			[Jeu de symb.]		Pour spécifier le jeu de symboles utilisé avec le langage PCL. Le paramètre par défaut est [PC8] .
	[XPS]	[Sign. Numériq.]		Para- mètres	[Activer] / [Désactiv.]
					Pour activer ou désactiver les signatures numériques XPS. Si [Activer] est sélectionné, les signatures numériques XPS sont activées. Si [Désactiv.] est sélectionné, les signatures numériques XPS sont désactivées.
		[Page erreur XPS]		Para- mètres	[On] / [Off]
					Pour déterminer si un rapport d'erreur doit ou non être imprimé à la suite d'une erreur XPS. Si [On] est sélectionné, le rapport d'erreur est imprimé. Si [Off] est sélectionné, le rapport d'erreur n'est pas imprimé.

[Papier]	[Papier par défaut]	[Format papier]	<p>Para- mètres</p> <p>[Letter] / [Legal] / [Executive] / [A4] / [A5] / [A6] / [B5(JIS)] / [B6(JIS)] / [Letter off.] / [State-ment] / [Folio] / [SP Folio] / [UK Quarto] / [Foolscap] / [Legal off.] / [16K] / [Photo 4x6] / [KAI 16] / [KAI 32] / [ENV C6] / [Env DL] / [Env Monarch] / [Env Chou#3] / [Env Chou#4] / [B5(ISO)] / [ENV #10] / [JPOST 100x148] / [JPost-D 148x200] / [8 1/8x13 1/4] / [8 1/2x13 1/2] / [Perso]</p>
			<p>Sélectionnez le format papier normale-ment utilisé.</p> <p> <i>Le réglage par défaut est [A4] pour les modèles 220V, et [Letter] pour les autres modèles.</i></p> <p> <i>En fonction du réglage sélectionné pour [Utilitaire] / [Gestion admin.] / [Param. Utilisat.] / [Zoom prédéfini], [Photo 4x6] peut devenir [Photo 10x 15].</i></p>
		[Format personna-lisé]	<p>Permet de spécifier le format papier quand [Format papier] est réglé sur [Perso]. La plage de réglages pour la [Lar-geur] est de 3,63 à 8,50 pouces (92 à 216 mm).</p> <p>La réglage par défaut est [8,26] pouces ([210] mm) pour les modèles 220 V et [8,50] pouces ([216] mm) pour les autres modèles.</p> <p>La plage de réglages pour la [Longueur] est de 5,83 à 14,00 pouces (148 à 356 mm).</p> <p>La réglage par défaut est [11,69] pouces ([297] mm) pour les modèles 220 V et [11,00] pouces ([279] mm) pour les autres modèles.</p>

		[Type de papier]	Para- mètres	[Papier standard] / [Recyclé] / [Epais 1] / [Epais 2] / [Etiquette] / [Enveloppe] / [Carte] / [En-tête] / [Brillant 1] / [Brillant 2] / [Recto seul] / [Papier spécial]
				Pour sélectionner le type de papier normalement utilisé.
[Page en niveaux de gris]	Para- mètres	[Autom.] / [Impression niveaux d. gris] / [Impression couleur]		
				<p>Pour définir le mode d'impression des pages noir et blanc dans un travail défini pour une impression couleur.</p> <p>Si [Autom.] est sélectionné, l'impression est automatiquement réalisée en fonction de la première page de la tâche.</p> <p>Si [Impression niveaux d. gris] est sélectionné, l'impression en noir et blanc est automatiquement réalisée en fonction de chaque page de la tâche.</p> <p>Si [Impression couleur] est sélectionné, l'impression couleur est réalisée y compris pour une page noir et blanc.</p>
[Options d'init.]	[Imprimer pge init]	Para- mètres	[On] / [Off]	
				Sélectionner s'il faut ou non imprimer une page de démarrage lors de la mise sous tension de la machine.
[Dépass. délai conservat. tâche]	Para- mètres	[Désactiv.] / [1 heure] / [4 heures] / [1 jour] / [1 semaine]		
				Permet de spécifier le délai de conservation des tâches d'impression sur le disque dur avant leur suppression. Si [Désactiv.] les tâches d'impression ne sont pas supprimées.
[Format disque dur]	[Utilisateur seul]			Pour initialiser la zone utilisateur du disque dur. Quand cette option est sélectionnée, l'imprimante redémarre automatiquement.
	[Tous]			Pour initialiser le disque dur. Quand cette option est sélectionnée, l'imprimante redémarre automatiquement.

[Format Carte]	[Utilisateur seul]	Pour initialiser la zone utilisateur de la carte CompactFlash. Quand cette option est sélectionnée, l'imprimante redémarre automatiquement.
	[Tous]	Pour initialiser la carte CompactFlash. Quand cette option est sélectionnée, l'imprimante redémarre automatiquement.

Menu Impression memoire

Pour afficher le menu [Impress. memoire], sélectionner [Impress. memoire] à l'écran principal (mode Copie), puis appuyez sur la touche **Select**. A partir de ce menu, il est possible de réaliser des opérations d'impression de Mémoire Directe ainsi que de définir divers paramètres relatifs à l'impression de Mémoire Directe.

L'arborescence du menu [Impress. memoire] est indiquée ci-dessous.





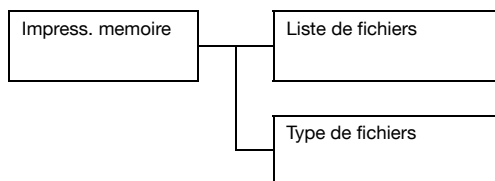

Cet élément de menu ne s'affiche que si l'imprimante est équipée d'un kit disque dur HD-P03 en option ou d'une carte CompactFlash. Par ailleurs, cet élément de menu n'apparaît pas non plus si l'accès utilisateur n'a pas été autorisé au moyen des paramètres d'authentification. Pour plus de détails sur les paramètres d'authentification, consultez le [Guide de Référence] sur le CD/DVD Documentation.





Les réglages usine par défaut s'affichent en gras.

[Liste de fichiers]	<p>Sélectionnez le fichier que vous souhaitez imprimer et appuyez sur la touche Select.</p> <p>Si le fichier à imprimer se trouve dans un dossier, sélectionnez ce dossier et appuyez sur la touche Select.</p>	
[Select. papier]	Para- mètres	<p>[Letter] / [Legal] / [Executive] / [A4] / [A5] / [A6] / [B5(JIS)] / [B6(JIS)] / [Letter off.] / [Statement] / [Folio] / [SP Folio] / [UK Quarto] / [Foolscap] / [Legal off.] / [16K] / [Photo 4×6] / [KAI 16] / [KAI 32] / [ENV C6] / [Env DL] / [Env Monarch] / [Env Chou#3] / [Env Chou#4] / [B5(ISO)] / [Env #10] / [JPost 100x148] / [JPost-D 148x200] / [8 1/2x13 1/2] / [8 1/8x13 1/4] / [Perso]</p>
	<p>Permet de changer de format papier.</p> <p> <i>Le paramétrage par défaut est le paramétrage sélectionné pour [Impression PS/PCL] / [Menu Défaut sys.] / [Papier] / [Papier par défaut] / [Format papier].</i></p> <p> <i>En fonction du réglage sélectionné pour [Utilitaire] / [Gestion admin.] / [Param. Utilisat.] / [Zoom prédéfini], [Photo 4×6] peut devenir [Photo 10×15].</i></p> <p> <i>Cet élément de menu n'apparaît pas si le fichier sélectionné est de format PDF ou XPS.</i></p>	
[Recto/ Rect-Vers]	Para- mètres	<p>[Recto seul] / [Recto-verso]</p> <p>Si [Recto-verso] est sélectionné, vous pouvez obtenir une impression en recto-verso.</p> <p>Si [Bord Long] est sélectionné, les pages seront imprimées sur les deux côtés du papier avec la marge de reliure sur le bord long.</p> <p>Si [Bord Court] est sélectionné, les pages seront imprimées sur les deux côtés du papier avec la marge reliure sur le bord court.</p>

	[Nombre de copies]	Para- mètres	1 à 9999 (Par défaut : [1])
		Permet de spécifier le nombre de copies à imprimer (entre 1 et 9999).  <i>Cet élément de menu n'apparaît pas si le fichier sélectionné est de format XPS.</i>	
	[Finition copie]	Para- mètres	[Non-tri] / [tri]
		Permet de choisir d'assembler ou non les copies. Si [Non-tri] est sélectionné, l'impression en copies assemblées n'est pas réalisée. Si [tri] est sélectionné, l'impression a lieu en copies assemblées.	
[Type de fichiers]	Paramètres	[PDF,XPS,TIFF,JPG,] / [PDF,XPS]	
	Permet de sélectionner le type de fichier à afficher.		

*Gestion des
supports*

3



Caractéristiques

Support	Format		Bac ¹	Recto-Verso	Copie	Impression	Fax
	Pouces	Millimètres					
Letter	8,5 × 11	215,9 × 279,4	1/2/3	Oui	Oui	Oui	Oui
Legal	8,5 × 14	215,9 × 355,6	1/3	Oui	Oui ²	Oui ²	Oui
Executive	7,25 × 10,5	184,2 × 266,7	1/2/3	Oui	Oui	Non	Non
A4	8,2 × 11,7	210 × 297	1/2/3	Oui	Oui	Oui	Oui
A5	5,9 × 8,3	148 × 210	1/2	Non	Oui	Oui	Non
A6		105 × 148	1/2	Non	Non	Non	Non
B5 (JIS)	7,2 × 10,1	182 × 257	1/2/3	Oui	Oui	Oui	Non
B6		128 × 182	1/2	Oui	Non	Non	Non
Letter officiel	8 × 10,5	203,2 × 266,7	1/2	Oui	Oui	Non	Non
Statement	5,5 × 8,5	139,7 × 215,9	1/2	Non	Oui	Oui	Non
Folio	8,25 × 13	210 × 330	1	Oui	Oui ²	Oui ³	Non
SP Folio	8,5 × 12,7	215,9 × 322,3	1	Oui	Non	Non	Non
UK Quarto	8 × 10	203,2 × 254	1/2	Oui	Non	Non	Non
Foolscap	8 × 13	203,2 × 330,2	1	Oui	Non	Non	Non
Legal officiel	8,5 × 13	215,9 × 330,2	1/3	Oui	Non	Non	Non
16K	7,7 × 10,6	195 × 270	1/2	Oui	Non	Non	Non
Format photo 4 × 6" (10 × 15)	4 × 6	101,6 × 152,4	1/2	Non	Non	Non	Non
Kai 16	7,3 × 10,2	185 × 260	1/2	Oui	Non	Non	Non
Kai 32	5,1 × 7,3	130 × 185	1/2	Non	Non	Non	Non
8 1/2 × 13 1/2	8,5 × 13,5	215,9 × 342,9	1	Oui	Oui ²	Non	Non
8 1/8 × 13 1/4	8,125 × 13,25	206,4 × 336,6	1	Oui	Non	Non	Non
Carte postale Japon	3,9 × 5,8	100 × 148	1/2	Non	Oui	Non	Non
Carte postale double	5,8 × 7,9	148 × 200	1/2	Non	Oui	Non	Non
B5 (ISO)	6,9 × 9,8	176 × 250	1	Non	Non	Non	Non
Enveloppe #10	4,125 × 9,5	104,8 × 241,3	1	Non	Oui	Non	Non
Enveloppe Monarch	7,5 × 3,875	190,5 × 98,4	1	Non	Non	Non	Non
Enveloppe DL	8,7 × 4,3	220 × 110	1	Non	Oui	Non	Non
Enveloppe C6	6,4 × 4,5	162 × 114	1	Non	Non	Non	Non
Enveloppe Chou #3	4,7 × 9,2	120 × 235	1	Non	Oui	Non	Non
Enveloppe Chou #4	3,5 × 8,1	90 × 205	1	Non	Non	Non	Non
Personnalisé (Bac1)	3,6 - 8,5 × 5,8 - 14	92 - 216 × 148 - 356	1	Non	Non	Non	Non
Personnalisé (Bac2)	3,6 - 8,5 × 5,8 - 11,7	92 - 216 × 148 - 297	2	Non	Non	Non	Non

Support	Format		Bac ^{*1}	Recto-Verso	Copie	Impression	Fax
	Pouces	Millimètres					
Personnalisé (Recto-Verso)	7,2 - 8,5 × 10 - 14	182 - 216 × 254 - 356	-	Oui	Non	Non	Non
Personnalisé (Scan)	0,5 - 8,5 × 0,5 - 11,7	12,7 - 215,9 × 12,7 - 297	-	-	Oui	Oui ^{*4}	Non

Notes :
*1 Bac 1 = Multiple
Bac 3 = Papier standard, Recto seul et Papier spécial
*2 chargeur automatique uniquement
*3 chargeur automatique uniquement, numérisation TWAIN uniquement
*4 Vitre d'exposition uniquement, numérisation TWAIN uniquement

Types

Avant d'acheter des supports spéciaux en grande quantité, faites des essais d'impression avec chacun d'eux afin de vérifier la qualité produite.

Rangez les supports sur une surface plane et régulière, en les laissant dans leur emballage d'origine tant que vous ne les utilisez pas.

Papier standard (papier recyclé)

Capacité	Bac 1	Jusqu'à 100 feuilles, suivant le grammage du support.
	Bac 2	Jusqu'à 250 feuilles, suivant le grammage du support.
	Bac 3	Jusqu'à 500 feuilles, suivant le grammage du support.
Orientation	Bac 1	Face imprimable vers le bas
	Bacs 2/3	Face imprimable vers le haut
Choix pilote	[Papier standard] ([Recyclé])	
Poids	60 à 90 g/m ²	
Impression recto-verso	Voir "Caractéristiques" à la page 3-2.	

Utiliser du papier ordinaire

- Ce papier doit convenir aux imprimantes et copieurs conçues pour utiliser le papier standard ou recyclé destiné à un usage bureautique.

Ne pas utiliser les types de supports suivants :

- Supports avec traitements de surface (tels que le papier carbone et le papier couleur traités)
- Papier avec dos carbone
- Supports non homologués pour transfert thermique (papier thermosensible, papier pour laminage ou pelliculage)
- Supports pour transfert à froid
- Supports pour presse d'imprimerie
- Supports spécifiques pour imprimantes jet d'encre (papier ultra-fin, film brillant, cartes postales, etc.)
- Supports déjà imprimés sur une autre imprimante, un autre copieur ou télécopieur.
- Supports poussiéreux
- Papier mouillé (ou humide)



Stocker les supports dans un local où l'humidité relative se situe entre 15% et 85%. Le toner n'adhère pas sur les supports humides.

- Papier pelliculé
- Papier adhésif
- Papier plié, froissé, gondolé, gaufré, déformé ou plissé
- Papier ajouré, perforé ou déchiré
- Papier trop souple, trop rigide, trop fibreux
- Papier de textures (rugosité) différentes au recto et au verso
- Papier trop fin ou trop épais
- Supports chargés d'électricité statique
- Supports laminés ou dorés ; trop lumineux
- Supports ne résistant pas à la température de fixation (180°C (356°F))
- Papier de forme irrégulière, non découpé à angles droits ou de dimensions non uniformes
- Papier avec colle, ruban adhésif, trombones, agrafes, attaches, crochets ou oeilletons
- Papier acide
- Et tout autre support non homologué

Papier épais

On considère comme papier épais, tout papier de grammage supérieur à 90 g/m² (24 lb). Testez les supports épais afin de vous assurer du bon rendu d'impression et vérifiez qu'il n'y ait pas de décalage de l'image.

Il est possible d'imprimer en continu sur un support épais. Selon la qualité du support utilisé et l'environnement d'impression, il se peut toutefois que des problèmes d'alimentation papier surviennent. En cas d'incident, arrêter l'impression en continu et imprimer les feuilles une à une.

Capacité	Bac 1/2	Jusqu'à 20 feuilles, selon leur épaisseur
	Bac 3	Non supportée
Orientation	Bac 1	Face imprimable vers le bas
	Bac 2	Face imprimable vers le haut
Choix pilote	[Epais 1 (91 à 150 g/m ²)] [Epais 2 (151 à 210 g/m ²)]	
Poids	91 à 210 g/m ²	
Impression recto-verso	Non compatible avec les fonctions de copie Compatible avec les fonctions d'impression Voir "Caractéristiques" à la page 3-2.	

Conseils d'utilisation

- Evitez de charger différents types de support dans le même bac (risque de bourrage)

Enveloppe

N'imprimer que sur le devant (côté adresse) de l'enveloppe, en évitant les zones de triple épaisseur (devant+dos+rabat) où l'impression risque de se faire avec des lacunes ou des caractères estompés.

Il est possible d'imprimer en continu sur des enveloppes. Selon la qualité du support utilisé et l'environnement d'impression, il se peut toutefois que des problèmes d'alimentation papier surviennent. En cas d'incident, arrêter l'impression en continu et imprimer les enveloppes une à une.

Capacité	Bac 1	Jusqu'à 10 feuilles, selon leur épaisseur
	Bacs 2/3	Non supportée
Orientation	Face imprimable vers le bas	

Choix pilote	[Enveloppe]
Impression recto-verso	Non supportée

Utiliser les enveloppes suivantes

- Enveloppes de bureau courantes pour impression laser avec fermeture en diagonale, pliures et bords francs et rabats préencollés ordinaires



Les enveloppes à rabats gommés risquent de se coller en passant dans les rouleaux chauffants. Il vaut donc mieux utiliser des enveloppes à rabats enduits de colle émulsionnée.

- Enveloppes homologuées pour impression laser
- Enveloppes sèches

Ne pas utiliser les enveloppes suivantes

- Avec rabats autocollants
- Avec rubans adhésifs, attaches métalliques, clips ou bandes amovibles
- Avec fenêtres transparentes
- De texture trop grossière (ex. : enveloppes renforcées)
- Composées de matière pouvant fondre, volatile, offset, décolorante ou émettrice de vapeurs nocives
- Pré-scellées

Etiquette

Une planche d'étiquettes se compose d'une face recto (zone imprimable) et d'une face verso adhésive, recouverte d'une feuille de protection :

- La face recto doit répondre aux spécifications papier ordinaire.
- La face recto doit entièrement recouvrir la feuille de protection et ne doit laisser apparaître aucune substance adhésive en surface.

Il est possible d'imprimer des planches d'étiquettes en continu. Selon la qualité du support utilisé et l'environnement d'impression, il se peut toutefois que des problèmes d'alimentation papier surviennent. Si tel est le cas, arrêter l'impression en continu et imprimer en feuille à feuille.

Imprimez tout d'abord vos données sur du papier standard pour vérifier leur mise en page. Pour toute information concernant l'impression d'étiquettes, consulter la documentation de votre application.

Capacité	Bacs 1/2	Jusqu'à 20 feuilles, selon leur épaisseur
	Bac 3	Non supportée

Orientation	Bac 1	Face imprimable vers le bas
	Bac 2	Face imprimable vers le haut
Choix pilote	[Étiquette]	
Poids	60 à 163 g/m ²	
Impression recto-verso	Non supportée	

Utiliser des planches d'étiquettes

- Recommandées pour impression laser

N'utiliser pas des planches d'étiquettes

- Comportant des étiquettes facilement détachables ou des feuilles de protection décollées
- Laissant apparaître toute substance adhésive en surface



Les étiquettes de ces planches peuvent rester collées dans l'unité de fixation et provoquer des bourrages.

- Prédécoupées ou perforées

Ne pas utiliser



Planche d'étiquettes avec feuille de protection siliconée

Utiliser

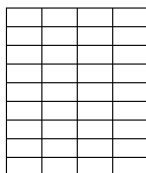
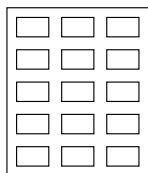
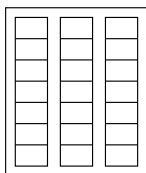

Étiquette pleine page (non découpées)

Papier à en-tête

Il est possible d'imprimer en continu sur du papier à en-tête. Selon la qualité du support utilisé et l'environnement d'impression, il se peut toutefois que des problèmes d'alimentation papier surviennent. Si tel est le cas, arrêter l'impression en continu et imprimer en feuille à feuille.

Imprimez tout d'abord vos données sur papier standard pour vérifier leur mise en page.

Capacité	Bacs 1/2	Jusqu'à 20 feuilles, selon le format et l'épaisseur du support chargé
	Bac 3	Non supportée

Orientation	Bac 1	Face imprimable vers le bas
	Bac 2	Face imprimable vers le haut
Choix pilote	[En-tête]	
Impression recto-verso	Non supportée	

Carte postale

Il est possible d'imprimer en continu sur des cartes postales. Selon la qualité du support utilisé et l'environnement d'impression, il se peut toutefois que des problèmes d'alimentation papier surviennent. Si tel est le cas, arrêter l'impression en continu et imprimer en feuille à feuille.

Imprimez tout d'abord vos données sur papier standard pour vérifier leur mise en page.

Capacité	Bacs 1/2	Jusqu'à 20 feuilles, selon leur épaisseur
	Bac 3	Non supportée
Orientation	Bac 1	Face imprimable vers le bas
	Bac 2	Face imprimable vers le haut
Choix pilote	[Carte]	
Impression recto-verso	Non supportée	

Conseils d'utilisation

- Utiliser des cartes postales homologuées pour impression laser

Éviter d'utiliser des cartes

- En papier couché
- Conçues pour imprimantes jet d'encre
- Pré-coupées ou perforées
- Pré-imprimées ou multicolores



Si la carte postale est gauchie, aplanir la zone gauchie avec de l'introduire dans le bac.

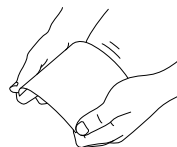

- Pliée ou froissée

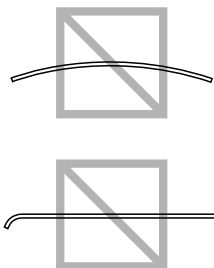

Support brillant

Testez tout d'abord le support brillant que vous voulez utiliser afin de vous assurer d'une vitesse et qualité d'impression acceptables.

Il est possible d'imprimer en continu sur support brillant. Selon la qualité du support utilisé et l'environnement d'impression, il se peut toutefois que des problèmes d'alimentation papier surviennent. En cas d'incident, arrêter l'impression en continu et imprimer les feuilles une à une.

Capacité	Bacs 1/2	Jusqu'à 20 feuilles, selon leur épaisseur
	Bac 3	Non supportée
Orientation	Bac 1	Face imprimable vers le bas
	Bac 2	Face imprimable vers le haut
Choix pilote	[Brillant1 (100 – 128 g/m ²)] [Brillant2 (129 – 158 g/m ²)]	
Impression recto-verso	Non supportée	

Ne pas utiliser les supports brillants dans les cas suivants

- Evitez de charger différents types de support dans le même bac (risque de bourrage)
- Supports pour imprimantes jet d'encre.

Recto seul

Imprimer uniquement sur le recto de la feuille.

Il est possible d'imprimer en continu sur du papier recto seul. Selon la qualité du support utilisé et l'environnement d'impression, il se peut toutefois que des problèmes d'alimentation papier surviennent. Si tel est le cas, arrêter l'impression en continu et imprimer en feuille à feuille.

Sélectionner ce réglage lorsque du papier qu'il n'est pas recommandé d'utiliser en recto-verso (par exemple, lorsqu'un côté est déjà imprimé) est chargé en tant que papier standard avec un grammage de 60 à 90 g/m².

Capacité	Bac 1	Jusqu'à 100 feuilles, suivant le grammage utilisé.
	Bac 2	Jusqu'à 250 feuilles, suivant le grammage utilisé.
	Bac 3	Jusqu'à 500 feuilles, suivant le grammage utilisé.
Orientation	Bac 1	Face imprimable vers le bas
	Bac 2/3	Face imprimable vers le haut
Choix pilote	[Recto seul (60 – 90 g/m ²)]	
Poids	60 à 90 g/m ²	
Impression recto-verso	Non supportée	

Utiliser uniquement du papier recto seul

- Compatible pour imprimantes laser sur papier ordinaire, tel que du papier standard ou recyclé d'usage courant
- Du papier standard déjà imprimé sur la même imprimante

NE PAS utiliser du papier recto seul

- Non homologué pour être utilisé comme papier standard

Papier spécial

Il est possible d'imprimer en continu sur du papier spécial. Selon la qualité du support utilisé et l'environnement d'impression, il se peut toutefois que des problèmes d'alimentation papier surviennent. Si tel est le cas, arrêter l'impression en continu et imprimer en feuille à feuille.

Sélectionner ce réglage lorsque du papier spécial, tel que par exemple du papier couleur haute qualité, est chargé en tant que papier standard avec un grammage de 60 à 90 g/m².

Capacité	Bac 1	Jusqu'à 100 feuilles, suivant le grammage utilisé.
	Bac 2	Jusqu'à 250 feuilles, suivant le grammage utilisé.
	Bac 3	Jusqu'à 500 feuilles, suivant le grammage utilisé.
Orientation	Bac 1	Face imprimable vers le bas
	Bacs 2/3	Face imprimable vers le haut
Choix pilote	[Papier spécial (60 – 90 g/m ²)]	
Poids	60 à 90 g/m ²	
Impression recto-verso	Non compatible avec les fonctions de copie	
	Compatible avec les fonctions d'impression	
	Voir "Caractéristiques" à la page 3-2.	

Utiliser du papier spécial

- Recommandé pour imprimantes laser

NE PAS utiliser de papier spécial

- Non homologué pour être utilisé comme papier standard

Zone imageable (imprimable) garantie

La zone imprimable varie selon qu'une opération de copie ou d'impression est effectuée. Gardez ce qui suit à l'esprit lors de l'exécution de ces opérations.

En cas de copie

La zone imprimable pour tous les formats de support peut aller jusqu'à 4,0 mm (0,157") à partir des bords du support.

En cas d'impression

La zone imprimable pour tous les formats de support peut aller jusqu'à 4,2 mm (0,165") à partir des bords du support.

Quand il s'agit de spécifier un format de page personnalisé à partir d'une application, spécifiez un format compatible à la zone imprimable afin d'obtenir les meilleurs résultats.

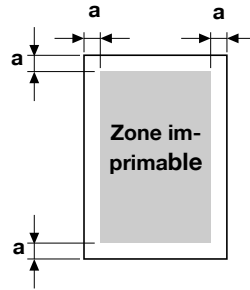

a = 4,0 mm (0,157") en cas de copie,
4,2 mm (0,165") en cas d'impression

Enveloppes

Les enveloppes ne peuvent être imprimées qu'au recto (côté sur lequel figure l'adresse du destinataire). De plus, l'impression au recto dans la zone recouvrant le rabat au verso ne peut pas être garantie. L'emplacement de cette zone diffère en fonction du type d'enveloppe.

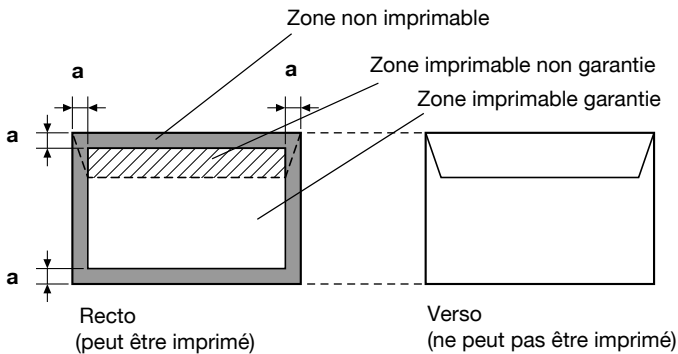

a = 4,0 mm (0,157") en cas de copie

4,2 mm (0,165") en cas d'impression



C'est votre application qui détermine l'orientation d'impression de l'enveloppe.

Marges de page

Les marges sont définies à partir de l'application. Certaines applications permettent de personnaliser des formats et marges de page, d'autres n'offrent qu'un choix de formats et de marges standard. Avec un format standard, une perte partielle de l'image est possible (due aux contraintes de la zone imprimable). Si votre application permet de personnaliser le format de page, utiliser les dimensions indiquées pour la zone imprimable afin d'obtenir les meilleurs résultats.

Chargement des supports

Comment charger les supports ?

Remarque

Ne pas mélanger les supports de types et de formats différents, cela risquerait de provoquer des problèmes d'alimentation ou des problèmes au niveau de la machine.

Remarque

Les bords du papier sont coupants et peuvent causer des blessures.

Pour recharger du papier, retirer tout d'abord les feuilles restantes du bac. Les joindre à celles qui sont à charger, égaliser les bords du paquet et placer celui-ci dans le bac.

Bac 1 (Introduction manuelle)

Pour plus d'informations sur les types et formats de supports qui peuvent être imprimés à partir du Bac 1, voir "Caractéristiques" à la page 3-2.

Chargement de Papier standard, Recto seul et Spécial

1 Ouvrir le Bac 1.

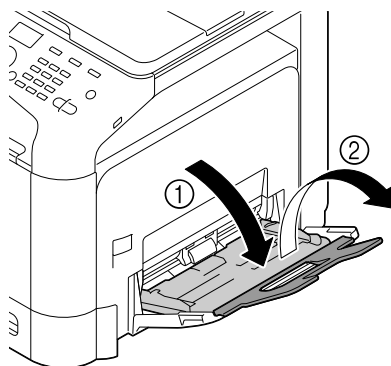

- 2** Faites glisser les guides papier afin de les écarter et laisser un peu d'espace.

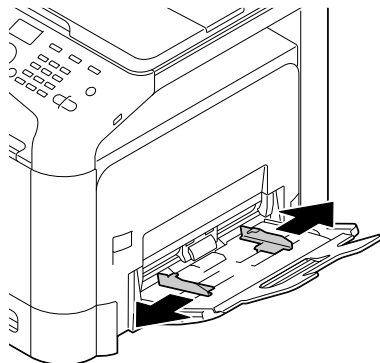

- 3** Appuyer au centre du volet de compression des feuilles jusqu'à ce que les onglets de verrouillage (blancs) à gauche et à droite s'enclenchent.

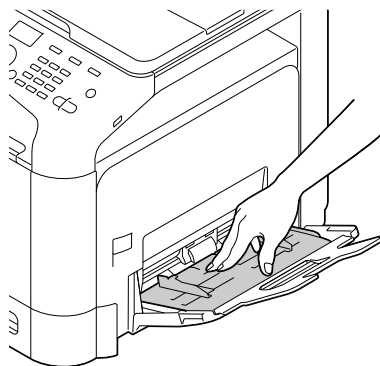

- 4** Charger le papier dans le bac, face imprimable vers le bas.

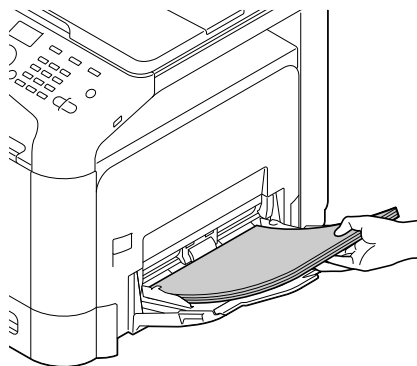



La hauteur du paquet de feuilles ne doit pas dépasser la limite de remplissage. Le bac ne peut contenir que 100 feuilles de papier standard (80 g/m²) à la fois.

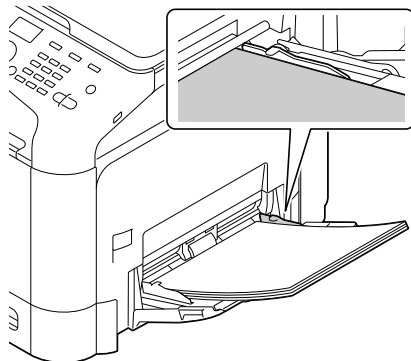

- 5** Faites glisser les guides papier contre les bords de la pile.

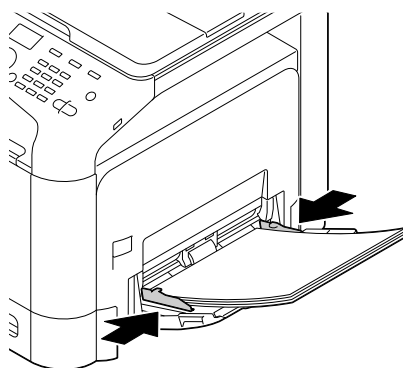

- 6** Sélectionner [Config. Papier]/[Papier Bac1] dans le menu [Utilitaire] puis sélectionner les paramètres de format et de type correspondants au papier chargé. Voir aussi "Caractéristiques" à la page 3-2.

Autres supports

Lors du chargement d'un support autre que du papier standard et pour obtenir une qualité d'impression optimale, régler le mode du support au niveau du pilote (Enveloppe, Etiquette, En-tête, Epais 1, Epais 2, Brillant 1, Brillant 2 ou Carte postale).

Enveloppes

1 Ouvrir le Bac 1.

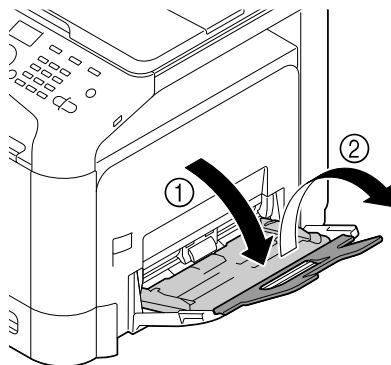

2 Faites glisser les guides papier afin de les écarter.

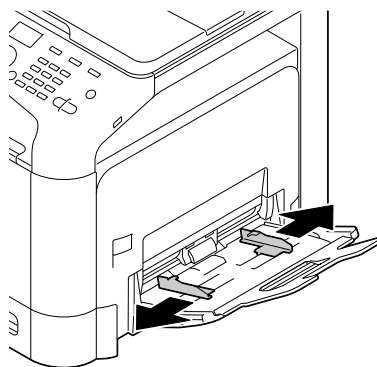

3 Appuyer au centre du volet de compression des feuilles jusqu'à ce que les onglets de verrouillage (blancs) à gauche et à droite s'enclenchent.

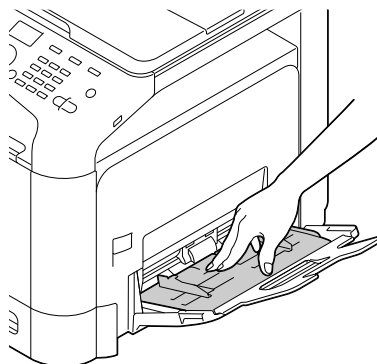

- 4** Charger les enveloppes dans le bac avec les rabats orientés vers le haut.



Avant de charger les enveloppes, les aplatir pour chasser l'air qui s'y trouve et faire en sorte que les rabats soient bien pliés, sinon les enveloppes peuvent se froisser ou provoquer un bouchage.

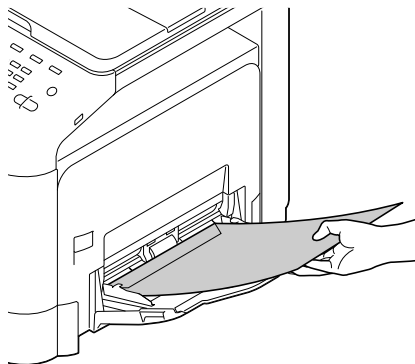

Le bac ne peut contenir que 10 enveloppes à la fois.



Les enveloppes avec rabat sur le bord long (Enveloppes C6, Monarch et DL) doivent être chargées avec les rabats orientés vers le haut.

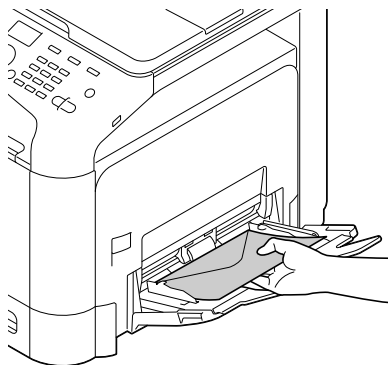

- 5** Faites glisser les guides papier contre les bords du paquet d'enveloppes.

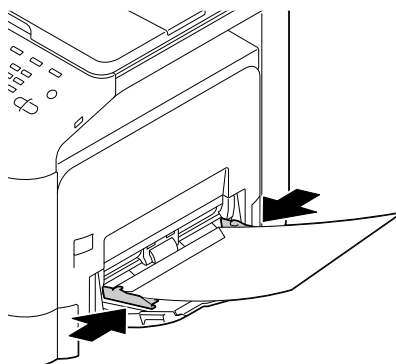

- 6** Sélectionner [Config. Papier]/[Papier Bac1] dans le menu [Utilitaire] puis sélectionner les paramètres de format et de type correspondants au support chargé. Voir aussi "Caractéristiques" à la page 3-2.

Chargement de planches d'étiquettes/papier à en-tête/ cartes postales/papier épais et supports brillants

- 1** Ouvrir le Bac 1.

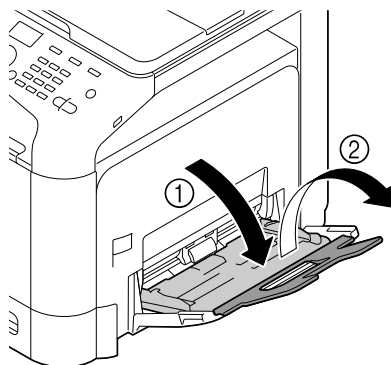

- 2** Faites glisser les guides papier afin de les écarter.

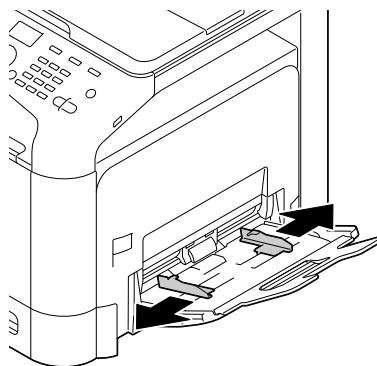

- 3** Appuyer au centre du volet de compression des feuilles jusqu'à ce que les onglets de verrouillage (blancs) à gauche et à droite s'enclenchent.

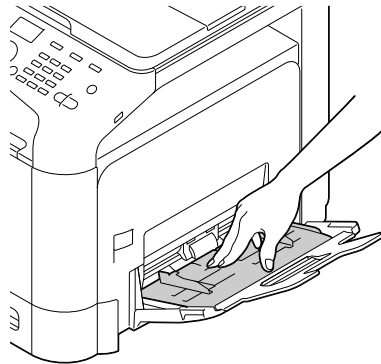

- 4** Charger le support dans le bac avec la face imprimable orientée vers le bas.



Le bac ne peut contenir que 20 feuilles de support à la fois.

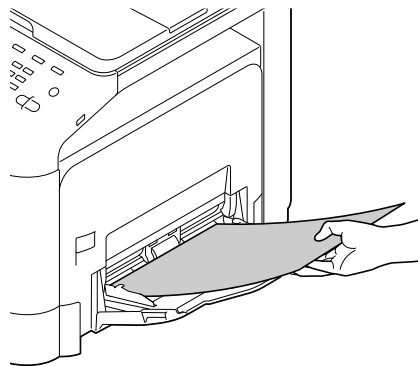

- 5** Faites glisser les guides papier contre les bords du support chargé.

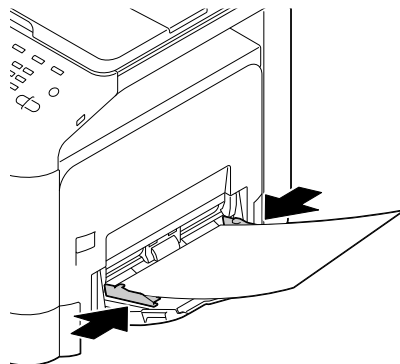

- 6** Sélectionner [Config. Papier]/[Papier Bac1] dans le menu [Utilitaire] puis sélectionner les paramètres de format et de type correspondants au support chargé. Voir aussi "Caractéristiques" à la page 3-2.

Bac 2

Chargement de Papier standard, Recto seul et Spécial

1 Ouvrir le Bac 2.

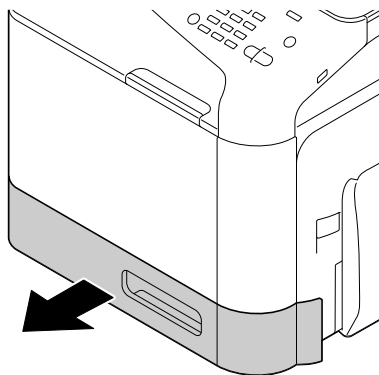

2 Appuyer sur le volet de compression du papier afin de le verrouiller.

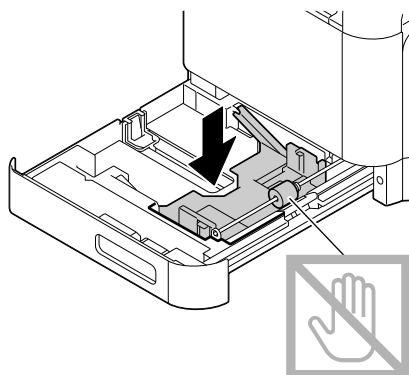

- 3** Faites glisser les guides papier afin de les écarter.

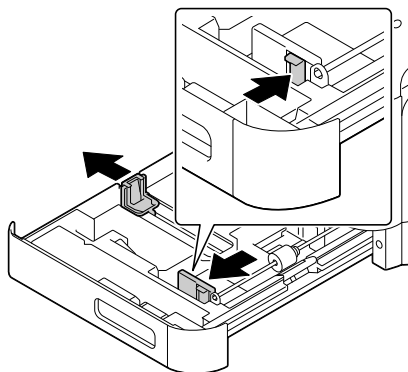

- 4** Charger les feuilles dans le bac, face imprimable vers le haut.

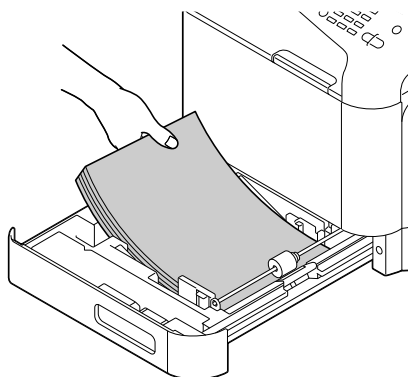

Ne pas charger au-delà du repère ▼. Ce bac ne peut contenir que 250 feuilles de papier standard (80 g/m²) à la fois.

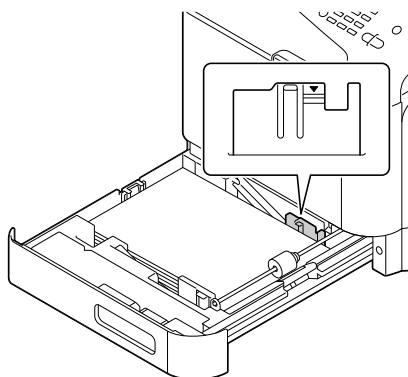

- 5 Faites glisser les guides papier contre les bords du papier.

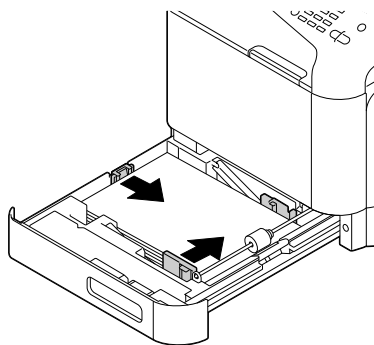

- 6 Refermer le Bac 2.

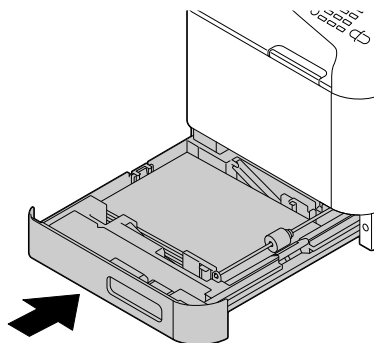

- 7 Sélectionner [Config. Papier]/[Papier Bac2] dans le menu [Utilitaire] puis sélectionner les paramètres de format et de type correspondants au papier chargé. Voir aussi "Caractéristiques" à la page 3-2.

Chargement de planches d'étiquettes/papier à en-tête/ cartes postales/papier épais et supports brillants

1 Ouvrir le Bac 2.

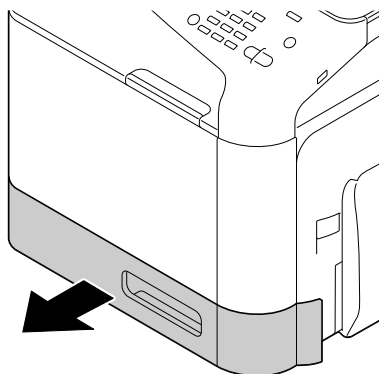

2 Appuyer sur le volet de compression du papier afin de le verrouiller.

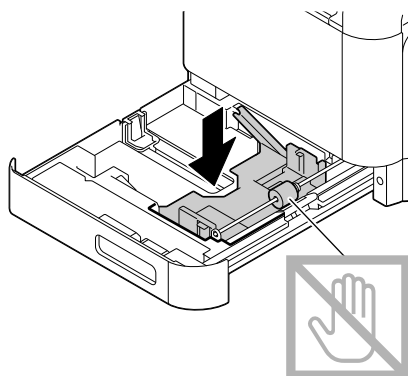

3 Faites glisser les guides papier afin de les écarter.

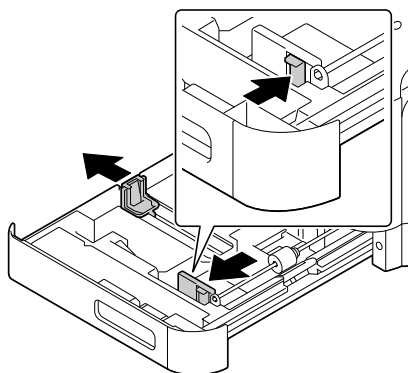

- 4** Charger les feuilles dans le bac, face imprimable vers le haut.

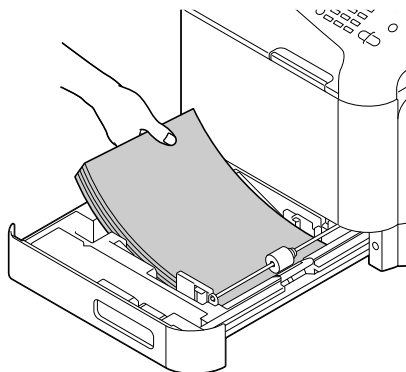

Le bac ne peut contenir que 20 feuilles de support à la fois.

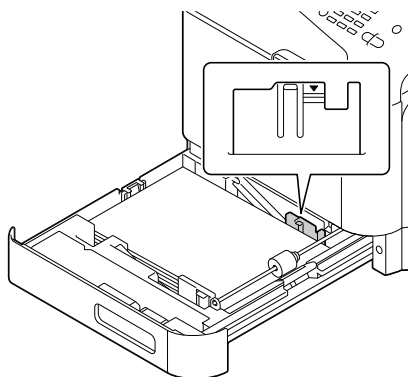

- 5** Faites glisser les guides papier contre les bords du support.

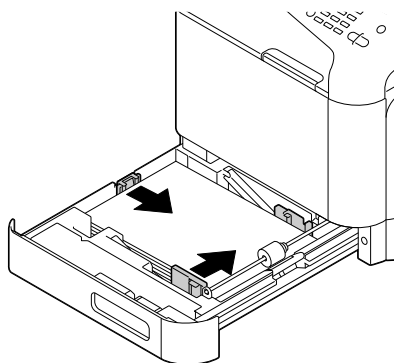

6 Refermer le Bac 2.

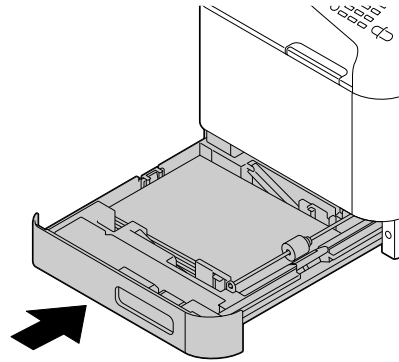

7 Sélectionner [Config. Papier]/[Papier Bac2] dans le menu [Utilitaire] puis sélectionner les paramètres de format et de type correspondants au papier chargé. Voir aussi "Caractéristiques" à la page 3-2.

Bac 3 (chargeur papier inférieur PF-P09 en option)

Chargement de Papier standard, Recto seul et Spécial

1 Ouvrez le Bac 3.

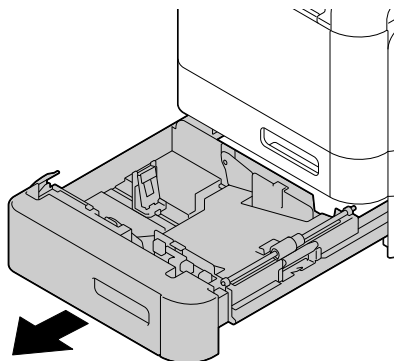

2 Appuyer sur le volet de compression du papier afin de le verrouiller.

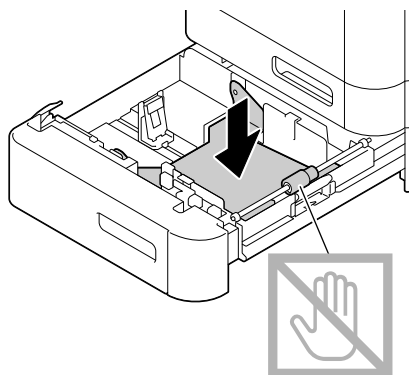

3 Faites glisser les guides papier afin de les écarter.

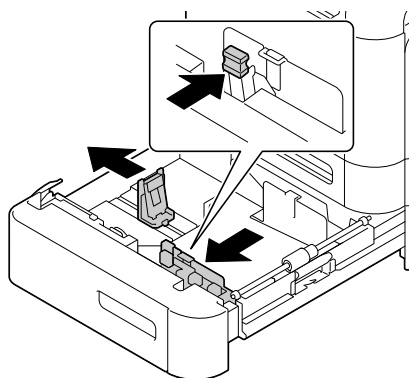

- 4 Charger les feuilles dans le bac, face imprimable vers le haut.

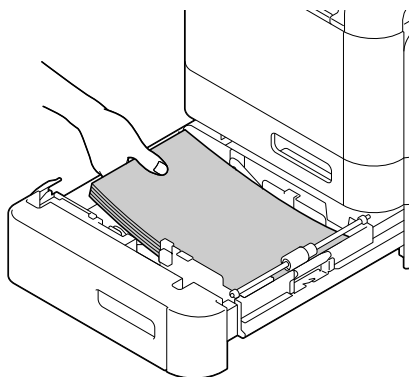

Ne pas charger au-delà du repère ▼. Ce bac ne peut contenir que 500 feuilles de papier standard (80 g/m²) à la fois.

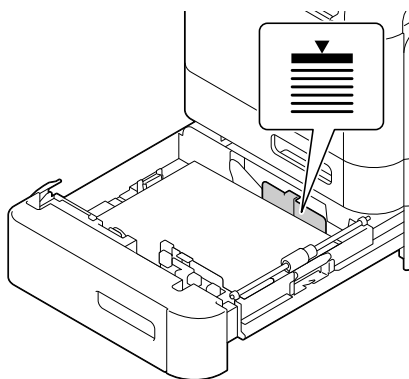

- 5 Faites glisser les guides papier contre les bords du papier.

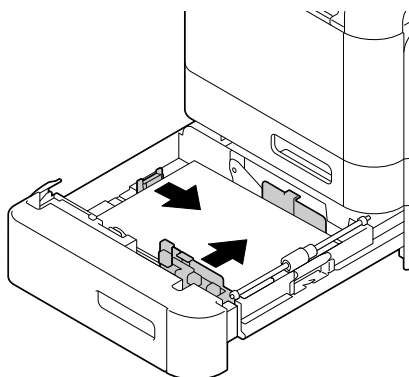

6 Refermez le Bac 3.

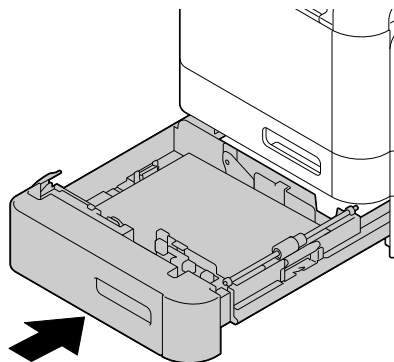

7 Sélectionner [Config. Papier]/[Mag3 papier] dans le menu [Utilitaire] puis sélectionner les paramètres de format et de type correspondants au papier chargé. Voir aussi "Caractéristiques" à la page 3-2.

A propos de l'impression recto-verso

L'impression recto-verso (sur 2 faces) est possible sur cette machine car elle est équipée de série d'une unité recto-verso intégrée. Si le papier est de faible opacité (translucide), ce qui est imprimé sur un côté transparaîtra sur l'autre. Vérifier les valeurs des marges dans votre application. Pour vérifier la qualité de l'opacité, imprimer tout d'abord quelques feuilles de test.

Remarque

L'option impression automatique en recto-verso n'est disponible que pour le papier standard (60 à 90 g/m²), le papier spécial (60 à 90 g/m²) et le papier épais (91 à 210 g/m²). Cf. "Types" à la page 3-3.

L'impression recto-verso des enveloppes, du papier à en-tête, des étiquettes, des cartes, des supports brillants ou du papier recto seul n'est pas prise en charge.

Comment imprimer automatiquement en recto-verso ?

Dans votre application, vérifier la manière de définir les marges pour une impression recto-verso.

Les options de position de reliure sont les suivantes :

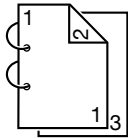
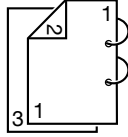
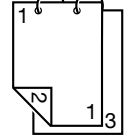
	Si [Bord long (Gauche)] est sélectionné, les pages seront à tourner vers la gauche.
	Si [Bord long (Droite)] est sélectionné, les pages seront à tourner vers la droite.
	Si [Bord court (Haut)] est sélectionné, les pages seront à tourner vers le haut.

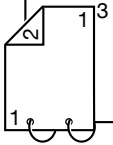
	<p>Si [Bord court (Bas)] est sélectionné, les pages seront à tourner vers le bas.</p>
---	---

De plus, si [Type Impression] est réglé sur [livret], l'impression automatique en recto-verso est réalisée.

Si [Livret] est sélectionné, les réglages de sens de pliure suivants sont disponibles.

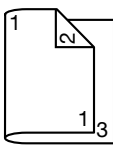
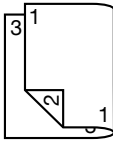
	<p>Si [Reliure à gauche] est sélectionné, les pages peuvent être pliées pour former un livret relié à gauche.</p>
	<p>Si [Reliure à droite] est sélectionné, les pages peuvent être pliées pour former un livret relié à droite.</p>

- 1 Chargez du papier standard dans le bac.
- 2 Au niveau du pilote de l'imprimante, sélectionner l'impression recto-verso (onglet [Mise en page] dans Windows).
- 3 Cliquer sur [Valider]



En recto-verso automatique, la page verso s'imprime avant la page recto.

Bac de sortie

Tous les supports sont éjectés face imprimée vers le bas dans le bac de sortie de la machine. Ce bac peut recevoir environ 150 feuilles (A4/Letter) de papier standard, 80 g/m² ou 10 feuilles (A4/Letter) de papier spécial, 80 g/m².



Ne pas laisser les supports imprimés s'accumuler dans le bac de sortie, car cela risque de provoquer des bourrages, de gondoler excessivement le papier et de générer de l'électricité statique.

Le bac de sortie peut être allongé.
Ajuster le bac de sortie en fonction
du format du papier à imprimer.

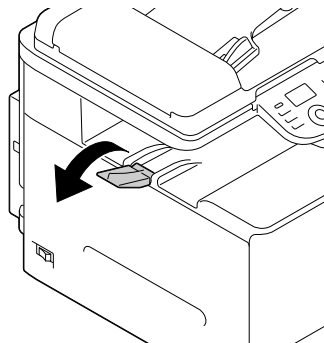

Stockage des supports

- Rangez les supports sur une surface plane et régulière, en les laissant dans leur emballage d'origine tant que vous ne les utilisez pas.

Des supports stockés depuis trop longtemps hors de leur emballage risquent d'être trop secs et de provoquer des bourrages.

- Si les supports ont été déballés, les replacer dans leur emballage d'origine, et les stocker à plat, dans un local frais et à l'abri de la lumière.
- Rangez-les en les préservant d'une trop grande humidité, des rayons du soleil, d'une chaleur excessive (supérieure à 35°C (95°F)) et de la poussière.
- Éviter d'entreposer les supports contre d'autres objets ou de les ranger à la verticale.

Avant d'utiliser des supports qui ont été stockés, effectuer un essai d'impression afin de vérifier la qualité du résultat.

Supports des Originaux

Caractéristiques

Documents pouvant être placés sur la vitre d'exposition

Les types de documents suivants peuvent être placés sur la vitre d'exposition :

Type de document	Feuilles, livres, objets tridimensionnels
Format du document	A4
Poids maximum	3 kg

Observer les précautions suivantes lorsqu'un document est placé sur la vitre d'exposition.

- Ne pas placer d'objets de plus de 3 kg sur la vitre d'exposition car cela peut endommager la vitre.
- Ne pas exercer de pression excessive sur un livre ouvert sur la vitre d'exposition car cela peut endommager la vitre.

Documents pouvant être chargés dans le chargeur automatique

Les types de documents suivants peuvent être chargés dans le chargeur automatique :

Type de support du document / Grammage	Papier standard/ 50 à 110 g/m ²
Format du document	Format maximum : Legal Largeur : 140 à 216 mm, Longueur : 90 à 356 mm
Capacité en supports	35 feuilles (grammage du support : 80 g/m ²)

Ne pas charger les types de documents suivants dans le chargeur automatique :

- Documents contenant des pages de formats différents
- Documents pliés, gondolés, froissés ou déchirés
- Documents très translucides ou transparents, comme les transparents ou du papier photosensible diazo
- Documents revêtus comme du papier carbone par exemple
- Documents imprimés sur papier plus épais que 110 g/m²
- Documents dont les pages sont assemblées par agrafes ou trombones
- Documents imprimés et reliés en livre ou livret
- Documents dont les pages sont reliées par collage
- Documents dont les pages présentent des parties découpées manquantes ou qui sont des coupures
- Planches d'étiquettes
- Épreuves finales d'impression décalées
- Documents comportant des perforations pour classeur

Charger un document

Placer un document sur la vitre d'exposition

- 1 Relever le capot du chargeur automatique pour l'ouvrir.

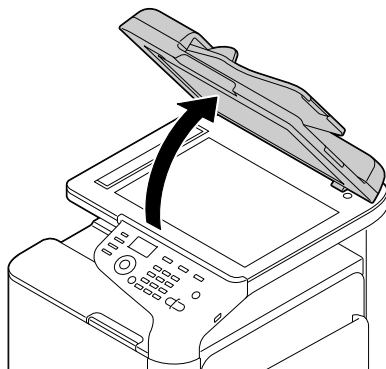

- 2 Positionner le document sur la vitre d'exposition.

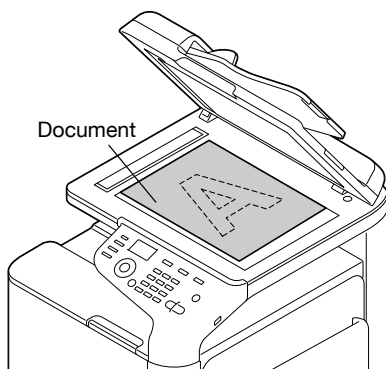

Aligner le document avec la flèche sur le côté gauche vers l'arrière de la vitre.

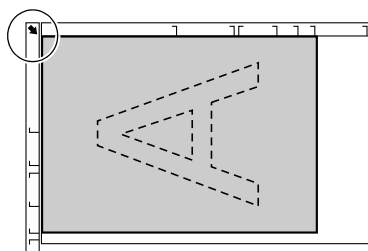

- 3** Refermer doucement le capot du chargeur automatique.

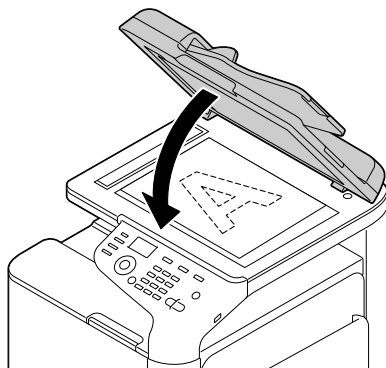

Charger un document dans le chargeur automatique

- 1** Placer le document dans le bac d'introduction document du chargeur automatique, face imprimée orientée vers le haut.



Avant de charger un document dans le chargeur automatique, vérifier qu'aucun document n'ait été oublié sur la vitre d'exposition.



Charger les pages de document de manière à ce que le haut du document soit orienté vers l'arrière ou vers le côté droit de la machine.

- 2** Ajuster les guides document à la largeur du document.

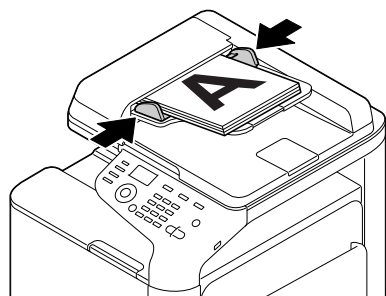
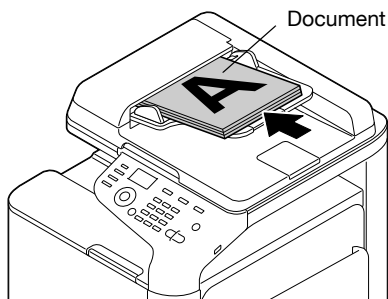



Pour plus d'information sur la copie d'un document chargé, voir "Utilisation du copieur" à la page 6-1. Pour plus d'information sur la numérisation, voir "Utilisation du scanner" à la page 7-1.

*Utiliser le pilote
d'imprimante*

4

Sélection des options/valeurs par défaut de l'imprimante (Windows)

Avant d'utiliser la machine, il est conseillé de vérifier/modifier les paramètres par défaut du pilote. En outre, si vous avez des options matérielles installées, il convient de les "déclarer" dans le pilote.

Windows XP/Vista/7/Server 2003/Server 2008/Server 2008 R2 (PCL6, PS, XPS)

1 Sélectionnez les propriétés de l'imprimante comme suit :

- (Windows 7/Server 2008 R2)
Depuis le menu [Démarrer], cliquer sur [Périphériques et imprimantes] pour afficher le répertoire [Périphériques et imprimantes]. Effectuer un clic droit sur l'icône de l'imprimante Color MF24-2 PCL6, Color MF24-2 PS ou Color MF24-2 XPS, puis cliquer sur [Propriétés de l'imprimante].







Si l'icône de l'imprimante Color MF24-2 (FAX) apparaît à la place de l'icône de l'imprimante Color MF24-2 dans le dossier [Périphériques et imprimantes], effectuer un clic droit sur l'icône de l'imprimante Color MF24-2 (FAX), cliquer sur [Propriétés de l'imprimante], puis cliquer sur [Color MF24-2].

- (Windows Vista/Serveur 2008)
Depuis le menu [Démarrer], cliquer sur [Panneau de configuration], puis sur [Matériel et audio], et enfin sur [Imprimantes] afin d'ouvrir le dossier [Imprimantes]. Effectuer un clic droit sur l'icône de l'imprimante Color MF24-2 PCL6, Color MF24-2 PS ou Color MF24-2 XPS, puis cliquer sur [Propriétés].
- (Windows XP/Serveur 2003)
Depuis le menu [Démarrer], choisir [Imprimantes et télécopieurs] pour afficher le répertoire [Imprimantes et télécopieurs]. Effectuer un clic droit sur l'icône de l'imprimante Color MF24-2 PCL6 ou Color MF24-2 PS et sélectionner [Propriétés].

2 Si des options sont installées, passer à l'étape suivante, sinon, passer à l'étape 9.

3 Sélectionner l'onglet [Configurer].

4 Vérifier que les options installées figurent dans la liste. Sinon, passer à l'étape suivante. Autrement, se reporter à l'étape 8.

- 5 Cliquer sur la touche [Actualiser] pour configurer automatiquement les options installées.
 *La commande [Actualiser] n'est disponible que si une communication bidirectionnelle est établie avec l'imprimante ; sinon, elle apparaît en grisé.*
- 6 Dans la liste [Options périphérique], sélectionner une option, une à la fois, puis sélectionner [Activer] ou [Désactiver] dans le menu [Paramètres].
 *Si [Mémoire imprimante] est sélectionné, choisissez [256 Mo] ou [768 Mo] en fonction de la mémoire installée. La capacité par défaut définie en usine est de **[256 Mo]**.*
 *Si [Carte mémoire] est sélectionné, choisissez [Désactiver] ou [Activer (1 Go dessus)] en fonction de la carte CompactFlash installée.*
- 7 Cliquer sur [Appliquer].
 *Suivant la version du système d'exploitation utilisé, la commande [Appliquer] peut ne pas être proposée. Dans ce cas, passer à l'étape suivante.*
- 8 Sélectionner l'onglet [Général].
- 9 Cliquer sur [Préférences] ou [Options d'Impression].
La boîte de dialogue Options d'impression s'affiche.
- 10 Choisissez les paramètres par défaut pour votre imprimante, tel que le format papier par défaut que vous utilisez, sur les onglets appropriés.
- 11 Cliquer sur [Appliquer].
- 12 Cliquer sur [OK] pour quitter la boîte de dialogue Options d'impression.
- 13 Cliquer sur [OK] pour quitter la boîte de dialogue Propriétés.

Désinstallation du pilote d'imprimante (Windows)

Cette section décrit comment désinstaller le pilote d'imprimante si nécessaire.

Windows XP/Vista/7/Server 2003/Server 2008/Server 2008 R2 (PCL6, PS, XPS)

- 1** Fermer toutes les applications.
- 2** Sélectionner le programme de désinstallation comme suit :
 - Depuis le menu [Démarrer], choisir [Tous les programmes], [Color MF24-2], puis [Désinstaller le pilote d'imprimante].
- 3** Dans la boîte de dialogue Désinstaller qui s'affiche, sélectionner le nom du pilote à désinstaller, et cliquer sur la touche [Désinstaller].
- 4** Cliquer sur [Désinstaller].
- 5** Cliquer sur [OK], et redémarrer l'ordinateur.
- 6** Le pilote d'imprimante sera désinstallé de votre ordinateur.

Affichage des paramètres du pilote d'imprimante (Windows)

Windows 7/Server 2008 R2

- 1 Depuis le menu [Démarrer], cliquer sur [Périphériques et Imprimantes] pour ouvrir le dossier [Périphériques et Imprimantes].
- 2 Effectuer un clic droit sur l'icône de l'imprimante Color MF24-2 PCL6, Color MF24-2 PS ou Color MF24-2 XPS, puis cliquer sur [Options d'impression].



Si l'icône de l'imprimante Color MF24-2 (FAX) apparaît à la place de l'icône de l'imprimante Color MF24-2 dans le dossier [Périphériques et imprimantes], effectuer un clic droit sur l'icône de l'imprimante Color MF24-2 (FAX), cliquer sur [Options d'impression], puis cliquer sur [Color MF24-2].

Windows Vista/Serveur 2008

- 1 Depuis le menu [Démarrer], cliquer sur [Panneau de configuration], puis sur [Matériel et audio], et enfin cliquer sur [Imprimantes] afin d'ouvrir le dossier Imprimantes.
- 2 Effectuer un clic droit sur l'icône de l'imprimante Color MF24-2 PCL6, Color MF24-2 PS ou Color MF24-2 XPS, puis cliquer sur [Options d'impression].

Windows XP/Serveur 2003

- 1 Depuis le menu [Démarrer], choisir [Imprimantes et télécopieurs] pour afficher le dossier [Imprimantes et télécopieurs].
- 2 Effectuer un clic droit sur l'icône de l'imprimante Color MF24-2 PCL6 ou Color MF24-2 PS et sélectionner [Options d'impression].

Paramètres du pilote d'imprimante

Accessibles sur tous les onglets

Les boutons décrits ci-dessous se trouvent sur tous les onglets.

- [Valider]

Cliquer sur Valider pour quitter la boîte de dialogue Propriétés en sauvegardant toutes les modifications effectuées.

- [Annuler]

Cliquer sur Annuler pour quitter la boîte de dialogue Propriétés sans sauvegarder les modifications effectuées.

- [Appliquer]

Cliquer sur Appliquer pour sauvegarder les modifications effectuées sans fermer la boîte de dialogue Propriétés.

- [Aide]

Cliquer sur Aide pour ouvrir le fichier d'aide en ligne.

- [Réglage favori]

Cliquer sur [Ajouter] pour enregistrer les réglages actuels. Spécifier les réglages suivants, puis cliquer sur [OK].

[Nom] : Entrer le nom de la configuration à enregistrer.

[Icône] : Sélectionner une icône dans la liste afin d'identifier aisément la configuration. Cette icône apparaît alors dans la liste déroulante.

[Partage] : Spécifier si les paramètres à enregistrer pourront ou non être utilisés par d'autres utilisateurs connectés à l'ordinateur.

[Commentaire] : Ajouter un bref commentaire aux paramètres à enregistrer.

Ensuite, la configuration enregistrée peut être sélectionnée dans la liste déroulante. Pour modifier les paramètres enregistrés, cliquer sur [Modifier].

Pour restaurer les paramètres sur tous les onglets à leurs valeurs par défaut, sélectionnez [Par défaut] dans la liste déroulante.

- [Aperçu Page]

Cocher ce bouton radio pour afficher un aperçu de la mise en page.



Ce bouton n'apparaît pas sur l'onglet [Qualité].

- [Aperçu Imprimante]

Cliquer sur ce bouton radio pour afficher une image de la machine dans la zone graphique.

- [Aperçu Qualité]

Cliquer sur le bouton pour afficher un aperçu résultant des réglages sélectionnés dans l'onglet [Qualité].



Ce bouton n'apparaît que lorsque l'onglet [Qualité] est sélectionné.

- [Infos imprimante]

Cliquer sur ce bouton pour lancer Web Connection.



Ce bouton est uniquement disponible si une connexion réseau a été établie.

- [Par défaut]

Cliquer sur le bouton pour restaurer les paramètres à leurs valeurs par défaut.



En cas de clic sur ce bouton, les valeurs par défaut des paramètres affichés dans la boîte de dialogue sont rétablies. Les paramètres des autres onglets ne sont pas modifiés.

Onglet Avancé (Pilote d'imprimante PostScript seul)

L'onglet [Avancé] permet les fonctions suivantes :

- Activer/désactiver les paramètres pour des fonctions d'impression avancées (telles que l'impression de livrets)
- Spécifier le mode de sortie PostScript
- Activer/désactiver l'impression des messages d'erreurs d'un travail
- Imprimer une image en miroir
- Activer/désactiver la génération PostScript directe par l'application

My Tab

[My Tab] permet

- d'afficher les fonctions les plus fréquemment utilisées (de chaque onglet) et dont les paramètres sont souvent modifiés
- d'ajouter ou de supprimer les fonctions affichées en cliquant sur [Modifier My Tab]. De plus, il est possible d'ajouter des fonctions à [My Tab] en effectuant un clic droit sur les fonctions dans leur onglet d'origine.

Onglet Standard

L'onglet [De base] permet les fonctions suivantes :

- Spécifier l'orientation du support d'impression
- Spécifier le format du document original
- Sélectionner le format papier en sortie
- Enregistrer/modifier les formats papier personnalisé
- Appliquer un facteur de zoom (agrandissement/réduction) aux documents
- Spécifier la source d'alimentation papier
- Spécifier le type de support d'impression
- Spécifier le nombre de copies
- Activer/désactiver l'assemblage des travaux
- Enregistrer un travail d'impression dans la machine pour une impression ultérieure (Mémoire Travaux)
- Enregistrer un travail confidentiel dans la machine et le protéger par un mot de passe
- Imprimer une seule copie pour vérification
- Spécifier les paramètres d'authentification de l'utilisateur
- Imprimer sur le verso d'une feuille déjà imprimée au recto



*N'utiliser que des feuilles préimprimées sur cette machine.
Avec ce paramètre, la qualité d'impression n'est pas garantie.*



Ne pas utiliser les types de support préimprimés suivants :

- pré-imprimé sur une imprimante jet d'encre
- pré-imprimé sur un système d'impression laser et de copie monochrome ou couleur
- Papier pré-imprimé sur une toute autre imprimante ou télécopieur

Onglet Mise en page

L'onglet [Mise en page] permet les fonctions suivantes :

- Imprimer plusieurs pages d'un document sur une même page (N-up)
- Imprimer une seule copie pour agrandissement et imprimer plusieurs pages (pilote d'imprimante PCL seulement)
- Appliquer une rotation à 180 degrés de l'image imprimée
- Spécifier si les pages vierges sont imprimées ou non (pilote d'imprimante PCL et XPS seulement)
- Spécifier l'impression recto-verso
- Spécifier l'impression Livret
- Ajuster les marges de reliure
- Ajuster la position de la reliure
- Spécifier la position sur le papier où le document doit être imprimé (pilote d'imprimante PCL seulement)

Onglet Couverture

L'onglet [Couverture] donne accès aux fonctions suivantes :

- Imprimer des pages de couverture avant et arrière et des intercalaires
- Spécifier le bac contenant le support pour les pages de couverture avant et arrière et les intercalaires

Onglet Filigrane/Calque



Veiller à ce que le format et l'orientation du calque à utiliser correspondent au format et à l'orientation de votre travail d'impression. De plus, si des réglages ont été spécifiés pour [N-up] ou [Livret] dans le pilote d'imprimante, le formulaire du calque ne peut pas être ajusté pour correspondre aux réglages spécifiés.

Les réglages de la fonction Filigrane de l'onglet [Filigrane/Calque] permettent les fonctions suivantes

- Sélectionner le filigrane à utiliser
- Créer, modifier ou supprimer des filigranes
- Alléger la densité d'un filigrane
- Imprimer une bordure autour des filigranes
- Imprimer des filigranes transparents (estompés)
- Imprimer le filigrane sur la première page seulement d'un document
- Imprimer le filigrane de manière répétitive sur toutes les pages d'un document

Les réglages de la fonction Calque de l'onglet [Filigrane/Calque] permettent les fonctions suivantes

- Sélectionner le calque à utiliser
- Ajouter ou supprimer des fichiers de calque
- Exécuter Download Manager pour télécharger un calque (pilote d'imprimante PostScript seul)



L'application Download Manager doit être préalablement installée.

- Créer un calque (pilote d'imprimante PCL et XPS seulement)
- Spécifier l'impression superposée du document et du calque (pilote d'imprimante PCL et XPS seulement)
- Afficher les informations de calque (pilote d'imprimante PCL et XPS seulement)
- Imprimer le formulaire du calque [Toutes les pages], [Première page], [Page paire] et [Page impaire]
- Placer le calque à l'arrière-plan du document ou au premier plan du document imprimé (pilote d'imprimante PCL et XPS seulement)

Onglet Qualité

L'onglet [Qualité] permet les fonctions suivantes :

- Choisir entre une impression couleur et en niveaux de gris
- Régler l'obscurité d'une image (Luminosité)
- Régler les tons d'une image (Contraste) (pilote PCL seulement)
- Spécifier les paramètres couleur (Couleur rapide)
- Spécifier le degré de détails sur les motifs graphiques (pilote d'imprimante PCL et XPS seulement)
- Définir le mode de compression d'image (pilote PCL seulement)
- Sélectionner s'il faut ou non utiliser la fonction Piégeage Auto (pilote d'imprimante Postscript seulement)
- Spécifier la fonction Noir Sur Impression (pilote d'imprimante Postscript seulement)
- Effectuer la séparation couleur
- Activer ou désactiver le mode Impression économique
- Régler l'intensité des contours sur [Faible], [Moyen] ou [Fort]
- Spécifier le format des polices à télécharger
- Imprimer avec les polices souhaitées
- Remplacer par des polices TrueType

Onglet Autres

L'onglet [Autres] permet les fonctions suivantes :

- Sélectionner l'option où les feuilles Microsoft Excel ne sont pas divisées lors de l'impression (pilote d'imprimante 32 bits seulement)
- Sélectionner que le fond blanc des données Microsoft PowerPoint ne masque pas les fichiers de calque (pilote d'imprimante PCL et XPS 32 bits seulement)
- Envoyer une notification via e-mail lorsque l'impression est terminée
- Empêcher toute perte lors de l'impression de lignes fines (pilote d'imprimante PCL seulement)
- Afficher des informations sur la version du pilote d'imprimante

Limitations des fonctions du pilote d'imprimante installé avec Point and Print

Si Point and Print est exécuté avec les combinaisons serveur/client suivantes, certaines fonctions du pilote d'imprimante seront limitées.

- Combinaisons serveur et client :
Serveur : Windows Server 2003/Server 2008/Server 2008 R2
Client : Windows XP/Vista/7
- Fonctions avec limitations :
Livret, Ignorer les pages vierges, Couverture, Dos de couverture, Intercalaire, Créer calque, Surimpression, Filigrane
*Sortie NOM TRAVAIL, NOM UTILISATEUR, et NOM HÔTE de P.JL.

Mémoire directe

5



Mémoire directe

La machine peut imprimer directement des fichiers en formats PDF, XPS, JPEG et TIFF stockés sur tout périphérique mémoire USB qui lui est connecté.



Mémoire Directe ne peut être utilisé que si l'imprimante est équipée du kit disque dur HD-P03 en option ou d'une carte CompactFlash. Afin de procéder à l'impression assemblée avec Mémoire directe, lez kit de disque dur HD-P03 en option ou une carte CompactFlash doit être installé(e).



Les périphériques mémoire USB cryptés ne sont pas pris en charge.



Pour des détails sur les paramètres accessibles via le panneau de commande, voir "Menu Impression memoire" à la page 2-91.

Impression à partir d'une clé USB connectée

- 1 Connecter le périphérique mémoire USB au port hôte USB.

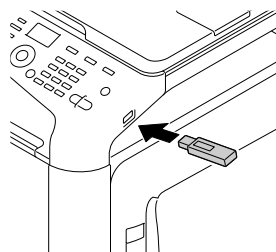

- 2 A l'écran principal, appuyer sur les touches ▲ ou ▼ pour sélectionner [Impress. memoire], puis appuyer sur la touche **Select**.
- 3 Appuyer sur la touche ▲ ou ▼ pour sélectionner [liste de fichiers], puis appuyer sur la touche **Select**.



*Quand tous les fichiers (PDF, XPS, JPEG et TIFF) sont affichés, sélectionner [Type de fichiers], puis appuyer sur la touche **Select**.*

- 4 Dans la liste de fichiers affichée, sélectionnez celui que vous voulez imprimer, et appuyez sur la touche **Select**.
Si le fichier à imprimer se trouve dans un dossier, sélectionnez ce dossier et appuyez sur la touche **Select**.



Vous pouvez afficher jusqu'à 99 dossiers et fichiers.



Vous pouvez afficher jusqu'à 7 niveaux de dossier.

- 5 Spécifier les réglages d'impression souhaités.



Pour plus d'information sur la fonction Mémoire directe, voir "Menu Impression memoire" à la page 2-91.

- 6 Appuyer sur la touche **Départ (Couleur)** ou **Départ (N&B)** pour lancer l'impression.



Ne pas déconnecter le périphérique mémoire USB du port hôte USB pendant l'impression mémoire directe.

*Utilisation du
copieur*

6



Opérations élémentaires de copie

Ce chapitre décrit la procédure de base pour réaliser des copies ainsi que les fonctions utilisées fréquemment telles que la définition du taux zoom et de la densité de la copie.



Le réglage par défaut du format de papier peut être modifié au niveau de l'option [Config. Papier] dans le menu [Utilitaire]. Pour plus d'information, voir "Menu Config. Papier" à la page 2-27.



Si, pendant la configuration, aucune touche n'est sélectionnée pour le délai relatif à [RàZ Panneau Auto], les paramètres saisis sont annulés et le système revient à l'écran principal (mode Copie).

Opérations élémentaires de copie

1 Appuyez sur la touche **Copie** pour passer en mode Copie.

2 Positionner le document à copier.



Pour plus d'information sur le positionnement du document, voir "Placer un document sur la vitre d'exposition" à la page 3-36 et "Charger un document dans le chargeur automatique" à la page 3-37.

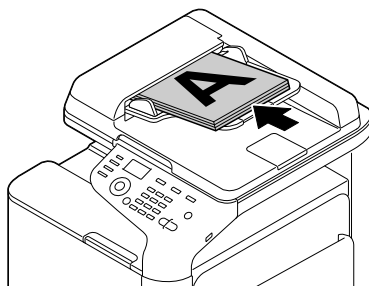
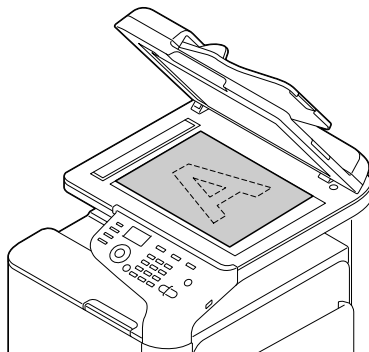

3 Spécifier les réglages de copie désirés.



Pour plus d'information sur la procédure de spécification du mode copie et de la densité de la copie, voir "Paramétrage de la Qualité Copie" à la page 6-4.

Pour plus d'information sur la procédure de spécification du taux zoom, voir "Spécification du taux zoom" à la page 6-5.

Pour plus d'information sur la sélection du bac du support, voir "Sélection du Bac du support" à la page 6-6.

Pour plus d'information sur la sélection de Copie 2en1/et 4en1, voir "Réglages pour Copie 2en1/4en1" à la page 6-7.

Pour plus d'information sur copie carte id, repeter copie ou copie poster, voir "Réglage de la Fonction copie" à la page 6-9.

Pour plus d'information sur le réglage de la copie recto-verso (2 faces), voir "Réglage de la Copie recto-verso (2 faces)" à la page 6-13.

Pour plus d'information sur le réglage de copie assemblée, voir "Réglage pour la Copie assemblée (Tri)" à la page 6-16.

4 A l'aide du clavier, spécifier le nombre de copies souhaitées.



*Si le nombre de copies n'a pas été correctement entré, appuyer sur la touche **Retour**, puis spécifier à nouveau le nombre correct de copies.*

5 Pour imprimer des copies couleur, appuyez sur la touche **Départ (Couleur)**. Pour imprimer des copies en monochrome, appuyez sur la touche **Départ (N&B)**.

L'opération de copie démarre.



*En cas d'appui sur la touche **Stop/Raz** pendant l'opération de copie, [Travail Annulé] s'affiche à l'écran. Pour arrêter l'opération de copie, sélectionnez [Oui]. Pour poursuivre l'opération de copie, sélectionnez [Non].*



*Si l'accès à [Copie coul.] sous [Gestion admin.]/[Réglage mot-passe]/[N° fonct. complet] a été restreint, saisissez le numéro spécifié pour [N° fonct. complet] après avoir appuyé sur la touche **Départ**.*

Paramétrage de la Qualité Copie

Sélectionner le type et la densité copie correspondants au document à copier.

Sélection du Type de document

- 1 A l'écran principal (Mode Copie), appuyer sur les touches ▲ ou ▼ pour sélectionner le réglage de qualité copie, puis appuyer sur la touche **Select**.
- 2 Appuyer sur la touche ▲ ou ▼ pour sélectionner [Mode], puis appuyer sur la touche **Select**.
- 3 Appuyer sur la touche ▲ ou ▼ pour sélectionner [Mix], [Texte], [Photo], [Fin/Mix], [Fin/Texte] ou [Fin/Photo], puis appuyer sur la touche **Select**. L'écran principal (Mode Copie) s'affiche à nouveau.



*Le réglage par défaut est **[Fin/Mix]**. Cependant, lors du chargement d'un document dans le chargeur automatique, le réglage **[Mix]** est automatiquement sélectionné pour donner la priorité à la vitesse.*

Le réglage peut être modifié après le chargement du document dans le chargeur automatique. Suivre les étapes 1 à 3 décrites ci-dessus pour la modification du réglage.

*A la fin de la copie du document chargé dans le chargeur automatique, le réglage par défaut **[Fin/Mix]** est automatiquement sélectionné.*

Cependant, le réglage modifié avant le chargement du document dans le chargeur automatique est conservé.

Spécification de la densité de la copie

- 1 A l'écran principal (Mode Copie), appuyer sur les touches ▲ ou ▼ pour sélectionner le réglage de qualité copie, puis appuyer sur la touche **Select**.
- 2 Appuyer sur la touche ▲ ou ▼ pour sélectionner [Densité], puis appuyer sur la touche **Select**.
- 3 Appuyer sur la touche ◀ ou ▶ pour sélectionner la densité de copie souhaitée, puis appuyer sur la touche **Select**.
Plus le curseur est déplacé vers la droite, plus la densité est foncée.



*Si **[Texte]** ou **[Fin/Texte]** sont sélectionnés comme mode copie, sélectionner **[Autom.]** ou **[Manuel]** à l'étape 3. Si **[Manuel]** est sélectionné, spécifier la densité de la copie.*

Spécification de la Netteté des copies

- 1 A l'écran principal (Mode Copie), appuyer sur les touches ▲ ou ▼ pour sélectionner le réglage de qualité copie, puis appuyer sur la touche **Select**.
- 2 Appuyer sur la touche ▲ ou ▼ pour sélectionner la [Netteté], puis appuyer sur la touche **Select**.
- 3 Appuyer sur la touche ◀ ou ▶ pour sélectionner la netteté de copie souhaitée, puis appuyer sur la touche **Select**.
Plus le curseur est déplacé vers la droite, plus la densité est claire.

Spécification du taux zoom

Le taux zoom peut être spécifié à partir des taux de zoom prédéfinis ou en définissant un taux zoom personnalisé.

Sélection d'un taux de Zoom prédéfini

- 1 A l'écran principal (Mode Copie), appuyer sur les touches ▲ ou ▼ pour sélectionner le réglage actuel de taux de zoom, puis appuyer sur la touche **Select**.
- 2 Appuyer sur la touche ▲ ou ▼ pour sélectionner [fixe], puis appuyer sur la touche **Select**.
- 3 Appuyer sur la touche ▲ ou ▼ pour sélectionner le taux zoom souhaité, puis appuyer sur la touche **Select**.



Les taux de zoom disponibles sont les suivants :

Pour les dimensions du système métrique :

25%, 50%, 70% (A4→A5), 86% (A4→B5), 100%, 115% (B5→A4), 141% (A5→A4), 200%, 400%

Pour les dimensions en pouces (Inch) :

25%, 50%, 64% (LT→ST), 78% (LG→LT), 100%, 129% (ST→LT), 154% (ST→LG), 200%, 400%

Le taux de zoom ne peut pas être modifié à partir du clavier numérique.

Spécification du taux zoom personnalisé

- 1 A l'écran principal (Mode Copie), appuyer sur les touches ▲ ou ▼ pour sélectionner le réglage actuel de taux de zoom, puis appuyer sur la touche **Select**.
- 2 Appuyer sur la touche ▲ ou ▼ pour sélectionner [Manuel], puis appuyer sur la touche **Select**.
- 3 A l'aide du clavier (10 touches), saisir le taux zoom souhaité ou appuyer sur la touche ▲ ou ▼ pour spécifier le taux zoom, puis appuyer sur la touche **Select**.



A chaque appui des touches ▲ ou ▼, le taux zoom est modifié de 1%.

Le réglage peut être défini entre 25% et 400%.

Sélection du Bac du support



Si le chargeur papier inférieur PF-P09 fourni en option n'est pas installé, [Bac3] ne s'affiche pas à l'écran.

- 1 A l'écran principal (Mode Copie), appuyer sur les touches ▲ ou ▼ pour sélectionner le réglage actuel de Bac du support, puis appuyer sur la touche **Select**.
- 2 Appuyer sur la touche ▲ ou ▼ pour sélectionner le bac du support souhaité, puis appuyer sur la touche **Select**.



En l'absence de papier dans le bac, [Vide] s'affiche à droite du type de support.

Opérations avancées de copie

Ce chapitre décrit les opérations de copies pour les réglages 2en1/4en1, copie carte id, repeter copie, copie poster, recto-verso (2 faces) et copie assemblée (tri).



Les réglages de copie 2en1/4en1, recto-verso (2 faces) et copie assemblée (tri) ne sont accessibles si les réglages copie carte id, repeter copie ou copie poster sont activés. Lorsque deux fonctions ne peuvent pas être utilisées en même temps, c'est la dernière fonction activée qui a la priorité.

Réglages pour Copie 2en1/4en1

Si le réglage Copie 2en1 est activé, il est possible de copier deux pages de document sur une seule page. Si le réglage Copie 4en1 est activé, il est possible de copier quatre pages de document sur une seule page.

Copie 2en1/4en1 depuis le chargeur automatique

- 1 A l'écran principal (Mode Copie), appuyer sur les touches ▲ ou ▼ pour sélectionner le réglage actuel de mise en page, puis appuyer sur la touche **Select**.
- 2 Appuyer sur les touches ▲ ou ▼ pour sélectionner [2en1] ou [4en1], puis appuyer sur la touche **Select**.
Le taux zoom se règle automatiquement en fonction du format du support spécifié. Modifier le taux zoom, si nécessaire.





Pour la copie en recto-verso (2 faces) ou la copie assemblée (tri) avec la fonction Copie 2en1/4en1, spécifier les réglages nécessaires avant le démarrage de l'opération de copie. Pour plus d'information, voir "Réglage de la Copie recto-verso (2 faces)" à la page 6-13 et "Réglage pour la Copie assemblée (Tri)" à la page 6-16.



La fonction Copie 2en1/4en1 ne peut pas être activée si le chargeur automatique est ouvert.

Copie 2en1/4en1 depuis la vitre d'exposition

- 1 A l'écran principal (Mode Copie), appuyer sur les touches ▲ ou ▼ pour sélectionner le réglage actuel de mise en page, puis appuyer sur la touche **Select**.
- 2 Appuyer sur les touches ▲ ou ▼ pour sélectionner [2en1] ou [4en1], puis appuyer sur la touche **Select**.
Le taux zoom se règle automatiquement en fonction du format du support spécifié. Modifier le taux zoom, si nécessaire.
- 3 Positionner la première page du document sur la vitre d'exposition.
 *Pour plus d'information sur le positionnement du document sur la vitre d'exposition, voir "Placer un document sur la vitre d'exposition" à la page 3-36.*
- 4 Pour imprimer des copies couleur, appuyez sur la touche **Départ (Couleur)**. Pour imprimer des copies en monochrome, appuyez sur la touche **Départ (N&B)**.
La numérisation du document commence.
 *Pour la copie en recto-verso (2 faces) ou la copie assemblée (tri) avec la fonction Copie 2en1/4en1, spécifier les réglages nécessaires avant de passer à l'étape 4. Pour plus d'information, voir "Réglage de la Copie recto-verso (2 faces)" à la page 6-13 et "Réglage pour la Copie assemblée (Tri)" à la page 6-16.*
- 5 Lorsque [Page suiv.?] s'affiche sur la fenêtre de messages, placer la deuxième page du document sur la vitre d'exposition, puis appuyer sur la touche **Select**.
- 6 Répéter l'opération 5 jusqu'à ce que toutes les pages du document soient numérisées.
Si la fonction [2en1] est activée, l'impression automatique démarre après la numérisation de deux pages de document (quatre pages de document si la fonction recto-verso (2 faces) a été activée). Si la fonction [4en1] est activée, l'impression automatique démarre après la numérisation de quatre pages de document (huit pages de document si la fonction recto-verso (2 faces) a été activée).
- 7 Après la numérisation de toutes les pages du document, appuyer sur la touche **Départ (Couleur)** ou sur la touche **Départ (N&B)** pour lancer l'impression des pages restantes.

Réglage de la Fonction copie

Les fonctions copie carte id, repeter copie et copie poster sont des fonctions qui peuvent être réglées.



La fonction taux zoom se règle automatiquement (et ne peut pas être modifiée).



Les opérations copie carte id, repeter copie et copie poster ne peuvent être réalisées qu'à partir de la vitre d'exposition. Positionner les pages de document à numériser en les alignant sur le coin supérieur gauche de la vitre d'exposition. Dans la mesure où l'image est imprimée à 4,2 mm des bords supérieur et gauche, ajuster la position du document en fonction. Pour plus d'information sur le positionnement du document sur la vitre d'exposition, voir "Placer un document sur la vitre d'exposition" à la page 3-36.

Copie carte id

La fonction copie carte id permet de copier les faces avant et verso d'un document, tel qu'un certificat par exemple, à leur taille réelle sur une même feuille de papier.

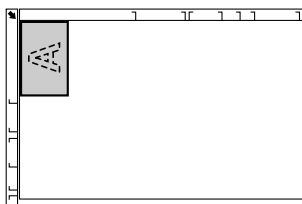

Face avant

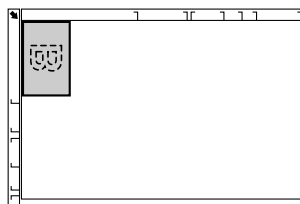

Face verso

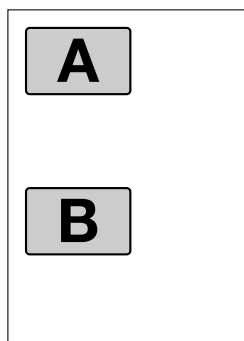

Les formats papier disponibles pour la copie carte id sont A4, Letter et Legal.

1 Placer le document sur la vitre d'exposition.



Pour plus d'information sur le positionnement du document sur la vitre d'exposition, voir "Placer un document sur la vitre d'exposition" à la page 3-36.

2 A l'écran principal (Mode Copie), appuyer sur les touches ▲ ou ▼ pour sélectionner le réglage actuel de la fonction de copie, puis appuyer sur la touche **Select**.

3 Appuyer sur la touche ▲ ou ▼ pour sélectionner [copie carte id], puis appuyer sur la touche **Select**.

4 Pour imprimer des copies couleur, appuyez sur la touche **Départ (Couleur)**. Pour imprimer des copies en monochrome, appuyez sur la touche **Départ (N&B)**.

La numérisation du document commence.

5 Lorsque [Page suiv.?] s'affiche à l'écran, positionner la face verso du document au même emplacement que pour la face avant, puis appuyer sur la touche **Select**.

Suite à la numérisation de la face verso, l'impression démarre automatiquement.



*Pour imprimer uniquement les faces avant numérisées en premier, appuyer sur la touche **Départ (Couleur)** ou **Départ (N&B)** à l'étape 5.*

Répéter copie

La fonction répéter copie permet pour les documents de petite taille, tels que les mémos par exemple, de préparer une mosaïque du document et de l'imprimer sur une même page.

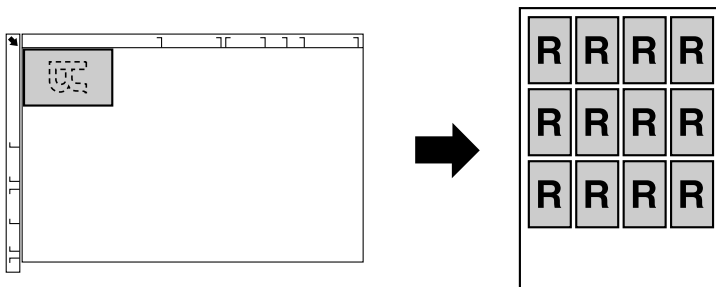

- 1 Placer le document sur la vitre d'exposition.



Pour plus d'information sur le positionnement du document sur la vitre d'exposition, voir "Placer un document sur la vitre d'exposition" à la page 3-36.

- 2 A l'écran principal (Mode Copie), appuyer sur les touches ▲ ou ▼ pour sélectionner le réglage actuel de la fonction de copie, puis appuyer sur la touche **Select**.
- 3 Appuyer sur la touche ▲ ou ▼ pour sélectionner [repete copie], puis appuyer sur la touche **Select**.
- 4 Lorsque l'écran [Mode Recopie] s'affiche, vérifier les réglages puis appuyer sur la touche **Select**.
- 5 Pour imprimer des copies couleur, appuyez sur la touche **Départ (Couleur)**. Pour imprimer des copies en monochrome, appuyez sur la touche **Départ (N&B)**.
- 6 A l'aide du clavier indiquer la longueur (hauteur) du document, puis appuyer sur la touche **Select**.



*Pour modifier le format du document, appuyer sur la touche **Retour** pour supprimer le format en cours, puis à l'aide du clavier spécifier le format souhaité.*

- 7 A l'aide du clavier indiquer la largeur du document, puis appuyer sur la touche **Select**.
Suite à la numérisation du document, l'impression démarre automatiquement.



Pour modifier le format du document, appuyer sur la touche **Retour** pour supprimer le format en cours, puis à l'aide du clavier spécifier le format souhaité.

Copie poster

Avec la fonction copie poster, la longueur et la largeur du document numérisé sont agrandies à 200%, puis l'impression est lancée sur quatre pages.



Si l'image numérisée ne rentre pas dans le format de papier utilisé, il se peut que les marges sur les bords de l'image ou que l'image elle-même ne rentre pas sur le papier.

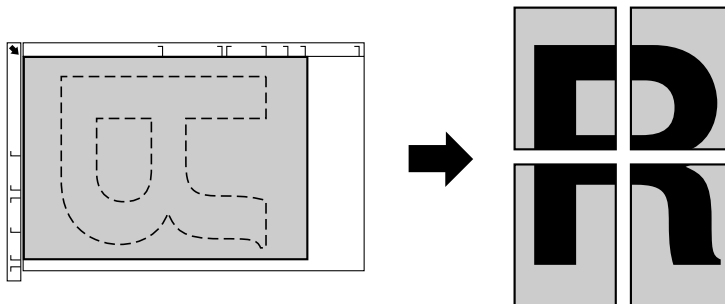

- 1 Placer le document sur la vitre d'exposition.



Pour plus d'information sur le positionnement du document sur la vitre d'exposition, voir "Placer un document sur la vitre d'exposition" à la page 3-36.

- 2 A l'écran principal (Mode Copie), appuyer sur les touches ▲ ou ▼ pour sélectionner le réglage actuel de la fonction de copie, puis appuyer sur la touche **Select**.
- 3 Appuyer sur la touche ▲ ou ▼ pour sélectionner [copie poster], puis appuyer sur la touche **Select**.
- 4 Pour imprimer des copies couleur, appuyez sur la touche **Départ (Couleur)**. Pour imprimer des copies en monochrome, appuyez sur la touche **Départ (N&B)**.

Suite à la numérisation du document, l'impression démarre automatiquement.

Réglage de la Copie recto-verso (2 faces)

Copie recto-verso (2 faces) depuis le chargeur automatique

La fonction de copie recto-verso (2 faces) permet de numériser deux pages recto d'un document via le chargeur automatique et d'imprimer ces deux pages sur une seule feuille de papier.

- 1 A l'écran principal (Mode Copie), appuyer sur les touches ▲ ou ▼ pour sélectionner le réglage actuel de Recto/Rect-Vers (1 face/2 faces), puis appuyer sur la touche **Select**.
- 2 Appuyer sur la touche ▲ ou ▼ pour sélectionner [Recto→Recto-verso], puis appuyer sur la touche **Select**.
- 3 Appuyer sur les touches ▲ ou ▼ pour sélectionner [Bord Long] ou [Bord Court], puis appuyer sur la touche **Select**.
L'écran principal (Mode Copie) s'affiche à nouveau.



Lorsque [Bord Long] ou [Bord Court] est sélectionné, la copie recto-verso (2 faces) est réalisée comme décrit ci-dessous.

	En cas de sélection de l'option [Bord long], les pages s'impriment de manière à être reliées sur le côté gauche et être tournées de droite à gauche.
	En cas de sélection de l'option [Bord court], les pages s'impriment de manière à être reliées au sommet et tournées de bas en haut.

Copie recto-verso (2 faces) depuis la vitre d'exposition

La Copie recto-verso (2 faces) peut également être réalisée depuis la vitre d'exposition.

- 1 Placer le document sur la vitre d'exposition.



Pour plus d'information sur le positionnement du document sur la vitre d'exposition, voir "Placer un document sur la vitre d'exposition" à la page 3-36.

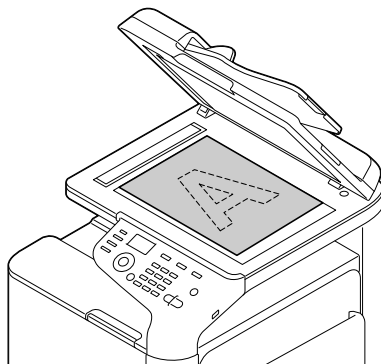

- 2 A l'écran principal (Mode Copie), appuyer sur les touches ▲ ou ▼ pour sélectionner le réglage actuel de Recto/Rect-Vers (1 face/2 faces), puis appuyer sur la touche **Select**.
- 3 Appuyer sur la touche ▲ ou ▼ pour sélectionner [Recto→Recto-verso], puis appuyer sur la touche **Select**.
- 4 Appuyer sur les touches ▲ ou ▼ pour sélectionner [Bord Long] ou [Bord Court], puis appuyer sur la touche **Select**.



Pour plus d'information sur les réglages [Bord Long] et [Bord Court], voir "Copie recto-verso (2 faces) depuis le chargeur automatique" à la page 6-13.

- 5 Pour imprimer des copies couleur, appuyez sur la touche **Départ (Couleur)**. Pour imprimer des copies en monochrome, appuyez sur la touche **Départ (N&B)**.
La numérisation du document commence.
- 6 Lorsque [Page suiv. ?] s'affiche sur la fenêtre de messages, placer la deuxième page du document sur la vitre d'exposition, puis appuyer sur la touche **Select**.
Après la numérisation de deuxième page (face verso), l'impression démarre automatiquement.

Copie d'un document recto-verso (2 faces).

Un document recto-verso (2 faces) peut être numérisé et imprimé sous forme de copie recto-verso (2 faces) ou sous forme de copie recto (1 face).



La copie d'un document recto-verso (2 faces) ne peut être réalisée que depuis le chargeur automatique.

- 1 A l'écran principal (Mode Copie), appuyer sur les touches ▲ ou ▼ pour sélectionner le réglage actuel de Recto/Rect-Vers (1 face/2 faces), puis appuyer sur la touche **Select**.
- 2 Appuyer sur la touche ▲ ou ▼ pour sélectionner [Recto-ver→Rect-ver] pour une copie recto-verso (2 faces) ou [Recto-verso→Recto] pour une copie recto (1 face), puis appuyer sur la touche **Select**.
- 3 Appuyer sur la touche ▲ ou ▼ pour sélectionner [Bord Long] ou [Bord Court] pour la position de la reliure du document à numériser, puis appuyer sur la touche **Select**.
- 4 Si vous avez sélectionné [Recto-ver→Rect-ver] à l'étape 2, sélectionnez [Bord Long] ou [Bord Court] pour la position de la reliure de la copie recto-verso (2 faces), puis appuyer sur la touche **Select**.
- 5 Charger le document dans le chargeur automatique pour la numérisation de la face avant.
- 6 Pour imprimer des copies couleur, appuyez sur la touche **Départ (Couleur)**. Pour imprimer des copies en monochrome, appuyez sur la touche **Départ (N&B)**.
La numérisation de la face avant du document a lieu.
- 7 Charger le document dans le chargeur automatique pour la numérisation de la face verso, puis appuyer sur la touche **Select**.
La face verso du document est numérisée, suivie de l'impression de la copie.

Réglage pour la Copie assemblée (Tri)

La fonction Copie assemblée (Tri) permet d'imprimer plusieurs copies de documents à plusieurs pages, dans un ordre défini, puis triées par jeux de copies.

Copie assemblée (Tri) depuis le chargeur automatique

- 1 A l'écran principal (Mode Copie), appuyer sur les touches ▲ ou ▼ pour sélectionner le réglage actuel de tri, puis appuyer sur la touche **Select**.
- 2 Appuyer sur la touche ▲ ou ▼ pour sélectionner [tri], puis appuyer sur la touche **Select**.

L'écran principal (Mode Copie) s'affiche à nouveau.

Copie assemblée (Tri) depuis la vitre d'exposition

- 1 Placer le document sur la vitre d'exposition.



Pour plus d'information sur le positionnement du document sur la vitre d'exposition, voir "Placer un document sur la vitre d'exposition" à la page 3-36.

- 2 A l'écran principal (Mode Copie), appuyer sur les touches ▲ ou ▼ pour sélectionner le réglage actuel de tri, puis appuyer sur la touche **Select**.
- 3 Appuyer sur la touche ▲ ou ▼ pour sélectionner [tri], puis appuyer sur la touche **Select**.
- 4 Pour imprimer des copies couleur, appuyez sur la touche **Départ (Couleur)**. Pour imprimer des copies en monochrome, appuyez sur la touche **Départ (N&B)**.
- 5 Lorsque [Page suiv. ?] s'affiche sur la fenêtre de messages, placer la deuxième page du document sur la vitre d'exposition, puis appuyer sur la touche **Select**.
- 6 Répéter l'opération 5 jusqu'à ce que toutes les pages du document soient numérisées.
- 7 Suite à la numérisation de toutes les pages de document, spécifier le nombre de copies souhaitées à partir du clavier, puis appuyer sur la touche **Départ (Couleur)** ou **Départ (N&B)** pour lancer l'impression.

*Utilisation du
scanner*

7



Numériser depuis une application installée sur un ordinateur

Il est possible de numériser des documents depuis un ordinateur connecté à cette machine par câble USB ou réseau. Les réglages de numérisation peuvent être spécifiés et l'opération de numérisation peut être exécutée depuis des applications compatibles TWAIN ou WIA. Depuis le pilote scanner, un aperçu peut être affiché et divers réglages, comme le format de la zone de numérisation, peuvent être spécifiés.



Pour plus d'information sur l'installation du pilote du scanner ou sur la configuration du réseau TWAIN, voir le [Guide d'installation] sur le CD/DVD Documentation.

Opérations élémentaires de numérisation

- 1 Charger le document à numériser.



Pour plus d'information sur le positionnement du document, voir "Placer un document sur la vitre d'exposition" à la page 3-36 et "Charger un document dans le chargeur automatique" à la page 3-37.

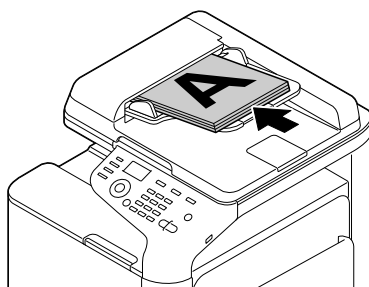
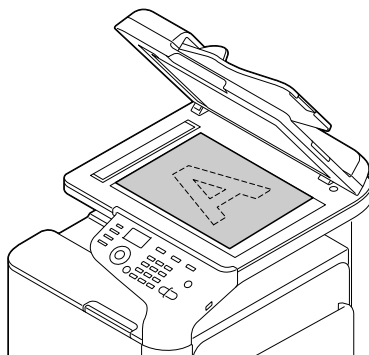

- 2 Démarrer l'application à utiliser pour la numérisation.
- 3 Démarrer le pilote scanner selon les paramètres de l'application.
- 4 Spécifier les réglages nécessaires sur le pilote scanner.
- 5 Cliquer sur la touche [Numérisation] sur le pilote scanner.

Réglages du pilote TWAIN Windows

- [Charger]

Spécifier un fichier de configuration contenant les réglages enregistrés (fichier .dat) à appliquer à la numérisation.

- [Enrgstr.]

Permet d'enregistrer les réglages actuels dans un fichier de configuration (fichier .dat).

- [Par défaut]

Permet de restaurer les valeurs par défaut de tous les paramètres.

- Icône Aide

Cliquer sur cette touche pour afficher l'Aide.

- Icône À propos de

Cliquer sur cette rubrique pour afficher les informations relative à la version du logiciel.

- [Source papier]

Sélectionner la source papier.

- [Taille original]

Spécifier le format du document.

- [Type de numérisation]

Spécifier le type de numérisation.

- [Résolution]

Spécifier la résolution.

- [Échelle]

Spécifier le taux d'agrandissement ou de réduction pour la zone sélectionnée.



Si la résolution est réglée sur 1200 × 1200 dpi ou plus, il n'est pas possible de spécifier un réglage supérieur à 100%.

- Mode de numérisation

Sélectionner [Autom.] ou [Manuel]. Si [Manuel] est sélectionné, un onglet les réglages à spécifier s'affiche ; ces réglages sont par exemple : [Luminosité/Contraste] et [filtre].



Les paramètres qui peuvent être réglés dépendent du mode de numérisation qui a été sélectionné.



Si [Autom.] est sélectionné comme mode de numérisation, l'opération de numérisation sera réalisée depuis la vitre d'exposition après numérisation préalable permettant de contrôler l'image sur l'aperçu.

- [Format image]

Indique le volume des données de l'image de numérisation.

- [Rotation]

Sélectionner l'orientation de l'image à numériser.

- [Fermer]

Cliquer sur cette option pour fermer la fenêtre du pilote TWAIN.

- [Prénumérisation]

Cliquer sur cette option pour obtenir un aperçu de l'image.

- [Numériser]

Cliquer sur cette option pour lancer la numérisation.

- Icône AutoCrop

Cliquer sur cette option pour détecter automatiquement la position de numérisation en fonction de l'aperçu.

- Icône Zoom

Cliquer sur cette option pour numériser à nouveau la zone sélectionnée dans la fenêtre de l'aperçu et pour l'agrandir de manière à ce que l'image occupe la totalité de la fenêtre.

- Icône Miroir

Cliquer sur cette option pour afficher une image miroir de l'aperçu.

- Icône Tonalité inverse

Cliquer sur cette option pour inverser les couleurs de l'aperçu.

- Icône Effacer

Cliquer sur cette option pour effacer l'aperçu de l'image.

- Fenêtre Aperçu

Affiche un aperçu de l'image. Faire glisser le rectangle sur l'image pour sélectionner une zone.

- [Avant]/[Après] (RVB)

Déplacer le pointeur dans la fenêtre d'aperçu pour afficher les tonalités de couleur à l'emplacement du pointeur avant et après les réglages.

- [Largeur]/[Hauteur]

Affiche la largeur et la hauteur de la zone sélectionnée, exprimées dans les unités de mesures sélectionnées.

Réglages du pilote VIA Windows

- [Source papier]

Sélectionner la source papier.

- [Photo en couleur]

Sélectionner ce réglage pour numériser en couleur.

- [Photo en nuances de gris]

Sélectionner ce réglage pour numériser en niveaux de gris.

- [Texte ou photo en noir et blanc]

Sélectionner ce réglage pour numériser en noir et blanc.

- [Paramètres personnalisés]

Sélectionner ce réglage pour numériser en utilisant les réglages [Ajuster la qualité de la photo numérisée].



Si les réglages ont été spécifiés au moyen de [Ajuster la qualité de la photo numérisée], [Paramètres personnalisés] est alors automatiquement sélectionné.

- [Ajuster la qualité de la photo numérisée]

Cliquer sur ce message pour afficher la boîte de dialogue Propriétés avancées. Dans la boîte de dialogue Propriétés avancées, il est possible de spécifier les réglages [Luminosité], [Contraste], [Résolution], et [Type Image] (sélectionner couleur, niveaux de gris ou noir et blanc).



Ces réglages sont appliqués lorsque [Paramètres personnalisés] est sélectionné.

- [Taille de la page]

Spécifier le format papier lorsque [Source de la page] est réglé sur [Chargeur].

- Fenêtre Aperçu

Affiche un aperçu de l'image. Faire glisser le rectangle sur l'image pour sélectionner une zone.

- [Aperçu]

Cliquer sur cette touche pour obtenir un aperçu de l'image.

- [Numériser]

Cliquer sur cette touche pour lancer la numérisation.

- [Annuler]

Cliquer sur cette touche pour fermer la fenêtre du pilote WIA.

Réglages du pilote TWAIN Macintosh

- [Charger]

Spécifier un fichier de configuration contenant les réglages enregistrés (fichier .dat) à appliquer à la numérisation.

- [Enrgstr.]

Permet d'enregistrer les réglages actuels dans un fichier de configuration (fichier .dat).

- [Par défaut]

Permet de restaurer les valeurs par défaut de tous les paramètres.

- Icône Aide

Cliquer sur cette touche pour afficher l'Aide.

- Icône À propos de

Cliquer sur cette touche pour afficher les informations relative à la version du logiciel.

- [Source papier]

Sélectionner la source papier.

- [Taille original]

Spécifier le format du document.

- [Type de numérisation]

Spécifier le type de numérisation.

- [Résolution]

Spécifier la résolution.

- [Échelle]

Spécifier le taux d'agrandissement ou de réduction pour la zone sélectionnée.



Si la résolution est réglée sur 1200 × 1200 dpi ou plus, il n'est pas possible de spécifier un réglage supérieur à 100%.

- Mode de numérisation

Sélectionner [Autom.] ou [Manuel]. Si [Manuel] est sélectionné, un onglet les réglages à spécifier s'affiche ; ces réglages sont par exemple : [Luminosité/Contraste] et [filtre].



Les paramètres qui peuvent être réglés dépendent du mode de numérisation qui a été sélectionné.



Si [Autom.] est sélectionné comme mode de numérisation, l'opération de numérisation sera réalisée depuis la vitre d'exposition après numérisation préalable permettant de contrôler l'image sur l'aperçu.

- [Format image]

Indique le volume des données de l'image de numérisation.

- [Rotation]

Sélectionner l'orientation de l'image à numériser.

- [Fermer]

Cliquer sur cette touche pour fermer la fenêtre du pilote TWAIN.

- [Prénumérisation]

Cliquer sur cette touche pour obtenir un aperçu de l'image.

- [Numériser]

Cliquer sur cette touche pour lancer la numérisation.

- Icône AutoCrop

Cliquer sur cette touche pour détecter automatiquement la position de numérisation en fonction de l'aperçu.

- Icône Zoom

Cliquer sur cette touche pour numériser à nouveau la zone sélectionnée dans la fenêtre de l'aperçu et pour l'agrandir de manière à ce que l'image occupe la totalité de la fenêtre.

- Icône Miroir

Cliquer sur cette touche pour afficher une image miroir de l'aperçu.

- Icône Tonalité inverse

Cliquer sur cette touche pour inverser les couleurs de l'aperçu.

- Icône Effacer

Cliquer sur cette touche pour effacer l'aperçu de l'image.

- Fenêtre Aperçu

Affiche un aperçu de l'image. Faire glisser le rectangle sur l'image pour sélectionner une zone.

- [Avant]/[Après] (RVB)

Déplacer le pointeur dans la fenêtre d'aperçu pour afficher les tonalités de couleur à l'emplacement du pointeur avant et après les réglages.

- [Largeur]/[Hauteur]

Affiche la largeur et la hauteur de la zone sélectionnée, exprimées dans les unités de mesures sélectionnées.

Numériser avec la machine

Les touches de la machine peuvent être utilisées pour la numérisation. Cette opération est différente de l'opération de numérisation à partir d'une application installée sur un ordinateur. La destination des données numérisées peut également être spécifiée.



Si, pendant la configuration, aucune touche n'est sélectionnée pour le délai relatif à [RàZ Panneau Auto], les paramètres saisis sont annulés et le système revient à l'écran principal (mode Scanner).

Opérations élémentaires de numérisation

- 1 Appuyez sur la touche **Scan** pour passer en mode Scanner.
- 2 Charger le document à numériser.



Pour plus d'information sur le positionnement du document, voir "Placer un document sur la vitre d'exposition" à la page 3-36 et "Charger un document dans le chargeur automatique" à la page 3-37.

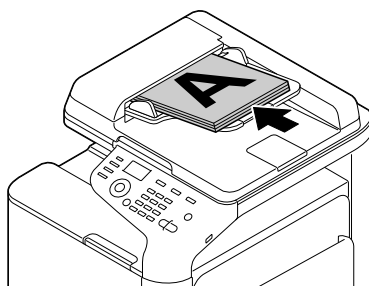
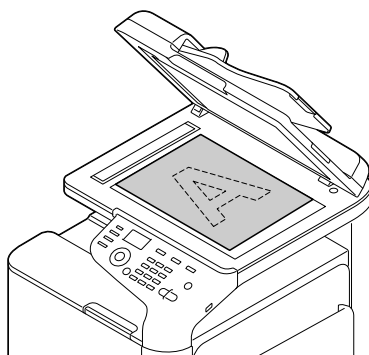

3 Spécifier les réglages de numérisation souhaités.



Pour plus d'information sur la spécification de la destination des données, voir "Spécification de l'Emplacement des données" à la page 7-10 et "Spécification de l'Adresse de destination (Num vers e-mail/FTP/SMB)" à la page 7-12.

Pour plus d'information sur la sélection du format des données, voir "Sélection du format des données" à la page 7-30.

Pour plus d'information sur la sélection de la qualité de numérisation, voir "Sélection du réglage de la qualité de numérisation" à la page 7-31.

Pour plus d'information sur le réglage de la numérisation recto-verso (2 faces), voir "Réglage de la Numérisation recto-verso (2 faces)" à la page 7-33.

Pour plus d'information sur la sélection de la taille de numérisation, voir "Réglage de la Taille de numérisation" à la page 7-34.

Pour plus d'information sur la spécification de la couleur des données numérisées, voir "Réglage de la Couleur de numérisation" à la page 7-34.

Pour plus d'information sur la spécification du sujet pour l'envoi des données, voir "Spécification du sujet" à la page 7-34.

4 Pour effectuer une numérisation couleur, appuyer sur la touche **Départ (Couleur)**. Pour effectuer une numérisation monochrome appuyer sur la touche **Départ (N&B)**.

Si le document a été chargé dans le chargeur automatique, la numérisation démarre et les données sont envoyées à l'emplacement spécifié. Si le document a été placé sur la vitre d'exposition, poursuivre à l'étape 5.



L'opération Scan A PC ne peut être utilisée que si la machine est reliée à un ordinateur via un câble USB.



*Si l'accès à [Num vers e-mail], [Numér. vers USB] ou [Num vers serveur] sous [Gestion admin.]/[Réglage motpasse]/[N° fonct. complet] a été restreint, saisir le numéro spécifié pour [N° fonct. complet] après avoir appuyé sur la touche **Départ**.*

5 Lorsque [Page suiv. ?] s'affiche sur la fenêtre de messages, placer la deuxième page du document sur la vitre d'exposition, puis appuyer sur la touche **Select**.



En cas de numérisation avec l'opération Scan A PC, il n'est pas possible de numériser un document à plusieurs pages à partir de la vitre d'exposition. Pour numériser un document à plusieurs pages, charger le document dans le chargeur automatique.

6 Appuyer sur la touche ▲ ou ▼ pour sélectionner la taille du document positionné à l'étape 5, puis appuyer sur la touche **Select**.

7 Une fois que toutes les pages du document ont été numérisées, appuyer sur la touche Départ.

Le document numérisé est envoyé à l'emplacement spécifié.



*En cas d'appui sur la touche **Stop/Ràz** pendant l'opération de numérisation, [Travail Annulé] s'affiche à l'écran. Pour poursuivre l'opération de numérisation, sélectionner [Non]. Pour arrêter l'opération de numérisation, sélectionner [Oui].*



Pour annuler une tâche de numérisation terminée dont les données ont été placées en file d'attente pour leur envoi, voir "Suppression des émissions de tâches en file d'attente" à la page 7-35.

Spécification de l'Emplacement des données

Sélectionner l'ordinateur ou le périphérique de mémoire USB comme emplacement pour l'enregistrement des données numérisées. Pour la transmission via un réseau, voir "Spécification de l'Adresse de destination (Num vers e-mail/FTP/SMB)" à la page 7-12.



Si l'emplacement de destination des données est une adresse, [Scan A PC] et [scan vers mem. USB] ne peuvent pas être sélectionnés.

Enregistrement des données sur un ordinateur connecté (Scan A PC)

Pour l'envoi de données numérisées vers un ordinateur connecté à cette machine, suivre la procédure décrite ci-dessous.



Pour pouvoir réaliser cette opération, assurez-vous d'avoir installé sur votre ordinateur le pilote de scanner TWAIN, le pilote de l'imprimante et LinkMagic (pour Windows uniquement).



Avant de procéder à l'opération Scan A PC, assurez-vous que LinkMagic est activé ou bien que l'icône LinkMagic est présente dans la zone de notification.



Les paramètres de numérisation spécifiés pour LinkMagic sont prioritaires. Spécifier les divers réglages pour LinkMagic. Pour plus d'information, consulter le [Guide de référence] sur le CD/DVD Documentation.



L'opération Scan A PC ne peut être utilisée que si la machine est reliée à un ordinateur via un câble USB.

- 1 A l'écran principal (mode Scanner), appuyer sur les touches ▲ ou ▼ pour sélectionner [Scan A], puis appuyer sur la touche **Select**.
- 2 Appuyer sur la touche ▲ ou ▼ pour sélectionner [Scan A PC], puis appuyer sur la touche **Select**.
- 3 Suivre les instructions s'affichant à l'écran de l'ordinateur.



Les données numérisées sont enregistrées dans le dossier spécifié avec LinkMagic. Pour plus d'information, consulter le [Guide de référence] sur le CD/DVD Documentation.

Enregistrement des données sur un périphérique de mémoire USB (scan vers mem. USB)

Pour enregistrer les données numérisées sur un périphérique de mémoire USB connecté sur le port hôte USB de cette machine, suivre la procédure décrite ci-dessous.



Cette machine prend en charge les périphériques de mémoire USB de 4 Go ou inférieur.

- 1 Connecter le périphérique mémoire USB au port hôte USB de la machine.
- 2 A l'écran principal (mode Scanner), appuyer sur les touches ▲ ou ▼ pour sélectionner [Scan A], puis appuyer sur la touche **Select**.
- 3 Appuyer sur la touche ▲ ou ▼ pour sélectionner [scan vers mem. USB], puis appuyer sur la touche **Select**.



Le temps de transfert des données numérisées dépendra du périphérique de mémoire USB employé.

Spécification de l'Adresse de destination (Num vers e-mail/FTP/SMB)

Permet d'envoyer les données numérisées sur une adresse spécifiée, via le réseau (adresse e-mail, adresse FTP ou adresse SMB). L'adresse peut être saisie directement ou sélectionnée parmi des adresses enregistrées.



Pour l'envoi de données numérisées via le réseau, il est nécessaire de spécifier les réglages pour [Param. Réseau] et [Param. Email] (lors de l'envoi de données sur une adresse e-mail).



Si le volume des données numérisées envoyées par e-mail dépasse le volume spécifié à [taille fichier], les données sont automatiquement fractionnées sur plusieurs e-mail. Pour plus d'information, voir "Menu Param. Scanner" à la page 2-54.



Pour l'enregistrement des données dans un dossier, sur un ordinateur avec système d'exploitation Windows ou sur le Serveur FTP, l'adresse FTP ou l'adresse SMB doivent être enregistrées en tant que destination de numérotation abrégée. Ces adresses ne peuvent être enregistrées qu'à partir des logiciels Local Setup Utility (LSU) ou Web Connection. Pour plus d'information, consulter le [Guide de référence] sur le CD/DVD Documentation.

Saisie directe des adresses e-mail

L'adresse de destination (adresse e-mail) des données numérisées peut être saisie directement.



Un maximum de 16 adresses (nombre total d'adresses e-mail saisies directement et résultant d'une recherche LDAP) peuvent être définies.

- 1 A l'écran principal (Mode Scanner), utilisez le clavier pour saisir l'adresse de destination.



Pour plus d'informations sur la saisie et la modification de texte, voir "Saisie de texte" à la page 12-8.

- 2 Suite à la saisie du texte, appuyer sur la touche **Select**.
- 3 En cas de sélection d'une adresse e-mail, appuyer sur la touche ▲ ou ▼ pour sélectionner [Fin], puis appuyer sur la touche **Select**.



Pour ajouter une adresse e-mail, sélectionner [Ajouter] à l'étape 3, puis indiquer la destination.

Pour modifier l'adresse e-mail spécifiée, sélectionner [Contrôle/Édition] à l'étape 3, puis poursuivre à l'étape 2 "Modification d'une adresse de destination spécifiée". Pour supprimer une adresse e-mail spécifiée, sélectionner [Contrôle/Édition] à l'étape 3, puis poursuivre à l'étape 2 "Suppression d'une adresse de destination spécifiée".

Sélection à partir de la Liste C. Adresses

A partir des destinations de numérotation abrégée et des numérotations groupées enregistrées sur la machine, enregistrer un maximum de 20 destinations dans le carnet d'adresses pour faciliter l'accès aux destinations utilisées le plus fréquemment. Pour spécifier une adresse destinataire des données numérisées (adresse e-mail, adresse FTP ou adresse SMB) à partir de la Liste C. Adresses, suivre la procédure décrite ci-dessous.



Pour plus d'informations sur l'enregistrement des adresses dans la Liste de carnet d'adresses, voir "Enregistrement dans la Liste carnet d'adresses" à la page 7-22.

- 1 A partir de l'écran principal (mode Scanner) ou [C-Adress. utilisable], appuyer sur la touche **Carnet d'adresses** afin que [annuaire] s'affiche à l'écran.
- 2 Appuyer sur la touche ▲ ou ▼ pour sélectionner les données souhaitées, puis appuyer sur la touche **Select**.
- 3 Appuyez à nouveau sur la touche **Select**.
L'adresse de destination est indiquée en cas de sélection d'une adresse FTP ou SMB.
- 4 En cas de sélection d'une adresse e-mail, appuyer sur la touche ▲ ou ▼ pour sélectionner [Fin], puis appuyer sur la touche **Select**.



*Vous pouvez spécifier au maximum 236 destinations e-mail à la fois. Pour ajouter une adresse e-mail, sélectionner [Ajouter] à l'étape 4, puis indiquer la destination. Dans le cas de l'envoi de données sur une adresse FTP ou sur une adresse SMB, il n'est pas possible de spécifier plusieurs adresses.
Pour vérifier l'adresse e-mail spécifiée, sélectionner [Contrôle/Édition] à l'étape 4. Pour supprimer une adresse, sélectionner [Contrôle/Édition] à l'étape 4, puis poursuivre à l'étape 2 "Suppression d'une adresse de destination spécifiée".*

Sélection d'une destination de numérotation abrégée

Au maximum 250 destinations de numérotation abrégée peuvent être enregistrées sur cette machine. Pour spécifier une adresse destinataire des données numérisées (adresse e-mail, adresse FTP ou adresse SMB) à partir des destinations enregistrées de numérotation abrégée, suivre la procédure décrite ci-dessous.



Pour plus d'information sur l'enregistrement des adresses de destination de numérotation abrégée, voir "Enregistrement de destinations de numérotation abrégée (saisie directe)" à la page 7-24 ou "Enregistrement de destinations de numérotation abrégée (recherche LDAP)" à la page 7-25.

- 1 A partir de l'écran principal (mode Scanner) ou [C-Adress. utilisable], appuyer sur la touche **Carnet d'adresses** deux fois afin que [Numerot. Abrege] s'affiche à l'écran.
- 2 Utiliser le clavier pour saisir le numéro (de 1 à 250) affecté à la destination de numérotation abrégée, puis appuyer sur la touche **Select**.
Les informations enregistrées pour la destination de numérotation abrégée s'affichent à l'écran pendant deux secondes.
- 3 Appuyez à nouveau sur la touche **Select**.
L'adresse de destination est indiquée en cas de sélection d'une adresse FTP ou SMB.
- 4 En cas de sélection d'une adresse e-mail, appuyer sur la touche ▲ ou ▼ pour sélectionner [Fini], puis appuyer sur la touche **Select**.



Vous pouvez spécifier au maximum 236 destinations e-mail à la fois. Pour ajouter une adresse e-mail, sélectionner [Ajouter] à l'étape 4, puis indiquer la destination. Dans le cas de l'envoi de données sur une adresse FTP ou sur une adresse SMB, il n'est pas possible de spécifier plusieurs adresses.

Pour vérifier l'adresse e-mail spécifiée, sélectionner [Contrôle/Édition] à l'étape 4. Pour supprimer une adresse, sélectionner [Contrôle/Édition] à l'étape 4, puis poursuivre à l'étape 2 "Suppression d'une adresse de destination spécifiée".

Sélection d'une destination de numérotation groupée

Au maximum 20 destinations de numérotation groupée peuvent être enregistrées sur cette machine. (Un maximum de 50 adresses e-mail peuvent être enregistrées sous un même groupe.) Pour spécifier les adresses e-mail destinataires des données numérisées à partir des adresses enregistrées comme destinations de numérotation groupée, suivre la procédure décrite ci-dessous.



Pour plus d'information sur l'enregistrement d'adresses e-mail comme destinations de numérotation groupée, voir "Enregistrement des destinations de numérotation groupée" à la page 7-28.



Une destination de numérotation abrégée contenant un numéro de téléphone ne peut être utilisée en mode Scanner.

- 1 A partir de l'écran principal (mode Scanner) ou [C-Adress. utilisable], appuyer sur la touche **Carnet d'adresses** trois fois afin que [Numerot. Groupee] s'affiche à l'écran.
- 2 Utiliser le clavier pour saisir le numéro (de 1 à 20) affecté à la destination de numérotation groupée, puis appuyer sur la touche **Select**.
Les informations enregistrées pour la destination de numérotation groupée s'affichent à l'écran pendant deux secondes.
- 3 Appuyer à nouveau sur la touche **Select**.
- 4 Appuyer sur la touche ▲ ou ▼ pour sélectionner [Fin], puis appuyer sur la touche **Select**.



*Vous pouvez spécifier au maximum 236 destinations e-mail à la fois. Pour ajouter une adresse e-mail, sélectionner [Ajouter] à l'étape 4, puis indiquer la destination.
Pour vérifier l'adresse e-mail spécifiée, sélectionner [Contrôle/Édition] à l'étape 4. Pour supprimer une adresse, sélectionner [Contrôle/Édition] à l'étape 4, puis poursuivre à l'étape 2 "Suppression d'une adresse de destination spécifiée".*

Sélection à partir du Carnet d'adresses

Les destinations de numérotation abrégée et de numérotation groupée enregistrées sur cette machine, sont enregistrées dans le carnet d'adresses. Pour spécifier une adresse destinataire des données numérisées (adresse e-mail, adresse FTP ou adresse SMB) à partir du carnet d'adresses, suivre la procédure décrite ci-dessous.



Cette fonctionnalité n'est disponible que si les données ont été enregistrées dans le carnet d'adresses.

- 1 A partir de l'écran principal ou [C-Adress. utilisable], appuyer sur la touche **Carnet d'adresses** quatre fois afin que [carnet d'adresses] s'affiche à l'écran.
- 2 Appuyer sur la touche ▲ ou ▼ pour sélectionner [Liste], puis appuyer sur la touche **Select**.
Une liste des entrées du carnet d'adresses s'affiche à l'écran.
- 3 Appuyer sur la touche ▲ ou ▼ pour sélectionner les données souhaitées, puis appuyer sur la touche **Select**.
- 4 Appuyer à nouveau sur la touche **Select**.
L'adresse de destination est indiquée en cas de sélection d'une adresse FTP ou SMB.
- 5 En cas de sélection d'une adresse e-mail, appuyer sur la touche ▲ ou ▼ pour sélectionner [Fin], puis appuyer sur la touche **Select**.



Vous pouvez spécifier au maximum 236 destinations e-mail à la fois. Pour ajouter une adresse e-mail, sélectionner [Ajouter] à l'étape 5, puis indiquer la destination. Dans le cas de l'envoi de données sur une adresse FTP ou sur une adresse SMB, il n'est pas possible de spécifier plusieurs adresses. Pour vérifier l'adresse e-mail spécifiée, sélectionner [Contrôle/Édition] à l'étape 5. Pour supprimer une adresse, sélectionner [Contrôle/Édition] à l'étape 5, puis poursuivre à l'étape 2 "Suppression d'une adresse de destination spécifiée".

Recherche dans le carnet d'adresses

L'adresse destinataire des données numérisées (adresse e-mail, adresse FTP ou adresse SMB) peut être spécifiée à partir d'une recherche dans le carnet d'adresses.



Cette fonctionnalité n'est disponible que si les données ont été enregistrées dans le carnet d'adresses.

- 1 A partir de l'écran principal (mode Scanner) ou [C-Adress. utilisable], appuyer sur la touche **Carnet d'adresses** quatre fois afin que [carnet d'adresse] s'affiche à l'écran.
- 2 Appuyer sur la touche ▲ ou ▼ pour sélectionner [Recherche], puis appuyer sur la touche **Select**.
- 3 Utiliser le clavier pour saisir le mot-clé de recherche (10 caractères maximum), puis appuyer sur la touche **Select**.
L'opération de recherche est lancée et les résultats de la recherche s'affichent à l'écran au bout d'un moment. S'il n'existe pas de données correspondantes au mot-clé de recherche, [INTROUVABLE] s'affiche à l'écran pendant environ deux secondes.



Pour plus d'informations sur la saisie et la modification de texte, voir "Saisie de texte" à la page 12-8.



La recherche s'applique au premier caractère de la chaîne de 10 caractères saisis. Si le mot-clé servant à la recherche est placé au milieu de la chaîne, la recherche de texte n'aboutit pas.

- 4 Appuyer sur la touche ▲ ou ▼ pour sélectionner les données souhaitées, puis appuyer sur la touche **Select**.



*Pour affiner les résultats de recherche, appuyer sur la touche **Retour** et répéter l'étape 3.*

- 5 Appuyer à nouveau sur la touche **Select**.
L'adresse de destination est indiquée en cas de sélection d'une adresse FTP ou SMB.
- 6 En cas de sélection d'une adresse e-mail, appuyer sur la touche ▲ ou ▼ pour sélectionner [Fini], puis appuyer sur la touche **Select**.



Vous pouvez spécifier au maximum 236 destinations e-mail à la fois. Pour ajouter une adresse e-mail, sélectionner [Ajouter] à l'étape 6, puis indiquer la destination. Dans le cas de l'envoi de données sur une adresse FTP ou sur une adresse SMB, il n'est pas possible de spécifier plusieurs adresses. Pour vérifier l'adresse e-mail spécifiée, sélectionner [Contrôle/Édition] à l'étape 6. Pour supprimer une adresse, sélectionner [Contrôle/Édition] à l'étape 6, puis poursuivre à l'étape 2 "Suppression d'une adresse de destination spécifiée".

Recherche au niveau d'un Serveur LDAP

L'adresse e-mail de destinataire des données numérisées peut être spécifiée à partir des informations présentes sur le Serveur LDAP.



Pour communiquer avec un serveur LDAP, il est nécessaire de spécifier les paramètres pour [Param. LDAP]. Pour plus d'information, consulter le [Guide de référence] sur le CD/DVD Documentation.



Un maximum de 16 adresses (nombre total d'adresses saisies directement et résultant d'une recherche LDAP) peuvent être définies.



En cas d'accès anonyme, la recherche d'informations sur le serveur LDAP peut ne pas donner de résultats.

- 1 A partir de l'écran principal (mode Scanner) ou [C-Adress. utilisable], appuyer sur la touche **Carnet d'adresses** quatre fois afin que [carnet d'adresse] s'affiche à l'écran.
- 2 Appuyer sur la touche ▲ ou ▼ pour sélectionner [recherche LDAP], puis appuyer sur la touche **Select**.
- 3 Appuyer sur les touches ▲ ou ▼ pour sélectionner [Nom] ou [Email], puis appuyer sur la touche **Select**.



Pour effectuer une recherche parmi des noms enregistrés, sélectionner [Nom]. Pour effectuer une recherche parmi des adresses e-mail, sélectionner [Email].

- 4 Utiliser le clavier pour saisir le mot-clé de recherche (10 caractères maximum), puis appuyer sur la touche **Select**.
L'opération de recherche est lancée et les résultats de la recherche s'affichent à l'écran au bout d'un moment. S'il n'existe pas de données correspondantes au mot-clé de recherche, [INTROUVABLE] s'affiche à l'écran pendant environ deux secondes.



Pour plus d'informations sur la saisie et la modification de texte, voir "Saisie de texte" à la page 12-8.



La recherche s'applique au premier caractère de la chaîne de 10 caractères saisis. Si le mot-clé servant à la recherche est placé au milieu de la chaîne, la recherche de texte n'aboutit pas.

- 5** Appuyer sur la touche ▲ ou ▼ pour sélectionner les données souhaitées, puis appuyer sur la touche **Select**.



Pour vérifier les informations trouvées, appuyer sur la touche ►.



Il n'est pas possible de spécifier une adresse e-mail de plus de 64 caractères. Dans ce cas, [adresse trop longue] s'affiche à l'écran pendant environ deux secondes et l'écran d'invite à la saisie de l'adresse s'affiche à nouveau.



*Pour affiner les résultats de recherche, appuyer sur la touche **Retour** et répéter l'étape 4.*

- 6** Appuyer à nouveau sur la touche **Select**.

- 7** Appuyer sur la touche ▲ ou ▼ pour sélectionner [Fin], puis appuyer sur la touche **Select**.



Pour ajouter une adresse e-mail, sélectionner [Ajouter] à l'étape 7, puis indiquer la destination. Pour modifier l'adresse e-mail spécifiée, sélectionner [Contrôle/Édition] à l'étape 7, puis poursuivre à l'étape 2 "Modification d'une adresse de destination spécifiée". Pour supprimer une 'adresse e-mail spécifiée, sélectionner [Contrôle/Édition] à l'étape 7, puis poursuivre à l'étape 2 "Suppression d'une adresse de destination spécifiée". L'adresse ne peut pas être modifiée.

Spécification de plusieurs adresses de destination

Il est possible d'ajouter une adresse de destination lorsqu'une adresse e-mail a déjà été spécifiée.



Vous pouvez spécifier au maximum 236 destinations e-mail à la fois.



Il n'est pas possible de spécifier plusieurs adresses de destination dans le cas de la sélection d'une adresse FTP ou SMB.

- 1** A l'écran principal (Mode Scanner), appuyer sur les touches ▲ ou ▼ pour sélectionner le réglage actuel de destination des données, puis appuyer sur la touche **Select**.
- 2** Appuyer sur la touche ▲ ou ▼ pour sélectionner [Ajouter], puis appuyer sur la touche **Select**.
- 3** Spécifier l'adresse de destination.



Pour plus d'information sur la saisie d'une adresse e-mail, voir "Saisie directe des adresses e-mail" à la page 7-12.

Pour plus d'information sur la sélection à partir de la liste carnet d'adresses, voir "Sélection à partir de la Liste C. Adresses" à la page 7-13.

Pour plus d'information sur la sélection d'une destination de numérotation abrégée, voir "Sélection d'une destination de numérotation abrégée" à la page 7-14.

Pour plus d'information sur la sélection d'une destination de numérotation groupée, voir "Sélection d'une destination de numérotation groupée" à la page 7-15.

Pour plus d'information sur la sélection à partir du carnet d'adresses, voir "Sélection à partir du Carnet d'adresses" à la page 7-16.

Pour plus d'information sur la recherche dans le carnet d'adresses, voir "Recherche dans le carnet d'adresses" à la page 7-17.

Pour plus d'information sur la recherche dans un serveur LDAP, voir "Recherche au niveau d'un Serveur LDAP" à la page 7-18.

Modification d'une adresse de destination spécifiée

Les adresses e-mail de destination peuvent être modifiées.



Les adresses FTP, adresses SMB et adresses enregistrées en numérotation abrégée ou numérotation groupée, ne peuvent pas être modifiées.

- 1 A l'écran principal (Mode Scanner), appuyer sur les touches ▲ ou ▼ pour sélectionner le réglage actuel de destination des données, puis appuyer sur la touche **Select**.
- 2 Appuyer sur la touche ▲ ou ▼ pour sélectionner [Contrôle/Édition], puis appuyer sur la touche **Select**.
- 3 Appuyer sur la touche ▲ ou ▼ pour sélectionner l'adresse e-mail à modifier, puis appuyer sur la touche **Select**.
- 4 A l'aide du clavier, modifier l'adresse e-mail, puis appuyer sur la touche **Select**.



Pour plus d'informations sur la saisie et la modification de texte, voir "Saisie de texte" à la page 12-8.

- 5 Pour terminer la modification des adresses, appuyer sur la touche **Retour**.
- 6 Appuyer sur la touche ▲ ou ▼ pour sélectionner [Fini], puis appuyer sur la touche **Select**.

Suppression d'une adresse de destination spécifiée

Les adresses de destination spécifiées (adresse e-mail, adresse FTP ou adresse SMB) peuvent être supprimées.



Les modifications apportées par cette procédure ne s'appliqueront pas aux données d'origine (destination de numérotation abrégée, destination de numérotation groupée, etc.).

- 1 A l'écran principal (Mode Scanner), appuyer sur les touches ▲ ou ▼ pour sélectionner le réglage actuel de destination des données, puis appuyer sur la touche **Select**.
- 2 Pour supprimer une adresse e-mail, appuyer sur la touche ▲ ou ▼ pour sélectionner [Contrôle/Édition], puis appuyer sur la touche **Select**. Puis appuyer sur la touche ▲ ou ▼ pour sélectionner l'adresse à supprimer. Pour supprimer une adresse FTP ou une adresse SMB, poursuivre à l'étape 3.
- 3 Appuyer sur la touche **Stop/Ràz**.
- 4 Appuyer sur la touche ▲ ou ▼ pour sélectionner [Oui], puis appuyer sur la touche **Select**.
L'adresse sélectionnée est alors supprimée.



Si toutes les adresses spécifiées sont supprimées, le système revient à l'écran principal.

- 5 Pour supprimer une autre adresse, répéter la procédure à partir de l'étape 2.
- 6 Pour terminer la suppression des adresses, appuyer sur la touche **Retour**.
- 7 Appuyer sur la touche ▲ ou ▼ pour sélectionner [Fin], puis appuyer sur la touche **Select**.

Enregistrement/Modification des adresses

Les adresses peuvent être enregistrées/modifiées dans liste de carnet d'adresses en tant que destinations de numérotation abrégée ou destinations de numérotation groupée.



Les adresses peuvent également être enregistrées/modifiées à l'aide de Web Connection ou de LSU (Local Setup Utility) présents dans le CD/DVD Applications. Pour plus d'information, consulter le [Guide de référence] sur le CD/DVD Documentation.



Le menu de réglages utilisé pour l'enregistrement/modification des adresses est le même que celui utilisé pour l'enregistrement/modification des numéros de fax. Pour plus d'information sur l'enregistrement/modification des numéros de fax, voir [Guide de l'utilisateur Fax] sur le CD/DVD Documentation.

Enregistrement dans la Liste carnet d'adresses

A partir des destinations de numérotation abrégée et des numérotations groupées enregistrées sur la machine, enregistrer un maximum de 20 destinations dans le carnet d'adresses pour faciliter l'accès aux destinations utilisées le plus fréquemment. Pour enregistrer une adresse (adresse e-mail, adresse FTP ou adresse SMB) dans la Liste C. Adresses, suivre la procédure décrite ci-dessous.

- 1 A l'écran principal (mode Scanner), appuyer sur les touches ▲ ou ▼ pour sélectionner [Utilitaire], puis appuyer sur la touche **Select**.
- 2 Appuyer sur la touche ▲ ou ▼ pour sélectionner [Enregist. Num.], puis appuyer sur la touche **Select**.
- 3 Appuyer sur la touche ▲ ou ▼ pour sélectionner [Annuaire], puis appuyer sur la touche **Select**.



Si les données sont déjà enregistrées dans la liste de carnet d'adresses, passer à l'étape 7 après avoir terminé l'étape 3.

- 4 Appuyer sur la touche **Carnet d'adresses** pour basculer entre [Numerot. Abrege] et [Numerot. Groupee].
- 5 A l'aide du clavier, saisir le numéro (compris entre 1 et 250) attribué à la destination de numérotation abrégée ou le numéro (entre 1 et 20) attribué à la destination de numérotation groupée qui sera enregistré dans la liste de carnet d'adresses, puis appuyer sur la touche **Select**.
L'information enregistrée pour la destination de numérotation abrégée ou la destination de numérotation groupée s'affiche à l'écran.
- 6 Appuyer à nouveau sur la touche **Select**.

- 7 Pour enregistrer une autre adresse, appuyer sur la touche ▲ ou ▼ pour sélectionner [Ajouter], appuyer sur la touche **Select**, puis répéter la procédure à partir de l'étape 4.
- 8 Pour terminer l'enregistrement des adresses, appuyer sur la touche ▲ ou ▼ pour sélectionner [Fin], puis appuyer sur la touche **Select**.

Suppression à partir de la Liste C. Adresses

Les informations enregistrées dans la liste de carnet d'adresses peuvent être supprimées.



Les modifications apportées par cette procédure ne s'appliqueront pas aux données d'origine (destination de numérotation abrégée, destination de numérotation groupée, etc.).

- 1 A l'écran principal (mode Scanner), appuyer sur les touches ▲ ou ▼ pour sélectionner [Utilitaire], puis appuyer sur la touche **Select**.
- 2 Appuyer sur la touche ▲ ou ▼ pour sélectionner [Enregist. Num.], puis appuyer sur la touche **Select**.
- 3 Appuyer sur la touche ▲ ou ▼ pour sélectionner [Annuaire], puis appuyer sur la touche **Select**.
- 4 Appuyer sur la touche ▲ ou ▼ pour sélectionner [Contrôle/Édition], puis appuyer sur la touche **Select**.
- 5 Appuyer sur la touche ▲ ou ▼ pour sélectionner l'adresse à supprimer dans la liste de carnet d'adresses, puis appuyer sur la touche **Stop/Râz**.
- 6 Appuyer sur la touche ▲ ou ▼ pour sélectionner [Oui], puis appuyer sur la touche **Select**.
L'adresse sélectionnée est alors supprimée.
- 7 Pour supprimer une autre adresse, répéter la procédure à partir de l'étape 5.
- 8 Pour terminer la suppression des adresses, appuyer sur la touche **Retour**.
- 9 Appuyer sur la touche ▲ ou ▼ pour sélectionner [Fin], puis appuyer sur la touche **Select**.

Enregistrement de destinations de numérotation abrégée (saisie directe)

Les adresses e-mail peuvent être enregistrées en tant que destinations de numérotation abrégée. Au maximum 250 numéros abrégés peuvent être enregistrés.



L'enregistrement d'une adresse FTP ou d'une adresse SMB en tant que destination de numérotation abrégée ne peut pas se faire à partir des touches de la machine. Ces adresses doivent être enregistrées à partir des logiciels Local Setup Utility (LSU) ou Web Connection. Pour plus d'information, consulter le [Guide de référence] sur le CD/DVD Documentation.



Les numéros 221 à 250 de destination de numérotation abrégée sont réservés à l'enregistrement des adresses FTP et SMB à partir de Local Setup Utility (LSU) ou Web Connection.

- 1 A l'écran principal (mode Scanner), appuyer sur les touches ▲ ou ▼ pour sélectionner [Utilitaire], puis appuyer sur la touche **Select**.
- 2 Appuyer sur la touche ▲ ou ▼ pour sélectionner [Enregist. Num.], puis appuyer sur la touche **Select**.
- 3 Appuyer sur la touche ▲ ou ▼ pour sélectionner [Numerot. Abrege], puis appuyer sur la touche **Select**.
- 4 Utiliser le clavier pour saisir le numéro (de 1 à 220) affecté à la destination de numérotation abrégée, puis appuyer sur la touche **Select**.
- 5 Appuyer sur la touche ▲ ou ▼ pour sélectionner [Réglages manuels], puis appuyer sur la touche **Select**.



S'il n'existe pas de serveur LDAP spécifié, sauter l'étape 5.

- 6 A l'aide du clavier saisir le nom d'enregistrement, puis appuyer sur la touche **Select**.



Pour plus d'informations sur la saisie et la modification de texte, voir "Saisie de texte" à la page 12-8.



La saisie doit comporter un maximum de 20 caractères.

- 7 A l'aide du clavier, saisir l'adresse e-mail, puis appuyer sur la touche **Select**.
Les réglages sont alors enregistrés et le menu [Enregist. Num.] s'affiche à nouveau.



La saisie doit comporter un maximum de 64 caractères.

Enregistrement de destinations de numérotation abrégée (recherche LDAP)

Les adresses e-mail peuvent être enregistrées en tant que destinations de numérotation abrégée, à partir des informations présentes sur le serveur LDAP. Au maximum 250 numéros abrégés peuvent être enregistrés.



Pour communiquer avec un serveur LDAP, il est nécessaire de spécifier les paramètres pour [Param. LDAP]. Pour plus d'information, consulter le [Guide de référence] sur le CD/DVD Documentation.



L'enregistrement d'une adresse FTP ou d'une adresse SMB en tant que destination de numérotation abrégée ne peut pas se faire à partir des touches de la machine. Ces adresses peuvent être enregistrées à partir des logiciels Local Setup Utility (LSU) ou Web Connection. Pour plus d'information, consulter le [Guide de référence] sur le CD/DVD Documentation.



Les numéros 221 à 250 de destination de numérotation abrégée sont réservés à l'enregistrement des adresses FTP et SMB à partir de Local Setup Utility (LSU) ou Web Connection.

- 1 A l'écran principal (mode Scanner), appuyer sur les touches ▲ ou ▼ pour sélectionner [Utilitaire], puis appuyer sur la touche **Select**.
- 2 Appuyer sur la touche ▲ ou ▼ pour sélectionner [Enregist. Num.], puis appuyer sur la touche **Select**.
- 3 Appuyer sur la touche ▲ ou ▼ pour sélectionner [Numerot. Abrege], puis appuyer sur la touche **Select**.
- 4 Utiliser le clavier pour saisir le numéro (de 1 à 220) affecté à la destination de numérotation abrégée, puis appuyer sur la touche **Select**.
- 5 Appuyer sur la touche ▲ ou ▼ pour sélectionner [Recherche LDAP], puis appuyer sur la touche **Select**.



Si aucun serveur LDAP n'est spécifié, [Recherche LDAP] ne s'affiche pas à l'écran.

- 6 Appuyer sur les touches ▲ ou ▼ pour sélectionner [Nom] ou [Email], puis appuyer sur la touche **Select**.



Pour effectuer une recherche parmi des noms enregistrés, sélectionner [Nom]. Pour effectuer une recherche parmi des adresses e-mail, sélectionner [Email].

- 7 Utiliser le clavier pour saisir le mot-clé de recherche (10 caractères maximum), puis appuyer sur la touche **Select**.
L'opération de recherche est lancée et les résultats de la recherche s'affichent à l'écran au bout d'un moment. S'il n'existe pas de données correspondantes au mot-clé de recherche, [Introuvable] s'affiche à l'écran pendant environ deux secondes.



Pour plus d'informations sur la saisie et la modification de texte, voir "Saisie de texte" à la page 12-8.



La recherche s'applique au premier caractère de la chaîne de 10 caractères saisis. Si le mot-clé servant à la recherche est placé au milieu de la chaîne, la recherche de texte n'aboutit pas.

- 8 Appuyer sur la touche ▲ ou ▼ pour sélectionner les données souhaitées, puis appuyer sur la touche **Select**.



Pour vérifier les informations trouvées, appuyer sur la touche ►.



Il n'est pas possible de spécifier une adresse e-mail de plus de 64 caractères. Dans ce cas, [adresse trop longue] s'affiche à l'écran pendant environ deux secondes et l'écran d'invite à la saisie de l'adresse s'affiche à nouveau.



*Pour affiner les résultats de recherche, appuyer sur la touche **Retour** et répéter l'étape 7.*

- 9 Si souhaité, modifier le nom d'enregistrement, puis appuyer sur la touche **Select**.

- 10 Si souhaité, modifier l'adresse e-mail, puis appuyer sur la touche **Select**. Les réglages sont alors enregistrés et le menu [Enregist. Num.] s'affiche à nouveau.

Modification/Suppression des destinations de numérotation abrégée

Les informations enregistrées en tant que destination de numérotation abrégée peuvent être modifiées ou supprimées.



La modification/suppression d'une adresse FTP ou d'une adresse SMB en tant que destination de numérotation abrégée ne peut pas se faire à partir des touches de la machine. Ces adresses peuvent être modifiées/supprimées à partir des logiciels Local Setup Utility (LSU) ou Web Connection. Pour plus d'information, consulter le [Guide de référence] sur le CD/DVD Documentation.

- 1 A l'écran principal (mode Scanner), appuyer sur les touches ▲ ou ▼ pour sélectionner [Utilitaire], puis appuyer sur la touche **Select**.

- 2 Appuyer sur la touche ▲ ou ▼ pour sélectionner [Enregist. Num.], puis appuyer sur la touche **Select**.
- 3 Appuyer sur la touche ▲ ou ▼ pour sélectionner [Numerot. Abregé], puis appuyer sur la touche **Select**.
- 4 Utiliser le clavier pour saisir le numéro (compris entre 1 et 220) affecté à la destination de numérotation abrégée à modifier/supprimer, puis appuyer sur la touche **Select**.
Les informations actuellement enregistrées pour la destination de numérotation abrégée s'affichent à l'écran pendant deux secondes.
- 5 Appuyer sur la touche ▲ ou ▼ pour sélectionner [Editer] afin de modifier l'information ou [Supprimer] pour supprimer la destination, puis appuyer sur la touche **Select**.
Si [Supprimer] est sélectionné, les réglages sont supprimés et le menu [Enregist. Num.] s'affiche à nouveau.
- 6 A l'aide du clavier modifier le nom d'enregistrement, puis appuyer sur la touche **Select**.



Pour plus d'informations sur la saisie et la modification de texte, voir "Saisie de texte" à la page 12-8.

- 7 A l'aide du clavier, modifier l'adresse e-mail, puis appuyer sur la touche **Select**.
Les réglages modifiés sont alors enregistrés et le menu [Enregist. Num.] s'affiche à nouveau.



Si la destination de numérotation abrégée modifiée est enregistrée dans la liste de carnet d'adresses ou avec une destination de numérotation groupée, un message s'affiche après l'étape 7 demandant de confirmer la conservation ou non conservation de la destination enregistrée tel qu'affiché. Pour garder la destination enregistrée telle quelle, sélectionner [Oui]. Pour annuler l'enregistrement, sélectionner [Non].

Enregistrement des destinations de numérotation groupée

Il est possible d'enregistrer une adresse e-mail sous une destination de numérotation groupée. Au maximum 20 destinations de numérotation groupée peuvent être enregistrées. (Un maximum de 50 adresses e-mail peuvent être enregistrées sous un même groupe.)



Les adresses pouvant être enregistrées en tant que destinations de numérotation groupée se limitent aux adresses enregistrées en tant que destinations de numérotation abrégée ou en tant qu'autres destinations de numérotation groupée.

- 1 A l'écran principal (mode Scanner), appuyer sur les touches ▲ ou ▼ pour sélectionner [Utilitaire], puis appuyer sur la touche **Select**.
- 2 Appuyer sur la touche ▲ ou ▼ pour sélectionner [Enregist. Num.], puis appuyer sur la touche **Select**.
- 3 Appuyer sur la touche ▲ ou ▼ pour sélectionner [Numerot. Groupee], puis appuyer sur la touche **Select**.
- 4 Utiliser le clavier pour saisir le numéro (de 1 à 20) affecté à la destination de numérotation groupée, puis appuyer sur la touche **Select**.
- 5 A l'aide du clavier saisir le nom du groupe, puis appuyer sur la touche **Select**.



Pour plus d'informations sur la saisie et la modification de texte, voir "Saisie de texte" à la page 12-8.

- 6 Utiliser le clavier pour saisir le numéro (compris entre 1 et 220) affecté à la destination de numérotation abrégée à ajouter au groupe, puis appuyer sur la touche **Select**.
Les informations enregistrées pour la destination de numérotation abrégée sélectionnée s'affichent à l'écran.
- 7 Appuyer à nouveau sur la touche **Select**.
- 8 Pour enregistrer une autre destination de numérotation abrégée, appuyer sur la touche ▲ ou ▼ pour sélectionner [Ajouter], appuyer sur la touche **Select**, puis répéter la procédure à partir de l'étape 6.
- 9 Pour terminer l'enregistrement des destinations de numérotation abrégée, appuyer sur la touche ▲ ou ▼ pour sélectionner [Fin], puis appuyer sur la touche **Select**.

Modification/Suppression des destinations de numérotation groupée

Les informations enregistrées sous une destination de numérotation groupée peuvent être modifiées ou supprimées.

- 1 A l'écran principal (mode Scanner), appuyer sur les touches ▲ ou ▼ pour sélectionner [Utilitaire], puis appuyer sur la touche **Select**.
- 2 Appuyer sur la touche ▲ ou ▼ pour sélectionner [Enregist. Num.], puis appuyer sur la touche **Select**.
- 3 Appuyer sur la touche ▲ ou ▼ pour sélectionner [Numerot. Groupee], puis appuyer sur la touche **Select**.
- 4 Utiliser le clavier pour saisir le numéro (compris entre 1 et 20) affecté à la destination de numérotation groupée à modifier/supprimer, puis appuyer sur la touche **Select**.

Les informations actuellement enregistrées pour la destination de numérotation groupée s'affichent à l'écran pendant environ deux secondes.

- 5 Appuyer sur la touche ▲ ou ▼ pour sélectionner [Editer] afin de modifier l'information ou [Supprimer] pour supprimer la destination, puis appuyer sur la touche **Select**.

Si [Supprimer] est sélectionné, les réglages sont supprimés et le menu [Enregist. Num.] s'affiche à nouveau.

- 6 Si souhaité, modifier le nom du groupe, puis appuyer sur la touche **Select**.



Pour plus d'informations sur la saisie et la modification de texte, voir "Saisie de texte" à la page 12-8.

- 7 Appuyer sur la touche ▲ ou ▼ pour sélectionner [Ajouter] afin d'ajouter une destination de numérotation abrégée, [Contrôle/Edition] pour supprimer la destination ou [Fin] pour terminer l'opération de modification, puis appuyer sur la touche **Select**.

Si [Fin] est sélectionné, les réglages modifiés sont enregistrés et le menu [Enregist. Num.] s'affiche à nouveau. Si [Ajouter] est sélectionné, poursuivre à l'étape 6 de "Enregistrement des destinations de numérotation groupée" à la page 7-28. Si [Contrôle/Edition] est sélectionné, poursuivre à l'étape 8.

- 8 Appuyer sur la touche ▲ ou ▼ pour sélectionner la destination de numérotation abrégée à supprimer, puis appuyer sur la touche **Stop/Ràz**.



*Pour vérifier les réglages de la destination de numérotation abrégée sélectionnée, appuyer sur la touche **Select**.*

- 9 Appuyer sur la touche ▲ ou ▼ pour sélectionner [Oui], puis appuyer sur la touche **Select**.

- 10 Après la suppression de la destination de numérotation abrégée, appuyer sur la touche **Retour**.
- 11 Pour supprimer une autre destination de numérotation abrégée, répéter la procédure à partir de l'étape 8.
- 12 Pour terminer la suppression des destinations de numérotation abrégée, appuyer sur la touche ▲ ou ▼ pour sélectionner [Fin], puis appuyer sur la touche **Select**.



Si la destination de numérotation groupée modifiée est enregistrée dans la liste de carnet d'adresses, un message s'affiche après l'étape 12 demandant de confirmer la conservation ou non conservation de la destination enregistrée tel qu'affiché. Pour garder la destination enregistrée telle quelle, sélectionner [Oui]. Pour annuler l'enregistrement, sélectionner [Non].

Sélection du format des données

Il est possible de choisir le format des données suite à la numérisation d'une image.

- 1 A l'écran principal (Mode Scanner), appuyer sur les touches ▲ ou ▼ pour sélectionner le format actuel des données, puis appuyer sur la touche **Select**.
- 2 Appuyer sur les touches ▲ ou ▼ pour sélectionner [TIFF], [PDF] ou [JPEG], puis appuyer sur la touche **Select**.
L'écran principal (Mode Scanner) s'affiche à nouveau.



Si [Recto/Rect-Vers] est paramétré sur [Recto-verso], seul [PDF] s'affiche à l'écran. De plus, si [N/B] est sélectionné pour le réglage couleur, [JPEG] ne s'affiche pas.



Les données PDF peuvent être lues dans Adobe Acrobat Reader.



Les fichiers TIFF d'images ayant été numérisées avec les paramètres Couleur/Gris ne peuvent pas être ouverts avec Windows Picture and Fax Viewer compris comme composant par défaut dans Windows XP, ni avec Windows Photo Gallery qui est un composant par défaut de Windows Vista. Ces fichiers peuvent être ouverts avec des applications de traitement d'images telles que PhotoShop, Microsoft Office Document Imaging ou ACDsee.

Sélection du réglage de la qualité de numérisation

Il est possible de sélectionner la résolution, le mode de numérisation et la densité appliqués à l'image numérisée.

Sélection de la résolution

- 1 A l'écran principal (Mode Scanner), appuyer sur les touches ▲ ou ▼ pour sélectionner le réglage actuel de la qualité de numérisation, puis appuyer sur la touche **Select**.
- 2 Appuyer sur la touche ▲ ou ▼ pour sélectionner [Résolution], puis appuyer sur la touche **Select**.
- 3 Appuyer sur les touches ▲ ou ▼ pour sélectionner [150x150dpi] ou [300x300dpi], puis appuyer sur la touche **Select**.
L'écran principal (Mode Scanner) s'affiche à nouveau.

Sélection du mode Scanner

- 1 A l'écran principal (Mode Scanner), appuyer sur les touches ▲ ou ▼ pour sélectionner le réglage actuel de la qualité de numérisation, puis appuyer sur la touche **Select**.
- 2 Appuyer sur la touche ▲ ou ▼ pour sélectionner [Mode], puis appuyer sur la touche **Select**.
- 3 Appuyer sur les touches ▲ ou ▼ pour sélectionner [Mix], [Texte] ou [Photo], puis appuyer sur la touche **Select**.
L'écran principal (Mode Scanner) s'affiche à nouveau.

Sélection de la densité de numérisation

- 1 A l'écran principal (Mode Scanner), appuyer sur les touches ▲ ou ▼ pour sélectionner le réglage actuel de la qualité de numérisation, puis appuyer sur la touche **Select**.
- 2 Appuyer sur la touche ▲ ou ▼ pour sélectionner [Densité], puis appuyer sur la touche **Select**.
- 3 Appuyer sur la touche ◀ ou ▶ pour sélectionner la densité de numérisation souhaitée, puis appuyer sur la touche **Select**.
Plus le curseur est déplacé vers la droite, plus la densité est foncée.

Spécification de la Netteté de numérisation

- 1 A l'écran principal (Mode Scanner), appuyer sur les touches ▲ ou ▼ pour sélectionner le réglage actuel de la qualité de numérisation, puis appuyer sur la touche **Select**.
- 2 Appuyer sur la touche ▲ ou ▼ pour sélectionner la [Netteté], puis appuyer sur la touche **Select**.
- 3 Appuyer sur la touche ◀ ou ▶ pour sélectionner la netteté de numérisation souhaitée, puis appuyer sur la touche **Select**.
Plus le curseur est déplacé vers la droite, plus la densité est claire.

Réglage de la Numérisation recto-verso (2 faces)

Les pages recto-verso d'un document peuvent être numérisées à partir du chargeur automatique.



Ces réglages ne sont disponibles que si le document est chargé dans le chargeur automatique. Si le document est numérisé sans être chargé dans le chargeur automatique, [Recto] est automatiquement sélectionné et la numérisation du document se fait alors à partir de la vitre d'exposition.



Ce réglage n'est disponible que si [PDF] est sélectionné comme format pour l'image de numérisation.

- 1 A l'écran principal (Mode Scanner), appuyer sur les touches ▲ ou ▼ pour sélectionner le réglage actuel de Recto/Rect-Vers (1 face/2 faces), puis appuyer sur la touche **Select**.
- 2 Appuyer sur la touche ▲ ou ▼ pour sélectionner [Recto-verso], puis appuyer sur la touche **Select**.
- 3 Appuyer sur les touches ▲ ou ▼ pour sélectionner [Bord Long] ou [Bord Court], puis appuyer sur la touche **Select**.
L'écran principal (Mode Scanner) s'affiche à nouveau.



Pour plus d'information sur les réglages [Bord Long] et [Bord Court], voir "Copie recto-verso (2 faces) depuis le chargeur automatique" à la page 6-13.

- 4 Spécifier les réglages de numérisation souhaités.
- 5 Charger le document dans le chargeur automatique pour la numérisation de la face avant.
- 6 Pour effectuer une numérisation couleur, appuyer sur la touche **Départ (Couleur)**. Pour effectuer des numérisations monochrome, appuyer sur la touche **Départ (N&B)**.
La numérisation de la face avant du document a lieu.
- 7 Charger le document dans le chargeur automatique pour la numérisation de la face verso, puis appuyer sur la touche **Select**.
La numérisation de la face verso du document a lieu.

Réglage de la Taille de numérisation

La taille des données numérisées peut être spécifié.



*Le réglage par défaut est **[A4]** pour les modèles 220V, et **[Letter]** pour les autres modèles.*

- 1 A l'écran principal (Mode Scanner), appuyer sur les touches ▲ ou ▼ pour sélectionner le réglage actuel de la taille de numérisation, puis appuyer sur la touche **Select**.
- 2 Appuyer sur la touche ▲ ou ▼ pour sélectionner la taille souhaitée, puis appuyer sur la touche **Select**.
L'écran principal (Mode Scanner) s'affiche à nouveau.

Réglage de la Couleur de numérisation

La couleur des données numérisées peut être spécifié.

- 1 A l'écran principal (Mode Scanner), appuyer sur les touches ▲ ou ▼ pour sélectionner le réglage actuel de la couleur de numérisation, puis appuyer sur la touche **Select**.
- 2 Appuyer sur les touches ▲ ou ▼ pour sélectionner [N/B] ou [Couleur/ Gris], puis appuyer sur la touche **Select**.
L'écran principal (Mode Scanner) s'affiche à nouveau.



Si le format [JPEG] est sélectionné, la couleur de numérisation est réglée sur [N/B], et le format des données est automatiquement réglé sur [PDF].



Les réglages [Param. Scanner]/[Méthode Codage] ne sont disponibles dans le menu [Utilitaire] que si [N/B] est sélectionné.

Spécification du sujet

Spécification du sujet lors de l'envoi de données numérisées par e-mail.

- 1 A l'écran principal (mode Scanner), appuyer sur les touches ▲ ou ▼ pour sélectionner [sujet], puis appuyer sur la touche **Select**.
- 2 A l'aide du clavier saisir le texte du sujet, puis appuyer sur la touche **Select**.
L'écran principal (Mode Scanner) s'affiche à nouveau.



Pour plus d'informations sur la saisie et la modification de texte, voir "Saisie de texte" à la page 12-8.



*Pour effacer le texte du sujet spécifié, appuyer sur la touche **Retour**.*

Suppression des émissions de tâches en file d'attente

La liste des émissions de tâches en file d'attente peut être affichée à l'écran et il est possible de supprimer une tâche de cette liste.

- 1 A l'écran principal (mode Scanner), appuyer sur les touches ▲ ou ▼ pour sélectionner [Annuler Réserv.], puis appuyer sur la touche **Select**.
- 2 Appuyer sur la touche ▲ ou ▼ pour sélectionner la tâche à supprimer, puis appuyer sur la touche **Select**.



Pour vérifier l'information de la tâche sélectionnée, appuyer sur la touche ►.



Si aucune émission de tâche n'est en file d'attente, [Aucun] apparaît à l'écran.

- 3 Appuyer sur la touche ▲ ou ▼ pour sélectionner [Oui], puis appuyer sur la touche **Select**.
L'écran principal (Mode Scanner) s'affiche à nouveau.

*Remplacement
des
consommables*

8



Remplacement des consommables

Remarque

Le non respect des instructions décrites dans ce manuel peut entraîner l'annulation de votre garantie.

Remarque

Si un message d'erreur ([Toner Vide], [Vie C. Transfert], etc.) s'affiche à l'écran, imprimer la page de configuration, puis vérifier l'état des autres consommables. Pour plus d'information sur les messages d'erreur, voir "Messages d'erreur" à la page 10-44. Pour imprimer la page de configuration, voir "Impression d'une page de configuration" à la page 10-3.

A propos des cartouches de toner

Cette machine utilise quatre cartouches de toner : noir, jaune, magenta et cyan. Manipuler les cartouches de toner avec précaution, en évitant de renverser du toner sur soi ou dans l'imprimante.



Lors du remplacement de cartouches de toner, n'installer que des cartouches neuves. En cas d'installation d'une cartouche de toner usagée, il se peut que la quantité de toner ne soit pas indiquée correctement.



Ne pas ouvrir la cartouche de toner inutilement. Si du toner se répand, éviter de l'inhaler ou de le laisser entrer en contact avec la peau.



En cas de contact du toner avec les mains ou les vêtements, les laver immédiatement avec du savon et de l'eau.



En cas d'inhalation de toner, se rendre dans un endroit aéré et se gargariser abondamment à l'eau. En cas de toux ou autre manifestation, consulter un médecin.



En cas de contact du toner avec les yeux, les rincer immédiatement sous l'eau pendant au moins 15 minutes. Si l'irritation persiste, consulter un médecin.



Si du toner pénètre dans la bouche, se rincer abondamment la bouche et boire ensuite 1 à 2 verres d'eau. Si nécessaire, consulter un médecin.



Stocker les cartouches de toner hors de portée des enfants.



ATTENTION

En cas de contact du toner avec les yeux, se rincer les yeux immédiatement à l'eau fraîche et consulter un médecin.

Remarque

N'utilisez pas des cartouches de toner recyclées ou non homologuées. Tous dommages de la machine ou problèmes de qualité dus à l'utilisation de cartouches de toner recyclées ou de cartouche de toner non homologuées, entraîne l'annulation de votre garantie. Aucun support technique n'est fourni pour résoudre des problèmes de cet ordre.

Pour remplacer une cartouche de toner, se reporter au tableau ci-dessous. Le type de la machine et les numéros de référence des cartouches figurent sur l'étiquette de renouvellement consommables (face interne du capot supérieur).



Pour une qualité et une vitesse optimales, utiliser exclusivement des cartouches de toner d'origine correspondant au TYPE de votre imprimante.

Stocker les cartouches de toner :

- Dans leur emballage d'origine jusqu'au moment de l'installation.
- Dans un local sec et frais, à l'abri du soleil (et de la chaleur).
- La température de stockage ne doit pas dépasser 35°C (95°F), avec un taux d'humidité maximum de 85%, sans condensation. Lorsqu'une cartouche de toner est déplacée d'un lieu frais à un lieu chaud et humide, une condensation, nuisible à la qualité d'impression, peut se former. Avant d'utiliser la cartouche, la laisser s'adapter au nouvel environnement pendant environ une heure.
- A manipuler et stocker à plat.

Ne pas retourner les cartouches ; le toner se trouvant à l'intérieur de la cartouche risque de se compacter ou de mal se répartir.

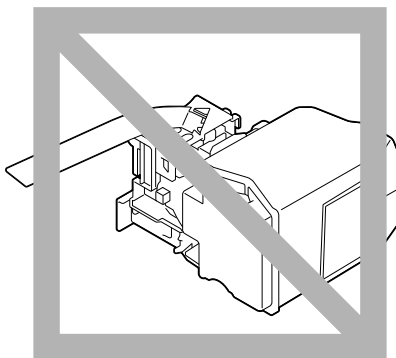

- A l'abri de l'air marin et de vapeurs corrosives (d'aérosols par exemple).

Remplacement d'une cartouche de toner

Remarque

En remplaçant une cartouche, veiller à ne pas déverser de toner. Si cela se produit, essuyer aussitôt avec un chiffon doux et sec.

Si [Param. Machine]/[Toner Vide] dans le menu [Utilitaire] est réglé sur [Arrêt], le message [Toner Vide remplacer toner X] ("X" indiquant la couleur du toner) s'affiche à l'écran lorsque la cartouche de toner est presque vide. Suivre les instructions ci-après pour remplacer la cartouche de toner.

- 1 Sur l'écran des messages, vérifier la couleur de la cartouche de toner à remplacer.
- 2 Ouvrir le capot avant de la machine.

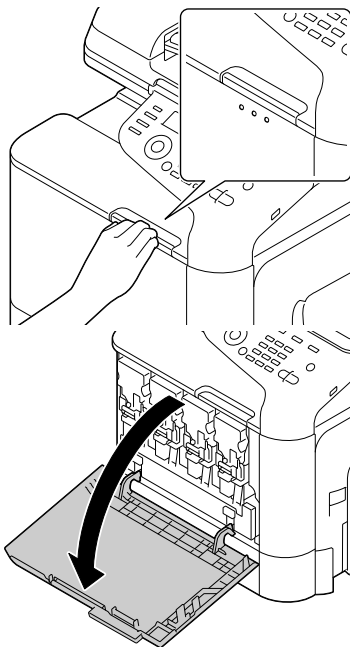

- 3** Tirer vers la gauche le levier avant de la cartouche de toner couleur.

La procédure de remplacement est la même pour toutes les couleurs de toner (jaune : Y, magenta : M, cyan : C et noir : K).

Dans la procédure suivante, c'est le remplacement de la cartouche de toner jaune (Y) qui est décrit.

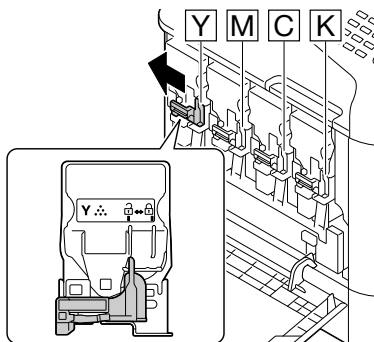

- 4** Saisir la cartouche de toner à remplacer par sa poignée et la sortir de l'imprimante.

Dans la procédure suivante, c'est le remplacement de la cartouche de toner jaune (Y) qui est décrit.

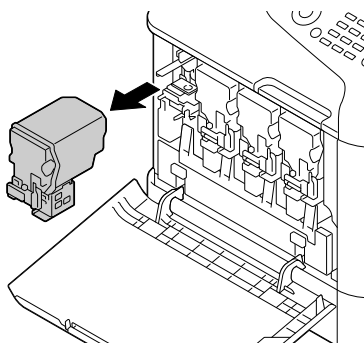

Remarque

Mettre au rebut la cartouche de toner usagée conformément à la réglementation en vigueur. Ne pas s'en débarrasser en les jetant dans le feu.

Pour plus d'information, voir "A propos des cartouches de toner" à la page 8-2.

- 5** Vérifier la couleur de la nouvelle cartouche à installer.

- 6** Retirer la cartouche de son emballage.

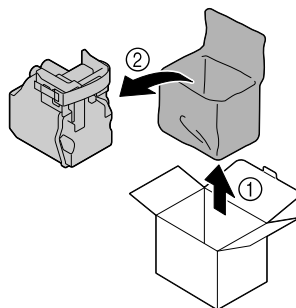

- 7** Secouer la nouvelle cartouche pour répartir le toner à l'intérieur.

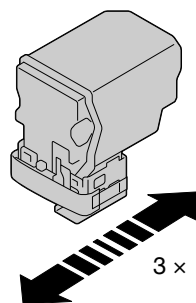

- 8** Retirer le ruban de protection du côté droit de la cartouche de toner.

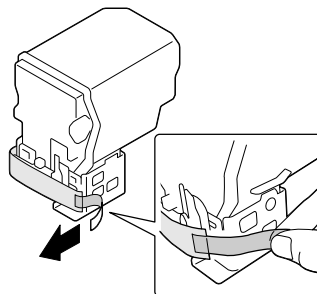

- 9** S'assurer que la cartouche est de la même couleur que celle du compartiment de destination, puis l'introduire dans ce compartiment.



Insérer entièrement la cartouche de toner.

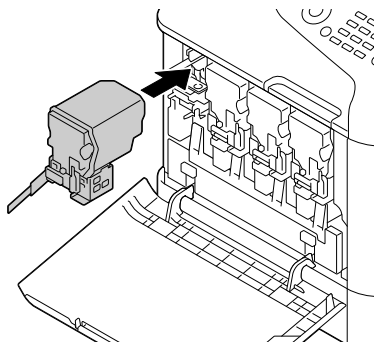

- 10** Tirer le levier vers la droite pour le verrouiller.



Si ce levier n'est pas replacé exactement dans sa position initiale, le capot avant de la machine ne peut pas être fermé.



S'il s'avère difficile d'actionner le levier, essayer de l'enfoncer.

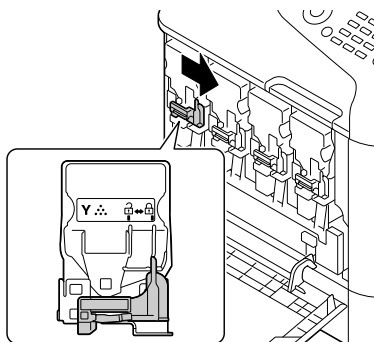

- 11** Vérifier que la cartouche est bien installée et retirer son ruban de protection.

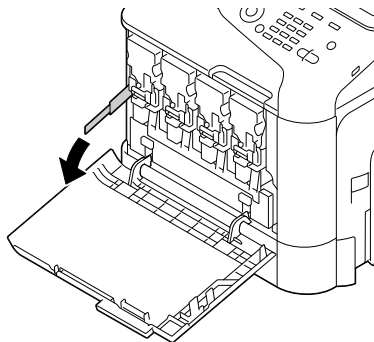

12 Refermer le capot avant.

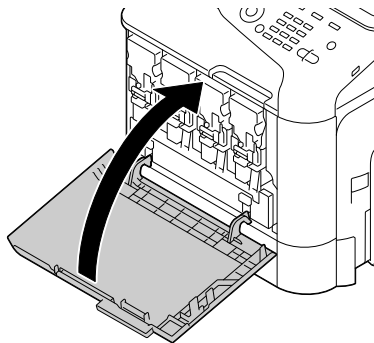

Lors de la fermeture du capot avant, appuyer légèrement sur l'ensemble de la zone du capot.

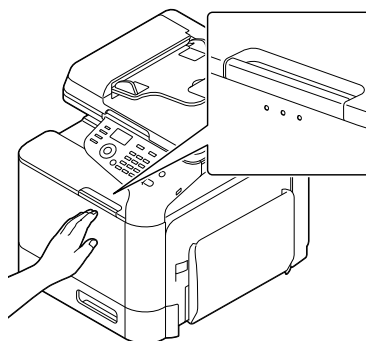

Remplacement d'une unité image

Pour remplacer une unité image, se reporter au tableau ci-dessous. Le type de la machine et les numéros de référence de l'unité image figurent sur l'étiquette de renouvellement consommables (face interne du capot supérieur).

Remarque

Ne pas toucher la surface du tambour OPC. Cela peut nuire à la qualité d'impression.

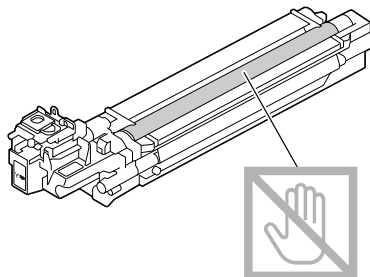

Le système vous prévient lorsque qu'il est nécessaire de remplacer l'unité image indiquée, en affichant le message [Fin U-Imagerie Remplacer X] ("X" indiquant la couleur de l'unité image).

- 1 Sur l'écran des messages, vérifier la couleur de l'unité image à remplacer.

- 2** Ouvrir le capot avant de la machine.

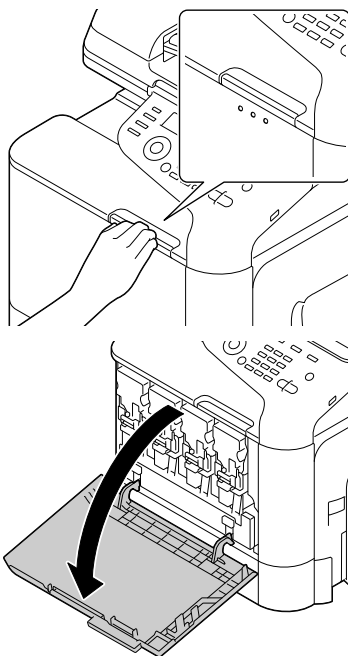

- 3** Tirer vers la gauche le levier avant de la cartouche de toner couleur indiquée.

La procédure de remplacement est la même pour toutes les couleurs (jaune : Y, magenta : M, cyan : C et noir : K).

Les instructions ci-après décrivent la procédure de remplacement de l'unité image pour la couleur noir (K).

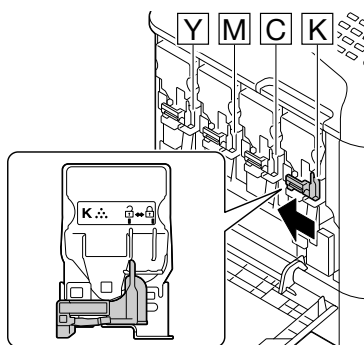

- 4 Saisir la cartouche de toner à retirer par la poignée et la sortir de l'imprimante.



Ne pas renverser la cartouche de toner au risque de répandre du toner.

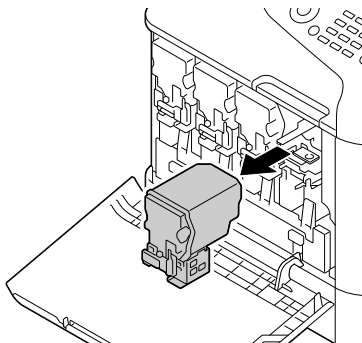

- 5 Tirer le réservoir de toner usagé vers le haut pour le déverrouiller.

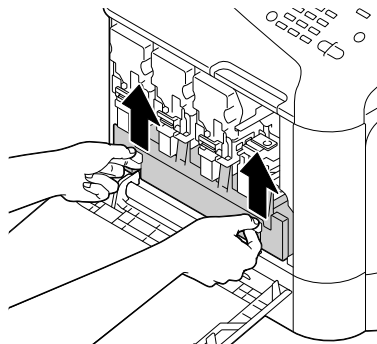

- 6 Sortir doucement le réservoir de l'imprimante en le tirant par ses poignées.



Ne pas renverser le réservoir de toner usagé au risque de déverser du toner usagé.

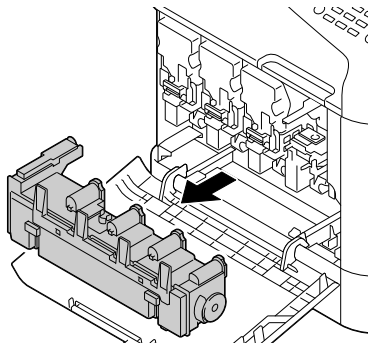

- 7 Tout en appuyant sur la zone marquée "Push" sur l'unité image à remplacer, sortir entièrement l'unité de la machine en la faisant coulisser.

Dans la procédure décrite, nous procédons au remplacement de l'unité image pour la couleur noir (K).

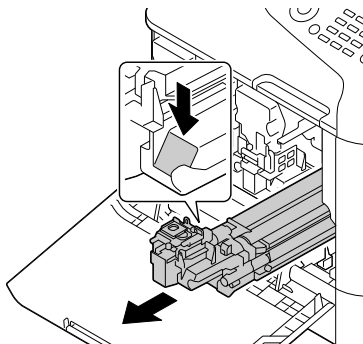

Remarque

Mettre l'unité image au rebut conformément à la réglementation en vigueur.

Ne pas s'en débarrasser en la brûlant.

- 8 Vérifier la couleur de la nouvelle unité image à installer.



Pour éviter de déverser du toner, laisser l'unité image dans son sachet d'emballage jusqu'à la fin de l'étape 7.

- 9 Sortir l'unité image de son sachet d'emballage.



- 10** Saisir l'unité image aux deux extrémités et la secouer deux fois de suite comme indiqué ci-contre.



Ne pas saisir le corps de l'unité car cela risque de l'abîmer et de nuire à la qualité d'impression.

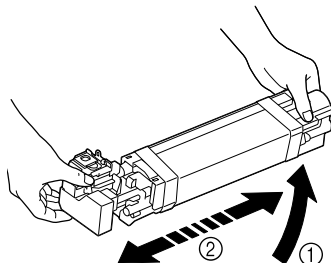
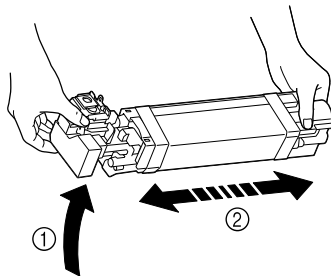

- 11** Retirer le cache de protection de l'unité image.
Débarasser l'unité image de tous les adhésifs d'emballage.

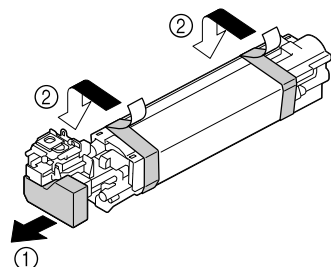

- 12** Sortir le papier de l'unité image.
Retirer le cache de protection de l'unité image.

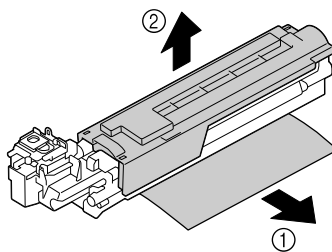

- 13** S'assurer que l'unité image neuve est de la même couleur que celle du compartiment de destination, puis l'introduire dans ce compartiment de la machine.

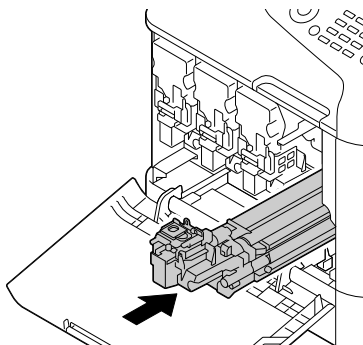

- 14** Enfoncer le réservoir de toner usagé jusqu'à ce qu'il se verrouille en place.

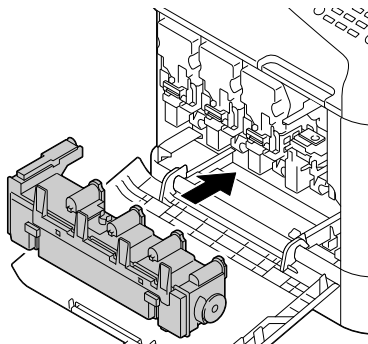

- 15** S'assurer que la cartouche est de la même couleur que celle du compartiment de destination, puis l'introduire dans ce compartiment.



Insérer entièrement la cartouche de toner.

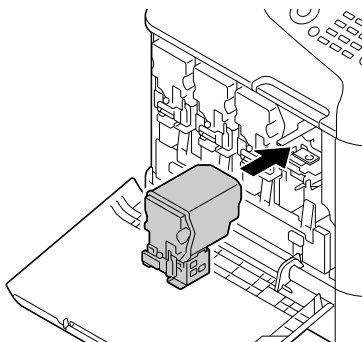

- 16** Tirer le levier vers la droite pour le verrouiller.



Si ce levier n'est pas replacé exactement dans sa position initiale, le capot avant de la machine ne peut pas être fermé.



S'il s'avère difficile d'actionner le levier, essayer de l'enfoncer.

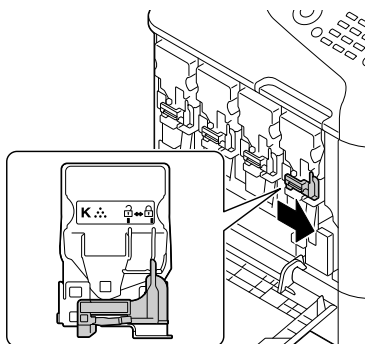

17 Refermer le capot avant.

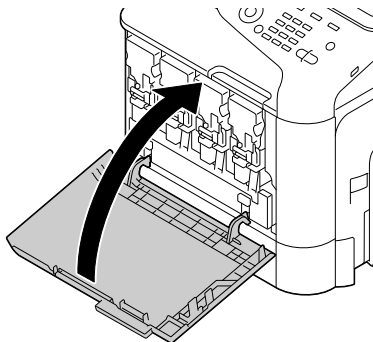

Lors de la fermeture du capot avant, appuyer légèrement sur l'ensemble de la zone du capot.

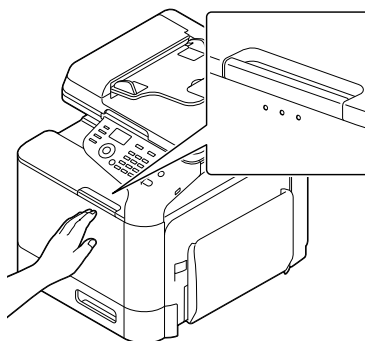

Remplacement du réservoir de toner usagé

Quand le réservoir de toner usagé est plein, le message [Toner usé plein
Changer Flaçon] s'affiche à l'écran. La machine s'arrête et ne redémarrera pas tant que le réservoir n'est pas remplacé.

- 1 Ouvrir le capot avant de la machine.

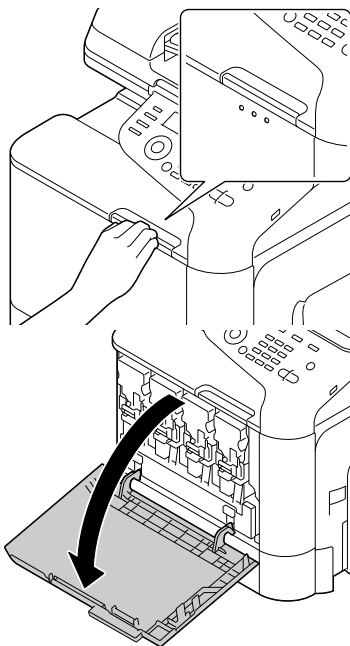

- 2 Tirer le réservoir de toner usagé vers le haut pour le déverrouiller.

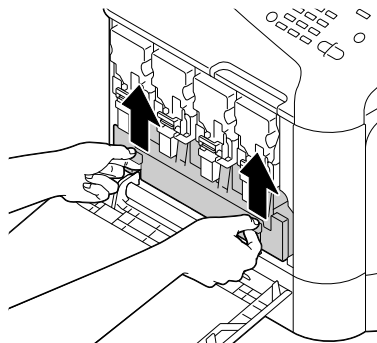

- 3 Sortir doucement le réservoir de l'imprimante en le tirant par ses poignées.



Ne pas incliner le réservoir de toner usagé extrait au risque de répandre du toner usagé.

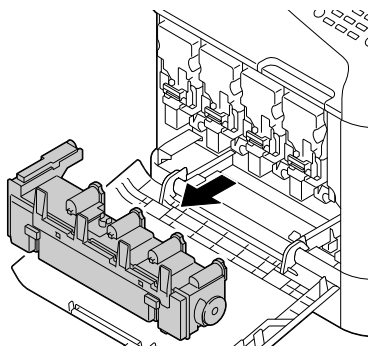

- 4 Sortir le nouveau réservoir de toner usagé de son emballage. Mettre le réservoir plein dans le sachet plastique fourni et le placer dans la boîte d'emballage.

Remarque

Mettre au rebut le réservoir de toner usagé remplacé, conformément à la réglementation en vigueur. Ne pas s'en débarrasser en le brûlant.

- 5 Enfoncer le nouveau réservoir de toner usagé jusqu'à ce qu'il se verrouille en place.

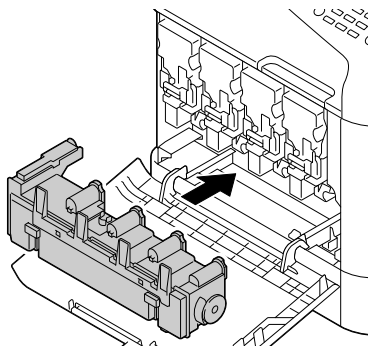

6 Refermer le capot avant.

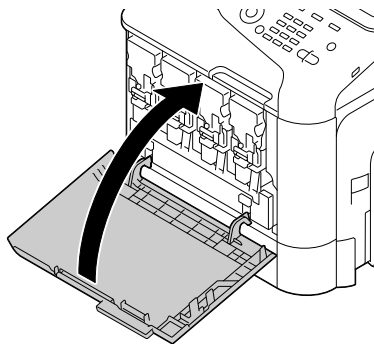

Lors de la fermeture du capot avant, appuyer légèrement sur l'ensemble de la zone du capot.

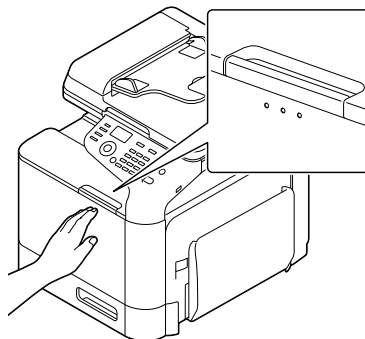

Si le réservoir de toner usagé n'est pas inséré à fond, le capot avant ne pourra pas se fermer.

Remplacement du rouleau de transfert

Lorsque le rouleau de transfert a besoin d'être remplacé, le message [Via R. Transfert] s'affiche. L'impression peut continuer en dépit de ce message, mais étant donné que la qualité d'impression diminue, il est préférable de changer aussitôt le rouleau de transfert.

- 1 Tirer le levier, puis ouvrir le capot droit.



Avant d'ouvrir le capot droit, replier le Bac 1.

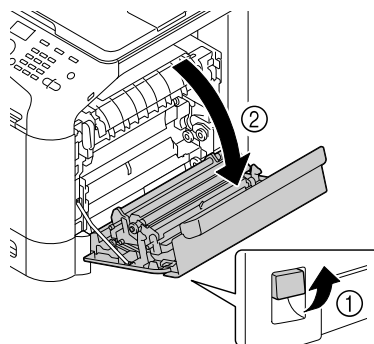

- 2 Tout en enfonçant les leviers vers l'intérieur, déplacer le rouleau dans votre direction.

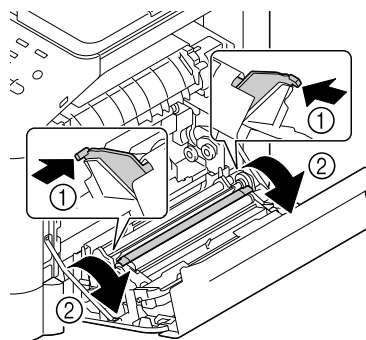

- 3** Tout en continuant à appuyer sur les leviers, extraire le rouleau de transfert.

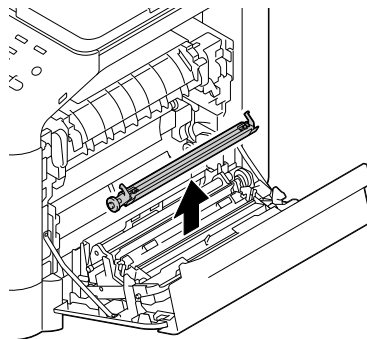

- 4** Préparer un nouveau rouleau de transfert.

- 5** Tout en appuyant sur les leviers, insérer l'axe du rouleau de transfert dans les roulements.

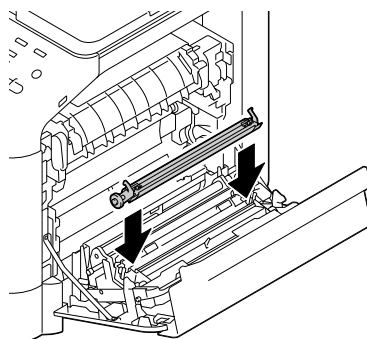

- 6** Pousser sur les leviers jusqu'à ce qu'ils s'enclenchent en position.

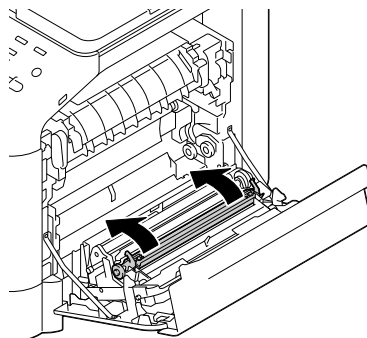

7 Fermer le capot droit.

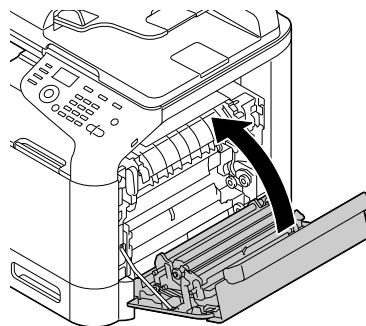

8 Remettre le compteur à zéro : [Gestion admin.]/[Remplacer Consom]/
[Roul. Transfert] dans le menu [Utilitaire].

Remplacement de l'unité courroie de transfert

Quand l'unité de courroie de transfert arrive en fin de vie et doit être remplacée, le message [Vie C. Transfert] s'affiche à l'écran. L'impression peut continuer en dépit de ce message, mais étant donné que la qualité d'impression diminue, il est préférable de changer immédiatement l'unité courroie de transfert.

- 1 Eteindre la machine et débrancher le cordon d'alimentation et le capot d'interface.

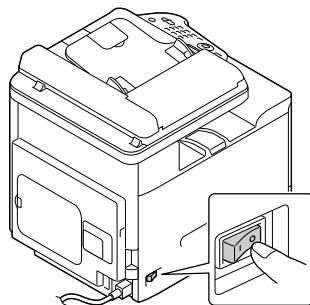

- 2 Ouvrir le capot avant de la machine.

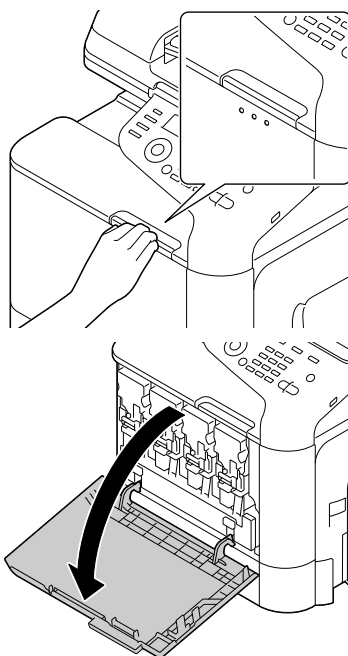

- 3** Sortir toutes les cartouches de toner, toutes les unités image ainsi que le réservoir de toner usagé.



Pour plus d'information sur l'extraction des cartouches de toner, des unités image ou du réservoir de toner usagé, voir "Remplacement d'une cartouche de toner" à la page 8-5 ou "Remplacement d'une unité image" à la page 8-10.

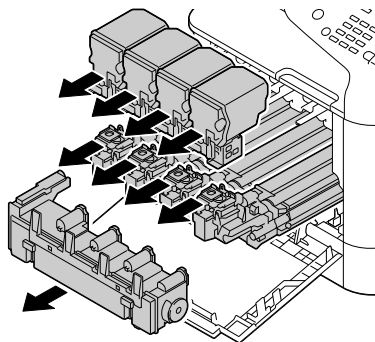

Couvrir l'unité image retirée pour la protéger des rayons directs du soleil.



Ne pas renverser la cartouche de toner au risque de répandre du toner.



Ne pas renverser le réservoir de toner usagé pour éviter le déversement du toner usagé.

- 4** Tirer le levier, puis ouvrir le capot droit.



Avant d'ouvrir le capot droit, replier le Bac 1.

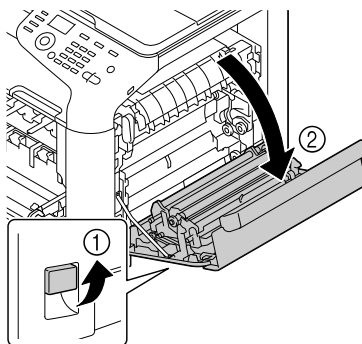

- 5 Déposer la partie supérieur du capot droit.

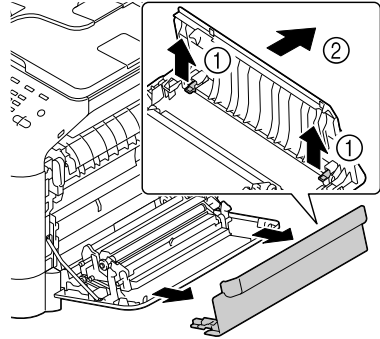

- 6 Insérer la feuille de protection dans l'unité dans le sens de la flèche jusqu'à ce qu'elle soit en butée.

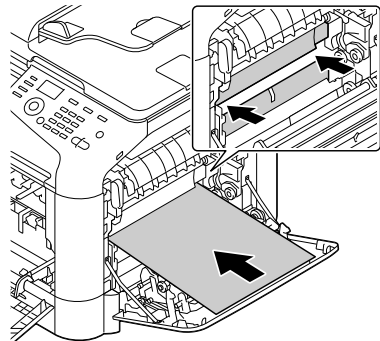

- 7 Actionner les guides vers le bas.

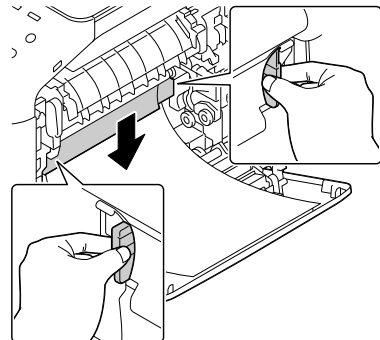

- 8 Tout en maintenant les poignées, sortir avec précaution l'unité de courroie de transfert.



Veiller à maintenir la courroie de transfert de niveau pour ne pas la rayer.

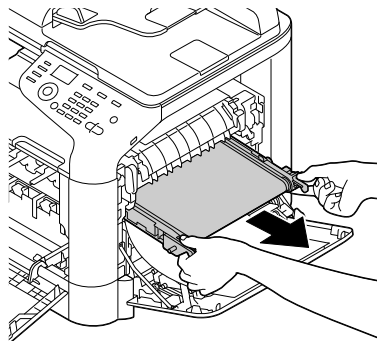

- 9 Préparer une nouvelle unité courroie de transfert.



Veiller à ne pas toucher la surface de la courroie.



Ne pas enlever le levier bleu.

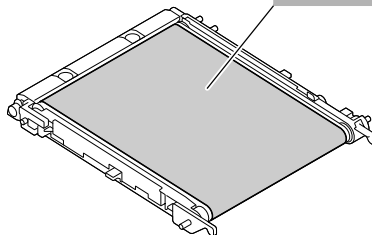

- 10 Retirer les caches de protection de l'unité courroie de transfert.

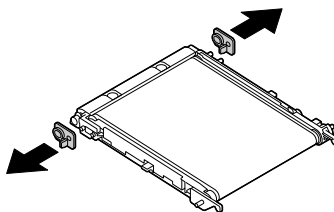

- 11** Introduire la nouvelle unité courroie de transfert sur ses rails.



Insérer l'unité intégralement jusqu'à ce qu'elle s'enclenche en position.



Veiller à maintenir la courroie de transfert de niveau pour ne pas la rayer.

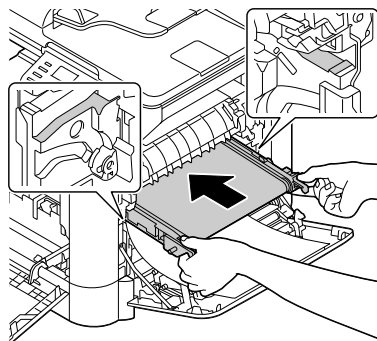

- 12** Actionner les guides vers le haut.

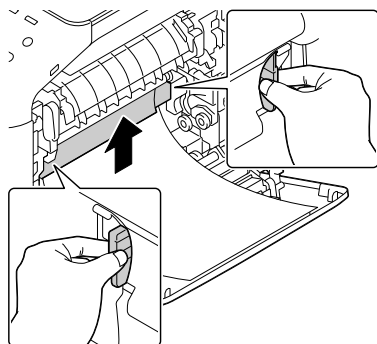

- 13** Enlever la feuille de protection.

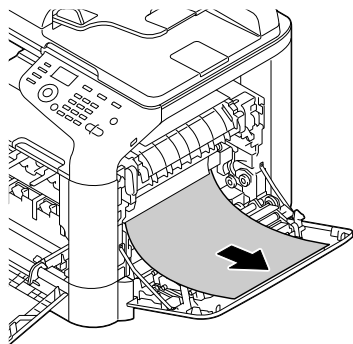

- 14 Replacer la partie supérieure du capot droit.

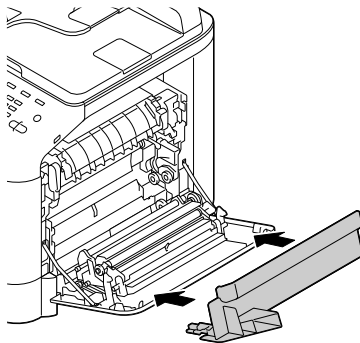

- 15 Fermer le capot droit.

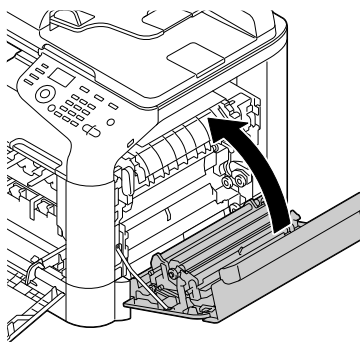

- 16 Installer toutes les cartouches de toner, toutes les unités image ainsi que le réservoir de toner usagé.



Pour plus d'information sur l'installation des cartouches de toner, des unités image ou du réservoir de toner usagé, voir "Remplacement d'une cartouche de toner" à la page 8-5 ou "Remplacement d'une unité image" à la page 8-10.

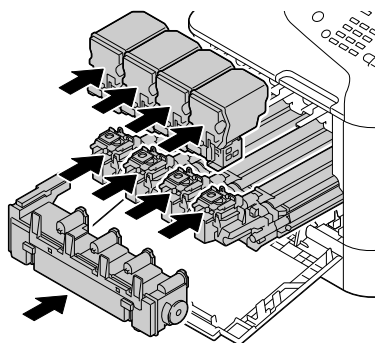

17 Refermer le capot avant.

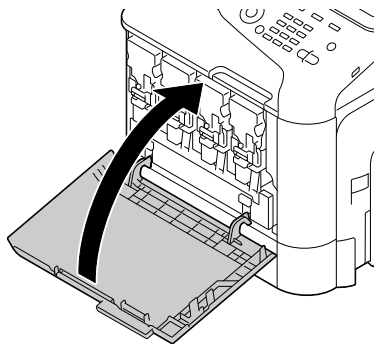

Lors de la fermeture du capot avant, appuyer légèrement sur l'ensemble de la zone du capot.

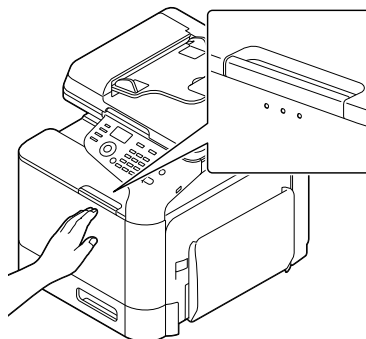

18 Rebrancher le cordon secteur et allumer la machine.

19 Remettre le compteur à zéro : [Gestion admin.]/[Remplacer Consom]/[Cour. Transfert] dans le menu [Utilitaire].

Remplacement de l'unité de fixation

Lorsque l'unité de fixation a besoin d'être remplacée, le message [Vie U-Fixation] s'affiche à l'écran. L'impression peut continuer en dépit de ce message, mais étant donné que la qualité d'impression diminue, il est préférable de changer immédiatement l'unité de fixation.

- 1 Eteindre la machine et débrancher le cordon d'alimentation et le capot d'interface.

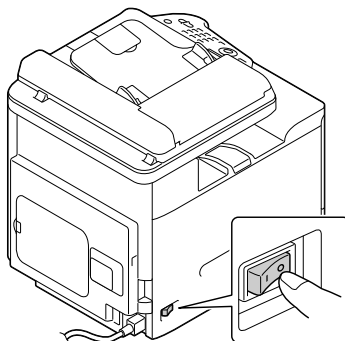

Remarque

Certaines pièces à l'intérieur de la machine atteignent des températures très élevées pouvant provoquer de graves brûlures. Après avoir éteint l'imprimante, attendre environ 20 minutes et vérifier que la section de l'unité de fixation est à température ambiante avant d'intervenir.

- 2 Tirer le levier, puis ouvrir le capot droit.



Avant d'ouvrir le capot droit, replier le Bac 1.

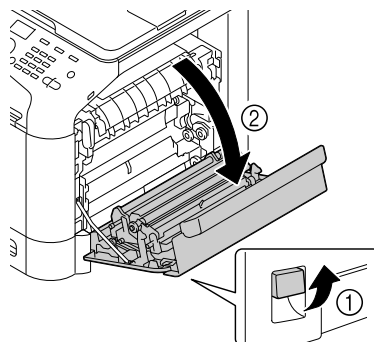

- 3** Ouvrir le capot de l'unité de fixation.

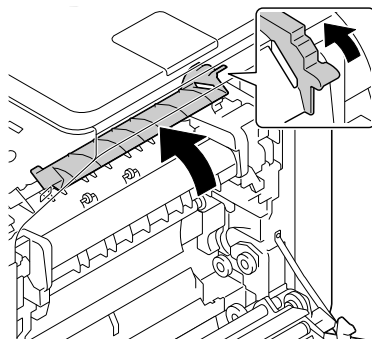

- 4** Tirer les 2 leviers vers le bas.

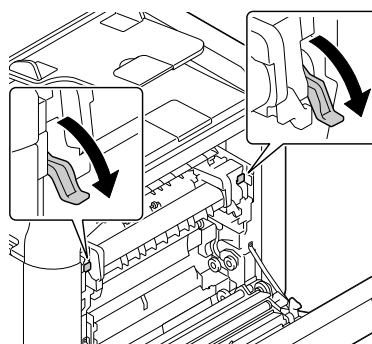

- 5** Sortir l'unité de fixation.

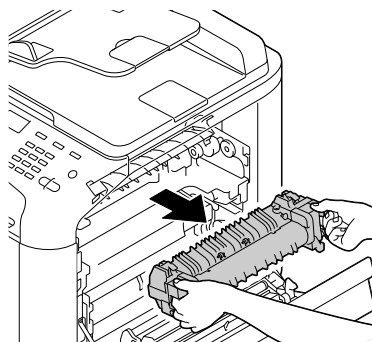

6 Préparer une nouvelle unité de fixation.



Veiller à ne pas toucher la surface du rouleau.

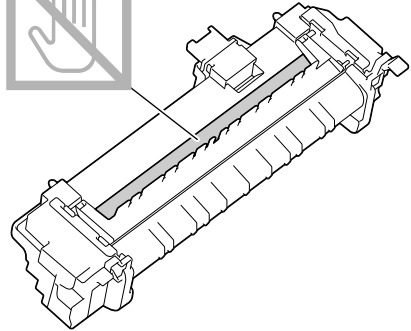

7 Relever les 2 leviers.

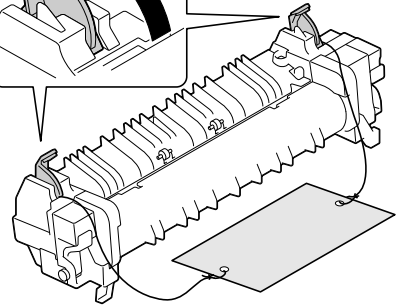
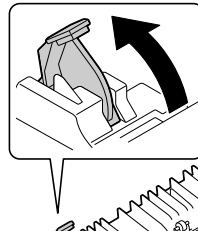

8 Retirer le matériau d'emballage.

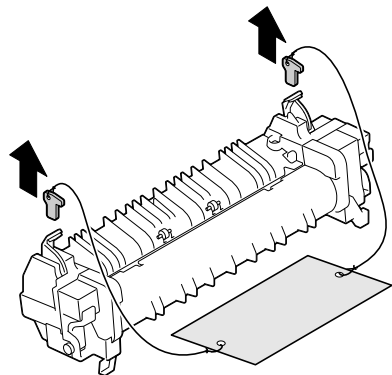

9 Pousser les 2 leviers vers le bas.

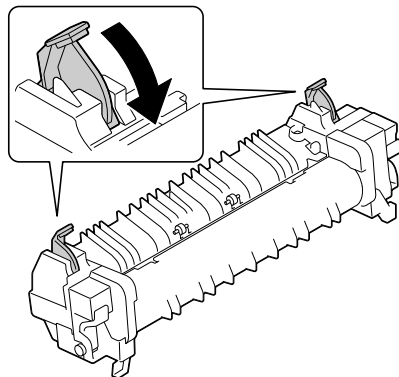

10 Actionner vers le bas les 2 leviers de l'unité de fixation neuve.

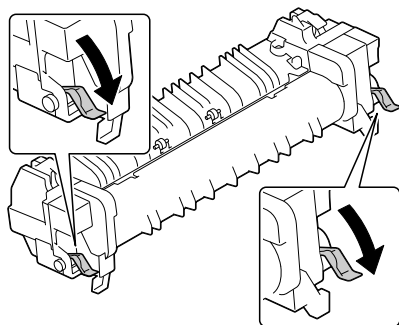

11 Insérer l'unité de fixation intégralement jusqu'à ce qu'elle s'enclenche en position.

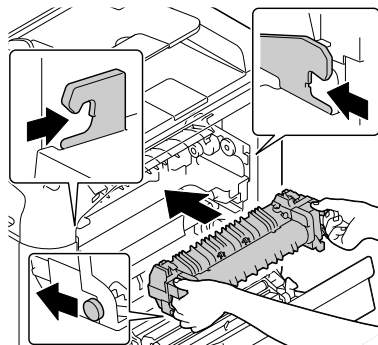

12 Relever les 2 leviers.

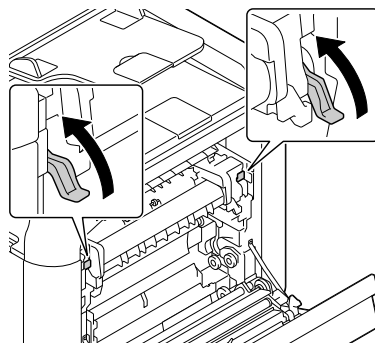

13 Fermer le capot de l'unité de fixation.

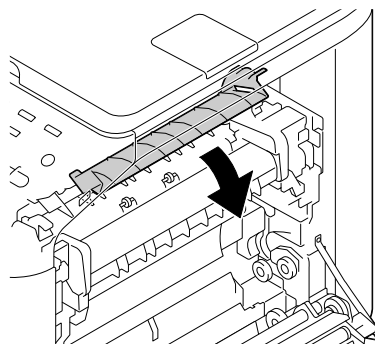

14 Fermer le capot droit.



S'il n'est pas possible de fermer la porte, vérifier que l'unité de fixation est insérée à fond dans son logement.

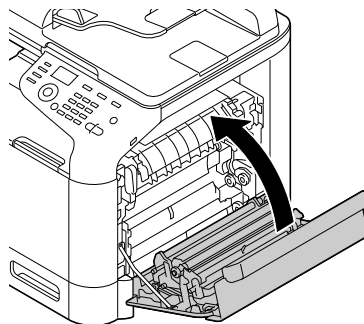

15 Rebrancher le cordon secteur et allumer la machine.

16 Remettre le compteur à zéro : [Gestion admin.]/[Remplacer Consom]/[Unite Fixation] dans le menu [Utilitaire].

Entretien 9



Entretien de la machine

ATTENTION

Lire attentivement toutes les étiquettes de sécurité (avertissements et consignes) en s'assurant de suivre toutes leurs instructions. Ces étiquettes sont situées sur la face interne du capot de la machine et à l'intérieur du corps de la machine.

Prendre soin de votre machine pour préserver sa durée de vie. Tout dégât causé par négligence n'est pas couvert par la garantie. Nettoyer régulièrement l'intérieur et l'extérieur de la machine pour éliminer poussières et résidus de papier qui amoindrissent ses performances et la qualité d'impression. Garder les directives suivantes à l'esprit.

AVERTISSEMENT !

Avant de procéder au nettoyage, débrancher le cordon secteur et tous les câbles d'interface. Veiller à ne pas déverser d'eau ou de détergent dans la machine, cela risquerait de provoquer des dégâts ou une décharge électrique.

ATTENTION

L'unité de fixation est une pièce chaude. Après ouverture du capot droit, la température de l'unité de fixation diminue graduellement (1 heure d'attente).



- En nettoyant l'intérieur de la machine ou en supprimant des bourrages, veiller à ne pas toucher l'unité de fixation ou d'autres pièces brûlantes.
- Ne poser aucun objet sur le dessus de la machine.
- Pour nettoyer la machine, utiliser un chiffon doux.
- Ne jamais vaporiser de produit détergent directement sur la machine, il risquerait de s'infiltrer par les grilles d'aération et d'endommager les circuits internes.
- Pour le nettoyage, éviter d'utiliser des solutions abrasives ou corrosives ou contenant des solvants (alcool ou benzène).
- Toujours commencer par appliquer le produit de nettoyage (détergent doux) sur une petite surface de la machine pour en vérifier le résultat.
- N'utiliser jamais des tampons abrasifs ou rugueux (paille de fer ou matière plastique).

- Toujours fermer en douceur les capots de la machine. Ne jamais exposer la machine à des vibrations excessives.
- Ne jamais recouvrir la machine immédiatement après l'avoir utilisée. Eteindre la machine et attendre qu'elle refroidisse.
- Ne pas laisser les capots de la machine ouverts pendant une durée prolongée, plus particulièrement dans les locaux bien éclairés ; la lumière risque d'endommager les unités image.
- Ne pas ouvrir les capots quand la machine est en fonctionnement.
- Ne pas tapoter pas les bords des paquets de feuilles sur la machine.
- La machine ne doit jamais être démontée ou lubrifiée.
- Ne pas basculer la machine.
- Ne pas toucher aux contacts électriques, engrenages ou dispositifs laser, cela risque d'endommager la machine et de diminuer la qualité d'impression.
- Ne pas laisser les imprimés s'accumuler excessivement dans le bac de sortie. Cela pourrait provoquer des bourrages et gondoler les supports papier.
- S'assurer que deux personnes sont disponibles pour soulever la machine s'il est nécessaire de la déplacer. Maintenir la machine à l'horizontale pour éviter de renverser du toner.
- Pour soulever la machine, replier le Bac 1, puis la saisir comme indiqué ci-contre.
- Si le chargeur papier inférieur PF-P09 en option est installé, ne le déplacez pas en même temps que l'imprimante. Ne pas saisir la poignée du Bac 3 ou le capot latéral droit, cela risquerait d'endommager le chargeur papier inférieur PF-P09.
- Si la peau entre en contact avec du toner, laver à l'eau froide ou à l'aide d'un détergent doux.

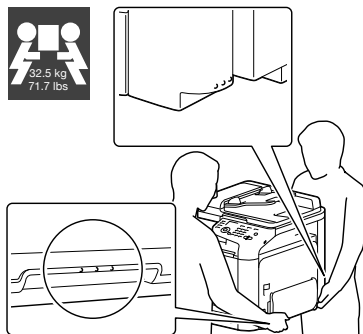



ATTENTION

Si du toner entre en contact avec les yeux, se rincer les yeux immédiatement à l'eau froide et consulter un médecin.

- Avant de rebrancher la machine, s'assurer de bien remonter toutes les pièces retirées pour le nettoyage.

Nettoyer la machine



ATTENTION

Avant de procéder au nettoyage, s'assurer d'éteindre la machine et débrancher le cordon secteur.

Extérieur

- Panneau de commande

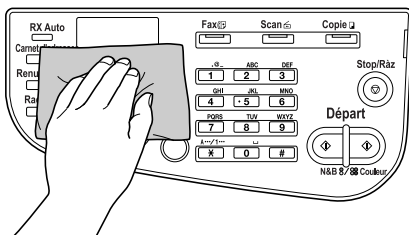

- Grille d'aération

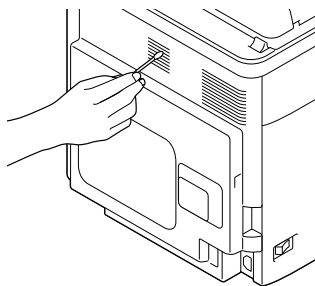

- Extérieur de la machine

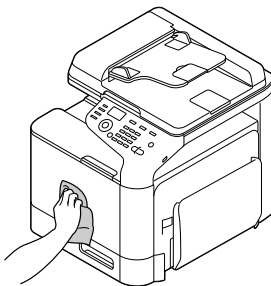

- Vitre d'exposition

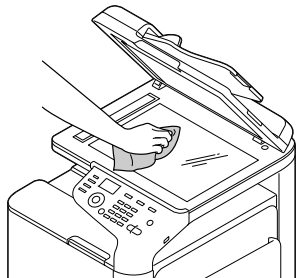

- Couvre-original

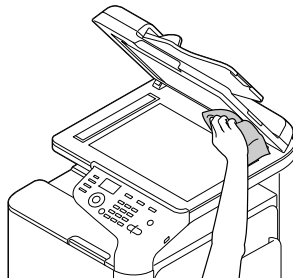

Rouleaux d'entraînement papier

L'accumulation de poussière de papier et autres débris sur les rouleaux d'entraînement peut provoquer des problèmes d'alimentation des feuilles.

Nettoyage des rouleaux d'entraînement papier (Bac d'Introduction manuelle)

1 Ouvrir le Bac 1.

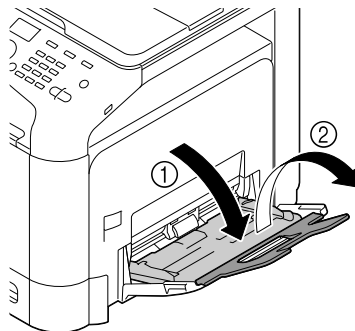

2 Appuyer au centre du volet de compression des feuilles jusqu'à ce que les onglets de verrouillage (blancs) à gauche et à droite s'enclenchent.

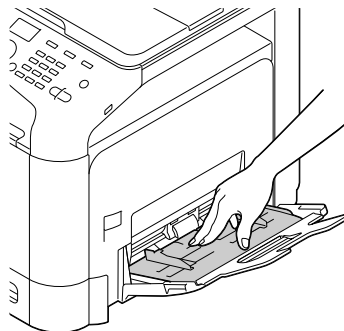

- 3** Nettoyer les rouleaux de transfert papier en les essuyant avec un chiffon doux et sec.

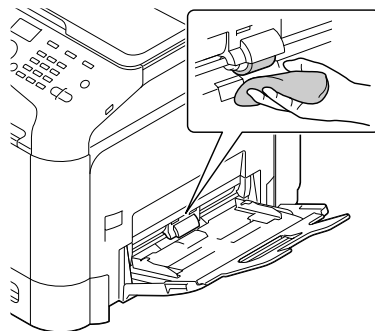

- 4** Fermer le bac.

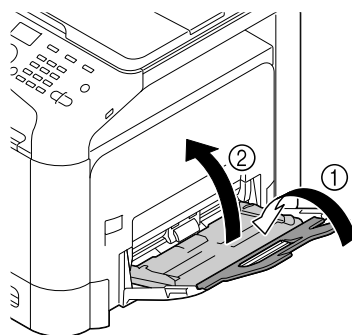

Nettoyage des rouleaux d'entraînement papier (Bac 2/3)

1 Extraire le bac.

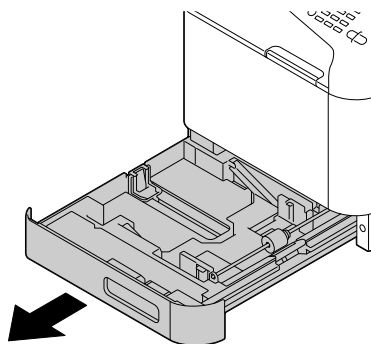

2 Nettoyer les rouleaux de transfert papier en les essuyant avec un chiffon doux et sec.

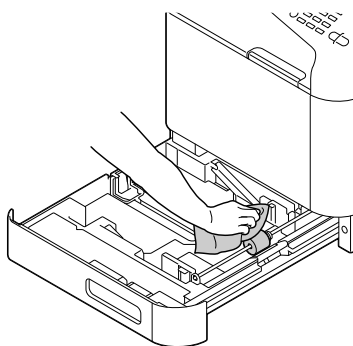

3 Fermer le bac.

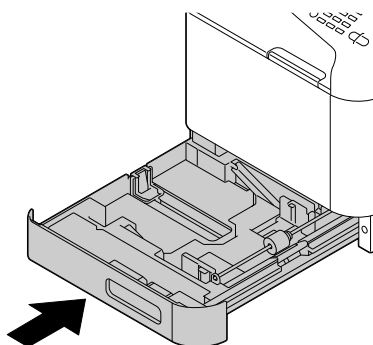

Rouleaux d'entraînement papier du Bac 3

- 1 Ouvrir le capot latéral droit du Bac 3.



Avant d'ouvrir le capot latéral du Bac 3, replier le Bac 1.

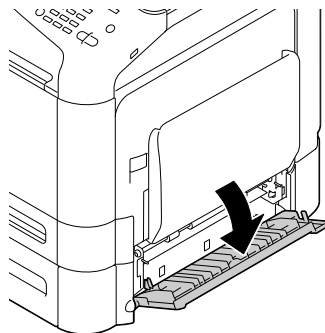

- 2 Nettoyer les rouleaux de transfert papier en les essuyant avec un chiffon doux et sec.

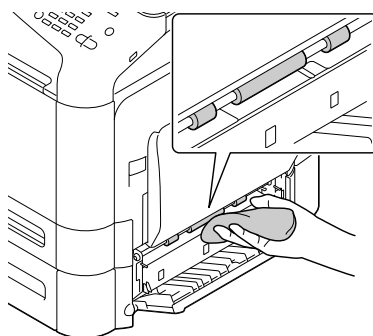

- 3 Refermer le capot latéral droit du Bac 3.

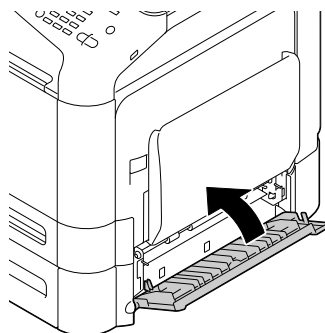

Nettoyage des rouleaux de transfert papier du chargeur automatique

- 1 Ouvrir le capot du chargeur automatique.

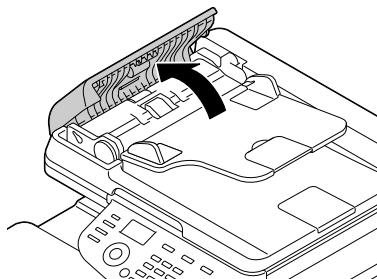

- 2 Nettoyer les rouleaux de transfert papier en les essuyant avec un chiffon doux et sec.

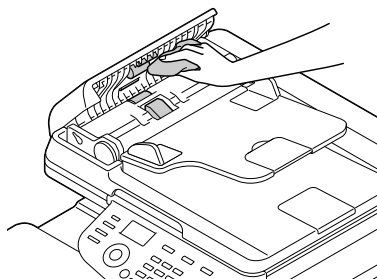

- 3 Fermer le capot du chargeur automatique.

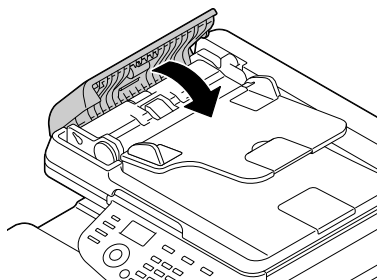

Lentille laser

Cette machine est équipée de quatre lentilles laser. Nettoyer chacune d'elles comme indiqué ci-après. L'outil de nettoyage des lentilles laser doit se trouver à l'intérieur du Bac 2.

1 Extraire le Bac 2.

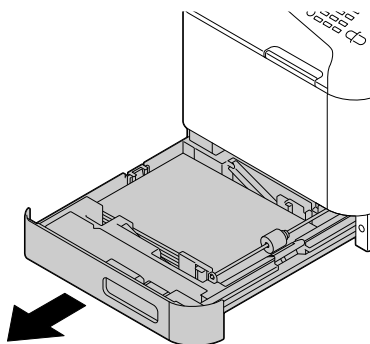

2 Retirer le capot.



Ce capot sera réutilisé plus loin dans la procédure de nettoyage.

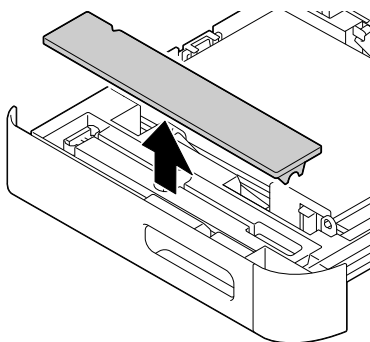

3 Sortir l'outil de nettoyage du bac 2.

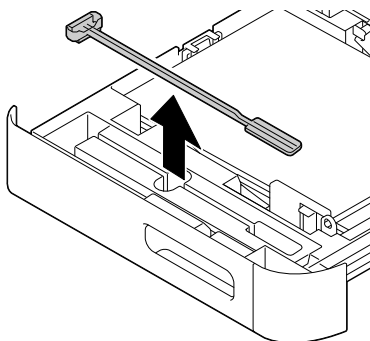

- 4 Fermer le Bac 2.
- 5 Ouvrir le capot avant de la machine.

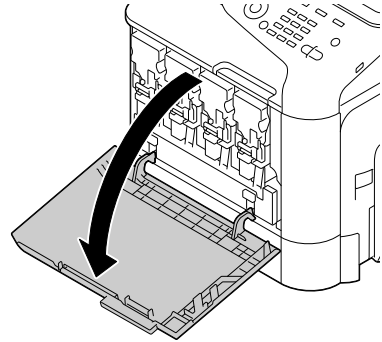

- 6 Sortir le réservoir de toner usagé, la cartouche de toner et l'unité image pour la couleur de la lentille laser à nettoyer.



Pour plus d'information sur l'extraction de la cartouche de toner, de l'unité image ou du réservoir de toner usagé, voir "Remplacement d'une cartouche de toner" à la page 8-5 ou "Remplacement d'une unité image" à la page 8-10.

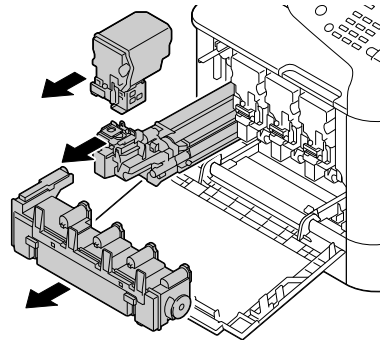

Ne pas incliner la cartouche de toner au risque de déverser du toner.



Ne pas renverser le réservoir de toner usagé pour éviter le déversement du toner usagé.

- 7 Fixer le capot sur l'unité image retirée.

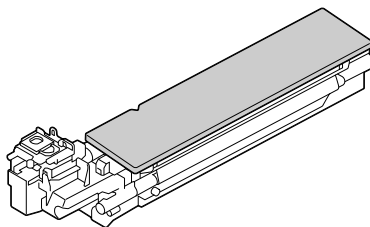

- 8 Insérer l'outil de nettoyage des lentilles laser dans l'ouverture de l'unité image, le sortir et répéter ce mouvement d'avant en arrière 2 ou 3 fois.



Le côté éponge doit être orienté vers le bas.

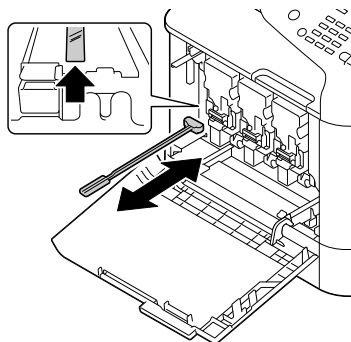

- 9 Installer la cartouche de toner, l'unité image ainsi que le réservoir de toner usagé.



Pour plus d'information sur l'installation de la cartouche de toner, de l'unité image ou du réservoir de toner usagé, voir "Remplacement d'une cartouche de toner" à la page 8-5 ou "Remplacement d'une unité image" à la page 8-10.

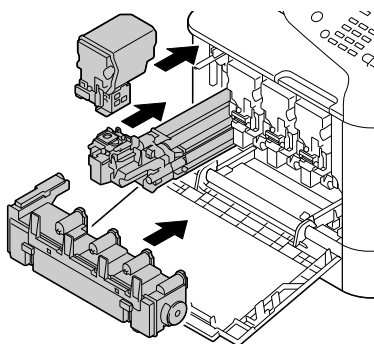

10 Refermer le capot avant.

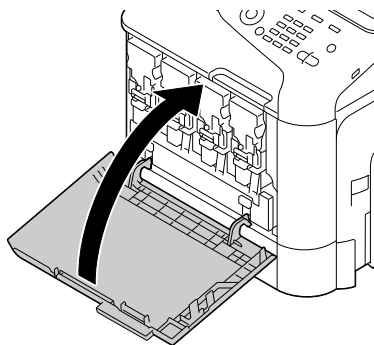

11 Extraire le Bac 2.

12 Remettre l'outil de nettoyage des lentilles laser sur son support à l'intérieur du Bac 2.

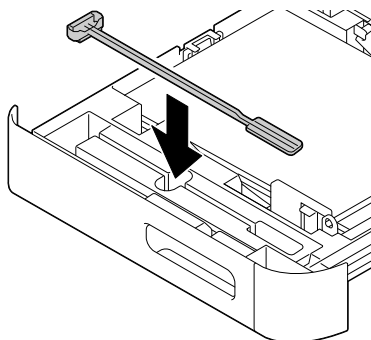

13 Fermer le capot.

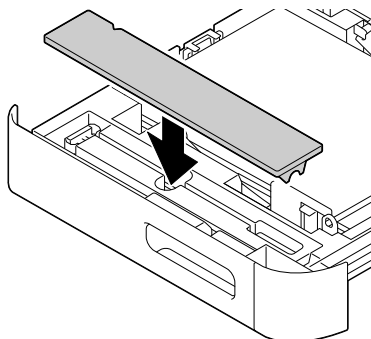

14 Fermer le Bac 2.

15 Effectuer ce nettoyage pour chaque lentille laser.



*L'outil de nettoyage pour lentille laser est fournie avec la machine.
Ranger cet outil en lieu sûr afin de ne pas l'égarer.*

*Résolution de
problèmes* **10**



Introduction

Ce chapitre fournit des informations utiles pour résoudre des problèmes d'impression éventuels, et indique les sources utiles pour obtenir de l'aide.

Impression d'une page de configuration	page 10-3
Prévention des bourrages papier	page 10-4
Description du Chemin papier	page 10-5
Résolution des bourrages papier	page 10-6
Résolution des problèmes de bourrage papier	page 10-23
Résolution d'autres problèmes	page 10-27
Résolution de problèmes de qualité	page 10-35
Messages d'état, d'erreur et de service	page 10-42

Impression d'une page de configuration

- 1 A l'écran principal, appuyer sur les touches ▲ ou ▼ pour sélectionner [Rapport/Etat], puis appuyer sur la touche **Select**.
- 2 Appuyer sur la touche ▲ ou ▼ pour sélectionner [Rapport], puis appuyer sur la touche **Select**.
- 3 Appuyer sur la touche ▲ ou ▼ pour sélectionner [Page Configuration], puis appuyer sur la touche **Select**.
- 4 Appuyer sur la touche **Départ (N&B)** ou **Départ (Couleur)**.

Prévention des bourrages papier

S'assurer que ...
Le support répond aux spécifications de la machine.
Le support repose bien à plat dans le bac, notamment le bord avant.
La machine est installée sur une surface plane, robuste et de niveau.
Le support est stocké dans un endroit sec à l'abri de toute humidité.
Les guides papier doivent toujours être ajustés après avoir chargé le support (<i>un guide mal ajusté peut être à l'origine d'une mauvaise qualité d'impression, de bourrages, voire de dégâts matériels</i>).
Le papier doit être chargé avec la face imprimable orientée vers le haut (<i>le côté imprimable des feuilles est en général indiqué sur l'emballage des ramettes de papier</i>).

Éviter ...
D'utiliser un support plié, froissé ou trop recourbé.
L'introduction de doubles feuilles dans l'imprimante (<i>retirer le support et aérer les feuilles pour les décoller</i>).
De charger différents types, formats, grammages de support à la fois dans le même bac.
De surcharger les bacs d'alimentation papier.
L'accumulation des supports en bac de sortie (<i>le bac de sortie a une capacité de 150 feuilles de papier standard ou 10 feuilles de papier spécial—au delà de ces quantités, des problèmes de bourrage papier peuvent se produire</i>).

Description du Chemin papier

Comprendre le cheminement du papier (ou support) aide à localiser les bourrages papier.

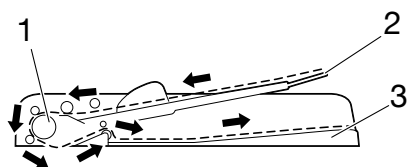

Chemin du document

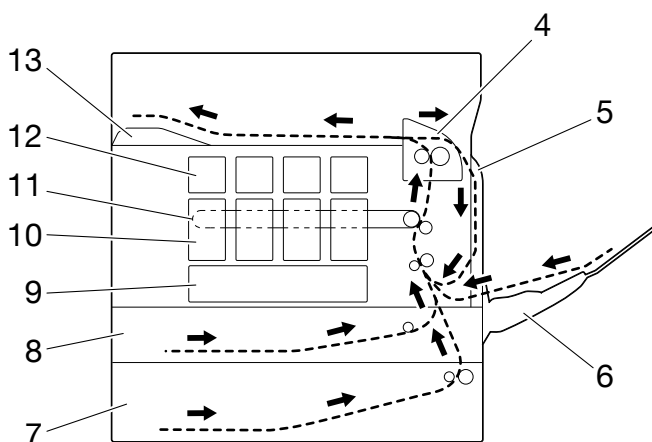

Chemin papier

- | | |
|--|--------------------------------|
| 1 Rouleaux d'entraînement papier du chargeur automatique | 9 Unité de tête d'impression |
| 2 Bac d'introduction document | 10 Unité image |
| 3 Bac de sortie document | 11 Unité courroie de transfert |
| 4 Unité de fixation | 12 Cartouche de toner |
| 5 Unité Recto-verso | 13 Bac de sortie |
| 6 Bac 1 (Introduction manuelle) | |
| 7 Bac 3 (chargeur papier inférieur PF-P09 en option) | |
| 8 Bac 2 | |

Résolution des bourrages papier

Pour éviter tout dégât, retirer toujours les feuilles à l'origine du bourrage doucement, sans les déchirer. Tout morceau de papier restant dans la machine, quelle que soit sa taille, peut obstruer le chemin papier et provoquer d'autres bourrages. Ne jamais recharger des feuilles retirées d'un bourrage.

Remarque

Avant son passage dans l'unité de fixation, l'image n'est pas 'fixée' sur le support. En retirant les feuilles d'un bourrage, il convient par conséquent de ne pas toucher la face imprimée, le toner pourrait salir les mains de l'opérateur. Veiller aussi à ne pas répandre du toner dans la machine.

ATTENTION

**Le toner non fixé peut salir les mains, les vêtements, etc.
Sur les vêtements, il suffit d'épousseter légèrement la poudre, et de nettoyer toute trace résiduelle à l'eau froide (pas d'eau chaude). Sur la peau, il se lave facilement à l'eau froide ou avec un savon doux.**

ATTENTION

Si du toner entre en contact avec les yeux, se rincer les yeux immédiatement à l'eau froide et consulter un médecin.

Après avoir supprimé un bourrage, si le message de bourrage reste affiché sur l'écran du panneau de commande, ouvrir et refermer les capots machine. Normalement, cela efface le message.

Messages de bourrage et procédures correctives

Message de bourrage	Voir procédure...
Erreur Alim. Papier Ouvrir capot droit	page 10-10
Erreur Alim. Papier Ouvrir capot droit	page 10-13
Serrage u fixation Ouvrir capot droit	page 10-19
Serrage roul. transf Ouvrir capot droit	page 10-8
Serrage transf vert. Ouvrir capot droit	page 10-10
Serrage u ro-vo inf. Ouvrir capot droit	page 10-18
Serrage u ro-vo sup. Ouvrir capot droit	page 10-18
Serrage bac manuel Ouvrir capot droit	page 10-8

Message de bouchage	Voir procédure...
Serrage en sortie Ouvrir capot droit	page 10-19
Bouchage Doc. Orig. Ouvrir Capot ADF	page 10-16

Procédure corrective d'un bouchage au Bac 1 (Introduction manuelle) et au Rouleau de transfert

- 1** Tirer le levier, puis ouvrir le capot droit.



Avant d'ouvrir le capot droit, replier le Bac 1.

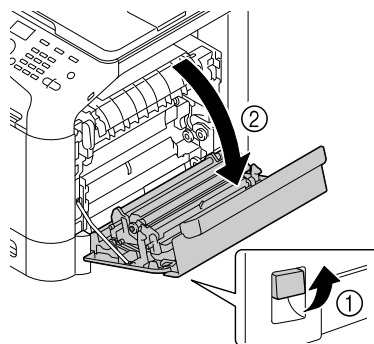

- 2** Retirer doucement le support coincé.

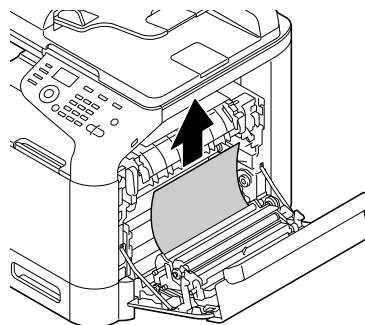



ATTENTION

La zone autour de l'unité de fixation peut atteindre une température très élevée. Ne toucher aucune autre pièce que celles indiquées, il existe un risque de brûlure. En cas de brûlure, rafraîchir immédiatement la peau à l'eau froide et rechercher des soins médicaux.

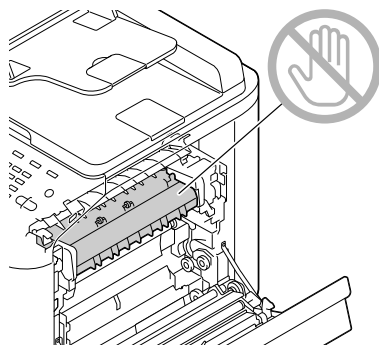

Remarque

Tout contact avec la surface de la courroie de transfert image ou du rouleau de transfert image risque de nuire à la qualité d'impression. Veiller par conséquent à ne pas toucher ces composants.

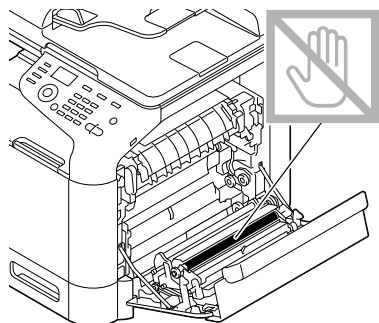
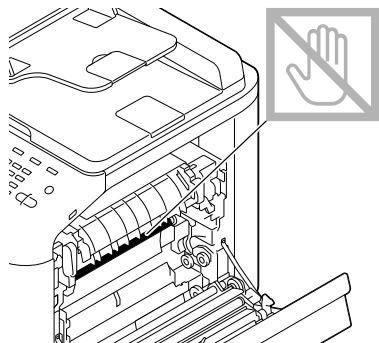

- 3** Fermer le capot droit.

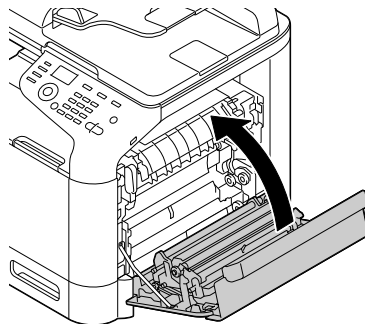

Procédure corrective d'un bouchage au Bac 2

- 1** Tirer le levier, puis ouvrir le capot droit.



Avant d'ouvrir le capot droit, replier le Bac 1.

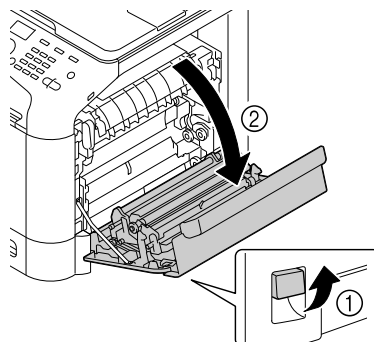

- 2** Retirer doucement le support coincé.

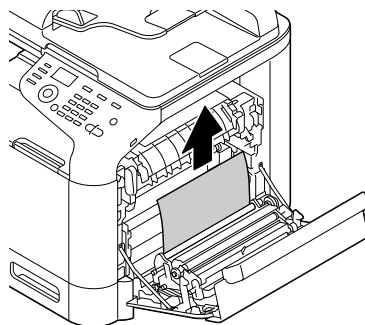

ATTENTION

La zone autour de l'unité de fixation peut atteindre une température très élevée. Ne toucher aucune autre pièce que celles indiquées ; il existe un risque de brûlure. En cas de brûlure, rafraîchir immédiatement la peau à l'eau froide et rechercher des soins médicaux.

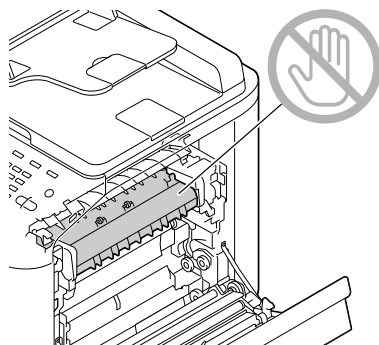

Remarque

Tout contact avec la surface de la courroie de transfert image ou du rouleau de transfert image risque de nuire à la qualité d'impression. Veiller par conséquent à ne pas toucher ces composants.

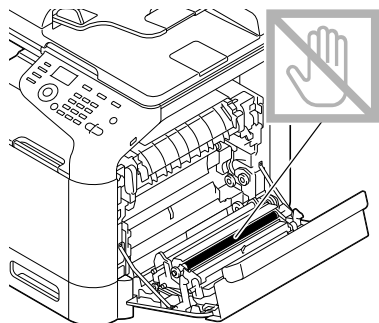
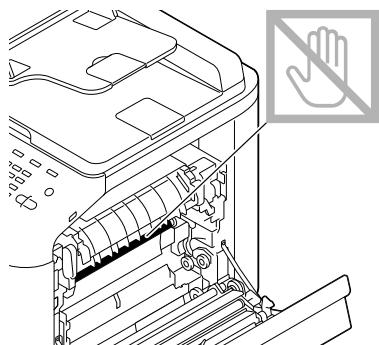

3 Fermer le capot droit.

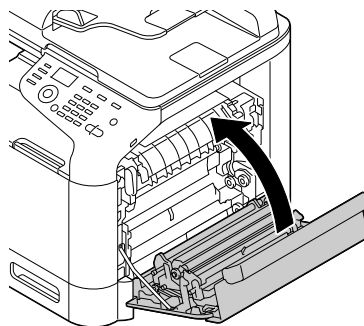

4 Ouvrir le Bac 2 et retirer toutes les supports chargés dans ce bac.

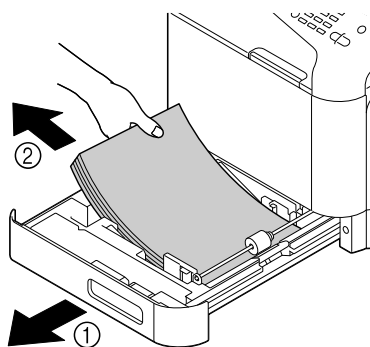

5 Aérer les feuilles et égaliser les bords du paquet.

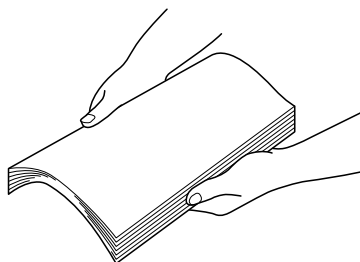

6 Recharger le support face vers le haut dans le Bac 2.



S'assurer qu'il repose bien à plat.



Ne pas charger de papier au-delà du repère ▼.



Faire coulisser les guides papier contre les bords du support chargé.

7 Refermer le Bac 2.

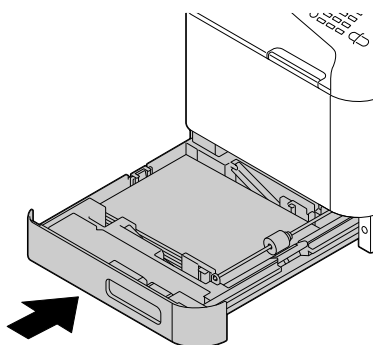

Procédure corrective d'un bouchage au Bac 3

1 Ouvrir le capot latéral droit du Bac 3.



Avant d'ouvrir le capot latéral droit du Bac 3, replier le Bac 1.

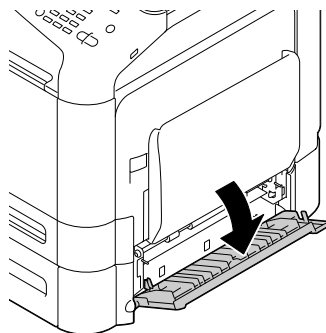

- 2** Retirer doucement le support coincé.

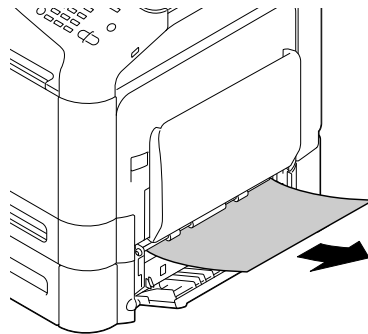

- 3** Refermer le capot latéral droit du Bac 3.

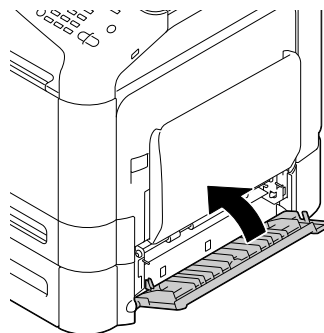

- 4** Ouvrir le Bac 3, et retirer toutes les feuilles chargées dans ce bac.

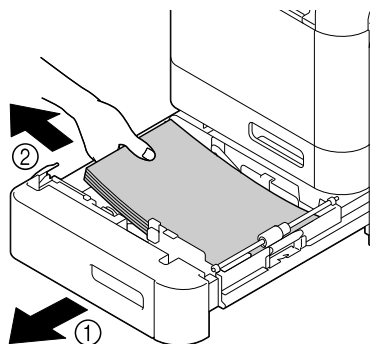

- 5 Aérer les feuilles retirées et égaliser les bords du paquet.

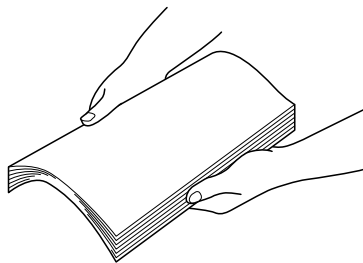

- 6 Recharger le support dans le Bac 3, face vers le haut.



S'assurer qu'il repose bien à plat.



Ne pas charger du papier au-delà du repère ▼.



Faire coulisser les guides papier contre les bords du support chargé.

- 7 Refermer le Bac 3.

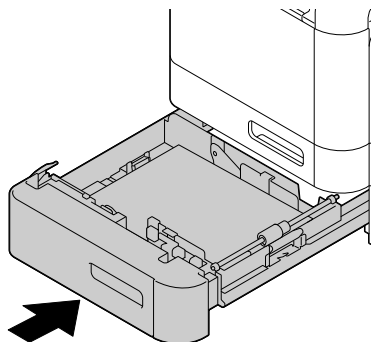

Procédure corrective d'un bouchage au chargeur automatique

- 1 Ouvrir le capot du chargeur automatique.

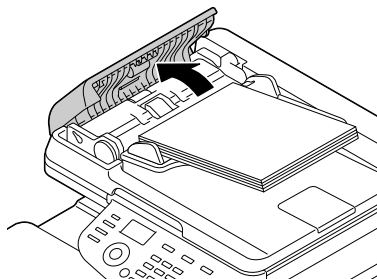

- 2 Retirer le document du bac d'introduction document du chargeur automatique.

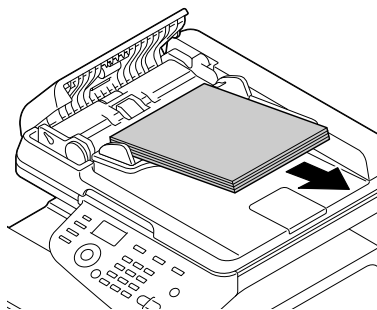

- 3 Relever le capot du chargeur automatique pour l'ouvrir.

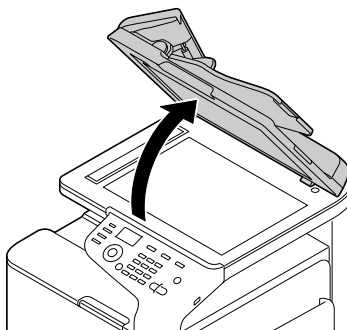

4 Retirer tout support coincé.

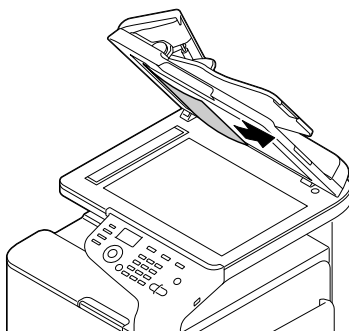

5 Fermer le capot du chargeur automatique.

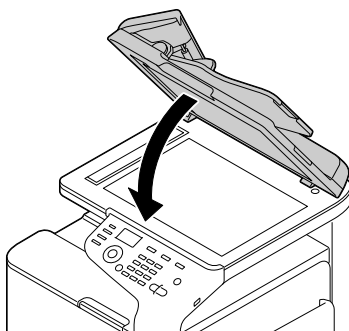

6 Fermer le capot de l'entraînement du chargeur automatique.

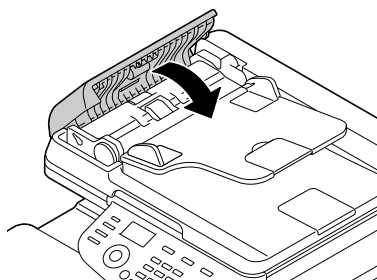

Procédure corrective d'un bouchage à l'unité Recto-Verso

- 1 Tirer le levier, puis ouvrir le capot droit.



Avant d'ouvrir le capot droit, replier le Bac 1.

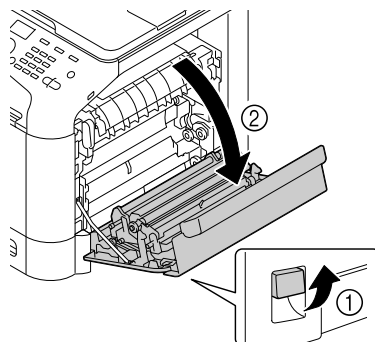

- 2 Retirer doucement le support coincé.

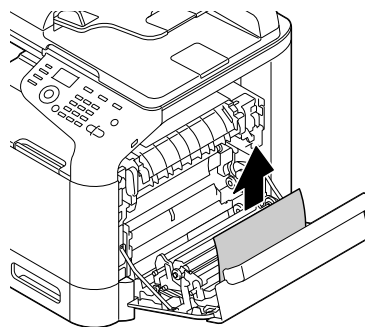

- 3 Fermer le capot droit.

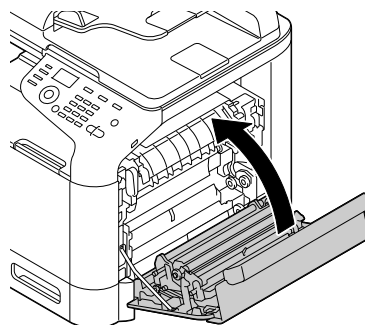

Procédure corrective d'un bouchage à l'unité de fixation

- 1 Tirer le levier, puis ouvrir le capot droit.



Avant d'ouvrir le capot droit, replier le Bac 1.

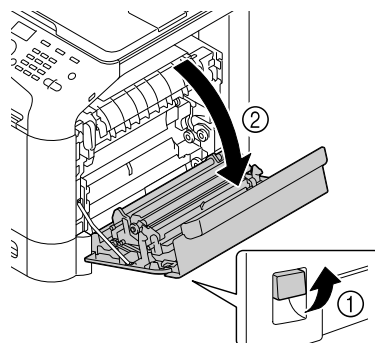

- 2 Relever les 2 leviers.

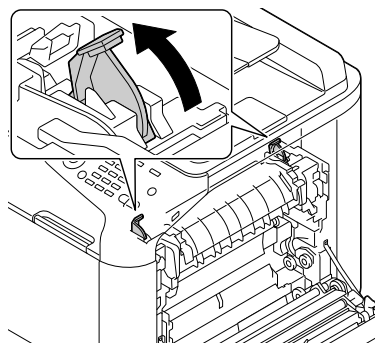

- 3 Ouvrir le capot de l'unité de fixation.

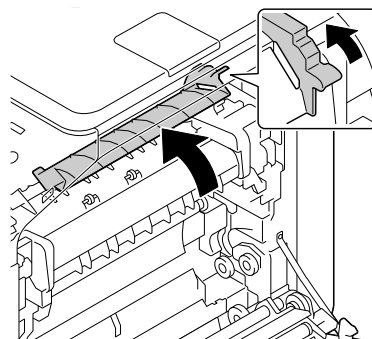

- 4 Retirer doucement le support coincé.

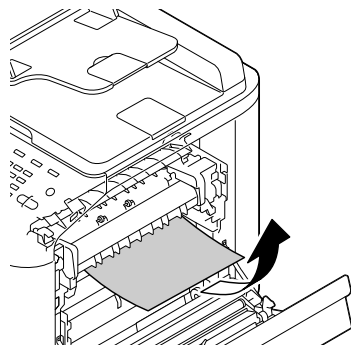

S'il n'est pas possible de dégager la feuille coincée en la tirant par le bas, la tirer par le dessus de l'unité de fixation.

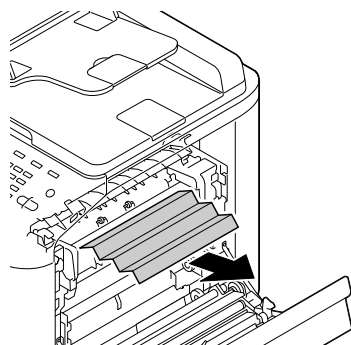
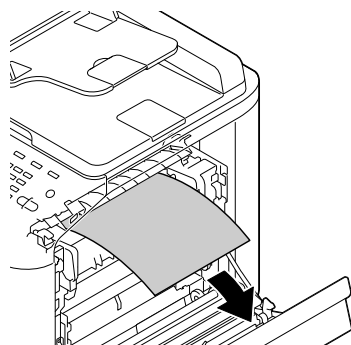



ATTENTION

La zone autour de l'unité de fixation peut atteindre une température très élevée. Ne toucher aucune autre pièce que celles indiquées, il y a risque de brûlure. En cas de brûlure, rafraîchir immédiatement la peau à l'eau froide et rechercher des soins médicaux.

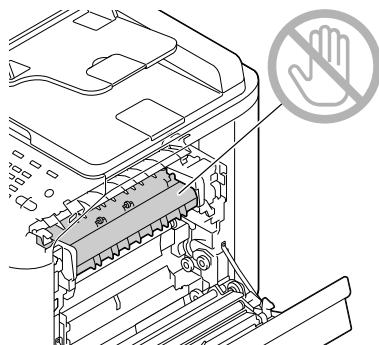

Remarque

Tout contact avec la surface de la courroie de transfert image ou du rouleau de transfert image risque de nuire à la qualité d'impression. Veiller par conséquent à ne pas toucher ces composants.

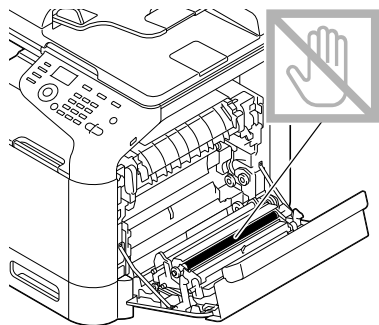
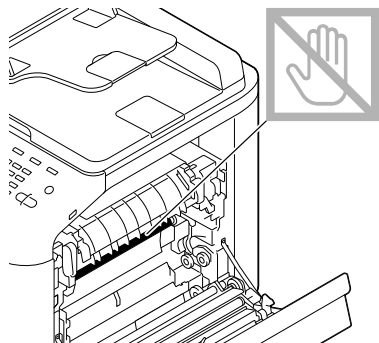

- 5 Fermer le capot de l'unité de fixation.

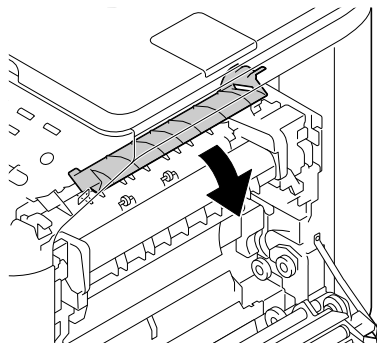

- 6 Pousser les 2 leviers vers le bas.

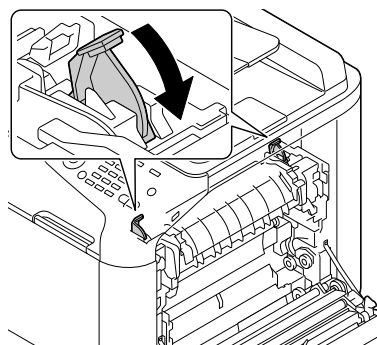

- 7 Fermer le capot droit.

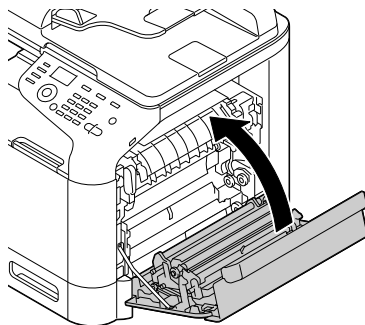

Résolution des problèmes de bourrage papier



Des bourrages fréquents dans une zone particulière signifient que cette zone nécessite d'être révisée, réparée ou nettoyée. Des bourrages à répétition risquent aussi de se produire en cas d'utilisation d'originaux ou de papier non pris en charge par la machine.

Symptôme	Origine	Solution
Plusieurs feuilles sont introduites en même temps dans la machine.	Les bords avant des feuilles ne sont pas alignés.	Retirer les feuilles du bac, aligner leur bord avant et les replacer dans le bac.
	Le support utilisé est humide.	Retirer le support humide chargé et le remplacer par un support sec.
Le message de bourrage reste affiché.	Le capot avant doit être ouvert puis refermé pour réinitialiser la machine.	Ouvrir et refermer le capot avant encore une fois.
	Une ou plusieurs feuilles sont restées coincées dans la machine.	Vérifier à nouveau le chemin papier pour confirmer que toutes les feuilles coincées ont été retirées.
Bourrages dans l'unité recto-verso.	Le support utilisé n'est pas pris en charge (format, épaisseur, type, etc.).	N'utiliser que des supports Cf. "Caractéristiques" à la page 3-2.
		Le papier standard, papier recyclé, papier spécial et le papier épais peuvent être utilisés en recto-verso si le type papier est correctement configuré dans le pilote. Cf. "Caractéristiques" à la page 3-2.
		Vérifier que le bac ne contient pas des supports de types différents.
		Ne pas effectuer d'impression (recto-verso) avec des enveloppes, des étiquettes, du papier à en-tête, des cartes postales, du papier brillant ou imprimable sur 1 seule face.
Des feuilles peuvent être restées coincées.	Vérifier à nouveau le chemin papier dans l'unité recto-verso pour confirmer qu'il n'y a plus de papier coincé.	

Symptôme	Origine	Solution
Bourrage papier dans le chargeur automatique.	Le document chargé n'est pas conforme aux spécifications.	Charger un document correct. Pour plus d'information sur les documents acceptés par la machine, voir "Documents pouvant être chargés dans le chargeur automatique" à la page 3-35.
	Le document chargé dépasse la capacité maximum.	Charger le document de manière à ne pas dépasser la capacité maximum. Pour plus d'information sur les documents acceptés par la machine, voir "Documents pouvant être chargés dans le chargeur automatique" à la page 3-35.
	Les guides document n'ont pas été poussés contre les bords du document.	Faire glisser les guides document contre les bords du document. Pour plus d'information sur le chargement du document, voir "Charger un document dans le chargeur automatique" à la page 3-37.

Symptôme	Origine	Solution
Les feuilles se coincent dans l'imprimante.	Le support n'est pas correctement placé dans le bac.	Retirer les feuilles coincées et recharger le support dans le bac comme il convient.
	Le bac contient des feuilles dépassant la limite de remplissage.	Retirer les feuilles excédentaires et recharger la quantité de feuilles appropriée.
	Les guides papier ne sont pas bien ajustés au format utilisé.	Ajuster ces guides au Bac 1 en fonction du format utilisé.
	Le support chargé est gondolé ou froissé.	Retirer les feuilles, les lisser puis les recharger. Si les bourrages persistent, ne pas utiliser ce support.
	Le support utilisé est humide.	Retirer le support humide chargé et le remplacer par un support sec.
	Les enveloppes ont été chargées dans les Bacs 2 et 3.	Les enveloppes se chargent exclusivement dans le Bac 1.
	Des étiquettes, papier à en-tête, cartes, supports épais ou brillants ont été chargés dans le Bac 3.	Les supports spéciaux doivent être chargés dans le Bac 1 ou le Bac 2 uniquement.
	Un support de format personnalisé est chargé dans le Bac 3.	Les supports de format personnalisé doivent être chargés dans les bacs 1 ou 2. Cf. "Supports" à la page 3-2.
	La planche d'étiquettes recommandée est orientée dans le mauvais sens dans le Bac 1.	Charger les planches d'étiquettes conformément aux instructions du fabricant.

Symptôme	Origine	Solution
Les supports se coincent dans l'imprimante.	La face imprimable des enveloppes n'est pas tournée du bon côté dans le Bac 1.	Charger les enveloppes dans le Bac 1 avec les rabats orientés vers le haut. Si le rabat se trouve sur le bord long, charger les enveloppes avec le bord du rabat vers la machine et le rabat orienté vers le haut.
	Le support utilisé n'est pas pris en charge (format, épaisseur, type, etc.).	N'utiliser que des supports. Cf. "Caractéristiques" à la page 3-2.
	Le rouleau de transfert papier est sale.	Nettoyer le rouleau de transfert papier. Pour plus d'information, cf. "Rouleaux d'entraînement papier" à la page 9-6.

Résolution d'autres problèmes

Symptôme	Origine	Solution
La machine ne s'allume pas.	Le cordon secteur n'est pas bien branché sur la prise de courant.	Éteindre la machine, vérifier le branchement du cordon secteur, et rallumer la machine.
	La prise utilisée pour la machine est défectueuse.	Brancher un autre appareil électrique sur cette prise pour vérifier son fonctionnement.
	L'interrupteur Marche/Arrêt n'est pas sur la position I (Marche).	Basculer l'interrupteur sur la position O (Arrêt), puis sur la position I (Marche).
	La prise sur laquelle la machine est branchée présente une tension ou fréquence non conforme aux spécifications de la machine.	Utiliser une prise de courant conforme aux spécifications indiquées en Annexe A, "Spécifications techniques".
Le panneau de commande affiche le message [Toner Bas] bien plus tôt que prévu.	L'une des cartouches toner est peut-être défectueuse.	Retirer les cartouches de toner et vérifier leur état. Remplacer celles qui sont endommagées.
	La couverture toner est trop importante pour l'impression.	Voir les spécifications en Annexe.
Impossible d'imprimer la liste de l'état machine.	Le bac papier est vide.	Vérifier que le Bac 1 (au moins) est chargé, bien en place et fermé.
	Il y a un bourrage.	Localiser et corriger ce bourrage.

Symptôme	Origine	Solution
Lorsqu'on change le type de papier ou le format du papier pour le Bac 1, le message [Contrôle Mode FAX] s'affiche.	En cas de réception d'un fax, celui-ci ne peut pas être imprimé sur le type ou le format de papier actuellement spécifié. Cependant, les opérations de copie et d'impression peuvent être effectuées.	Appuyer sur la touche Fax , puis vérifier les informations d'erreur. Pour l'impression d'un fax reçu, opter pour le type de papier [Papier standard] et le format [A4], [Legal], [Letter] ou [8 1/2 x 13 1/2].
Impossible d'imprimer depuis un périphérique mémoire USB.	Le format de fichier (cf. extension de fichier) n'est pas imprimable.	Seuls des fichiers avec l'extension JPEG, TIFF, XPS ou PDF peuvent être imprimés.
	La fonction [Mémoire Directe] de la machine est réglée sur [Désactiv.].	Modifier le réglage : menu [Utilitaire]/[Gestion admin.]/[Mémoire Directe], option [Activer].
	Un utilisateur public n'est pas spécifié pour l'identification utilisateur.	Contacter l'administrateur de cette machine.

Symptôme	Origine	Solution
L'impression est trop lente.	La machine est réglée sur un mode d'impression lente (par exemple supports épais).	L'impression sur support spécial est plus lente. Si du papier standard est utilisé, s'assurer que le type de support approprié est défini dans le pilote.
	La machine est réglée sur le mode Éco.Énergie.	Dans ce mode, le démarrage de l'impression prend quelque temps.
	Le travail d'impression est très complexe.	Patienter. Aucune action requise.
	Mémoire machine insuffisante.	Installer la mémoire supplémentaire fournie en option afin d'augmenter la capacité mémoire de la machine.
	Une cartouche de toner destinée à une autre région ou non homologuée est installée ([Toner erroné] s'affiche dans la fenêtre des messages).	Installer une cartouche de toner pour le type de machine concernée.
	Si une erreur a été détectée pendant l'émission d'une tâche d'impression dans le mode Copie, le traitement de l'erreur et la reprise de l'opération d'impression prend un certain temps.	Patienter. Aucune action requise.
La machine éjecte des pages blanches au lieu de pages imprimées	Une ou plusieurs cartouches de toner sont vides ou défectueuses.	Vérifier les cartouches de toner. L'image sera mal imprimée, voire pas du tout, si les cartouches sont vides.
	Le support utilisé ne convient pas.	Vérifier le type de support.

Symptôme	Origine	Solution
Les pages ne s'impriment pas toutes.	Un autre utilisateur a peut-être annulé accidentellement la tâche.	Essayer d'imprimer les pages restantes.
	Le bac papier est vide.	Vérifier que les bacs contiennent du papier et que celui-ci a été correctement chargé.
	Un document est imprimé avec un fichier calque créé par un pilote d'imprimante incompatible.	Imprimer le fichier calque à l'aide d'un pilote d'imprimante approprié.
Certaines parties de l'image sont perdues en cas de copie 2en1 (4en1).	Lors de l'impression d'enveloppes, le taux zoom a été spécifié, puis le réglage de copie 2en1 (4en1) a été sélectionné.	En cas de copie 2en1 (4en1), le taux zoom est ajusté automatiquement. Pour la copie 2en1 (4en1) sur un support dont la zone d'impression est étroite, tel que les enveloppes par exemple, sélectionner le réglage de copie 2en1 (4en1), puis ajuster le taux zoom, si nécessaire.
La machine se réinitialise ou s'éteint soudainement.	Le cordon secteur n'est pas bien branché sur la prise de courant.	Éteindre la machine, vérifier le branchement du cordon secteur, et rallumer la machine.
	Une erreur système est survenue.	Communiquer l'erreur à votre Assistance technique.



Symptôme	Origine	Solution
Problèmes en mode recto-verso.	Le support n'est pas approprié ou les paramètres ne sont pas correctement définis.	<p>S'assurer d'imprimer sur le support approprié.</p> <ul style="list-style-type: none"> ● Cf. "Caractéristiques" à la page 3-2. ● Ne pas effectuer d'impression recto-verso sur des supports de format personnalisé, des enveloppes, des étiquettes, du papier à en-tête, des cartes postales, du papier brillant ou imprimable sur 1 seule face. ● Vérifier que le bac ne contient pas des supports de types différents.
		<p>Dans le pilote d'imprimante Windows (Mise en page/Type d'impression), sélectionner [2 faces].</p>
		<p>Régler la copie sur recto-verso (2 faces). Pour plus d'information sur le réglage de la copie recto-verso (2 faces), voir "Réglage de la Copie recto-verso (2 faces)" à la page 6-13.</p>
		<p>Pour le réglage N-up avec des pages recto-verso, choisir [Assembler] uniquement dans l'onglet [De base] du pilote d'imprimante. Ne pas paramétrer l'assemblage dans l'application.</p>
Le transfert des données numériques sur le périphérique de mémoire USB est très long.	En fonction du périphérique de mémoire USB, le temps de réponse peut être lent.	Attendre jusqu'à la fin du transfert.
Impossible de passer en mode Scanner ou en mode Fax.	Une erreur s'est produite en mode Copie.	Corriger la cause de l'erreur, puis passer sur un mode différent.

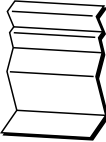

Symptôme	Origine	Solution
L'impression en copies réduites multiples ne se fait pas correctement.	La fonction Assemblage est activée à la fois dans le pilote de l'imprimante et dans l'application installée sur l'ordinateur.	Pour le réglage N-up sur copies multiples, choisir [Assembler] uniquement dans l'onglet [De base] du pilote d'imprimante. Ne pas régler l'assemblage dans l'application.
La sortie Livret Gauche et Reliure à droite n'est pas correcte.	La fonction Assemblage est activée à la fois dans le pilote de l'imprimante et dans l'application installée sur l'ordinateur.	Pour [Livret] ([Reliure à gauche] et [Reliure à droite]), choisir [Assembler] uniquement dans l'onglet [De base] du pilote d'imprimante. Ne pas régler l'assemblage dans l'application.
L'imprimante émet un bruit inhabituel.	La machine n'est pas de niveau.	Placer la machine sur une surface plane, rigide et de niveau.
	Le bac papier n'est pas correctement installé.	Enlever le bac sélectionné pour l'impression et le réinsérer à fond dans la machine.
	Un objet se trouve coincé dans la machine.	Éteindre la machine et retirer l'objet. En cas d'échec, contacter l'Assistance technique.
Lors des opérations de copie ou de numérisation avec le chargeur automatique, une bande apparaît en fin d'image ou de papier (5 à 6 mm).	Un dysfonctionnement a pu se produire pendant le transfert du papier via le chargeur automatique.	Si une bande apparaît suite à une opération de copie, sélectionner une densité de copie d'un niveau plus foncée. Si une bande apparaît suite à une opération de numérisation, procéder à la numérisation à partir de la vitre d'exposition.
La numérisation des images est bruyante.	La résolution est réglée sur [150x150dpi] alors que le mode Scanner est réglé sur [Mix] ou sur [Texte].	Régler le mode Scanner sur [Photo].



Symptôme	Origine	Solution
Certaines zones de l'image numérisée sont absentes.	Acrobat 8 (Macintosh version) a été utilisé pour numériser l'image.	Avec le réglage de numérisation d'Acrobat, désactiver les fonctions OCR et Filtrage.
Impossible d'accéder à l'utilitaire Web.	Le mot de passe Administrateur pour la connexion Web est incorrect.	Le mot de passe Administrateur pour la connexion Web Connection peut comporter au minimum 0 caractères et 16 caractères au maximum. Pour plus d'information sur le mot de passe Administrateur de Web Connection, consulter le [Guide de référence] sur le CD/DVD Documentation.
L'imprimé est froissé. 	Le support est humide ou a été mouillé.	Retirer le support humide chargé et le remplacer par un support sec.
	Le rouleau de transfert ou l'unité de fixation sont défectueux.	Vérifier l'état de ces pièces. Si nécessaire, contacter votre Assistance technique avec l'information d'erreur.
	Le support utilisé n'est pas pris en charge (format, épaisseur, type, etc.).	N'utiliser que des supports. Cf. "Caractéristiques" à la page 3-2.
Les données sont envoyées à la machine mais elle ne les imprime pas.	Un message d'erreur est affiché sur l'écran du panneau de commande.	Procéder selon les indications du message affiché.
	Une tâche a peut être été annulée si le réglage Identification utilisateur a été spécifié.	Cliquer sur la touche Identification utilisateur dans le pilote de l'imprimante, et saisir les informations requises avant d'imprimer.



Symptôme	Origine	Solution
Le disque dur a été automatiquement formaté.	Le disque dur était saturé.	Supprimer des tâches d'impression et des ressources (polices, formulaires, etc.) préalablement enregistrées sur le disque dur à l'aide de Download Manager ou Web Connection.
La carte Compact-Flash a été automatiquement formatée.	La carte Compact-Flash était saturée.	Quand le panneau de commande affiche [Mém Presque Pleine], supprimer les ressources (polices, calques, etc.) qui ont été enregistrées sur la carte mémoire à l'aide de Download Manager ou Web Connection.



Résolution de problèmes de qualité



Symptôme	Origine	Solution
Rien ne s'imprime ou des points blancs apparaissent sur la page imprimée. 	Une ou plusieurs cartouches toner sont éventuellement défectueuses.	Retirer et vérifier les cartouches toner.
	Une ou plusieurs unités image sont défectueuses ou mal installées.	Retirer et vérifier toutes les unités image. Remplacer celles qui sont endommagées.
	Le support utilisé est humide.	Vérifier l'humidité ambiante dans le local de stockage des supports. Retirer le support humide chargé et le remplacer par un support sec.
	Le type de support défini dans le pilote ne correspond pas à celui qui est chargé dans la machine.	Charger le support approprié dans la machine.
	Plusieurs feuilles s'alimentent en même temps dans l'imprimante.	Retirer les feuilles du bac et vérifier l'absence d'électricité statique. Aérer le papier standard ou tout autre support utilisé et le replacer dans le bac.
Impression tout en noir ou autre couleur. 	Une ou plusieurs cartouches toner sont éventuellement défectueuses.	Retirer et vérifier les cartouches. Remplacer celles qui sont endommagées.
	Une ou plusieurs unités image sont défectueuses ou mal installées.	Retirer et vérifier toutes les unités image. Remplacer celles qui sont endommagées.

Symptôme	Origine	Solution
L'image est trop pâle ; sa densité est faible. 	Les lentilles laser doivent être nettoyées.	Nettoyer les lentilles laser.
	La densité copie réglée est trop claire.	Sélectionner une densité copie plus foncée.
	Le support utilisé est humide.	Retirer le support humide chargé et le remplacer par un support sec.
	L'une des cartouches de toner est presque vide.	Remplacer la cartouche de toner.
	Une ou plusieurs cartouches toner sont éventuellement défectueuses.	Retirer et vérifier les cartouches. Remplacer celles qui sont endommagées.
	Le type de support n'est pas bien défini.	En cas d'impression d'enveloppes, étiquettes, papier à en-tête, cartes postales, papier épais, papier brillant, papier recto seul ou papier spécial, spécifier le type de support approprié dans le pilote d'imprimante.
L'imprimé est trop foncé. 	La densité copie réglée est trop foncée.	Sélectionner une densité copie plus claire.
	Le document n'a pas été suffisamment plaqué contre la vitre d'exposition.	Placer le document de manière à ce qu'il soit bien plaqué contre la vitre d'exposition. Pour plus d'information sur le positionnement du document sur la vitre d'exposition, voir "Placer un document sur la vitre d'exposition" à la page 3-36.
	Une ou plusieurs cartouches toner sont éventuellement défectueuses.	Retirer et vérifier les cartouches. Remplacer celles qui sont endommagées.
	Une ou plusieurs unités image sont défectueuses ou mal installées.	Retirer et vérifier toutes les unités image. Remplacer celles qui sont endommagées.

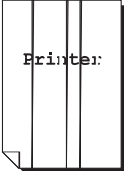
Symptôme	Origine	Solution
L'image est floue ; le fond est légèrement maculé ; l'imprimé manque de brillant. 	Une ou plusieurs cartouches toner sont éventuellement défectueuses.	Retirer et vérifier les cartouches. Remplacer celles qui sont endommagées.
	Une ou plusieurs unités image sont défectueuses ou mal installées.	Retirer et vérifier toutes les unités image. Remplacer celles qui sont endommagées.
	La vitre d'exposition est sale.	Nettoyer la vitre d'exposition. Pour plus d'information, voir "Nettoyer la machine" à la page 9-5.
	Le couvre-original est sale.	Nettoyer le couvre-original. Pour plus d'information, voir "Nettoyer la machine" à la page 9-5.
L'impression ou la densité couleur n'est pas homogène. 	Une ou plusieurs cartouches de toner sont défectueuses ou presque vides.	Retirer et vérifier les cartouches. Remplacer celles qui sont endommagées.
	Une ou plusieurs unités image sont défectueuses.	Retirer et vérifier toutes les unités image. Remplacer celles qui sont endommagées.
	La machine n'est pas de niveau.	Placer la machine sur une surface plane, rigide et de niveau.

Symptôme	Origine	Solution
L'impression n'est pas régulière ou l'image est mouchetée. 	Le support utilisé est humide.	Vérifier l'humidité ambiante dans le local de stockage des supports. Retirer le support humide chargé et le remplacer par un support sec.
	Le support utilisé n'est pas pris en charge (format, épaisseur, type, etc.).	N'utiliser que des supports. Cf. "Caractéristiques" à la page 3-2.
	Une ou plusieurs cartouches toner sont éventuellement défectueuses.	Retirer et vérifier les cartouches. Remplacer celles qui sont endommagées.
	Une ou plusieurs unités image sont défectueuses.	Retirer et vérifier toutes les unités image. Remplacer celles qui sont endommagées.
L'image n'est pas assez fixée ou se gomme facilement. 	Le support utilisé est humide.	Retirer le support humide chargé et le remplacer par un support sec.
	Le support utilisé n'est pas pris en charge (format, épaisseur, type, etc.).	N'utiliser que des supports Cf. "Caractéristiques" à la page 3-2.
	Le type de support n'est pas bien défini.	En cas d'impression d'enveloppes, étiquettes, papier à en-tête, cartes postales, papier épais, papier brillant, papier recto seul ou papier spécial, spécifier le type de support approprié dans le pilote d'imprimante.
Il y a des traces de toner ou des parasites sur l'imprimé. 	Une ou plusieurs cartouches de toner sont défectueuses ou incorrectement installées.	Retirer et vérifier les cartouches. Remplacer celles qui sont endommagées.

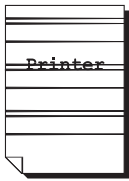
Symptôme	Origine	Solution
<p>Il y a des traces de toner sur le verso de la page (qu'il soit ou non imprimé).</p> 	Le rouleau de transfert papier est sale.	Nettoyer le rouleau de transfert papier. En cas de présomption que le rouleau de transfert papier devrait être remplacé, contacter l'Assistance technique en mentionnant les informations relatives à l'erreur.
	Il y a du toner dans le chemin papier.	Imprimer plusieurs pages blanches en série pour enlever le toner.
	Une ou plusieurs cartouches toner sont défectueuses.	Retirer et vérifier les cartouches. Remplacer celles qui sont endommagées.
	Une ou plusieurs unités image sont défectueuses.	Retirer et vérifier toutes les unités image. Remplacer celles qui sont endommagées.
<p>Des motifs anormaux (blancs, noirs ou en couleur) se répètent à intervalles réguliers.</p> 	Les lentilles laser doivent être nettoyées.	Nettoyer les lentilles laser.
	Une cartouche de toner est peut-être défectueuse.	Retirer les cartouches toner qui sont à l'origine de l'image anormale. Remplacer les cartouches par des cartouches neuves.
	Une ou plusieurs unités image sont défectueuses.	Retirer et vérifier toutes les unités image. Remplacer celles qui sont endommagées.
<p>Défauts d'image.</p> 	Les lentilles laser doivent être nettoyées.	Nettoyer les lentilles laser.
	Une cartouche de toner fuit.	Retirer et vérifier les cartouches. Remplacer celles qui sont endommagées.
	Une cartouche de toner est peut-être défectueuse.	Retirer la cartouche toner qui est à l'origine de l'image anormale. Remplacer les cartouches par des cartouches neuves.
	Une ou plusieurs unités image sont défectueuses ou mal installées.	Retirer et vérifier toutes les unités image. Remplacer celles qui sont endommagées.

Symptôme	Origine	Solution
Des lignes ou bandes latérales apparaissent sur l'image. 	La machine n'est pas de niveau.	Placer la machine sur une surface plane, rigide et de niveau.
	Il y a du toner dans le chemin papier.	Imprimer plusieurs pages blanches à la suite pour enlever le toner.
	Une ou plusieurs cartouches toner sont éventuellement défectueuses.	Retirer et vérifier les cartouches. Remplacer celles qui sont endommagées.
	Une ou plusieurs unités image sont défectueuses.	Retirer et vérifier toutes les unités image. Remplacer celles qui sont endommagées.
Restitution des couleurs aberrante.	Une ou plusieurs cartouches toner sont éventuellement défectueuses.	Retirer les cartouches toner et vérifier que le toner est également réparti sur chaque rouleau de cartouche, et réinstaller les cartouches toner.
Enregistrement couleurs incorrect : les couleurs se fondent et varient d'une page à l'autre.	Les dégradés ne sont pas correctement réglés.	Régler [Param. Machine]/[Calibrage] dans le menu [Utilitaire] sur [On], puis procéder au calibrage couleur AIDC. Pour plus d'information, voir "Menu Param. Machine" à la page 2-25.
	Le capot avant est resté ouvert pendant l'étalonnage.	
	Une ou plusieurs cartouches toner sont éventuellement défectueuses.	Retirer et vérifier les cartouches. Remplacer celles qui sont endommagées.
	Le support utilisé est humide.	Retirer le support humide chargé et le remplacer par un support sec.
La couleur reproduite est médiocre ou très faible en densité. 	Une ou plusieurs unités image sont défectueuses ou mal installées.	Retirer et vérifier toutes les unités image. Remplacer celles qui sont endommagées.

Si le problème persiste, même après avoir suivi toutes les instructions ci-dessus, contacter votre Assistance technique en lui communiquant l'information d'erreur.

Messages d'état, d'erreur et de service

Les messages d'état, d'erreur et de service s'affichent sur la fenêtre des messages du panneau de commande. Ces messages fournissent des indications sur l'état de fonctionnement de la machine et vous aident à identifier certains problèmes. Ils s'effacent dès que la condition ayant provoqué leur affichage est modifiée.

Messages d'état

Message :	Signification :	Action
Accepté	Les paramètres ont été appliqués.	Aucune action requise.
Réception données	Données en cours de réception sur cette machine.	
Mode veille (Aucun message affiché)	Cette machine est en mode Economie Energie afin de réduire la consommation d'énergie pendant les périodes d'inactivité.	
Aucun	L'objet n'existe pas.	
Annuler Scan PC	La tâche de numérisation a été annulée à partir du pilote.	

Message :	Signification :	Action
Attendre SVP	<p>Le calibrage couleur AIDC est en cours.</p> <p>Le calibrage couleur AIDC est réalisé automatiquement dans les cas suivants :</p> <ul style="list-style-type: none"> ● A la mise sous tension de la machine ● Lorsque la machine quitte le mode Economie Energie (veille) ● Au redémarrage de la machine, suite à la modification de réglages ● Suite au remplacement d'une cartouche de toner <p>Cette procédure garantit une qualité d'impression optimale.</p>	Aucune action requise.
Attente impression	La machine est en attente de l'opération d'impression.	
Impression	La machine est en train d'imprimer.	
Recherche en cours	La recherche de données est en cours.	
Mode Scan	La numérisation du document est en cours.	
Préchauf.	La machine est en cours de préchauffage ou procède à l'AIDC.	

Messages d'erreur



Pour plus d'information sur les messages d'erreur de fax, voir [Guide de l'utilisateur Fax] sur le CD/DVD Documentation.

Message :	Signification :	Action
Adresse trop longue	L'adresse e-mail renvoyée par le serveur LDAP dépasse les 64 caractères.	Cette machine ne peut gérer que des adresses de 64 octets. Utiliser une adresse plus courte.
Connexion Nulle Serveur xxx	La connexion avec le serveur spécifié n'a pas pu être établie.	Vérifier les paramètres au menu [Param. Réseau], puis essayer de vous reconnecter à nouveau.
Imple Obtenir IP Serveur xxx	L'adresse IP du serveur spécifié n'a pas pu être obtenue du serveur DNS.	Vérifier les paramètres au menu [Param. Réseau], puis essayer d'envoyer les données à nouveau.
Contrôle Mode Imp=◀	Une erreur au niveau de l'imprimante est survenue pendant l'impression.	Appuyez sur la touche ◀ pour examiner l'erreur et prenez la mesure appropriée.
Connex. PC Manquée	La connexion avec l'ordinateur a été interrompue pendant l'envoi des données en mode Scanner.	Vérifier la connexion avec l'ordinateur et l'état du pilote du scanner, puis essayer à nouveau l'envoi des données.
Erreur communication Mémoire USB	La connexion avec le périphérique de mémoire USB a été interrompue pendant l'envoi des données en mode Scanner.	Vérifier la connexion avec le périphérique de mémoire USB, puis essayer à nouveau l'envoi des données.

Message :	Signification :	Action
Erreur communication Serveur xxx	La connexion avec le serveur a été interrompue pendant l'envoi des données en mode Scanner.	Vérifier les paramètres au menu [Param. Réseau], puis essayer d'envoyer les données à nouveau.
Déconnecter Mémoire USB	La connexion avec le périphérique de mémoire USB a été interrompue.	Vérifier la connexion avec le périphérique de mémoire USB, puis essayer à nouveau l'envoi des données.
Déconnecter Serveur xxx	La connexion avec le serveur a été interrompue.	Vérifier les paramètres au menu [Param. Réseau], puis essayer de vous connecter à nouveau.
Vie U-Fixation	Il est temps de remplacer l'unité de fixation.	Remplacer l'unité de fixation.
Fin U-Imagerie Remplacer x	Il est temps de remplacer l'unité image indiquée.	Remplacer l'unité image indiquée.
Fin U-Image x	Il est temps de remplacer l'unité image indiquée.	Remplacer l'unité image indiquée.
Vie U-Image (x)	Il est temps de remplacer l'unité image indiquée.	Remplacer l'unité image indiquée.
U-Image Bas x	L'unité image indiquée a atteint son niveau minimum et doit être remplacée après 200 pages de format letter/A4 imprimées à un taux de couverture de 5%.	Préparer l'unité image indiquée.
Toner erroné Changer Toner x	La cartouche de toner indiquée est inadéquate.	Remplacer la cartouche toner indiquée par une cartouche adéquate.

Message :	Signification :	Action
Format papier incor.	Le format du papier réglé pour le bac est incorrect.	Suivre les indications et remplacer le papier.
Travail Annulé	Pendant la numérisation d'un document à partir de la vitre d'exposition en mode Scanner, plus d'une minute s'est écoulée après la numérisation de la première page du document, ou bien, les données n'ont pas pu être envoyées. Dans ce cas, la tâche de numérisation est automatiquement annulée.	Eteindre la machine, patienter quelques secondes, puis la rallumer. Lors de l'envoi de plusieurs pages, telles que les pages d'un livre par exemple, numériser la première page, puis numériser la page suivante dans un délai de moins d'une minute.
Mémoire Presque Pleine	Espace insuffisant (moins de 50 Mo) sur la carte CompactFlash.	Supprimer les tâches enregistrées sur la carte CompactFlash, ou formater la carte CompactFlash.
Fichier Plein	Le nombre maximum de 1024 correspondant aux fichiers de données image, a été atteint.	Eteindre la machine, patienter quelques secondes, puis la rallumer. Réduire le volume de données à imprimer (par exemple, en diminuant la résolution), et relancer l'impression.
Mémoire pleine	La machine a reçu plus de données qu'elle ne peut en traiter avec la capacité mémoire installée.	Eteindre la machine, patienter quelques secondes, puis la rallumer. Réduire le volume de données à imprimer (par exemple, en diminuant la résolution), et relancer l'impression.

Message :	Signification :	Action
Pas De Papier Ro-vo quitter mode ro-vo ou changer format	L'impression en recto-verso (2 faces) est spécifiée, mais le papier sélectionné est d'un format incompatible avec ce type d'impression.	Passer sur l'impression recto (1 face), ou sélectionner un papier de format compatible avec l'impression recto-verso (2 faces).
Sans Param. Réseau	Les paramètres réseau n'ont pas été spécifiés dans leur totalité lorsque la machine est passée en mode Scanner.	Avant de procéder à la numérisation en mode Scanner, spécifier les paramètres réseau dans les menus [Param. Réseau] et [Param. Email].
Papier Inadéquat Charger (xxx)	Le papier adéquat pour l'impression n'est pas chargé dans le bac papier.	Charger un papier adéquat dans le bac papier pour l'impression.
Pap non supporté Fermer r/v manuel ou changer format	Le papier est incompatible avec l'impression recto-verso (2 faces).	Passer sur l'impression recto (1 face), ou assurez-vous que le papier est d'un type compatible avec l'impression recto-verso (2 faces).
Non Envoyé Email	Lorsque le destinataire des données de numérisation a été spécifié, un numéro de fax enregistré dans la liste de carnet d'adresses ou enregistré en tant que destination de numérotation abrégée ou destination de numérotation groupée, a été sélectionné.	Saisissez directement la destination des données numérisées ou spécifiez une adresse e-mail enregistrée dans la liste de carnet d'adresses enregistrée en tant que destination de numérotation abrégée ou destination de numérotation groupée.

Message :	Signification :	Action
Manque U-Imagerie Vérifier x	L'unité image indiquée n'est pas installée.	Installer l'unité image indiquée.
Manque Toner Vérifier x	La cartouche de toner indiquée n'est pas installée.	Installer la cartouche de toner indiquée.
Non Enregistré !	Aucune destination de numérotation abrégée ou destination de numérotation groupée n'est enregistrée	Saisir directement l'adresse de destination des données numérotées ou enregistrer une destination de numérotation abrégée ou destination de numérotation groupée et réessayer de spécifier l'adresse de destination.
Bac sortie plein Oter feuilles	Le bac de sortie est plein de papier.	Enlever tout le papier du bac de sortie.
Tps Rech.dépassé	Le délai de communication avec le serveur LDAP est dépassé.	Etablir à nouveau une connexion avec le serveur LDAP.
N° pge non conforme (Presser Une Touche)	Les faces recto et verso des pages du document pour [Recto-ver→Recto-ver] ou [Recto-verso→Recto] ne correspondent pas.	Appuyer sur une touche pour annuler la tâche.
Papier Vide Charger (xxx)	Le bac papier indiqué n'a plus de papier.	Charger un support dans le bac indiqué.
Err Format papier Replacer Pap (xxx)	Le papier du format sélectionné n'a pas été chargé dans le bac papier.	Charger du papier du format sélectionné dans un bac papier.

Message :	Signification :	Action
Oter Origin. ADF	Le document est chargé dans le chargeur automatique alors que la fonction programmée correspond à une numérisation à partir de la vitre d'exposition.	Placer le document sur la vitre d'exposition.
Resultats sup. a xxx	Les résultats de recherche LDAP dépassent le maximum spécifié par le réglage [Max.Résult.Recher.] dans le menu [Param. LDAP].	Changer le réglage maximum ou changer les conditions de recherche (par exemple : augmenter la longueur du mot-clé), puis essayer une nouvelle recherche LDAP.
Mém Serveur Pleine Serveur SMTP	La mémoire du serveur SMTP est pleine.	Libérer de l'espace sur le disque avec l'aide de votre administrateur serveur, par exemple.
Partie Est Pleine	Le nombre maximal de 236 destinataires pour les données de numérisation est atteint.	Envoyer les données puis essayer à nouveau de numériser. Ou alors supprimer les destinataires superflus avant d'ajouter les destinataires désirés.
Toner Vide Changer Toner x	La cartouche toner indiquée est vide. (Ce message s'affiche si [Toner Vide] dans le menu [Param. Machine] est réglé sur [Arrêt].)	Remplacer la cartouche de toner indiquée.

Message :	Signification :	Action
Toner Bas X	La cartouche de toner indiquée a atteint son niveau minimum et doit être remplacée après 200 pages de format letter/A4 imprimées à un taux de couverture de 5%.	Préparer la cartouche de toner indiquée.
Vie C. Transfert	Il est temps de remplacer l'unité courroie de transfert.	Remplacer l'unité courroie de transfert
Vie R. Transfert	Il est temps de remplacer le rouleau de transfert.	Remplacer le rouleau de transfert papier.
Bac x ouvert Fermer Bac x	Le bac papier indiqué est ouvert.	Fermer le bac papier indiqué.
USB Non supporté	Un périphérique USB non compatible a été connecté sur cette machine.	Déconnecter le périphérique USB de la machine.
Clé USB Non support	Un hub USB est connecté à cette machine.	Cette machine n'est pas compatible avec un hub USB. Lors de la connexion de câbles USB sur cette machine, ne pas utiliser de hub USB.
Mémoire USB Pleine	Il n'y a pas d'espace disponible sur le périphérique de mémoire USB connecté sur cette machine.	Supprimer des données du périphérique de mémoire USB pour libérer de l'espace ou utiliser un autre périphérique de mémoire USB.
Capot xxx ouvert Fermer capot xxx	Le capot indiqué est ouvert.	Fermer le capot indiqué.
Capot xxx ouvert Fermer capot xxx	Le capot indiqué est ouvert.	Fermer le capot indiqué.

Message :	Signification :	Action
Erreur serveur xxx	Le fichier ne peut pas être enregistré sur le serveur indiqué.	Vérifier l'état du serveur indiqué.
Toner usé plein Changer Flacon	Le réservoir de toner usagé est plein.	Remplacer le réservoir de toner usagé.
Fl. Toner usé plein	Le réservoir de toner usagé est presque plein.	Préparer un nouveau kit de toner usagé à installer.
U-Imag erronée x	Une unité image incompatible avec la machine a été installée.	Remplacer l'unité image indiquée par une unité adéquate.
Mauv. Mt De Passe xxx	Le mot de passe est incorrect ; pour cette raison, il n'est pas possible d'avoir accès au serveur.	Vérifier le mot de passe, puis spécifier le mot de passe correct.
Toner erroné x	Une cartouche toner incompatible avec la machine a été installée.	Remplacer la cartouche toner indiquée par une cartouche adéquate.
xxx désactivé	Les paramètres [TCP/IP], [FTP], [SMTP] or [SMB] sont désactivés.	Activer les paramètres [TCP/IP], [FTP], [SMTP] or [SMB].
Destination Réglée Manuellt Jusqu'à 16	Plus de 16 adresses ont été trouvées suite à une recherche LDAP.	Augmenter le nombre de caractères saisis et lancer une nouvelle recherche.

Messages de maintenance

Ces messages signalent des dysfonctionnements graves qui ne peuvent être corrigés que par un technicien de maintenance agréé. Dans ce cas, éteignez la machine et rallumez-la. Si le problème persiste, contactez le fournisseur local ou le service de maintenance agréé.

Message :	Signification :	Action
Problème Machine Appel service (XXXX)	Une erreur a été détectée au niveau du composant "XXXX" indiqué.	Redémarrer la machine. Cela a souvent pour effet d'effacer le message d'erreur et de permettre la reprise de l'opération. Si le problème persiste, contactez votre Support technique.

*Installation
d'options*

11



Introduction

Remarque

Tous dommages de la machine provoqués par l'utilisation d'accessoires non fabriqués ou non pris en charge entraîne l'annulation de votre garantie.

Ce chapitre fournit des informations sur les options ci-après.

Module DIMM (Dual In-Line Memory Module)	512 Mo DIMM
Chargeur papier inférieur PF-P09 (Bac 3)	Bac de 500 feuilles inclus
Kit Disque dur Kit HD-P03	Disque dur SATA 120 Go
Adaptateur CF MK-725	Adaptateur pour carte CompactFlash
Carte CompactFlash	1 Go, 2 Go, 4 Go, 8 Go

Remarque

Le kit Disque dur HD-P03 et l'adaptateur CF MK-725 ne peuvent pas être installés pour être utilisés simultanément.

Avant de procéder l'installation d'une option, la machine ainsi que l'option doivent impérativement être mises hors tension et débranchées de la prise d'alimentation secteur.

Protection antistatique

Remarque

Avant toute intervention sur la carte contrôleur de l'imprimante, il est très important de la protéger contre tout dégât pouvant être causé par des décharges d'électricité statique liées à vos manipulations.

Tout d'abord, fermer tous les interrupteurs de courant. Si un bracelet antistatique est fourni dans le kit d'options de la machine, l'opérateur doit attacher un bout de la lanière à son poignet, et l'autre bout, sur le châssis nu à l'arrière de la machine. Ne jamais attacher la lanière de ce bracelet à un appareil sous tension. Les pièces en matière plastique, caoutchouc, bois ou métal peint, ou des prises téléphoniques, ne sont pas des prises de terre adéquates.

Si vous n'avez pas de bracelet antistatique, déchargez votre corps de toute charge d'électricité statique en touchant une surface reliée à la terre avant de manipuler des cartes électroniques ou des composants. L'opérateur doit également éviter de circuler inutilement une fois qu'il s'est relié à la terre.

Modules de mémoire DIMM (Dual In-Line Memory Module)



Une extension de mémoire (DIMM) peut être nécessaire pour imprimer des graphiques complexes ou imprimer en recto-verso.



Cette machine ne détecte que la moitié de la capacité mémoire installée.

Les modules de mémoire DIMM (Dual in-line Memory Module) sont des barrettes de mémoire compactes, avec puces de mémoire montées en surface.

La machine est équipée d'une mémoire intégrée de 384 Mo (Imprimante : 256 Mo, Copieur : 128 Mo) et d'un slot d'extension mémoire. La mémoire peut être étendue jusqu'à 896 Mo (384 Mo + 512 Mo).

Installation d'un module DIMM

Remarque

Il est très important de protéger la carte contrôleur et le module DIMM contre toute décharge électrostatique. Avant d'effectuer cette opération, consulter les précautions à prendre pour la protection antistatique à la page 11-3. De plus, toujours manipuler les cartes électroniques par les bords.

- 1 Eteindre la machine et débrancher le cordon d'alimentation et les câbles d'interface.

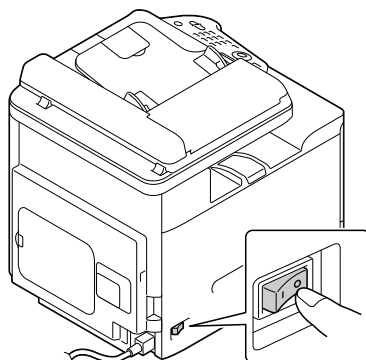

2 Retirer le capot arrière.

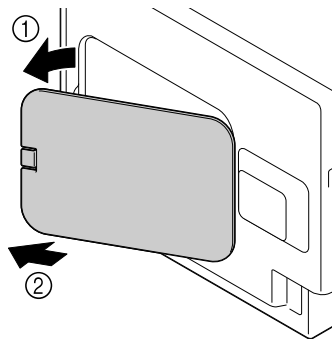

3 Déposer la vis, en s'aidant d'une pièce de monnaie.

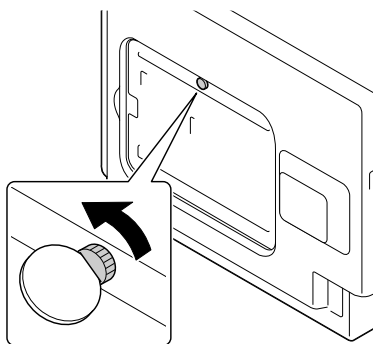

4 Ouvrir le capot.

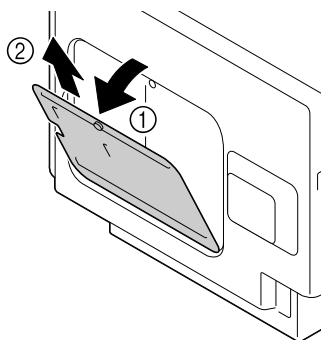

- 5 Insérez la mémoire DIMM selon un angle (env. 45°) dans le connecteur en vous assurant que l'encoche sur l'unité est alignée sur l'ergot du connecteur et appuyez ensuite avec précaution jusqu'à ce qu'elle s'enclenche.



Ne manipulez la mémoire DIMM que par les bords.



Un clic va retentir une fois la mémoire DIMM correctement en place.

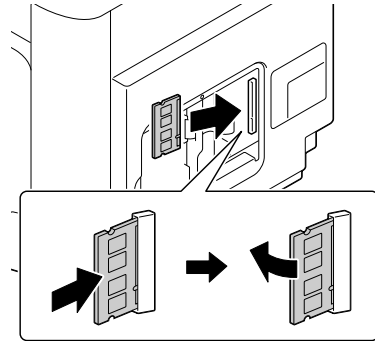

- 6 Installer le capot et serrer la vis.
7 Refermer le capot arrière.
8 Rebrancher les câbles d'interface.
9 Rebrancher le cordon secteur et allumer la machine.
10 Déclarer la mémoire RAM supplémentaire dans le pilote d'imprimante Windows ([Propriétés]/Onglet [Configurer]).
11 Imprimer une page de configuration ([Rapport/Etat]/[Rapport]/[Page Configuration]) et vérifier que la taille totale de la RAM installée y figure.

Kit Disque dur Kit HD-P03

Quand un kit Disque Dur HD-P03 est installé, vous pouvez effectuer les opérations suivantes :

- Impression/enregistrement des travaux
- Téléchargement de polices/formulaires/profil couleur
- Identification utilisateur
- Impression directe
- Impression des travaux avec assemblage des copies
- Impression XPS



Un kit Disque dur HD-P03 et un adaptateur CF MK-725 ne peuvent pas être installés simultanément.

Installation du kit Disque dur Kit HD-P03

Remarque

Il est très important de protéger la carte contrôleur et le module DIMM contre toute décharge électrostatique. Avant d'effectuer cette opération, consulter les précautions à prendre pour la protection antistatique à la page 11-3. De plus, toujours manipuler les cartes à circuits imprimés par les bords.

- 1 Eteindre la machine et débrancher le cordon d'alimentation et les câbles d'interface.

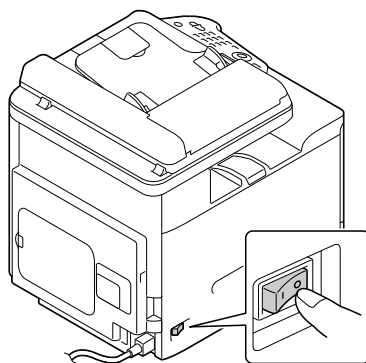

2 Retirer le capot arrière.

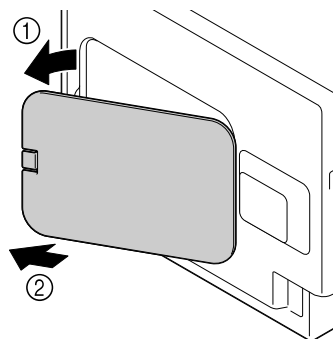

3 Déposer la vis, en s'aidant d'une pièce de monnaie.

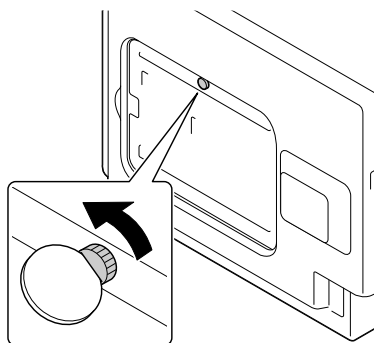

4 Ouvrir le capot.

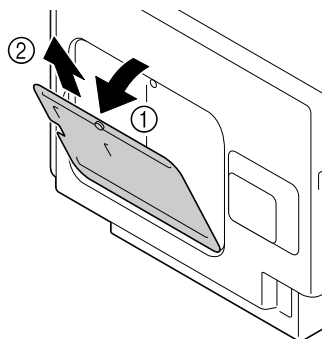

- 5** Fixer le kit de disque dur HD-P03 au dos du capot.

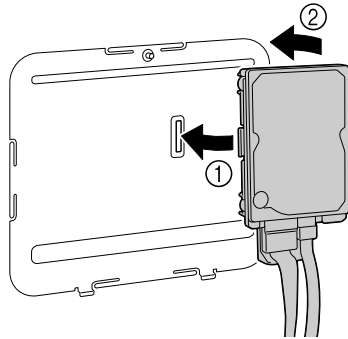

- 6** Brancher les deux câbles du kit Disque dur HD-P03 au connecteur.

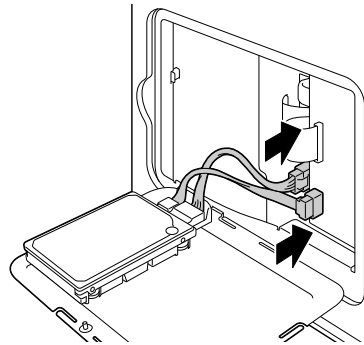

- 7** Installer le capot et serrer la vis.
8 Refermer le capot arrière.
9 Rebrancher les câbles d'interface.
10 Rebrancher le cordon secteur et allumer la machine.
11 Déclarer le disque dur dans le pilote d'imprimante Windows ([Propriétés]/ Onglet [Configurer]).

Adaptateur CF MK-725 et carte CompactFlash

Quand une carte CompactFlash est installée, vous pouvez effectuer les opérations suivantes :

- Téléchargement de polices/formulaires/profil couleur
- Identification utilisateur
- Impression directe (y compris via Direct Print)
- Impression des travaux avec assemblage des copies
- Impression XPS



Seules des cartes CompactFlash d'une capacité de 1 Go, 2 Go, 4 Go ou 8 Go peuvent être utilisées.



La fonction impression/enregistrement de travaux n'est pas disponible avec une carte CompactFlash. Ces fonctions nécessitent l'installation d'un kit Disque dur HD-P03 en option.



Un kit Disque dur HD-P03 et un adaptateur CF MK-725 ne peuvent pas être installés simultanément.

Installation de l'adaptateur CF MK-725 et de la carte CompactFlash

Remarque

Si vous installez une carte CompactFlash précédemment utilisée avec un autre appareil tel qu'un ordinateur ou un appareil photo numérique, elle sera automatiquement formatée et toutes les données qu'elle contient seront supprimées.

Remarque

Il est très important de protéger la carte contrôleur et le module DIMM contre toute décharge électrostatique. Avant d'effectuer cette opération, consulter les précautions à prendre pour la protection antistatique à la page 11-3. De plus, toujours manipuler les cartes à circuits imprimés par les bords.

- 1 Eteindre la machine et débrancher le cordon d'alimentation et les câbles d'interface.

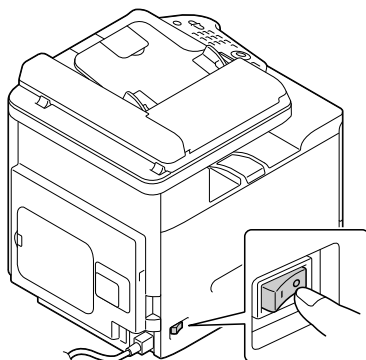

- 2 Retirer le capot arrière.

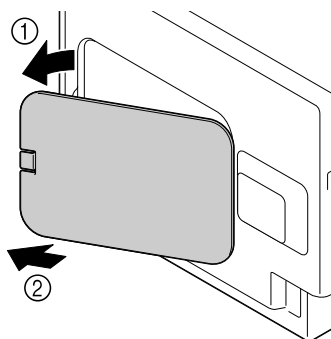

- 3 Déposer la vis, en s'aidant d'une pièce de monnaie.

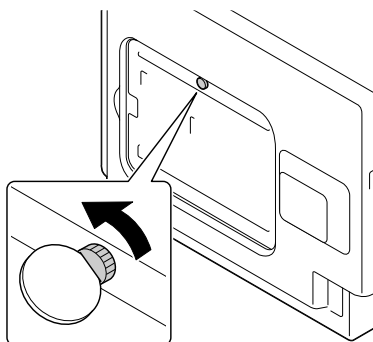

4 Ouvrir le capot.

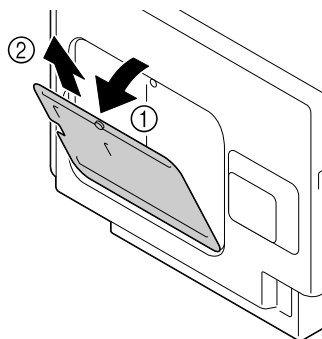

5 Fixer l'adaptateur CF MK-725 au dos du capot.

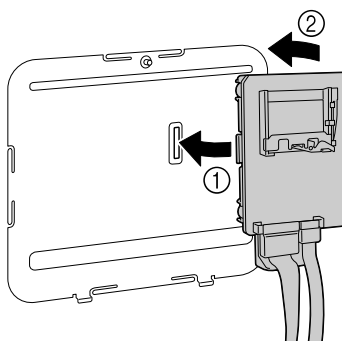

- 6** Introduisez complètement la carte CompactFlash dans l'emplacement approprié. La carte CompactFlash est bien installée lorsque le bouton sur le côté droit de l'emplacement (entouré sur l'illustration) se place légèrement en saillie.



Pour retirer la carte CompactFlash, appuyer tout d'abord sur ce bouton.

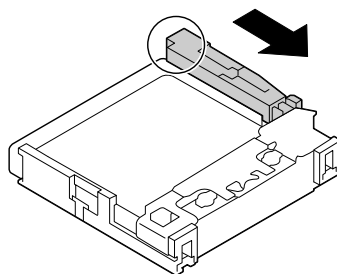
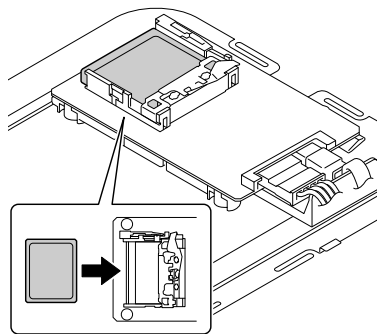

- 7** Brancher les deux câbles de l'adaptateur CF MK-725 au connecteur.

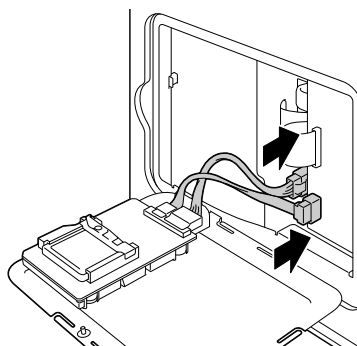

- 8** Installer le capot et serrer la vis.
9 Refermer le capot arrière.
10 Rebrancher les câbles d'interface.
11 Rebrancher le cordon secteur et allumer la machine.
12 Déclarer la carte mémoire dans le pilote d'imprimante Windows ([Propriétés]/Onglet [Configurer]).

Chargeur papier inférieur PF-P09

Vous pouvez installer au maximum un chargeur papier inférieur PF-P09 (Bac 3) en option. Le chargeur papier inférieur PF-P09 augmente de 500 feuilles la capacité d'alimentation de votre machine.

Contenu du kit

- Chargeur papier inférieur PF-P09 avec bac (d'une capacité de 500 feuilles)

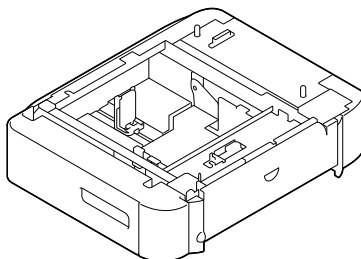

Installation du chargeur papier inférieur PF-P09

Remarque

Compte tenu des consommables installés dans la machine, veiller à déplacer cette dernière en la maintenant de niveau pour éviter tout déversement accidentel.

- 1 Eteindre la machine et débrancher le cordon d'alimentation et les câbles d'interface.

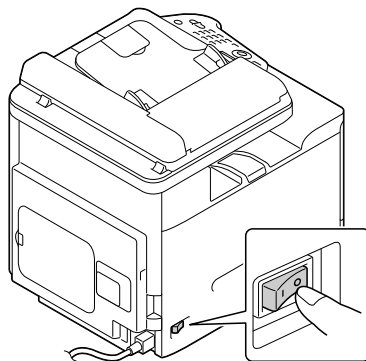

- 2 Préparer le chargeur papier inférieur PF-P09.



Veiller à déposer le chargeur sur une surface de niveau.

- 3 Ouvrir le capot latéral droit du chargeur papier inférieur PF-P09.

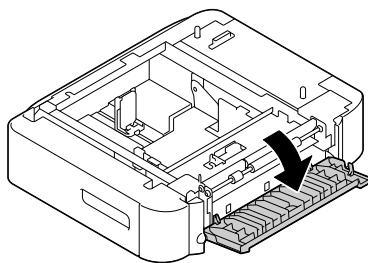

Avant d'installer le chargeur papier inférieur sur la machine, son capot latéral droit doit être ouvert.

- 4 Avec l'aide d'une autre personne, placer la machine au-dessus du chargeur papier inférieur PF-P09, en s'assurant que les guides de placement du chargeur papier inférieur s'insèrent correctement dans les trous correspondants à la base de la machine.

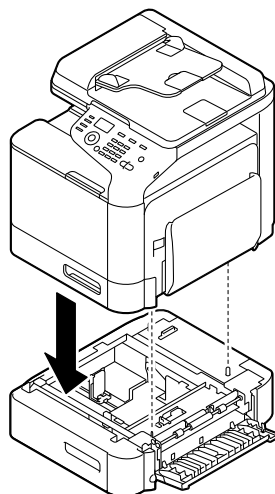

AVERTISSEMENT !

Le poids de cette machine est d'environ 32,5 kg (71,7 lb) quand elle est entièrement chargée de ses consommables. Deux personnes sont nécessaires pour soulever et déplacer cette machine.

- 5** Fermer le capot latéral droit du chargeur papier inférieur PF-P09.

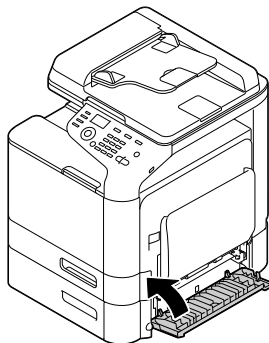

- 6** Rebrancher les câbles d'interface.

- 7** Rebrancher le cordon secteur et allumer la machine.

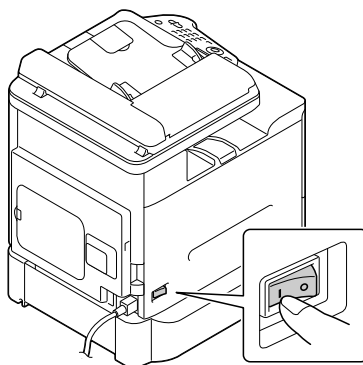



- 8** Déclarer le Bac 3 dans le pilote d'imprimante Windows ([Propriétés]/ Onglet [Configurer]).

Annexe **12**

Spécifications techniques

Type	Imprimante de bureau (Imprimante multifonctions laser couleur A4)
Photoconducteur	OPC
Source lumineuse	LED
Système d'impression	Numérisation par faisceau laser à semi-conducteurs + traitement électro-photographique de type sec
Système de développement	Système de développement à sec SMT mono composant
Système de fixation	Système de fixation à courroie inférieure libre
Résolution	Copie : 600 × 600 dpi Numérisation : 600 × 600 dpi, 600 × 300 dpi (en cas d'utilisation du chargeur automatique) Impression : 600 × 600 dpi × 3 bit
Délai de sortie de la première impression	Recto <ul style="list-style-type: none">● Monochrome/Couleur 16 secondes sur format A4 ou Letter (papier standard)
Première copie	Recto <ul style="list-style-type: none">● Monochrome 11 secondes sur format A4/Letter (papier standard) (600 × 300 dpi, vitesse la plus rapide)● Couleur 16 secondes sur format A4/Letter (papier standard) (600 × 300 dpi, vitesse la plus rapide)
Vitesse d'impression	Recto <ul style="list-style-type: none">● Monochrome/Couleur 24/24 pages par minute sur format A4 (papier standard)



Vitesse de copie	<p>Recto</p> <ul style="list-style-type: none"> ● Monochrome/Couleur 24/24* pages par minute sur format A4 (papier standard) * En utilisant le chargeur automatique : 20 pages par minute (Monochrome, 600 × 300 dpi) 20 pages par minute (Couleur, 300 × 300 dpi) 10 pages par minute (Couleur, 600 × 300 dpi)
Préchauffage	<p>Délai entre la mise sous tension et le moment où la machine est prête pour l'impression (à température ambiante de 23°C)</p> <p>38 secondes en moyenne</p>
Formats des supports d'impression	<p>Bac 1 (Introduction manuelle)/Bac 2</p> <ul style="list-style-type: none"> ● Largeur papier : 92 à 216 mm (3,6" à 8,5") ● Longueur papier (Bac 1) : 148 à 356 mm (5,8" à 14") ● Longueur papier (Bac 2) : 148 à 297 mm (5,8" à 11,7") <p>* Les enveloppes d'une largeur de 220mm peuvent être imprimées depuis le Bac 1(Introduction manuelle).</p> <p>Bac 3 (en option)</p> <p>A4, B5, Executive, Letter, G-Legal, Legal</p>

Types de papier/Support d'impression	<p>Papier standard (60 à 90 g/m²)</p> <p>Papier recyclé (60 à 90 g/m²)</p> <p>Papier à en-tête</p> <p>Enveloppes</p> <p>Étiquettes</p> <p>Papier Epais 1 (91 à 150 g/m²)</p> <p>Papier Epais 2 (151 à 210 g/m²)</p> <p>Carte postale</p> <p>Brillant 1 (100 à 128 g/m²)</p> <p>Brillant 2 (129 à 158 g/m²)</p> <p>Recto (60 à 90 g/m²)</p> <p>Papier spécial (60 à 90 g/m²)</p>
Capacité d'alimentation	<p>Bac 1 (Introduction manuelle)</p> <ul style="list-style-type: none"> ● Papier standard/recyclé : 100 feuilles ● Enveloppes : 10 enveloppes ● Papier à en-tête, étiquettes, papier épais 1/2, carte, support brillant 1/2 : 20 feuilles <p>Bac 2</p> <ul style="list-style-type: none"> ● Papier standard/recyclé : 250 feuilles ● Papier à en-tête, étiquettes, papier épais 1/2, carte, support brillant 1/2 : 20 feuilles <p>Bac 3 (en option)</p> <p>Papier standard/recyclé : 500 feuilles</p>
Capacité de sortie	<p>Bac de sortie : 150 feuilles (papier standard) / 10 feuilles (papier spécial)</p>
Température ambiante (en fonctionnement)	<p>10 à 30°C (50 à 86°F)</p> <p> <i>Variations inférieures à 10°C (18°F) en l'espace d'une heure.</i></p>
Humidité ambiante (en fonctionnement)	<p>15 à 85%</p> <p> <i>Fluctuations de plus de 10% en l'espace d'une heure.</i></p>

Alimentation électrique	110 à 127 V, 50 à 60 Hz 220 à 240 V, 50 à 60 Hz
Consommation électrique	120 V : 1000 W ou moins 220 à 240 V : 1100 W ou moins Mode Economie d'énergie : 34 W ou moins
Ampérage	120 V : 8,2 A ou moins 220 à 240 V : 4,4 A ou moins
Niveau de bruit	En veille : 33 dB ou moins En fonctionnement : 52,5 dB ou moins En copie : 53,5 dB ou moins
Dimensions externes de l'imprimante	Hauteur : 476mm (18,7") Largeur : 421,5mm (16,6") Profondeur : 544mm (21,4")  <i>Hors certaines pièces saillantes et le bac d'introduction manuelle</i>
Poids	27,7 kg (61,1 lb) (sans consommables) 32,5 kg (71,7 lb) (avec consommables)
Interface	Compatible USB 2.0 (haute vitesse), Ethernet 10Base-T/100Base-TX/1000Base-T (IEEE 802.3), Port USB hôte / connecteur RJ-45 (PictBridge1.0, impression périphérique USB)
Mémoire standard	Imprimante : 256 Mo, Copieur : 128 Mo

Durée de vie des consommables

Remplaçables par l'utilisateur

Élément	Durée de vie moyenne
Cartouche de toner	Cartouche standard emballée : 2000 pages ou plus (en continu) Cartouche de rechange (grande capacité) : 6000 pages ou plus (en continu)  Valeur d'efficacité déclarée conformément à ISO/IEC 19798.  La longévité de la cartouche toner est plus réduite en cas d'impression intermittente.
Unité image	30 000 pages (en continu) 20 000 pages (travaux de 2 pages)
Réservoir de toner usagé	36 000 pages (Monochrome) (en continu) 9 000 pages (Couleur) (en continu)  Valeur d'efficacité déclarée conformément à ISO/IEC 19798.
Rouleau de transfert	100 000 pages
Unité courroie de transfert	100 000 pages (en continu)
Unité de fixation	100 000 pages (en continu)



Les valeurs ci-dessus indiquent le nombre de pages imprimées en recto sur un support de format A4/Letter avec une couverture toner de 5%.

La durée de vie effective peut varier (être plus courte) suivant les paramètres d'impression (taux de couverture, format papier, etc.), le mode d'impression continu ou intermittent (à savoir impression fréquente de travaux d'une page) ou le type de support utilisé (ex. : support épais). Elle peut en outre varier suivant les conditions d'utilisation ambiantes de température et d'humidité.



Que ce soit en impression couleur ou en impression noir et blanc, les imprimantes couleur consomment toujours une petite quantité de chaque toner lors de l'opération d'initialisation qui intervient après mise hors tension puis redémarrage de la machine et lors des réglages automatiques afin de maintenir le niveau de la qualité d'impression. Même si un incident se produit pendant l'impression noir et blanc, du toner couleur sera consommé et devra éventuellement être remplacé.

Remplaçables par le service de maintenance

Élément	Durée de vie moyenne
Entraînement papier	300 000 pages

Saisie de texte

La saisie de texte intervient dans la spécification du nom de l'utilisateur ou la programmation du nom du destinataire au niveau des touches uniques de numérotation et peut inclure la saisie de lettres, caractères accentués, chiffres et symboles.

Utilisation des touches

Utiliser le clavier pour la saisie de chiffres, lettres et symboles.

Liste des caractères disponibles pour chaque touche du clavier

Saisie des numéros de fax

Touche du clavier numérique	Caractères disponibles	Caractères disponibles (Enregistrement du No. Fax Utilisat) *	
	[1]	[1]	[A]
1	1	1	-1
2	2	2	2
3	3	3	3
4	4	4	4
5	5	5	5
6	6	6	6
7	7	7	7
8	8	8	8
9	9	9	9
0	0	0	(espace) 0
✕	*		
#	#		+

* Pour afficher votre numéro de fax, sélectionner [Gestion admin.]/[Param. Utilisat.]/[No. Fax Utilisat] dans le menu [Utilitaire]. Pour plus d'information, consulter le [Guide de l'utilisateur Fax] sur le CD/DVD Documentation.

Saisie de noms

Clavier numérique Élément	Caractères disponibles	
	[1]	[A]
1	1	.,'?"! "1-()@/;:_
2	2	ABC2abcÆÇàáâãäåæç
3	3	DEF3defÐèéêëð
4	4	GHI4ghiiï
5	5	JKL5jkl€£¢
6	6	MNO6mnoŒĈñòóôõöøœ°
7	7	PQRS7pqrsß\$
8	8	TUV8tuvùúûü
9	9	WXYZ9wxyzPýþ
0	0	(espace) 0
✕		
#	#	*+×÷=#%&<>[]\ μ^~

Saisie d'adresses e-mail

Clavier numérique Élément	Caractères disponibles	
	[1]	[A]
1	1	.@_-1
2	2	ABC2abc
3	3	DEF3def
4	4	GHI4ghi
5	5	JKL5jkl
6	6	MNO6mno
7	7	PQRS7pqrs
8	8	TUV8tuv
9	9	WXYZ9wxyz
0	0	(espace) 0
✕		
#	#	+&/*=!?()%^{} ~\$,:;

Changement de mode de saisie

A chaque pression de la touche **X** le mode de saisie bascule entre saisie de chiffres et saisie de lettres.

[1...]: Saisie de chiffres.

[A...]: Saisie de lettres.

Exemple de saisie

Dans l'exemple ci-dessous est expliquée la procédure de saisie du texte "NJ Office".

- 1** Appuyer sur la touche **X** de sorte à activer le mode de saisie des lettres.
- 2** Appuyez sur la touche **6** deux fois.
"N" est saisie.
- 3** Appuyez sur la touche **5** une fois.
"J" est saisie.
- 4** Appuyez sur la touche **0** une fois.
Un espace est saisi.
- 5** Appuyez sur la touche **6** trois fois.
"O" est saisie.
- 6** Appuyez sur la touche **3** sept fois.
"f" est saisie.
- 7** Appuyer sur la touche **►**.
Le curseur se déplace vers la droite
- 8** Appuyez sur la touche **3** sept fois.
"f" est saisie.
- 9** Appuyez sur la touche **4** sept fois.
"i" est saisie.
- 10** Appuyez sur la touche **2** sept fois.
"c" est saisie.
- 11** Appuyez sur la touche **3** six fois.
"e" est saisie.

Correction de texte et consignes de saisie

- Pour effacer tout le texte saisi, maintenir la touche **Retour** enfoncée.
- Pour effacer une partie du texte saisi, utiliser les touches ◀ et ▶ pour déplacer le curseur (|) jusqu'au caractères à effacer, puis appuyer sur la touche **Retour**.
- Si plusieurs caractères sont assignés à une même touche, [OK=▶] s'affiche en bas de l'écran.
- Si la même touche doit être utilisée pour saisir deux caractères sur une même ligne, appuyer sur la touche ▶ après avoir sélectionné le premier caractère. (Voir l'exemple de saisie ci-dessus.)
- Pour saisir un espace, appuyer sur la touche **0**.

Protection de l'environnement



En tant que partenaire ENERGY STAR[®], nous avons fait en sorte que cette machine soit conforme aux Directives ENERGY STAR en matière de consommation d'énergie.

Qu'est-ce qu'un produit ENERGY STAR ?

Un produit ENERGY STAR est doté d'une fonction spéciale lui permettant de passer automatiquement en "mode de consommation d'énergie réduite" au bout d'un certain délai d'inactivité. Un produit ENERGY STAR utilise l'énergie plus efficacement, réduit la consommation et les factures d'électricité et contribue à la protection de l'environnement.

Index

A

Adresse de destination des données numérisées

- Enregistrement d'une adresse de destination7-22
- Modification d'une adresse de destination7-20
- Spécification de l'Adresse de destination7-12
- Spécification de plusieurs destinations7-19
- Suppression d'une adresse de destination7-21

B

- Bac de sortie**3-32
- Bourrages**
 - Bac 110-8
 - Bac 210-10

- Bac 3 10-13
- Chargeur automatique 10-16
- Recto-Verso 10-18
- Rouleau de transfert 10-8
- Unité de fixation 10-19

C

Carnet d'adresses

- Recherche d'adresse 7-17
- Sélectionner une adresse 7-16

Carte CompactFlash

Carte postale

Chargement des supports

Charger un document

Chargeur papier inférieur

- PF-P09 11-14

Chemin papier

Configuration Système requise

Consommables

- Cartouche de toner 8-2

Réservoir de toner usagé	8-18
Rouleau de transfert	8-21
Unité courroie de transfert	8-24
Unité de fixation	8-31
Unité image	8-10

Copie

Copie 2en1/4en1	6-7
Copie assemblée	6-16
Copie carte id	6-9
Copie poster	6-12
Densité de la copie	6-4
Mode Copie	6-4
Netteté	6-5
Recto-Verso	6-13
Repete copie	6-11
Sélection du bac du support	6-6
Taux zoom	6-5
Copie 2en1/4en1	6-7
Copie assemblée	6-16
Copie carte id	6-9
Copie poster	6-12

D

Décharge électrostatique	11-3
Dual In-line Memory Module	11-4

E

Ecran Impression	2-12
Entretien	9-2
Enveloppe	3-5
Etiquette	3-6

F

Fenêtre de messages	2-2
----------------------------------	-----

K

Kit Disque dur Kit HD-P03	11-7
--	------

L

Liste C. Adresses

Enregistrement d'une adresse .7-21, 7-22	
Sélectionner une adresse	7-13

Suppression d'une adresse	7-23
---------------------------------	------

M

Marges de page	3-13
Menu Accessibilité	2-22
Menu Config. Papier	2-27
Menu de configuration	2-20
Menu Défaut sys.	2-82
Menu Enregist. Num.	2-52
Menu Gestion admin.	2-30
Menu Impress. memoire	2-91
Menu impression PS/PCL	2-57
Menu Défaut sys.	2-82
Menu Papier	2-59
Menu Qualité	2-63
Menu Vérif/Impr	2-58
Menu Papier	2-59
Menu Param. Copie	2-49
Menu Param. Machine	2-25
Menu Param. Scanner	2-54
Menu Qualité	2-63
Menu Rapport/Etat	2-16
Menu Utilitaire	2-20
Menu Accessibilité	2-22
Menu Config. Papier	2-27
Menu Enregist. Num.	2-52
Menu Gestion admin.	2-30
Menu Param. Copie	2-49
Menu Param. Machine	2-25
Menu Param. Scanner	2-54
Menu Vérif/Impr	2-58
Messages	
Messages d'erreur	10-44
Messages d'état	10-42
Messages de bourrage	10-7
Messages de maintenance ...	10-52
Messages de maintenance	10-52
Mémoire directe	5-2
Mode de saisie	12-10

N

Numerot. Abrege

Enregistrement d'adresses (saisie directe)	7-24
Enregistrement d'une adresse	

(recherche LDAP)	7-25
Modification/suppression d'adresses	7-26
Sélectionner une adresse	7-14
Numerot. Groupee	
Enregistrement d'une adresse ..	7-28
Modification/suppression d'adresses	7-29
Sélectionner une adresse	7-15
Numérisation	7-2
Couleur de numérisation	7-34
Densité de numérisation	7-31
Format des données	7-30
Mode Numérisation	7-31
Netteté	7-32
Num vers e-mail	7-12
Recto-Verso	7-33
Résolution	7-31
Scan A PC	7-11
Scan vers FTP	7-12
Scan Vers Mém. USB	7-11
Scan vers SMB	7-12
Spécification de l'Adresse de destination	7-12
Spécification de l'Emplacement des données	7-10
Sujet	7-34
Suppression des émissions de tâches en file d'attente	7-35
Taille Numéris.	7-34

O

Onglet Autres	4-11
Onglet Avancé	4-7
Onglet Couverture	4-9
Onglet De base	4-8
Onglet Filigrane/Calque	4-10
Onglet Mise en page	4-9
Onglet Qualité	4-11

P

Panneau de commande	2-2
Papier à en-tête	3-7
Papier épais	3-5
Papier recyclé	3-3

Papier standard	3-3
Périphérique de mémoire USB .	7-11
Pilote d'imprimante	
Options	4-6
Pilote d'imprimante (Postscript, PCL)	
Affichage	4-5
Désinstallation	4-4
Mon onglet	4-7
Onglet Avancé	4-7
Onglet Calque	4-10
Onglet Couverture	4-9
Onglet Qualité	4-11
Pilote d'imprimante (PPD)	
Affichage	4-5
Désinstallation	4-4
Pilote scanner	
Pilote TWAIN (Macintosh)	7-6
Pilote TWAIN (Windows)	7-3
Pilote WIA (Windows)	7-5
Pilote TWAIN	
Sous Macintosh	7-6
Sous Windows	7-3
Pilote WIA	7-5
Problèmes de bourrage	10-23
Chemin papier	10-5
Prévention	10-4
Résolution	10-6
Protection antistatique	11-3

Q

Qualité d'impression	10-35
-----------------------------------	-------

R

Rapport	2-16
Recto-Verso	
Copie	6-13
Numérisation	7-33
Repete copie	6-11
Résolution de problèmes	10-1
Bourrages	10-23
Messages d'état, d'erreur et de service	10-42

S

Saisie de texte	12-8
Consignes de saisie	12-11
Correction de texte	12-11
Mode de saisie	12-10

Serveur LDAP

Enregistrement de numérotation abrégée	7-25
Recherche d'adresse	7-18

Sélection du bac du support6-6

Stockage

Supports d'impression	3-33
-----------------------------	------

Support

Chargement	3-14
Chemin papier	10-5
Prévention des bourrages	10-4
Résolution des bourrages	10-6

Support brillant3-9

Support d'impression

Zone imageable	3-12
----------------------	------

Supports d'impression3-2

Stockage	3-33
----------------	------

Supports des Originiaux

Chargement	3-36
------------------	------

T

Taux zoom6-5

Toner restant2-15

Type de support d'impression

Carte postale	3-8
Enveloppe	3-5
Etiquette	3-6
Papier à en-tête	3-7
Papier épais	3-5
Papier recyclé	3-3
Papier spécial	3-10
Papier standard	3-3
Recto seul	3-10
Support brillant	3-9

U

Utilisation des touches12-8

Z

Zone imageable 3-12