

olivetti



PRZEWODNIKU

d-COLORMF2400

Code: 569503pl

PUBLIKACJA WYDANA PRZEZ:

Olivetti S.p.A.

Gruppo Telecom Italia

Via Jervis, 77 - 10015 Ivrea (ITALY)

www.olivetti.com

Copyright © 2011, Olivetti

Wszelkie prawa zastrzeżone

Znak umieszczony na produkcie potwierdza że produkt ten spełnia podstawowe wymagania jakościowe.



Producent zastrzega sobie prawo do modyfikacji produktu opisanego w niniejszych instrukcjach w każdym momencie i bez uprzedzenia.



ENERGY STAR jest znakiem towarowym zarejestrowanym w U.S.A.

Program ENERGY STAR jest to plan redukcji zużycia energii wprowadzony przez Amerykańską Agencję Ochrony Środowiska w odpowiedzi na konieczność ochrony środowiska oraz w celu promocji projektowania i użytkowania urządzeń biurowych o lepszej wydajności watogodzinowej.

Zwraca się szczególną uwagę na następujące elementy, które mogą skompromitować wyżej potwierdzoną zgodność, jak również źle wpływać na osiągi produktu:

- nieprawidłowe zasilanie elektryczne;
 - nieprawidłowa instalacja lub nieprawidłowe lub niewłaściwe stosowanie, lub nieprzestrzeganie ostrzeżeń podanych w Instrukcjach Obsługi załączonych do produktu;
 - wymiana oryginalnych komponentów lub akcesoriów na inne, nie zatwierdzone przez producenta, lub wymiana dokonana przez nieupoważniony personel.
-

Wszelkie prawa zastrzeżone. Żadna część niniejszego dokumentu nie może być powielana, lub przesłana w jakiegokolwiek formie lub w jakikolwiek sposób, elektroniczny lub mechaniczny, włącznie z kopiowaniem kserograficznym, wpisywaniem do pamięci lub do innych systemów do przechowywania i zapisu danych, bez uprzedniej pisemnej zgody edytora.

Spis treści

| | | |
|----------|--|------------|
| 1 | Wstęp | 1-1 |
| | Wstęp | 1-2 |
| | Wprowadzenie do Płyty CD/DVD zawierającej dokumentację | 1-2 |
| | Dostępne funkcje | 1-3 |
| | Drukowanie | 1-3 |
| | Kopiowanie | 1-3 |
| | Skanowanie | 1-3 |
| | Faksowanie | 1-4 |
| | Pulpit sterowniczy | 1-5 |
| 2 | Wymiana materiałów eksploatacyjnych | 2-1 |
| | Wymiana materiałów eksploatacyjnych | 2-2 |
| | Wymiana wkładu tonera | 2-2 |
| | Wymiana wkładu światłoczułego | 2-4 |
| 3 | Drukowanie | 3-1 |
| | Drukowanie | 3-2 |
| | Drukowanie podstawowe | 3-2 |
| | Przed rozpoczęciem drukowania | 3-2 |
| | Trwa druk | 3-2 |
| | Zoom | 3-3 |
| | Układaj | 3-3 |
| | Kilka stron na arkusz | 3-3 |
| | Plakat | 3-4 |
| | Broszura | 3-4 |
| | Dwustronnie | 3-4 |
| | Położenie bindowania/Margines bindowania | 3-5 |
| | Przesun. obrazu | 3-5 |
| | Okładka/Strona oddzielająca | 3-5 |
| | Znak wodny | 3-6 |
| | Nakładanie | 3-6 |
| | Wybierz kolor | 3-6 |
| | Szybkie nastawienie kolorów | 3-6 |
| 4 | Kopiowanie | 4-1 |
| | Kopiowanie | 4-2 |
| | Podstawowe operacje wykonywania kopii | 4-2 |
| | Współczynnik zoom | 4-3 |
| | Typ dokumentu | 4-3 |
| | Zaczernienie kopii | 4-4 |
| | Kopiowanie sortowane (Sortowanie) | 4-4 |

| | |
|--|------------|
| Kopiowanie 2 na 1/4 na 1 | 4-4 |
| Kopiowanie jednostronne/dwustronne | 4-4 |
| Położenie bind..... | 4-5 |
| Kopiowanie dokumentów osobistych..... | 4-5 |
| Powtarzanie kopii..... | 4-5 |
| Rozdzielenie kopiowania..... | 4-5 |
| 5 Skanowanie | 5-1 |
| Skanowanie | 5-2 |
| Podstawowe operacje skanowania | 5-2 |
| Skanowanie do e-maila/FTP/SMB | 5-3 |
| Skan. do pam. USB | 5-3 |
| Skanuj do PC | 5-3 |
| Skanowanie z aplikacji komputerowej | 5-4 |
| 6 Faksowanie | 6-1 |
| Operacje faksu | 6-2 |
| Podstawowe operacje faksowania | 6-2 |
| Rozsyłanie | 6-3 |
| Transmisja z zegarem | 6-3 |
| Wysyłanie wsadowe..... | 6-4 |
| Przesyłanie z pamięci/Przesyłanie bezpośrednie | 6-4 |
| Ponowne wybieranie numeru..... | 6-5 |
| Odbieranie do pamięci..... | 6-5 |
| Przekazywanie odebranego dokumentu..... | 6-5 |
| Przesyłanie FAKSÓW PC..... | 6-6 |
| 7 Dodatek | 7-1 |

Wstep

1

Wstęp

Dziękujemy za zakup urządzenia.

Niniejszy Przewodnik zawiera wprowadzenie wraz z ilustracjami do podstawowych operacji urządzenia oraz najczęściej używanych funkcji. Aby poznać szczegóły na temat różnych funkcji, patrz Printer/Copier/Scanner User's Guide i Facsimile User's Guide znajdujące się na Płyce CD/DVD z dokumentacją.

Aby zapewnić bezpieczną obsługę produktu, przed rozpoczęciem eksploatacji należy przeczytać Informacje dotyczące bezpieczeństwa.

Wprowadzenie do Płyty CD/DVD zawierającej dokumentację

| Dokumentacja | Zastosowanie |
|-------------------------------------|--|
| Podręcznik instalacji | Niniejszy podręcznik zawiera szczegółowe informacje na temat czynności początkowych, jakie należy wykonać, by móc korzystać z urządzenia, np. konfiguracji urządzenia i instalacji sterowników. |
| Printer/Copier/Scanner User's Guide | Niniejsza instrukcja obsługi zawiera informacje na temat wykonywanych codziennie ogólnych czynności, takich jak korzystanie ze sterowników i pulpitu sterowniczego drukarki czy wymiana materiałów eksploatacyjnych. |
| Facsimile User's Guide | Niniejsza instrukcja obsługi zawiera informacje na temat podstawowej obsługi faksu, np. przesyłania i odbierania faksów i używania panelu sterowania. |
| Podręcznik Reference Guide | Podręcznik ten zawiera informacje na temat instalacji sterowników w systemach Macintosh i Linux oraz ustawień do pracy urządzenia w sieci. |
| Przewodnik (niniejszy podręcznik) | Niniejszy podręcznik zawiera wprowadzenie wraz z ilustracjami do podstawowych operacji urządzenia oraz najczęściej używanych funkcji. |

Dostępne funkcje

d-Color MF2400 to cyfrowe, wielofunkcyjne urządzenie peryferyjne kolorowe, które ułatwia organizację pracy oraz jest odpowiednie do wszelkich zastosowań w środowisku biurowym.

Niniejsze urządzenie oferuje funkcje kopiowania, faksowania, skanowania oraz drukowania, niezbędne w każdej działalności i wspomagające wydajne zarządzanie dokumentami.

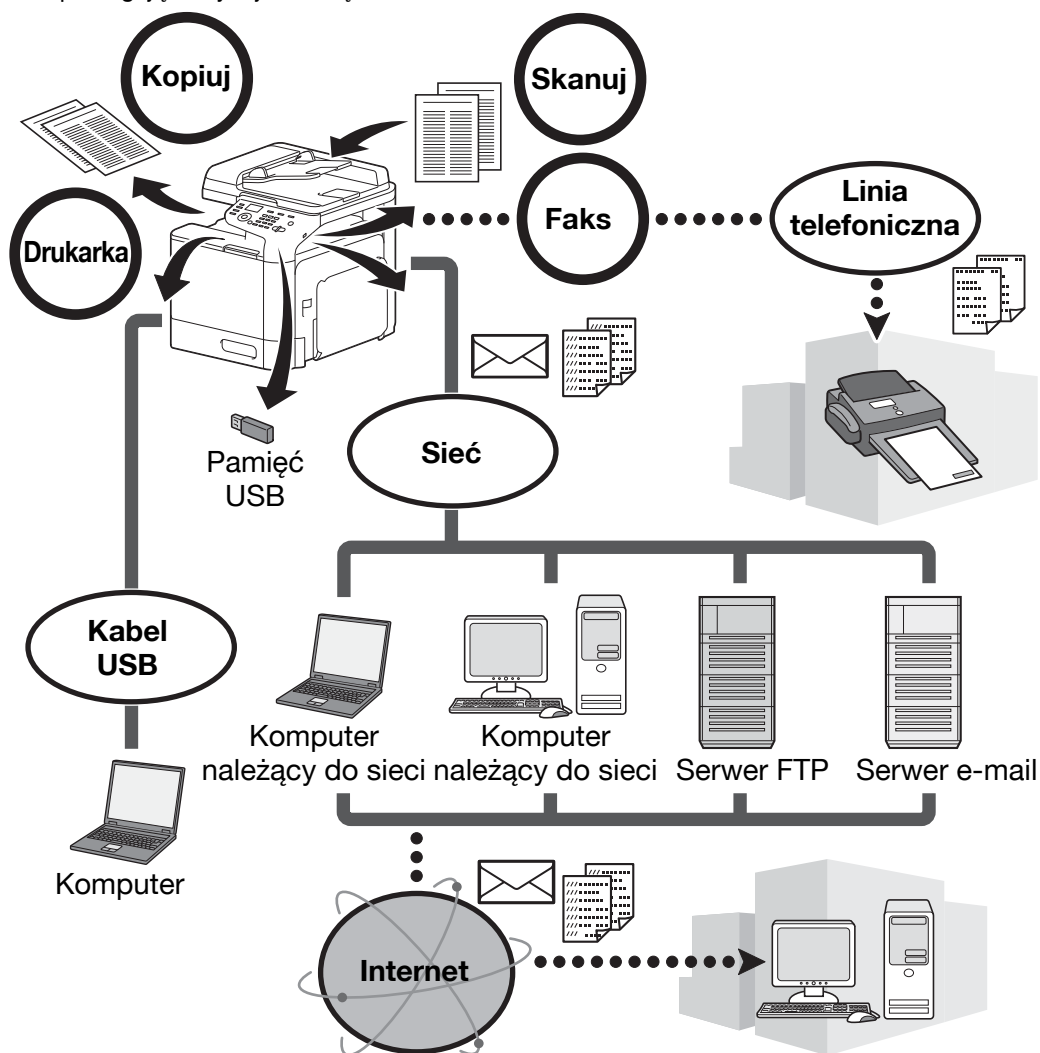

Drukowanie

Drukując z komputera, można określić wiele ustawień - na przykład format papieru, jakość obrazu, ton koloru oraz układ. Sterownik drukarki można łatwo zainstalować z dołączonej Płyty CD/DVD zawierającej sterowniki.

Kopiowanie

Można wydrukować wysokiej jakości kopie, z wysoką prędkością. Aby sprostać wszelkim potrzebom, dostępna jest możliwość tworzenia kopii w żywych kolorach oraz czarno-białych. Duża liczba funkcji Aplikacji doskonale pomaga zredukować koszty eksploatacji w biurze, oraz zwiększyć wydajność.

Skanowanie

Dokumenty papierowe można szybko przekształcić w dane cyfrowe. Przekonwertowane dane można w sposób wygodny przesłać przez sieć. Ponadto, niniejsze urządzenie może być wykorzystywane jako skaner wraz z różnorodnymi aplikacjami zgodnymi z TWAIN lub WIA.

Faksowanie

Faksowane mogą być nie tylko dokumenty zeskanowane w niniejszym urządzeniu, ale również dane komputerowe. Jeden faks może zostać wysłany do wielu adresatów jednocześnie, można również przekazać odebrany faks.

Pulpit sterowniczy

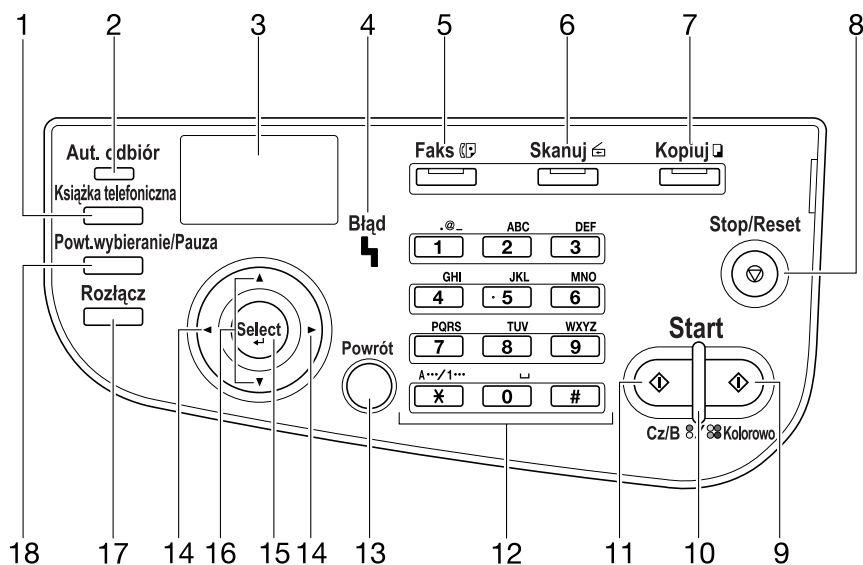

| Nr | Nazwa | Funkcja |
|----|---------------------------------------|--|
| 1 | Przycisk Książki telefonicznej | Umożliwia wyświetlenie informacji zarejestrowanych we wypisach książki telefonicznej, odbiorcach szybkiego wybierania i odbiorcach wybierania grupowego. |
| 2 | Wskaźnik Aut. odbiór | Zapala się, gdy wybrana jest funkcja odbierania automatycznego. |
| 3 | Okno komunikatów | Pokazuje ustawienia, menu i komunikaty. |
| 4 | Wskaźnik Błąd | Wskazuje wystąpienie błędu. |
| 5 | Przycisk/dioda LED Faksu | Umożliwia otwarcie trybu Faksu. Zapala się na zielono, by pokazać, że w urządzeniu włączony jest tryb Faksu. |
| 6 | Przycisk/dioda LED Skanuj | Umożliwia otwarcie trybu Skanowania. (Skanowanie do e-maila, Skanowanie do FTP, Skanowanie do folderu udostępnionego na komputerze, Skanowanie do PC lub Skanowanie do pamięci USB) Zapala się na zielono, by pokazać, że w urządzeniu włączony jest tryb Skanowania. |
| 7 | Przycisk/dioda LED Kopiuj | Umożliwia otwarcie trybu Kopiowania. Zapala się na zielono, by pokazać, że w urządzeniu włączony jest tryb Kopiowania. |
| 8 | Przycisk Stop/Reset | Umożliwia przywrócenie domyślnych wartości ustawień oraz zatrzymanie funkcji. |
| 9 | Przycisk Start (Kolorowe) | Umożliwia rozpoczęcie kopiowania, skanowania lub faksowania kolorowego. |
| 10 | Wskaźnik Start | Zapala się na niebiesko, gdy pojawia się możliwość kopiowania i przesłania faksu. Zapala się na pomarańczowo, gdy kopiowania i przesłanie faksu nie są możliwe, na przykład podczas nagrzewania lub gdy wystąpi błąd. |
| 11 | Przycisk Start (Cz/B) | Umożliwia rozpoczęcie kopiowania, skanowania lub faksowania monochromatycznego. |
| 12 | Klawiatura | Umożliwia wprowadzenie żądanej liczby kopii. Pozwala wprowadzać numery faksów, adresy e-mail i nazwy odbiorców. |
| 13 | Przycisk Powrót | Umożliwia wymazanie określonej liczby kopii i wprowadzonego tekstu. Po naciśnięciu pozwala przywrócić poprzedni ekran. Wciśnięcie umożliwia anulowanie aktualnie wyświetlanego ustawienia. |

| Nr | Nazwa | Funkcja |
|-----------|--|---|
| 14 | Przyciski ◀/▶ | Umożliwiają poruszanie się w lewo i w prawo w menu, opcjach lub wyborach. |
| 15 | Przycisk Select | Wciśnięcie umożliwia wybranie aktualnie wyświetlanego ustawienia. |
| 16 | Przyciski ▲/▼ | Umożliwiają poruszanie się w górę i w dół w menu, opcjach lub wyborach. |
| 17 | Przycisk Rozłącz | Umożliwia wykonywanie i odbieranie połączeń przy słuchawce umieszczonej na widelkach. |
| 18 | Przycisk Powt.wybieranie/ Pauza | Umożliwia przywołanie ostatnio wybranego numeru. Pozwala wstawić pauzę, gdy wybierany jest numer. |

***Wymiana
materiałów
eksploatacyjnych***

2

Wymiana materiałów eksploatacyjnych

Gdy nadchodzi czas wymiany materiałów eksploatacyjnych lub wykonania innych czynności, na ekranie dotykowym wyświetla się komunikat informujący użytkownika o konieczności wymiany materiału eksploatacyjnego albo podjęcia odpowiedniego działania.

Jeśli tego rodzaju komunikat zostanie pokazany, należy postąpić zgodnie z odpowiednią procedurą, by wymienić materiały eksploatacyjne albo podjąć wymagane działania.



Aby poznać szczegóły na temat wymiany pojemnika ze zużytym tonerem, mechanizmu rolkowego, taśmy transferowej lub zespołu utrwalającego, patrz rozdział 8, "Replacing Consumables" w Printer/Copier/Scanner User's Guide.

Wymiana wkładu tonera

Uwaga

Zasobnik na toner zainstalować w miejscu wskazanym przez kolor etykiety. Próba instalacji zasobnika na toner przy użyciu siły może spowodować uszkodzenia.

Przed założeniem nowego wkładu tonera należy potrząsnąć nim od pięciu do dziesięciu razy w górę i w dół.

Zużyte zasobniki na toner należy przechowywać w plastikowej torebce i w pudełku po tym tonerze; zostaną one zabrane przez przedstawiciela serwisu.



OSTRZEŻENIE

Konserwacja tonera i wkładów tonera

- Toner, ani zasobnika na toner nie należy wrzucać do ognia. Toner wyjęty z ognia może spowodować oparzenia.



OSTRZEŻENIE

Środki ostrożności dotyczące rozlania się tonera

- Należy uważać, by nie wylać tonera do wnętrza urządzenia, na ręce lub na ubranie.

- Jeżeli toner przedostanie się na ręce, należy je natychmiast umyć wodą z mydłem.

- Jeżeli toner dostanie się do oka, należy natychmiast przepłukać je wodą, a następnie zgłosić się do lekarza.

Poniżej opisano procedurę wymiany zasobnika na toner.

Procedura wymiany zasobnika na toner jest taka sama w przypadku wszystkich kolorów tonera. Jako przykład, opisano wymianę zasobnika z żółtym tonerem.

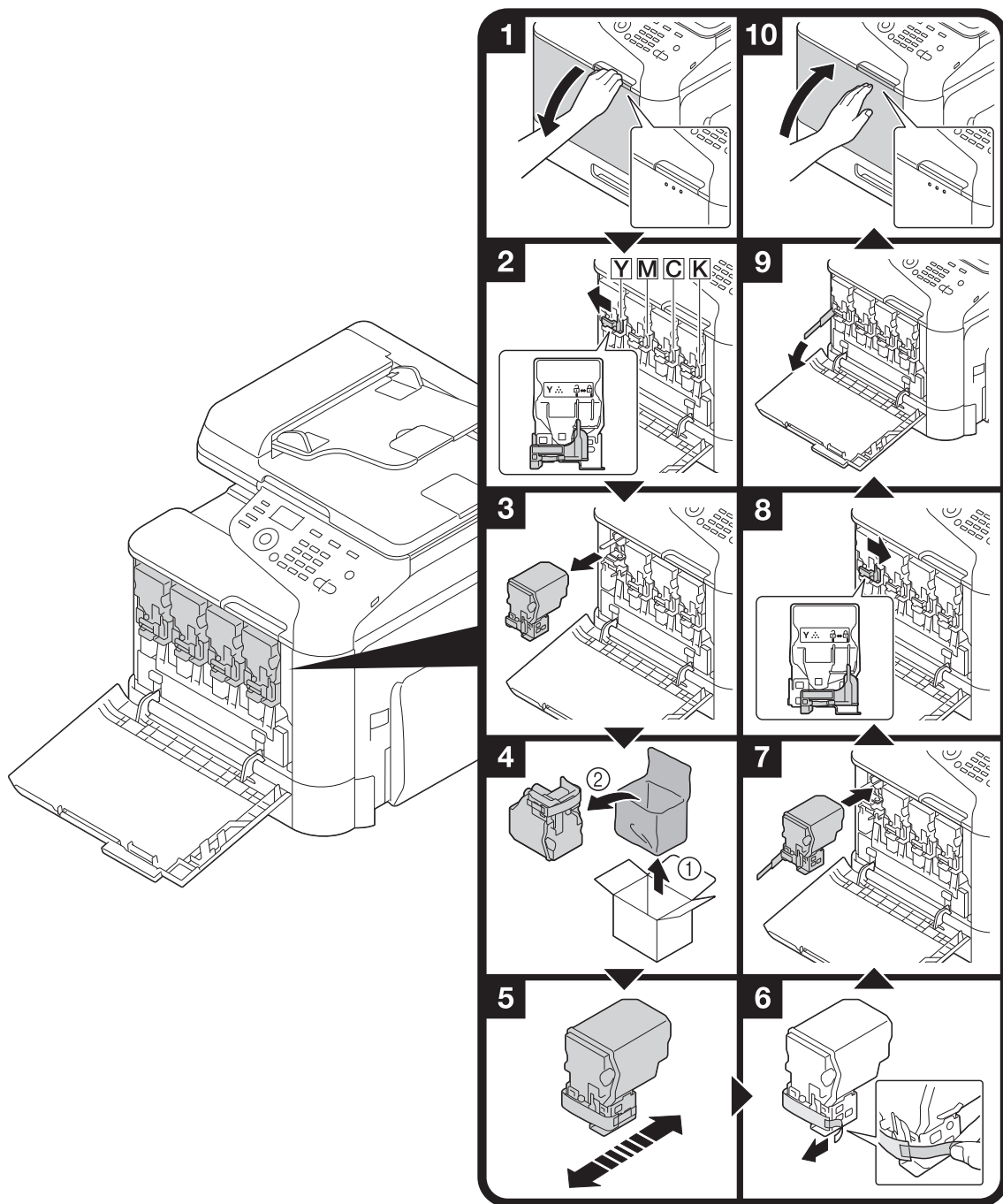

Wymiana wkładu światłoczułego

Uwaga

Zużyte zespoły przetwarzania obrazu należy przechowywać w plastikowej torebce i pudełku po tym zespole; zostaną one zabrane przez naszego przedstawiciela serwisu.

Zespół przetwarzania obrazu może zostać łatwo uszkodzony przez światło. Zespół przetwarzania obrazu należy wyjąć z plastikowej torebki bezpośrednio przed jego instalacją.



OSTRZEŻENIE

Środki ostrożności dotyczące rozlania się tonera

- Należy uważać, by nie wylać tonera do wnętrza urządzenia, na ręce lub na ubranie.
 - Jeżeli toner przedostanie się na ręce, należy je natychmiast umyć wodą z mydłem.
 - Jeżeli toner dostanie się do oka, należy natychmiast przepłukać je wodą, a następnie zgłosić się do lekarza.
-

Poniżej opisano procedurę wymiany wkładu światłoczułego.

Procedura wymiany wkładu światłoczułego jest taka sama dla wkładów wszystkich kolorów. Jako przykład, opisano wymianę wkładu światłoczułego czarnego.

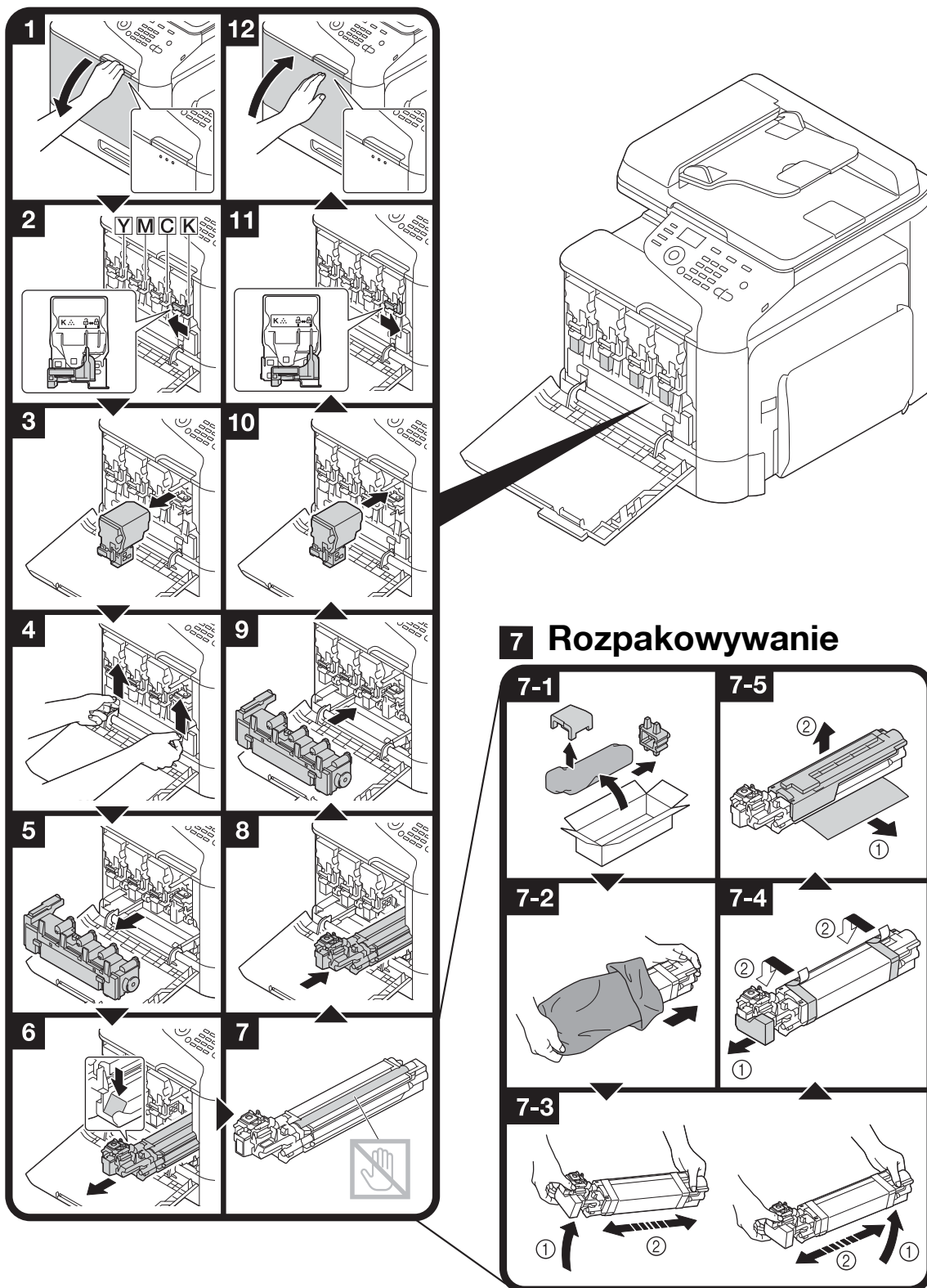

Drukowanie

3

Drukowanie



Aby poznać szczegóły, patrz Pomoc dotycząca sterownika drukarki.

Drukowanie podstawowe

Niniejszy rozdział zawiera informacje na temat ogólnych operacji służących do drukowania.

Przed rozpoczęciem drukowania

Dane do drukowania z aplikacji w komputerze można wysłać do urządzenia za pomocą sterownika drukarki. Aby móc drukować, należy najpierw zainstalować w komputerze sterownik drukarki. Sterownik drukarki można łatwo zainstalować z użyciem programu instalacyjnego znajdującego się na dołączonej Płycie CD/DVD zawierającej sterowniki.



Z tym urządzeniem można użyć następujących sterowników drukarki.

Windows: sterownik PCL, sterownik PS lub sterownik XPS

Macintosh: sterownik OS X

Linux: sterownik Linux PS



Przed rozpoczęciem drukowania urządzenie należy podłączyć do komputera z użyciem kabla USB lub połączenia sieciowego. Aby ustawić połączenie sieciowe, należy uprzednio skonfigurować ustawienia sieci. Ustawienia sieci powinny zostać skonfigurowane przez administratora. Ustawienie sieci również można określić wykorzystując Web Connection. Aby poznać szczegóły, patrz rozdział 2 w Printer/Copier/Scanner User's Guide oraz rozdział 9 i 10 w Reference Guide.

Trwa druk

- 1 Utworzyć dokument w aplikacji, a następnie wybrać polecenie drukowania.
- 2 W oknie dialogowym Drukuj wybrać drukarkę.

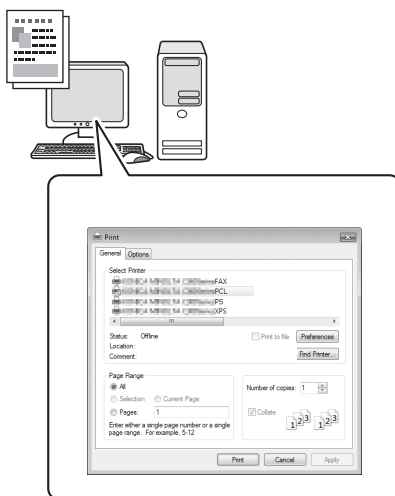

- W razie potrzeby, należy wyświetlić okno dialogowe ustawień sterownika drukarki, a następnie określić ustawienia drukowania.

- 3 Wydrukowane zostaną określone strony w podanej liczbie kopii.

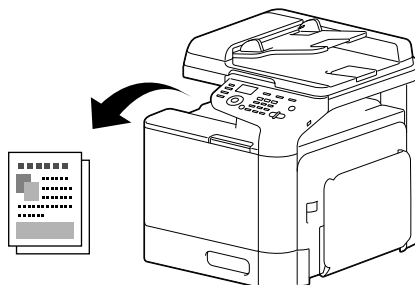

Zoom

Określić współczynnik powiększenia lub zmniejszenia.

Wydruk jest automatycznie powiększany lub zmniejszany do formatu tu określonego, jeśli jest różny od ustawienia Formatu oryginału, a [Zoom] jest ustawiony na [Autom.].

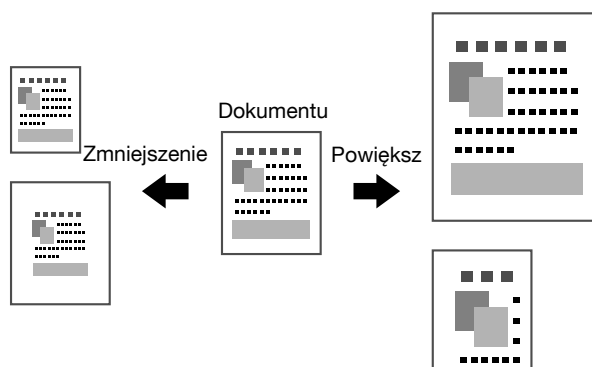

Sterowniki PCL/PS/XPS dla systemu Windows: zakładka Basic

Sterownik dla systemu Macintosh OS X: Page Attributes

Układaj

W przypadku drukowania większej liczby kopii, należy wybrać funkcję Układaj, aby wydrukować każdą kopię jako pełny zestaw (1, 2, 3, ..., 1, 2, 3, ...).

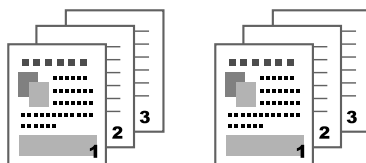

Sterowniki PCL/PS/XPS dla systemu Windows: zakładka Basic

Sterownik dla systemu Macintosh OS X: Funkcje drukarki

Kilka stron na arkusz

Kilka stron dokumentu może zostać zmniejszone i wydrukowane łącznie na pojedynczej stronie.

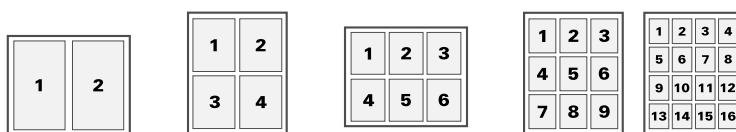

Sterowniki PCL/PS/XPS dla systemu Windows: zakładka Układ

Sterownik Macintosh OS X: Layout

Plakat

Pojedyncza strona dokumentu może zostać powiększona i wydrukowana na kilku arkuszach papieru.

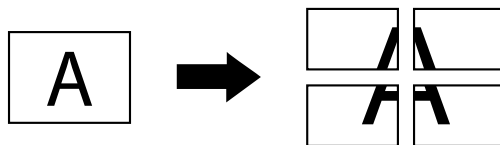

Sterownik PCL dla systemu Windows: zakładka Układ

Broszura

Strony dokumentu mogą być wydrukowane w formie broszury.

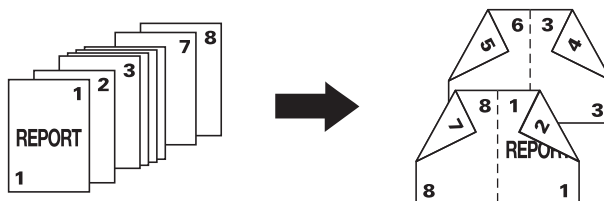

Sterowniki PCL/PS/XPS dla systemu Windows: zakładka Układ

Dwustronnie

Strony dokumentu mogą zostać wydrukowane po obu stronach arkuszy papieru.

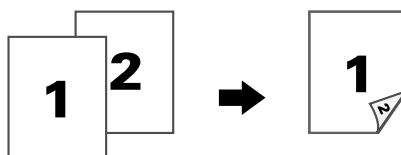

Sterowniki PCL/PS/XPS dla systemu Windows: zakładka Układ

Sterownik Macintosh OS X: Layout

Położenie bindowania/Margines bindowania

Określić położenie bindowania dokumentów posiadających bindowanie. Wyregulować można również szerokość marginesów strony.

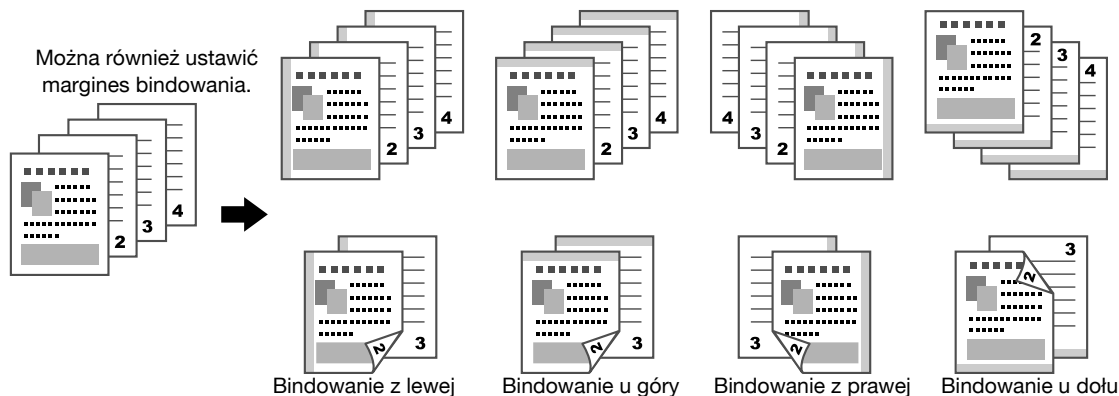

Sterowniki PCL/PS/XPS dla systemu Windows: zakładka Układ

Sterownik Macintosh OS X: Layout

Przesun. obrazu

Na przykład, cały obraz może zostać przesunięty w jedną stronę, by utworzyć lewy lub prawy margines.

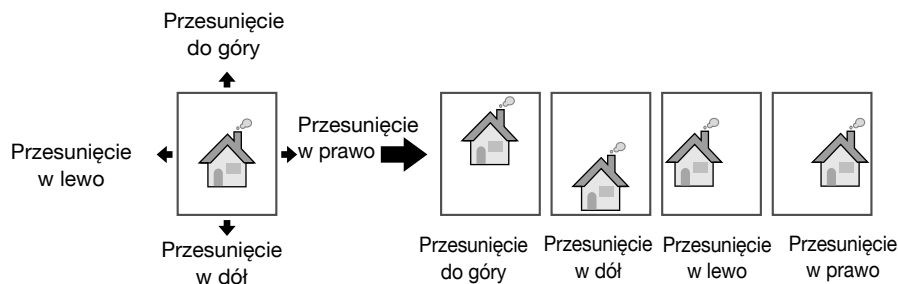

Sterownik PCL dla systemu Windows: zakładka Układ

Okładka/Strona oddzielająca

Przednia i tylna okładka mogą być wydrukowane na różnych rodzajach papieru. Można również wstawić puste arkusze jako przednią i tylną okładkę oraz jako strony oddzielające.

Dla wykorzystywanego papieru wybrać można inny podajnik.

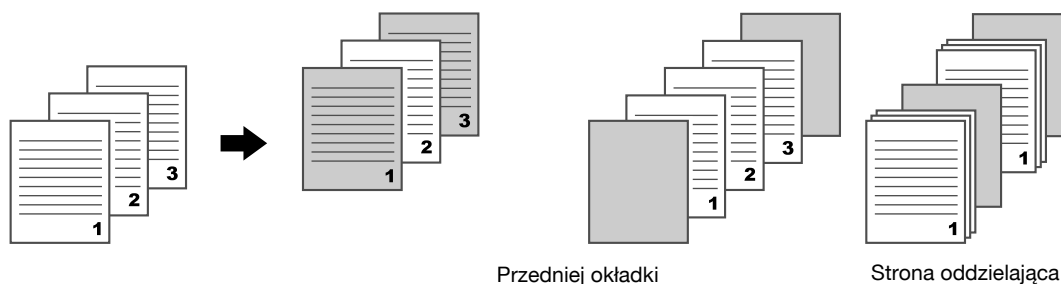

Sterowniki PCL/PS/XPS dla Windows: zakładka Okładka

Sterownik Macintosh OS X: Cover Page

Znak wodny

Dokument można wydrukować tak, aby nałożony był na znak wodny (stempel tekstowy).

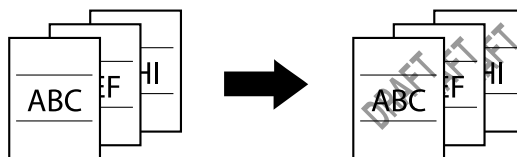

Sterowniki PCL/PS/XPS dla systemu Windows: zakładka Znak wodny/nakładka

Nakładanie

Dokument można wydrukować tak, aby nałożony był na osobne dane nakładki.

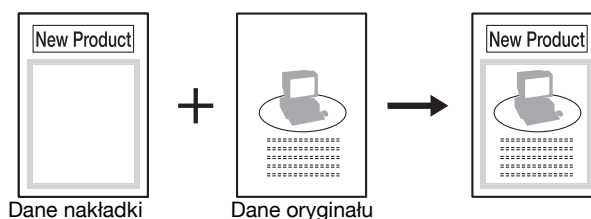

Sterowniki PCL/PS/XPS dla systemu Windows: zakładka Znak wodny/nakładka

Wybierz kolor

Wybrać, czy dokument ma być drukowany w Kolorze, czy w Skali szarości.

Sterowniki dla systemu Windows PCL/PS/XPS: zakładka Jakość

Sterownik dla systemu Macintosh X: Color Options

Szybkie nastawienie kolorów

Dokument można wydrukować z jakością obrazu odpowiednią do jego zawartości.

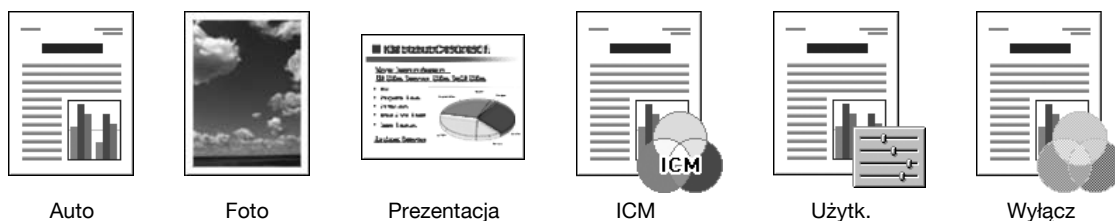

Sterowniki dla systemu Windows PCL/PS/XPS: zakładka Jakość

Sterownik dla systemu Macintosh X: Color Options

Kopiowanie **4**

Kopiowanie



Aby poznać szczegóły, patrz rozdział 6, "Using the Copier" w *Printer/Copier/Scanner User's Guide*.

Podstawowe operacje wykonywania kopii

Niniejszy rozdział zawiera informacje na temat ogólnych operacji służących do kopiowania.

1 Aby włączyć tryb Kopiowania, należy nacisnąć przycisk **Kopiuj**.

Kopiuj 

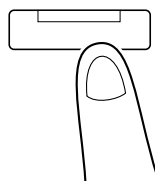

2 Dokument umieścić w ADF lub na szybie oryginału.

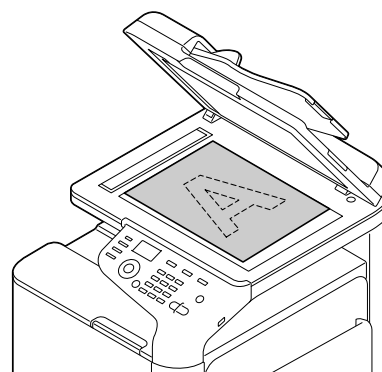
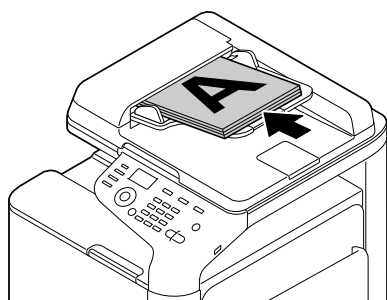

3 Określ niezbędne ustawienia kopiowania.

4 Używając klawiatury określić żądaną liczbę kopii.

- Aby zmienić liczbę kopii, należy nacisnąć przycisk **Powrót**, a następnie wpisać żądaną liczbę kopii.

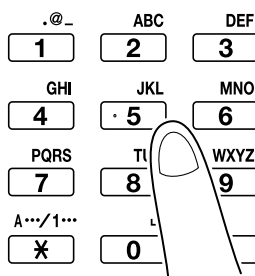

5 Aby wykonać kopię kolorową, należy wcisnąć przycisk **Start (Kolorowe)**.

Aby wykonać kopię czarno-białą, należy wcisnąć przycisk **Start (Cz/B)**.

- Podczas wykonywania kopii dwustronnych z wykorzystaniem szyby oryginału w oknie komunikatu pokazywane jest [NAST.STR.?]. Na szybie oryginału należy umieścić drugą stronę dokumentu, a następnie nacisnąć przycisk **Select**.
- Aby zeskanować dwustronnie arkusze dokumentu z wykorzystaniem ADF, dokument należy umieścić w ADF w celu zeskanowania odwrotu arkuszy, a następnie nacisnąć przycisk **Select**.
- Jeśli podczas kopiowania naciśnięty zostanie przycisk **Stop/Reset**, w oknie komunikatów pokazane zostanie [ZADANIE ANULOWANE]. Aby przerwać kopiowanie, należy wybrać [TAK]. Aby kontynuować kopiowanie, należy wybrać [NIE].

Współczynnik zoom

Określić współczynnik powiększenia lub zmniejszenia.

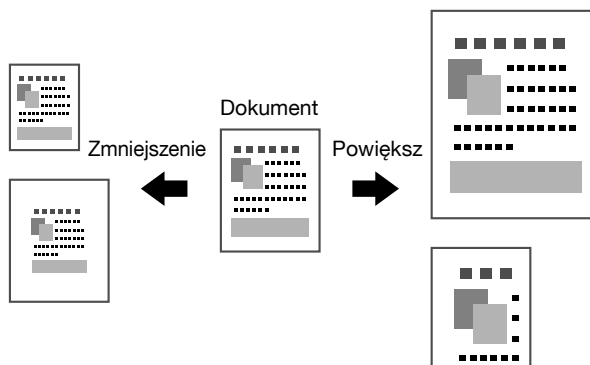

Typ dokumentu

Dokument można skopiować z jakością obrazu odpowiednią do jego zawartości.



Mix



Tekst



Zdj.



Łag./Mix



Wysoka/Tekst



Łag./Zdj.

Zaczernienie kopii

Możliwe jest wyregulowanie zaczernienia kopii.



Kopiowanie sortowane (Sortowanie)

Kiedy drukowanych jest kilka kopii, należy wybrać [SORTOWANE], by każdą kopię wydrukować jako pełen komplet (1, 2, 3, ..., 1, 2, 3, ...). Aby wydrukować kilka kopii każdej ze stron przed wydrukowaniem następnej strony (1, 1, ..., 2, 2, 2, ...), należy wybrać [NIESORTOWANE].

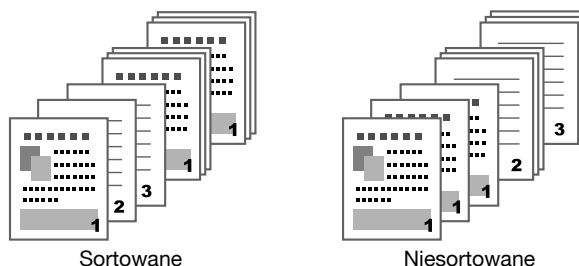

Kopiowanie 2 na 1/4 na 1

Obrazy dokumentu wielostronicowego (2 lub 4) mogą zostać zmniejszone i wydrukowane łącznie na pojedynczej stronie papieru.

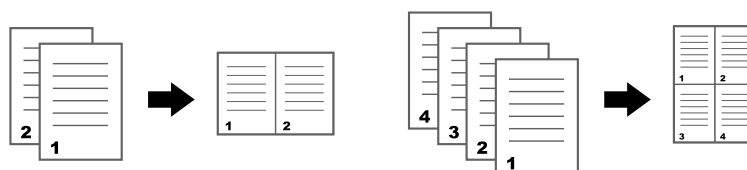

Kopiowanie jednostronne/dwustronne

Zarówno dokument, jak i kopia określone mogą być jako jednostronne lub dwustronne.

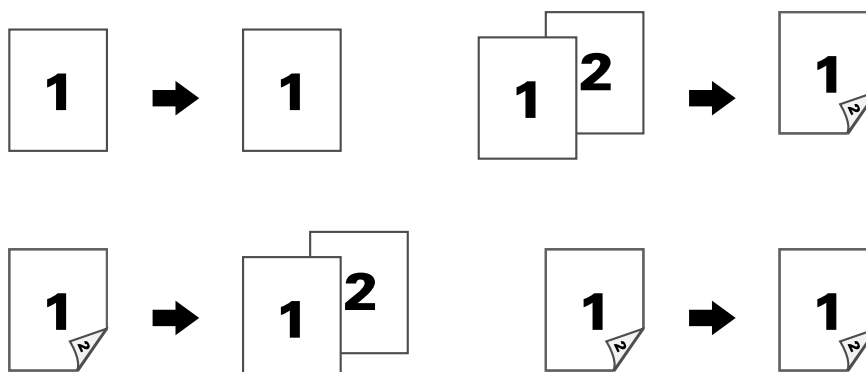

Położenie bind.

Określić położenie bindowania dokumentów posiadających bindowanie.

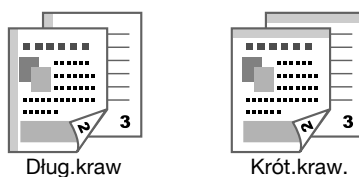

Kopiowanie dokumentów osobistych

Przednia i tylna strona dokumentu takiego, jak certyfikat, zostanie skopiowana w wielkości naturalnej na pojedynczym arkuszu papieru.

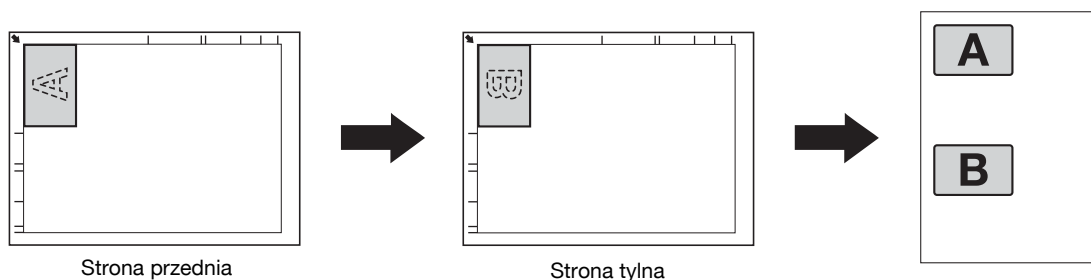

Powtarzanie kopii

Małe dokumenty takie, jak okólniki, są rozmieszczane na stronie, a następnie drukowane na pojedynczym arkuszu. Ta funkcja umożliwia kopiowanie małych dokumentów w rzeczywistym formacie.

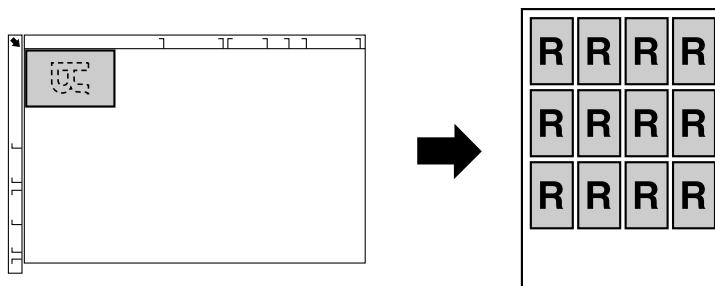

Rozdzielenie kopiowania

Długość i szerokość skanowanego dokumentu są powiększane do 200%, a następnie drukowane na czterech arkuszach.

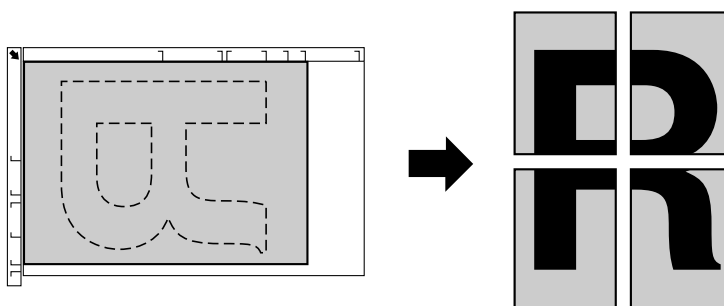

Skonowanie **5**

Skanowanie



Aby poznać szczegóły, patrz rozdział 7, "Using the Scanner" w *Printer/Copier/Scanner User's Guide*.

Podstawowe operacje skanowania

Niniejszy rozdział zawiera informacje na temat ogólnych operacji skanowania.

- 1 Aby włączyć tryb Skanowania, należy nacisnąć przycisk **Skanuj**.

Skanuj

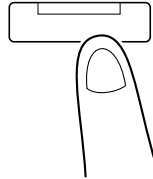

- 2 Dokument umieścić w ADF lub na szybie oryginału.

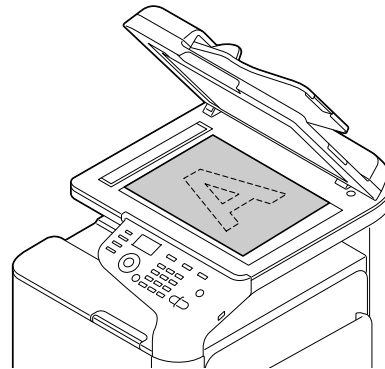
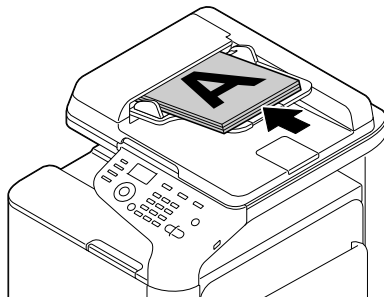

- 3 Określić żądane ustawienia skanowania.

- 4 Określić odbiorcę.

- Jeśli odbiorcy zostali już zarejestrowani, można wybrać zarejestrowanego odbiorcę.
- Aby adres odbiorcy wpisać bezpośrednio, należy użyć klawiatury.
- Dokument można wysłać jednocześnie do kilku adresatów (Rozsyłanie).

- 5 Aby wykonać skany kolorowe, należy wcisnąć przycisk **Start (Kolorowe)**.

Aby wykonać skany czarno-białe, należy wcisnąć przycisk **Start (Cz/B)**.

- Aby zeskanować dwustronnie arkusze dokumentu z wykorzystaniem ADF, dokument należy umieścić w ADF w celu zeskanowania odwrotu arkuszy, a następnie nacisnąć przycisk **Select**.
- Jeśli podczas kopiowania naciśnięty zostanie przycisk **Stop/Reset**, w oknie komunikatów pokazane zostanie [ZADANIE ANULOWANE]. Aby przerwać kopiowanie, należy wybrać [TAK]. Aby kontynuować kopiowanie, należy wybrać [NIE].

Skanowanie do e-maila/FTP/SMB

Zeskanowane dane mogą przesłane poprzez sieć na określony adres (adres e-mail, adres FTP lub adres SMB). Adres można wpisać bezpośrednio lub wybrać adres zarejestrowany w urządzeniu.

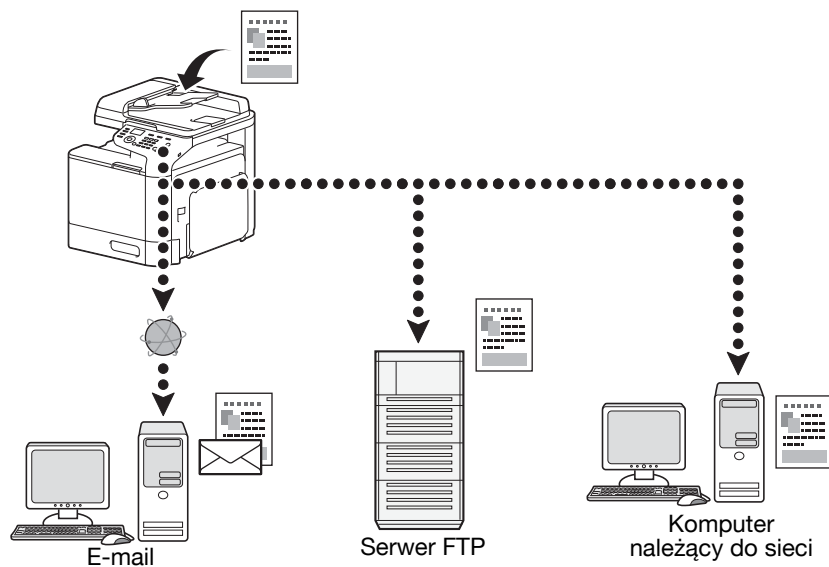

Skan. do pam. USB

Zeskanowane dane można zapisać w pamięci USB włożonej do portu HOSTA USB urządzenia.

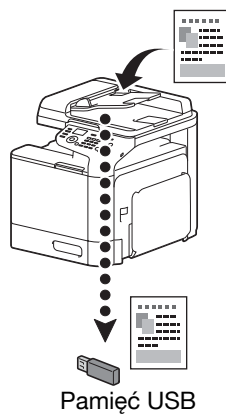

Skanuj do PC

Zeskanowane dane mogą być przesłane do komputera podłączonego do urządzenia. Z tej funkcji można korzystać jedynie, gdy urządzenie jest podłączone do komputera za pomocą kabla USB.

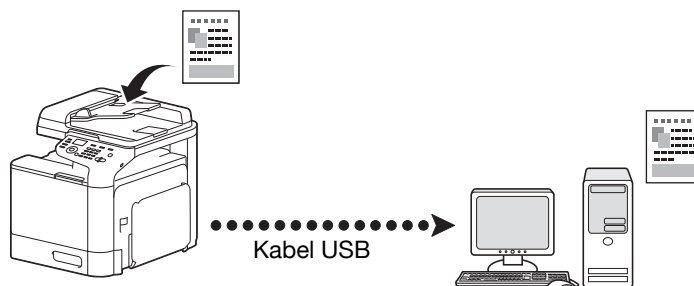

Skanowanie z aplikacji komputerowej

Dokumenty mogą być skanowane z komputera podłączonego z niniejszym urządzeniem lub poprzez Internet. Określić można ustawienia skanowania i operacja skanowania może być przeprowadzana z wykorzystaniem aplikacji zgodnej z TWAIN lub WIA.

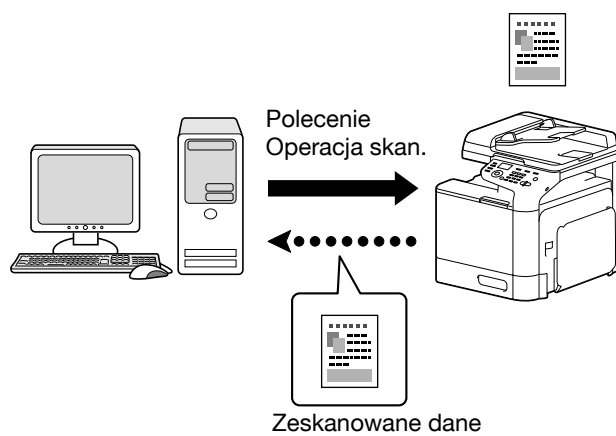

Faksowanie **6**

Operacje faksu

 Aby poznać szczegóły, patrz *Facsimile User's Guide*.

Podstawowe operacje faksowania

Niniejszy rozdział zawiera informacje na temat ogólnych operacji służących do faksowania.

1 Aby włączyć tryb Faksowania, należy nacisnąć przycisk **Faks**.

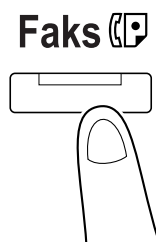

2 Dokument umieścić w ADF lub na szybie oryginału.

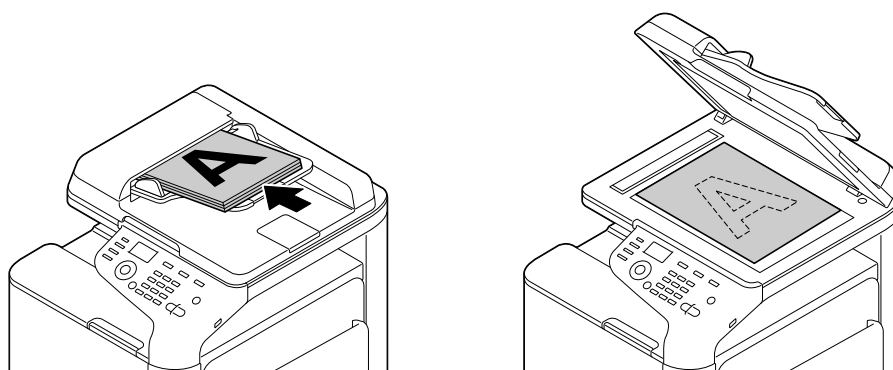

3 Określić żądane ustawienia skanowania.

4 Określić odbiorcę.

- Jeśli numery faksów zostały już zarejestrowane, można wybrać zarejestrowanego odbiorcę.
- Podczas bezpośredniego wprowadzania numeru faksu należy skorzystać z klawiatury.
- Dokument można wysłać jednocześnie do kilku adresatów (Rozsyłanie).

5 Nacisnąć przycisk **Start**.

Faks został wysłany.

- Przesyłany faks jest czarno-biały niezależnie od tego, czy naciśnięty zostanie przycisk **Start (Kolorowe)**, czy przycisk **Start (Cz/B)**.
- Aby zeskanować kilka stron używając szyby oryginału, w oknie komunikatów pokazane zostanie [NAST. STR. ?]. Na szybie oryginału należy umieścić drugą stronę dokumentu, a następnie nacisnąć przycisk **Select**.
- Jeśli podczas kopiowania naciśnięty zostanie przycisk **Stop/Reset**, w oknie komunikatów pokazane zostanie [ZADANIE ANULOWANE]. Aby przerwać kopiowanie, należy wybrać [TAK]. Aby kontynuować kopiowanie, należy wybrać [NIE].

Rozsyłanie

Istnieje możliwość wysłania faksu do kilku odbiorców w toku pojedynczej operacji przesyłania.

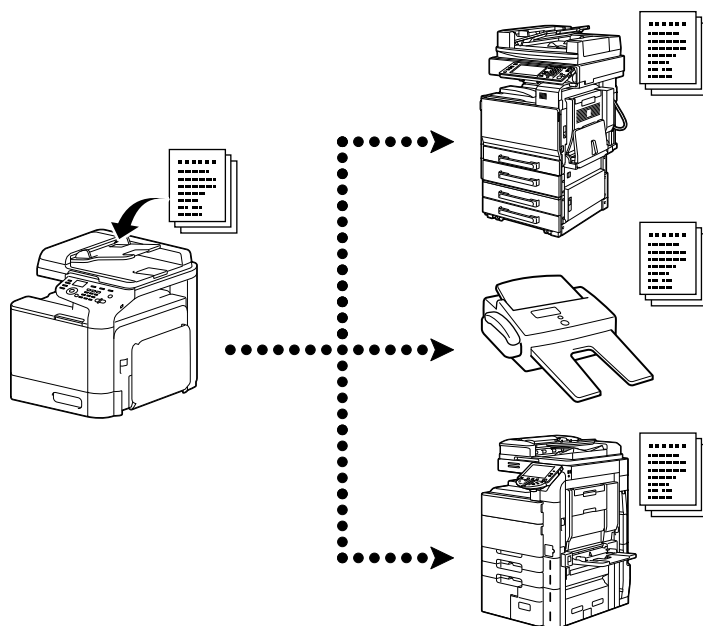

 Aby poznać szczegóły, patrz rozdział 3, "Sending Faxes" w *Facsimile User's Guide*.

Transmisja z zegarem

Możliwe jest zeskanowanie dokumentu i zapisanie go w pamięci w celu przesłania o określonej godzinie. Zegar przesyłania może być łączony z rozsyłaniem.

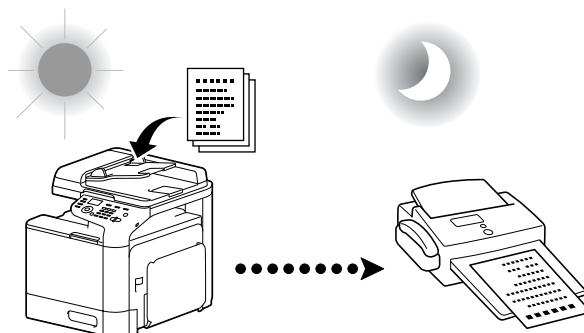

Zeskanowany oryginał zostanie wysłany o określonej godzinie.

 Aby poznać szczegóły, patrz rozdział 3, "Sending Faxes" w *Facsimile User's Guide*.

Wysyłanie wsadowe

Urządzenie umożliwia zeskanowanie i zapisanie w pamięci kilku dokumentów, by w późniejszym czasie przesłane zostały łącznie o określonej godzinie do pojedynczego odbiorcy.

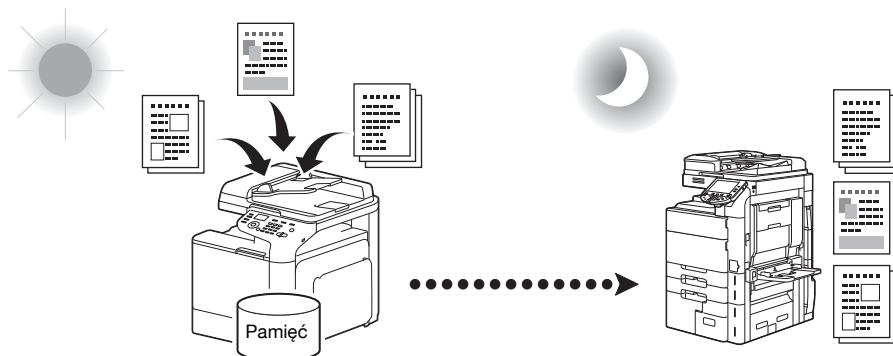

Aby poznać szczegóły, patrz rozdział 3, "Sending Faxes" w Facsimile User's Guide.

Przesyłanie z pamięci/Przesyłanie bezpośrednie

Dzięki przesyłaniu z pamięci faks przesyłany jest po zeskanowaniu i zapisaniu w pamięci całego dokumentu.

Dzięki przesyłaniu bezpośredniemu przesyłanie jest wykonywane w czasie rzeczywistym, w sekwencji rozsyłania zgodnej z kolejnością odbiorców.

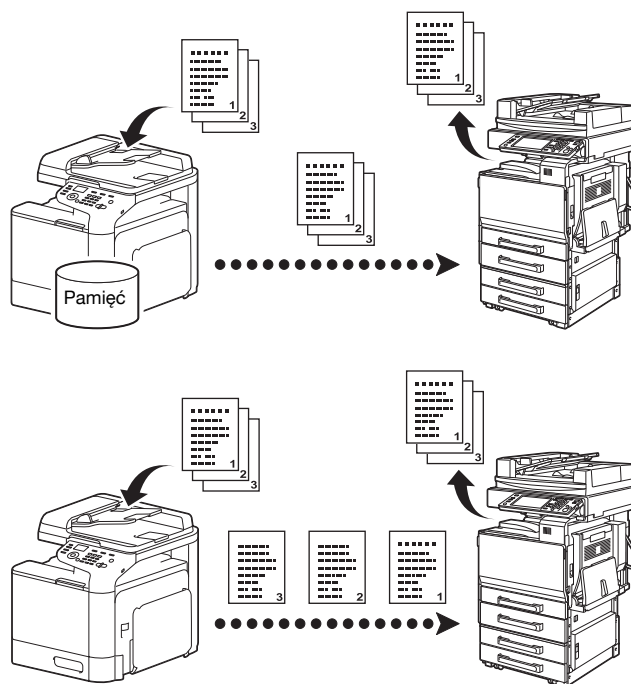



Aby poznać szczegóły, patrz rozdział 3, "Sending Faxes" w Facsimile User's Guide.

Ponowne wybieranie numeru

Ponowne ustanawianie połączenia z tym samym odbiorcą nazywane jest "ponownym wybieraniem numeru".

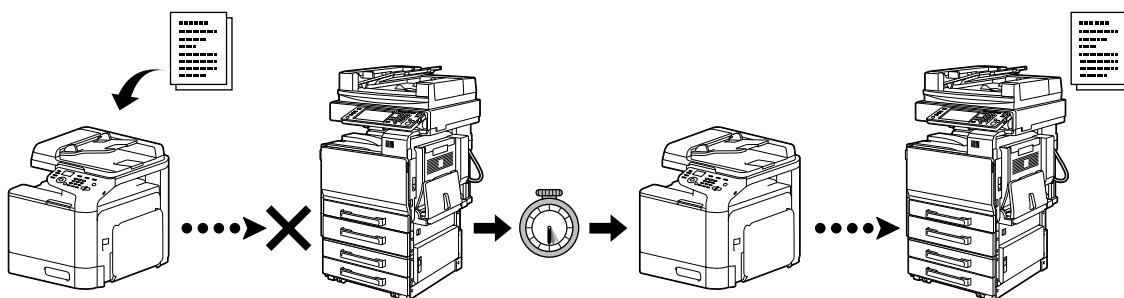
Jeśli faks nie może być przesłany, na przykład, kiedy linia odbiorcy jest zajęta, numer faksu może być wybrany ponownie po upływie jakiegoś czasu.



 Aby poznać szczegóły, patrz rozdział 3, "Sending Faxes" w *Facsimile User's Guide*.

Odbieranie do pamięci

W przypadku odbioru do pamięci, wymuszane jest zapisywanie odebranych dokumentów do pamięci. Wówczas, odebrany dokument może być wydrukowany z pamięci w dowolnej chwili.

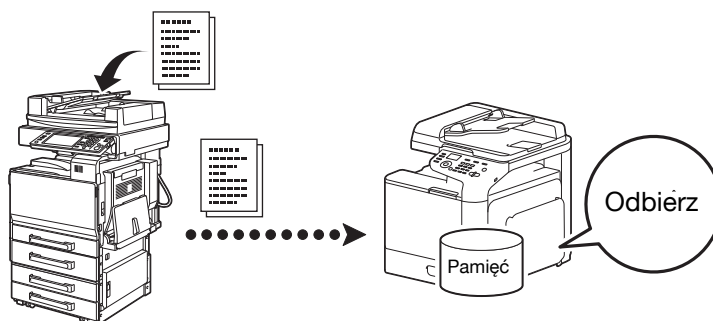

 Aby poznać szczegóły, patrz rozdział 5, "Receiving Faxes" w *Facsimile User's Guide*.

Przekazywanie odebranego dokumentu

Otrzymane dokumenty można przekazywać do uprzednio określonego odbiorcy. Odbiorcy przekazywanych dokumentów określani są przez administratora.

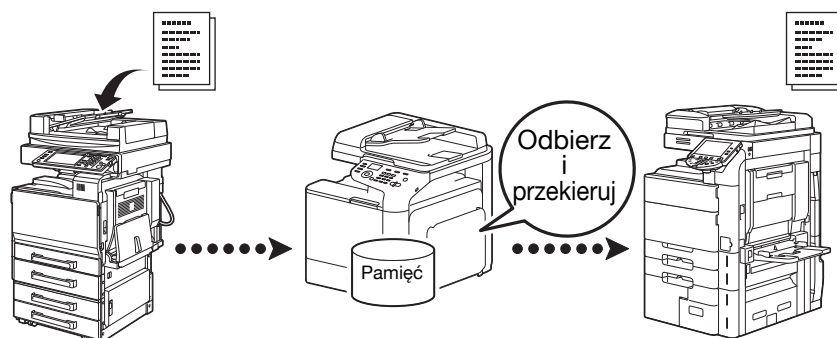

 Aby poznać szczegóły, patrz rozdział 5, "Receiving Faxes" w *Facsimile User's Guide*.

Przesyłanie FAKSÓW PC

Korzystając ze sterownika faksu możliwe jest bezpośrednie przesłanie faksu z komputera zgodnego z Windows.

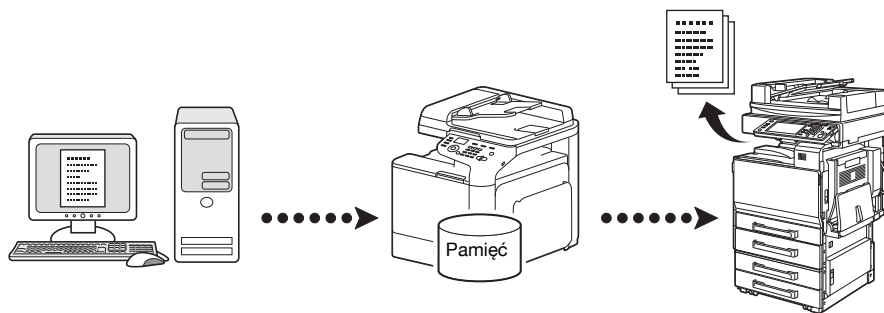

Aby poznać szczegóły, patrz rozdział 4, "Faxing From a Computer (PC-FAX)" w Facsimile User's Guide.

Dodatek

7

| | |
|---|----------|
| B | |
| Broszura | 3-4 |
| D | |
| Dwustronnie | 3-4, 4-4 |
| K | |
| Kilka stron na arkusz | 3-3 |
| Kopiiw.dok.osob. | 4-5 |
| M | |
| Margines bindowania | 3-5 |
| N | |
| Nakładanie | 3-6 |
| O | |
| Odbieranie do pamięci | 6-5 |
| P | |
| PC-FAX | 6-6 |
| Plakat | 3-4 |
| Płyta CD/DVD zawierająca dokumentację | 1-2 |
| Położenie bindowania | 3-5, 4-5 |
| Połącz | 4-4 |
| Ponowne wybieranie numeru | 6-5 |
| Powtarzanie kopii | 4-5 |
| Przedniej okładki | 3-5 |
| Przekazywanie faksów | 6-5 |
| Przesunięcie obrazu | 3-5 |
| Przesyłanie bezpośrednie | 6-4 |
| Przesyłanie pakietowe | 6-4 |
| Pulpit sterowniczy | 1-5 |
| R | |
| Rozdziel. kopiiw. | 4-5 |
| Rozsyłanie | 6-3 |
| S | |
| Skan.do pamięci USB | 5-3 |
| Skanowanie do FTP | 5-3 |
| Skanowanie do SMB | 5-3 |
| Skanowanie z komputera | 5-4 |
| Skanuj do e-maila | 5-3 |
| Skanuj do PC | 5-3 |
| Strona oddzielająca | 3-5 |
| Szybkie nastawienie kolorów | 3-6 |
| T | |
| Transmisja z zegarem | 6-3 |
| Typ dokumentu | 4-3 |
| U | |
| Układaj | 3-3 |

| | |
|-------------------------------------|----------|
| W | |
| Wybierz kolor | 3-6 |
| Wykańczanie | 4-4 |
| Wymiana wkładu światłoczułego | 2-4 |
| Wymiana wkładu tonera | 2-2 |
| Wysyłanie z pamięci | 6-4 |
| Z | |
| Zaczern. | 4-4 |
| Znak wodny | 3-6 |
| Zoom | 3-3, 4-3 |