

**olivetti**



**SNLEGIDS**

**d-COLORMF2400**

Code: 569503nl

**PUBLICATIE UITGEGEVEN DOOR:**

Olivetti S.p.A.

Gruppo Telecom Italia

Via Jervis, 77 - 10015 Ivrea (ITALY)

www.olivetti.com

*Copyright © 2011, Olivetti*

*Alle rechten voorbehouden*

**Het merk dat op het product is aangebracht geeft  
aan dat het product voldoet aan fundamentele  
kwaliteitsvereisten.**



De fabrikant behoudt zich het recht voor om zonder voorafgaande kennisgeving wijzigingen aan het in deze handleiding beschreven product aan te brengen.



**ENERGY STAR** is een U.S. geregistreerd merk.

Het ENERGY STAR programma is een energiebesparingsplan geïntroduceerd door de United States Environmental Protection Agency in antwoord op de milieuproblematiek en met als doel bevordering van de ontwikkeling en het gebruik van meer energie-efficiënte kantoorapparatuur.

---

Gelieve rekening te houden met het feit dat de volgende omstandigheden bovengenoemde conformiteit evenals de productkenmerken niet meer gegarandeerd zijn:

- verkeerde elektrische stroomvoorziening;
  - verkeerde installatie, verkeerd of onheus gebruik of in ieder geval gebruik waarbij geen rekening wordt gehouden met de aanwijzingen in de bij het product geleverde handleiding;
  - vervangen van originele componenten of accessoires door een ander type dat niet goedgekeurd is door de constructeur, of uitgevoerd door onbevoegd personeel.
- 

Alle rechten voorbehouden. Niets van dit materiaal mag worden verveelvoudigd of overgedragen in welke vorm of op welke wijze dan ook, elektronisch of mechanisch, inclusief fotokopieën, opname of door middel van enig systeem voor het opslaan en opvragen van gegevens, zonder voorafgaande schriftelijke toestemming van de Uitgever.

---

# Inhoud

---

<b>1</b>	<b>Inleiding</b>	<b>1-1</b>
	<b>Inleiding</b>	<b>1-2</b>
	Inleiding tot de documentatie-cd/dvd	1-2
	Beschikbare functies	1-3
	Afdrukbewerkingen	1-3
	Kopieerbewerkingen	1-3
	Scanbewerkingen	1-3
	Faxbewerkingen	1-3
	Bedieningspaneel	1-4
<b>2</b>	<b>Verbruiksartikelen vervangen</b>	<b>2-1</b>
	<b>Verbruiksgoederen vervangen</b>	<b>2-2</b>
	Tonercartridge vervangen	2-2
	De imageeenheid vervangen	2-4
<b>3</b>	<b>Afdrukbewerkingen</b>	<b>3-1</b>
	<b>Afdrukbewerkingen</b>	<b>3-2</b>
	Basis afdrukbewerking	3-2
	Voordat u gaat afdrukken	3-2
	Afdrukken	3-2
	Zoom	3-3
	Sorteren	3-3
	N-per-vel	3-3
	Poster	3-4
	Boekje	3-4
	Dubbelzijdig	3-4
	Inbindpositie/inbindmarge	3-5
	Beeldverschuiving	3-5
	Voorpagina/scheidingspagina	3-5
	Watermerk	3-6
	Overlay	3-6
	Selecteer kleur	3-6
	Snelle kleur	3-6
<b>4</b>	<b>Kopieerbewerkingen</b>	<b>4-1</b>
	<b>Kopieerbewerkingen</b>	<b>4-2</b>
	Basiskopie maken	4-2
	Zoomfactor	4-3
	Documenttype	4-3
	Kopieerdensiteit	4-4
	Gesorteerd (Sorteren) kopiëren	4-4

2op1/4op1 kopiëren.....	4-4
Enkelzijdig/dubbelzijdig kopiëren.....	4-4
Inbindpositie.....	4-5
ID-kaartkopie.....	4-5
Kopie herhalen .....	4-5
Posterkopie .....	4-5
<b>5 Scanbewerkingen .....</b>	<b>5-1</b>
<b>Scanbewerkingen .....</b>	<b>5-2</b>
Basisbewerking scannen .....	5-2
Scan naar e-mail/FTP/SMB .....	5-3
Scan naar usb-geh.....	5-3
Scan naar PC .....	5-3
Scannen vanaf een computertoepassing .....	5-4
<b>6 Faxbewerkingen .....</b>	<b>6-1</b>
<b>Faxbewerkingen .....</b>	<b>6-2</b>
Basisbewerkingen fax .....	6-2
Rondsturen.....	6-3
Uitgestelde verzending .....	6-3
Batchverzending .....	6-4
Geheugenverzending/Directe verzending .....	6-4
Opnieuw kiezen.....	6-5
Ontvangen in geheugen.....	6-5
Ontvangen documenten doorsturen .....	6-5
PC-FAX verzending.....	6-6
<b>7 Bijlage .....</b>	<b>7-1</b>

*Inleiding*

**1**

## Inleiding

Hartelijk dank voor uw aankoop van deze machine.

Deze Snelgids biedt een geïllustreerde inleiding tot basisbewerkingen en vaak gebruikte functies van de machine. Raadpleeg voor meer informatie over de verschillende functies de handleiding Printer/Copier/Scanner User's Guide en de Facsimile User's Guide op de Documentatie-cd/dvd.

Lees voor het veilig gebruik van dit product zeker de Safety Information Guide voordat u de machine in gebruik neemt.

### Inleiding tot de documentatie-cd/dvd

Documentatie	Inzet/gebruik
Installatiegids	Deze handleiding geeft details over de eerste bewerkingen die moeten worden uitgevoerd om deze machine te gebruiken, zoals het instellen van de machine en het installeren van de stuurprogramma's.
Handleiding Printer/Copier/Scanner User's Guide	Deze handleiding biedt details over de algemene dagelijkse bewerkingen, zoals het gebruik van de stuurprogramma's en het bedieningspaneel en het vervangen van verbruiksgoederen.
Handleiding Facsimile User's Guide	Deze handleiding biedt details over algemene faxbewerkingen, zoals verzenden en ontvangen van faxen en het gebruik van het bedieningspaneel.
Reference Guide	Deze handleiding biedt details over het installeren van de Macintosh- en Linux-stuurprogramma's en over het opgeven van instellingen voor het netwerk.
Snelgids (deze handleiding)	Deze handleiding biedt een geïllustreerde inleiding tot basisbewerkingen en vaak gebruikte functies van de machine.

## Beschikbare functies

De d-Color MF2400 is een digitaal, multifunctioneel randapparaat in kleur dat de doorstroming van werk vergemakkelijkt en voldoet voor elke toepassing of kantooromgeving.

Deze machine biedt functies die voor elk bedrijf belangrijk zijn, zoals kopiëren, faxen, scannen en afdrukken, om een efficiënte verwerking van documenten te ondersteunen.

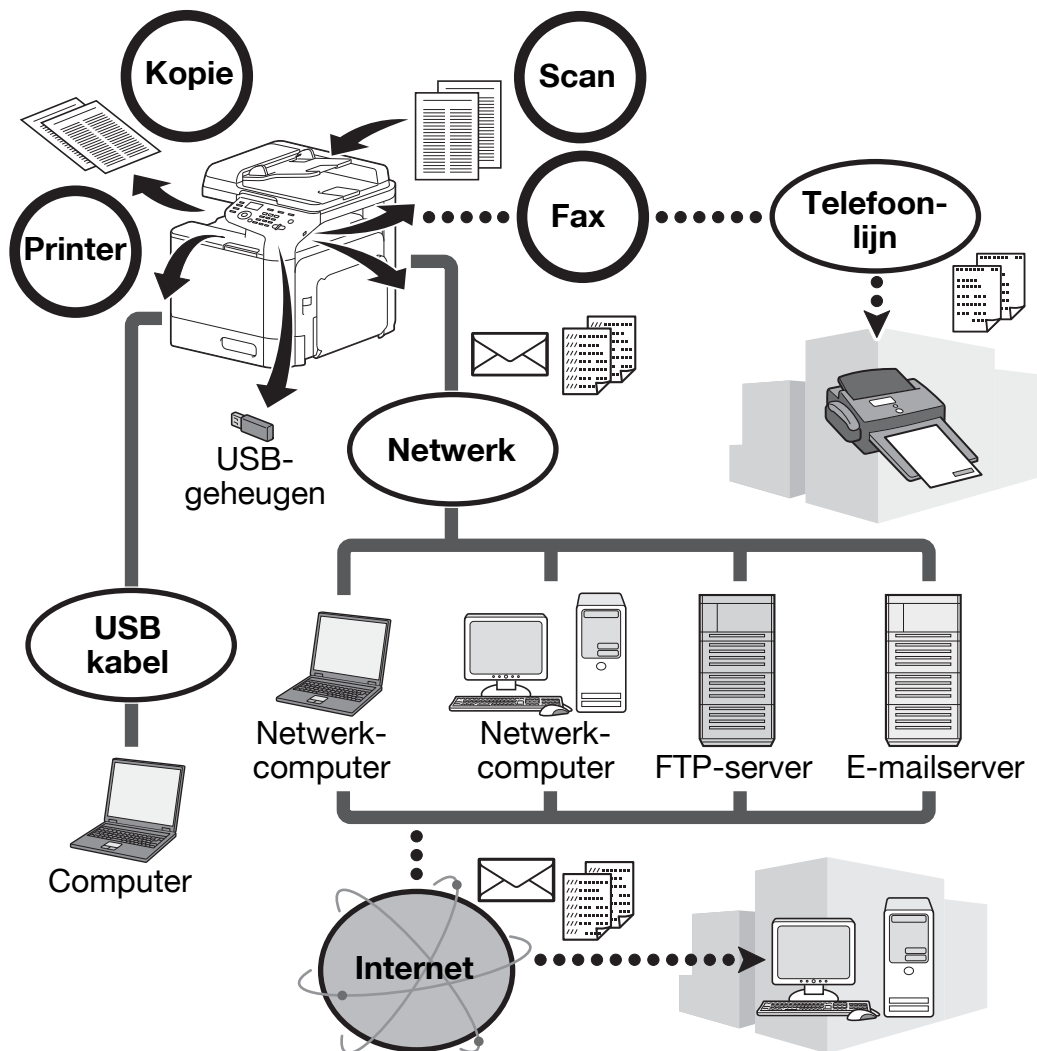

### Afdrukbewerkingen

Bij het afdrukken vanaf de computer kunnen diverse instellingen worden gespecificeerd, bijvoorbeeld papierformaat, afbeeldingskwaliteit, kleurtoon en opmaak. Het printerstuurprogramma kan gemakkelijk worden geïnstalleerd vanaf de bijgeleverde Stuurprogramma-cd/dvd.

### Kopieerbewerkingen

Kopieën van hoge kwaliteit kunnen op hoge snelheid worden afgedrukt. Er kunnen levendige kopieën in kleur of zwart-wit worden geproduceerd om aan alle behoeften te voldoen. De vele Toepassingsfuncties zijn heel nuttig voor het verlagen van de bureaustkosten en het verhogen van de efficiëntie.

### Scanbewerkingen

Papieren documenten kunnen gemakkelijk worden omgezet naar digitale data. Deze geconverteerde data kunnen gemakkelijk via het netwerk verzonden worden. Daarnaast kan deze machine als scanner worden gebruikt voor diverse toepassingen waarbij TWAIN of WIA kunnen worden gebruikt.

### Faxbewerkingen

U kunt niet alleen documenten die met deze machine zijn gescand faxen, maar ook computergegevens. Een enkele fax kan in één keer naar meerdere bestemmingen gestuurd worden, en een ontvangen fax kan doorgestuurd worden.

## Bedieningspaneel

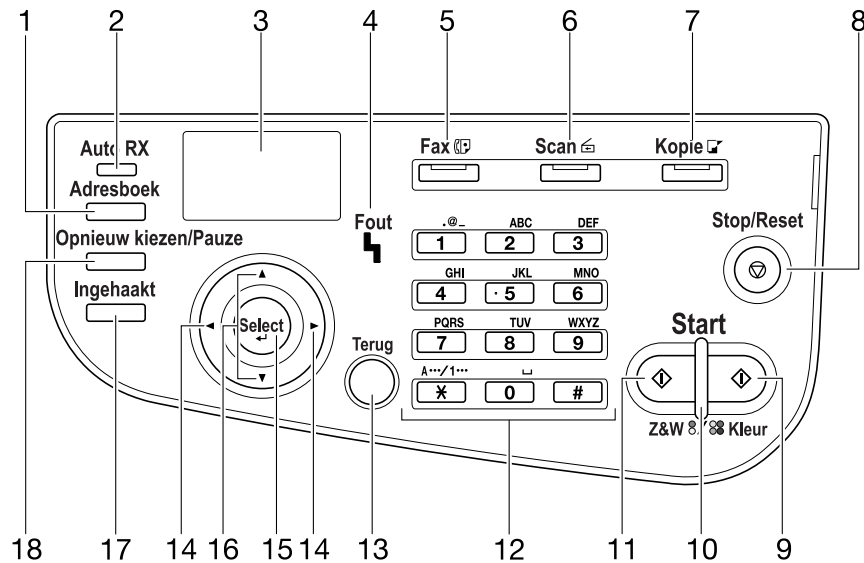

Nr.	Naam	Functie
1	Toets <b>Adresboek</b>	Toont de informatie die is geregistreerd in de favorietenlijst, de bestemmingen voor verkort kiezen en de bestemmingen voor groepkiezen.
2	Indicator <b>Auto RX</b>	Licht op wanneer de automatische ontvangstfunctie is geselecteerd.
3	Berichtvenster	Toont instellingen, menu's en berichten.
4	<b>Foutindicator</b>	Geeft een fout aan.
5	Toets/LED <b>Fax</b>	Opent de functie Fax Licht groen op om aan te geven dat de machine in de faxfunctie is.
6	Toets/LED <b>Scan</b>	Opent de functie Scan. (Scan nr. e-mail, Scan naar FTP, Scan naar een gedeelde map op een computer, Scan naar PC of Scan naar USB-geheugen) Licht groen op om aan te geven dat de machine in de scanfunctie is.
7	Toets/LED <b>Kopie</b>	Start de kopieerfunctie. Licht groen op om aan te geven dat de machine in de kopiefunctie is.
8	Toets <b>Stop/Reset</b>	Stelt de standaardwaarden opnieuw in en stopt functies.
9	Toets <b>Start (Kleur)</b>	Start het kopiëren, scannen of faxen in kleur.
10	Indicator <b>Start</b>	Licht blauw op wanneer het kopiëren en verzenden van faxen mogelijk is. Licht oranje op wanneer het kopiëren en verzenden van faxen niet mogelijk is, bijv. tijdens het opwarmen of wanneer er een fout is opgetreden.
11	Toets <b>Start (Z&amp;W)</b>	Start het kopiëren, scannen of faxen in zwart-wit.
12	Cijfertoetsen	Voer het gewenste aantal exemplaren in. Hiermee kunt u faxnummers, e-mailadressen en namen van geadresseerden invoeren.
13	Toets <b>Terug</b>	Hiermee wist u het opgegeven aantal exemplaren en ingevoerde tekst. Druk op deze toets om terug te keren naar het vorige scherm. Druk hierop om de instelling die momenteel wordt weergegeven, te annuleren.
14	Toetsen ◀▶	Beweegt naar links en rechts door de menu's, opties of keuzemogelijkheden.
15	Toets <b>Select</b>	Druk hierop om de instelling die momenteel wordt weergegeven, te selecteren.



<b>Nr.</b>	<b>Naam</b>	<b>Functie</b>
16	Toetsen ▲/▼	Beweegt omhoog en omlaag door de menu's, opties of keuzemogelijkheden.
17	Toets <b>Ingehaakt</b>	Verzendt en ontvangt verzendingen terwijl de ontvanger is ingehaakt.
18	Toets <b>Opnieuw kiezen/Pauze</b>	Kies het laatst gekozen nummer opnieuw. Voegt een pauze in wanneer een nummer is gekozen.



***Verbruiks-  
artikelen  
vervangen***

**2**

## Verbruiksgoederen vervangen

Wanneer de verbruiksproducten moeten worden vervangen of andere maatregelen worden genomen wordt op het tiptoets scherm een bericht weergegeven waarin de gebruiker wordt gevraagd de verbruiksproducten te vervangen of passende maatregelen te nemen.

Als een dergelijk bericht verschijnt, volgt u de geschikte procedure om het verbruiksproduct te vervangen of neemt u de nodige maatregelen.



*Raadpleeg voor details over het vervangen van de oude tonerfles, overdrachtrol, transferriem of fixeereenheid hoofdstuk 8 "Replacing Consumables" of de Handleiding Printer/Copier/Scanner User's Guide.*

### Tonercartridge vervangen

#### Opmerking

---

Installeer de tonercartridge op de plaats die is aangegeven door de kleur van het label. Als u de tonercartridge geforceerd insteekt kan dit schade veroorzaken.

Voordat u de nieuwe tonercartridge installeert, moet u deze vijf tot tien keer op en neer schudden.

Bewaar lege tonercartridges in hun plastic zakken in hun verpakkingen zodat ze door uw leverancier kunnen worden afgehaald.

---



#### **VOORZICHTIG**

---

**Omgaan met de toner en de tonercartridges**

**- Steek toner of tonercartridges niet in brand. Toner die door het vuur wordt uitgestoten, kan brandwonden veroorzaken.**

---



#### **VOORZICHTIG**

---

**Voorzorgsmaatregelen tegen het morsen van toner**

**- Zorg ervoor dat u geen toner in de machine morst of toner op uw kleren of handen krijgt.**

**- Wanneer u toner aan uw handen krijgt, dient u uw handen direct te wassen met water en zeep.**

**- Als u toner in de ogen krijgt, onmiddellijk overvloedig spoelen met water en een arts raadplegen.**

---

De volgende procedure beschrijft hoe u een tonercartridge vervangt.

De procedure voor het vervangen van de tonercartridge is dezelfde voor alle tonerkleuren. Hieronder wordt de procedure voor het vervangen van de gele tonercartridge als voorbeeld beschreven.

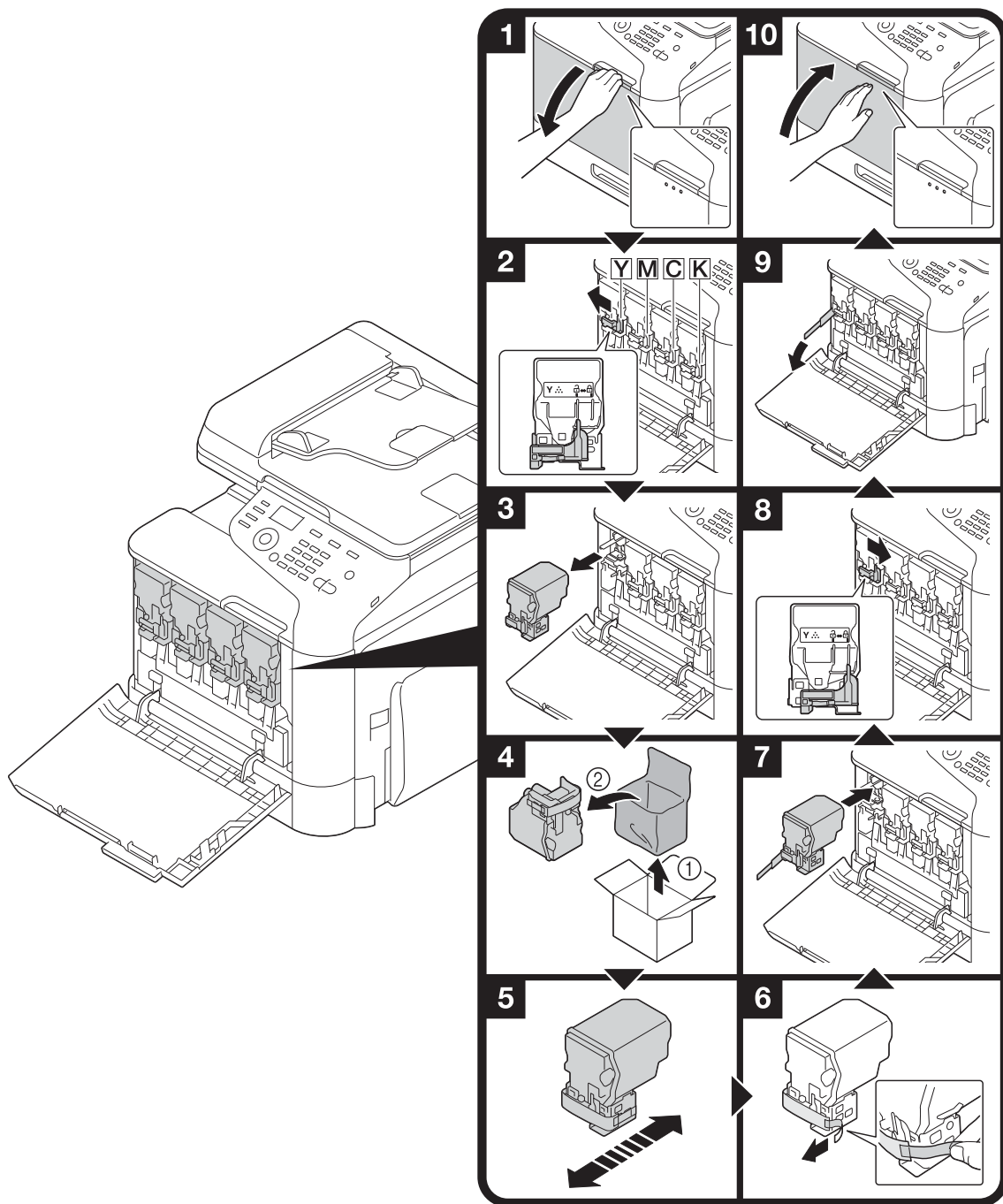

## De imagingeenheid vervangen

### Opmerking

---

Bewaar versleten imagingeenheden in hun zwarte plastic zakken in hun verpakkingen zodat ze door uw leverancier kunnen worden afgehaald.

De imagingeenheid kan gemakkelijk schade oplopen door licht. Laat de imagingeenheid in de zwarte plastic zak tot het ogenblik waarop u deze wilt installeren.

---



### **VOORZICHTIG**

---

**Voorzorgsmaatregelen tegen het morsen van toner**

- Zorg ervoor dat u geen toner in de machine morst of toner op uw kleren of handen krijgt.
  - Wanneer u toner aan uw handen krijgt, dient u uw handen direct te wassen met water en zeep.
  - Als u toner in de ogen krijgt, onmiddellijk overvloedig spoelen met water en een arts raadplegen.
-

De volgende procedure beschrijft hoe u een imagingeenheid vervangt.

De procedure voor het vervangen van de imagingeenheid is dezelfde voor alle kleuren van de imagingeenheid. Hieronder wordt de procedure voor het vervangen van de zwarte imagingeenheid als voorbeeld beschreven.

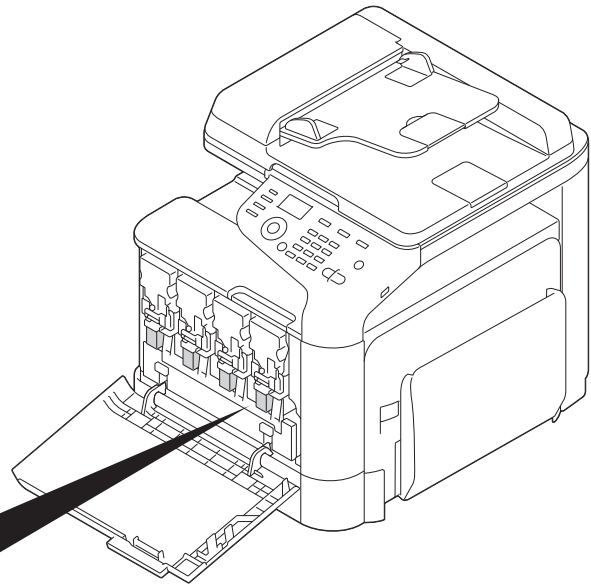
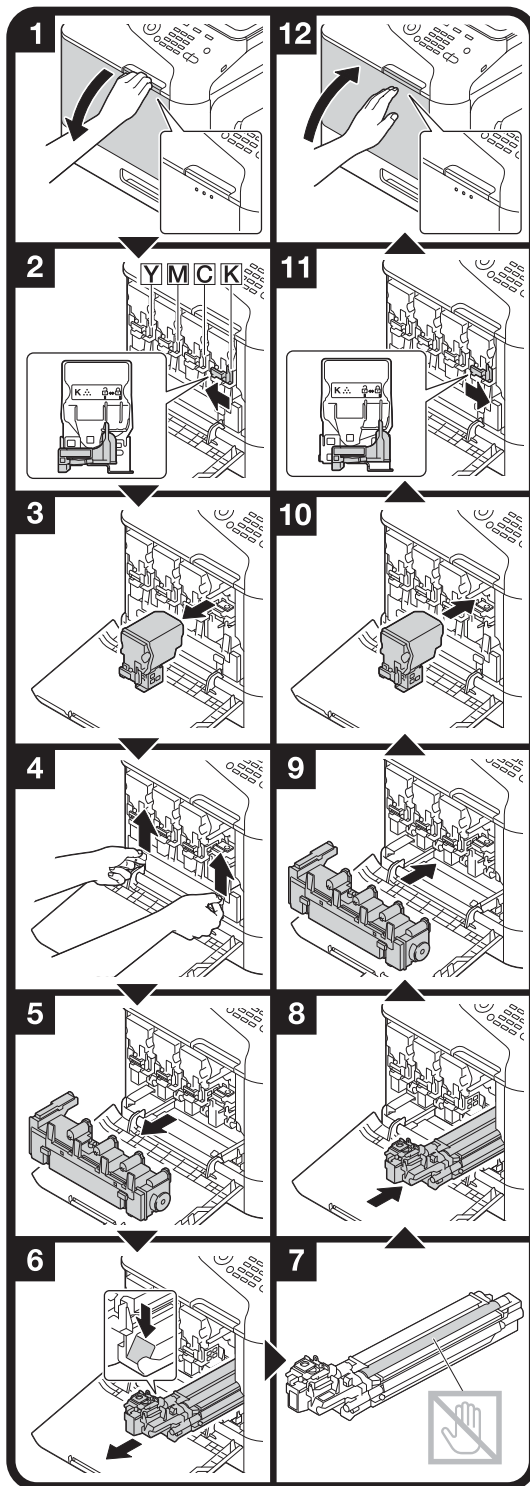

## 7 Uitpakken

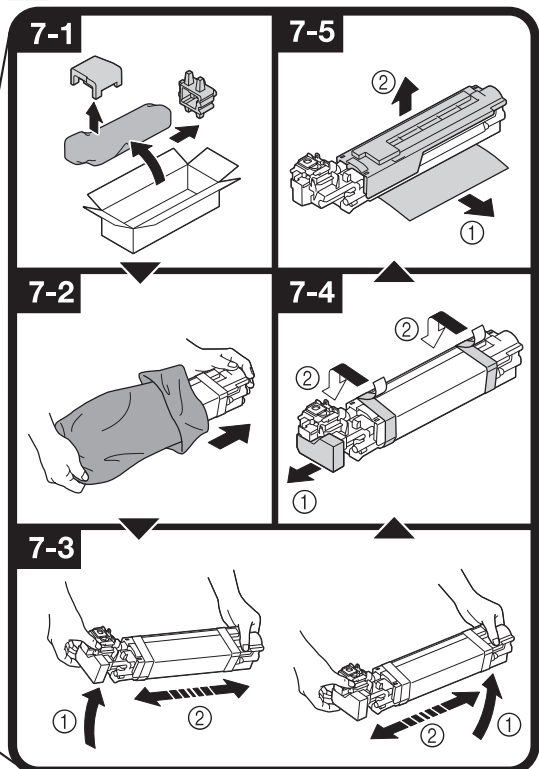





*Afdruk-  
bewerkingen*

**3**

# Afdrukbewerkingen

 Raadpleeg het helpbestand van de toepassing voor het printerstuurprogramma.

## Basis afdrukbewerking

Deze sectie bevat informatie over de algemene functies voor het afdrukken.

### Voordat u gaat afdrukken

Verzend afdrukgegevens van een toepassing op de computer naar deze machine via het printerstuurprogramma. Om te kunnen printen moet eerst een printerstuurprogramma geïnstalleerd worden op de computer die u daarvoor wilt gebruiken. Het printerstuurprogramma kan vlot worden geïnstalleerd met het installatieprogramma op de bijgeleverde Stuurprogramma-cd/dvd.

 De volgende printerstuurprogramma's kunnen voor deze machine gebruikt worden.  
Windows: PCL-, PS- of XPS-stuurprogramma  
Macintosh: OS X-stuurprogramma  
Linux: Linux PS-stuurprogramma

 Sluit deze machine via een USB- of netwerkverbinding aan op een computer voor u begint af te drukken. Om een netwerkverbinding tot stand te brengen, moeten eerst de netwerkinstellingen worden opgegeven. Netwerkinstellingen moeten door de beheerder worden opgegeven. Er kunnen ook netwerkinstellingen worden opgegeven met Web Connection. Raadpleeg hoofdstuk 2 van de Printer/Copier/Scanner User's Guide en hoofdstukken 9 en 10 van de Reference Guide voor meer informatie.

## Afdrukken

- 1 Maak een document in de toepassing en kies dan het afdrukcommando.
- 2 Selecteer de printer in het dialoogscherm Afdrukken.

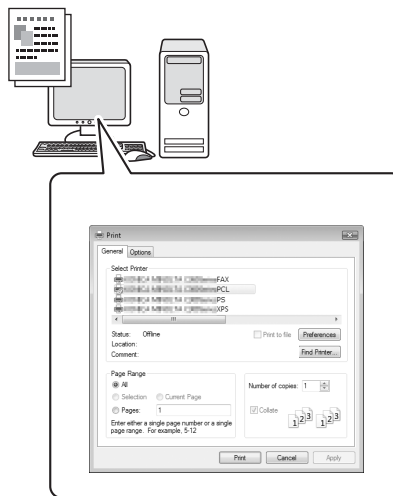

- Bekijk waar nodig het dialoogvenster voor de instellingen van het printerstuurprogramma en geef dan de afdrukinstellingen op.

- 3 De opgegeven pagina's en aantal sets worden afgedrukt.

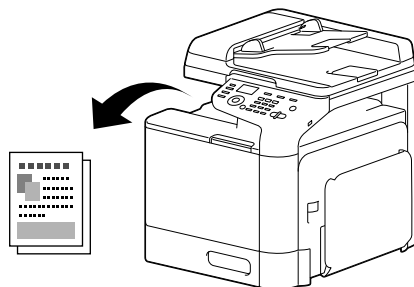

## Zoom

Selecteer de vergrotings- of verkleiningsfactor.

De afdruk wordt automatisch vergroot of verkleind naar het formaat dat hier is opgegeven wanneer dit verschilt van de instelling Origineel formaat en [Zoom] is ingesteld op [Auto].

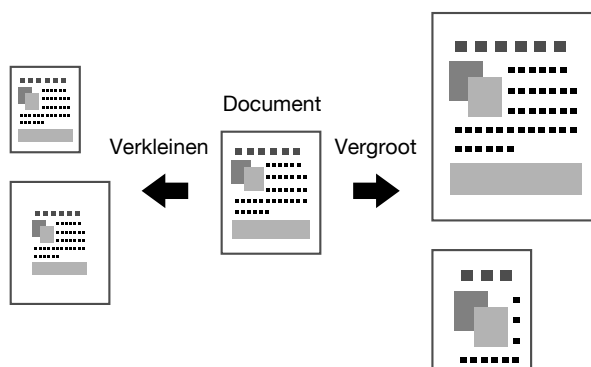

Windows PCL/PS/XPS-stuurprogramma's: tabblad Basis

Macintosh OS X-stuurprogramma: Page Attributes

## Sorteren

Als meerdere kopieën worden afgedrukt, selecteert u de functie Sorteren om elke kopie als een volledige set af te drukken (1, 2, 3, ..., 1, 2, 3, ...).

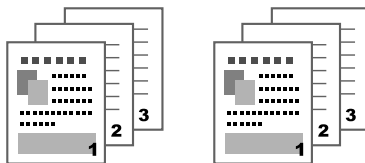

Windows PCL/PS/XPS-stuurprogramma's: tabblad Basis

Macintosh OS X-stuurprogramma: Printerfuncties

## N-per-vel

U kunt meerdere documentpagina's verkleinen en samen afdrucken op één enkele pagina.

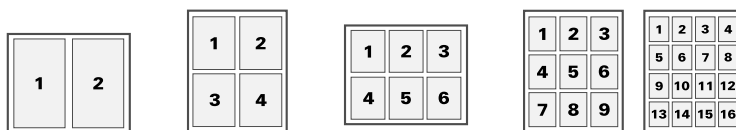

Windows PCL/PS/XPS-stuurprogramma's: tabblad Opmaak

Macintosh OS X-stuurprogramma: Layout

## Poster

Een enkele documentpagina kan worden vergroot en op meerdere vellen papier worden afgedrukt.

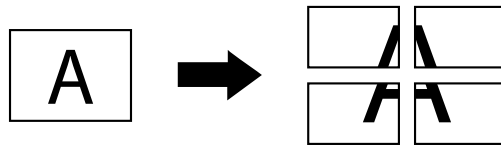

Stuurprogramma voor Windows PCL: tabblad Opmaak

## Boekje

U kunt documentpagina's afdrucken in de vorm van een boekje.

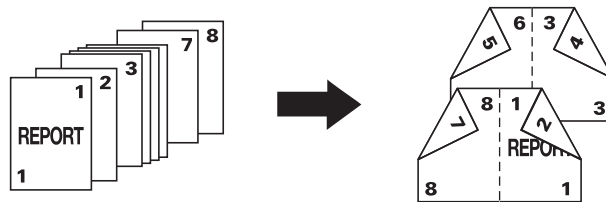

Windows PCL/PS/XPS-stuurprogramma's: tabblad Opmaak

## Dubbelzijdig

Documentpagina's kunnen op beide zijden van het papier worden afgedrukt.

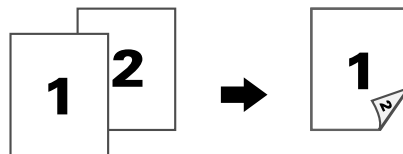

Windows PCL/PS/XPS-stuurprogramma's: tabblad Opmaak

Macintosh OS X-stuurprogramma: Layout

## Inbindpositie/inbindmarge

Geef de inbindpositie op voor ingebonden documenten. De breedte van de paginamarges kan ook worden aangepast.

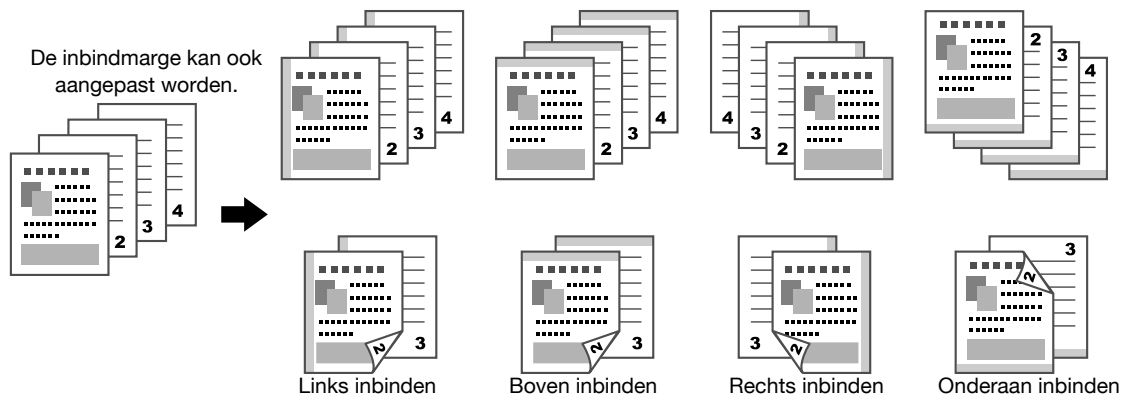

Windows PCL/PS/XPS-stuurprogramma's: tabblad Opmaak

Macintosh OS X-stuurprogramma: Layout

## Beeldverschuiving

De hele afbeelding kan bijvoorbeeld naar één zijde verschoven worden afgedrukt zodat links en rechts een marge ontstaat.

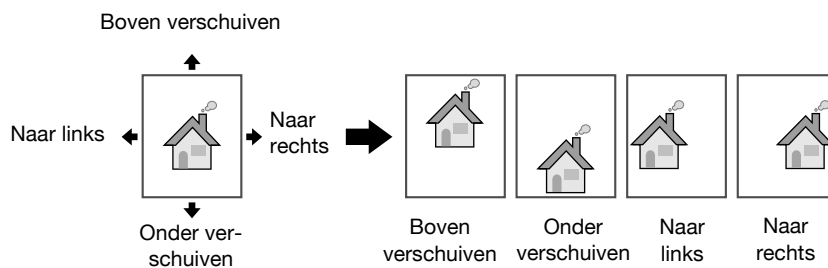

Stuurprogramma voor Windows PCL: tabblad Opmaak

## Voorpagina/scheidingspagina

De voor- en achterkant van de omslagpagina's kunnen op ander papier worden afgedrukt. U kunt eventueel ook een blanco blad als voor- en achterkant van de omslagpagina's toevoegen en invoegen als scheidingspagina's.

Een andere papierlade kan worden geselecteerd voor gebruikt papier.

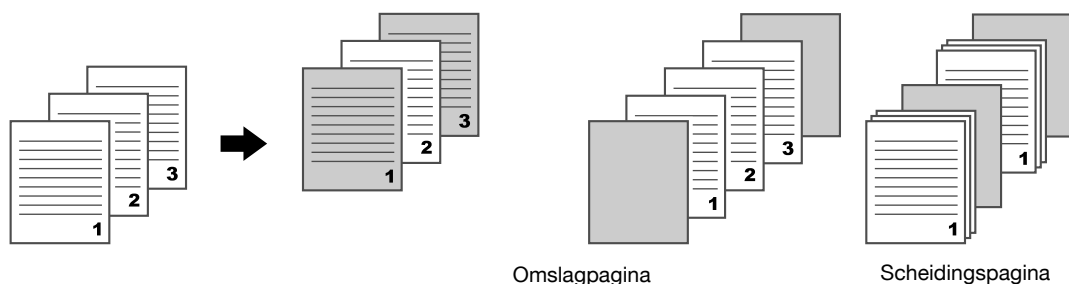

Windows PCL/PS/XPS-stuurprogramma's: tabblad Omslagpagina

Macintosh OS X-stuurprogramma: Cover Page

## Watermerk

Het document kan bij het afdrukken een watermerk overlappen (tekststempel).

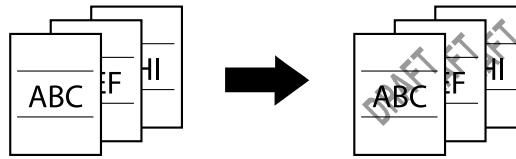

Stuurprogramma's voor Windows PCL/PS/XPS: tabblad Watermerk/overlay

## Overlay

Het document kan afgedrukt worden terwijl aparte opgelegde data overlapt.

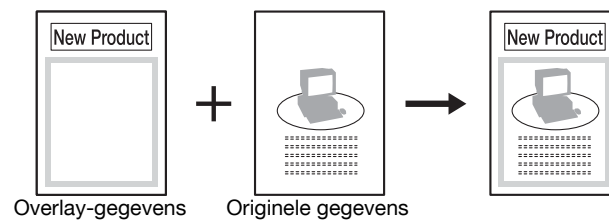

Stuurprogramma's voor Windows PCL/PS/XPS: tabblad Watermerk/overlay

## Selecteer kleur

Selecteer of het document in kleur of in grijswaarden zal worden afgedrukt.

Windows PCL/PS/XPS-stuurprogramma's: tabblad Kwaliteit

Macintosh OS X-stuurprogramma: Color Options

## Snelle kleur

Het document kan worden afgedrukt met de beeldkwaliteit die geschikt is voor de inhoud van het document.

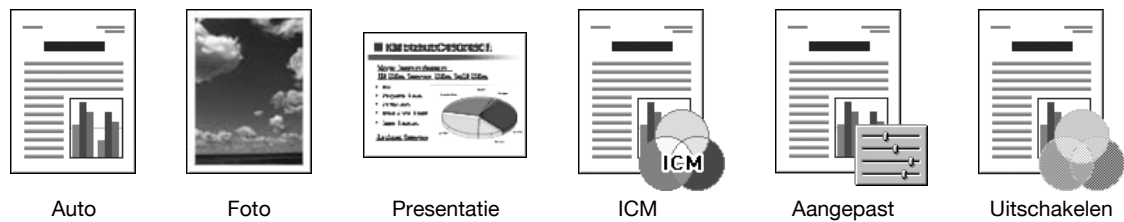

Windows PCL/PS/XPS-stuurprogramma's: tabblad Kwaliteit

Macintosh OS X-stuurprogramma: Color Options

*Kopieer-  
bewerkingen*

**4**

# Kopieerbewerkingen



Raadpleeg hoofdstuk 6 "Using the Copier" van de [Printer/Copier/Scanner User's Guide] voor meer informatie.

## Basiskopie maken

Deze sectie bevat informatie over de algemene functies voor het kopiëren.

- 1 Druk op de toets **Kopie** om naar de kopiefunctie te gaan.

**Kopie**

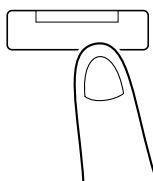

- 2 Plaats het document in de ADF of op de glasplaat.

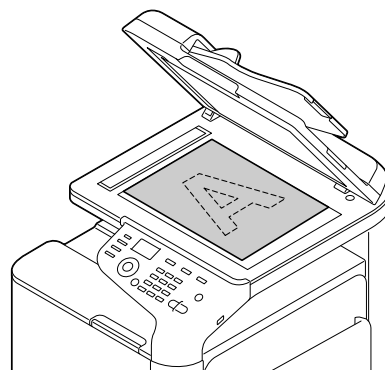
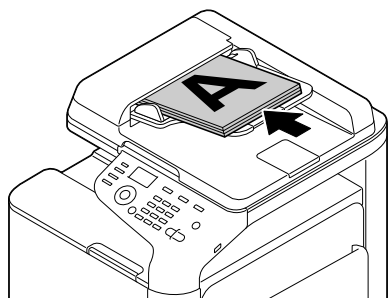

- 3 Geef de gewenste kopie-instellingen op.



#### 4 Voer met behulp van de cijfertoetsen het aantal gewenste kopieën in.

- Om het aantal kopieën te wijzigen, drukt u op de toets **Terug** en typt u vervolgens het gewenste aantal.

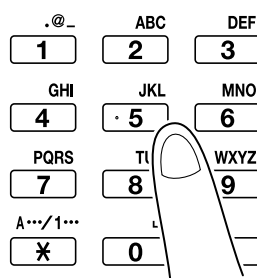

#### 5 Druk op de toets **Start (Kleur)** om een kleurenkopie te maken.

Druk op de toets **Start (Z&W)** om een zwart-witkopie te maken.

- Wanneer u dubbelzijdige kopieën maakt via de glasplaats, verschijnt [Volg.pag.?] in het berichtenvenster. Plaats de tweede documentpagina op de glasplaat en druk vervolgens op de toets **Select**.
- Om dubbelzijdige documentpagina's te scannen met de ADF, plaatst u het document in de ADF om de rugzijde te scannen en drukt u vervolgens op de toets **Select**.
- Als op de toets **Stop/Reset** wordt gedrukt tijdens het kopiëren, verschijnt [Opdracht opheffen] in het berichtenvenster. Selecteer [JA] om het kopiëren te stoppen. Selecteer [NEE] om door te gaan met kopiëren.

### Zoomfactor

Selecteer de vergrotings- of verkleiningsfactor.

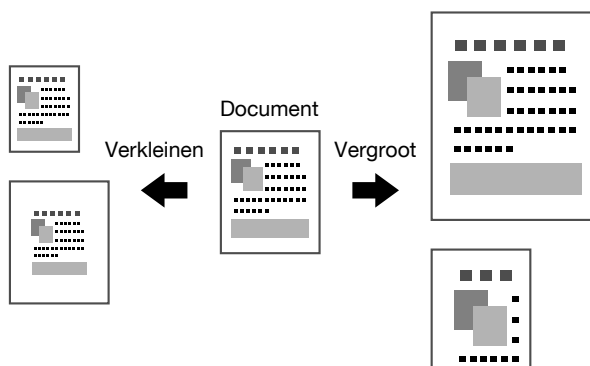

### Documenttype

Het document kan worden gekopieerd met de beeldkwaliteit die geschikt is voor de inhoud van het document.

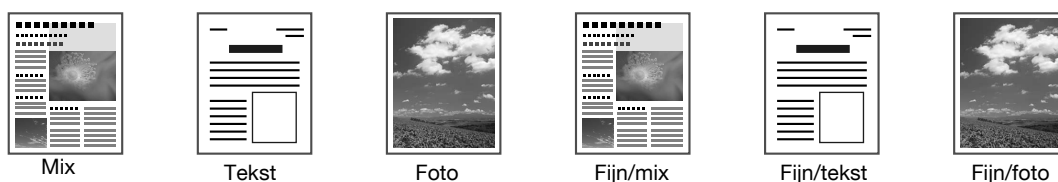

## Kopieerdensiteit

De kopieerdensiteit kan worden aangepast.



## Gesorteerd (Sorteren) kopiëren

Als meerdere kopieën worden afgedrukt, selecteert u [Sorteren] om elke kopie als een volledige set af te drukken (1, 2, 3, ..., 1, 2, 3, ...). Om meerdere kopieën van elke pagina af te drukken voordat u de volgende pagina (1, 1, 1, ..., 2, 2, 2, ...) afdrukt, selecteert u [Niet sorteren].

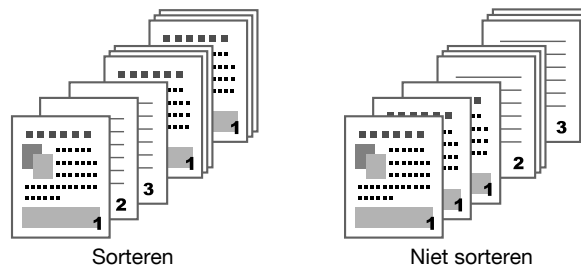

## 2op1/4op1 kopiëren

Afbeeldingen of meerdere pagina's (2 of 4) van het document kunnen worden verkleind en samen afgedrukt op één enkele pagina.

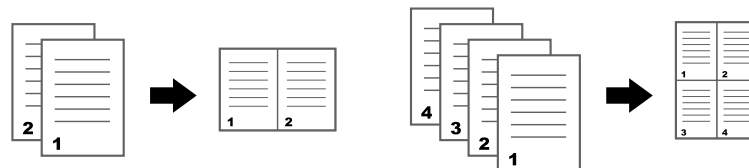

## Enkelzijdig/dubbelzijdig kopiëren

Zowel het document als de kopie kunnen als enkelzijdig of dubbelzijdig worden opgegeven.

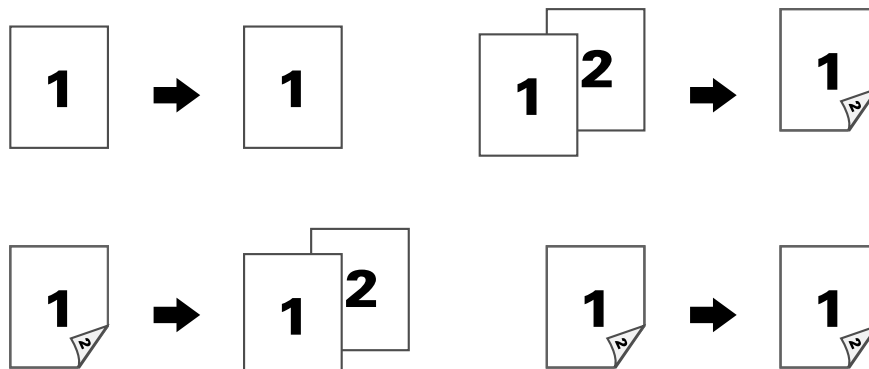

## Inbindpositie

Geef de inbindpositie op voor ingebonden documenten.

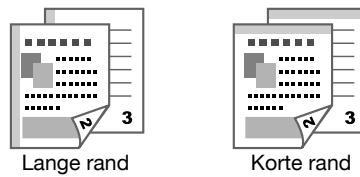

## ID-kaartkopie

De achterkant en voorkant van een document, zoals een certificaat, worden op volledige grootte gekopieerd op één vel papier.

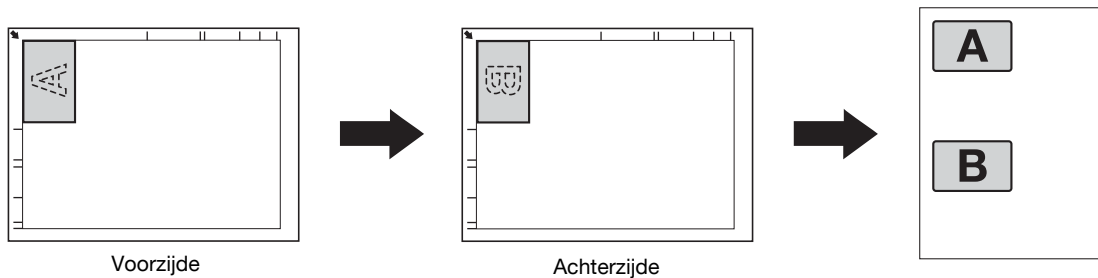

## Kopie herhalen

Kleine documenten, zoals memo's, worden naast en onder elkaar geplaatst en op één pagina afgedrukt. Met deze functie kunt u kleine documenten kopiëren op hun werkelijk formaat.

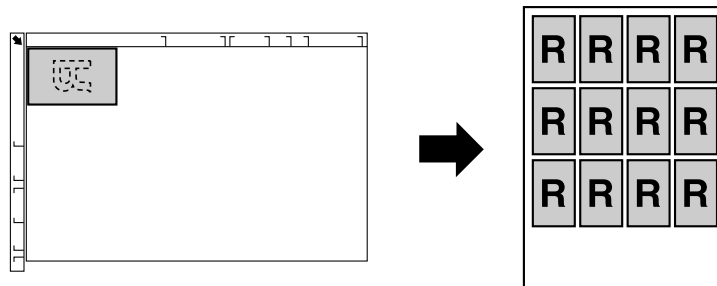

## Posterkopie

De lengte en breedte van het gescande document worden elk 200% vergroot en afgedrukt op vier pagina's.

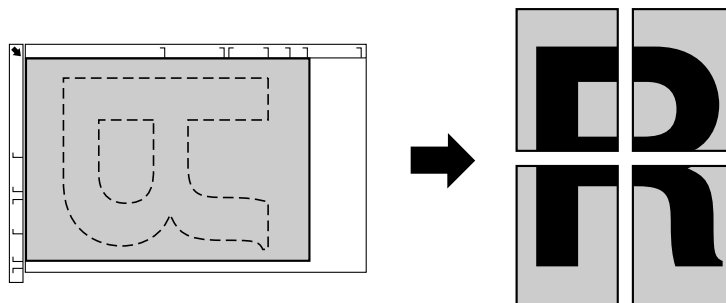



*Scan-  
bewerkingen*

**5**

# Scanbewerkingen



Raadpleeg hoofdstuk 7 "Using the Scanner" van de [Printer/Copier/Scanner User's Guide] voor meer informatie.

## Basisbewerking scannen

Deze sectie bevat informatie over de algemene functies voor het scannen.

- 1 Druk op de toets **Scan** om naar de scanfunctie te gaan.

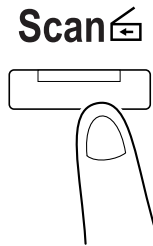

- 2 Plaats het document in de ADF of op de glasplaat.

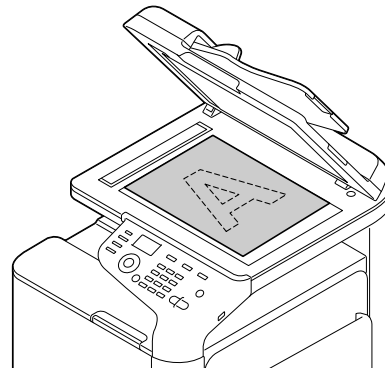
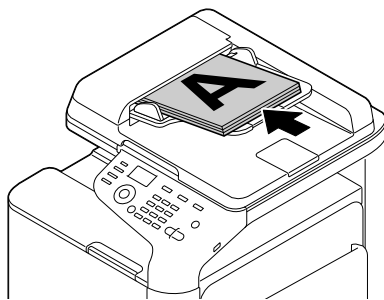

- 3 Specificeer de gewenste scaninstellingen.

- 4 Geef de bestemming op.

- Als er al bestemmingen geregistreerd zijn, kan een geregistreerde bestemming geselecteerd worden.
- Gebruik de cijfertoetsen om het bestemmingsadres direct in te voeren.
- Een document kan naar meerdere bestemmingen tegelijk verzonden worden (meervoudige verzending).

- 5 Druk op de toets **Start (Kleur)** om kleurencans te maken.

Druk op de toets **Start (Z&W)** om scans in zwart-wit te maken.

- Om dubbelzijdige documentpagina's te scannen met de ADF, plaatst u het document in de ADF om de rugzijde te scannen en drukt u vervolgens op de toets **Select**.
- Als op de toets **Stop/Reset** wordt gedrukt tijdens het kopiëren, verschijnt [Opdracht opheffen] in het berichtenvenster. Selecteer [JA] om het kopiëren te stoppen. Selecteer [NEE] om door te gaan met kopiëren.

## Scan naar e-mail/FTP/SMB

De scangegevens kunnen via het netwerk naar een opgegeven adres (e-mailadres, FTP-adres of SMB-adres) worden verzonden. Het adres kan direct worden ingevoerd of er kan een adres dat op de machine is geregistreerd, worden geselecteerd.

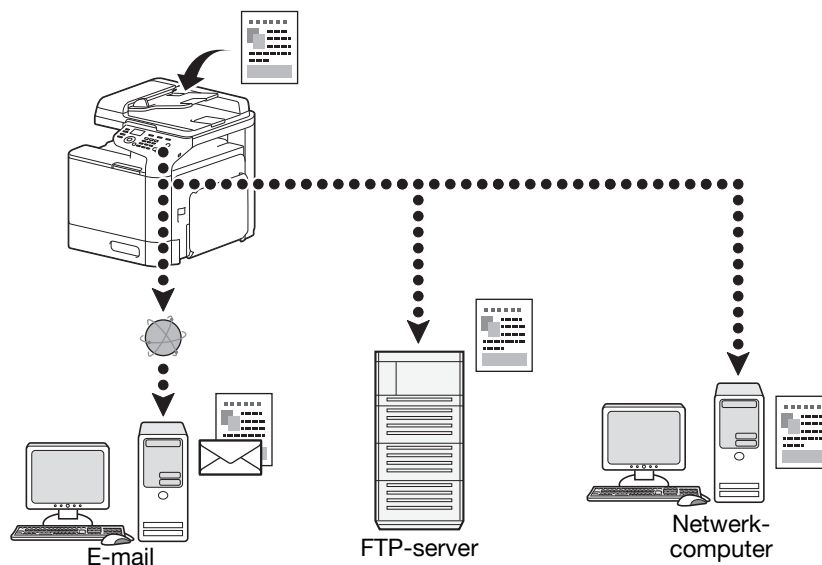

## Scan naar usb-geh.

De scangegevens kunnen worden opgeslagen op een USB-geheugenapparaat dat is aangesloten op de USB-hostpoort van deze machine.

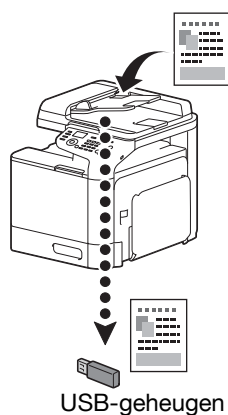

## Scan naar PC

De scangegevens kunnen worden verzonden naar een computer die op deze machine is aangesloten. Deze functie kan alleen worden gebruikt als deze machine is aangesloten op een computer met een USB-kabel.

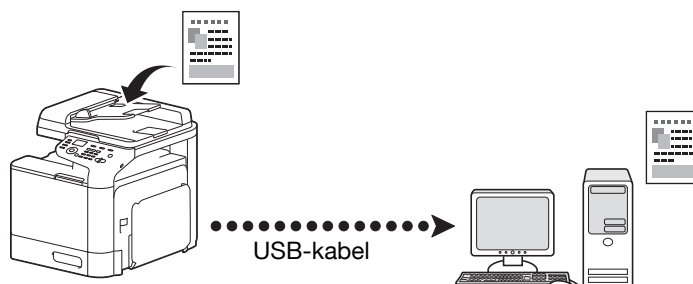

## Scannen vanaf een computertoepassing

De documenten kunnen worden gescand vanaf een computer die op deze machine is aangesloten via een netwerk. Scaninstellingen kunnen worden opgegeven en de scanbewerking kan worden uitgevoerd vanuit toepassingen die compatibel zijn met TWAIN of WIA.

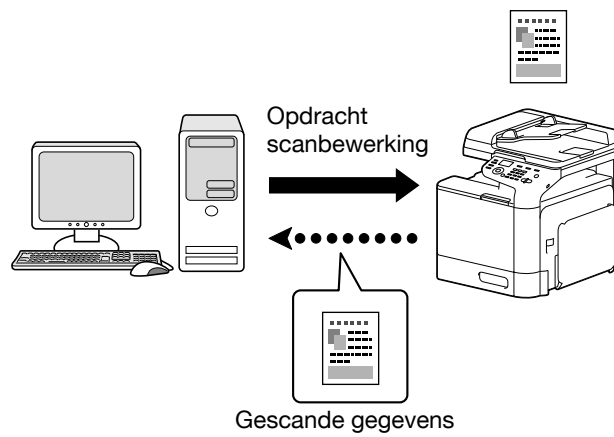



***Faxbewerkingen***

**6**

# Faxbewerkingen



Raadpleeg de handleiding *Facsimile User's Guide* voor meer informatie.

## Basisbewerkingen fax

Deze sectie bevat informatie over de algemene functies voor het faxen.

- 1 Druk op de toets **Fax** om naar de faxfunctie te gaan.

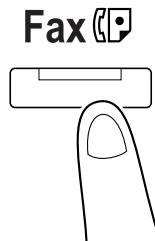

- 2 Plaats het document in de ADF of op de glasplaat.

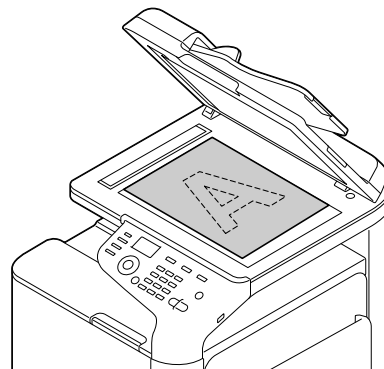
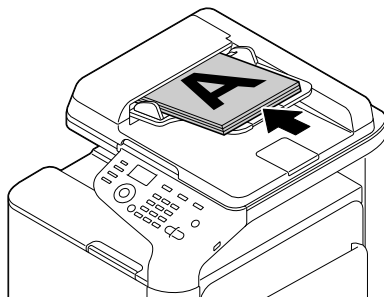

- 3 Specificeer de gewenste scaninstellingen.

- 4 Geef de bestemming op.

- Als er al faxnummers geregistreerd zijn, kan een geregistreerde bestemming geselecteerd worden.
- Als u het faxnummer rechtstreeks invoert, gebruik dan de cijfertoetsen om het nummer in te voeren.
- Een document kan naar meerdere bestemmingen tegelijk verzonden worden (meervoudige verzending).

- 5 Druk op de toets **Start**.

De fax wordt verzonden.

- De fax wordt in zwart-wit verzonden, ongeacht of de toets **Start (Kleur)** of **Start (Z&W)** wordt ingedrukt.
- Om meerdere pagina's vanaf de glasplaat te scannen, verschijnt [Volg.pag.?] in het berichtenvenster. Plaats de tweede documentpagina op de glasplaat en druk vervolgens op de toets **Select**.
- Als op de toets **Stop/Reset** wordt gedrukt tijdens het kopiëren, verschijnt [Opdracht opheffen] in het berichtenvenster. Selecteer [JA] om het kopiëren te stoppen. Selecteer [NEE] om door te gaan met kopiëren.

## Rondsturen

Een fax kan in één bewerking naar meerdere ontvangers worden verzonden.

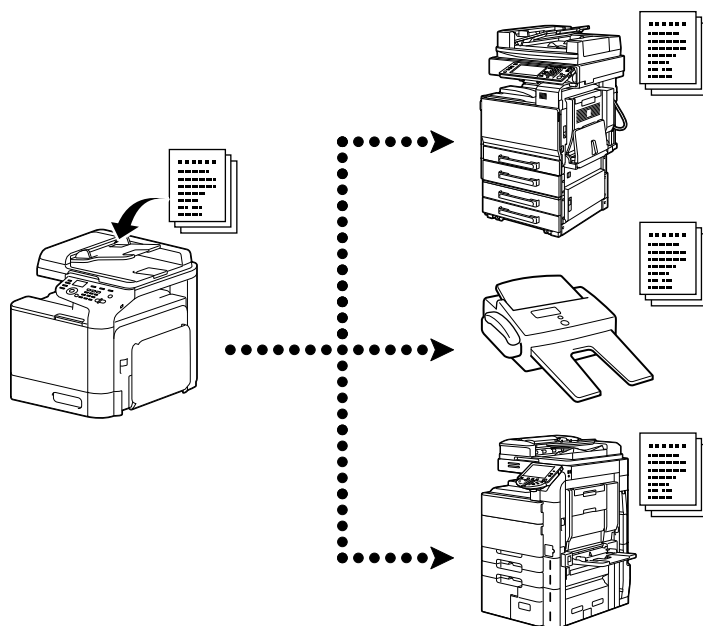

 Raadpleeg hoofdstuk 3 "Sending Faxes" van de handleiding Facsimile User's Guide voor meer informatie.

## Uitgestelde verzending

Een document kan worden gescand en opgeslagen in het geheugen om op een vastgesteld tijdstip te worden verzonden.

De timerverzending kan worden gecombineerd met de meervoudige verzending.

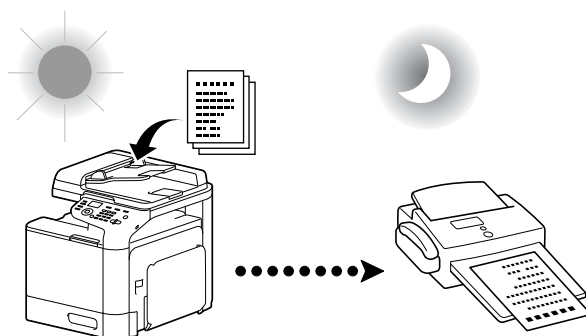

Het gescande document wordt op de opgegeven tijd verzonden.

 Raadpleeg hoofdstuk 3 "Sending Faxes" van de handleiding Facsimile User's Guide voor meer informatie.

## Batchverzending

Er kunnen meerdere documenten worden gescand en opgeslagen in het geheugen van deze machine, om ze vervolgens op een bepaald tijdstip samen te verzenden naar één bestemming.

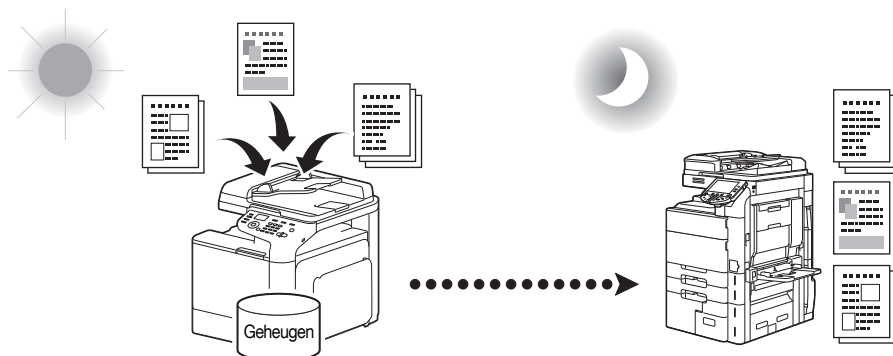

Raadpleeg hoofdstuk 3 "Sending Faxes" van de handleiding Facsimile User's Guide voor meer informatie.

## Geheugenverzending/Directe verzending

Met de geheugenverzending start de faxverzending nadat het volledig document is gescand en opgeslagen in het geheugen.

Met de directe verzending, gebeurt de verzending in real time in de verzendvolgorde van de bestemmingen.

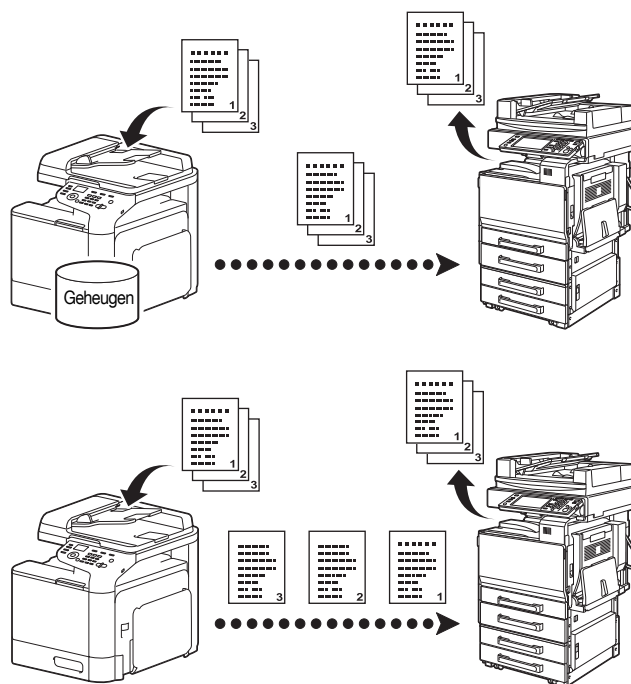



Raadpleeg hoofdstuk 3 "Sending Faxes" van de handleiding Facsimile User's Guide voor meer informatie.

## Opnieuw kiezen

Dezelfde ontvanger opnieuw kiezen wordt "herkiezen" genoemd.

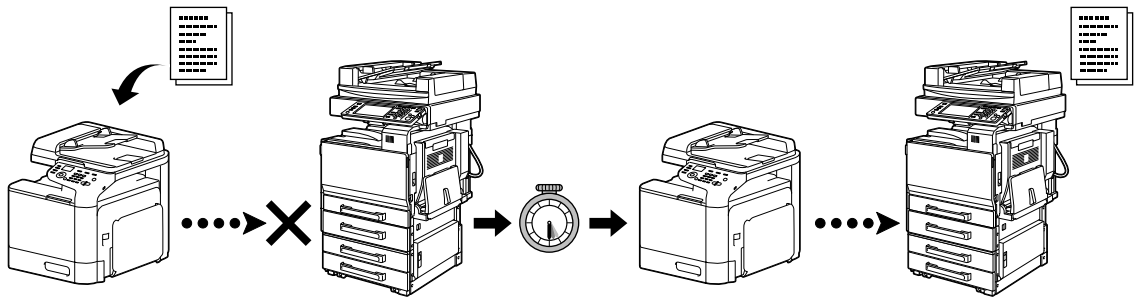
Als een fax bijvoorbeeld niet kan worden verzonden omdat de lijn van de ontvanger bezet is, kan het faxnummer na enige tijd opnieuw worden gekozen.



 Raadpleeg hoofdstuk 3 "Sending Faxes" van de handleiding Facsimile User's Guide voor meer informatie.

## Ontvangen in geheugen

Bij ontvangen in geheugen worden ontvangen documenten geforceerd opgeslagen in het geheugen. De ontvangen documenten kunnen indien gewenst later vanuit het geheugen worden afgedrukt.

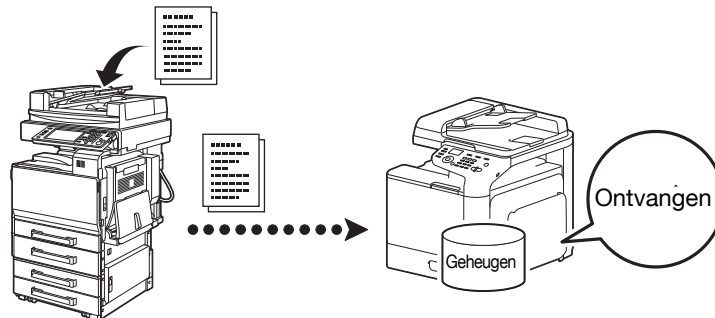

 Raadpleeg hoofdstuk 5 "Receiving Faxes" van de handleiding Facsimile User's Guide voor meer informatie.

## Ontvangen documenten doorsturen

Ontvangen documenten kunnen worden doorgestuurd naar een eerder opgegeven bestemming. Doorstuurbestemmingen worden opgegeven door de beheerder.

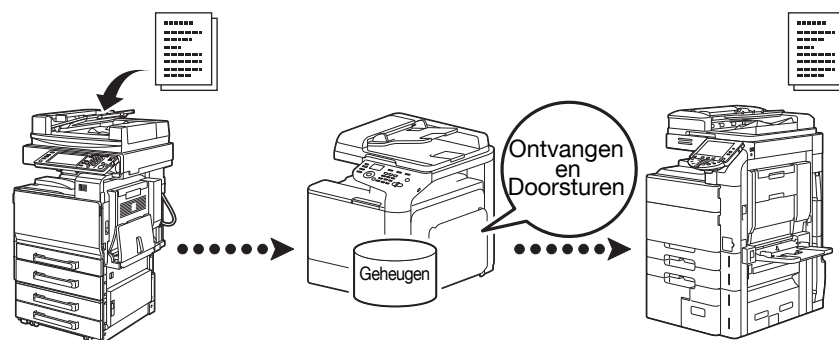

 Raadpleeg hoofdstuk 5 "Receiving Faxes" van de handleiding Facsimile User's Guide voor meer informatie.

## PC-FAX verzending

Met een faxstuurprogramma kan een fax rechtstreeks vanaf een Windows-compatibele computer worden verzonden.

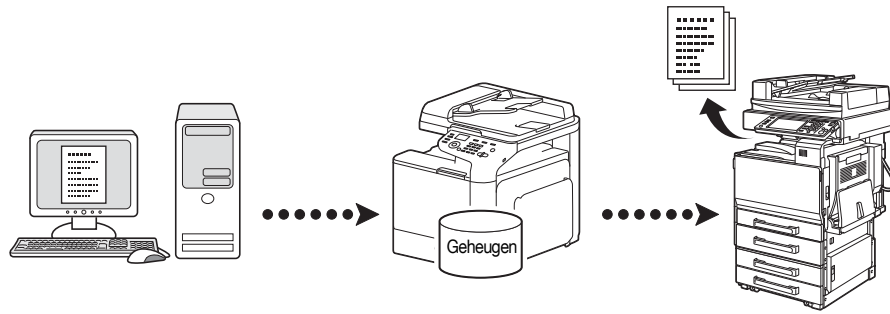

*Raadpleeg hoofdstuk 4 "Faxing From a Computer (PC-FAX)" van de handleiding Facsimile User's Guide voor meer informatie.*

***Bijlage*** **7**

<b>A</b>		<b>Scheidingspagina</b> .....	3-5
Afwerking .....	4-4	<b>Selecteer kleur</b> .....	3-6
<b>B</b>		<b>Snelle kleur</b> .....	3-6
Batchverzending .....	6-4	<b>Sorteren</b> .....	3-3
Bedieningspaneel .....	1-4	<b>T</b>	
Beeldverschuiving .....	3-5	<b>Tonercartridge vervangen</b> .....	2-2
Boekje .....	3-4	<b>U</b>	
<b>C</b>		<b>Uitgestelde verzending</b> .....	6-3
Combineren .....	4-4	<b>V</b>	
<b>D</b>		<b>Verzending uit geheugen</b> .....	6-4
De imagingeenheid vervangen .....	2-4	<b>W</b>	
Densiteit .....	4-4	<b>Watermerk</b> .....	3-6
Directe verzending .....	6-4	<b>Z</b>	
Documentatie-cd/dvd .....	1-2	<b>Zoom</b> .....	3-3, 4-3
Documentsoort .....	4-3		
Dubbelzijdig .....	3-4, 4-4		
<b>F</b>			
Fax doorsturen .....	6-5		
<b>I</b>			
ID-kaartkopie .....	4-5		
Inbindmarge .....	3-5		
Inbindpositie .....	3-5, 4-5		
<b>K</b>			
Kopie herhalen .....	4-5		
<b>N</b>			
N-per-vel .....	3-3		
<b>O</b>			
Omslagpagina .....	3-5		
Ontvangen in geheugen .....	6-5		
Opnieuw kiezen .....	6-5		
Overlay .....	3-6		
<b>P</b>			
Pc-fax .....	6-6		
Poster .....	3-4		
Posterkopie .....	4-5		
<b>R</b>			
Rondsturen .....	6-3		
<b>S</b>			
Scan naar FTP .....	5-3		
Scan naar PC .....	5-3		
Scan naar SMB .....	5-3		
Scan naar USB-geh. ....	5-3		
Scannen naar e-mail .....	5-3		
Scannen vanaf een computer .....	5-4		