

olivetti



Manual del operador de fax

d-COLORMF2400

Code: 569404es

PUBLICACIÓN EMITIDA POR:

Olivetti S.p.A.

Gruppo Telecom Italia

Via Jervis, 77 - 10015 Ivrea (ITALY)

www.olivetti.com

Copyright © 2011, Olivetti

Todos los derechos reservados

Los requisitos de calidad de este producto son atestiguados mediante la aplicación de la Marca en el producto.



El fabricante se reserva el derecho de aportar modificaciones al producto descrito en este manual en cualquier momento y sin aviso previo.



ENERGY STAR es una marca registrada en los EE UU.

El programa ENERGY STAR es un plan para reducir el consumo de energía, creado por la Agencia de Protección del Medio Ambiente de los Estados Unidos como propuesta para hacer frente a los problemas del medio ambiente y para avanzar en el desarrollo y uso de equipos de oficina con mayor eficiencia energética.

Se ruega prestar mucha atención a las siguientes acciones que pueden comprometer la conformidad arribaet les certificada, y obviamente las características del producto:

- alimentación eléctrica errónea;
 - instalación o uso erróneos, impropios o no conformes a las advertencias detalladas en el manual de utilización suministrado con el producto;
 - sustitución de componentes o accesorios originales con otros no aprobados por el fabricante, o bien efectuada por parte de personal no autorizado.
-

Todos los derechos reservados. Ninguna parte de este material puede reproducirse o transmitirse de ninguna forma o por ningún medio, electrónico o mecánico, incluyendo el fotocopiado, grabación o en un sistema de memorización y recuperación de la información, sin permiso por escrito del propietario de los derechos de autor.

Contenido

Gracias	x-1
Marcas registradas	x-1
Nota sobre derechos de autor	x-1
Nota sobre el manual	x-1
1 Introducción	1-1
Partes de la máquina	1-2
Vista frontal	1-2
Vista trasera	1-3
2 Panel de control	
y menú de configuración	2-1
Acerca del panel de control	2-2
Pantalla de modo fax	2-5
Pantalla principal.....	2-5
Acceder al modo fax.....	2-8
Lista de símbolos.....	2-8
Menú UTILITARIO	2-9
Menú ESTADO MÁQUINA	2-10
Menú GESTIÓN ADMINIS.....	2-12

Menú REGISTRO MARC.....	2-18
Menú AJUSTE TX	2-19
Menú AJUSTE RX	2-22
Menú INFORMES.....	2-27
Para determinar ajustes en el menú UTILITARIO	2-29
Procedimiento general para determinar ajustes en el menú UTILITARIO	2-29
Recepción en memoria.....	2-29
Configuración del Modo memoria RX.....	2-30
Desactivar el Modo memoria RX	2-31
Determinación de ajustes de reenvío.....	2-31
3 Enviar faxes	3-1
Funcionamiento básico del fax	3-2
Enviar faxes usando el ADF	3-2
Enviar faxes usando el cristal para originales.....	3-5
Seleccionar la calidad de imagen	3-8
Selección de la calidad del original	3-8
Seleccionar la densidad de escaneado	3-9
Especificar un destinatario	3-10
Introducir directamente un número de fax	3-10
Usar la lista de favoritos.....	3-11
Uso de la función de marcación rápida	3-11
Uso de la función de lista de la libreta de direcciones	3-12
Uso de la función de búsqueda de la libreta de direcciones.....	3-13
Usando la función de rellamada	3-14
Especificar varios destinatarios	3-15
Enviar un fax a varios destinatarios (transmisión por difusión).....	3-15
Enviar un fax a varios destinatarios (marcación de grupo).....	3-17
Enviar un fax a una hora determinada (transmisión por temporizador)	3-18
Enviar una transmisión por lotes	3-20
Transmisión desde la memoria y transmisión directa	3-21
Transmisión desde memoria.....	3-21
Transmisión directa.....	3-21
Cambio del método de transmisión.....	3-21
Enviar manualmente un fax	3-23
Enviar un fax después de usar el teléfono	3-23
Enviar un fax usando la tecla Colgado	3-24
Enviar un fax a una combinación de números de fax (marcación encadenada)	3-25
Para borrar una transmisión en cola	3-26
El encabezado del fax	3-27

4	Enviar un fax desde un ordenador (PC-FAX)	4-1
	Enviar un fax directamente desde un ordenador (PC-FAX)	4-2
	Ajustes de PC-FAX	4-2
	Botones comunes	4-2
	Ficha Configuración	4-2
	Ficha Información del remitente	4-2
	Ficha Directorio telefónico	4-3
	Visualización de los ajustes de PC-FAX	4-4
	Windows 7/Server 2008 R2	4-4
	Windows Vista/Server 2008	4-4
	Windows XP Home Edition	4-4
	Windows XP Professional/Server 2003	4-4
	Transmisiones básicas de PC-FAX	4-5
	Desinstalar el controlador de FAX (para Windows)	4-6
5	Recibir faxes	5-1
	Recepción automática de faxes	5-2
	Recibir faxes manualmente	5-3
	Recepción manual	5-3
	Recibir faxes con una operación realizada por esta máquina (recepción de sondeo manual).....	5-4
	Reenviar los faxes recibidos	5-4
	Imprimir faxes recibidos	5-5
	¿Cuál es el área imprimible garantizada?	5-5
	Imprimir faxes recibidos a ambos lados del papel	5-5
	Adición de la información del remitente al imprimir faxes	5-6
	Método de impresión durante la impresión	5-7
	Reducción RX: Activado	5-7
	Reducción RX: Apagado.....	5-9
	Reducción RX: Cortar	5-11
6	Registrar destinatarios	6-1
	Acerca de la función de registro de marcación	6-2
	Lista favoritos	6-3
	Registrar destinos en la lista de favoritos	6-3
	Borrar destinos de la lista de favoritos	6-4
	Marcación rápida	6-5
	Registrar un destino de marcación rápida.....	6-5
	Modificación/borrado de la información de marcación rápida.....	6-7
	Marcación de grupo	6-8
	Registrar un destinatario de marcación de grupo	6-8
	Modificación/borrado de la información de marcación de grupo	6-9

7	Modo de confirmación	7-1
	Acerca de los contadores del aparato	7-2
	Verificación del contador de impresión de faxes.....	7-2
	Verificación del contador de todas las digitalizaciones.....	7-2
	Verificación del resultado de la transmisión/recepción desde	
	la pantalla de mensajes	7-3
	Acerca de los informes y las listas	7-4
	Imprimir informes y listados.....	7-4
	INFORME RES. TX.....	7-4
	INFORME RES. RX	7-5
	INFORME ACTIV.....	7-5
	LISTA DATOS MEM.....	7-5
	IMPR. IMAGEN MEM.....	7-6
	LISTA FAVORITOS.....	7-6
	LISTA MARC RÁPIDA	7-6
	LISTA MARC. GRUPO.....	7-6
8	Resolución de problemas	8-1
	Problemas al enviar faxes	8-2
	Problemas al recibir faxes	8-3
	Otros problemas	8-5
	Mensajes de error en la pantalla de mensajes	8-6
9	Apéndice	9-1
	Especificaciones técnicas	9-2
	Introducir texto	9-4
	Uso de las teclas.....	9-4
	Introducir números de fax.....	9-4
	Introducir nombres	9-5
	Introducir direcciones de correo electrónico.....	9-5
	Cambiar el modo de entrada.....	9-6
	Ejemplo de introducción.....	9-6
	Corregir texto y precauciones de entrada.....	9-7

Introducción

1

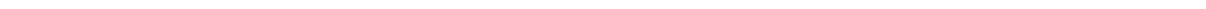

Partes de la máquina

Se ilustran a continuación las partes de la máquina a las que se refiere este manual. Tómese el tiempo necesario para familiarizarse con ellas.

Vista frontal

- 1 Panel de control
- 2 Alimentador automático de documentos (ADF)
 - 2-a Cubierta de alimentación de ADF
 - 2-b Guía de documentos
 - 2-c Bandeja de entrada de documentos
 - 2-d Bandeja de extensión
 - 2-e Bandeja de salida de documentos
 - 2-f Tope de documentos



El ADF puede aparecer en algunos mensajes de error y de estado como "cubierta de documentos".



Baje el tope de documentos para escanear papel de tamaño Legal con el ADF.

- 3 Puerto USB HOST
- 4 Bandeja 1 (bandeja de alimentación manual)
- 5 Bandeja 2
- 6 Almohadilla de la tapa de originales
- 7 Cristal de originales
- 8 Bandeja de extensión
- 9 Bandeja de salida
- 10 Escáner

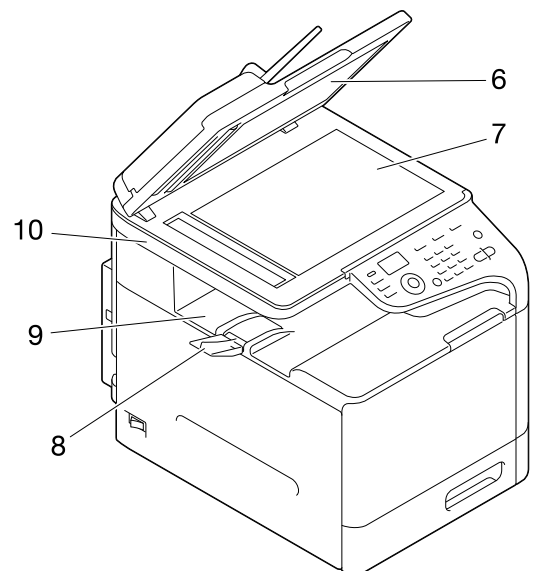
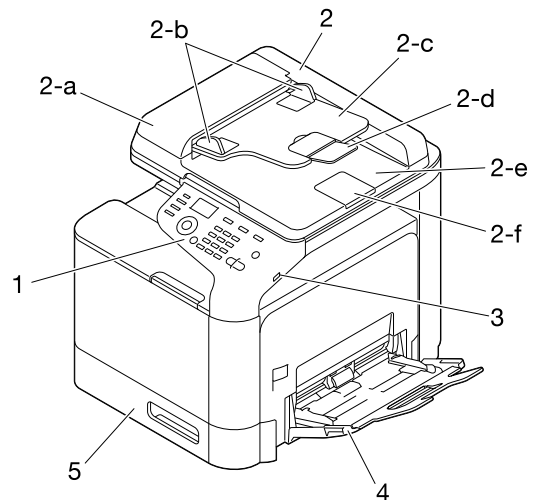

Vista trasera

- 1 Puerto de interfaz Ethernet
10Base-T/100Base-TX/
1000Base-T (IEEE 802.3)
- 2 Puerto USB
- 3 Interruptor de corriente
- 4 Conexión de alimentación
- 5 Conector LÍNEA (línea telefónica)
- 6 Conector TEL (teléfono)
- 7 Cubierta trasera

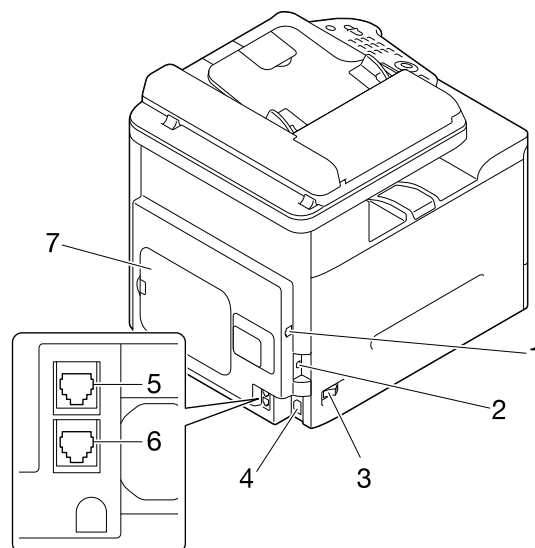

***Panel de control
y menú de
configuración***

2

Acerca del panel de control

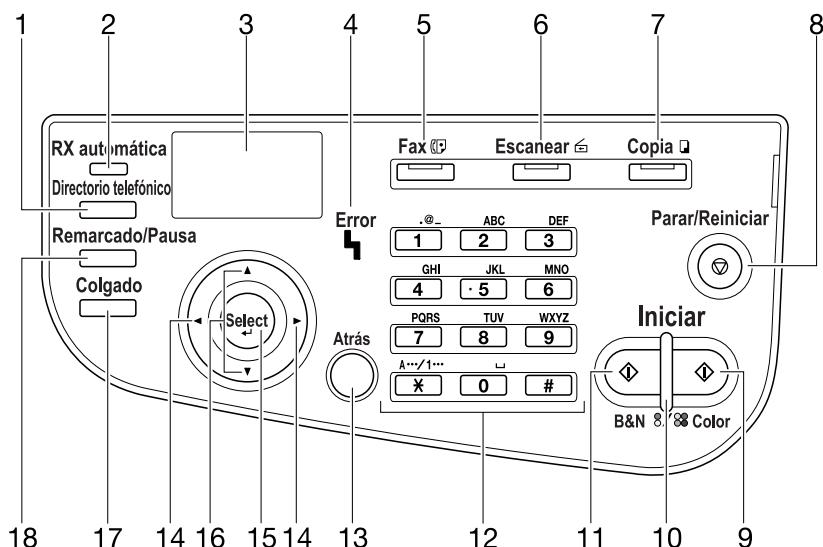

N.º	Nombre de la pieza	Descripción
1	Tecla Directorio telefónico	<ul style="list-style-type: none"> ● Muestra la información registrada en la lista de favoritos, los destinos de marcación rápida y los destinos de marcación de grupo. ● Para más detalles consulte "Especificar un destinatario" en la página 3-10.
2	Indicador RX automática	<ul style="list-style-type: none"> ● Se enciende cuando se ha elegido la función de recepción automática. ● Para más detalles consulte "Recepción automática de faxes" en la página 5-2.
3	Pantalla de mensajes	Muestra configuración, menús y mensajes.
4	Indicador de Error	<ul style="list-style-type: none"> ● Indica un estado de error. ● Para más detalles consulte "Mensajes de error en la pantalla de mensajes" en la página 8-6.
5	Tecla/LED de Fax	<ul style="list-style-type: none"> ● Para acceder al modo fax. ● La tecla se enciende en verde para indicar que el aparato se encuentra en el modo fax. ● Para más detalles consulte "Pantalla de modo fax" en la página 2-5.

N.º	Nombre de la pieza	Descripción
6	Tecla/LED de Escanear	<ul style="list-style-type: none"> ● Accede al modo de digitalización (Digitalizar a email, Digitalizar a FTP, Digitalizar a una carpeta compartida de un ordenador, Digitalizar al PC o bien Digitalizar a la memoria USB). ● La tecla se enciende en verde para indicar que el aparato se encuentra en el modo de digitalización. ● Para obtener más información, consulte el [Manual del operador Operaciones de copia/impresión/escáner] del CD/DVD de documentación.
7	Tecla/LED de Copia	<ul style="list-style-type: none"> ● Para acceder al modo de copia. ● La tecla se enciende en verde para indicar que el aparato se encuentra en el modo de copia. ● Para obtener más información, consulte el [Manual del operador Operaciones de copia/impresión/escáner] del CD/DVD de documentación.
8	Tecla Parar/Reiniciar	Restablece la configuración a sus valores predeterminados y detiene las funciones.
9	Tecla Iniciar (Color)	Inicia el trabajo en color de copia, digitalización o fax.
10	Indicador Iniciar	<ul style="list-style-type: none"> ● Se enciende en azul para indicar que es posible transmitir faxes y efectuar copias. ● Se enciende en naranja para indicar que no se puede copiar ni transmitir faxes, por ejemplo durante el calentamiento o si hubiese ocurrido un error.
11	Tecla Iniciar (B&N)	Inicia el trabajo monocromo de copia, digitalización o fax.
12	Teclado	<ul style="list-style-type: none"> ● Especifica el número deseado de copias. ● Para ingresar los números de fax, las direcciones de correo electrónico y los nombres de los destinatarios. ● Para más detalles acerca de como ingresar texto consulte "Introducir texto" en la página 9-4.

N.º	Nombre de la pieza	Descripción
13	Tecla Atrás	<ul style="list-style-type: none"> ● Borra el número especificado de copias y el texto ingresado. ● Pulsar para volver a la pantalla anterior. ● Pulsar para cancelar el ajuste que se está visualizando.
14	Teclas ◀/▶	Navega hacia la izquierda y derecha a través de los menús, opciones o alternativas disponibles.
15	Tecla Select	Pulsar para elegir el ajuste que se está visualizando.
16	Teclas ▲/▼	Navega hacia arriba y hacia abajo a través de los menús, opciones o alternativas disponibles.
17	Tecla Colgado	<ul style="list-style-type: none"> ● Envía y recibe transmisiones con el receptor colgado. ● Para más detalles consulte "Enviar un fax usando la tecla Colgado" en la página 3-24 o "Recibir faxes manualmente" en la página 5-3.
18	Tecla Remarcado/Pausa	<ul style="list-style-type: none"> ● Vuelve a llamar al último número marcado. ● Introduce una pausa cuando un número ha sido marcado. ● Para más detalles consulte "Usando la función de rellamada" en la página 3-14.

Pantalla de modo fax

Pantalla principal

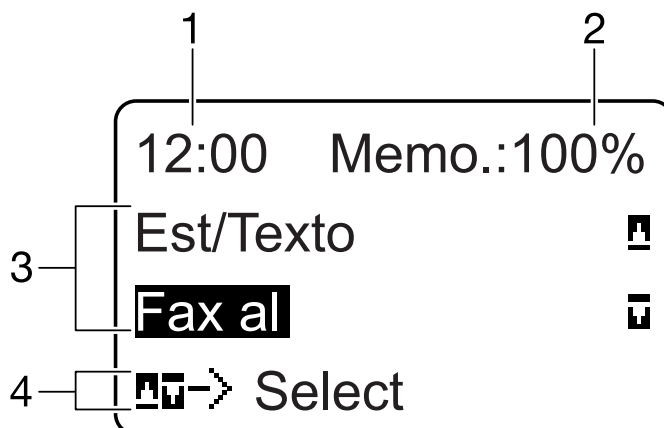



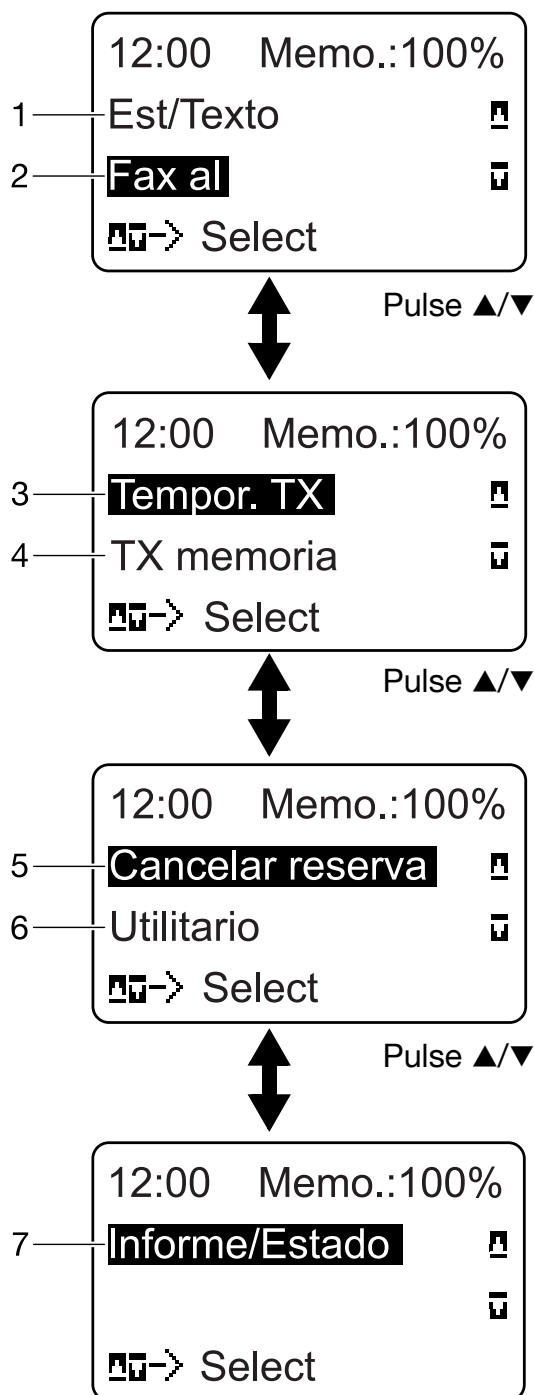

N.º	Indicación	Descripción
1	Hora	Muestra la hora especificada actualmente con [GESTIÓN ADMINIS.]/[AJUSTE USUARIO]/[FECHA Y HORA] en el menú [UTILITARIO].
2	Memoria disponible	Indica el porcentaje de memoria disponible para operaciones de escáner y fax.
3	Configuración fax	Permite verificar la configuración actual y los ajustes posibles. Para más detalles consulte "Configur. fax" en la página 2-6.
4	Estado	En función de la situación, puede aparecer un mensaje acerca del estado de la máquina o un mensaje de error.

- Configur. fax



N.º	Indicación	Descripción
1	Calidad del fax	Indica la calidad del fax elegida. Para detalles acerca de cómo elegir la calidad del fax consulte "Menú AJUSTE TX" en la página 2-19 y "Seleccionar la calidad de imagen" en la página 3-8.









N.º	Indicación	Descripción
2	Destino del fax	<p>Indica el destino especificado del fax. Para más detalles acerca de los destinos consulte "Especificar un destinatario" en la página 3-10 y "Especificar varios destinatarios" en la página 3-15.</p> <p> <i>Si no se ha especificado ningún destino, aparece [FAX AL].</i></p>
3	[TEMPOR. TX]	<p>Elija este punto del menú para especificar la hora a la que se enviará el fax. Para más detalles acerca de cómo especificar la hora de transmisión consulte "Enviar un fax a una hora determinada (transmisión por temporizador)" en la página 3-18.</p>
4	Modo de transmisión	<p>Indica el modo elegido para la transmisión del fax. Para más detalles acerca de los modos de transmisión consulte "Menú AJUSTE TX" en la página 2-19 y "Transmisión desde la memoria y transmisión directa" en la página 3-21.</p>
5	[CANCELAR RESERVA]	<p>Elija este menú para mostrar el listado de trabajos en cola de transmisión y para borrar un trabajo. Para más detalles consulte "Para borrar una transmisión en cola" en la página 3-26.</p> <p> <i>Este elemento del menú no aparece si no se ha especificado ningún destino.</i></p>
6	[UTILITARIO]	<p>Elija este menú para modificar diferentes ajustes del aparato. Para más detalles consulte "Menú UTILITARIO" en la página 2-9.</p> <p> <i>Este elemento del menú no aparece si no se ha especificado ningún destino.</i></p>
7	[INFORME/ ESTADO]	<p>Elija este punto del menú para visualizar el número total de páginas impresas por este aparato y los resultados de los envíos/recepciones de fax, así como los informes de recepción. Para más detalles consulte "Modo de confirmación" en la página 7-1.</p> <p> <i>Este elemento del menú no aparece si no se ha especificado ningún destino.</i></p>

Acceder al modo fax

Antes de hacer uso de la función de fax, cerciórese de que la tecla **Fax** esté encendida en color verde. De no ser así, púlsela para acceder al modo fax.

Pulsando la tecla **Remarcado/Pausa** o bien **Colgado** se cambia al modo fax cuando el aparato no se encuentra en el modo fax.

Lista de símbolos

Símbolo		Descripción
	Marcando	Se está marcando un número de fax.
	Llamando	El aparato está recibiendo una llamada.
	Enviando	Se está enviando el documento.
	Recibiendo	Se está recibiendo un documento.
	Número de páginas del documento digitalizado	El número de páginas del documento digitalizado aparece al lado del símbolo.
	Tono	Si se ha elegido Pulso como tipo de línea telefónica, pulse la tecla * para cambiar temporalmente el tipo de línea a Tono.
	Pausa	Se inserta una pausa.
	La transmisión controlada por temporizador o transmisión por lotes se encuentra en la cola	Un documento está en la cola de transmisión controlada por temporizador o de transmisión por lotes.
	Recepción en memoria	Un documento está en la cola para la recepción en la memoria.

Menú UTILITARIO

Desde este menú es posible cambiar diversos ajustes de la máquina. El menú [UTILITARIO] está estructurado como se muestra abajo.



Para más información acerca de cómo especificar los ajustes del menú [UTILITARIO], consulte "Para determinar ajustes en el menú UTILITARIO" en la página 2-29.

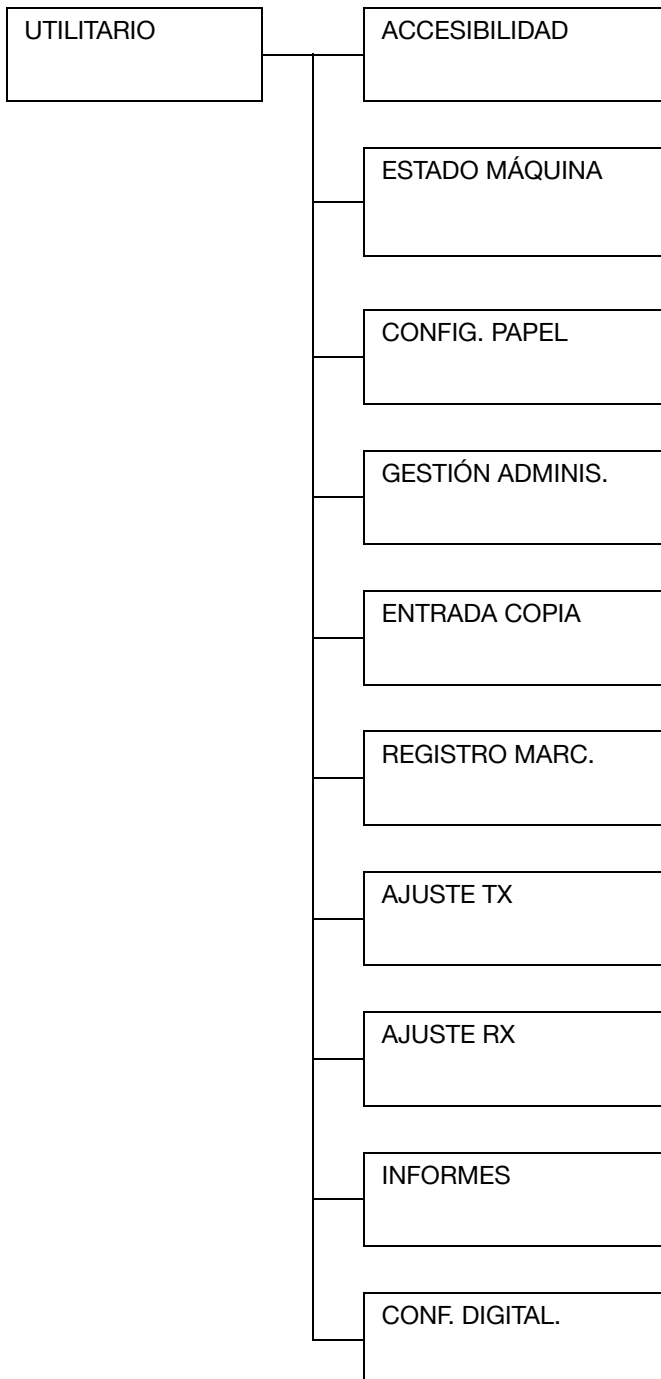



Para más información acerca de cómo especificar los ajustes de las opciones de los menús [ACCESIBILIDAD], [CONFIG. PAPEL], [ENTRADA COPIA], [CONF. DIGITAL.] y de algunas opciones de los menús [ESTADO MÁQUINA] y [GESTIÓN ADMINIS.], consulte el [Manual del operador Operaciones de copia/impresión/escáner] del CD/DVD de documentación.

Menú ESTADO MÁQUINA

Especifique los ajustes relativos a las operaciones y pantallas de la máquina seleccionando [ESTADO MÁQUINA] en el menú [UTILITARIO].

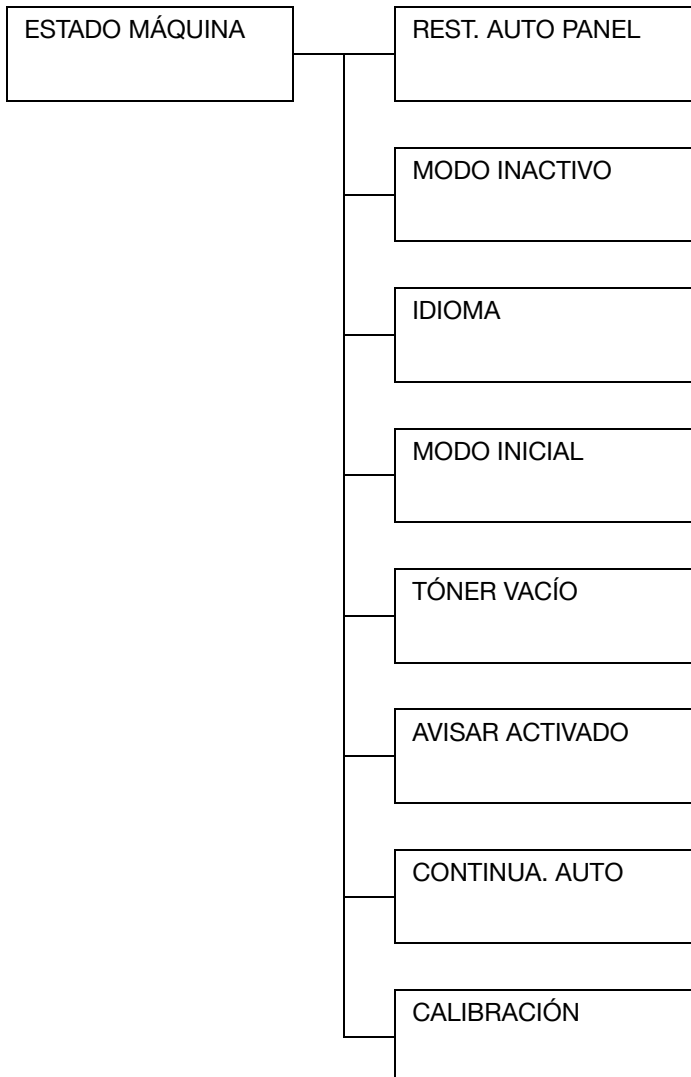



La configuración predeterminada del fabricante aparece en negrita.

[REST. AUTO PANEL]	Para obtener más información acerca de cómo especificar ajustes, consulte el [Manual del operador Operaciones de copia/impresión/escáner] del CD/DVD de documentación.	
[MODO INACTIVO]		
[IDIOMA]		
[MODO INICIAL]	Configuración	[COPIA] / [FAX] / [DIGITAL.]
	Determina el modo en que el aparato inicia o al que retorna después del restablecimiento automático.	
[TÓNER VACÍO]	Configuración	[PARADA] / [CONTINUA. B/N]
	<p>Determina si se detendrá o no la impresión, copia o transferencia de un fax cuando se acabe el tóner.</p> <ul style="list-style-type: none"> • [PARADA]: la impresión, la copia y el fax se detienen cuando el tóner se acaba. • [CONTINUA. B/N]: la impresión monocromo, la copia monocromo y la recepción de fax pueden continuar cuando uno o más tóneres se acaban siempre y cuando haya tóner negro. 	
[AVISAR ACTIVADO]	Para obtener más información acerca de cómo especificar ajustes, consulte el [Manual del operador Operaciones de copia/impresión/escáner] del CD/DVD de documentación.	
[CONTINUA. AUTO]	Configuración	[ENCENDIDO] / [APAGADO]
	<p>Especifica si se continúa o detiene la impresión cuando ocurre un error de tamaño de papel durante la impresión.</p> <ul style="list-style-type: none"> • [ENCENDIDO]: la impresión continúa incluso si se ha producido un error de tamaño de papel. • [APAGADO]: la impresión se detiene en caso de producirse un error de tamaño de papel. 	
[CALIBRACIÓN]	Para obtener más información acerca de cómo especificar ajustes, consulte el [Manual del operador Operaciones de copia/impresión/escáner] del CD/DVD de documentación.	

Menú GESTIÓN ADMINIS.

Especifique la configuración de administrador de máquina, como puede ser la configuración de red, seleccionando [GESTIÓN ADMINIS.] en el menú [UTILITARIO].



*Al menú [GESTIÓN ADMINIS.] solo puede acceder el administrador. Para visualizar los ajustes de este menú, seleccione [GESTIÓN ADMINIS.], utilice el teclado para escribir el código de acceso de administrador de 6 dígitos (predeterminado: **000000**) y, a continuación, pulse la tecla **Select**.*

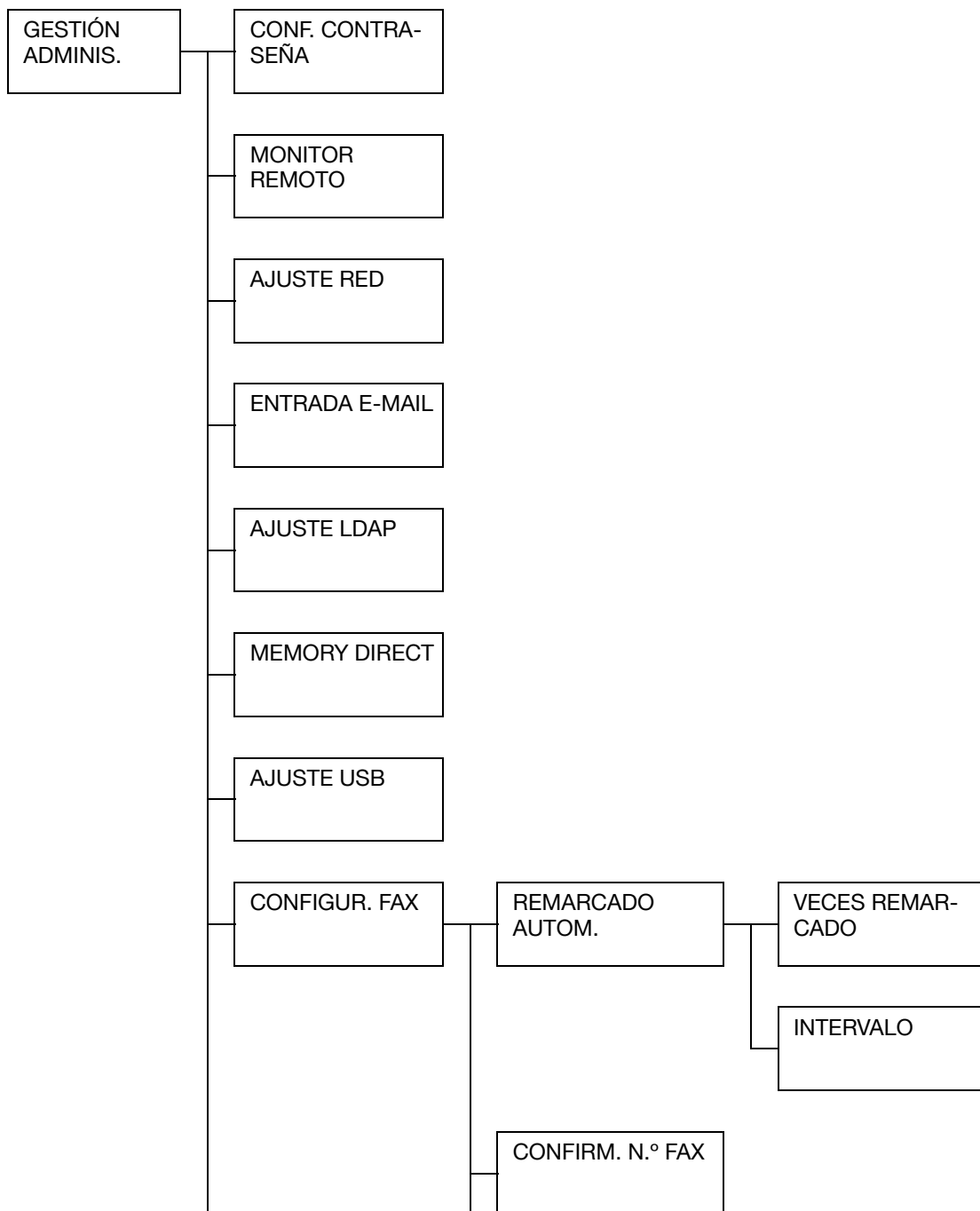

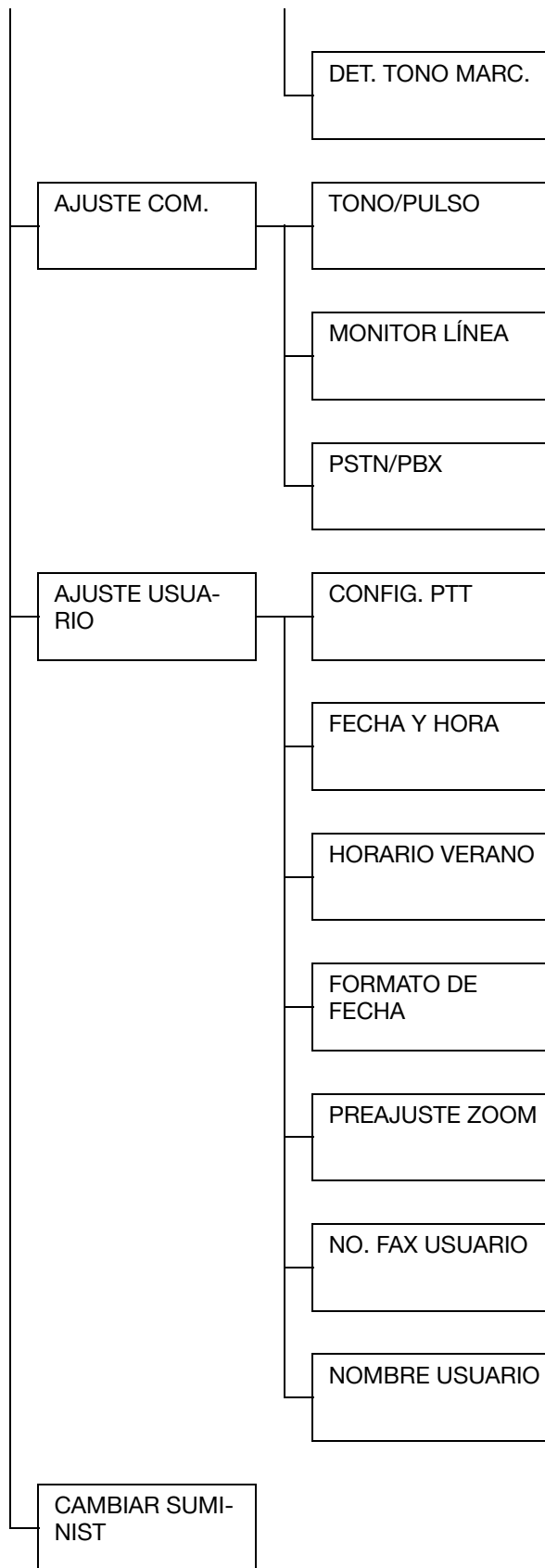





La configuración predeterminada del fabricante aparece en negrita.

[CONF. CONTRASEÑA]	Para obtener más información acerca de cómo especificar ajustes, consulte el [Manual del operador Operaciones de copia/impresión/escáner] del CD/DVD de documentación.				
[MONITOR REMOTO]					
[AJUSTE RED]					
[ENTRADA E-MAIL]					
[AJUSTE LDAP]					
[MEMORY DIRECT]					
[AJUSTE USB]					
[CONFIGUR. FAX]	[REMAR-CADO AUTOM.]	[VECES REMAR-CADO]	Configuración	1-10 (predeterminado: depende de [CONFIG. PTT])	
		Especifica el número de veces que se intentará un remarcado en caso de no haber respuesta, por ejemplo cuando la línea se encuentra ocupada).			
	[CONFIRM. N.º FAX]	[INTER-VALO]	[INTER-VALO]	Configuración	1-99 min. (predeterminado: depende de [CONFIG. PTT])
			Especifica el intervalo de tiempo entre los intentos de remarcado.		
	[DET. TONO MARC.]	[CONFIRM. N.º FAX]	Configuración	[APAGADO] / [ENCENDIDO]	
			<p>Seleccione si la dirección de destino debe introducirse una segunda vez para su confirmación cuando se introduzca directamente la dirección.</p> <p>Al solicitar que la dirección se introduzca dos veces se reducen los faxes mal direccionados a causa de los errores producidos al escribir mal la dirección.</p>		
[DET. TONO MARC.]	[DET. TONO MARC.]	Configuración	[APAGADO] / [ENCENDIDO] (predeterminado: depende de [CONFIG. PTT])		
		<p>Seleccione si desea o no que se detecte un tono de marcación antes de marcar un número de fax.</p> <p>Si se selecciona [ENCENDIDO], el fax no se enviará cuando no se detecte tono de marcación.</p>			

[AJUSTE COM.]	[TONO/PULSO]	Configuración	[TONO] / [PULSO]
		<p>Determina el sistema de marcado. Si este parámetro no se ajustase correctamente al tipo de sistema de marcado, no se podrá enviar ni recibir faxes.</p> <p>Elija la configuración correcta después de haber verificado que tipo de sistema de marcado utiliza su línea telefónica.</p> <p> <i>Si [CONFIG. PTT] del menú [AJUSTE USUARIO] está ajustado a [USA], [CANADA] o [NEW ZEALAND], no es posible cambiar la configuración.</i></p>	
[MONITOR LÍNEA]	[MONITOR LÍNEA]	Configuración	[APAGADO] / [BAJO] / [ALTO]
		<p>Determina el volumen del sonido de monitoreo de la señal de transmisión.</p> <p> <i>Incluso si está seleccionado [APAGADO], el sonido de monitoreo se escuchará al pulsar la tecla Colgado.</i></p>	
[PSTN/PBX]	[PSTN/PBX]	Configuración	[PSTN] / [PBX]
		<p>Seleccione [PSTN] o [PBX] dependiendo del entorno que se esté utilizando.</p> <ul style="list-style-type: none"> ● [PSTN]: Seleccione este ajuste si no hay una centralita telefónica en el entorno que se está utilizando. ● [PBX]: Seleccione este ajuste si hay una centralita telefónica en el entorno que se está utilizando o si se está utilizando un sistema de teléfono interno. Si selecciona [PBX], especifique el número de acceso de la línea externa. 	

[AJUSTE USUARIO]	[CONFIG. PTT]	Configuración	[ARGENTINA] / [AUSTRALIA] / [AUSTRIA] / [BELGIUM] / [BRAZIL] / [CANADA] / [CHINA] / [CZECH] / [DENMARK] / [EUROPE] / [FINLAND] / [FRANCE] / [GERMANY] / [GREECE] / [HONG KONG] / [HUNGARY] / [IRELAND] / [ISRAEL] / [ITALY] / [JAPAN] / [KOREA] / [MALAYSIA] / [MEXICO] / [THE NETHERLANDS] / [NEW ZEALAND] / [NORWAY] / [PHILIPPINES] / [POLAND] / [PORTUGAL] / [RUSSIA] / [SAUDI ARABIA] / [SINGAPORE] / [SLOVAKIA] / [SOUTH AFRICA] / [SPAIN] / [SWEDEN] / [SWITZERLAND] / [TAIWAN] / [TURKEY] / [USA] / [UK] / [VIETNAM]
		Seleccione el país donde está instalada esta máquina.	
[FECHA Y HORA]	[FECHA Y HORA]	Configuración	[HORA]: 00:00-23:59 (predeterminado: [00:00]) [FECHA]: '08/01/01-'32/12/31 (predeterminado: ['08/01/01]) [ZONA]: GMT+12:00-GMT-12:00 (a intervalos de 30 minutos) (predeterminado: [GMT+00:00])
		Use el teclado para ingresar la fecha, hora y zona horaria actuales.	
[HORARIO VERANO]	[HORARIO VERANO]	Configuración	[APAGADO] / [ENCENDIDO] (1-150 min. (predeterminado: [60 min]))
		Seleccione si desea o no que se aplique el horario de verano. Si selecciona [ENCENDIDO] especifique cuántos minutos se ajustará la hora.	
[FORMATO DE FECHA]	[FORMATO DE FECHA]	Configuración	[MM/DD/AA] / [DD/MM/AA] / [AA/MM/DD]
		Determina el formato de fecha para informes y listados.	

[AJUSTE USUARIO]	[PRE-AJUSTE ZOOM]	Para obtener más información acerca de cómo especificar ajustes, consulte el [Manual del operador Operaciones de copia/impresión/escáner] del CD/DVD de documentación.
	[NO. FAX USUARIO]	<p>Ingrese su no. fax. Se podrá ingresar un máximo de 20 caracteres (entre números, espacios así como + y -). El número especificado se imprimirá en el encabezado de los faxes salientes.</p> <p>En la configuración predeterminada, este ajuste está en blanco.</p>
	[NOMBRE USUARIO]	<p>Ingrese su nombre. Se podrá ingresar un máximo de 32 caracteres. El nombre especificado se imprimirá en el encabezado de los faxes salientes.</p> <p>En la configuración predeterminada, este ajuste está en blanco.</p>
[CAMBIAR SUMINIST.]		Para obtener más información acerca de cómo especificar ajustes, consulte el [Manual del operador Operaciones de copia/impresión/escáner] del CD/DVD de documentación.

Menú REGISTRO MARC.

Registre direcciones en la lista favoritos, como destinos de marcación rápida o como destinos de marcación de grupo, seleccionando [REGISTRO MARC.] en el menú [UTILITARIO].

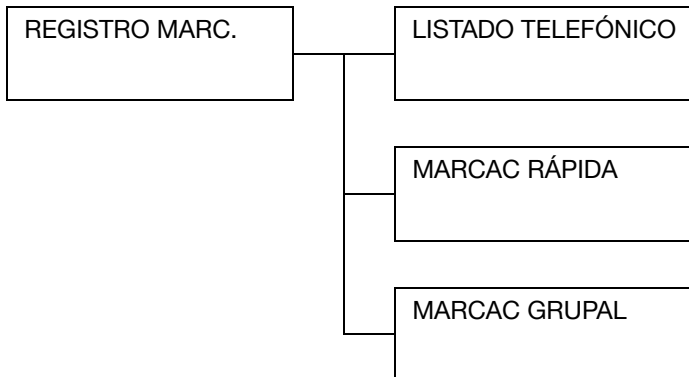

[LISTADO TELEFÓNICO]	<p>En la lista de favoritos se puede registrar los destinos de marcación rápida y los destinos de marcación de grupo. Pulse la tecla Directorio telefónico y, a continuación, pulse la tecla ▲ o la tecla ▼ para seleccionar de forma rápida el destino deseado.</p> <p>En la lista de favoritos se puede registrar un máximo de 20 destinos.</p> <p>Para más detalles consulte "Lista favoritos" en la página 6-3.</p>
[MARCAC RÁPIDA]	<p>Registre los números de fax y las direcciones de correo electrónico utilizadas con frecuencia como destinos de marcación rápida. En lugar de introducirlos manualmente, es posible sencillamente recuperar los números de fax y las direcciones de correo electrónico a fin de asegurarse de que la información de destino esté registrada correctamente.</p> <p>Es posible registrar un máximo de 220 destinos de marcación rápida (números de fax y direcciones de correo electrónico).</p> <p>Para más detalles acerca de la programación de los números de marcación rápida, consulte "Marcación rápida" en la página 6-5.</p>

[MARCAC GRUPAL]	<p>Registrar los destinos de difusión utilizados con frecuencia como destinos de marcación de grupo. Es posible recuperar varios destinos con tan solo seleccionar un grupo registrado.</p> <p>Es posible registrar un máximo de 20 destinos de marcación de grupo.</p> <p>Es posible registrar un máximo de 50 destinos con un destino de marcación de grupo.</p> <p>Para más detalles consulte "Marcación de grupo" en la página 6-8.</p>
-----------------	---

Menú AJUSTE TX

Especifique los ajustes relativos a las transmisiones de fax seleccionando [AJUSTE TX] en el menú [UTILITARIO].

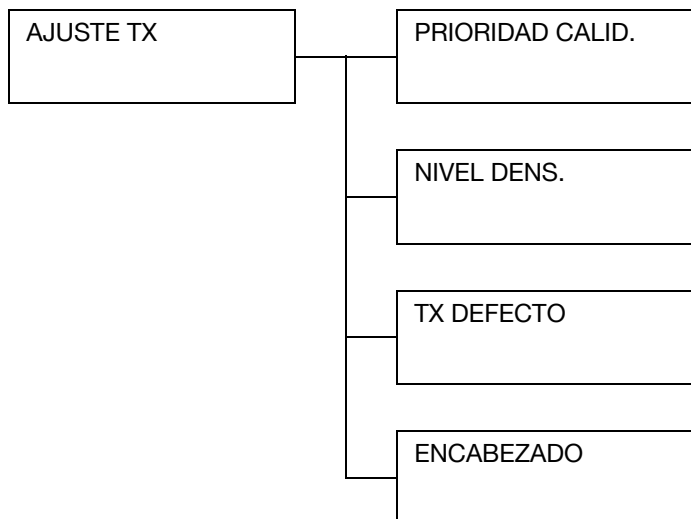



La configuración predeterminada del fabricante aparece en negrita.

[PRIORIDAD CALID.]	Configuración	[EST/TEXTO] / [FINA/TEXTO] / [S-FINA/TEXTO] / [EST/FOTO] / [FINA/FOTO] / [S-FINA/FOTO]
	<p>Determina la resolución predeterminada de digitalización (calidad del documento de fax)</p> <ul style="list-style-type: none"> ● [EST/TEXTO]: Seleccione este ajuste para documentos que contengan texto escrito a mano o impresiones desde un ordenador. ● [FINA/TEXTO]: Seleccione este ajuste para documentos que contengan letra pequeña. ● [S-FINA/TEXTO]: Seleccione este ajuste para documentos que contengan letra pequeña, como periódicos, y otros documentos que contengan ilustraciones detalladas. ● [EST/FOTO]: Seleccione este ajuste para documentos fotográficos que contengan fotos normales. ● [FINA/FOTO]: Seleccione este ajuste para documentos fotográficos que contengan imágenes de calidad fina. ● [S-FINA/FOTO]: Seleccione este ajuste para documentos fotográficos que contengan imágenes de calidad muy fina. <p>Para modificar la resolución durante la transmisión desde la configuración predeterminada especificada aquí consulte "Selección de la calidad del original" en la página 3-8.</p>	
[NIVEL DENS.]	Configuración	(Claro)  (Oscuro)
	<p>Especifica la densidad de digitalización de un documento.</p> <p>Para modificar la densidad durante la transmisión desde la configuración predeterminada especificada aquí consulte "Seleccionar la densidad de escaneado" en la página 3-9.</p>	

[TX DEFECTO]	Configuración	<p>[TX MEMORIA] / [TX DIRECTO]</p> <p>Determina el método deseado para el envío de documentos.</p> <ul style="list-style-type: none"> • [TX MEMORIA]: con este método, la transmisión del fax se inicia después de que el documento se haya escaneado y almacenado completamente en la memoria. El número total de páginas se imprimirá automáticamente con el número de página en el encabezado. Sin embargo, la memoria puede quedar llena si hubiese demasiadas páginas en el documento o si los datos son de gran tamaño debido a la calidad fina de la imagen (resolución). • [TX DIRECTO]: Con este método, la transmisión se efectúa en tiempo real en la secuencia de transmisión de los destinos. Si el documento tuviese muchas páginas, se puede enviar el fax con este método sin que la memoria se llene. <p>Para modificar el método de envío de los documentos durante la transmisión desde la configuración predeterminada especificada aquí consulte "Transmisión desde la memoria y transmisión directa" en la página 3-21.</p>
[ENCABEZADO]	Configuración	<p>[APAGADO] / [ENCENDIDO]</p> <p>Determina si imprimir o no la información de fuente de transmisión (fecha/hora de envío, nombre del remitente, número de fax del remitente, número de sesión y número de página) del aparato en el documento enviado.</p> <p> Si <i>[CONFIG. PTT]</i> del menú <i>[AJUSTE USUARIO]</i> está ajustado a <i>[USA]</i>, <i>[CANADA]</i> o <i>[KOREA]</i>, este ajuste no se puede cambiar.</p>

Menú AJUSTE RX

Especifique los ajustes relativos a las recepciones de fax seleccionando [AJUSTE RX] en el menú [UTILITARIO].

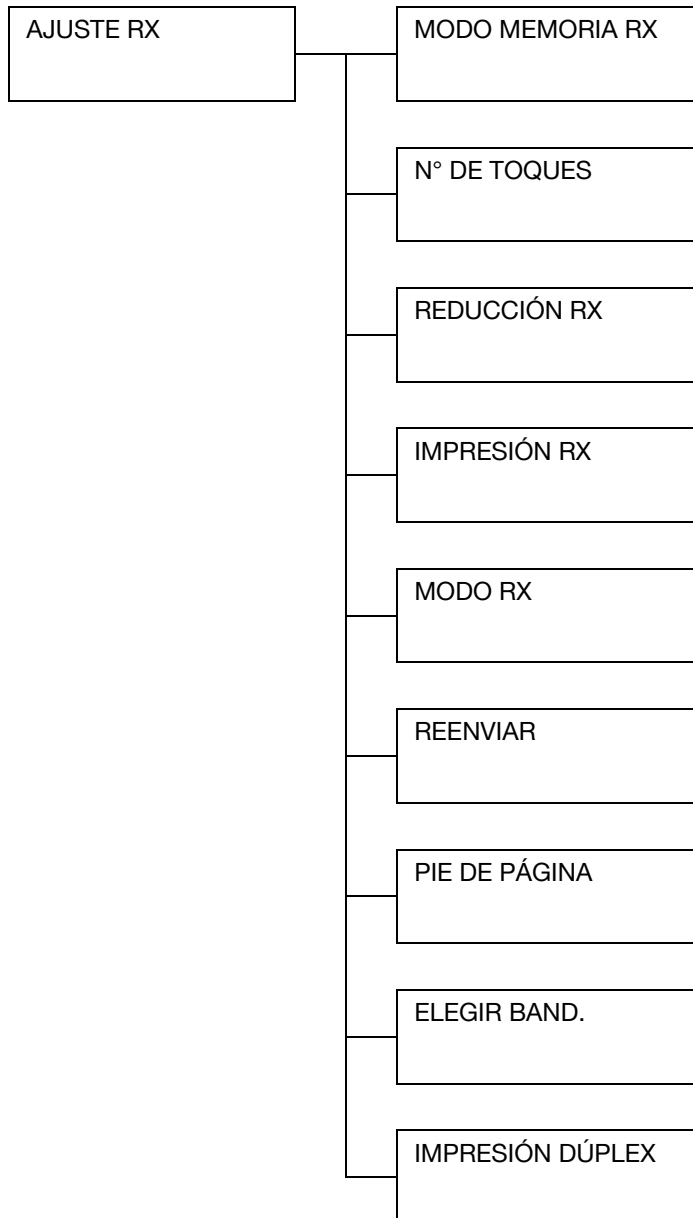



La configuración predeterminada del fabricante aparece en **negrita**.

[MODO MEMORIA RX]	Configuración	[APAGADO] / [ENCENDIDO]
[N.º DE TOQUES]	Configuración	1-16 (predeterminado: depende de [CONFIG. PTT])
		Determina si la recepción a la memoria se permitirá (ENCENDIDO) o no se permitirá (APAGADO). Seleccione [ENCENDIDO] si desea que no se imprima al recibir faxes confidenciales o cuando no haya nadie presentes, como puede ser por la noche. Los documentos recibidos se pueden almacenar en la memoria a una hora especificada o al apagar la recepción en memoria (esta función está ajustada a [APAGADO]). Se puede establecer una contraseña para especificar la hora de inicio y de terminación de la recepción a la memoria, o para cancelar la función. La hora de inicio y fin ajustada permanecerá vigente todos los días hasta que se desactive la recepción a la memoria. Para más detalles acerca de configuraciones, consulte "Configuración del Modo memoria RX" en la página 2-30.
		Para fijar el número de timbrados (de 1 a 16) que deberán sonar antes que el aparato comience a recibir el fax cuando se ha conectado un teléfono externo.

[REDUCCIÓN RX]	Configuración	[APAGADO] / [ENCENDIDO] / [CORTAR]
[IMPRESIÓN RX]	Configuración	[MEM. RX] / [IMPR. RX]
	<p>Determina si los documento que son más largos que el papel de tamaño actual se imprimirán reducidos, divididos o si se descartarán.</p> <ul style="list-style-type: none"> ● [ENCENDIDO]: el documento se imprime en tamaño reducido. ● [APAGADO]: el documento se imprime en tamaño completo y se divide en varias páginas. ● [CORTAR]: el documento se imprime, pero las partes que no quepan en la página se borran. <p>Para detalles acerca de la relación entre la longitud del documento recibido y el documento que se imprime en realidad, consulte "Imprimir faxes recibidos" en la página 5-5.</p>	
	<p>Determina si el fax se imprimirá únicamente después de haber recibido todas las páginas del documento o si la impresión se iniciará tan pronto como se haya recibido la primera página del documento.</p> <ul style="list-style-type: none"> ● [MEM. RX]: la impresión se inicia una vez se han recibido todas las páginas. ● [IMPR. RX]: la impresión se inicia una vez se ha recibido la primera página. 	

[MODO RX]	Configuración	[RX AUTOMÁTICA] / [MANUAL RX]
<p>Determina si se ha ajustado el modo de recepción a recepción automática o manual.</p> <ul style="list-style-type: none"> • [RX AUTOMÁTICA]: empieza a recibir el fax de forma automática después del número establecido de timbres. • [MANUAL RX]: no recibe el fax de forma automática. La recepción se inicia después de efectuar una conexión alzando el receptor telefónico o pulsando la tecla Colgado y pulsando a continuación la tecla Iniciar. <p>Para más detalles acerca de la recepción manual consulte "Recibir faxes manualmente" en la página 5-3.</p>		
[REENVIAR]	Configuración	[APAGADO] / [ENCENDIDO] / [ENCENDIDO (IMPRESIÓN)]
<p>Determina si se reenviará o no los documentos de fax recibidos.</p> <ul style="list-style-type: none"> • [APAGADO]: Seleccione este ajuste si desea que el documento no se reenvíe. • [ENCENDIDO]: Seleccione este ajuste para reenviar el documento de fax recibido al número de fax especificado o la dirección de correo electrónico especificada. • [ENCENDIDO (IMPRESIÓN)]: Seleccione este ajuste para reenviar el documento de fax recibido al número de fax especificado o la dirección de correo electrónico especificada al mismo tiempo que la máquina lo imprime. <p>Para más detalles acerca de configuraciones, consulte "Determinación de ajustes de reenvío" en la página 2-31.</p>		
[PIE DE PÁGINA]	Configuración	[APAGADO] / [ENCENDIDO]
<p>Determina si la información de recepción (fecha de recepción, número de páginas, etc.) se imprimirá o no al pie de cada documento recibido.</p>		

[ELEGIR BAND.]	Configuración	[BANDEJA1]: [DESHAB.] / [HABILITAR] [BANDEJA2]: [DESHAB.] / [HABILITAR] [BANDEJA3]: [DESHAB.] / [HABILITAR]
		<p>Determina qué bandeja de papel se puede usar para suministrar papel para la impresión de documentos recibidos o informes de transmisión. Asimismo, se puede especificar que una bandeja de papel no se debe utilizar para el suministro de papel.</p> <p> <i>Si no hay instalada una unidad de alimentación inferior PF-P09 opcional, no aparecerá [BANDEJA3].</i></p>
[IMPRESIÓN DÚPLEX]	Configuración	[DESHAB.] / [HABILITAR]
		<p>Seleccione si desea o no imprimir en ambas caras del papel al recibir un documento de varias páginas.</p> <p> <i>La impresión dúplex no está disponible si el tamaño de papel es 8 1/2 x 13 1/2.</i></p>

Menú INFORMES

Especifique la configuración de informe seleccionando [INFORMES] en el menú [UTILITARIO].

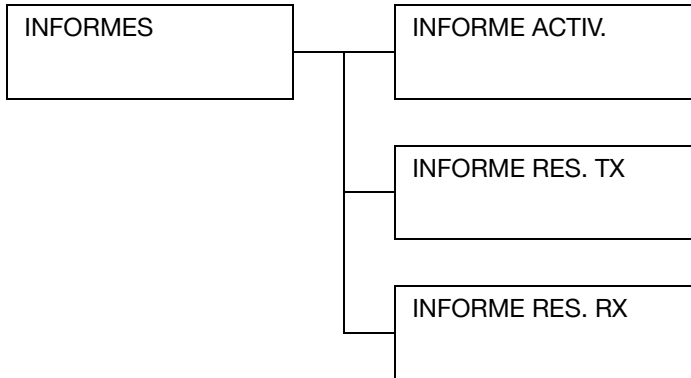

La configuración predeterminada del fabricante aparece en negrita.

[INFORME ACTIV.]	Configuración	[APAGADO] / [ENCENDIDO]
Después de cada 60 transmisiones/recepciones, se puede imprimir un informe para ver los resultados de las mismas. Determina si se imprimirá automáticamente el informe cuando se llegue a la transmisión número 60.		
[INFORME RES. TX]	Configuración	[ENCENDIDO] / [ON(ERROR)] / [APAGADO]
<p>Determina si se imprimirá automáticamente el informe que muestra el resultado de una transmisión después que esta concluya.</p> <ul style="list-style-type: none"> ● [ENCENDIDO]: imprime el informe después de cada transmisión. ● [ON(ERROR)]: Cuando se produce un error de transmisión, imprime los detalles de error junto con una imagen reducida de la primera página del documento. ● [APAGADO]: no imprime el informe después de cada transmisión, incluso si se ha producido un error. <p>El informe de resultado de transmisión se imprime normalmente después de una transmisión de emisión.</p>		

[INFORME RES. RX]	Configuración	[ENCENDIDO] / [ON(ERROR)] / [APAGADO]
	<p>Determina si se imprimirá automáticamente el informe que muestra el resultado de una recepción después que esta concluya.</p> <ul style="list-style-type: none"> ● [ENCENDIDO]: imprime el informe después de cada recepción. ● [ON(ERROR)]: imprime el informe después de la recepción solo si se ha producido un error. ● [APAGADO]: no imprime el informe después de cada recepción, incluso si se ha producido un error. 	

Para determinar ajustes en el menú UTILITARIO

Procedimiento general para determinar ajustes en el menú UTILITARIO

- 1 Pulse la tecla ▲ o la tecla ▼ para seleccionar [UTILITARIO] y, a continuación, pulse la tecla **Select**.
- 2 Pulse la tecla ▲ o la tecla ▼ para seleccionar el menú deseado y, a continuación, pulse la tecla **Select** para visualizar el menú seleccionado.



Consulte la configuración de menú en página 2-9 para mostrar el menú deseado.

- 3 Para seleccionar un ajuste, pulse las teclas ▲, ▼, ◀ o ▶.
Para acceder a un ajuste, use el teclado para introducir el número.
- 4 Pulse la tecla **Select**.
Se aplicará la configuración.



*Para cancelar esta configuración pulse la tecla **Atrás**.*

Recepción en memoria

Los faxes recibidos se pueden almacenar en la memoria e imprimir en un momento especificado. Esto es útil, por ejemplo, cuando se reciben documentos confidenciales.

La recepción en memoria puede usarse con la siguiente configuración.

- Configuración de hora de inicio/fin: no ajustada
[MODO MEMORIA RX] normalmente está ajustado a [ENCENDIDO]. Para imprimir un fax guardado en la memoria, ajuste la función [MODO MEMORIA RX] a [APAGADO].

- Ajuste de hora de inicio/fin: Establecido
La recepción a la memoria se iniciará y finalizará a la hora especificada.

Ejemplo 1: Cuando el ajuste [TIEMPO ON] (HORA ACTIVADA) está ajustado a 18:00 y el ajuste [TIEMPO OFF] (HORA DE DESACTIVACIÓN) está ajustado a 8:00

El aparato se encuentra en el modo de recepción de memoria desde las 18:00 horas hasta las 8:00 y en el modo de recepción normal (que es cuando los faxes se imprimen después de haber sido recibidos) desde las 8:00 horas hasta las 18:00 horas.

Ejemplo 2: Cuando el ajuste [TIEMPO ON] está ajustado a 12:00 y el ajuste [TIEMPO OFF] está ajustado a 12:00 (la hora de inicio y la hora de finalización son iguales)

La función [MODO MEMORIA RX] normalmente está ajustada a [ENCENDIDO]; sin embargo, los faxes guardados en la memoria se imprimen a las 12:00.

Configuración del Modo memoria RX

- 1 Pulse la tecla ▲ o la tecla ▼ para seleccionar [UTILITARIO] y, a continuación, pulse la tecla **Select**.
- 2 Pulse la tecla ▲ o la tecla ▼ para seleccionar [AJUSTE RX] y, a continuación, pulse la tecla **Select**.
- 3 Compruebe que está seleccionado [MODO MEMORIA RX] y, a continuación, pulse la tecla **Select**.
- 4 Utilizando la tecla ▲ o la tecla ▼, seleccione [ENCENDIDO] y, a continuación, pulse la tecla **Select**.
- 5 Use el teclado para ingresar la hora a la que la recepción a la memoria se iniciará y luego pulse la tecla **Select**.

Aparecerá el diálogo para ingresar la hora de finalización.



*Para no especificar una hora de inicio pulse la tecla **Select** sin especificar la hora. Aparecerá el diálogo para ingresar la contraseña. Continúe con el paso 7.*

- 6 Use el teclado para ingresar la hora a la que la recepción a la memoria terminará y luego pulse la tecla **Select**.

Aparecerá el diálogo para ingresar la contraseña.

- 7 Ingrese la contraseña y acto seguido pulse la tecla **Select**.

Se habrá configurado el modo de recepción.



La contraseña es necesaria para desactivar el modo de recepción en memoria o para modificar las horas de inicio/fin. Ingrese un número de 4 dígitos.



*Para no especificar una contraseña pulse la tecla **Select** sin especificar ninguna contraseña.*

Desactivar el Modo memoria RX

- 1 Pulse la tecla ▲ o la tecla ▼ para seleccionar [UTILITARIO] y, a continuación, pulse la tecla **Select**.
- 2 Pulse la tecla ▲ o la tecla ▼ para seleccionar [AJUSTE RX] y, a continuación, pulse la tecla **Select**.
- 3 Compruebe que está seleccionado [MODO MEMORIA RX] y, a continuación, pulse la tecla **Select**.
- 4 Utilizando la tecla ▲ o la tecla ▼, seleccione [APAGADO] y, a continuación, pulse la tecla **Select**.

Aparecerá el diálogo para ingresar la contraseña.



De no haberse especificado una contraseña, el modo de recepción a memoria quedará cancelado.

- 5 Ingrese la contraseña y acto seguido pulse la tecla **Select**.

Se habrá cancelado el modo de recepción a memoria.



Si en la memoria se encontrasen faxes guardados, estos se imprimirán.

Determinación de ajustes de reenvío

- 1 Pulse la tecla ▲ o la tecla ▼ para seleccionar [UTILITARIO] y, a continuación, pulse la tecla **Select**.
- 2 Pulse la tecla ▲ o la tecla ▼ para seleccionar [AJUSTE RX] y, a continuación, pulse la tecla **Select**.
- 3 Pulse la tecla ▲ o la tecla ▼ para seleccionar [REENVIAR] y, a continuación, pulse la tecla **Select**.

Aparece la configuración [REENVIAR].

- 4 Pulse la tecla ▲ o la tecla ▼ para seleccionar [ENCENDIDO] o [ENCENDIDO (IMPRESIÓN)] y, a continuación, pulse la tecla **Select**.

- 5 Ingrese el destino o elíjalo en los destinos de marcación rápida.



*Para elegir destinos de marcación rápida pulse la tecla **Directorio telefónico**, escriba el número del destino de marcación rápida y acto seguido pulse la tecla **Select**.*



También se puede especificar una dirección de correo electrónico.

- 6 Pulse la tecla **Select**.

Se habrá especificado la configuración de reenvío.

Enviar faxes

3



Funcionamiento básico del fax

Esta sección contiene la información básica acerca de la transmisión de faxes.



Se podrá transmitir por fax los siguientes tamaños de papel.

- *Al utilizar el cristal de originales*
Tamaño de documento: A5/A4/Statement/Carta
- *Al utilizar el ADF*
Ancho: de 140 a 216 mm
Largo: de 148 a 500 mm

Enviar faxes usando el ADF

Si se utiliza el ADF, los documentos originales que contengan varias páginas se podrán digitalizar automáticamente.



No cargue documentos originales cuyas páginas estén unidas, por ejemplo, mediante clips o grapas.



No cargue más de 35 hojas; de lo contrario, se podría producir un atasco del documento original o se podría dañar el documento o la máquina.



Si el documento original no se carga correctamente, es posible que no entre recto en la máquina y podría producirse un atasco o una avería.



No abra la tapa del ADF mientras se estén escaneando los documentos cargados en el ADF.

1 Pulse la tecla **Fax** para acceder al modo fax.



Si el modo inicial ([UTILITARIO] - [ESTADO MÁQUINA] - [MODO INICIAL]) está ajustado a [FAX], es posible omitir este paso.

2 Cerciórese de que no haya documentos en el cristal de originales.

- 3 Cargue el documento en la bandeja de documentos del ADF con la cara hacia arriba.

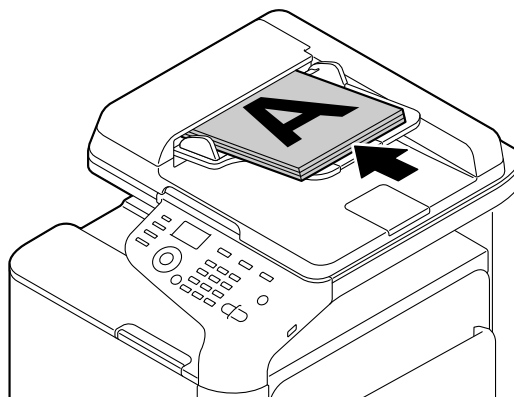

- 4 Ajuste las guías al tamaño del documento.

- 5 Seleccione la calidad de imagen del documento.



Si desea más información sobre cómo seleccionar la calidad de imagen del documento, consulte "Seleccionar la calidad de imagen" en la página 3-8.

- 6 Especifique el número de fax del destinatario en una de las siguientes opciones:

- Marcación directa
- Usar la lista de favoritos
- Uso de la función marcación rápida
- Uso de la función marcación de grupo
- Uso de la función libreta de direcciones
- Uso de la tecla **Remarcado/Pausa**



*Para más detalles acerca de cómo especificar el destinatario, consulte "Especificar un destinatario" en la página 3-10. Para más detalles acerca del uso de la tecla **Remarcado/Pausa**, consulte "Usando la función de rellamada" en la página 3-14.*



Un fax puede ser enviado a varios destinatarios con la función de emisión. Para detalles acerca de la transmisión de emisión consulte "Enviar un fax a varios destinatarios (transmisión por difusión)" en la página 3-15.

- 7 Pulse la tecla **Iniciar**.

El documento se digitaliza y a continuación se envía el fax.



*Para detener la transmisión pulse la tecla **Parar/Reiniciar**. Aparecerá entonces un mensaje pidiéndole confirmar la cancelación. Seleccione [SÍ] y, a continuación, pulse la tecla **Select**.*



*Si se ha restringido [FUNCIÓN FAX] en [GESTIÓN ADMINIS.]/[CONF. CONTRASEÑA]/[N.º FUNC. COMPLETO], escriba el número especificado para [N.º FUNC. COMPLETO] después de pulsar la tecla **Iniciar**.*



Si el fax no pudiese enviarse (por ejemplo, porque la línea está ocupada), la función de remarcado automático intentará enviarlo de nuevo. Si el fax no pudiese enviarse con la función de remarcado automático, se imprimirá un informe de resultado de transmisión. Para más detalles consulte "INFORME RES. TX" en la página 7-4.



Si desea cancelar un documento escaneado en cola para la transmisión o un fax a la espera de rellamada, seleccione [CANCELAR RESERVA] en el menú. Para más detalles consulte "Para borrar una transmisión en cola" en la página 3-26.



Si la memoria estuviese casi llena, se detendrá la digitalización del documento y aparecerá un mensaje que le permitirá decidir si iniciar la transmisión o cancelar tal trabajo de transmisión. Si se decide cancelar el trabajo, las páginas del documento que han sido digitalizadas para tal trabajo quedarán borradas. Si se elige iniciar la transmisión, esta se iniciará. Después de haber enviado las páginas digitalizadas, se reiniciará la digitalización del documento.

Enviar faxes usando el cristal para originales

- 1 Pulse la tecla **Fax** para acceder al modo fax.



Si el modo inicial ([UTILITARIO] - [ESTADO MÁQUINA] - [MODO INICIAL]) está ajustado a [FAX], es posible omitir este paso.

- 2 Retire todos los documentos del ADF.



Si está usando el cristal de originales para digitalizar, no cargue ningún documento en el ADF.

- 3 Levante la cubierta del ADF.

- 4 Coloque el documento original con la cara abajo sobre el cristal y alinee el documento con las escalas superiores e izquierdas del cristal para originales.

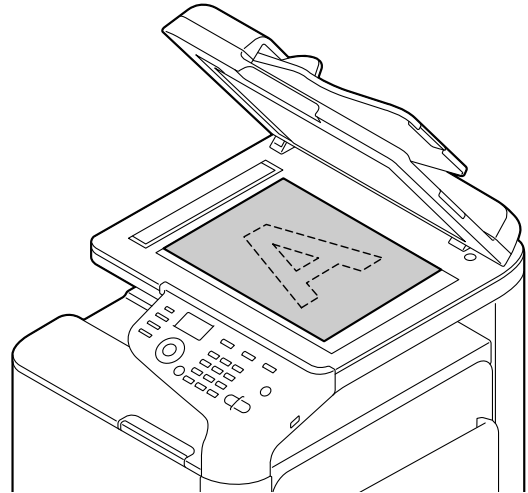

- 5 Cierre cuidadosamente la cubierta del ADF.



Cerrarla bruscamente podría causar que el documento se desplace sobre el cristal.

- 6 Seleccione la calidad de imagen del documento.



Si desea más información sobre cómo seleccionar la calidad de imagen del documento, consulte "Seleccionar la calidad de imagen" en la página 3-8.

- 7 Especifique el número de fax del destinatario en una de las siguientes opciones:

- Marcación directa
- Usar la lista de favoritos
- Uso de la función marcación rápida
- Uso de la función marcación de grupo
- Uso de las funciones de la libreta de direcciones
- Uso de la tecla **Remarcado/Pausa**



*Para más detalles acerca de cómo especificar el destinatario, consulte "Especificar un destinatario" en la página 3-10. Para más detalles acerca del uso de la tecla **Remarcado/Pausa**, consulte "Usando la función de rellamada" en la página 3-14.*



Un fax puede ser enviado a varios destinatarios con la función de emisión. Para detalles acerca de la transmisión de emisión consulte "Enviar un fax a varios destinatarios (transmisión por difusión)" en la página 3-15.

8 Pulse la tecla **Iniciar**.

Aparecerá entonces una pantalla pidiéndole confirmar el área de digitalización.

9 Para digitalizar el área de digitalización mostrada pulse la tecla **Select**. Se escaneará el documento.



*Para cambiar el área de escaneado mostrada, pulse la tecla ▲ o la tecla ▼ y seleccione el área de escaneado deseada. Vuelva a pulsar la tecla **Select** para iniciar la digitalización.*

10 Para escanear varias páginas desde el cristal de originales, compruebe que el mensaje [PÁG SIGUIE?] sustituya el documento y acto seguido pulse la tecla **Select**. Cuando la digitalización del documento haya concluido pulse la tecla **Iniciar**.

El documento se digitaliza y a continuación se envía el fax.



*Para detener la transmisión pulse la tecla **Parar/Reiniciar**. Aparecerá entonces un mensaje pidiéndole confirmar la cancelación. Pulse **Sí** y a continuación pulse la tecla **Select**.*



*Si se ha restringido [FUNCIÓN FAX] en [GESTIÓN ADMINIS.]/[CONF. CONTRASEÑA]/[N.º FUNC. COMPLETO], escriba el número especificado para [N.º FUNC. COMPLETO] después de pulsar la tecla **Iniciar**.*



Si el fax no pudiese enviarse (por ejemplo, porque la línea está ocupada), la función de rellamada automática intentará enviarlo de nuevo. Si el fax no pudiese enviarse con la función de remarcado automático, se imprimirá un informe de resultado de transmisión. Para más detalles consulte "INFORME RES. TX" en la página 7-4.



Si desea cancelar un documento escaneado en cola para la transmisión o un fax a la espera de rellamada, seleccione [CANCELAR RESERVA] en el menú. Para más detalles consulte "Para borrar una transmisión en cola" en la página 3-26.



Si la memoria estuviese casi llena, se detendrá la digitalización del documento y aparecerá un mensaje que le permitirá decidir si iniciar la transmisión o cancelar tal trabajo de transmisión. Si se decide cancelar el trabajo, las páginas del documento que han sido digitalizadas para tal trabajo quedarán borradas. Si se elige iniciar la transmisión, esta se iniciará. Después de haber enviado las páginas digitalizadas, se reiniciará la digitalización del documento.

Seleccionar la calidad de imagen

Se puede ajustar la calidad de imagen de un documento antes de enviarlo como fax.

Selección de la calidad del original

- 1 Pulse la tecla ▲ o la tecla ▼ para seleccionar la calidad de imagen de fax y, a continuación, pulse la tecla **Select**.



Es posible que aparezca [EST/TEXTO], [FINA/TEXTO], [S-FINA/TEXTO], [EST/FOTO], [FINA/FOTO] o [S-FINA/FOTO], dependiendo del ajuste seleccionado para [AJUSTE TX] en el menú [UTILITARIO].

- 2 Compruebe que está seleccionado [CALIDAD (ORIGINAL)] y, a continuación, pulse la tecla **Select**.
- 3 Pulse la tecla ▼ o ▲ para seleccionar la calidad del original y, a continuación, pulse la tecla **Select**.



Elija la resolución adecuada para el documento.

- *[EST/TEXTO]: Seleccione este ajuste para documentos que contengan texto escrito a mano o impresiones desde un ordenador.*
- *[FINA/TEXTO]: Seleccione este ajuste para documentos que contengan letra pequeña.*
- *[S-FINA/TEXTO]: Seleccione este ajuste para documentos que contengan letra pequeña, como periódicos, y otros documentos que contengan ilustraciones detalladas.*
- *[EST/FOTO]: Seleccione este ajuste para documentos fotográficos que contengan fotos normales.*
- *[FINA/FOTO]: Seleccione este ajuste para documentos fotográficos que contengan imágenes de calidad fina.*
- *[S-FINA/FOTO]: Seleccione este ajuste para documentos fotográficos que contengan imágenes de calidad muy fina.*



La resolución vuelve a la configuración predeterminada después que el documento haya sido digitalizado con una transmisión normal o después de la transmisión manual. La configuración predeterminada se puede modificar. Es de utilidad especificar como configuración predeterminada una resolución frecuentemente usada. Para más detalles consulte "Menú AJUSTE TX" en la página 2-19.

Seleccionar la densidad de escaneado

- 1 Pulse la tecla ▲ o la tecla ▼ para seleccionar la calidad de imagen de fax actual y, a continuación, pulse la tecla **Select**.



Es posible que aparezca [EST/TEXTO], [FINA/TEXTO], [S-FINA/TEXTO], [EST/FOTO], [FINA/FOTO] o [S-FINA/FOTO], dependiendo del ajuste seleccionado para [AJUSTE TX] en el menú [UTILITARIO].

- 2 Pulse la tecla ▲ o la tecla ▼ para seleccionar [DENSIDAD] y, a continuación, pulse la tecla **Select**.
- 3 Pulse la tecla ◀ o la tecla ▶ para seleccionar la densidad de escaneado y, a continuación, pulse la tecla **Select**.

Especificar un destinatario

El destinatario puede especificarse en cualquiera de las siguientes maneras.

- Marcación directa: ingresa directamente el número de fax.
- Usando la lista de favoritos: acceda a un destino de marcación rápida o de marcación de grupo de la lista de favoritos.
- Usando la función de marcación rápida: especifique un destinatario registrado utilizando la marcación rápida.
- Usando los números de marcación de grupo: acceda a un destino de marcación de grupo.
- Uso de las funciones de la libreta de direcciones: realice listas o busque destinatarios registrados como números de marcación rápida o números de marcación en grupo y, a continuación, seleccione un destinatario.
- Usando la tecla **Remarcado/Pausa**: marca el número del destinatario que se marcó la última vez.

Introducir directamente un número de fax

- 1 Use el teclado para escribir el número de fax del destinatario.



*Las teclas que pueden usarse para ingresar el número de fax son: las teclas numéricas (0 a 9), * y #. Pulse la tecla **Remarcado/Pausa** para introducir "P" (pausa). Sin embargo, esto no se puede introducir delante del número de fax.*



Si la máquina está conectada a una línea PBX y el número de prefijo (número de acceso de línea exterior) se ha especificado en el [AJUSTE COM.], introduzca # para marcar de forma automática el número de acceso de línea exterior.



*Para borrar un número ingresado, mantenga pulsada la tecla **Atrás** durante aproximadamente un segundo o pulse la tecla **Parar/Reiniciar**.*

- 2 Pulse la tecla **Select**.



Si [CONFIRM. N.º FAX] está ajustado a [ENCENDIDO], escriba de nuevo el número de fax para confirmar. Para más detalles acerca de cómo especificar la configuración de [CONFIRM. N.º FAX], consulte "Menú GESTIÓN ADMINIS." en la página 2-12.

- 3 Pulse la tecla ▲ o la tecla ▼ para seleccionar [ACABADO] y, a continuación, pulse la tecla **Select**.

El destino habrá quedado especificado.



*Para borrar los destinos elegidos pulse la tecla **Parar/Reiniciar**.*

Usar la lista de favoritos

Si los destinos especificados frecuentemente como destinos de marcación rápida o destinos de marcación de grupo se registran en la lista favoritos, pulse la tecla **Directorio telefónico** y, a continuación, pulse la tecla ▲ o la tecla ▼ para seleccionar de forma rápida el destino deseado.



El destino deberá haberse registrado previamente en la lista de favoritos. Para más detalles consulte "Registrar destinos en la lista de favoritos" en la página 6-3.

1 Pulse la tecla **Directorio telefónico**.



*La tecla **Directorio telefónico** se puede utilizar si aparecen la pantalla principal o [PUEDE USAR DIRECTORIO].*

2 Pulse la tecla ▲ o la tecla ▼ para seleccionar el destino deseado y, a continuación, pulse la tecla **Select**.



*Si se eligió por error un destino no deseado, pulse la tecla **Atrás**, pulse la tecla **Directorio telefónico** y acto seguido elija el destino correcto.*

3 Pulse nuevamente la tecla **Select**.

4 Pulse la tecla ▲ o la tecla ▼ para seleccionar [ACABADO] y, a continuación, pulse la tecla **Select**.

El destino habrá quedado especificado.



Si se eligió un destino de marcación de grupo, se especificarán varios destinos.



*Para borrar los destinos elegidos pulse la tecla **Parar/Reiniciar**.*

Uso de la función de marcación rápida

Si un destinatario ha sido registrado con un número de marcación rápida, el número de fax del destinatario puede marcarse de manera simple pulsando una tecla de marcación rápida.



El destinatario tiene que haber sido asignado anteriormente al marcación rápida. Para más detalles consulte "Registrar un destino de marcación rápida" en la página 6-5.

1 Pulse dos veces la tecla **Directorio telefónico**.



*La tecla **Directorio telefónico** se puede utilizar si aparecen la pantalla principal o [PUEDE USAR DIRECTORIO].*

2 Use el teclado para ingresar el número de marcación rápida (1-220) y luego pulse la tecla **Select**.



*Si el número se hubiese ingresado de manera incorrecta, pulse la tecla **Atrás** y escriba el número correcto del destino de marcación rápida.*



Si el número de marcación rápida introducido no está registrado con un número de fax, aparecerá el mensaje [NO ES N.º DE FAX]. Además, si el número de marcación rápida introducido no está registrado con un destinatario, aparecerá el mensaje [¡NO REGISTRADO!]. Ingrese un número de marcación rápida registrado con un número de fax.

3 Cuando aparezca [OK=Select], pulse de nuevo la tecla **Select**.

4 Pulse la tecla ▲ o la tecla ▼ para seleccionar [ACABADO] y, a continuación, pulse la tecla **Select**.

El destino habrá quedado especificado.



*Para borrar los destinos elegidos pulse la tecla **Parar/Reiniciar**.*

Uso de la función de lista de la libreta de direcciones

Si un destinatario está registrado con un número de marcación rápida o con un número de marcación de grupo, podrá encontrar al destinatario utilizando las funciones de lista o de búsqueda de la libreta de direcciones.

Siga el procedimiento descrito a continuación para realizar búsquedas utilizando la función lista de la libreta de direcciones.

1 Pulse cuatro veces la tecla **Directorio telefónico**.



*La tecla **Directorio telefónico** se puede utilizar si aparecen la pantalla principal o [PUEDE USAR DIRECTORIO].*

2 Compruebe que está seleccionado [LISTA] y, a continuación, pulse la tecla **Select**.

Aparecerá la lista de teclas de marcación rápida y de marcación de grupo.

3 Pulse la tecla ▲ o la tecla ▼ para seleccionar el destino deseado y, a continuación, pulse la tecla **Select**.



*Si el destino se hubiese elegido de manera incorrecta, pulse la tecla **Atrás** y ejecute la operación de nueva desde el paso 1.*

4 Cuando aparezca [OK=Select], pulse de nuevo la tecla **Select**.

5 Pulse la tecla ▲ o la tecla ▼ para seleccionar [ACABADO] y, a continuación, pulse la tecla **Select**.



*Para borrar los destinos elegidos pulse la tecla **Parar/Reiniciar**.*

Uso de la función de búsqueda de la libreta de direcciones

Si un destinatario está registrado con un número de marcación rápida o con un número de marcación de grupo, podrá encontrar al destinatario utilizando las funciones de lista o de búsqueda de la libreta de direcciones.

Siga el procedimiento descrito a continuación para realizar búsquedas utilizando la función de búsqueda de la libreta de direcciones.

- 1 Pulse cuatro veces la tecla **Directorio telefónico**.



*La tecla **Directorio telefónico** se puede utilizar si aparecen la pantalla principal o [PUEDE USAR DIRECTORIO].*

- 2 Pulse la tecla ▲ o la tecla ▼ para seleccionar [BUSCAR] y, a continuación, pulse la tecla **Select**.

Aparecerá una pantalla que le permitirá ingresar el texto a buscar.

- 3 Usando el teclado, ingrese las primeras letras del nombre programado del destinatario deseado.



Ingresar el nombre programado en la tecla de marcación rápida o de marcación de grupo. Para más detalles acerca de como ingresar texto consulte "Introducir texto" en la página 9-4.



Se podrá ingresar un texto de hasta 10 caracteres de longitud.

- 4 Pulse la tecla **Select**.

Aparecerá el número de nombres que empiezan con el texto ingresado en el paso 3.



Si no se encuentran nombres que empiecen por el texto introducido, aparecerá [NO ENCONTRADO].

- 5 Pulse la tecla ▲ o la tecla ▼ para seleccionar el destino deseado y, a continuación, pulse la tecla **Select**.



*Si el nombre del destinatario deseado no apareciese en los resultados de búsqueda, pulse dos veces la tecla **Atrás** dos veces para retornar a la pantalla que le permite ingresar el texto de búsqueda e intente la búsqueda con un texto diferente.*

- 6 Cuando aparezca [OK=Select], pulse de nuevo la tecla **Select**.

- 7 Pulse la tecla ▲ o la tecla ▼ para seleccionar [ACABADO] y, a continuación, pulse la tecla **Select**.



*Para borrar los destinos elegidos pulse la tecla **Parar/Reiniciar**.*

Usando la función de rellamada

Para enviar un fax al último número marcado, pulse la tecla **Remarcado/Pausa** para rellamar al número de fax.

- 1 Pulse la tecla **Remarcado/Pausa**. Verifique que el número de fax deseado aparezca en la pantalla de mensajes.

Especificar varios destinatarios

Un fax puede ser enviado a varios destinatarios en una sola transmisión. Hay dos métodos para enviar un fax a varios destinatarios en una sola transmisión.

- Usando la función de marcación de grupo
- Usando la función de difusión

Enviar un fax a varios destinatarios (transmisión por difusión)

Escriba directamente varios destinos o elíjalos de la lista de favoritos, destinos de marcación rápida o del directorio telefónico.



Por vez se pueden elegir un máximo de 236 destinos. Se pueden especificar un máximo de 16 destinos con marcación directa.



Con el informe de resultado de transmisión puede verificar si el fax fue enviado a todos los destinatarios. Para más detalles acerca del informe de resultado de transmisión consulte "Verificación del resultado de la transmisión/recepción desde la pantalla de mensajes" en la página 7-3 y "Acerca de los informes y las listas" en la página 7-4.

1 Coloque el documento que desea enviar por fax.

2 Si lo desea, seleccione la calidad de imagen.



Para más detalles consulte "Seleccionar la calidad de imagen" en la página 3-8.

3 Especifique el número del fax del destinatario.

- Marcación directa: ingrese directamente el número de fax del destinatario usando el teclado. Pulse la tecla **Select**.
- Usando la lista favoritos (que incluye los destinos de marcación de grupo): pulse la tecla **Directorio telefónico**, pulse la tecla **▲** o la tecla **▼** para seleccionar el número del destino de marcación rápida o de marcación de grupo deseado y, a continuación, pulse la tecla **Select**. Acto seguido, pulse nuevamente la tecla **Select**.
- Usando números de marcación rápida: Pulse dos veces la tecla **Directorio telefónico**, use el teclado para escribir el número del destino de marcación rápida y acto seguido pulse la tecla **Select**. Acto seguido, pulse nuevamente la tecla **Select**.

- Usando los números de marcación de grupo: Pulse tres veces la tecla **Directorio telefónico**, use el teclado para escribir el número del destino de marcación de grupo y acto seguido pulse la tecla **Select**. Acto seguido, pulse nuevamente la tecla **Select**.
- Usando el directorio telefónico: Pulse cuatro veces la tecla **Directorio telefónico** y acto seguido use la función Lista para buscar el destino deseado. (Para obtener más información, consulte "Uso de la función de lista de la libreta de direcciones" en la página 3-12 o "Uso de la función de búsqueda de la libreta de direcciones" en la página 3-13.) A continuación, pulse la tecla **Select**.

4 Para añadir un destino, compruebe que está seleccionada la tecla [AÑADIR] y, a continuación, pulse la tecla **Select**. Repita el paso 3 hasta haber especificado todos los destinos deseados.

- Para terminar de especificar destinos, seleccione [ACABADO] y, a continuación, pulse la tecla **Select**.
- Para comprobar los destinos especificados, seleccione [CHEQUEAR/EDITAR]. Una vez verificados los destinos pulse la tecla **Atrás**.
- Para borrar un destino, pulse la tecla ▲ o la tecla ▼ para seleccionar el destino que desee borrar después de haber seleccionado [CHEQUEAR/EDITAR] para comprobar los destinos y, a continuación, pulse **Parar/Reiniciar**. Cuando aparezca un mensaje solicitándole la confirmación para borrar el destino, seleccione [SÍ] y, a continuación, pulse la tecla **Select** para borrar el destino. Una vez eliminado el destino pulse la tecla **Atrás**.



*La tecla **Directorio telefónico** se puede utilizar si aparece [PUEDE USAR DIRECTORIO].*

5 Pulse la tecla **Iniciar**.

El documento se digitaliza y a continuación se envía el fax.



*Para detener la transmisión pulse la tecla **Parar/Reiniciar**. Aparecerá entonces un mensaje pidiéndole confirmar la cancelación. Seleccione [SÍ] y, a continuación, pulse la tecla **Select**. Una vez hecho esto, todos los destinatarios seleccionados quedan borrados.*



*Si se ha restringido [FUNCIÓN FAX] en [GESTIÓN ADMINIS.]/[CONF. CONTRASEÑA]/[N.º FUNC. COMPLETO], escriba el número especificado para [N.º FUNC. COMPLETO] después de pulsar la tecla **Iniciar**.*

Enviar un fax a varios destinatarios (marcación de grupo)

Se puede elegir varios destinos con un destino de marcación de grupo.



Previamente se deberá haber registrado los múltiples destinos con un destino de marcación de grupo. Para más detalles consulte "Registrar un destinatario de marcación de grupo" en la página 6-8.

1 Pulse tres veces la tecla **Directorio telefónico**.



*La tecla **Directorio telefónico** se puede utilizar si aparecen la pantalla principal o [PUEDE USAR DIRECTORIO].*

2 Use el teclado para ingresar el número de marcación de grupo (1-20) y luego pulse la tecla **Select**.



*Si un número se ha introducido de forma incorrecta, pulse la tecla **Atrás** y, a continuación, escriba el número correcto del destino de marcación de grupo.*



Si el número de marcación de grupo introducido no está registrado con un número de fax, aparecerá el mensaje [NO ES N.º DE FAX]. Además, si el número de marcación de grupo introducido no está registrado con un destinatario, aparecerá el mensaje [¡NO REGISTRADO!]. Ingrese un número de marcación de grupo registrado con un número de fax.

3 Cuando aparezca [OK=Select], pulse de nuevo la tecla **Select**.

4 Pulse la tecla ▲ o la tecla ▼ para seleccionar [ACABADO] y, a continuación, pulse la tecla **Select**.



*Para borrar los destinos elegidos pulse la tecla **Parar/Reiniciar**.*

5 Pulse la tecla **Iniciar**.

El documento se digitaliza y a continuación se envía el fax.



*Para detener la transmisión pulse la tecla **Parar/Reiniciar**. Aparecerá entonces un mensaje pidiéndole confirmar la cancelación. Seleccione [SÍ] y, a continuación, pulse la tecla **Select**. Una vez hecho esto, todos los destinatarios seleccionados quedan borrados.*



*Si se ha restringido [FUNCIÓN FAX] en [GESTIÓN ADMINIS.]/[CONF. CONTRASEÑA]/[N.º FUNC. COMPLETO], escriba el número especificado para [N.º FUNC. COMPLETO] después de pulsar la tecla **Iniciar**.*

Enviar un fax a una hora determinada (transmisión por temporizador)

Un documento puede digitalizarse y almacenarse en la memoria para enviarse a una hora determinada. Esta característica es útil para el envío de faxes en horarios de servicio de costo reducido.



Cuando se envíe conjuntamente documentos múltiples a un solo destino a una hora especificada, es conveniente usar la transmisión por lotes ya que se necesitará una sola conexión.



Si no se hubiese programado la hora actual en el aparato, el fax no podrá enviarse a la hora especificada. Para detalles acerca del ajuste de la hora consulte "Menú GESTIÓN ADMINIS." en la página 2-12.



La transmisión con temporizador puede combinarse con la transmisión por difusión.

1 Coloque el documento que desea enviar por fax.

2 Si lo desea, seleccione la calidad de imagen.



Para más detalles consulte "Seleccionar la calidad de imagen" en la página 3-8.

3 Pulse la tecla ▲ o la tecla ▼ para seleccionar [TEMPOR. TX] y, a continuación, pulse la tecla **Select**.

Aparecerá la pantalla [CONFIG TEMPORIZAD TX].

4 Usando el teclado, ingrese la hora de transmisión deseada y luego pulse la tecla **Select**.



La hora se indica en el formato de 24 horas.



*Si usted deseara corregir la hora pulse la tecla **Atrás** y acto seguido ingrese la hora correcta.*

5 Especifique el número del fax del destinatario.



Consulte "Especificar un destinatario" en la página 3-10.



*Para efectuar un envío por difusión a varios destinos consulte "Enviar un fax a varios destinatarios (transmisión por difusión)" en la página 3-15. Después de haber especificado todos los destinatarios, pulse la tecla **Iniciar** para empezar a escanear. Una vez concluida la digitalización, el aparato entrará en el modo de espera.*



Si el número de marcación rápida especificado estuviese registrado con una configuración de transmisión por lotes, el fax se enviará a la hora especificada para la transmisión por lotes.

6 Pulse la tecla **Iniciar** para iniciar la digitalización: El aparato entrará a continuación en el modo de espera de transmisión.

T aparecerá en la pantalla cuando el aparato se encuentre en el modo de espera.



Si desea cancelar una transmisión controlada por temporizador, seleccione [CANCELAR RESERVA]. Para más detalles consulte "Para borrar una transmisión en cola" en la página 3-26.

Enviar una transmisión por lotes

Se puede digitalizar varios documentos y guardarlos en la memoria de este aparato a fin de enviarlos juntos a un solo destino a una hora especificada.



En el menú [UTILITARIO], la configuración de transmisión por lotes (hora de transmisión) deberá haberse registrado de antemano con un número de marcación rápida. Para más detalles consulte "Uso de la función de marcación rápida" en la página 3-11.

1 Coloque el documento que desea enviar por fax.

2 Si lo desea, seleccione la calidad de imagen.



Para más detalles consulte "Seleccionar la calidad de imagen" en la página 3-8.

3 Elija destinos para la transmisión por lotes en la lista de favoritos o especifique su número de marcación rápida.



Para detalles acerca de cómo elegir destinos en la lista de favoritos de favoritos consulte "Usar la lista de favoritos" en la página 3-11.



Para más detalles acerca de como especificar destinos mediante su número de marcación rápida consulte "Uso de la función de marcación rápida" en la página 3-11.

4 Pulse la tecla **Iniciar** para iniciar la digitalización: El aparato entrará a continuación en el modo de espera de transmisión.

I aparecerá en la pantalla cuando el aparato se encuentre en el modo de espera.



Para cancelar una transmisión por lotes, seleccione [CANCELAR RESERVA]. Para más detalles consulte "Para borrar una transmisión en cola" en la página 3-26.

Transmisión desde la memoria y transmisión directa

Este aparato ofrece dos métodos para enviar documentos: transmisión desde memoria y transmisión directa.

Transmisión desde memoria

Con este método la transmisión del fax se inicia después que el documento se haya digitalizado y guardado completamente en la memoria. El número total de páginas se imprimirá automáticamente con el número de página en el encabezado. Sin embargo, la memoria puede quedar llena si hubiese demasiadas páginas en el documento o si los datos son de gran tamaño debido a la calidad fina de la imagen (resolución).

Transmisión directa

Con este método la transmisión se efectúa en tiempo real en la secuencia de transmisión de los destinos. Si el documento tuviese muchas páginas, se puede enviar el fax con este método sin que la memoria se llene.



Por defecto, [TX MEMORIA] (transmisión desde memoria) está seleccionado. La configuración predeterminada se puede cambiar en el menú [UTILITARIO]. Para más detalles consulte "Menú AJUSTE TX" en la página 2-19.

Cambio del método de transmisión

El método de transmisión predeterminado puede modificarse temporalmente.

1 Coloque el documento que desea enviar por fax.

2 Si lo desea, seleccione la calidad de imagen.



Para más detalles consulte "Seleccionar la calidad de imagen" en la página 3-8.

3 Pulse la tecla ▲ o la tecla ▼ para seleccionar el método de transmisión actual y, a continuación, pulse la tecla **Select**.
Aparece la pantalla [MODO TX].



Si la transmisión desde memoria se ha especificado por defecto, aparece [TX MEMORIA]. Si la transmisión directa se ha especificado por defecto, aparece [TX DIRECTO].

4 Pulse la tecla ▲ o la tecla ▼ para seleccionar el método de transmisión deseado y, a continuación, pulse la tecla **Select**.

5 Especifique el número del fax del destinatario.



Consulte "Especificar un destinatario" en la página 3-10.



Para efectuar un envío por difusión a varios destinos consulte "Enviar un fax a varios destinatarios (transmisión por difusión)" en la página 3-15.

6 Pulse la tecla **Iniciar** para iniciar la digitalización y enviar el fax.



*Para detener la transmisión pulse la tecla **Parar/Reiniciar**. Aparecerá entonces un mensaje pidiéndole confirmar la cancelación. Seleccione [SÍ] y, a continuación, pulse la tecla **Select**.*



*Si se ha restringido [FUNCIÓN FAX] en [GESTIÓN ADMINIS.]/[CONF. CONTRASEÑA]/[N.º FUNC. COMPLETO], escriba el número especificado para [N.º FUNC. COMPLETO] después de pulsar la tecla **Iniciar**.*



El método de transmisión vuelve a la configuración predeterminada después que el documento haya sido digitalizado con una transmisión normal o después de una transmisión manual. Es útil especificar como predeterminado el método de transmisión usado más frecuentemente. Para más detalles consulte "Menú AJUSTE TX" en la página 2-19.

Enviar manualmente un fax

Enviar un fax después de usar el teléfono

Si el aparato estuviese conectado a un teléfono y se usara la misma línea tanto para el teléfono como para el fax, el documento podrá enviarse simplemente después de hablar con el destinatario por teléfono.

Esta opción es de utilidad, por ejemplo, si se desea comunicar al destinatario que usted está enviando un fax.

1 Cargue el documento en el ADF.



Para enviar manualmente un fax cargue el documento en el ADF. Si se coloca el documento en el cristal para originales ocurrirá un error.



Para obtener más detalles de cómo cargar el documento en el ADF, consulte "Enviar faxes usando el ADF" en la página 3-2.

2 Si lo desea, seleccione la calidad de imagen.



Para más detalles consulte "Seleccionar la calidad de imagen" en la página 3-8.

3 Levante el auricular del teléfono y verifique que se pueda escuchar el tono de marcar.

4 Ingrese el número de fax del destinatario usando el teléfono para marcar el número de fax.



Se puede también especificar el número de fax del destinatario usando el teclado en el panel de control de este aparato.



*Si se ha elegido Pulso como tipo de línea telefónica, pulse la tecla * para cambiar temporalmente el tipo de línea a Tono.*

5 Luego de terminar de hablar por teléfono, el destinatario deberá pulsar la tecla correspondiente para iniciar la recepción del fax.

Cuando el aparato del destinatario se encuentre preparado, emitirá una señal acústica.

6 Pulse la tecla **Iniciar** para iniciar la digitalización y enviar el fax.

7 Vuelva a colocar el auricular del teléfono en su lugar.



*Para detener la transmisión pulse la tecla **Parar/Reiniciar**. Aparecerá entonces un mensaje pidiéndole confirmar la cancelación. Seleccione [SÍ] y, a continuación, pulse la tecla **Select**.*



*Si se ha restringido [FUNCIÓN FAX] en [GESTIÓN ADMINIS.]/ [CONF. CONTRASEÑA]/[N.º FUNC. COMPLETO], escriba el número especificado para [N.º FUNC. COMPLETO] después de pulsar la tecla **Iniciar**.*

Enviar un fax usando la tecla Colgado

1 Cargue el documento en el ADF.



Para enviar manualmente un fax cargue el documento en el ADF. Si se coloca el documento en el cristal para originales ocurrirá un error.



Para obtener más detalles de cómo cargar el documento en el ADF, consulte "Enviar faxes usando el ADF" en la página 3-2.

2 Si lo desea, seleccione la calidad de imagen.



Para más detalles consulte "Seleccionar la calidad de imagen" en la página 3-8.

3 Pulse la tecla **Colgado**.

4 Especifique el número del fax del destinatario.



*Las teclas para destinos registrados pueden usarse aún si se hubiese pulsado la tecla **Colgado**. Para más detalles consulte "Especificar un destinatario" en la página 3-10. (No es posible especificar destinos de marcación de grupo).*



*Si se ha elegido Impulso como tipo de línea telefónica, pulse la tecla **X** para cambiar temporalmente el tipo de línea a Tono.*

5 Pulse la tecla **Iniciar** para iniciar la digitalización y enviar el fax.



*Para detener la transmisión pulse la tecla **Parar/Reiniciar**. Aparecerá entonces un mensaje pidiéndole confirmar la cancelación. Seleccione [SÍ] y, a continuación, pulse la tecla **Select**.*



*Si se ha restringido [FUNCIÓN FAX] en [GESTIÓN ADMINIS.]/ [CONF. CONTRASEÑA]/[N.º FUNC. COMPLETO], escriba el número especificado para [N.º FUNC. COMPLETO] después de pulsar la tecla **Iniciar**.*

Enviar un fax a una combinación de números de fax (marcación encadenada)

Al especificar destinatarios se puede combinar varios números de fax. Esto se denomina "marcación encadenada".

Por ejemplo, si el número de teléfono y el número de anexo de un destinatario se encuentran registrados como diferentes destinos de marcación rápida, el número de fax del destinatario puede especificarse combinando los dos números.

1 Coloque el documento que desea enviar por fax.

2 Si lo desea, seleccione la calidad de imagen.



Para más detalles consulte "Seleccionar la calidad de imagen" en la página 3-8.

3 Pulse la tecla **Colgado**.

4 Escriba directamente el primer número o elíjalo de la lista de favoritos o bien de los destinos de marcación rápida.



Consulte "Especificar un destinatario" en la página 3-10.

5 Escriba directamente el segundo número o elíjalo de la lista de favoritos o bien de los destinos de marcación rápida.

6 Pulse la tecla **Iniciar** para iniciar la digitalización y enviar el fax.



*Para detener la transmisión pulse la tecla **Parar/Reiniciar**. Aparecerá entonces un mensaje pidiéndole confirmar la cancelación. Seleccione **[SÍ]** y, a continuación, pulse la tecla **Select**.*



*Si se ha restringido [FUNCIÓN FAX] en [GESTIÓN ADMINIS.]/[CONF. CONTRASEÑA]/[N.º FUNC. COMPLETO], escriba el número especificado para [N.º FUNC. COMPLETO] después de pulsar la tecla **Iniciar**.*

Para borrar una transmisión en cola

Se puede seleccionar y borrar un documento entre los documentos guardados en la memoria que esperan a ser enviados.

- 1 Pulse la tecla ▲ o la tecla ▼ para seleccionar [CANCELAR RESERVA] y, a continuación, pulse la tecla **Select**.
Aparece la pantalla [CANCELAR RESERVA].



Si no hay tareas en cola en la memoria, aparece el mensaje [NINGUNA].

- 2 Usando la tecla ▲ o la tecla ▼, seleccione la tarea que desee borrar.



Se mostrarán los siguientes tipos de trabajo.

- [MEMORIA]: transmisión normal en cola en la memoria
- [TRANSMISIÓN]: transmisión de emisión
- [TEMPOR. TX]: transmisión controlada por temporizador (fax)
- [REENVIAR]: transmisión de reenvío



*Para verificar los destinatarios de la tarea de transmisión por difusión que aparecen actualmente, pulse la tecla ►. Después de la verificación pulse la tecla **Atrás** para retornar a la pantalla previa.*

- 3 Pulse la tecla **Select**.
Aparecerá entonces un mensaje pidiéndole confirmar la eliminación del trabajo.
- 4 Compruebe que está seleccionado [SÍ] y, a continuación, pulse la tecla **Select**.
El documento se eliminará.

El encabezado del fax

Si en Configuración de encabezado se hubiese establecido que se imprima la fuente de información, esta información (tal como: nombre del remitente, número de fax, fecha/hora de transmisión, número de sesión y número de página) podrá imprimirse en el fax recibido.

A continuación se describen cada una de las informaciones del encabezado.

Elemento	Descripción
Fecha/hora de transmisión	Muestra la fecha/hora en la que fue enviado el fax. La hora se especifica en el formato de 24 horas.
Número de fax	Muestra el número de fax del remitente
Nombre del remitente	Muestra el nombre del remitente
Número de sesión	Muestra el número de sesión usado para controlar el fax enviado.
Número de página	Muestra el número de página. Muestra tanto el número de página como el número total de páginas.  <i>Al efectuar una transmisión usando el teléfono o la tecla Colgado o bien con una transmisión directa no se mostrarán páginas múltiples.</i>



Para imprimir el encabezado, especifique la configuración de fuente de la transmisión con [GESTIÓN ADMINIS.]/[AJUSTE USUARIO] en el menú [UTILITARIO] y, a continuación, ajuste [AJUSTE TX]/[ENCABEZADO] a [ENCENDIDO]. Para más detalles consulte "Menú AJUSTE TX" en la página 2-19.

***Enviar un fax
desde un
ordenador
(PC-FAX)***

4



Enviar un fax directamente desde un ordenador (PC-FAX)

Se puede enviar un fax directamente desde un ordenador en lugar de imprimir el documento y cargarlo para ser enviado como fax.



A fin de efectuar una operación de PC-FAX se deberá instalar el controlador de fax. Para obtener información sobre la instalación del controlador, consulte la [Guía de instalación].



El controlador de fax no es compatible con IPP (Protocolo de impresión por Internet).

Ajustes de PC-FAX

Botones comunes

Los botones que se describen a continuación aparecen en todas las fichas.

- [OK]: Haga clic aquí para abandonar el cuadro de diálogo Preferencias de impresión guardando los cambios realizados.
- [Cancelar]: haga clic aquí para abandonar el cuadro de diálogo Preferencias de impresión sin guardar los cambios realizados.
- [Aplicar]: haga clic aquí para guardar todos los cambios sin abandonar el cuadro de diálogo Preferencias de impresión.
- [Ayuda]: haga clic aquí para ver la ayuda.

Ficha Configuración

La ficha Configuración le permite

- Especificar el tamaño del papel
- Especificar la orientación del papel
- Especificar la resolución

Ficha Información del remitente

La ficha Información del remitente le permite

- Ingresar información del remitente (por ejemplo, el nombre del remitente y el número de fax del remitente)

Ficha Directorio telefónico

La ficha Directorio telefónico le permite

- Registrar destinos usados frecuentemente
- Registrar destinos múltiples usados frecuentemente
- Editar/borrar información del destinatario
- Importar/exportar información del destinatario



No es posible exportar la información registrada para los grupos.

Visualización de los ajustes de PC-FAX

Windows 7/Server 2008 R2

- 1 Desde el menú [Inicio], haga clic en [Dispositivos e impresoras] para abrir el directorio Dispositivos e impresoras.
- 2 Haga clic con el botón derecho del ratón en el icono de la impresora [Color MF24-2 (FAX)] y a continuación haga clic en [Preferencias de impresión].



Si aparece el icono de la impresora [Color MF24-2] en lugar del icono de la impresora [Color MF24-2 (FAX)] en el directorio Dispositivos e impresoras, haga clic con el botón derecho del ratón en el icono de la impresora [Color MF24-2], escoja [Preferencias de impresión] y, a continuación, haga clic en [Color MF24-2 (FAX)].

Windows Vista/Server 2008

- 1 Desde el menú [Inicio], seleccione [Panel de control] y, a continuación, haga clic en [Hardware y sonido] para seleccionar [Impresoras].
- 2 Haga clic con el botón derecho del ratón en el icono de la impresora [Color MF24-2 (FAX)] y, a continuación, seleccione [Preferencias de impresión].

Windows XP Home Edition

- 1 Desde el menú [Inicio], haga clic en [Panel de control], después en [Impresoras y otra hardware] y, a continuación, haga clic en [Impresoras y faxes] para visualizar la carpeta Impresoras y faxes.
- 2 Haga clic con el botón derecho del ratón en el icono de la impresora [Color MF24-2 (FAX)] y a continuación haga clic en [Preferencias de impresión].

Windows XP Professional/Server 2003

- 1 Desde el menú [Inicio], seleccione [Impresoras y faxes] para visualizar la carpeta Impresoras y faxes.
- 2 Haga clic con el botón derecho del ratón en el icono de la impresora [Color MF24-2 (FAX)] y, a continuación, seleccione [Preferencias de impresión].

Transmisiones básicas de PC-FAX

- 1 Haga clic en [Impresión] en el menú del documento que vaya a enviar por fax.
Aparece un cuadro de diálogo.
- 2 Seleccione [Color MF24-2 (FAX)] como impresora.
- 3 Si es necesario, haga clic en el botón [Propiedades] (o el botón [Avanzadas]) y, a continuación, especifique la configuración del controlador de fax.



Si desea más información sobre cómo especificar la configuración, consulte "Ajustes de PC-FAX" en la página 4-2.

- 4 Haga clic en el botón [Aceptar].
Aparecerá el cuadro de diálogo Configuración de destino.



Los nombres de los botones pueden ser diferentes dependiendo de la aplicación usada.

- 5 En la ficha [Configuración de destinos], especifique el destino.
 - Al escribir directamente el número de fax del destinatario, introduzca la información en las casillas [Nombre] y [Número de fax] de [Usuario/ lista de grupo].
 - Para elegir un número de fax de destinatario del directorio telefónico pulse el destinatario deseado en la lista.



"P" (pausa) solo se puede introducir como letra en mayúscula.

- 6 Haga clic en el botón [>].
El destinatario se desplaza a [Lista de destino].



El fax se enviará a todos los destinos visualizados en [Lista de destino].



Para borrar un destino de [Lista de destino], haga clic en el botón [<].

- 7 Haga clic en la ficha [Cubierta].
- 8 En [Seleccionar cubierta], seleccione el formato de portada deseado.

- 9 Si [Seleccionar cubierta] está ajustado a cualquier ajuste que no sea [Sin cubierta], la configuración se podrá especificar para lo siguiente.
- Para insertar una imagen en la portada, seleccione la casilla de verificación [Insertar imagen] y, a continuación, especifique la configuración para lo siguiente.
[Zoom]: especifique el tamaño de la imagen.
[X]: especifique la posición horizontal de la imagen.
[Y]: especifique la posición vertical de la imagen.
 - En [Información de la cubierta], seleccione la información que se debe imprimir en la portada.
[Asunto]: es posible imprimir un asunto en el fax. Escriba el asunto en el cuadro de texto.
[Lista de destino]: es posible imprimir la información de destino de los destinatarios del fax. Si selecciona [Mostrar todos los destinos], se imprimirá la información de destino de todos los destinatarios. Si selecciona [Mostrar solo la información del que lo recibe], el destinatario se determinará al enviar el fax y solo se imprimirá la información de destino del destino correspondiente.
[Remitente]: es posible imprimir la información del remitente del fax. Se imprimen los ajustes de PC-FAX especificados en la ficha [Información del remitente]. Haga clic en el botón [Editar] para cambiar la información del cuadro de diálogo que aparece.
[Fecha/hora]: es posible imprimir la fecha y la hora de la transmisión de fax.
- 10 Haga clic en el botón [Aceptar].
Los datos de PC-FAX se han enviado.

Desinstalar el controlador de FAX (para Windows)

Este apartado describe cómo desinstalar el controlador del fax.



Para desinstalar el controlador del fax, debe contar con privilegios de administrador.



Si aparece la pantalla Control de cuentas de usuario al desinstalar en Windows Vista/7/Server 2008/Server 2008 R2, haga clic en el botón [Permitir] o en el botón [Continuar].

- 1 Desde el menú [Inicio], seleccione [Todos los programas], [GENERIC], [MF24-2], después [Fax] y, a continuación, seleccione [Desinstalar].
- 2 Cuando aparezca el cuadro de diálogo Desinstalar, haga clic en el botón [Sí] para desinstalar.

Recibir faxes

5

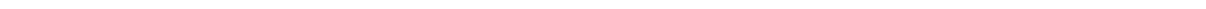

Recepción automática de faxes



Cuando la máquina se apaga, no se pueden recibir faxes. Por tanto, asegúrese de dejar la máquina encendida.



Para imprimir un fax recibido, cambie el tipo de papel a papel simple y el tamaño de papel a A4, Legal, Carta o 8 1/2 × 13 1/2.



Si [AJUSTE RX]/[IMPRESIÓN DÚPLEX] del menú [UTILITARIO] está ajustado a [HABILITAR], será posible imprimir un documento de fax recibido a ambos lados del papel. Para más detalles consulte "Menú AJUSTE RX" en la página 2-22.

Si el parámetro [MODO RX] del menú [AJUSTE RX] está ajustado a [RX AUTOMÁTICA], no serán necesarias operaciones especiales para recibir el fax. La recepción se iniciará después del número especificado de tonos.



Si el parámetro [MODO RX] del menú [AJUSTE RX] está ajustado a [MANUAL RX], el fax no se recibirá de forma automática. Para más detalles consulte "Menú AJUSTE RX" en la página 2-22.



Si la función [MODO MEMORIA RX] está ajustada a [ENCENDIDO], la impresión no se iniciará de forma automática después de hacer recibido el fax. Un documento recibido se guarda en la memoria y se imprime a la hora especificada para la función [MODO MEMORIA RX]. Además, si la función [MODO MEMORIA RX] está ajustado a [APAGADO], el fax se imprimirá. Para más detalles sobre la función [MODO MEMORIA RX] del menú [UTILITARIO], consulte "Menú AJUSTE RX" en la página 2-22. Para más detalles sobre cómo especificar la configuración de la función [MODO MEMORIA RX], consulte "Configuración del Modo memoria RX" en la página 2-30.

Recibir faxes manualmente



Cuando la máquina se apaga, no se pueden recibir faxes. Por tanto, asegúrese de dejar la máquina encendida.



Para imprimir un fax recibido, cambie el tipo de papel a papel simple y el tamaño de papel a A4, Legal, Carta o 8 1/2 × 13 1/2.



Si [AJUSTE RX]/[IMPRESIÓN DÚPLEX] del menú [UTILITARIO] está ajustado a [HABILITAR], será posible imprimir un documento de fax recibido a ambos lados del papel. Para más detalles consulte "Menú AJUSTE RX" en la página 2-22.

Recepción manual

Si el teléfono estuviese conectado a este aparato y se usara la misma línea tanto para el teléfono como para el fax, el fax podrá recibirse después de levantar el auricular del teléfono.

1 Cuando suene el teléfono, levante el auricular.



Si el ajuste [MODO RX] del menú [AJUSTE RX] está ajustado a [MANUAL RX], la máquina seguirá sonando tanto si la llamada se recibe desde una máquina de fax como si es desde un teléfono.

2 Pulse la tecla **Iniciar**.

La máquina empieza a recibir el fax.



*Después de concluir la conversación telefónica, pulse la tecla **Iniciar** para iniciar la recepción del fax.*



*Si el auricular del teléfono se levantara y la llamada se estuviese recibiendo desde un aparato de fax, pulse la tecla **Iniciar** para iniciar la recepción del fax.*

3 Vuelva a colocar el auricular del teléfono en su lugar.

Recibir faxes con una operación realizada por esta máquina (recepción de sondeo manual)

Los documentos almacenados en la máquina del remitente se pueden recibir con una operación realizada por esta máquina.

- 1 Pulse la tecla **Fax** para acceder al modo fax.
- 2 Pulse la tecla **Colgado** o bien levante el auricular.
- 3 Especifique el número de fax.
- 4 Pulse la tecla **Iniciar**.

La recepción de sondeo empezará.



Si ha levantado el auricular, vuelva a colocarlo en su lugar una vez finalizada la recepción.



*Si se ha restringido [FUNCIÓN FAX] en [GESTIÓN ADMINIS.]/ [CONF. CONTRASEÑA]/[N.º FUNC. COMPLETO], escriba el número especificado para [N.º FUNC. COMPLETO] después de pulsar la tecla **Iniciar**.*

Reenviar los faxes recibidos

Si se elige reenvío, el documento recibido al destino especificado en este aparato.

Como destino de reenvío se puede especificar un número de fax o una dirección de correo electrónico.



Para detalles acerca de como especificar el destino de reenvío consulte "Determinación de ajustes de reenvío" en la página 2-31.

Imprimir faxes recibidos

¿Cuál es el área imprimible garantizada?

El área de impresión en todos los tamaños de medios de impresión es de hasta aproximadamente 4,0 mm (0,157 pulgadas) desde los bordes del medio de impresión.



El área imprimible de los faxes recibidos difiere dependiendo del área de digitalización del remitente.

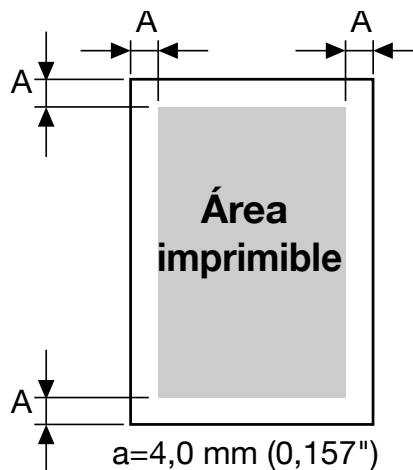

Imprimir faxes recibidos a ambos lados del papel

Es posible ahorrar papel imprimiendo a ambos lados del papel al recibir un documento de varias páginas.

Para activar la impresión dúplex, ajuste [AJUSTE RX]/[IMPRESIÓN DÚPLEX] en el menú [UTILITARIO] para [HABILITAR].

Sin embargo, la impresión dúplex no está disponible bajo las siguientes condiciones.

- Cuando el tamaño de papel para imprimir los documentos recibidos es $8\frac{1}{2} \times 13\frac{1}{2}$
- Cuando el documento recibido se puede imprimir en una sola página
- Cuando cada una de las páginas del documento recibido se va a imprimir con un tamaño de papel distinto



Para más detalles sobre cómo especificar el papel en el que se van a imprimir los documentos recibidos, consulte "Método de impresión durante la impresión" en la página 5-7.

Adición de la información del remitente al imprimir faxes

Si el ajuste [PIE DE PÁGINA] del menú [UTILITARIO] está ajustado a [ENCENDIDO], los datos como el número de fax del remitente, la fecha/hora de recepción, el número de sesión y el número de página se podrán imprimir a una distancia de 4,0 mm (0,157") desde el borde inferior del fax recibido e impreso.

A continuación se describen cada una de las informaciones del pie de página.

Elemento	Descripción
Número de fax de este aparato	Muestra el número de fax especificado para esta máquina con [GESTIÓN ADMINIS.]/[AJUSTE USUARIO] del menú [UTILITARIO].
Fecha/hora de recepción	Muestra la fecha/hora en la que fue recibido el fax. La hora se especifica en el formato de 24 horas.
Número de fax del remitente	Muestra el número de fax del remitente
Número de sesión	Muestra el número de sesión usado para controlar el fax recibido.
Número de página	Muestra el número de página.



Para imprimir el pie de página, ajuste [AJUSTE RX]/[PIE DE PÁGINA] a [ENCENDIDO]. Para más detalles consulte "Menú AJUSTE RX" en la página 2-22.

Método de impresión durante la impresión

Se muestra a continuación la relación entre la longitud del documento recibido y el documento que se imprime en realidad.

El documento se imprime de forma distinta dependiendo de la configuración seleccionada para el parámetro [REDUCCIÓN RX] del menú [AJUSTE RX].

Reducción RX: Activado



Las imágenes se reducen únicamente en dirección vertical.

Registrar el tamaño de papel	Pie de página	Longitud de la imagen recibida [mm]	Imprimiendo
A4	Apagado	Menos de 289	1 página con 100%
		290 – 313	1 página con reducción de (289/ longitud de imagen)%
		314 – 570	Dividir en 2 páginas con 100%
		571 – 851	Dividir en 3 páginas con 100%
		852 –	Dividir en 4 páginas con 100%...
	Encendido	Menos de 285	1 página con 100%
		286 – 309	1 página con reducción de (285/ longitud de imagen)%
		310 – 562	Dividir en 2 páginas con 100%
		563 – 839	Dividir en 3 páginas con 100%
		840 –	Dividir en 4 páginas con 100%...
Carta	Apagado	Menos de 271	1 página con 100%
		272 – 295	1 página con reducción de (271/ longitud de imagen)%
		296 – 534	Dividir en 2 páginas con 100%
		535 – 797	Dividir en 3 páginas con 100%
		798 –	Dividir en 4 páginas con 100%...
	Encendido	Menos de 267	1 página con 100%
		268 – 291	1 página con reducción de (267/ longitud de imagen)%
		292 – 526	Dividir en 2 páginas con 100%
		527 – 785	Dividir en 3 o más páginas
		786 –	Dividir en 4 páginas con 100%...

Registrar el tamaño de papel	Pie de página	Longitud de la imagen recibida [mm]	Imprimiendo
Legal	Apa- gado	Menos de 348	1 página con 100%
		349 – 371	1 página con reducción de (347/ longitud de imagen)%
		372 – 688	Dividir en 2 páginas con 100%
		689 – 1028	Dividir en 3 páginas con 100%
		1029 –	Dividir en 4 páginas con 100%...
	Encen- dido	Menos de 344	1 página con 100%
		345 – 367	1 página con reducción de (343/ longitud de imagen)%
		368 – 680	Dividir en 2 páginas con 100%
		681 – 1016	Dividir en 3 páginas con 100%
		1017 –	Dividir en 4 páginas con 100%...
8 1/2 × 13 1/2	Apa- gado	Menos de 335	1 página con 100%
		336 – 359	1 página con reducción de (335/ longitud de imagen)%
		360 – 662	Dividir en 2 páginas con 100%
		663 – 989	Dividir en 3 páginas con 100%
		990 –	Dividir en 4 páginas con 100%...
	Encen- dido	Menos de 331	1 página con 100%
		332 – 355	1 página con reducción de (331/ longitud de imagen)%
		356 – 654	Dividir en 2 páginas con 100%
		655 – 977	Dividir en 3 páginas con 100%
		978 –	Dividir en 4 páginas con 100%...

Reducción RX: Apagado

Registrar el tamaño de papel	Pie de página	Longitud de la imagen recibida [mm]	Imprimiendo
A4	Apa- gado	Menos de 289	1 página
		290 – 570	Dividir en 2 páginas
		571 – 851	Dividir en 3 páginas
		852 –	Dividir en 4 o más páginas
	Encen- dido	Menos de 285	1 página
		286 – 562	Dividir en 2 páginas
		563 – 839	Dividir en 3 páginas
		840 –	Dividir en 4 o más páginas
Carta	Apa- gado	Menos de 271	1 página
		272 – 534	Dividir en 2 páginas
		535 – 797	Dividir en 3 páginas
		798 –	Dividir en 4 o más páginas
	Encen- dido	Menos de 267	1 página
		268 – 526	Dividir en 2 páginas
		527 – 785	Dividir en 3 páginas
		786 –	Dividir en 4 o más páginas
Legal	Apa- gado	Menos de 348	1 página
		349 – 688	Dividir en 2 páginas
		689 – 1028	Dividir en 3 páginas
		1029 –	Dividir en 4 o más páginas
	Encen- dido	Menos de 344	1 página
		345 – 680	Dividir en 2 páginas
		681 – 1016	Dividir en 3 páginas
		1017 –	Dividir en 4 o más páginas

Registrar el tamaño de papel	Pie de página	Longitud de la imagen recibida [mm]	Imprimiendo
8 1/2 x 13 1/2	Apa- gado	Menos de 335	1 página
		356 – 662	Dividir en 2 páginas
		663 – 989	Dividir en 3 páginas
		990 –	Dividir en 4 o más páginas
	Encen- dido	Menos de 331	1 página
		332 – 654	Dividir en 2 páginas
		655 – 977	Dividir en 3 páginas
		978 –	Dividir en 4 o más páginas

Reducción RX: Cortar



Si una imagen no entra en una página, las porciones de la imagen que excedan los 24 mm quedarán cortadas y se imprimirán en la página siguiente.

Registrar el tamaño de papel	Pie de página	Longitud de la imagen recibida [mm]	Imprimiendo
A4	Apagado	Menos de 289	1 página
		290 – 313	Imprimir en 1 página 1-24 mm del final queda cortado.
		314 – 570	Dividir en 2 páginas
		571 – 594	Dividir en 2 páginas. 1-24 mm del final queda cortado.
		595 – 851	Dividir en 3 páginas
		852 –	Dividir en 3 páginas...
	Encendido	Menos de 285	1 página
		286 – 309	Imprimir en 1 página 1-24 mm del final queda cortado.
		310 – 562	Dividir en 2 páginas
		563 – 586	Dividir en 2 páginas. 1-24 mm del final queda cortado.
		587 – 839	Dividir en 3 páginas
		840 –	Dividir en 3 páginas...

Registrar el tamaño de papel	Pie de página	Longitud de la imagen recibida [mm]	Imprimiendo
Carta	Apa- gado	Menos de 271	1 página
		272 – 295	Imprimir en 1 página 1-24 mm del final queda cortado.
		296 – 534	Dividir en 2 páginas
		535 – 558	Dividir en 2 páginas. 1-24 mm del final queda cortado.
		559 – 797	Dividir en 3 páginas
		798 –	Dividir en 3 páginas...
	Encen- dido	Menos de 267	1 página
		268 – 291	Imprimir en 1 página 1-24 mm del final queda cortado.
		292 – 526	Dividir en 2 páginas
		527 – 550	Dividir en 2 páginas. 1-24 mm del final queda cortado.
		551 – 785	Dividir en 3 páginas
		786 –	Dividir en 3 páginas...
Legal	Apa- gado	Menos de 348	1 página
		349 – 371	Imprimir en 1 página 1-24 mm del final queda cortado.
		372 – 688	Dividir en 2 páginas
		689 – 712	Dividir en 2 páginas. 1-24 mm del final queda cortado.
		713 – 1028	Dividir en 3 páginas
		1029 –	Dividir en 3 páginas...
	Encen- dido	Menos de 344	1 página
		345 – 367	Imprimir en 1 página 1-24 mm del final queda cortado.
		368 – 680	Dividir en 2 páginas
		681 – 704	Dividir en 2 páginas. 1-24 mm del final queda cortado.
		705 – 1016	Dividir en 3 páginas
		1017 –	Dividir en 3 páginas...

Registrar el tamaño de papel	Pie de página	Longitud de la imagen recibida [mm]	Imprimiendo
8 1/2 x 13 1/2	Apa- gado	Menos de 335	1 página
		336 – 359	Imprimir en 1 página 1-24 mm del final queda cortado.
		360 – 662	Dividir en 2 páginas
		663 – 686	Dividir en 2 páginas. 1-24 mm del final queda cortado.
		687 – 989	Dividir en 3 páginas
		990 –	Dividir en 3 páginas...
	Encen- dido	Menos de 331	1 página
		332 – 355	Imprimir en 1 página 1-24 mm del final queda cortado.
		356 –654	Dividir en 2 páginas
		655 – 678	Dividir en 2 páginas. 1-24 mm del final queda cortado.
		679 – 977	Dividir en 3 páginas
		978 –	Dividir en 3 páginas...

***Registrar
destinatarios***

6

Acerca de la función de registro de marcación

Los números de fax utilizados frecuentemente se pueden registrar con la función [REGISTRO MARC.] de forma que se pueda acceder fácilmente al número de fax. Adicionalmente, esto permite reducir los errores de marcación.

Se dispone de los siguientes métodos de registro:

- **Favorito:** Se puede registrar en la lista de favoritos los destinos de marcación rápida y los destinos de marcación de grupo usados frecuentemente a fin de poder acceder rápidamente al número de fax. Si desea más información sobre cómo registrar destinos, consulte "Lista favoritos" en la página 6-3.
- **Marcación rápida:** los números de fax se pueden registrar como destinos de marcación rápida. Cuando envíe un fax, escriba el número de marcación rápida para acceder al número de fax. Si desea más información sobre cómo registrar destinos, consulte "Marcación rápida" en la página 6-5.
- **Marcación de grupo:** se puede registrar conjuntamente varios destinos con un destino de marcación de grupo. Cuando envíe un fax, escriba el número de marcación de grupo para acceder a los números de fax para una transmisión de emisión. Si desea más información sobre cómo registrar destinos, consulte "Marcación de grupo" en la página 6-8.



Al registrar destinos como marcación rápida o marcación de grupo, use la función Buscar para buscar los destinos. Para detalles acerca de cómo usar la función Buscar consulte "Uso de la función de lista de la libreta de direcciones" en la página 3-12 y "Uso de la función de búsqueda de la libreta de direcciones" en la página 3-13.

Lista favoritos

Registrar destinos en la lista de favoritos

Se puede registrar en la lista de favoritos los destinos de marcación rápida y los destinos de marcación de grupo usados frecuentemente a fin de poder acceder rápidamente al número de fax. En la lista de favoritos se puede registrar un máximo de 20 destinos.



Antes de registrar los destinos en la lista de favoritos, regístrelos como destinos de marcación rápida o de marcación de grupo.

- 1 Pulse la tecla ▲ o la tecla ▼ para seleccionar [UTILITARIO] y, a continuación, pulse la tecla **Select**.
- 2 Pulse la tecla ▲ o la tecla ▼ para seleccionar [REGISTRO MARC.] y, a continuación, pulse la tecla **Select**.
- 3 Compruebe que está seleccionado [LISTADO TELEFÓNICO] y, a continuación, pulse la tecla **Select**.
Aparece la pantalla [LISTADO TELEFÓNICO].



Si se registra el primer destino en la lista de favoritos continúe con el paso 5.

- 4 Compruebe que está seleccionado [AÑADIR] y, a continuación, pulse la tecla **Select**.
- 5 Escriba el número de marcación rápida (1-220) y luego pulse la tecla **Select**.
 - Para programar un número de marcación de grupo pulse la tecla **Directorio telefónico**, escriba el número de marcación de grupo (1-20) y acto seguido pulse la tecla **Select**.



*Si un destino ya está registrado en la lista favoritos, seleccione [AÑADIR] y, a continuación, pulse la tecla **Select** para visualizar una pantalla para introducir el número de marcación rápida.*



Para detalles acerca de la escritura/edición del texto y los caracteres que se pueden ingresar consulte "Introducir texto" en la página 9-4.

- 6 Pulse nuevamente la tecla **Select**.
- 7 Pulse la tecla ▲ o la tecla ▼ para seleccionar [ACABADO] y, a continuación, pulse la tecla **Select**.
 - Para añadir otro destino a la lista favoritos, seleccione [AÑADIR], pulse la tecla **Select** y, a continuación, repita los pasos de 4 a 6. El destino se registrará en la lista favoritos.



*Para retornar a la pantalla de modo fax, pulse la tecla **Atrás** hasta que aparezca la pantalla de modo fax o pulse la tecla **Parar/Reiniciar**.*

Borrar destinos de la lista de favoritos

Es posible borrar un destino registrado en la lista de favoritos.

- 1** Pulse la tecla ▲ o la tecla ▼ para seleccionar [UTILITARIO] y, a continuación, pulse la tecla **Select**.
- 2** Pulse la tecla ▲ o la tecla ▼ para seleccionar [REGISTRO MARC.] y, a continuación, pulse la tecla **Select**.
- 3** Compruebe que está seleccionado [LISTADO TELEFÓNICO] y, a continuación, pulse la tecla **Select**.
Aparece la pantalla [LISTADO TELEFÓNICO].
- 4** Pulse la tecla ▲ o la tecla ▼ para seleccionar [CHEQUEAR/EDITAR] y, a continuación, pulse la tecla **Select**.
- 5** Pulse la tecla ▲ o la tecla ▼ para seleccionar el destino que desee borrar y, a continuación, pulse la tecla **Parar/Reiniciar**.
- 6** Compruebe que está seleccionado [SÍ] y, a continuación, pulse la tecla **Select**.
- 7** Pulse la tecla **Atrás**.



Para borrar otro destino repita el procedimiento a partir del paso 5.

- 8** Pulse la tecla ▲ o la tecla ▼ para seleccionar [ACABADO] y, a continuación, pulse la tecla **Select**.
El destino quedará eliminado de la lista de favoritos.



*Para retornar a la pantalla de modo fax, pulse la tecla **Atrás** hasta que aparezca la pantalla de modo fax o pulse la tecla **Parar/Reiniciar**.*

Marcación rápida

Registrar un destino de marcación rápida

Los números de fax usados frecuentemente (un máximo 220 números) se pueden registrar como destinos de marcación rápida. Adicionalmente, se puede configurar la transmisión por lotes.

- 1 Pulse la tecla ▲ o la tecla ▼ para seleccionar [UTILITARIO] y, a continuación, pulse la tecla **Select**.
- 2 Pulse la tecla ▲ o la tecla ▼ para seleccionar [REGISTRO MARC.] y, a continuación, pulse la tecla **Select**.
- 3 Pulse la tecla ▲ o la tecla ▼ para seleccionar [MARCAC RÁPIDA] y, a continuación, pulse la tecla **Select**.
Aparecerá la pantalla [MARCAC RÁPIDA].
- 4 Use el teclado para ingresar el número de marcación rápida (1-220) y luego pulse la tecla **Select**.



*Si se ha especificado la configuración de búsqueda LDAP, aparecerá una pantalla que permite seleccionar [AJUSTE MANUAL] o [BÚSQUEDA LDAP] después de haber pulsado la tecla **Select**. Seleccione [AJUSTE MANUAL] y, a continuación, pulse la tecla **Select**.*



Para detalles acerca de la escritura/edición de los números consulte "Introducir texto" en la página 9-4.



*Si el destino ya está registrado con el número de marcación rápida especificado, aparecerá [REGISTRADO!]. Pulse la tecla **Atrás** para regresar a la pantalla [REGISTRO MARC.] y, a continuación, continúe con el paso 3.*

- 5 Ingrese el nombre del destino de marcación rápida a registrar y acto seguido pulse la tecla **Select**.



Para el nombre se podrá ingresar un texto de hasta 20 caracteres de longitud.



Para detalles acerca de la escritura/edición del texto y los caracteres que se pueden ingresar consulte "Introducir texto" en la página 9-4.

- 6 Use el teclado para ingresar el número de fax del destinatario.



El número del fax puede contener un máximo de 50 dígitos.



Para detalles acerca de la escritura/edición de los números consulte "Introducir texto" en la página 9-4.

7 Pulse la tecla ▼.

8 Pulse la tecla ▲ o la tecla ▼ para elegir un elemento cuya configuración ya haya sido efectuada.

- Para especificar la configuración de transmisión por lotes, seleccione [HORA DEL LOTE], pulse la tecla **Select** y, a continuación continúe con el paso 9.
- Para especificar la velocidad del módem, seleccione [VEL. MÓDEM], pulse la tecla **Select** y, a continuación, continúe con el paso 10.

9 Use el teclado para ingresar la hora de transmisión y acto seguido pulse la tecla **Select**.
Se habrá concluido la configuración de la transmisión por lotes. Continúe con el paso 11.



Para detalles acerca de la escritura/edición del texto y los caracteres que se pueden ingresar consulte "Introducir texto" en la página 9-4.

10 Pulse la tecla ▲ o la tecla ▼ para seleccionar la velocidad de módem deseada y, a continuación, pulse la tecla **Select**.
La velocidad del módem habrá quedado especificada. Continúe con el paso 11.



Si ocurriese un error de transmisión, elija una velocidad de módem de 14,4 o bien 9,6.

11 Pulse la tecla **Atrás**.

12 Pulse la tecla **Select**.

La información ingresada quedará registrada en el número de marcación rápida.



*Para retornar a la pantalla de modo fax, pulse la tecla **Atrás** hasta que aparezca la pantalla de modo fax o pulse la tecla **Parar/Reiniciar**.*

Modificación/borrado de la información de marcación rápida

La información de marcación rápida registrado puede modificarse.

- 1 Pulse la tecla ▲ o la tecla ▼ para seleccionar [UTILITARIO] y, a continuación, pulse la tecla **Select**.
- 2 Pulse la tecla ▲ o la tecla ▼ para seleccionar [REGISTRO MARC.] y, a continuación, pulse la tecla **Select**.
- 3 Pulse la tecla ▲ o la tecla ▼ para seleccionar [MARCAC RÁPIDA] y, a continuación, pulse la tecla **Select**.
Aparecerá la pantalla [MARCAC RÁPIDA].
- 4 Use el teclado para ingresar el número de marcación rápida (1-220) a editar/borrar y acto seguido pulse la tecla **Select**.



Para detalles acerca de la escritura/edición del texto y los caracteres que se pueden ingresar consulte "Introducir texto" en la página 9-4.

- 5 Pulse la tecla ▲ o la tecla ▼ para seleccionar [EDITAR] o [BORRAR] y, a continuación, pulse la tecla **Select**.
 - Si ha seleccionado [EDITAR], aparecerá el nombre. Continúe con el paso 6.
 - Si ha seleccionado [BORRAR], se eliminará la configuración registrada con el número de marcación rápida. Esto concluye el procedimiento de eliminación.
- 6 Si desea, edite el nombre, el número de fax, la velocidad del módem y la configuración de transmisión por lotes y acto seguido pulse la tecla **Select**.

La información editada quedará registrada en el número de marcación rápida.



*Si el destino de marcación rápida estuviese registrado en la lista de favoritos como destino de marcación de grupo o como configuración de reenvío, aparecerá un mensaje solicitándole confirmar que se deje el destino de marcación rápida tal como se encuentra. Para dejarlo registrado como está, seleccione [SÍ]. Para no dejarlo registrado como está, seleccione [NO]. A continuación, pulse la tecla **Select**.*



Si un documento se encontrase en la memoria en la cola de transmisión por lotes y se cambiara la hora de transmisión, el documento que se encuentra en la memoria se enviará a la hora establecida antes de que se modificara la configuración.



Para más detalles acerca de como editar el texto consulte "Introducir texto" en la página 9-4.

Marcación de grupo

Registrar un destinatario de marcación de grupo

Los números de fax marcados frecuentemente para transmisión de emisión se pueden registrar como un destino de marcación de grupo. En un grupo se puede registrar conjuntamente un máximo de 50 destinos.



Antes de registrar un destino de marcación de grupo, registre los destinos como destinos de marcación rápida.

- 1 Pulse la tecla ▲ o la tecla ▼ para seleccionar [UTILITARIO] y, a continuación, pulse la tecla **Select**.
- 2 Pulse la tecla ▲ o la tecla ▼ para seleccionar [REGISTRO MARC.] y, a continuación, pulse la tecla **Select**.
- 3 Pulse la tecla ▲ o la tecla ▼ para seleccionar [MARCAC GRUPAL] y, a continuación, pulse la tecla **Select**.
Aparecerá la pantalla [MARCAC GRUPAL].
- 4 Use el teclado para ingresar el número de marcación de grupo (1-20) y luego pulse la tecla **Select**.



Para detalles acerca de la escritura/edición de los números consulte "Introducir texto" en la página 9-4.



*Si el destino ya está registrado con el número de marcación de grupo especificado, aparecerá [REGISTRADO!]. Pulse la tecla **Atrás** para regresar a la pantalla [REGISTRO MARC.] y, a continuación, continúe con el paso 3.*

- 5 Ingrese el nombre del destino de marcación de grupo a registrar y acto seguido pulse la tecla **Select**.



Para el nombre se podrá ingresar un texto de hasta 20 caracteres de longitud.



Para detalles acerca de la escritura/edición del texto y los caracteres que se pueden ingresar consulte "Introducir texto" en la página 9-4.

- 6 Use el teclado para ingresar el número de marcación rápida a registrar en el destino de marcación de grupo y acto seguido pulse la tecla **Select**.



*Para programar un número de marcación de grupo registrado como destino de marcación de grupo pulse la tecla **Directorio telefónico**, escriba el número de marcación de grupo y acto seguido pulse la tecla **Select**.*



Para detalles acerca de la escritura/edición del texto y los caracteres que se pueden ingresar consulte "Introducir texto" en la página 9-4.

7 Pulse nuevamente la tecla **Select**.

8 Compruebe que está seleccionado [AÑADIR] y, a continuación, pulse la tecla **Select**. Repita los pasos 6 a 8 hasta haber especificado todos los destinos deseados.

– Si no se desea especificar más destinatarios, continúe con el paso 9.

9 Seleccione [ACABADO] y, a continuación, pulse la tecla **Select**. Los destinos quedan registrados como destino de marcación de grupo.



*Para retornar a la pantalla de modo fax, pulse la tecla **Atrás** hasta que aparezca la pantalla de modo fax o pulse la tecla **Parar/Reiniciar**.*

Modificación/borrado de la información de marcación de grupo

La información de marcación de grupo registrado puede modificarse.

1 Pulse la tecla ▲ o la tecla ▼ para seleccionar [UTILITARIO] y, a continuación, pulse la tecla **Select**.

2 Pulse la tecla ▲ o la tecla ▼ para seleccionar [REGISTRO MARC.] y, a continuación, pulse la tecla **Select**.

3 Pulse la tecla ▲ o la tecla ▼ para seleccionar [MARCAC GRUPAL] y, a continuación, pulse la tecla **Select**. Aparecerá la pantalla [MARCAC GRUPAL].

4 Use el teclado para ingresar el número de destino de marcación de grupo a editar/borrar y acto seguido pulse la tecla **Select**.



Para detalles acerca de la escritura/edición del texto y los caracteres que se pueden ingresar consulte "Introducir texto" en la página 9-4.

5 Pulse la tecla ▲ o la tecla ▼ para seleccionar [EDITAR] o [BORRAR] y, a continuación, pulse la tecla **Select**.

– Si ha seleccionado [EDITAR], aparecerá el nombre. Continúe con el paso 6.

– Si ha seleccionado [BORRAR], se eliminará la configuración programada para el número de marcación de grupo. Esto concluye el procedimiento de eliminación.

6 Si desea modificar el nombre del grupo, ingrese un nuevo nombre y luego pulse la tecla **Select**.



Para más detalles acerca de como editar el texto consulte "Introducir texto" en la página 9-4.

7 Agregar/borrar destinos

- Para añadir un destino, compruebe que está seleccionada la tecla [AÑADIR] y, a continuación, pulse la tecla **Select**. Escriba el número de marcación rápida, pulse la tecla **Select** y acto seguido vuelva a pulsar la tecla **Select**.
- Para borrar un destino, pulse la tecla ▲ o la tecla ▼ para seleccionar [CHEQUEAR/EDITAR] y, a continuación, pulse la tecla **Select**. Pulse la tecla ▲ o la tecla ▼ para seleccionar el destino que desee borrar y, a continuación, pulse la tecla **Parar/Reiniciar**. Compruebe que está seleccionado [SÍ] y, a continuación, pulse la tecla **Select**.
El destino queda eliminado de la lista de marcación de grupo.

8 Pulse la tecla ▲ o la tecla ▼ para seleccionar [ACABADO] y, a continuación, pulse la tecla **Select**. La información editada quedará registrada en el número de marcación de grupo.

***Modo de
confirmación***

7

Acerca de los contadores del aparato

Las operaciones realizadas desde que se instaló la máquina se pueden consultar mediante [INFORME/ESTADO] en el menú. Siga el procedimiento descrito a continuación para verificar los contadores de fax.

Verificación del contador de impresión de faxes

Este contador muestra el número total de faxes impresos desde la instalación de este aparato.

- 1 Pulse la tecla ▲ o la tecla ▼ para seleccionar [INFORME/ESTADO] y, a continuación, pulse la tecla **Select**.
- 2 Compruebe que está seleccionado [IMPRESIÓN TOTAL] y, a continuación, pulse la tecla **Select**.
Aparecerá la pantalla [IMPRESIÓN TOTAL].
- 3 Pulse la tecla ▲ o la tecla ▼ para desplazarse por la pantalla hasta que aparezca [IMPRESIÓN DE FAX].
Verifique el número total de páginas impresas como faxes.



*Para volver a la pantalla de modo fax pulse la tecla **Parar/Reiniciar**.*

Verificación del contador de todas las digitalizaciones

Este contador muestra el número total de digitalizaciones efectuadas, excluyendo copias, desde la instalación de este aparato.

- 1 Pulse la tecla ▲ o la tecla ▼ para seleccionar [INFORME/ESTADO] y, a continuación, pulse la tecla **Select**.
- 2 Compruebe que está seleccionado [IMPRESIÓN TOTAL] y, a continuación, pulse la tecla **Select**.
Aparecerá la pantalla [IMPRESIÓN TOTAL].
- 3 Pulse la tecla ▲ o la tecla ▼ para desplazarse por la pantalla hasta que aparezca [ESCAN. TOTAL].
Verifica el número total de digitalizaciones hechas con faxes.



*Para volver a la pantalla de modo fax pulse la tecla **Parar/Reiniciar**.*

Verificación del resultado de la transmisión/recepción desde la pantalla de mensajes

Se puede visualizar los resultados de un máximo de 60 transmisiones/recepciones de fax.

Además, los resultados de transmisión/recepción que se muestran pueden imprimirse pulsando la tecla **Iniciar (B&N)**.

- 1 Pulse la tecla ▲ o la tecla ▼ para seleccionar [INFORME/ESTADO] y, a continuación, pulse la tecla **Select**.
- 2 Pulse la tecla ▲ o la tecla ▼ para seleccionar [RESULT. TX/RX] y, a continuación, pulse la tecla **Select**.
Aparecerá la pantalla [RESULT. TX/RX], que muestra el registro de comunicaciones.



*Para volver a la pantalla de modo fax pulse la tecla **Select**.*

Acerca de los informes y las listas

Se puede imprimir informes sobre el estado de envío y recepción de faxes y la configuración de marcación rápida.

Con este aparato se puede imprimir los siguientes informes y listas:



Para detalles acerca de cómo imprimir los informes y los listados consulte el apartado siguiente.

Imprimir informes y listados

- 1 Pulse la tecla ▲ o la tecla ▼ para seleccionar [INFORME/ESTADO] y, a continuación, pulse la tecla **Select**.
- 2 Pulse la tecla ▲ o la tecla ▼ para seleccionar [INFORME] y, a continuación, pulse la tecla **Select**.
- 3 Pulse la tecla ▲ o la tecla ▼ para seleccionar el informe deseado, pulse la tecla **Select** y, a continuación, pulse la tecla **Iniciar**.
Se imprimirá el informe.

INFORME RES. TX

Se imprimirá el número de sesión, el nombre del destinatario, la fecha de envío, la hora de inicio de la transmisión, el número de páginas del documento, el tiempo requerido, el modo y el resultado de la transmisión.



Asimismo se puede configurar el aparato para imprimir este informe con cada transmisión, solo cuando ocurra un error, o nunca. Para más detalles consulte "Menú INFORMES" en la página 2-27.

SESIÓN	FUNCIÓN	N.º	ESTACIÓN DE DESTINO	FECHA	HORA	PÁGINA	DURACIÓN	MODOo	RESULTADO
0001	TX	001	AAA NEWYORK 012345678	19 ABR	18:00	010	00h02min21s	G3	Parada
			00A0: CANCELAR TX						

INFORME RES. RX

Se imprimirá el número de sesión, la fecha de recepción, la hora de inicio de la recepción, el número de páginas recibidas, el tiempo requerido, el modo y el resultado de la recepción.



Asimismo se puede configurar el aparato para imprimir este informe con cada recepción, solo cuando ocurra un error, o nunca. Para más detalles consulte "Menú INFORMES" en la página 2-27.

SESIÓN	FUNCIÓN	NO.	ESTACIÓN DE DESTINO	FECHA	HORA	PÁGINA	DURACIÓN	MODO	RESULTADO
0001	RX	001	098765432	19 ABR	18:00	001	00h02min21s	ECM	NG
			0014:ERROR DURANTE RX						

INFORME ACTIV.

Se imprimirá el número de operación, el número de sesión, la fecha de operación, la hora de inicio de la transmisión/recepción, el tipo de operación (transmisión o recepción), el nombre del destinatario, el número de páginas enviadas/recibidas, el modo y el resultado de la transmisión/recepción.



También se puede configurar este aparato para que imprima este informe automáticamente después de 60 transmisiones/recepciones. Para más detalles consulte "Menú INFORMES" en la página 2-27.

NO.	SESIÓN	FECHA	HORA	TX/RX	ESTACIÓN DE DESTINO	PÁGINA	DURACIÓN	MODO	RESULTADO
01	0001	19 ABR	16:32	TX---	AAA NEWYORK 012345678	006	00h01min16s	ECM	OK
02	0002	19 ABR	18:00	---RX	098765432	001	00h02min21s	ECM	NG 0034
03	0003	19 ABR	18:00	---RX	098765432	012	00h02min21s	ECM	OK
04	0004	19 ABR	19:12	TX---	OFICINA MATRIZ 024682468	001	00h00min56s	ECM	OK

LISTA DATOS MEM.

Este es un listado de documentos en cola esperando a ser enviados y documentos especificados para transmisión por temporizador (incluyendo transmisión por lotes).

Se imprimirá el número de sesión, el tipo de operación que se está efectuando, la hora, el nombre del destinatario y el número de páginas del documento.

SESIÓN	FUNCIÓN	HORA	NO.	ESTACIÓN DE DESTINO	PÁGINA
0001	TX	18:00	001	SP-001 AAA NEWYORK 012345678	012

IMPR. IMAGEN MEM.

Se imprimirá una imagen reducida de la primera página del documento esperando a ser enviado, además del número de sesión, el tipo de operación que se está efectuando, la fecha, la hora, el nombre del destinatario y el número de páginas del documento.

LISTA FAVORITOS

Los destinos registrados en la lista de favoritos se imprimirán en el orden en que aparecen en la lista de favoritos.

FA-NO.	ESTACIÓN DE DESTINO	NUMERO DE DESTINO	VELOCIDAD	FECHA CONFIG
FA-01	AAA NEWYORK	012345678	33,6	20.ENE.2006
FA-02	AAA TOKIO	098765432	33,6	20.ENE.2006
FA-03	OFICINA MATRIZ	024682468	33,6	12.FEB.2006
FA-04	0P02345678	0224466880	12,8	12.FEB.2006

LISTA MARC RÁPIDA

Los destinatarios programados en los números de marcación rápida se imprimirán en orden numérico. La hora especificada para los números de marcación rápida registrados con la configuración de transmisión por lotes aparece debajo de [DETALLE].

N.º MR	ESTACIÓN DE DESTINO	NUMERO DE DESTINO	DETALLE	FECHA CONFIG	
MR-001	OFICINA AMSTERDAM	0P09876543	23:00	33,6	20.ENE.2006
MR-002	OFICINA COREA	0P01357913		33,6	20.ENE.2006
MR-003	ABCDEF	024682468		33,6	12.FEB.2006
MR-004	CORREO	0224466880		14,4	12.FEB.2006

LISTA MARC. GRUPO.

La configuración de marcación de grupo se imprimirá en orden numérico.

NO. TECLA	NOMBRE	NO.	ESTACIÓN DE DESTINO
GP-01	GRUPO-01	01	SP-002 AAA TOKYO 098765432
		02	SP-004 NJ OFFICE 0P02345678
		03	MR-001 OFICINA AMSTERDAM 0P09876543

*Resolución de
problemas*

8



Problemas al enviar faxes

Si el fax no se puede enviar correctamente, consulte la siguiente tabla y lleve a cabo la operación indicada. Si el fax sigue sin poderse enviar correctamente, incluso después de realizar las operaciones descritas, póngase en contacto con el servicio de asistencia técnica.



Encontrará más información sobre los mensajes de error en "Mensajes de error en la pantalla de mensajes" en la página 8-6. Para obtener más información sobre los procedimientos de solución de problemas para atascos de documentos, atascos de papel, mala calidad de impresión o tóner vacío, consulte el [Manual del operador Operaciones de copia/impresión/escáner] del CD/DVD de documentación.

Síntoma	Causa	Solución
El documento no está escaneado.	El documento es demasiado grueso, demasiado fino o demasiado pequeño.	Use el cristal de originales para enviar el fax.
El documento se escanea en ángulo	Las guías de documentos no están correctamente ajustadas al ancho del documento.	Deslice las guías de documentos para que se ajusten al ancho del documento.
El fax recibido por el destinatario está borroso.	El documento no está bien colocado.	Coloque el documento correctamente.
	El cristal de originales está sucio.	Limpie el cristal de originales.
	El texto del documento es poco visible.	Ajustar la resolución.
	Puede que haya un problema con la conexión telefónica.	Compruebe la línea telefónica y, a continuación, intente volver a enviar el fax.
	Puede que haya un problema con la máquina de fax del destinatario.	Realice una copia para comprobar que la máquina funciona correctamente y, si la copia se imprime bien, el destinatario deberá comprobar la condición de su máquina de fax.

Síntoma	Causa	Solución
El fax recibido por el destinatario está en blanco.	El documento se envió con la cara frontal hacia abajo (cuando se utilizó el ADF).	Cargue el documento que se va a enviar por fax cara arriba.
La transmisión no es posible.	Puede que el procedimiento de transmisión se haya realizado incorrectamente.	Compruebe el procedimiento de transmisión y, a continuación, intente volver a enviar el fax.
	Puede que el número de fax sea incorrecto.	Compruebe el número de fax.
	Se puede haber programado incorrectamente el destino en la lista de favoritos, el destino de marcación rápida o el destino de marcación de grupo.	Verifique que se hayan programado correctamente las teclas.
	Puede que la línea telefónica se haya conectado incorrectamente.	Compruebe la conexión de la línea telefónica. Si está desconectada, conéctela.
	Puede que haya un problema con la máquina de fax del destinatario (por ejemplo, que falte papel o que esté apagada).	Póngase en contacto con el destinatario.

Problemas al recibir faxes

Si el fax no se puede recibir correctamente, consulte la siguiente tabla y lleve a cabo la operación indicada. Si el fax sigue sin poderse recibir correctamente, incluso después de realizar las operaciones descritas, póngase en contacto con el servicio de asistencia técnica.



Encontrará más información sobre los mensajes de error en "Mensajes de error en la pantalla de mensajes" en la página 8-6. Para obtener más información sobre los procedimientos de solución de problemas para atascos de documentos, atascos de papel, mala calidad de impresión o tóner vacío, consulte el [Manual del operador Operaciones de copia/impresión/escáner] del CD/DVD de documentación.

Síntoma	Causa	Solución
El fax recibido está en blanco.	Puede que haya un problema con la conexión telefónica o la máquina de fax de la persona que llama.	Compruebe que la máquina puede realizar copias correctamente. Si puede, solicite a la persona que llama que vuelva a enviar el fax.
	Puede que la persona que llama haya cargado las páginas al revés.	Póngase en contacto con la persona que llama.
No se puede recibir faxes automáticamente.	La máquina está configurada para recibir faxes manualmente.	Configure la máquina para recepción automática.
	La memoria está llena.	Cargue papel si no hay y, a continuación, imprima los faxes almacenados en la memoria.
	Puede que la línea telefónica esté conectada incorrectamente.	Compruebe la conexión de la línea telefónica. Si está desconectada, conéctela.
	Puede que haya un problema con la máquina de fax de la persona que llama.	Realice una copia para comprobar que la máquina funciona correctamente y, si la copia se imprime bien, el destinatario deberá comprobar la condición de su máquina de fax.

Otros problemas

Síntoma	Causa	Solución
El número de páginas del documento indicadas en el informe de resultado de transmisión es diferente al número de páginas de la transmisión por lotes.	La memoria está llena.	Durante la transmisión por lotes, el número de páginas del documento indicadas en el informe de resultado de transmisión puede diferir del número de páginas de la transmisión si la memoria se encontrase llena.

Mensajes de error en la pantalla de mensajes

Mensaje de error	Causa	Solución
ADMINISTRADO POR PC ESPERE POR FAVOR	El aparato está accediendo al LSU o el modo Admin. de conexión Web	<ul style="list-style-type: none"> ● Fin de sesión de la conexión Web ● Abandonar LSU. ● Si no se efectuase ninguna operación durante 600 segundos, aparecerá la pantalla principal.
ERROR COMUNICACIÓN (####)	<ul style="list-style-type: none"> ● La comunicación no es posible a causa de un problema en el aparato. ● La comunicación no es posible a causa de un problema en el aparato de fax del remitente/destinatario. 	Verifique los resultados de transmisión.
CHEQ. MODO FAX	Ha ocurrido un error de fax mientras se efectuaba una operación en el modo de copia o el modo de digitalización.	Pulse la tecla Fax para verificar el estado de error y tome las medidas adecuadas.
DESCUELGUE TELÉFONO	El receptor del teléfono conectado está levantado.	Cuelgue el receptor del teléfono conectado.
PROBLEMAS EN LÍNEA COMPROBAR LÍNEA	<ul style="list-style-type: none"> ● El sistema de marcación telefónica o el cableado telefónico no está implementado correctamente. ● El cable telefónico no está enchufado correctamente. 	<ul style="list-style-type: none"> ● Verifique el sistema de marcado telefónico o el cableado telefónico y use el menú de configuración apropiado para efectuar los ajustes correctos. ● Conecte correctamente el cable telefónico.

Mensaje de error	Causa	Solución
ARCHIVO LLENO	El número de elementos registrados en la memoria ha excedido el máximo admisible.	Si el [MODO MEMORIA RX] está ajustado a [ENCENDIDO], cancele el modo de recepción en memoria e imprima los documentos recibidos almacenados en la memoria.
MEM AGOTADA	<ul style="list-style-type: none"> ● Al enviar un fax, el tamaño de los datos de la imagen digitalizada ha excedido la capacidad de la memoria. ● Al recibir un fax, el tamaño de los datos de la imagen digitalizada ha excedido la capacidad de la memoria. 	<ul style="list-style-type: none"> ● Si el [MODO MEMORIA RX] está ajustado a [ENCENDIDO], cancele el modo de recepción en memoria e imprima los documentos recibidos almacenados en la memoria. ● Envíe manualmente el fax.
FALLO REMAR. TODOS	Han fallado todos los intentos de rellamada porque la línea del destinatario estaba ocupada o porque no respondió.	Verifique el estado de la línea telefónica del destinatario e intente reenviar el fax.

Apéndice **9**

Especificaciones técnicas

Líneas compatibles	PSTN (Red telefónica conmutada pública), PBX (Centralita privada)
Compatibilidad	ECM/Super G3
Velocidad de módem	V.34 (hasta 33,6 Kbps)
Velocidad de transmisión de fax	3 seg./página (en V.34)
Método de codificación	MH, MR, MMR, JBIG
Memoria de fax	6 MB (aprox. 384 páginas)
Documento	<ul style="list-style-type: none">• ADF Ancho: de 140 a 216 mm Largo: de 148 a 500 mm (500 mm: modo fax con ADF)• Cristal de originales A5, A4, Statement, Carta
Tamaño papel	A4, Carta, Legal, 8 1/2 × 13 1/2
Borrado de bordes	4,0 mm (arriba, abajo, izquierda y derecha)
Resolución de transmisión	Estándar: 203 × 98 ppp Fina: 203 × 196 ppp Superfina: 203 × 392 ppp

PC-FAX	<p>Sistema operativo: Windows Server 2003 (32 bits/64 bits) Windows XP (32 bits/64 bits) Windows Server 2008 (32 bits/64 bits) Windows Vista (32 bits/64 bits) Windows Server 2008 R2 Windows 7 (32 bits/64 bits)</p> <p>Interfaz: Compatible con USB 2.0 de alta velocidad Red (TCP/IP (puerto RAW, LPR))</p> <p>Requisitos del ordenador: Especificaciones mínimas: Velocidad de CPU: Pentium 200 MHz RAM: 128 MB</p> <p>Especificaciones recomendadas: Velocidad de la CPU: Pentium 4/1,6 GHz o superior RAM: 256 MB o superior</p> <p>Lenguaje de comandos del controlador: GDI</p> <p>Compresión del controlador: JBIG</p>
--------	---



Para obtener más información sobre otras especificaciones, consulte el [Manual del operador Operaciones de copia/impresión/escáner] del CD/DVD de documentación.

Introducir texto

Al especificar el nombre de usuario o programar el nombre del destinatario, es posible introducir letras, caracteres con acento y símbolos.

Uso de las teclas

Utilice el teclado para introducir números, letras y símbolos.

Lista de caracteres disponibles con cada tecla del teclado

Introducir números de fax

Tecla en el Teclado	Caracteres disponibles	Caracteres disponibles (Registro del N.º DE FAX DE USUARIO) *	
	[1]	[1]	[A]
1	1	1	-1
2	2	2	2
3	3	3	3
4	4	4	4
5	5	5	5
6	6	6	6
7	7	7	7
8	8	8	8
9	9	9	9
0	0	0	(espacio)0
*	*		
#	#		+

* Para visualizar su número de fax, seleccione [GESTIÓN ADMINIS.]/[AJUSTE USUARIO]/[NO FAX USUARIO] en el menú [UTILITARIO].

Introducir nombres

Tecla en el Teclado	Caracteres disponibles	
	[1]	[A]
1	1	.,'?!;"'1-()@/;:_
2	2	ABC2abcÆÇàáãääåæç
3	3	DEF3defÐèéêë
4	4	GHI4ghiiï
5	5	JKL5jkl€£¢
6	6	MNO6mnoØŒñòóôõöøœ°
7	7	PQRS7pqrsß\$
8	8	TUV8tuvùúûü
9	9	WXYZ9wxyzÞýþ
0	0	(espacio)0
✕		
#	#	*+×÷=#%&<>[]{} µ^`~

Introducir direcciones de correo electrónico

Tecla en el Teclado	Caracteres disponibles	
	[1]	[A]
1	1	.@_-1
2	2	ABC2abc
3	3	DEF3def
4	4	GHI4ghi
5	5	JKL5jkl
6	6	MNO6mno
7	7	PQRS7pqrs
8	8	TUV8tuv
9	9	WXYZ9wxyz
0	0	(espacio)0
✕		
#	#	+&/*=!/?()%^`{ }~\$,:

Cambiar el modo de entrada

Al pulsar una vez la tecla **X** se alterna el modo de entrada entre números y letras.

[1...]: es posible introducir números.

[A...]: es posible introducir letras.

Ejemplo de introducción

El procedimiento para introducir texto se describe abajo, utilizando "NJ Office" como ejemplo.

- 1** Pulse dos veces la tecla **6**.
Se introduce "N".
- 2** Pulse una vez la tecla **5**.
Se introduce "J".
- 3** Pulse una vez la tecla **0**.
Se introduce un espacio.
- 4** Pulse tres veces la tecla **6**.
Se introduce "O".
- 5** Pulse siete veces la tecla **3**.
Se introduce "f".
- 6** Pulse la tecla **▶**.
Desplaza el cursor hacia la derecha.
- 7** Pulse siete veces la tecla **3**.
Se introduce "f".
- 8** Pulse siete veces la tecla **4**.
Se introduce "i".
- 9** Pulse siete veces la tecla **2**.
Se introduce "c".
- 10** Pulse seis veces la tecla **3**.
Se introduce "e".

Corregir texto y precauciones de entrada

- Para borrar todo el texto introducido, mantenga pulsada la tecla **Atrás**.
- Para borrar solo parte del texto introducido, utilice la tecla ◀ o la tecla ▶ para desplazar el cursor (|) hasta el carácter que desee borrar y, a continuación, pulse la tecla **Atrás**.
- Si va a utilizar la misma tecla para introducir dos caracteres seguidos, pulse la tecla ▶ después de seleccionar el primer carácter. (Consulte el ejemplo de introducción de arriba).
- Para introducir un espacio, pulse la tecla **0**.

Índice

A

Ajustar

Calidad de la imagen3-8

Densidad3-9

Ajuste

Resolución3-8

Ajustes de PC-FAX

Botones comunes4-2

Ficha Configuración4-2

Ficha Directorio telefónico4-3

Ficha Información del remitente .4-2

Visualización de los ajustes4-4

Alimentador automático de

documentos1-2

Enviar faxes3-2

Á

Área imprimible5-5

B

Bandeja de entrada

de documentos 1-2

Borrar

Memoria 3-26

C

Calidad de la imagen, ajustar 3-8

Cambiar/Borrar

Lista favoritos 6-4

Marcación de grupo 6-9

Marcación rápida 6-7

Cancelar

Memoria 3-26

Confirmar 7-1

Contadores 7-2

Imprimir faxes 7-2

Todas las digitalizaciones 7-2

Cristal de originales	1-2
Enviar faxes	3-5

D

Densidad, ajustar	3-9
Destinatarios	
Función Registro de marcación ..	6-2
Lista favoritos	6-3
Marcación de grupo	6-8
Marcación rápida	6-5
Registrar	6-1
Varios destinatarios	3-15

E

Encabezado	3-27
Enviar faxes	
Funcionamiento básico del fax ...	3-2
Marcación encadenada	3-25
Rellamada	3-14
Temporizador	3-18
Transmisión de PC-FAX	4-5
Transmisión desde	
la memoria	3-21
Transmisión directa	3-21
Transmisión manual	3-23
Transmisión por lotes	3-20
Usando ADF	3-2
Usar el cristal	
para los originales	3-5
Especificaciones	9-2
Especificar el destinatario	3-10
Buscar	3-13
Libreta de direcciones	3-12, 3-13
Lista	3-12
Especificar un destinatario	
Lista favoritos	3-11
Marcación de grupo	3-17
Marcación directa	3-10
Marcación rápida	3-11

G

Guía de documentos	1-2
---------------------------------	-----

I

Impresión dúplex	5-5
Informes	7-4
IMPR. IMAGEN MEM.	7-6
Impresión	7-4
INFORME ACTIV.	7-5
Informe res. RX	7-5
Informe res. TX	7-4
Introducción de texto	9-4
Corregir texto	9-7
Modo de entrada	9-6
Precauciones de entrada	9-7

L

Libreta de direcciones	
Buscar	3-13
Lista	3-12
Lista favoritos	
Borrar	6-4
Especificar el destinatario	3-11
Registrar	6-3
Listas	7-4
Impresión	7-4
LISTA DATOS MEM.	7-5
LISTA FAVORITOS	7-6
LISTA MARC RÁPIDA	7-6
LISTA MARC. GRUP.	7-6

M

Manual	
Recepción	5-3
Transmisión	3-23
Marcación de grupo	
Cambiar/Borrar	6-9
Especificar el destinatario	3-17
Registrar	6-8
Marcación encadenada	3-25
Marcación rápida	
Cambiar/Borrar	6-7
Especificar el destinatario	3-11
Registrar	6-5
Registrar	
(configuración manual)	6-5
Marcación, directa	3-10

Memoria	
Cancelar/borrar	3-26
Cola	3-26
Mensajes de error	8-6
Menú	
Utilitario	2-9
Método de transmisión	3-21
Cambio del método de transmisión	3-21
Transmisión desde memoria	3-21
Transmisión directa	3-21
Modo de entrada	9-6
Modo memoria RX	2-29
Configuración	2-30
Desactivar	2-31

P

Panel de control	1-2
Pantalla de mensajes	2-2
Pantalla de modo fax	2-5
Partes	1-2
PC-FAX	4-2
Configuración	4-2
Desinstalar	4-6
Transmisión básica	4-5
Pie de página	5-6

R

Recepción de sondeo manual	5-4
Recepción en memoria	2-29
Recibir faxes	
Impresión	5-5
Método de impresión	5-7
Recepción automática	5-2
Recepción en memoria	2-29
Recepción manual	5-3
Reenviar	5-4
Reenviar	5-4
Especificar	2-31
Registrar destinatarios	6-1, 6-2
Lista favoritos	6-3
Marcación de grupo	6-8
Marcación rápida	6-5
Rellamada	3-14

Remarcado/Pausa	2-2
Resolución de problemas	8-1
Enviar faxes	8-2
Mensajes de error	8-6
Recibir faxes	8-3
Resolución, Ajuste	3-8
Resultado de recepción	7-3, 7-5
Resultado de transmisión	7-3, 7-4

S

Símbolo, Pantalla de mensajes ..	2-8
---	-----

T

Tecla Atrás	2-2
Tecla Colgado	2-2
Tecla Directorio telefónico	2-2
Tecla Fax	2-2
Tecla Parar/Reiniciar	2-2
Tecla Select	2-2
Tecla Start	2-2
Teclado	2-2
Transmisión desde	
la memoria	3-21
Transmisión directa	3-21
Transmisión manual	
Tecla Colgado	3-24
Usando el teléfono	3-23
Transmisión por lotes	3-20
Transmisión por	
temporizador	3-18

U

Uso de las teclas	9-4
UTILITARIO	
AJUSTE RX	2-22
ESTADO MÁQUINA	2-10
INFORMES	2-27
Utilitario	
AJUSTE TX	2-19
Determinación de ajustes	2-29
GESTIÓN ADMINIS.	2-12
REGISTRO MARC.	2-18

V

Varios destinatarios

Difusión	3-15
Marcación de grupo	3-17

DECLARACIÓN CE DE CONFORMIDAD (EN45014)

OLIVETTI ESPAÑA S.A., con domicilio en Barcelona, Avenida Diagonal, 188-190, con N.I.F. A-59.555.839 y actuando en su nombre y representación, como apoderada D^a Maria Fernanda Ferrer Da Pena, provista de D.N.I. nº 46.531.372 A

DECLARA

Que los productos, fabricados en China:

Categoría general: **Tecnología de la Información**
Tipo de aparatos: **Multifuncional Laser Digital a Color**
Nombre de modelo : **d-Color MF2400**
Nombre comercial: **d-Color MF2400**
Opciones: **PF-P09, Memory (1024 Mb max), HD-P03, MK-725**

Son CONFORMES a la Directiva 1999/5/CE de 9 de marzo de 1999

y cumplen los requisitos esenciales de Compatibilidad Electromagnética, Consumo Energético y de Seguridad previstos en las Directivas:

2004/108/CE de 15 de Diciembre 2004
2006/95/CE de 12 de Diciembre 2006
2009/125/CE de 21 de Octubre de 2009

por haber sido proyectados y construidos en conformidad a las siguientes Normas Armonizadas:

EN 55022:2006 + A1:2007 (Limits and methods of measurements of radio interference characteristics of Information Technology Equipment) / Class B;
EN 61000-3-2:2006 + A1:2009 + A2:2009 (Electromagnetic Compatibility (EMC) - Part 3 : Limits-Section 2 : Limits for harmonic current emissions (equipment input current ≤ 16 A per phase);
EN 61000-3-3:2008 (Electromagnetic Compatibility (EMC) - Part 3 : Limits - Section 3 : Limitation of voltage fluctuations and flicker in low voltage supply systems for equipment with rated current up to and including 16A);
EN 55024:1998+ A1:2001+ A2:2003 (Electromagnetic Compatibility - Information technology equipment Immunity characteristics - Limits and methods of measurement);
EN 62311:2008 (Assessment of electronic and electrical equipment related to human exposure restrictions for electromagnetic fields (0 Hz - 300 GHz).
EN 60950-1:2006+A11:2009 (Safety of Information Technology Equipment, including electrical business equipment).
EN 60825-1:2007 (Radiation Safety of laser products, equipment classification requirements and user's guide)
ES 203 021-1: V 2.1.1, ES 203 021-2: V 2.1.2 , ES 203 021-3: V 2.1.2 (Referred Voluntary Requirements)
EG 201 120: V 1.1.1, EG 201 187: V 1.1.1 (Referred Voluntary Requirements)
1275/2008/EC

La conformidad a los requisitos esenciales es atestiguada mediante la Marca CE incorporada en 2011 al producto. El Sistema de la Calidad de la producción es conforme a las normas UNE EN ISO 9000.

Las funcionalidades disponibles en los aparatos son las indicadas en el Manual de Usuario, facilitado con los mismos.

Barcelona, 6 de septiembre 2011

Firma y Sello

