

olivetti



GUIDE DE L'UTILISATEUR

d-COLORMF3000

PUBLICATION EMISE PAR:

Olivetti S.p.A.

Gruppo Telecom Italia

Via Jervis, 77 - 10015 Ivrea (ITALY)

www.olivetti.com

Copyright © 2010, Olivetti

Tous droits réservés

Les qualités requises pour ce produit sont
garanties par le label appliqué sur le produit
même.



Le constructeur se réserve le droit d'apporter des modifications au produit décrit dans cette documentation à tout moment et sans préavis.



ENERGY STAR est une marque déposée des États-Unis.

Le programme ENERGY STAR est un plan de réduction d'énergie présenté par l'Agence pour la protection de l'Environnement des États-Unis afin de répondre aux problèmes concernant l'environnement et pour le développement et l'utilisation d'équipement de bureau ayant un meilleur rendement énergétique.

Nous attirons votre attention sur les actions suivantes qui peuvent compromettre la conformité attestée ci-dessus et les caractéristiques du produit :

- >Alimentation électrique erronée ;
 - >Installation ou utilisation erronée ou non conforme aux indications exposées dans le manuel d'utilisation fourni avec le produit ;
 - >Remplacement de composants ou d'accessoires originaux par des pièces non approuvées par le constructeur, ou effectué par du personnel non autorisé.
-

Tous droits réservés. Aucune partie de ce document ne peut être reproduite ou transmise sous quelque forme ou par quelque moyen que ce soit, électronique ou mécanique, tel que par photocopie, enregistrement ou par un système quelconque de stockage et de rappel des informations, sans l'autorisation écrite de l'éditeur.

Copyright Notice

Ce document est protégé par copyright. Tous droits réservés. Ce document ne peut être copié, en totalité ou en partie, ni transposé sur quelque support ou traduit dans quelque langue que ce soit sans l'autorisation écrite de l'éditeur.

ACCORD DE LICENCE LOGICIEL

Ce package contient les éléments suivants fournis par KONICA MINOLTA BUSINESS TECHNOLOGIES, INC. (KMBT) : le logiciel faisant partie intégrante du système d'impression ("Logiciel d'impression"), les données numériques de contour lisibles par la machine, codées au format spécial et sous forme cryptée ("Programmes de polices"), un autre logiciel fonctionnant sur un système informatique à utiliser avec le Logiciel d'impression ("Logiciel hôte") et des instructions écrites associées ("Documentation"). Le terme "Logiciel" s'emploie pour désigner le Logiciel d'impression, les Programmes de polices et/ou le Logiciel hôte, ainsi que toutes mises à jour, versions modifiées, compléments et copies du Logiciel.

Le Logiciel vous est fourni sous licence selon les termes et conditions du présent Accord.

KMBT vous accorde une sous-licence d'exploitation non exclusive du Logiciel et de sa Documentation, à condition que vous acceptiez ce qui suit :

1. Vous pouvez utiliser le Logiciel et les Programmes de polices associés pour imprimer sur le(s) périphérique(s) de sortie sous licence, exclusivement à vos propres fins d'exploitation interne.
2. Outre la licence pour les Programmes de polices mentionnés au paragraphe 1 ci-dessus, vous pouvez utiliser des Programmes de polices Roman pour reproduire des tailles, styles et versions de lettres, chiffres, caractères et symboles ("Polices") à l'écran et répondre ainsi à vos propres besoins professionnels.
3. Vous pouvez faire une copie unique de sauvegarde du Logiciel hôte, à condition que cette copie ne soit pas installée ou utilisée sur un quelconque ordinateur. Nonobstant les restrictions ci-dessus, vous pouvez installer le Logiciel hôte sur un nombre illimité d'ordinateurs exclusivement destinés à être utilisés avec un ou plusieurs systèmes d'impression fonctionnant avec le Logiciel d'impression.
4. Vous pouvez attribuer tous les droits stipulés dans cet Accord à un dépositaire des droits et intérêts de tous les bénéficiaire de cette licence Logiciel et Documentation ("Dépositaire"), à condition de transférer au Dépositaire toutes les copies du Logiciel et sa Documentation associée. Le Dépositaire accepte d'être lié par tous les termes et conditions de cet Accord.
5. Vous acceptez de ne pas modifier, adapter ou traduire le Logiciel et sa Documentation.
6. Vous acceptez de ne pas tenter d'altérer, dissocier, décoder, contrefaire ou décompiler le Logiciel.
7. KMBT et ses concédants ayants droit conservera le titre et la propriété du Logiciel et de sa Documentation ainsi que de toutes leurs éventuelles reproductions.
8. L'utilisation de noms de marques se fera conformément à la pratique courante, notamment avec mention du nom de leurs propriétaires respectifs. Les noms de marques ne peuvent être utilisés qu'à des fins d'identification de l'imprimé produit par le Logiciel. Cette utilisation ne vous confère aucun droit de propriété sur la marque citée dans ce contexte.
9. Vous ne pouvez pas louer, céder en bail, sous-licencier, prêter ou transférer des versions ou copies du Logiciel. Le Logiciel ne sera pas utilisé sur support inhabituel, sauf dans le cadre d'un transfert permanent de l'ensemble Logiciel et Documentation mentionné plus haut.

10. VOUS NE POURREZ EN AUCUN CAS TENIR KMBT OU AGRÉÉ POUR RESPONSABLE DE DOMMAGES CONSÉQUENTS, FORTUITS, INDIRECTS, PUNITIFS OU SPÉCIAUX, Y COMPRIS DE PERTES PÉCUNIAIRES, MÊME SI KMBT A ÉTÉ AVERTI DE L'ÉVENTUALITÉ DE TELS DOMMAGES, OU DE TOUTE PLAINTÉ ÉMANANT D'UNE TIERCE PARTIE. KMBT OU AGRÉÉ REJETTE TOUTES FORMES DE GARANTIE CONCERNANT LE LOGICIEL, EXPRESSE OU IMPLICITE, INCLUANT SANS LIMITATION, DES GARANTIES DE COMMERCIALISATION ET D'ADAPTATION À DES FINS PARTICULIÈRES, ET DES DROITS DE TITRE ET D'EXCLUSIVITÉ DE TIERCES PARTIES. L'EXCLUSION OU LA LIMITATION DE DOMMAGES FORTUITS, CONSÉQUENTS OU SPÉCIAUX N'EST PAS AUTORISÉE DANS CERTAINS ÉTATS OU SOUS CERTAINES JURIDICTIONS. PAR CONSÉQUENT, LES LIMITATIONS CI-DESSUS PEUVENT NE PAS VOUS CONCERNER.
11. Avis aux utilisateurs finaux dans l'Administration U.S. : Le Logiciel est un "objet commercial" tel que défini à l'article 48 C.F.R.2.101, consistant en un "logiciel informatique commercial" et en une "documentation de logiciel informatique commercial" comme mentionnés à l'article 48 C.F.R. 12.212. Conformément aux articles 48 C.F.R. 12.212 et 48 C.F.R. 227.7202-1 à 227.7202-4, le Logiciel est acquis par tout utilisateur final dans l'Administration U.S. avec les seuls droits stipulés dans le présent Accord.
12. Vous acceptez de ne pas exporter le Logiciel sous une forme quelconque contrevenant à toutes les lois et réglementations en vigueur pour le contrôle d'exportation dans tout pays.

Cadre juridique de la copie

Certains types de documents ne doivent jamais être copiés avec l'intention de faire passer les copies de tels documents pour les véritables originaux.

La liste suivante n'est pas exhaustive mais elle doit servir de guide pour un comportement responsable en matière de copie.

Instrumentes financiers

- Chèques personnels
- Chèques de voyage
- Mandats
- Certificats de dépôt
- Obligations ou autres titres de dettes
- Titres de valeur

Documents juridiques

- Coupons alimentaires
- Timbres poste (oblitérés ou non)
- Chèques ou traites tirés par des agences gouvernementales
- Timbres fiscaux (oblitérés ou non)
- Passeports
- Papiers d'immigration
- Permis de conduire et carte grise
- Actes et titres de propriété

Généralités

- Cartes d'identification, badges ou insignes
- Les œuvres protégées sans l'autorisation du propriétaire des droits.

Par ailleurs, il est rigoureusement interdit de copier des billets de monnaie nationale ou étrangère, ou de copier des œuvres d'art sans la permission du propriétaire des droits.

En cas de doute sur la nature d'un original, consulter un conseiller juridique.



Cette machine est dotée d'une fonction de prévention des contrefaçons afin d'empêcher toute copie illicite d'instruments financiers.

Nous vous serions obligés de bien vouloir comprendre que les images imprimées peuvent peu fréquemment comporter des données de bruit et d'image qui risquent de ne pas être archivées dans certaines circonstances en raison de cette fonction de prévention des contrefaçons.

DIRECTIVE 2002/96/CE SUR LE TRAITEMENT, LA COLLECTE, LE RECYCLAGE ET LA MISE AU REBUT DES EQUIPEMENTS ELECTRIQUES ET ELECTRONIQUES ET DE LEURS COMPOSANTS

INFORMATIONS

1. POUR LES PAYS DE L'UNION EUROPEENNE (UE)

Il est interdit de mettre au rebut tout équipement électrique ou électronique avec les déchets municipaux non triés : leur collecte séparée doit être effectuée.

L'abandon de ces équipements dans des aires non appropriées et non autorisées peut nuire gravement à l'environnement et à la santé.

Les transgresseurs s'exposent aux sanctions et aux dispositions prévues par la loi.

POUR METTRE CORRECTEMENT NOS EQUIPEMENTS AU REBUT, VOUS POUVEZ EFFECTUER L'UNE DES OPERATIONS SUIVANTES :

- a) Adressez-vous aux autorités locales, qui vous fourniront des indications et des informations pratiques sur la gestion correcte des déchets (emplacement et horaire des déchetteries, etc.).
- b) A l'achat d'un de nos équipements, remettez à notre revendeur un équipement usagé, analogue à celui acheté.

Le symbole du conteneur barré, indiqué sur l'équipement, a la signification suivante :



- Au terme de sa durée de vie, l'équipement doit être remis à un centre de collecte approprié, et doit être traité séparément des déchets municipaux non triés.
- Le producteur garantit l'activation des procédures de traitement, de collecte, de recyclage et de mise au rebut de l'équipement, conformément à la Directive 2002/96/CE (et modifications successives).

2. POUR LES AUTRES PAYS (NON UE)

Le traitement, la collecte, le recyclage et la mise au rebut des équipements électriques et électroniques doivent être effectués conformément à la loi en vigueur dans chaque pays.

Table des matières

1 Introduction	1-1
Présentation de la machine	1-2
Espace requis	1-2
Nomenclature.....	1-4
Vue avant	1-4
Vue arrière.....	1-6
Vue avant avec options	1-6
Régler l'inclinaison du panneau de contrôle.....	1-7
CD/DVD Pilotes.....	1-8
Pilotes d'imprimante (Pilotes PostScript)	1-8
Pilotes d'imprimante (Pilotes PCL)	1-8
Pilotes d'imprimante (Pilotes XPS)	1-9
Pilotes d'imprimante (Fichiers PPD)	1-9
Pilotes scanner	1-9
Pilotes Fax PC	1-10
CD/DVD Applications.....	1-10
Applications	1-10
CD/DVD Documentation	1-12
Documentation	1-12
Configuration Système requise.....	1-13

2	Panneau de commande et fenêtres de l'écran tactile	2-1
	À propos du Panneau de commande	2-2
	Fenêtres de l'écran tactile	2-5
	Écran d'accueil	2-5
	Écran initial du mode Copie.....	2-7
	Écran initial du mode Nmér. vrs dossier	2-8
	Écran initial du mode Scan vers E-mail	2-9
	Écran initial du mode Fax	2-9
	Écran Tâche	2-10
	Écran État	2-11
	Écran USB/DD	2-12
	Touches et icônes qui apparaissent sur les écrans.....	2-14
	Identification utilisateur et Compte Département	2-16
	Avec Identification utilisateur	2-16
	Authentification Périphérique.....	2-16
	Authentification par serveur externe	2-16
	Se connecter en utilisant le périphérique d'authentification.....	2-17
	Avec Compte Département	2-17
3	Réglage Utilitaires	3-1
	[Accessibilité]	3-2
	[Compteurs]	3-7
	[Enregistrement Adresse]	3-8
	[Régl.Utilisateur]	3-10
	[Réglages machine].....	3-13
	[Réglages Copie].....	3-16
	[Param. Numéris.]	3-17
	[Régl. Impress.]	3-18
	[Réglage fax]	3-22
	[Sélect Appl Démarr. p. défaut].....	3-22
	[Réglages administrateur]	3-23
	[Réglages machine].....	3-43
	[Enregistrem. Administrateur]	3-45
	[Enregistrement Adresse].....	3-45
	[Configuration Authentificat.]	3-46
	[Ethernet].....	3-47
	[Impression Mémoire Externe]	3-51
	[Dépassmnt. du délai de la tâche]	3-51
	[Réglages Copie].....	3-51
	[Régl. Impress.]	3-52
	[Réglage fax]	3-69
	[Menu Maintenance]	3-69
	[Régl. dossier]	3-78
	[Paramètres Sécurité].....	3-79
	Changer le mot de passe administrateur.....	3-84
	Limitations des règles de mot de passe	3-84

Mots de passe soumis aux règles de mot de passe	3-84
Conditions des règles de mot de passe	3-85
Paramètres Sécurité renforcée	3-85
Réglages nécessaires	3-86
Paramètres modifiés	3-87
[Rétablir réglages par défaut]	3-88
[Format disque dur]	3-88
[Papier Vide]	3-89
[Param. code limitation]	3-89
4 Gestion des supports	4-1
Supports d'impression	4-2
Caractéristiques	4-2
Types	4-4
Papier ordinaire (Papier recyclé)	4-4
Papier épais	4-5
Enveloppe	4-6
Étiquette	4-7
Papier à en-tête	4-8
Carte postale	4-9
Brillant	4-10
Recto seul	4-10
Papier spécial	4-11
Zone imprimable	4-12
Enveloppes	4-13
Marges de page	4-13
Chargement des supports	4-14
Comment charger les supports ?	4-14
Magasin 1 (Introduction manuelle)	4-14
Chargement de papier Standard, Recto seul et Spécial	4-14
Autres supports	4-16
Enveloppes	4-17
Chargement de planches d'étiquettes/papier à en-tête/cartes postales/papier épais et supports brillants	4-19
Magasin 2	4-21
Chargement de papier Standard, Recto seul et Spécial	4-21
Chargement de planches d'étiquettes/papier à en-tête/ cartes postales/papier épais et supports brillants	4-24
Magasin 3/4 (Chargeur papier inférieur en option)	4-27
Chargement de papier Standard, Recto seul et Spécial	4-27
À propos de l'impression recto-verso	4-30
Comment imprimer automatiquement en recto-verso ?	4-30
Bac de sortie	4-32
Stockage des supports	4-33
Supports des Originaux	4-34
Caractéristiques	4-34

Documents qui peuvent être placés sur la vitre d'exposition	4-34
Documents qui peuvent être chargés dans le chargeur automatique	4-35
Charger un document	4-36
Placer un document sur la vitre d'exposition	4-36
Charger un document dans le chargeur automatique	4-37
5 Utiliser le pilote d'imprimante	5-1
Sélection des options/valeurs par défaut du pilote (Windows)	5-2
Windows Server 2008 R2/7/Vista/Server 2008/XP/Server 2003/2000	5-2
Désinstallation du pilote d'imprimante (Windows)	5-4
Windows Server 2008 R2/7/Vista/Server 2008/XP/Server 2003/2000	5-4
Affichage des paramètres du pilote d'imprimante (Windows)	5-5
Windows 7/Server 2008 R2	5-5
Windows Vista/Serveur 2008	5-5
Windows XP/Serveur 2003	5-5
Windows 2000	5-5
Utilisation du pilote d'imprimante Postscript, PCL et XPS	5-6
Accessibles sur tous les onglets	5-6
[Valider]	5-6
[Annuler]	5-6
[Appliquer]	5-6
[Aide]	5-6
[Réglage favori]	5-6
[Aperçu Imprimante]	5-7
[Aperçu Page]	5-7
[Aperçu Qualité]	5-7
[Infos imprimante]	5-7
[Par défaut]	5-8
Onglet [Avancé] (Pilote d'imprimante PostScript seulement)	5-8
[My Tab]	5-8
Onglet [De base]	5-8
Onglet [Mise en page]	5-9
Onglet [Mode Couverture]	5-10
Onglet [Tampon/Composition]	5-10
Onglet [Qualité]	5-11
Onglet [Autres]	5-12
Limitations des fonctions du pilote d'imprimante installé avec Point and Print	5-12
6 Fonctions Épreuve/Impression, Mémoire externe (Mémoire directe) et ID & Imprimer	6-1
Épreuve/Impression	6-2
Imprimer une tâche enregistrée sur le disque dur	6-2
Supprimer une tâche enregistrée sur le disque dur	6-2
Mémoire Externe (Mémoire directe)	6-3

Impression à partir d'une clé USB connectée	6-3
Sélectionner le type des fichiers à afficher.	6-4
ID & Imprimer	6-5
Impression simultanée avec la connexion	6-5
Spécification d'une tâche à imprimer	6-5
Suppression d'une tâche.....	6-6
7 Effectuer les opérations du mode Copie	7-1
Opérations élémentaires de copie	7-2
[Taille original]	7-4
Documents avec pages de formats différents	7-4
[Papier]	7-5
[Zoom]	7-6
[R-Verso/Combin.]	7-7
[Densité]	7-8
[Type original]	7-9
[Mode Couleur]	7-9
[Finition]	7-10
[Copie épreuve]	7-10
Opération Copie Épreuve	7-11
[Numérisation séparée]	7-12
Numériser un document en plusieurs lots	7-13
[Copie ID]	7-14
[Marge papier]	7-15
[Qualité Image]	7-16
8 Opérations copie supplémentaires	8-1
Interrompre une tâche de copie	8-2
Programmes de copie	8-3
Enregistrer un programme copie	8-3
Supprimer un programme copie.....	8-3
Copier en utilisant les réglages enregistrés (programmes copie).....	8-4
9 Numériser depuis une application installée sur un ordinateur	9-1
Opérations élémentaires de numérisation	9-2
Réglages du pilote TWAIN Windows	9-3
Param. de mode	9-3
Quand [Mode de base] est sélectionné	9-3
Quand [Mode avancé] est sélectionné.....	9-4
Réglages du pilote VIA Windows	9-7
Réglages du pilote TWAIN Macintosh	9-8
Param. de mode	9-8
Quand [Mode de base] est sélectionné	9-8
Quand [Mode avancé] est sélectionné.....	9-9
Utilisation d'un Service Web	9-12
Réglages nécessaires pour l'utilisation d'un Service Web	9-12

Installer cette machine sur l'ordinateur.....	9-12
Confirmation avant installation	9-12
Procédure d'installation	9-12
Spécifier la commande Numérisation depuis un ordinateur (Service Web)	9-13
Spécifier la commande Numérisation depuis un ordinateur.....	9-13
10 Numériser avec la machine	10-1
Réglages initiaux	10-2
Fonctions pratiques	10-2
Effectuer des opérations du mode Scan vers E-mail	10-3
Opération Scan vers E-mail élémentaire	10-3
Spécifier les réglages du document	10-4
[Recto/Recto-Vers]	10-4
[Taille original]	10-5
[Réglages Original] - [Numérisation séparée]	10-5
[Réglages Original] - [Orientation Original].....	10-6
[Réglages Original] - [Position reliure original]	10-6
[Mode Couleur]	10-7
[Type original].....	10-7
Spécifier les réglages de numérisation	10-8
[Fond/densité]	10-8
[Résolution]	10-8
[Réglages fichier] - [Type fichier].....	10-9
[Réglages fichier] - [Régl. numérisation]	10-9
[Réglages fichier] - [Crypter PDF]	10-10
Spécifier les paramètres de communication	10-12
[Division binaire].....	10-12
[Cryptage E-mail]	10-12
[Envoyer avec signature].....	10-12
[E-mail]	10-13
Spécifier les destinations	10-14
Sélectionner dans les destinations enregistrées	10-14
Sélectionner dans la liste des Favoris	10-14
Sélectionner par recherche sur index	10-15
Sélectionner par recherche par type ou nom de destination	10-15
Saisie directe de l'adresse.....	10-16
Sélectionner dans l'historique.....	10-16
Sélectionner une destination programme.....	10-17
Effectuer les opérations du mode Nmér. vrs dossier	10-18
Opérations Nmér. vrs dossier élémentaires.....	10-18
Spécifier les réglages du document	10-20
[Recto/Recto-Vers]	10-20
[Taille original]	10-20
[Réglages Original] - [Numérisation séparée]	10-21
[Réglages Original] - [Orientation Original].....	10-21

[Réglages Original] - [Position reliure original]	10-22
[Mode Couleur]	10-22
[Type original].....	10-23
Spécifier les réglages de numérisation	10-23
[Fond/densité]	10-23
[Résolution]	10-24
[Réglages fichier] - [Type fichier].....	10-24
[Réglages fichier] - [Régl. numérisation]	10-25
[Réglages fichier] - [Crypter PDF]	10-25
Spécifier le nom du document.....	10-26
Spécifier les paramètres de communication	10-27
[Notification URL].....	10-27
[Destination de la notification URL]	10-27
Spécifier les destinations	10-27
Sélectionner dans les destinations enregistrées	10-27
Sélectionner dans la liste des Favoris	10-28
Sélectionner par recherche sur index	10-28
Sélectionner par recherche par type ou nom de destination	10-28
Saisie directe de l'adresse.....	10-29
Avec [FTP].....	10-29
Avec [PC (SMB)]	10-29
Avec [WebDAV].....	10-30
Avec [Mémoire USB].....	10-31
Avec [Disque Dur]	10-31
Avec [Paramètres Services Web].....	10-32
Sélectionner dans l'historique.....	10-32
Sélectionner une destination programme.....	10-33
Enregistrer les destinations	10-34
Enregistrement des destinations	10-34
Carnet d'adresses.....	10-34
Groupe	10-34
Programme	10-35
Enregistrer une destination dans le Carnet d'adresses	10-35
Enregistrer une destination du carnet d'adresses (émission E-mail)	10-36
Enregistrement du carnet d'adresses (émission SMB).....	10-36
Enregistrement d'une destination programme	10-38
11 Remplacement des consommables	11-1
Remplacement des consommables	11-2
À propos des cartouches de toner	11-2
Remplacement d'une cartouche de toner	11-5
Remplacement d'une unité image	11-10
Remplacement du réservoir de toner usagé.....	11-18
Remplacement du rouleau de transfert	11-21
Remplacement de l'unité courroie de transfert	11-23
Remplacement de la pile auxiliaire	11-31

Remplacement de l'unité de fixation	11-34
Protection antistatique	11-39
12 Entretien	12-1
Entretien de la machine	12-2
Nettoyer la machine	12-4
Extérieur	12-4
Rouleaux d'entraînement papier	12-5
Nettoyage des rouleaux d'entraînement papier (Bac d'Introduction manuelle).....	12-5
Nettoyage des rouleaux de transfert papier pour Magasin 2/3/4.....	12-7
Rouleaux d'entraînement papier du Magasin 3/4.....	12-8
Nettoyage des rouleaux de transfert papier du chargeur automatique.....	12-9
Nettoyage des lentilles laser de l'imprimante	12-10
13 Résolution de problèmes	13-1
Introduction	13-2
Impression d'une page de configuration	13-2
Déverrouiller le scanner	13-3
Prévention des bourrages papier	13-4
Description du chemin papier	13-5
Suppression des bourrages papier	13-6
Indications de bourrage papier.....	13-7
Suppression d'un bourrage dans le magasin 2	13-8
Suppression d'un bourrage dans le magasin 3/4.....	13-12
Suppression d'un bourrage dans le chargeur ADF	13-14
Suppression d'un bourrage dans l'unité Recto-verso	13-16
Suppression d'un bourrage dans l'unité de fixation	13-17
Suppression d'un bourrage dans le Magasin 1 (Introduction manuelle) et le Rouleau de transfert.....	13-21
Résolution des problèmes de bourrage papier	13-24
Résolution d'autres problèmes	13-28
Résolution de problèmes de qualité	13-35
Messages d'état, d'erreur et de service	13-42
Messages d'état	13-42
Messages d'erreur	13-43
Messages d'avertissement	13-43
Messages opérateur	13-46
Messages de maintenance	13-52
14 Installation d'options	14-1
Introduction	14-2
Chargeur papier inférieur PF-P08	14-3
Contenu du kit	14-3
Installer un chargeur papier inférieur PF-P08	14-4

Table de travail WT-P01	14-6
Contenu du kit	14-6
Installation d'une table de travail WT-P01	14-7
15 Périphérique d'authentification	
(type Carte IC)	15-1
Utilisation d'un périphérique d'authentification (type Carte IC)	15-2
Configurer cette machine	15-2
Enregistrement d'un utilisateur	15-4
Enregistrement d'un utilisateur avec Data Administrator	15-4
Vérification de la version Data Administrator installée.....	15-4
Options	15-5
Enregistrement utilisateur	15-6
Association de l'utilisateur avec carte en utilisant un périphérique d'authentification	15-8
Se connecter à cette machine	15-9
Quand [Authentification Carte] est activé	15-9
Quand [Authentification Carte + Mot passe] est activé	15-9
A Annexe	A-1
Spécifications techniques	A-2
Durée de vie des consommables	A-6
Remplaçables par l'utilisateur.....	A-6
Remplaçables par le service de maintenance	A-7
Saisie de texte	A-8
Saisie de texte	A-8
Protection de l'environnement	A-9
Qu'est-ce qu'un produit ENERGY STAR ?.....	A-9

Introduction **1**

Présentation de la machine

Espace requis

Pour permettre une utilisation aisée de l'imprimante et faciliter les opérations de remplacement des consommables et de maintenance, il est recommandé de respecter les indications d'espace requis détaillées ci-dessous.

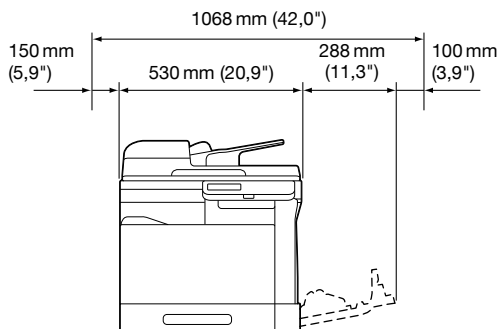

Vue avant

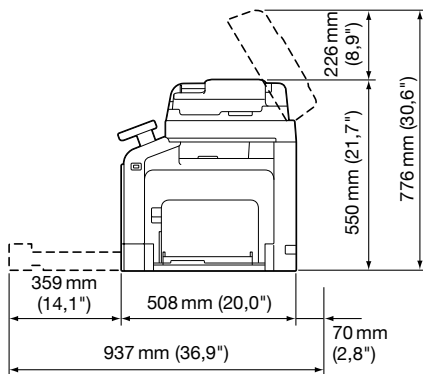

Vue latérale

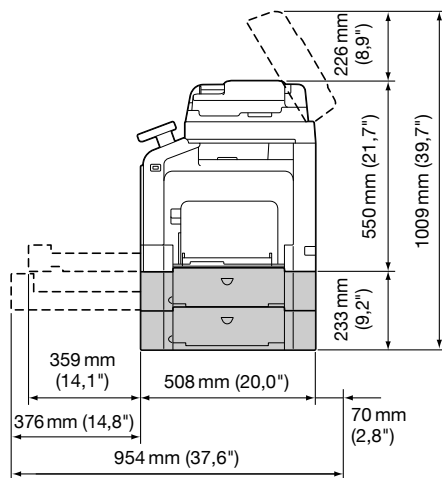

Vue de côté avec options



Sur ces illustrations, les options matérielles apparaissent en gris.

Nomenclature

Les illustrations ci-dessous permettent de localiser sur la machine les différents composants auxquels il est fait référence dans ce guide.

Vue avant

1 – Panneau de commande

2 – Chargeur automatique de document (ADF)

2-a : Capot du chargeur automatique

2-b : Guide document

2-c : Magasin d'introduction document

2-d : Magasin de sortie document

2-e : Butée document



Abaissez la butée de document en cas de numérisation de papier au format Legal avec le chargeur automatique.

3 – Port Hôte USB



Un hub USB peut être connecté au port Hôte USB. Par ailleurs, un périphérique mémoire USB et un périphérique d'authentification (type carte IC) peuvent être connectés simultanément au hub USB.

4 – Magasin 1 (Introduction manuelle)

5 – Magasin 2

6 – Bac de sortie

7 – Levier de verrouillage scanner

8 – Vitre d'exposition

9 – Couvre-original

10 – Unité scanner

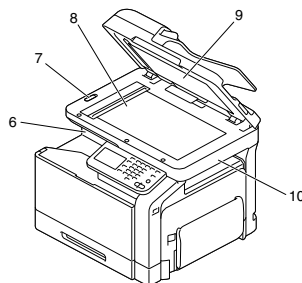
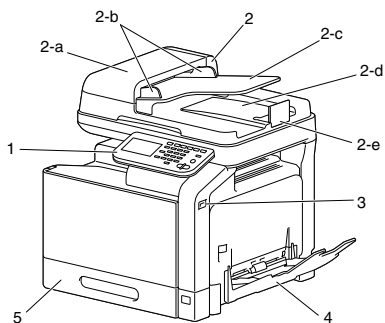

- 11—Unité de fixation
- 12—Porte droite
- 13—Rouleau de transfert
- 14—Unité courroie de transfert
- 15—Unité(s) image
- 16—Capot avant
- 17—Réservoir de toner usagé
- 18—Cartouche(s) de toner

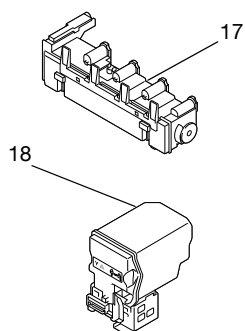
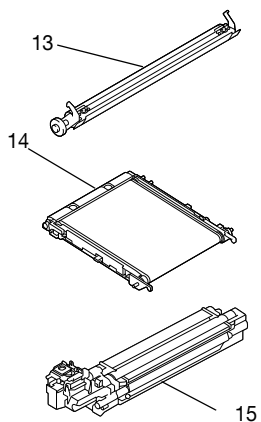
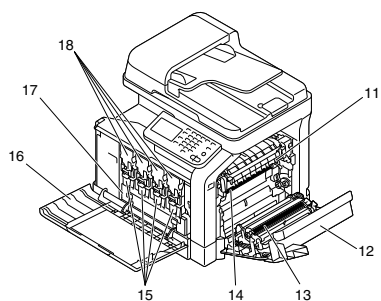

Vue arrière

- 1 – Interrupteur Marche/Arrêt
- 2 – Capot arrière
- 3 – Prise du cordon secteur
- 4 – Connecteur LINE (ligne téléphonique)
- 5 – Connecteur TEL (téléphone)
- 6 – Port d'interface Ethernet 10Base-T/100Base-TX/1000Base-T
- 7 – Port USB

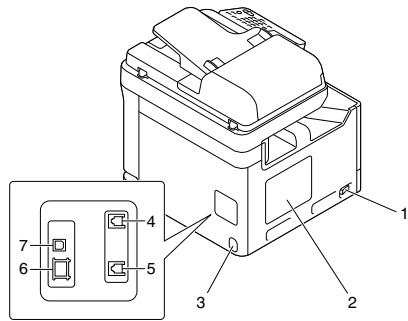

Vue avant avec options

- 1 – Chargeur papier inférieur PF-P08 (Magasin 3)
- 2 – Chargeur papier inférieur PF-P08 (Magasin 4)
- 3 – Table de travail WT-P01

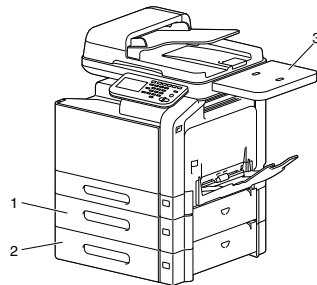

Régler l'inclinaison du panneau de contrôle

Le Panneau de commande offre trois angles d'inclinaison. Régler l'inclinaison du panneau de commande à l'angle pour obtenir le confort d'utilisation souhaité.

- 1 Saisir les côtés du panneau de commande, et le basculer vers le haut.



Avant de ramener le panneau de commande en position inférieure, le soulever légèrement avant de l'abaisser ensuite lentement.

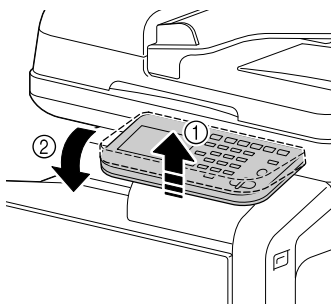
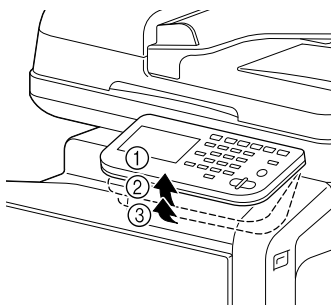

Pour faire pivoter le panneau de commande, ne pas appuyer sur l'écran tactile.

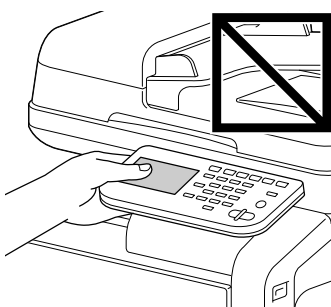

CD/DVD Pilotes

Pilotes d'imprimante (Pilotes PostScript)

Système d'exploitation	Utilité/Avantages
Windows 7/Vista/Serveur 2008/XP/ Serveur 2003/2000	Ces pilotes permettent d'accéder à toutes les fonctions de l'imprimante, y compris les fonctions de finition et de mise en page avancée. Pour plus de détails, voir "Affichage des paramètres du pilote d'imprimante (Windows)" à la page 5-5.
Windows Server 2008 R2/7/Vista/ Server 2008/XP/Server 2003 pour 64 bits	



Un fichier PPD spécifique a été préparé pour des applications (telles que PageMaker et Corel Draw) qui nécessitent une référence de fichier PPD lors de l'impression.

En cas de spécification d'un fichier PPD lors de l'impression sous Windows Server 2008 R2, Windows 7, Vista, Server 2008, XP, Server 2003 et 2000, utilisez le fichier PPD spécifique présent sur le CD/DVD des pilotes.

Pilotes d'imprimante (Pilotes PCL)

Système d'exploitation	Utilité/Avantages
Windows 7/Vista/Serveur 2008/XP/ Serveur 2003/2000	Ces pilotes permettent d'accéder à toutes les fonctions de l'imprimante, y compris les fonctions de finition et de mise en page avancée. Pour plus de détails, voir "Affichage des paramètres du pilote d'imprimante (Windows)" à la page 5-5.
Windows Server 2008 R2/7/Vista/ Server 2008/XP/Server 2003 pour 64 bits	

Pilotes d'imprimante (Pilotes XPS)

Système d'exploitation	Utilité/Avantages
Windows 7/Vista/Server 2008	Ces pilotes permettent d'accéder à toutes les fonctions de l'imprimante, y compris les fonctions de finition et de mise en page avancée. Pour plus de détails sur la méthode d'installation et les fonctions, consulter le [Guide de référence] sur le CD/DVD Documentation.
Windows Server 2008 R2/7/Vista/Server 2008 pour 64 bits	

Pilotes d'imprimante (Fichiers PPD)

Système d'exploitation	Utilité/Avantages
Mac OS X (10.2.8/10.3.9/10.4/10.5/10.6)	Ces fichiers sont requis pour utiliser le pilote d'imprimante avec chaque système d'exploitation. Pour plus de détails sur le pilote d'imprimante Macintosh et Linux, consulter le [Guide de référence] sur le CD/DVD Documentation.
Mac OS X Serveur (10.2/10.3/10.4/10.5/10.6)	
Red Hat Enterprise Linux 5 Desktop SUSE Linux Enterprise Desktop 10	

Pilotes scanner

Système d'exploitation	Utilité/Avantages
Pilote TWAIN pour Windows 7/Vista/Server 2008/XP/Server 2003/2000	Ces pilotes permettent de définir les fonctions de numérisation, comme les réglages de format et de couleurs.
Pilote TWAIN pour Mac OS X (10.3.9/10.4/10.5/10.6)	
Pilote WIA pour Windows 7/Vista/Server 2008/XP	Ce pilote permet de définir les fonctions de numérisation, comme les réglages de format et de couleurs.
Pilote WIA pour Windows 7/Vista/Server 2008/XP pour 64 bits	Pour plus de détails, voir "Réglages du pilote VIA Windows" à la page 9-7.

Pilotes Fax PC

Système d'exploitation	Utilité/Avantages
Windows 7/Vista/Serveur 2008/XP/ Serveur 2003/2000	Ces pilotes permettent de spécifier les réglages fax, comme les réglages papier pour l'envoi de fax et les réglages d'édition du carnet d'adresses. Pour plus de détails, consulter le [Guide de l'utilisateur Fax] sur le CD/DVD Documentation.
Windows Server 2008 R2/7/Vista/ Server 2008/XP/Server 2003 pour 64 bits	



Pour plus de détails sur l'installation des pilotes, consulter le [Guide d'installation] sur le CD/DVD Documentation.



Pour plus de détails sur les pilotes Macintosh et Linux, consulter le Guide de référence sur le CD/DVD Documentation.



Le pilote TWAIN Windows ne correspond aux applications 64-bit bien qu'il corresponde aux applications 32-bit sur système d'exploitation 64-bit.

CD/DVD Applications

Applications

Applications	Utilité/Avantages
Download Manager (Windows Server 2008 R2/7/Vista/ Server 2008/XP/Server 2003/2000, Mac OS 10.2.8/10.3.9/10.4/10.5/ 10.6)	Cet utilitaire permet de télécharger sur le disque dur des polices et des données de surimpression. Pour plus de détails, consulter l'aide en ligne sur les fonctions de Download Manager.
Net Care Device Manager	Permet d'accéder à des fonctions de gestion de l'imprimante telles que l'écran d'état et les paramètres réseau. Pour plus de détails, consulter le Guide de l'utilisateur Net Care Device Manager sur le CD/DVD Applications.

Data Administrator	<p>Data Administrator est un outil d'administration avec lequel il est possible de changer les données d'authentification et les adresses enregistrés via le panneau de commande des périphériques pris en charge (équipement AO multifonctions) depuis d'autres ordinateurs sur le réseau.</p> <p>Pour plus de détails, consulter le Guide de l'utilisateur Data Administrator sur le CD/DVD Applications.</p>
Direct Print	<p>Cette application offre des fonctions permettant d'envoyer directement des fichiers d'impression en formats PDF et TIFF sur l'imprimante.</p> <p>Pour plus de détails, consulter le Guide de l'utilisateur Direct Print sur le CD/DVD Applications.</p>
Plug-in Enterprise Suite	<p>Cette extension apporte des fonctions supplémentaires à Enterprise Suite pour permettre la gestion centralisée des périphériques et des autorisations d'accès.</p>

CD/DVD Documentation

Documentation

Documentation	Utilité/Avantages
Guide d'installation	Ce guide apporte des informations d'installation sur les opérations à exécuter pour utiliser cette machine, comme la configuration de la machine et l'installation des pilotes.
Guide de l'utilisateur Opérations Copie/Impression/Numérisation (le présent manuel)	Ce guide fournit des détails sur les opérations quotidiennes générales, comme l'utilisation des pilotes et du panneau de commande et le remplacement des consommables.
Guide de l'utilisateur Opérations Fax	Ce guide apporte des informations détaillées sur les opérations générales fax, comme l'envoi et la réception de télécopies et l'utilisation du panneau de commande.
Guide de référence	Ce manuel apporte des informations détaillées sur l'installation des pilotes Macintosh et Linux et sur la spécification des paramètres réseau.
Guide rapide	Ce manuel constitue une introduction illustrée aux opérations élémentaires sur la machine et aux fonctions fréquemment utilisées.

Configuration Système requise

- Un PC
 - Pentium 3 : 400 MHz ou supérieur (Windows Vista : 1 GHz ou supérieur)
 - PowerPC G3 ou supérieur (G4 ou supérieur est recommandé)
 - Macintosh équipé d'un processeur Intel
- Système d'exploitation
 - Microsoft Windows 7 Home Basic/Home Premium/Professional/Enterprise/Ultimate, Windows 7 Home Premium/Professional/Enterprise/Ultimate, Windows Server 2008 R2 Standard/Enterprise, Windows Server 2008 Standard/Enterprise, Windows Server 2008 Standard/Enterprise x64 Edition, Windows Vista Home Basic/Home Premium/Ultimate/Business/Enterprise, Windows Vista Home Basic/Home Premium /Ultimate/Business /Enterprise x64 Edition, Windows XP Home Edition/Professional (Service Pack 2 ou ultérieur), Windows XP Professional x64 Edition, Windows Server 2003, Windows Server 2003 x64 Edition, Windows 2000 (Service Pack 4 ou ultérieur)
 - Mac OS X et X Serveur (10.2.8/10.3.9/10.4/10.5/10.6 ; nous recommandons d'installer le patch le plus récent.)
 - RedHat Enterprise Linux 5 Desktop, SUSE Linux Enterprise Desktop 10
- Espace disque disponible
256 Mo ou plus
- RAM
512 Mo ou plus
- Lecteur CD/DVD
- Interface E/S
 - Port d'interface Ethernet 10Base-T/100Base-TX/1000Base-T
 - Port USB 2.0 compatible haute vitesse



Le câble Ethernet et le câble USB ne sont pas fournis avec la machine.



Pour plus de détails sur les pilotes Macintosh et Linux, consulter le [Guide de référence] sur le CD/DVD Documentation.

*Panneau de
commande et
fenêtres de
l'écran tactile* **2**



À propos du Panneau de commande

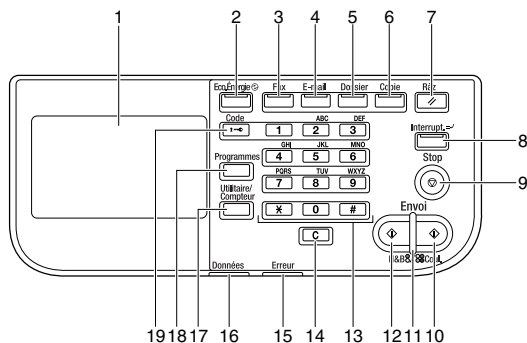

N°	Nom	Description
1	Écran tactile	Affiche divers écrans et messages. Permet de spécifier les divers réglages par une pression directe sur l'écran tactile.
2	Touche/Voyant [Éco.Énergie]	Appuyez sur cette touche pour passer en mode Économie d'énergie. Quand la machine est en mode Économie d'énergie, le voyant de la touche [Éco.Énergie] s'éclaire en vert et l'écran tactile s'éteint. Pour annuler le mode Économie d'énergie, pressez une nouvelle fois la touche [Éco.Énergie].
3	Touche/voyant [Fax]	Appuyez sur cette touche pour passer en mode Fax. Lorsque la machine est en mode Fax, le voyant de la touche [Fax] s'éclaire en vert.
4	Touche/voyant [E-mail]	Appuyez pour passer en mode Scan vers E-mail. Lorsque la machine est en mode Scan vers E-mail, le voyant de la touche [E-mail] s'allume en vert.
5	Touche/voyant [Dossier]	Appuyez pour passer en mode Numériser vers dossier. Lorsque la machine est en mode Numériser vers dossier, le voyant de la touche [Dossier] s'allume en vert.
6	Touche/voyant [Copie]	Appuyez sur cette touche pour passer en mode Copie. Lorsque la machine est en mode Copie, le voyant de la touche [Copie] s'allume en vert.

N°	Nom	Description
7	Touche [Ràz]	Appuyer sur cette touche pour effacer les réglages (sauf réglages programmés) de toutes les fonctions affichées. Appuyer sur cette touche pour supprimer une tâche interrompue pendant l'opération de numérisation.
8	Touche/voyant [Interrupt.]	Appuyer sur cette touche pour passer en mode Interruption. Lorsque la machine est en mode Interruption, le voyant de la touche [Interrupt.] s'allume en vert. Pour annuler le mode Interruption, appuyer une nouvelle fois sur la touche [Interrupt.].
9	Touche [Stop]	Une pression sur la touche [Stop] pendant la copie, la numérisation ou l'impression arrête temporairement l'opération.
10	Touche [Envoi (Coul.)]	Appuyer sur cette touche pour démarrer la copie, la numérisation ou la télécopie couleur. Appuyer sur cette touche pour reprendre l'impression interrompue.
11	Voyant [Envoi]	S'allume en bleu quand l'exécution de la copie, de la numérisation ou de l'émission fax est possible. S'allume en orange lorsque la copie, la numérisation ou la télécopie n'est pas possible.
12	Touche [Envoi (N&B)]	Appuyer sur cette touche pour démarrer la copie, la numérisation ou la télécopie noir et blanc. Appuyer sur cette touche pour reprendre l'impression interrompue.
13	Clavier numérique	Permet d'entrer le nombre de copies, un numéro de fax, une adresse e-mail ou un nom. Permet aussi d'entrer les divers réglages.
14	Touche [C] (effacer)	Appuyer sur cette touche pour effacer des nombres ou du texte. Appuyer sur cette touche pour supprimer une tâche interrompue pendant l'opération de numérisation.
15	Voyant [Erreur]	Clignote en orange si une erreur se produit. S'allume en orange lors de l'appel S.A.V.

N°	Nom	Description
16	Voyant [Données]	<p>Clignote en bleu pendant la réception d'une tâche d'impression.</p> <p>S'allume en bleu pendant l'impression ou lorsqu'une tâche d'impression est mise en file d'attente.</p>
17	Touche [Utilitaire/Compteur]	<p>Appuyer sur cette touche pour afficher la fenêtre [Réglage Utilitaires].</p> <p>La fenêtre [Réglage Utilitaires] permet de spécifier les réglages des paramètres des écrans [Accessibilité], [Compteurs], [Enregistrement Adresse], [Régl.Utilisateur] et [Réglages administrateur].</p>
18	Touche [Programmes]	<p>Appuyer sur cette touche pour enregistrer les réglages désirés relatifs aux opérations de copie, de télécopie ou de numérisation. Ces réglages mémorisés peuvent être rappelés.</p>
19	Touche [Code]	<p>Si les réglages Identification Utilisateur ou Compte Département ont été appliqués, appuyez sur la touche [Code] après avoir entré le nom d'utilisateur et le code d'accès (pour Identification Utilisateur) ou le nom de compte et le code d'accès (pour Compte Département) pour pouvoir se connecter sur cette machine.</p> <p>Une fois la connexion établie, appuyer sur la touche [Code] pour se déconnecter.</p>

Fenêtres de l'écran tactile

Écran d'accueil

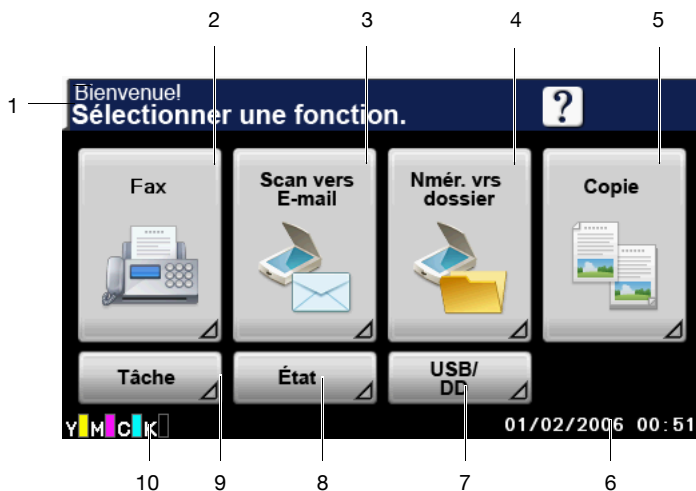

N°	Indication	Description
1	État	Affiche des messages concernant l'état opératoire actuel.
2	[Fax]	Appuyez sur cette touche pour passer en mode Fax. Pour plus de détails, consulter le [Guide de l'utilisateur Opérations Fax].
3	[Scan vers E-mail]	Appuyez pour passer en mode Scan vers E-mail. Pour plus de détails sur les opérations du mode Scan vers E-mail, voir "Effectuer des opérations du mode Scan vers E-mail" à la page 10-3.
4	[Nmér. vrs dossier]	Appuyez pour passer en mode Numériser vers dossier. Pour plus de détails sur les opérations du mode Nmér. vrs dossier, voir "Effectuer les opérations du mode Nmér. vrs dossier" à la page 10-18.

N°	Indication	Description
5	[Copie]	Appuyer sur cette touche pour passer en mode Copie. Pour plus de détails sur les opérations du mode Copie, voir "Effectuer les opérations du mode Copie" à la page 7-1.
6	Date/Heure	Indique la date et l'heure actuelles.
7	[USB/DD]	Appuyer sur cette touche pour imprimer des fichiers sur un périphérique de stockage USB. Appuyer sur cette touche pour imprimer une tâche d'impression enregistrée sur le disque dur.
8	[État]	Appuyer sur cette touche pour afficher des informations sur les consommables et les périphériques.
9	[Tâche]	Appuyer sur cette touche pour vérifier une tâche d'impression, d'émission, de réception ou enregistrée en mémoire.
10	Voyants d'alimentation en toner	Indique la quantité de toner restante pour le jaune (Y), le magenta (M), le cyan (C), et le noir (K).

Écran initial du mode Copie

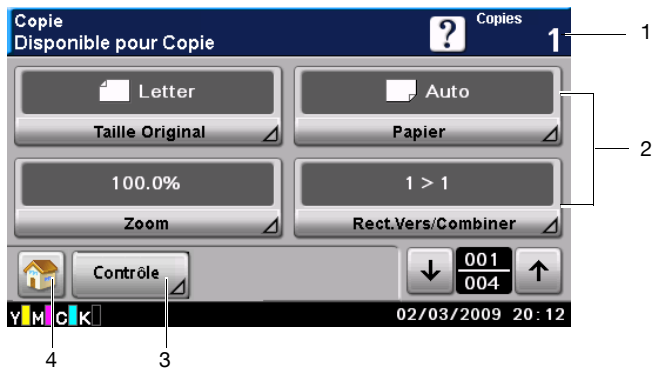

N°	Indication	Description
1	Nombre de copies	Indique le nombre de copies spécifié.
2	Opérations du mode Copie	Appuyer sur cette touche pour afficher l'écran correspondant qui permet de spécifier divers réglages.
3	[Contrôle]	Appuyer sur cette touche pour vérifier les réglages copie actuellement spécifiés.
4		Appuyer sur cette touche pour revenir à l'écran d'accueil.

Écran initial du mode Nmér. vrs dossier

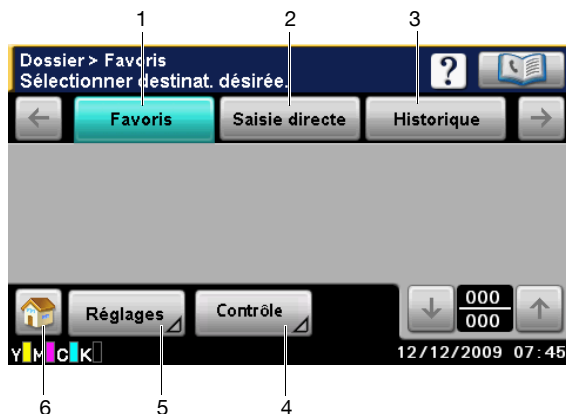

N°	Indication	Description
1	[Favoris]	Appuyer sur cette touche pour afficher les destinations fréquemment utilisées.
2	[Saisie directe]	Appuyer sur cette touche pour entrer directement une adresse du type de destination sélectionné.
3	[Historique]	Appuyer sur cette touche pour spécifier une destination à partir de l'historique.
4	[Contrôle]	Appuyer sur cette touche pour vérifier les réglages du mode Nmér. vrs dossier actuellement spécifiés.
5	[Réglages]	Appuyer sur cette touche pour spécifier des réglages comme la méthode de numérisation du document.
6		Appuyer sur cette touche pour revenir à l'écran d'accueil.

Écran initial du mode Scan vers E-mail

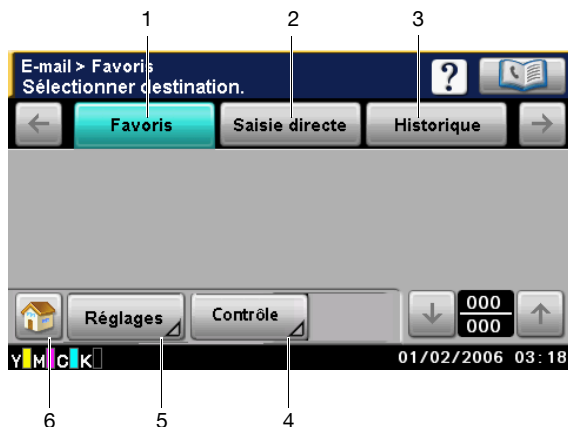



N°	Indication	Description
1	[Favoris]	Appuyer sur cette touche pour afficher les destinations fréquemment utilisées.
2	[Saisie directe]	Appuyer sur cette touche pour entrer directement une adresse de destination.
3	[Historique]	Appuyer sur cette touche pour spécifier une destination à partir de l'historique.
4	[Contrôle]	Appuyer sur cette touche pour vérifier les réglages du mode Scan vers E-mail actuellement spécifiés.
5	[Réglages]	Appuyer sur cette touche pour spécifier des réglages comme la méthode de numérisation du document.
6		Appuyer sur cette touche pour revenir à l'écran d'accueil.

Écran initial du mode Fax

Pour plus de détails sur l'écran initial du mode Fax, consulter le [Guide de l'utilisateur Opérations Fax].

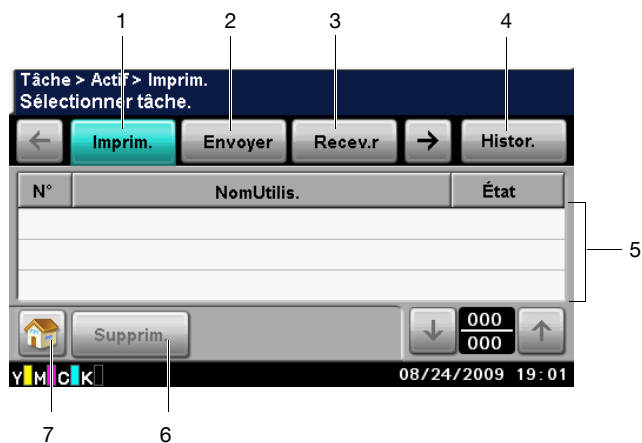

Écran Tâche

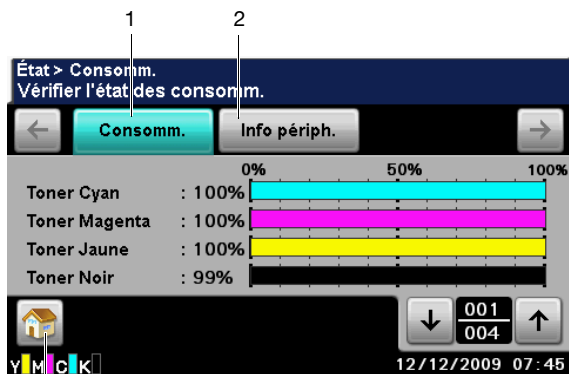

N°	Indication	Description
1	[Imprim.]	Appuyer sur cette touche pour afficher un écran portant la liste des tâches d'impression.
2	[Envoyer]	Appuyer sur cette touche pour afficher un écran portant la liste des tâches d'émission.
3	[Recev.r]	Appuyer sur cette touche pour afficher un écran portant la liste des tâches de réception.
4	[Actif] / [Histor.]	Appuyer sur cette touche pour afficher les écrans portant la liste des tâches en cours ou l'historique des tâches.
5	Liste des tâches	Affiche la liste des tâches. Permet de vérifier le numéro de tâche, le nom d'utilisateur et l'état de la tâche.
6	[Supprim.]	Appuyer sur cette touche pour supprimer la tâche sélectionnée. Ensuite, appuyer sur [Oui], puis sur [Valider].  <i>Quand l'historique des tâches est affiché, la touche [Détails] apparaît. Pour afficher la tâche en détail, appuyer sur [Détails].</i>
7		Appuyer sur cette touche pour revenir à l'écran d'accueil.

Écran État



N°	Indication	Description
1	[Consomm.]	Appuyer sur cette touche pour afficher l'écran indiquant l'état des consommables.  <i>Les pourcentages montrant le niveau résiduel des consommables peuvent différer des quantités réelles et ne devraient être interprétés que comme indication seulement.</i>
2	[Info périph.]	Appuyer sur cette touche pour afficher l'écran contenant les informations sur les périphériques.
3		Appuyer sur cette touche pour revenir à l'écran d'accueil.

Écran USB/DD

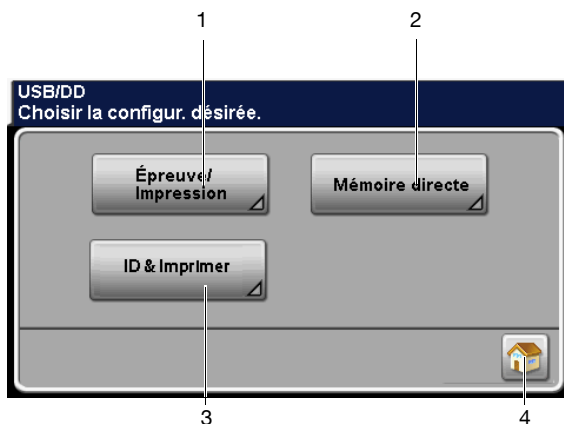

N°	Indication	Description
1	[Épreuve/ Impression]	Appuyer sur cette touche pour imprimer une tâche d'impression enregistrée sur le disque dur.
	[Nom utilisat.]	Sélectionner un utilisateur.
2	[Mémoire directe]	Appuyer sur cette touche pour imprimer des fichiers sur un périphérique de stockage USB.
	[Liste des fichiers]	Sélectionne le fichier à imprimer. Permet en outre de spécifier les réglages d'impression.
	[Type fichier]	Pour sélectionner le type de fichier à afficher.
3	[ID & Imprimer]	Appuyer sur cette touche pour imprimer une tâche d'impression envoyée à un utilisateur enregistré ou à un utilisateur public.
	[Connexion utilisateur]	Appuyer sur cette touche pour afficher et imprimer une tâche de l'utilisateur actuellement connecté.
	[Utilisat. Public]	Appuyer sur cette touche pour afficher et imprimer une tâche d'un utilisateur public.
4		Appuyer sur cette touche pour revenir à l'écran d'accueil.



Pour plus de détails sur la fonction Épreuve/Impression, voir "Épreuve/Impression" à la page 6-2.

























Pour plus de détails sur la fonction Impression Mémoire Externe, voir "Mémoire Externe (Mémoire directe)" à la page 6-3.



Pour plus de détails sur la fonction ID & Imprimer, voir "ID & Imprimer" à la page 6-5.

Touches et icônes qui apparaissent sur les écrans

Icône	Description
 	<p>Si l'écran contient plusieurs pages, appuyer sur [↑] ou [↓] pour sélectionner une page différente.</p> <p>Si des valeurs apparaissent entre [↑] et [↓], cela indique le numéro de la page active sur le nombre total de pages.</p>
 	<p>Si certains onglets ne sont pas affichés, appuyer sur [←] ou [→] pour sélectionner un onglet différent.</p>
 	<p>Appuyer sur cette touche pour régler la qualité image lors d'une opération de copie, de numérisation ou de télécopie.</p>
 	<p>Appuyer sur [+] ou [-] pour changer la valeur introduite.</p>
	<p>Appuyer sur cette touche pour afficher le message d'erreur généré lorsqu'une erreur se produit.</p>
	<p>Appuyer sur cette touche pour afficher la description des diverses fonctions.</p> <p>La description de l'écran actif apparaît.</p>
	<p>Appuyer sur cette touche pour afficher le carnet d'adresses. Cet écran permet de sélectionner des destinations individuelles et des destinations de groupe enregistrées dans le carnet d'adresses.</p>
	<p>Appuyer sur cette touche pour revenir à l'écran d'accueil.</p>
	<p>Apparaît lors de la numérisation et de l'impression pendant la réalisation de copies.</p>

Icône	Description
	Apparaît lors de la numérisation pendant les opérations d'émission fax et de numérisation.
	Apparaît lors de l'impression via un PC, de l'impression d'un fax reçu et de l'impression de rapports.
	Apparaît lors de l'utilisation d'une connexion fax G3.
	Apparaît lorsque la file contient des documents en attente d'émission différée.
	Apparaît lorsque des télécopies ont été reçues en mode réception mémoire ou PC fax.
	Apparaît lorsque des données ou des documents sont en cours d'envoi depuis cette machine.
	Apparaît lorsque des données ou des documents sont en cours de réception sur cette machine.
	Apparaît lorsque les paramètres de sécurité renforcée ont été appliqués.
	Apparaît lorsqu'un périphérique de stockage USB est connecté.

Identification utilisateur et Compte Département

Si les paramètres Identification utilisateur ou Compte Département ont été spécifiés sur la machine, le nom d'utilisateur ou le nom de compte et le mot de passe doivent être introduits sur l'écran afin d'autoriser la connexion à la machine.

Les procédures suivantes décrivent comment se connecter lorsque les paramètres Identification utilisateur ou Compte Département ont été spécifiés.



Les paramètres d'identification utilisateur et de compte département sont spécifiés depuis Web Connection. Pour plus de détails, consulter le [Guide de référence].

Avec Identification utilisateur

Authentification Périphérique

- 1 Spécifier un nom et mot de passe pour [Nom utilisat.] et [Mot passe].
 - Pour [Nom utilisat.], le nom peut être spécifié soit par saisie directe au clavier, soit en le sélectionnant dans une liste.
- 2 Appuyer sur [Connexion].

Si l'identification est positive, les fonctions de cette machine sont accessibles.

Authentification par serveur externe

- 1 Spécifier un nom et mot de passe pour [Nom utilisat.] et [Mot passe].
 - Pour [Nom utilisat.], le nom peut être spécifié soit par saisie directe au clavier, soit en le sélectionnant dans une liste.
- 2 Spécifier un serveur pour [Serveur].
- 3 Appuyer sur [Connexion].

Si l'identification est positive, les fonctions de cette machine sont accessibles.



Si les paramètres Compte Département ont été appliqués, la fonction Compte Département interviendra après une pression sur [Connexion]. Cependant, si la machine a été réglée pour synchroniser l'identification utilisateur et Compte Département et qu'un compte a été spécifié pour l'utilisateur qui est en train de se connecter, la fonction Compte Département ne sera pas activée. Pour plus de détails, consulter le [Guide de référence].

Se connecter en utilisant le périphérique d'authentification

Ce qui suit décrit comment se connecter à cette machine par Authentification Carte IC.

- Pour procéder à une authentification carte IC, enregistrer préalablement les informations nécessaires sur la Carte IC.
 - En cas de nouvel échec d'authentification, il se peut que le problème soit dû à un enregistrement incorrect des informations de la carte IC. Réenregistrez une nouvelle fois les informations de la carte IC.
 - Appuyer sur [Périphérique d'authentification] pour se connecter en spécifiant le nom d'utilisateur et le mot de passe pour [Nom utilisat.] et [Mot passe] sans utiliser le périphérique d'authentification.
- 1 Appuyer sur [Périphérique d'authentification].
 - 2 Appuyer sur [Accès Écran de base].
 - Pour les tâches ID & Imprimer, appuyer sur [Commencer impr.] pour authentifier l'utilisateur et commencer à imprimer.
 - 3 Placer la carte IC sur le périphérique d'authentification.



Pour plus de détails sur la manière d'enregistrer une carte IC pour l'utilisateur, voir "Périphérique d'authentification (type Carte IC)" à la page 15-1.

Avec Compte Département

- 1 Spécifier un compte et mot de passe pour [Départm.] et [Mot passe].
- 2 Appuyer sur [Connexion].

Si l'identification est positive, les fonctions de cette machine sont accessibles.

*Réglage
Utilitaires* **3**



[Accessibilité]

L'écran [Accessibilité] permet de spécifier divers réglages concernant l'affichage des écrans et l'utilisation des touches du panneau de commande.

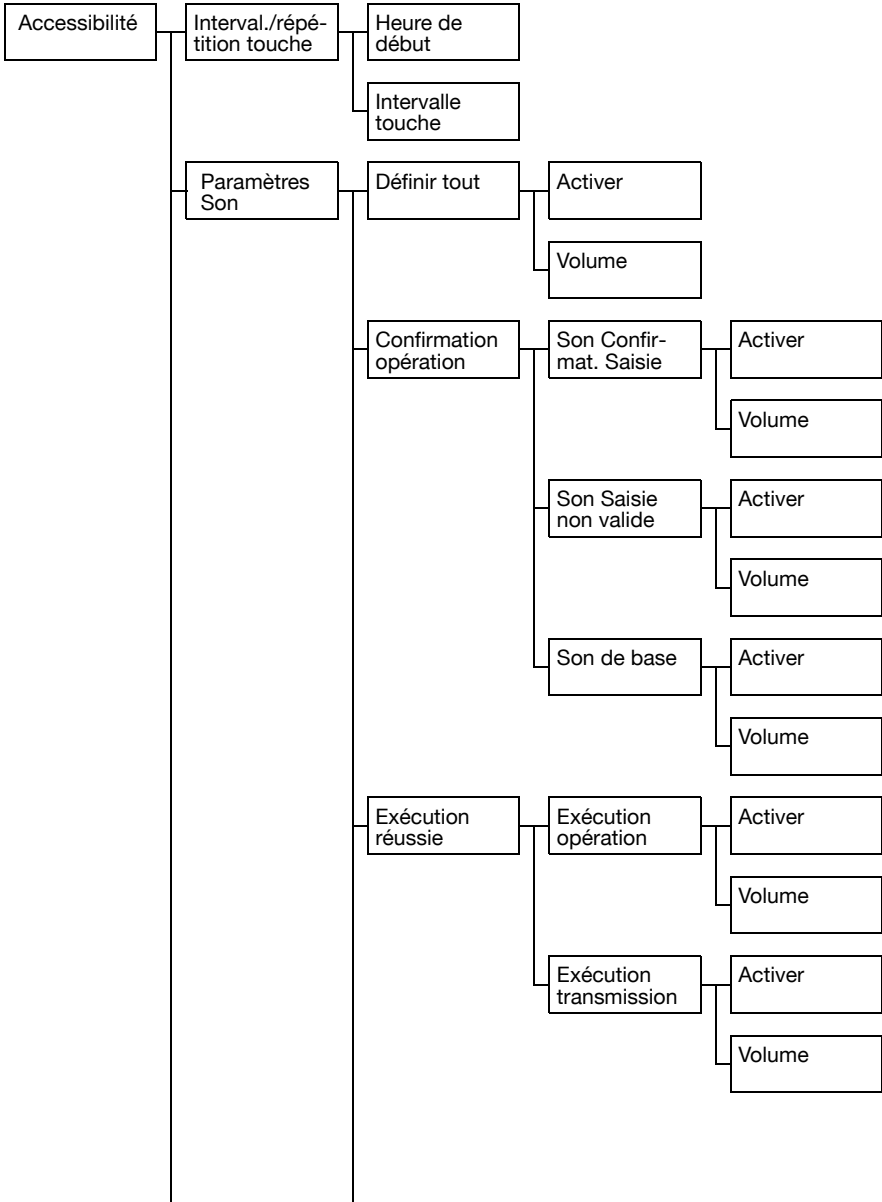

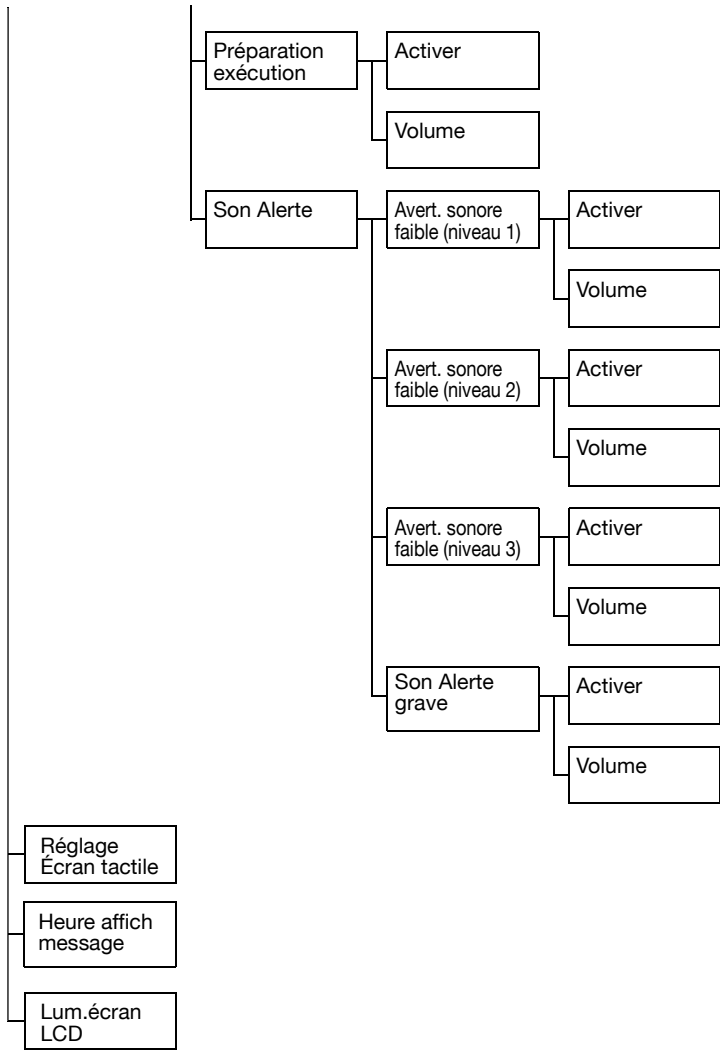

1 Appuyer sur la touche [Utilitaire/Compteur].

2 Appuyer sur [Accessibilité].



Toutes les valeurs par défaut définies en usine apparaissent en gras.

Élément	Description	
[Interval./répétition touche]	Permet de spécifier le délai entre la pression maintenue sur une touche et le moment où la valeur commence à changer.	
[Heure de début]	Paramètres	0, 1 à 3, 0 secondes (Par défaut : 0,8)
	Spécifier le délai entre la pression maintenue sur une touche et le moment où la valeur commence à changer.	
[Intervalle touche]	Paramètres	0, 1 à 3, 0 secondes (Par défaut : 0,3)
	Spécifier le délai avant que la valeur ne commence à changer.	
[Paramètres Son]	Les réglages des divers sons accompagnant les actions sur les touches peuvent être spécifiés.	
[Définir tout]	Paramètres	Activer : [MARCHE] / [ARRET] Volume : [Faible] / [Moyen] / [Fort]
	Pour activer l'émission de sons, appuyer sur [Activer], puis sur [MARCHE]. Pour régler le volume, appuyer sur [Volume], puis sur [Faible], [Moyen] ou [Fort]. Pour désactiver l'émission de sons, appuyer sur [Activer], puis sur [ARRET].	
[Confirmation opération]	Sélectionner si un son de confirmation doit accompagner chaque pression sur une touche.	
[Son Confirmat. Saisie]	Paramètres	Activer : [MARCHE] / [ARRET] Volume : [Faible] / [Moyen] / [Fort]
	Sélectionner si les sons doivent être émis lorsque les touches servent à entrer des données.	
[Son Saisie non valide]	Paramètres	Activer : [MARCHE] / [NON] Volume : [Faible] / [Moyen] / [Fort]
	Sélectionner si les sons doivent être émis lorsque des données non valides ont été entrées par les touches.	

[Son de base]	Paramètres	Activer : [MARCHE] / [ARRET] Volume : [Faible] / [Moyen] / [Fort] Sélectionner si les sons doivent être émis lorsque le réglage par défaut est sélectionné dans la liste déroulante des réglages.
[Exécution réussie]	Sélectionner si les sons doivent être émis lorsqu'une opération ou une communication est achevée avec succès.	
[Exécution Opération]	Paramètres	Activer : [MARCHE] / [ARRET] Volume : [Faible] / [Moyen] / [Fort] Sélectionner si les sons doivent être émis lorsqu'une opération est terminée avec succès.
[Exécution transmission]	Paramètres	Activer : [MARCHE] / [ARRET] Volume : [Faible] / [Moyen] / [Fort] Sélectionner si les sons doivent être émis lorsqu'une communication est terminée avec succès.
[Préparation exécution]	Paramètres	Activer : [MARCHE] / [ARRET] Volume : [Faible] / [Moyen] / [Fort] Sélectionner si les sons doivent être émis lorsque les préparatifs de la machine sont terminés.
[Son Alerte]	Sélectionner si les sons doivent être émis en cas d'alerte.	
[Avert. sonore faible (niveau 1)]	Paramètres	Activer : [MARCHE] / [ARRET] Volume : [Faible] / [Moyen] / [Fort] Sélectionner si les sons doivent être émis lorsqu'un message apparaît sur l'écran tactile pour avertir qu'il est presque temps de remplacer des consommables ou un composant.
[Avert. sonore faible (niveau 2)]	Paramètres	Activer : [MARCHE] / [ARRET] Volume : [Faible] / [Moyen] / [Fort] Sélectionner si les sons doivent être émis lorsque l'utilisateur effectue une opération incorrecte.

	[Avert. sonore faible (niveau 3)]	Paramètres	Activer : [MARCHE] / [ARRET] Volume : [Faible] / [Moyen] / [Fort]
		Sélectionner si les sons doivent être émis dans le cas d'une erreur qui peut être corrigée par l'utilisateur qui se sera reporté au message affiché ou au Guide de l'utilisateur.	
	[Son Alerte grave]	Paramètres	Activer : [MARCHE] / [ARRET] Volume : [Faible] / [Moyen] / [Fort]
	Sélectionner si les sons doivent être émis dans le cas d'une erreur qui ne peut pas être corrigée par l'utilisateur ou nécessite l'intervention d'un technicien.		
	[Réglage Écran tactile]	Si les touches de l'écran tactile ne répondent pas correctement, il se peut que les touches de l'écran tactile ne soient pas correctement alignées avec la position réelle du capteur tactile et qu'elles nécessitent un réglage. <ul style="list-style-type: none"> ■ Appuyer sur les quatre points de référence ([+]) de la fenêtre de réglage de l'écran tactile, en s'assurant qu'un son est émis pour chaque touche, puis appuyer sur la touche [Envoi]. ■ Les points de référence ([+]) peuvent être activés dans n'importe quel ordre. ■ Pour réinitialiser le réglage, appuyer sur la touche [C], puis à nouveau sur les quatre points de référence ([+]). ■ Pour annuler le réglage de l'écran tactile, appuyer sur la touche [Stop]. ■ En cas d'impossibilité à régler l'écran tactile, contacter le S.A.V. 	
	[Heure affich message]	Paramètres	[3 sec.] / [5 sec.]
	Spécifier la durée d'affichage des messages d'avertissement qui apparaissent par exemple en cas d'opération incorrecte.		
	[Lum.écran LCD]	Paramètres	-3 à 3 (Par défaut : 0) Ajuster le contraste de l'écran tactile.

[Compteurs]

L'écran [Compteurs] permet d'afficher le compteur pages pour chaque fonction ainsi que le compteur total pages.

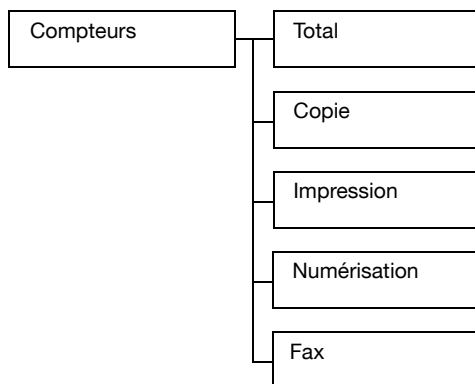

- 1 Appuyer sur la touche [Utilitaire/Compteur].
- 2 Appuyer sur [Compteurs].
- 3 Appuyer sur [←], [→], [↑] ou [↓] pour afficher l'information voulue.

Élément	Description
[Total]	Affiche le compteur total pages pour chaque mode.
[Copie]	Affiche le compteur pages pour les opérations Copie.
[Impression]	Affiche le compteur pages pour les opérations d'impression.
[Numérisation]	Affiche le compteur pages pour les opérations de numérisation.
[Fax]	Affiche le compteur pages pour les opérations fax.

[Enregistrement Adresse]

L'écran [Enregistrement Adresse] permet d'enregistrer et d'afficher les destinations e-mail et fax.

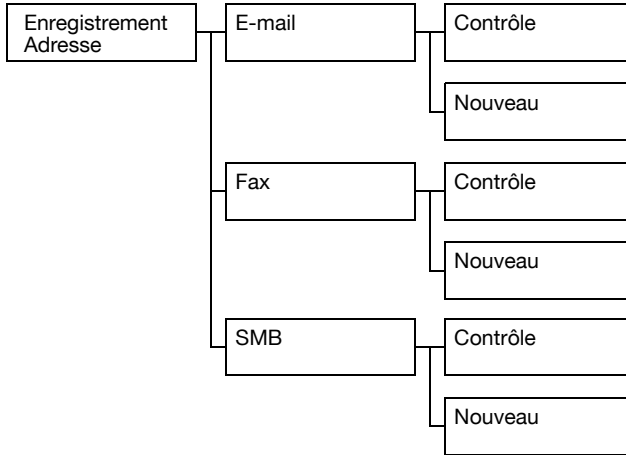

- 1 Appuyer sur la touche [Utilitaire/Compteur].
- 2 Appuyer sur [Enregistrement Adresse].



[Enregistrement Adresse] n'apparaît pas si seuls les paramètres Compte Département ont été spécifiés et qu'aucun utilisateur n'est connecté sur un compte.

Élément	Description
[E-mail]	Permet d'enregistrer et d'afficher les destinations des émissions E-mail. Pour plus de détails sur l'enregistrement, voir "Enregistrer une destination dans le Carnet d'adresses" à la page 10-35.
[Contrôle]	Appuyer sur cette touche pour afficher les détails concernant la destination sélectionnée.
[Nouveau]	Appuyer sur cette touche pour enregistrer une nouvelle destination. Spécifier les réglages pour [N°], [Nom], [E-mail], [Favoris] et [Index].

Élément	Description
[Fax]	<p>Permet d'enregistrer et d'afficher les destinations Fax.</p> <p>Pour plus de détails sur l'enregistrement, consulter le [Guide de l'utilisateur Opérations Fax].</p>
[Contrôle]	Appuyer sur cette touche pour afficher les détails concernant la destination sélectionnée.
[Nouveau]	<p>Appuyer sur cette touche pour enregistrer une nouvelle destination.</p> <p>Spécifier les réglages pour [N°], [Nom], [Numéro de fax], [Favoris], [Index] et [Réglages ligne].</p>
[SMB]	<p>Permet d'enregistrer et d'afficher les destinations des émissions SMB.</p> <p>Pour plus de détails sur l'enregistrement, voir "Enregistrer une destination dans le Carnet d'adresses" à la page 10-35.</p>
[Contrôle]	Appuyer sur cette touche pour afficher les détails concernant la destination sélectionnée.
[Nouveau]	<p>Appuyer sur cette touche pour enregistrer une nouvelle destination.</p> <p>Spécifier les réglages pour [N°], [Nom], [Connexion] ([Nom Serveur], [Chm.Fich.], [ID utilisat.], [Mot passe]), [Favoris] et [Index].</p>

[Régl.Utilisateur]

L'écran [Régl.Utilisateur] présente certains réglages qui peuvent être modifiés par l'utilisateur.

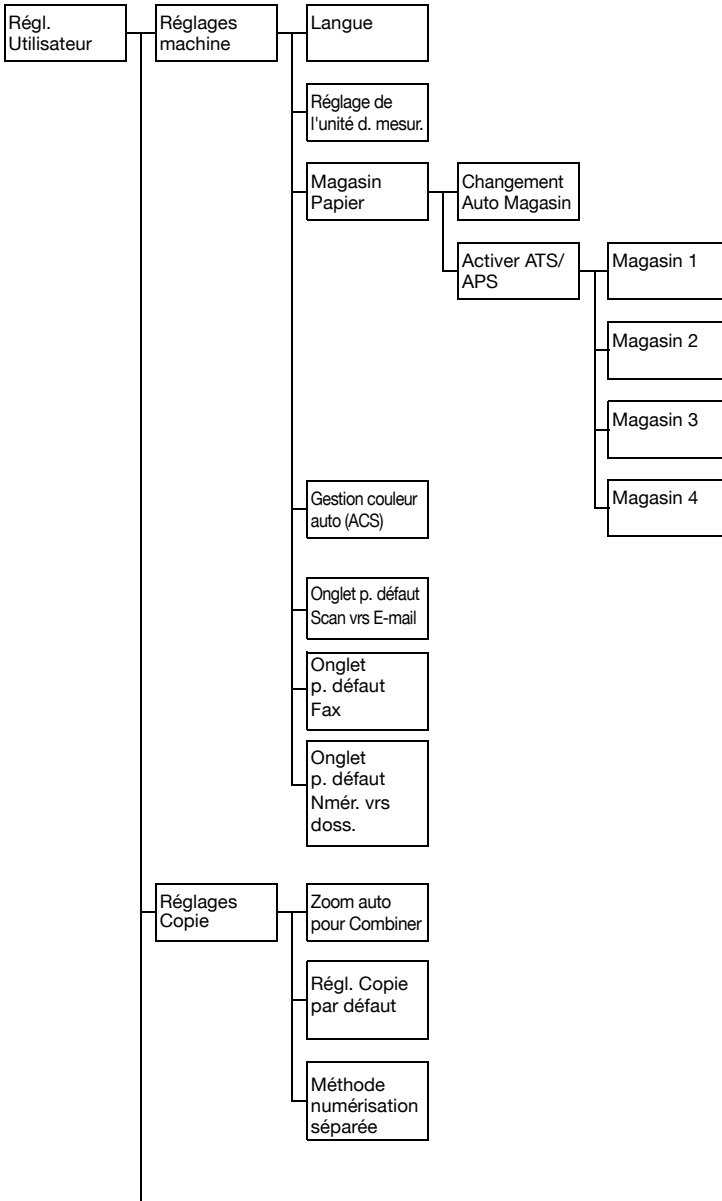

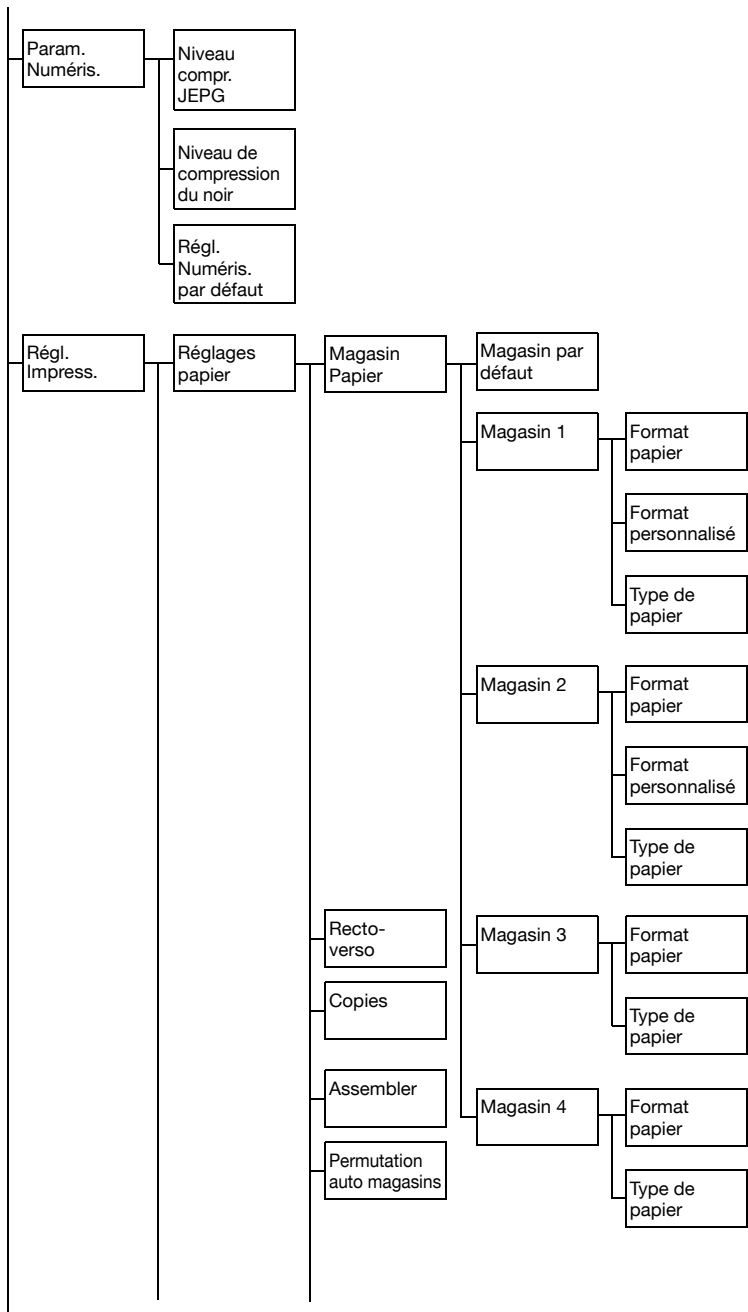

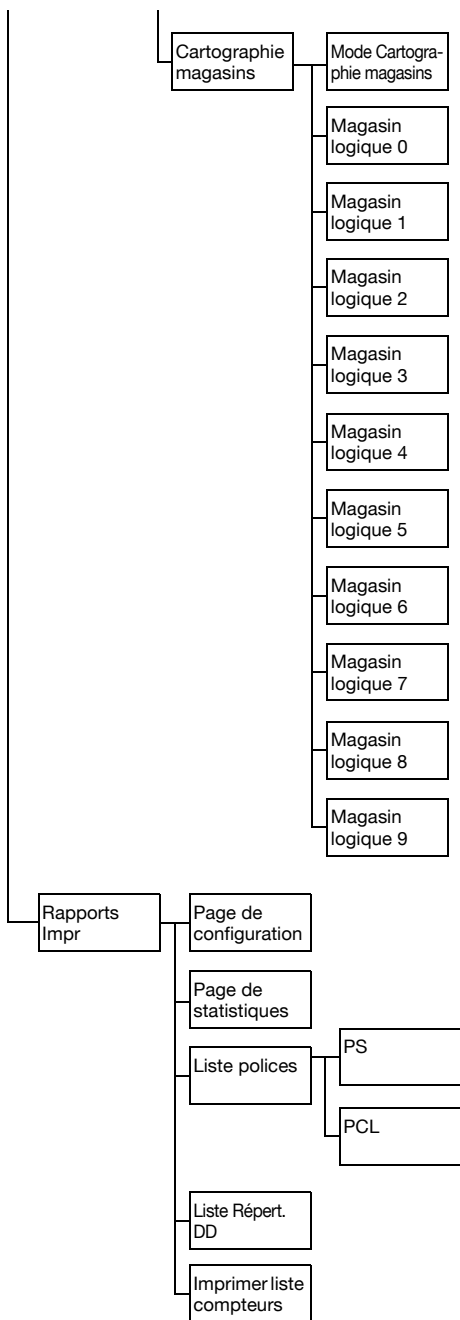

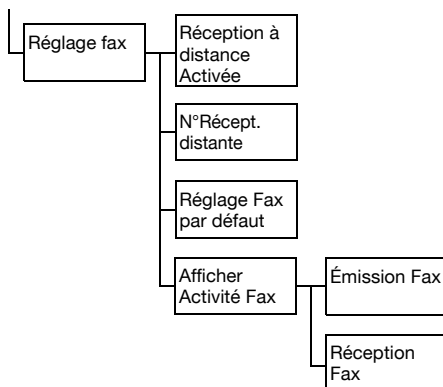

- 1 Appuyer sur la touche [Utilitaire/Compteur].
- 2 Appuyer sur [Régl.Utilisateur].





[Régl.Utilisateur] ne s'affiche pas lorsque l'historique des tâches est pleine.

[Réglages machine]



Toutes les valeurs par défaut définies en usine apparaissent en gras.

Élément	Description
[Langue]	Paramètres [Anglais] / [Français] / [Italien] / [Allemand] / [Espagnol] / [Portugais] / [Coréen] / [Chinois (simplifié)] / [Chinois (traditionnel)] / [Tchèque] / [Hongrois] / [Polonais] / [Slovaque] / [Russe] / [Néerlandais] / [Danois] / [Norvégien] / [Suédois] / [Finnois] / [Grec] / [Turc] / [Catalan] / [Japonais]
	Spécifier la langue d'affichage des informations sur l'écran tactile.

[Réglage de l'unité d. mesur.]	Paramètres	[Pouce] / [mm]
	<p>Sélectionner les unités de mesure pour les valeurs qui apparaissent dans les fenêtres de l'écran tactile.</p> <p> <i>Le réglage par défaut est [Pouce] pour le modèle 120V, et [mm] pour les autres modèles.</i></p>	
[Magasin Papier]	Spécifier les réglages des magasins papier.	
[Changement Auto Magasin]	Paramètres	[MARCHE] / [ARRET]
	<p>Déterminer si un magasin contenant du papier de même format doit ou non être automatiquement sélectionné lorsqu'un magasin papier sélectionné manuellement vient à manquer de papier pendant l'impression de copies.</p>	
[Activer ATS/APS]	<p>Spécifier les magasins qui seront sélectionnés lors du changement automatique de magasin.</p> <p> <i>[Magasin 3] et [Magasin 4] n'apparaissent pas si les chargeurs papier inférieurs en option n'ont pas été installés.</i></p>	
[Magasin 1]	Paramètres	[MARCHE] / [ARRET]
	<p>Sélectionner si le [Magasin 1] doit ou non être sélectionné lors du Changement Auto Magasin.</p>	
[Magasin 2]	Paramètres	[MARCHE] / [ARRET]
	<p>Sélectionner si le [Magasin 2] doit ou non être sélectionné lors du Changement Auto Magasin.</p>	
[Magasin 3]	Paramètres	[MARCHE] / [ARRET]
	<p>Sélectionner si le [Magasin 3] doit ou non être sélectionné lors du Changement Auto Magasin.</p>	

	[Magasin 4]	Paramètres	[MARCHE] / [ARRET]
		Sélectionner si le [Magasin 4] doit ou non être sélectionné lors du Changement Auto Magasin.	
[Gestion couleur auto (ACS)]		Paramètres	0 à 4 (Par défaut : 2)
		Permet de régler le niveau de détection Couleur ou Noir et blanc du document lorsque le réglage Couleur [Auto] est sélectionné. Choisir [0] ou [1] pour une tendance vers le Noir et blanc, ou choisir [3] ou [4] pour une tendance vers la Couleur.	
[Onglet p. défaut Scan vrs E-mail]		Paramètres	[Favori] / [Saisie directe] / [Histor.]
		Spécifier l'écran initial lors du passage à l'écran d'émission d'e-mail.	
[Onglet p. défaut Fax]		Paramètres	[Favori] / [Saisie directe] / [Autres]
		Spécifier l'écran initial lors du passage à l'écran d'émission de fax.	
[Onglet p. défaut Nmér. vrs doss.]		Paramètres	[Favori] / [Saisie directe] / [Histor.]
		Spécifier l'écran initial lors du passage à l'écran d'émission vers dossier.	

[Réglages Copie]



Toutes les valeurs par défaut définies en usine apparaissent en gras.

Élément	Description	
[Zoom auto pour Combiner]	Paramètres	[Oui] / [Non]
	Sélectionner si le taux zoom doit être automatiquement réglé quand le réglage Papier [Auto] et un réglage Combinaison sont sélectionnés.	
[Régl. Copie par défaut]	Paramètres	[Réglage d'usine] / [Réglage actuel]
	Sélectionner les réglages Copie par défaut qui sont restaurés à la mise sous tension de la machine ou après une pression sur la touche [Ràz]. [Réglage d'usine] : les réglages par défaut du fabricant sont utilisés comme réglages par défaut. [Réglage actuel] : Les réglages actuellement en vigueur sont utilisés comme réglages par défaut.	
[Méthode numérisation séparée]	Paramètres	[Impression par lots] / [Impression par page]
	Sélectionner si l'impression doit ou non commencer une fois que toutes les pages du document ont été numérisées lorsque le document est divisé en plusieurs lots placés individuellement dans le chargeur automatique ou lorsqu'un document de plusieurs pages est numérisé sur la vitre d'exposition. [Impression par lots] : L'impression commence une fois que toutes les pages du document ont été numérisées. [Impression par page] : L'impression des pages numérisées commence pendant que la suite du document est numérisé.	

[Param. Numéris.]





Toutes les valeurs par défaut définies en usine apparaissent en gras.





Élément	Description	
[Niveau compr. JPEG]	Paramètres	[Haute Qualité] / [Standard] / [Haute Compression]
	Sélectionner la méthode de compression pour enregistrer une image en couleurs. [Haute Qualité] : Le volume des données sera important mais la qualité image sera élevée. [Standard] : Le volume des données et la qualité image seront tous deux à un niveau intermédiaire entre [Haute Qualité] et [Haute Compression]. [Haute Compression] : Le volume des données sera réduit mais la qualité image sera faible.	
[Niveau de compression du noir]	Paramètres	[MH] / [MMR]
	Sélectionner la qualité d'émission de cette machine pour l'émission de données au format de fichier TIFF. [MH] : Le volume des données sera important. [MMR] : Le volume des données sera réduit.	
[Régl. Numéris. par défaut]	Paramètres	[Réglage d'usine] / [Réglage actuel]
	Sélectionner les réglages Numérisation par défaut qui sont restaurés à la mise sous tension de la machine ou après une pression sur la touche [Raz]. [Réglage d'usine] : Les réglages par défaut du fabricant sont utilisés comme réglages par défaut. [Réglage actuel] : Les réglages actuellement en vigueur sont utilisés comme réglages par défaut.	



[Régl. Impress.]



Toutes les valeurs par défaut définies en usine apparaissent en gras.

Élément	Description
[Réglages papier]	Spécifier les réglages relatifs au papier et aux magasins.
[Magasin Papier]	Spécifier les réglages concernant les magasins.
[Magasin par défaut]	Paramètres [Magasin 1] / [Magasin 2] / [Magasin 3] / [Magasin 4] Sélectionner le magasin papier qui doit être prioritaire.  [Magasin 3] et [Magasin 4] n'apparaissent pas si les chargeurs papier inférieurs en option n'ont pas été installés.
[Magasin 1] - [Magasin 4]	Spécifier les réglages par défaut pour [Magasin 1] à [Magasin 4].  [Magasin 3] et [Magasin 4] n'apparaissent pas si les chargeurs papier inférieurs en option n'ont pas été installés.

[Format papier]	Paramètres	[Tout] / [Letter] / [Legal] / [Executive] / [A4] / [A5] / [A6] / [B5 (JIS)] / [B6] / [Govt Letter] / [Statement] / [Folio] / [SP Folio] / [UK Quarto] / [Foolscap] / [Govt Legal] / [16K] / [4×6] / [Kai 16] / [Kai 32] / [Env C6] / [Env DL] / [Env Monarch] / [Env Chou#3] / [Env Chou#4] / [B5 (ISO)] / [Env #10] / [Carte postale Japon] / [Carte postale Japon-D] / [8 1/8×13 1/4] / [8 1/2×13 1/2] / [Format personnalisé]
<p>Sélectionner le format du papier chargé dans le magasin sélectionné.</p> <p> <i>Le réglage par défaut est [Letter] pour le modèle 120V, et [A4] pour les autres modèles.</i></p> <p> <i>Avec [Magasin 2], [Env C6], [Env DL], [Env Monarch], [Env Chou#3], [Env Chou#4], [B5 (ISO)], [Env #10] n'apparaissent pas.</i></p> <p> <i>Avec [Magasin 3] et [Magasin 4], seuls [Letter], [Legal], [Govt Legal], [Executive], [A4] et [B5 (JIS)] apparaissent.</i></p>		
[Format personnalisé]	<p>Appuyer sur [Largeur] et [Longueur], et entrer le format du papier.</p> <p> <i>Ces réglages peuvent être spécifiés si [Format papier] est réglé sur [Personnalisé].</i></p> <p> <i>Il n'est pas possible de spécifier [Format personnalisé] pour [Magasin 3] et [Magasin 4].</i></p>	

		[Type de papier]	Paramètres	[Tout] / [Papier ordinaire] / [Recyclé] / [Épais 1] / [Épais 2] / [Étiquette] / [Enveloppe] / [Carte] / [En-tête] / [Brillant 1] / [Brillant 2] / [Recto seul] / [Papier spécial]
			<p>Sélectionner le type de papier chargé dans le magasin sélectionné.</p> <p> <i>[Enveloppe] apparaît seulement avec [Magasin 1].</i></p> <p> <i>Avec [Magasin 3] et [Magasin 4], seuls [Tout] [Papier ordinaire], [Recyclé], [Recto seul] et [Papier spécial] apparaissent.</i></p>	
[Recto-verso]			Paramètres	[ARRET] / [Bord long] / [Bord court]
			<p>Sélectionner si les pages doivent être imprimées sur les 2 faces.</p> <p>Si [Bord long] est sélectionné, les pages seront imprimées sur les deux côtés du papier pour permettre la reliure sur bord long.</p> <p>Si [Bord court] est sélectionné, les pages seront imprimées sur les deux côtés du papier pour permettre la reliure sur bord court.</p>	
[Copies]			Paramètres	1 à 9999 (Par défaut : 1)
			Pour spécifier le nombre de copies à imprimer.	
[Assembler]			Paramètres	[MARCHE] / [ARRET]
			Sélectionner si l'impression avec assemblage (Tri) doit ou non être activée.	

[Permutation auto magasins]	Paramètres	[MARCHE] / [ARRET] Si [MARCHE] est sélectionné et que le papier vient à manquer dans le magasin spécifié pendant l'impression, un magasin contenant le même format est automatiquement sélectionné afin que l'impression puisse se poursuivre. Si [ARRET] est sélectionné et que le papier vient à manquer dans le magasin spécifié, l'impression s'arrête.
[Cartographie magasins]	Spécifier les réglages Cartographie magasins.	
[Mode Cartographie magasins]	Paramètres	[MARCHE] / [ARRET] Pour activer ou désactiver la fonction Configuration des bacs.
[Magasin logique 0]- [Magasin logique 9]	Paramètres	[Magasin matériel 1] / [Magasin matériel 2] / [Magasin matériel 3]  Pour [Magasin logique 1], la valeur par défaut est [Magasin matériel 1]. Pour sélectionner le bac à utiliser pour imprimer un travail reçu d'un pilote d'imprimante d'autre fabrication.
[Rapports Impr]	Spécifier les réglages pour l'impression des divers rapports.	
[Page de configuration]	Imprime les informations et l'état de cette machine.	
[Page de statistiques]	Imprime la page de statistiques.	
[Liste polices]	Imprime la liste des polices.	
[PS]	Imprime la liste des polices PostScript.	
[PCL]	Imprime la liste des polices PCL.	
[Liste Répert. DD]	Imprime la liste des répertoires du disque dur.	
[Imprimer liste compteurs]	Imprime la liste des compteurs.	

[Réglage fax]

Spécifier les paramètres fax désirés. Pour plus de détails sur la spécification des réglages fax, consulter le [Guide de l'utilisateur Opérations Fax].

[Sélect Appl Démarr. p. défaut]

Cet écran apparaît quand une application disponible est enregistrée alors que Authentification Serveur Avancée est activé.

[Réglages administrateur]

L'écran [Réglages administrateur] présente certains réglages qui peuvent être modifiés par l'administrateur. Pour pouvoir afficher l'écran Réglages administrateur, l'utilisateur doit se connecter avec le mot de passe administrateur.

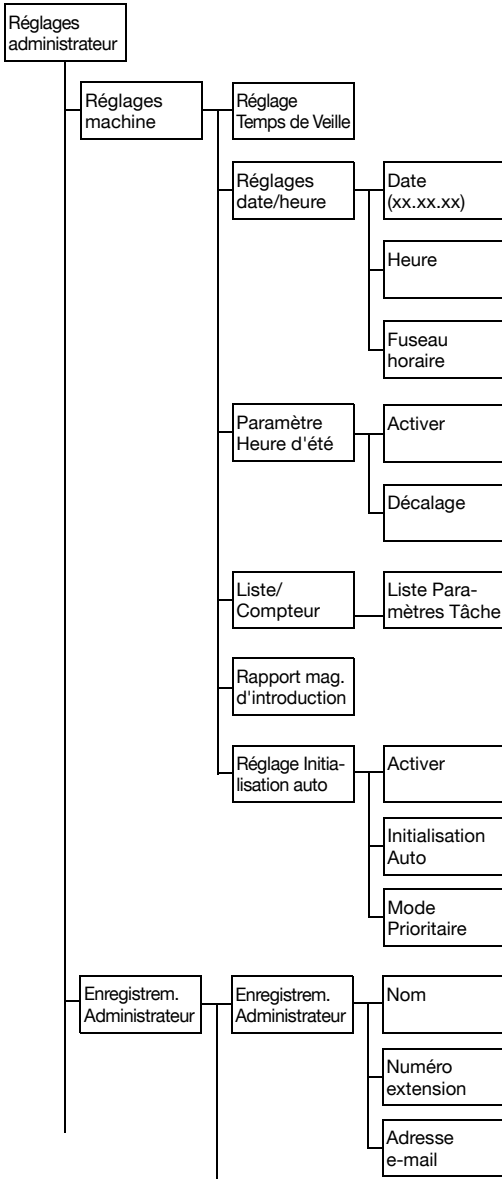

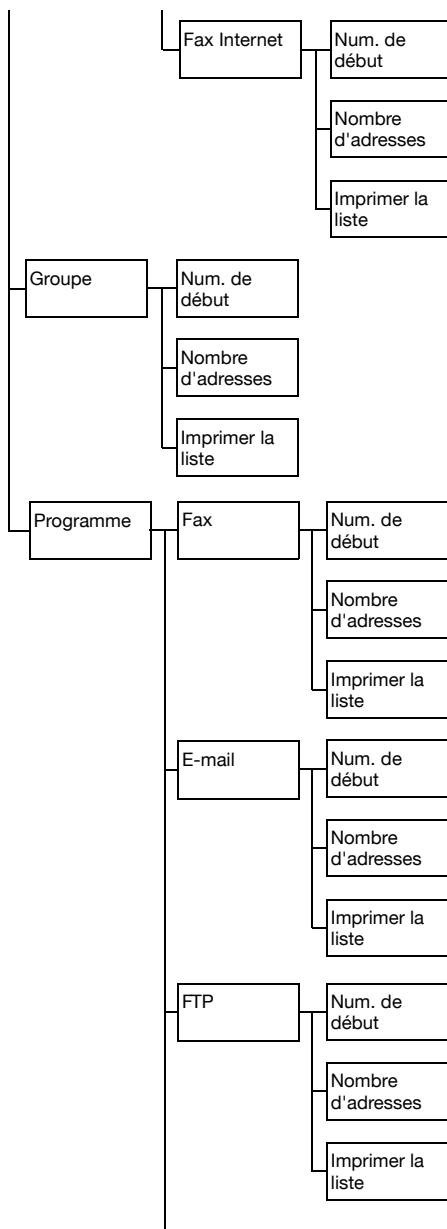

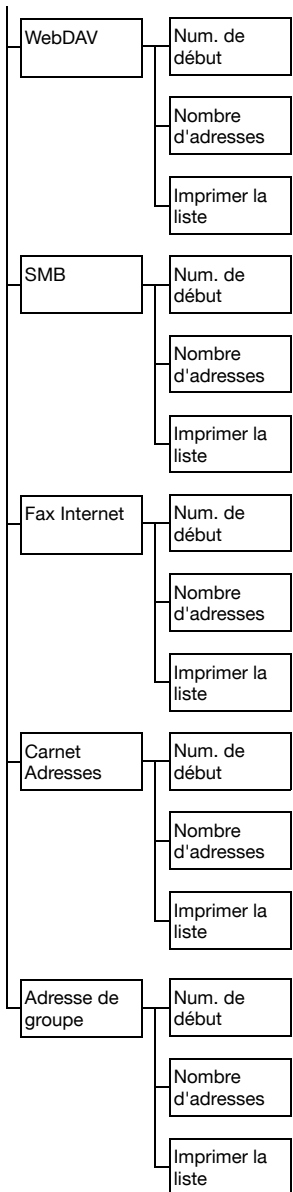

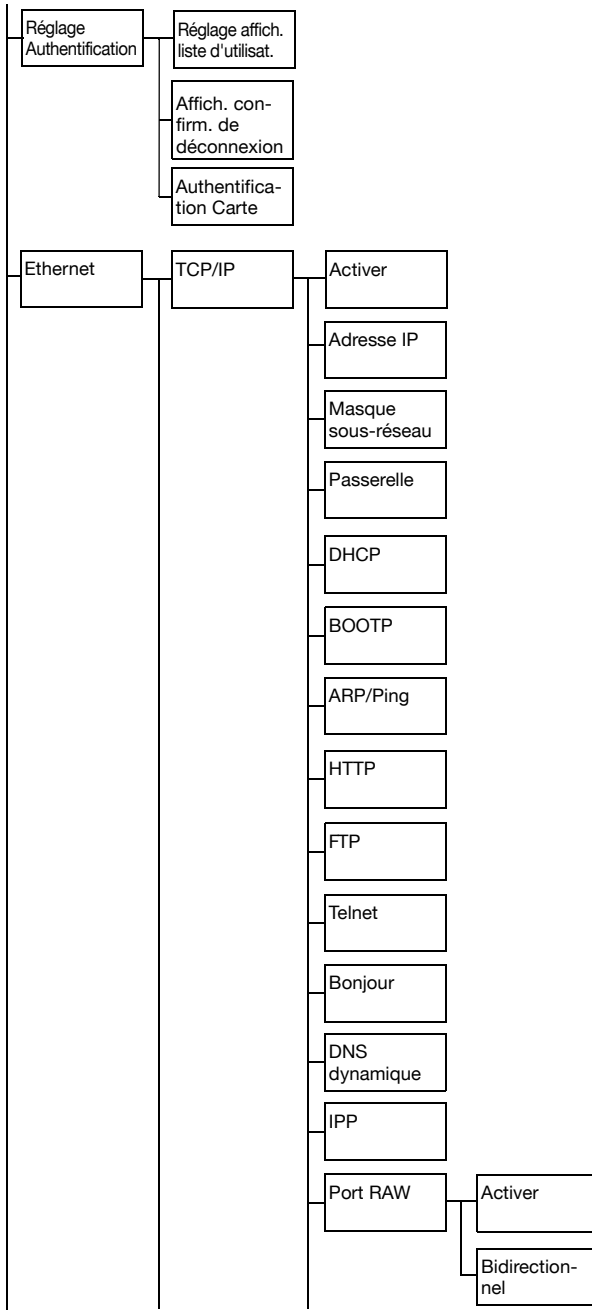

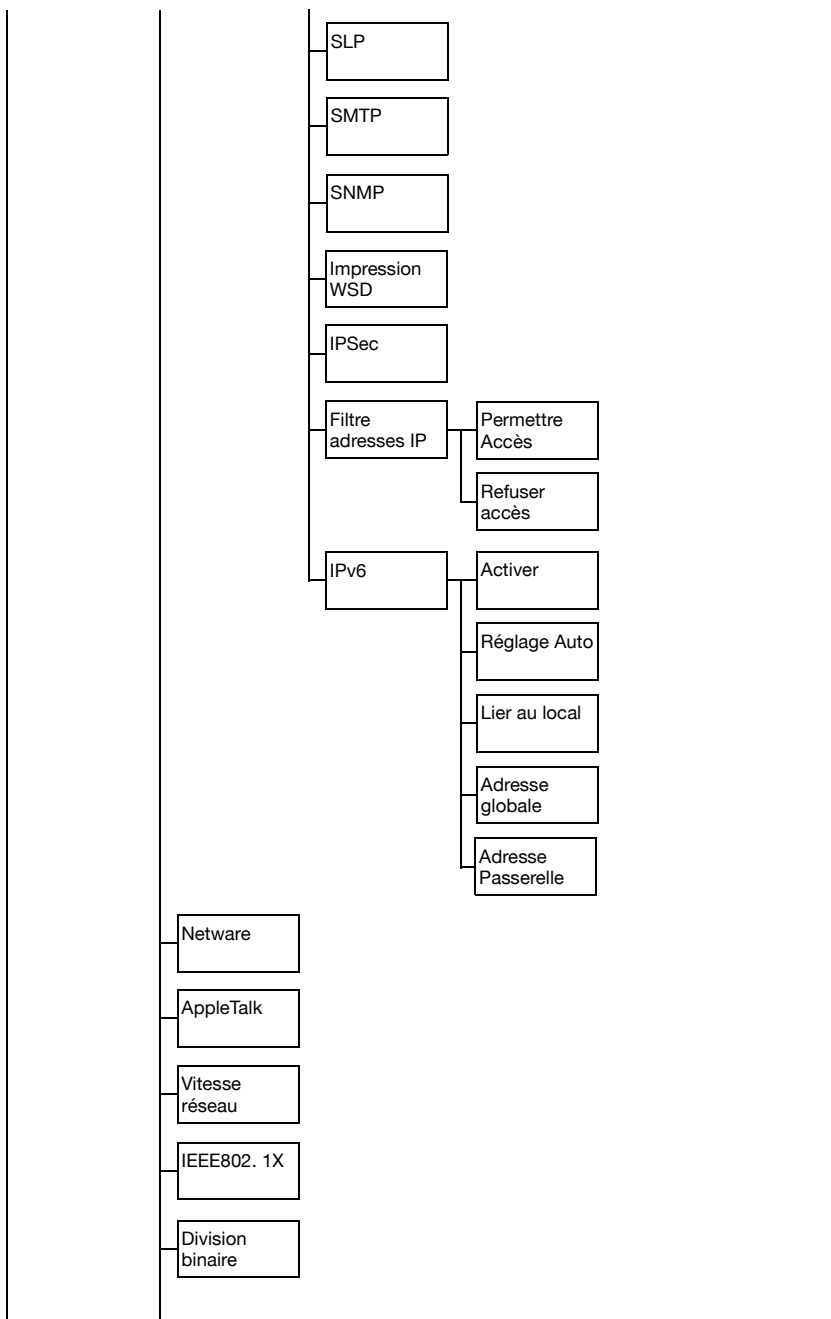

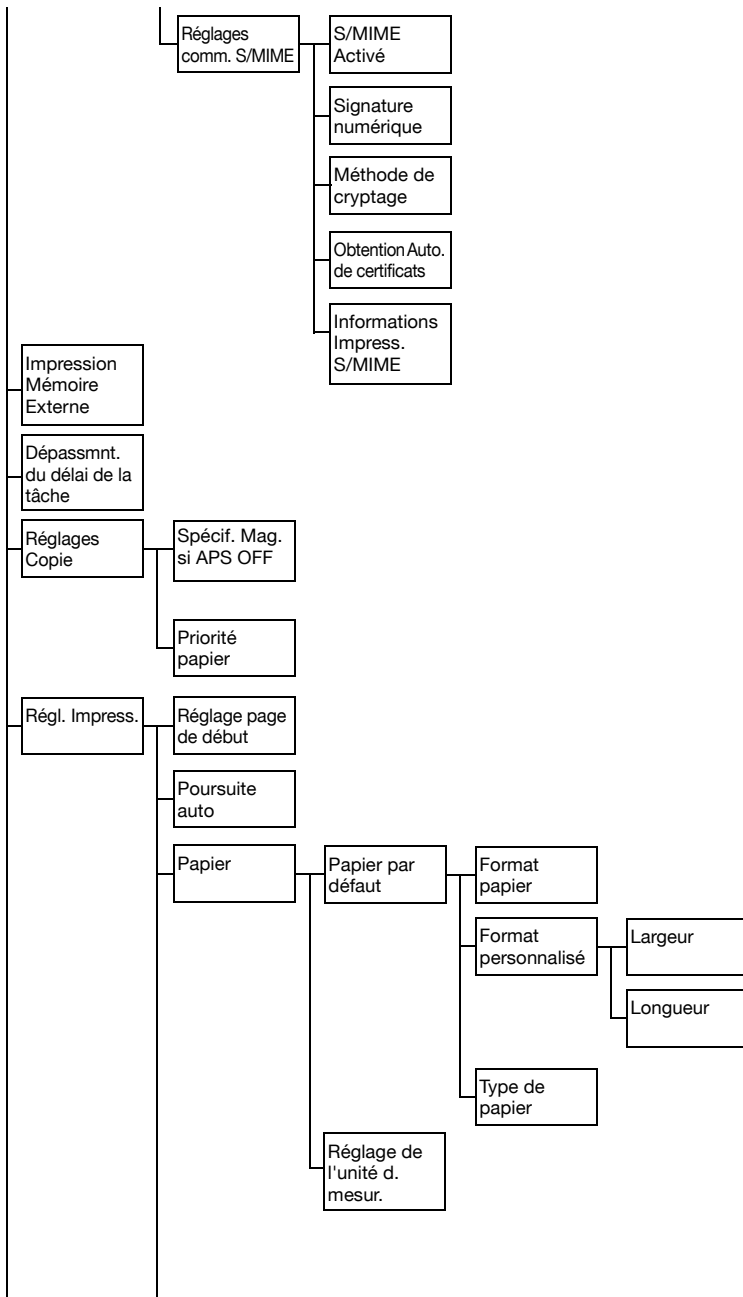

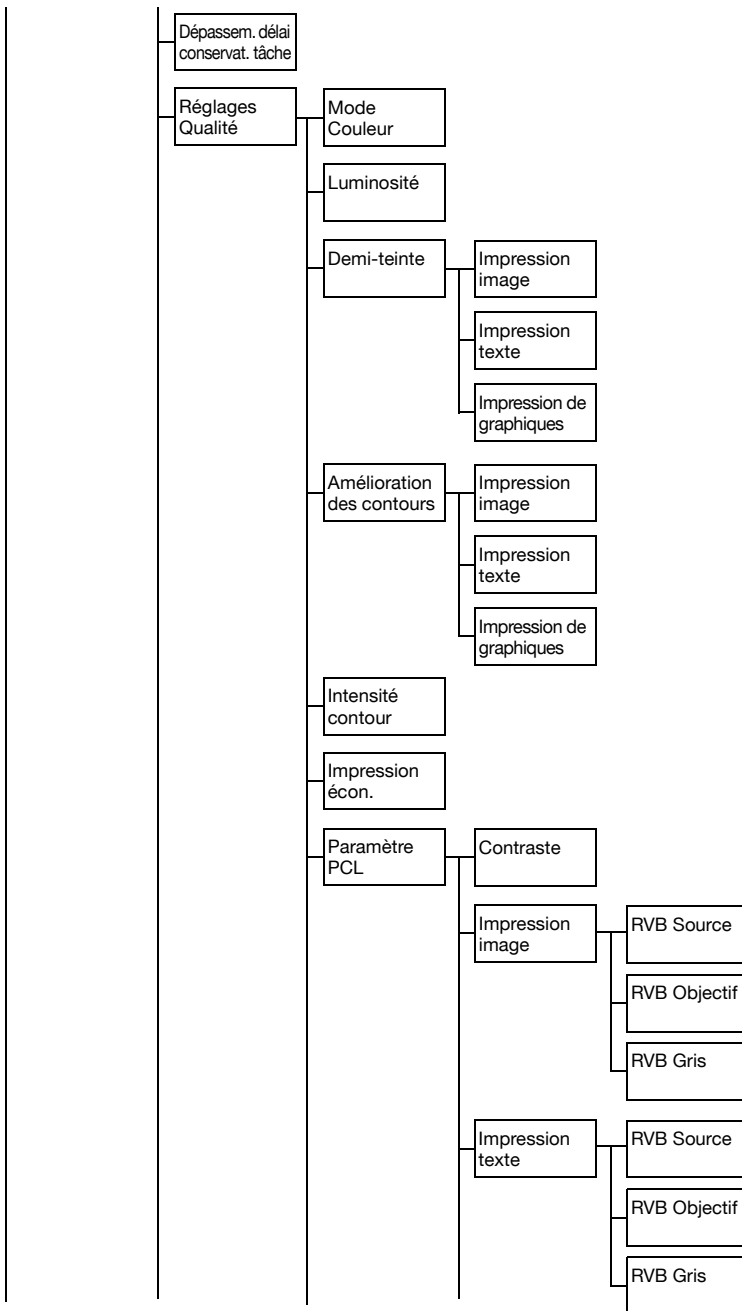

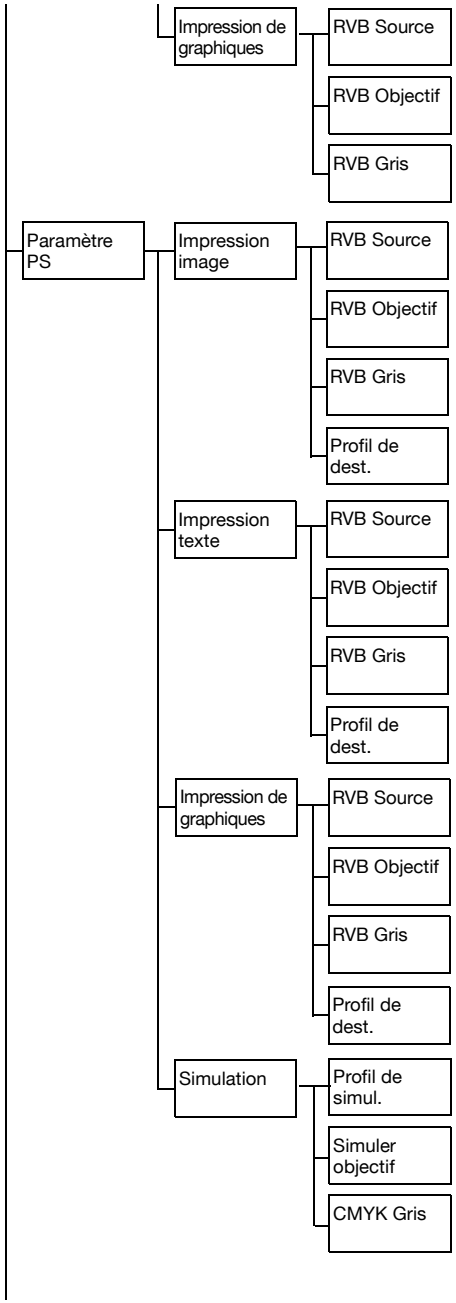

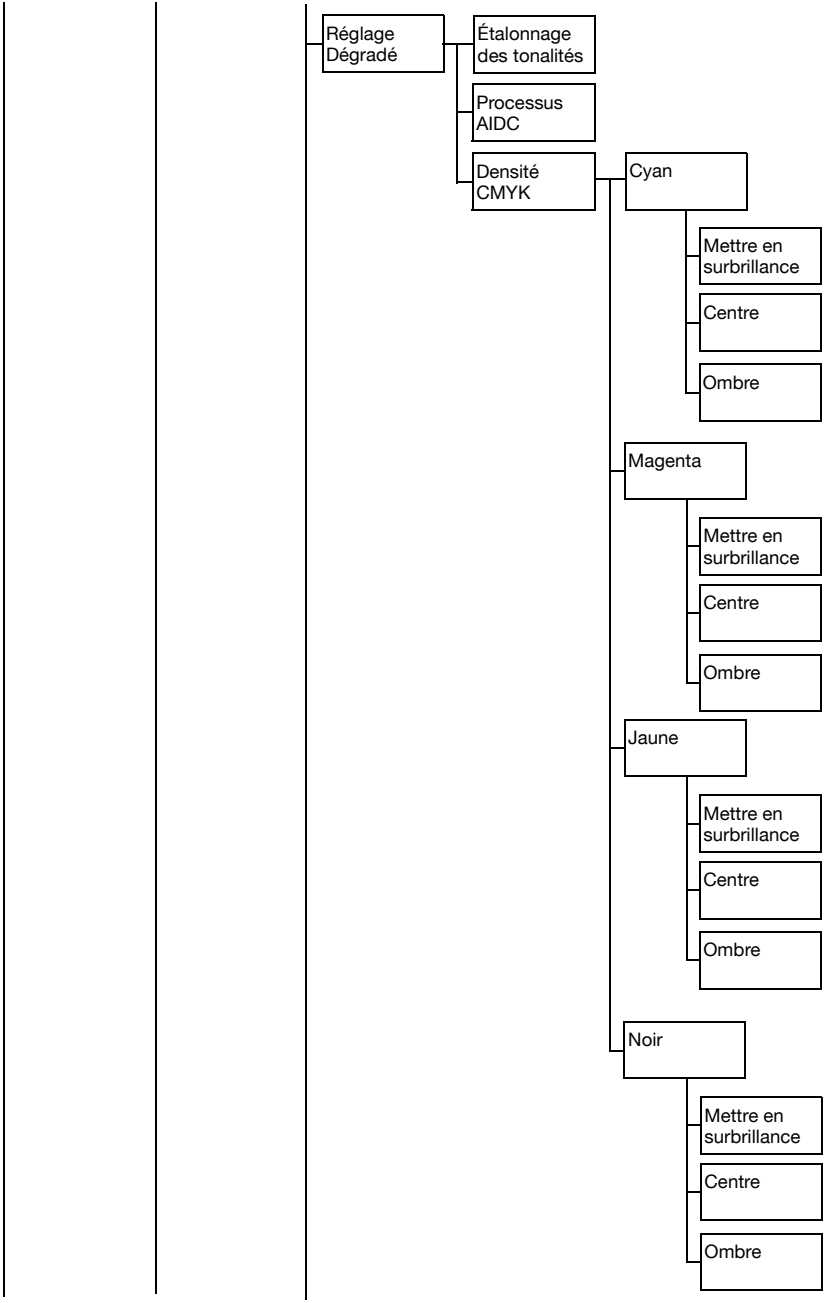

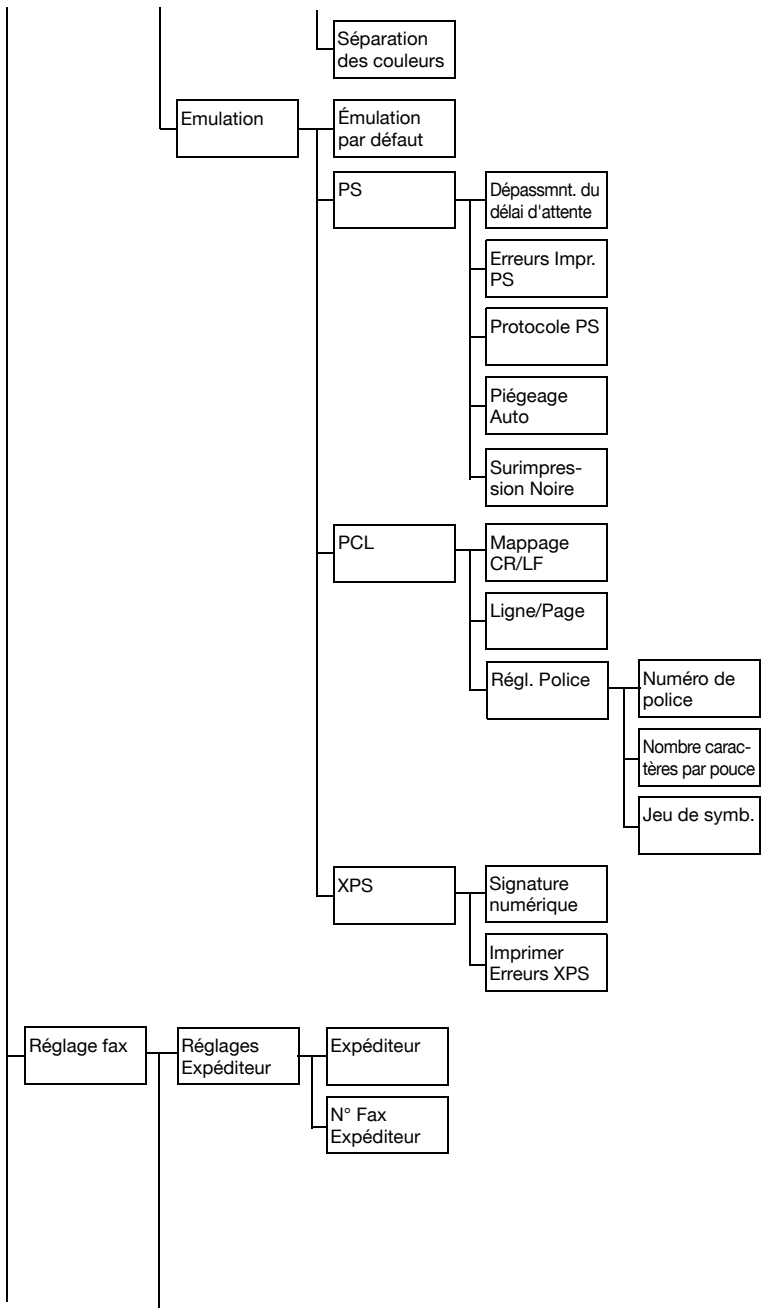

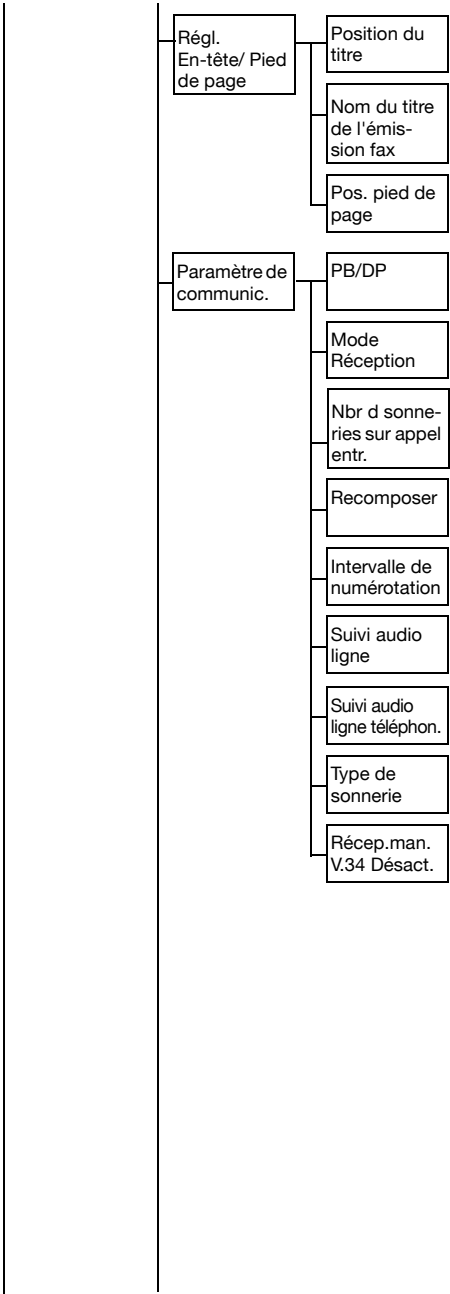

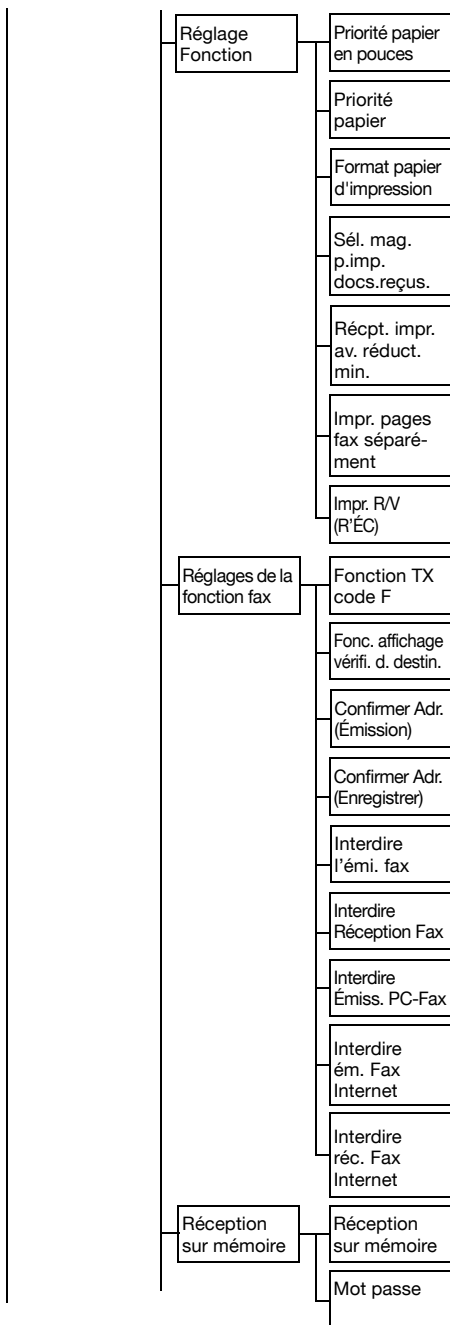

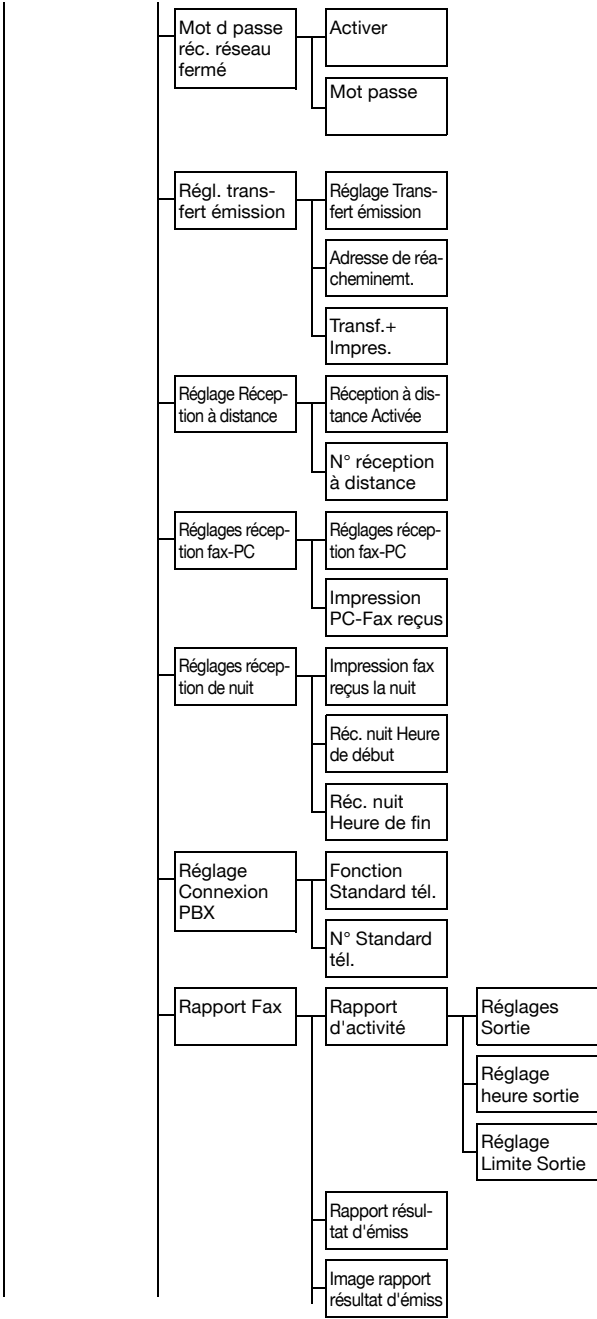

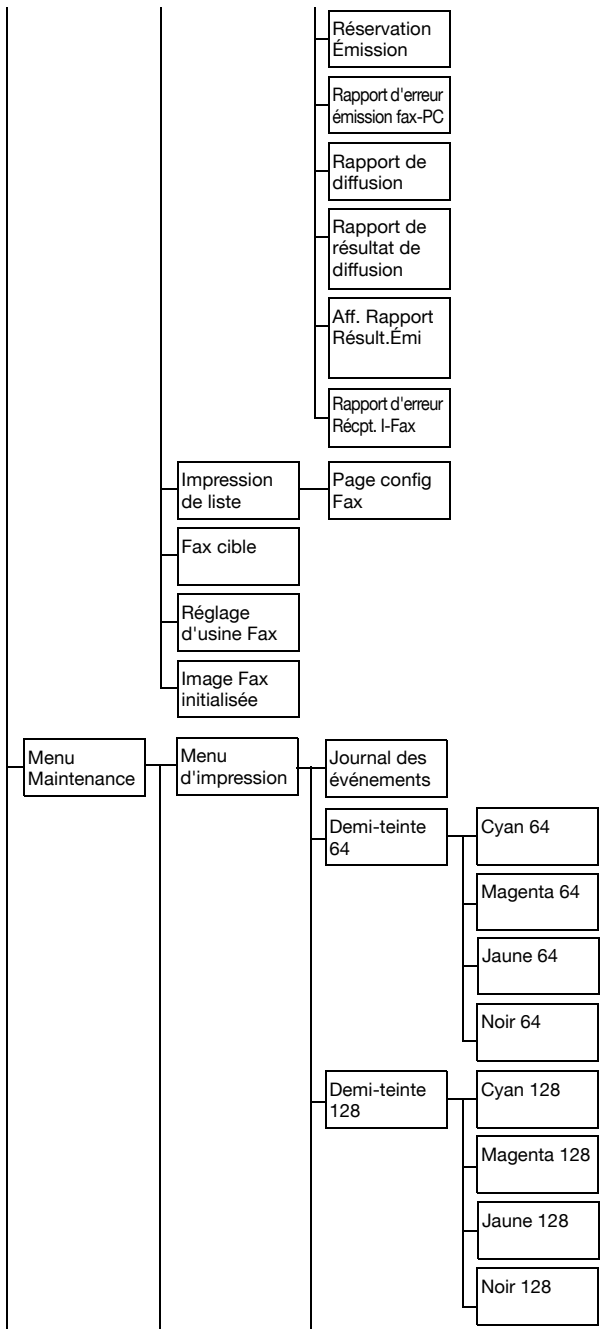

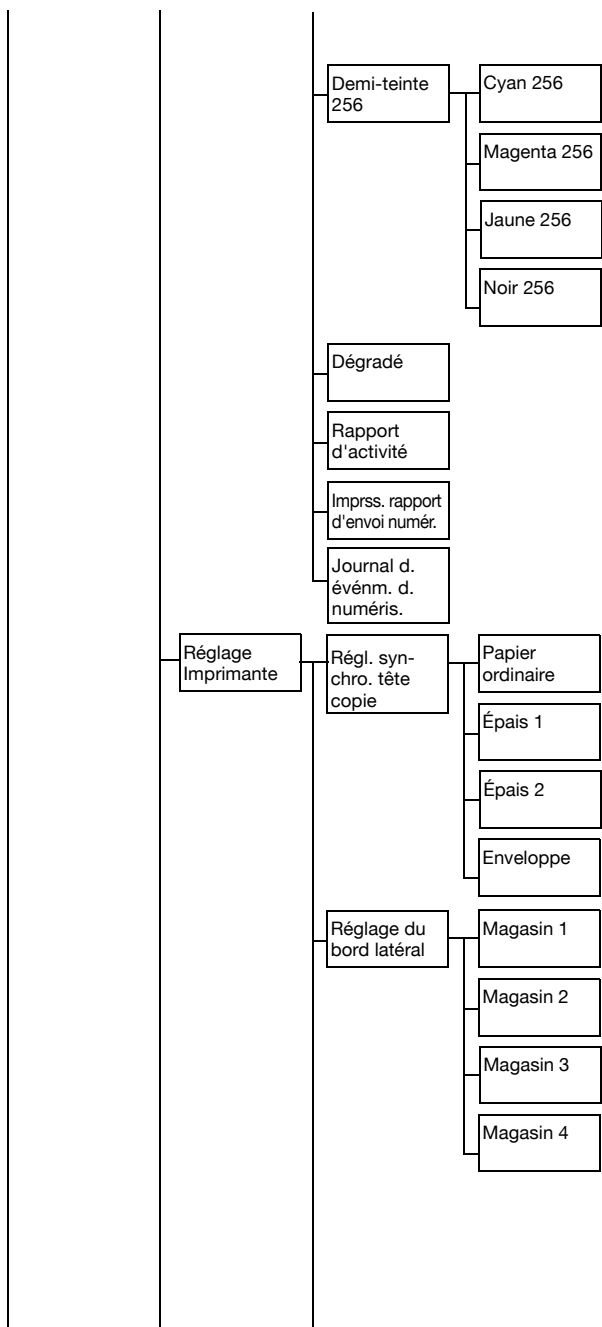

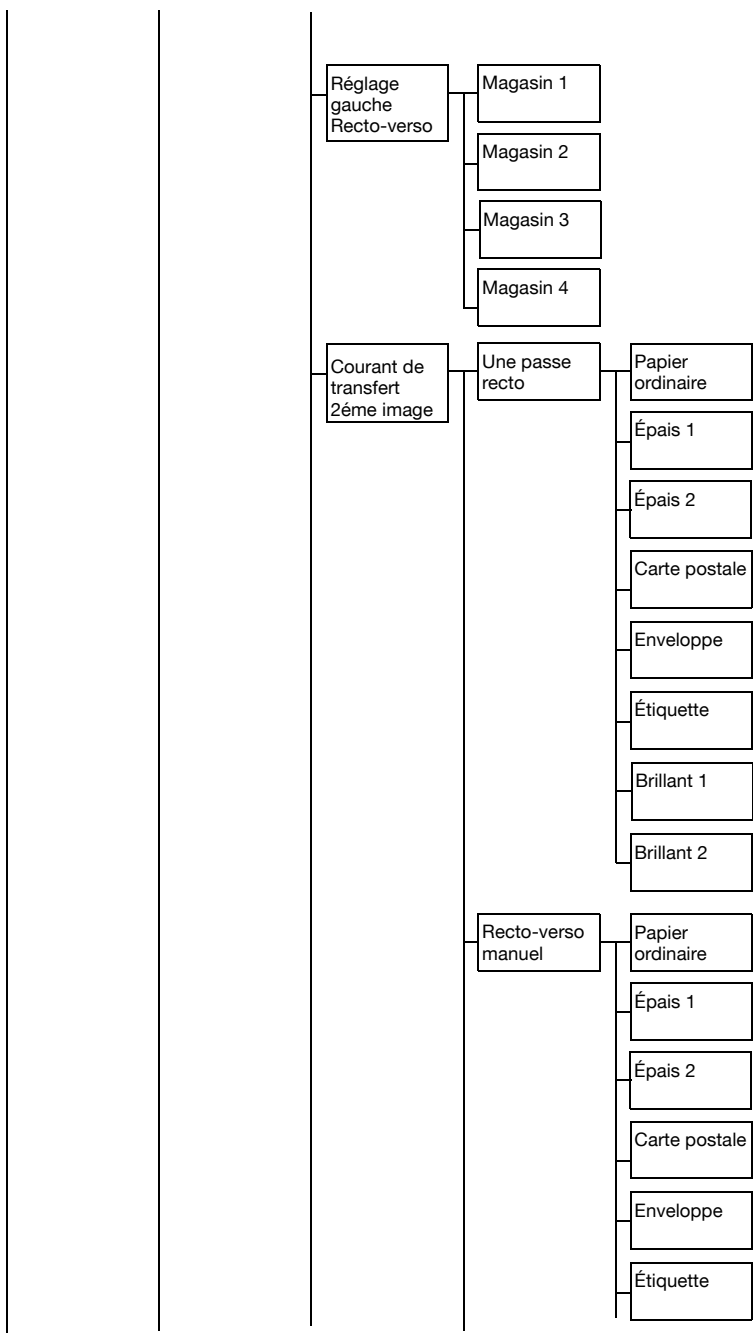

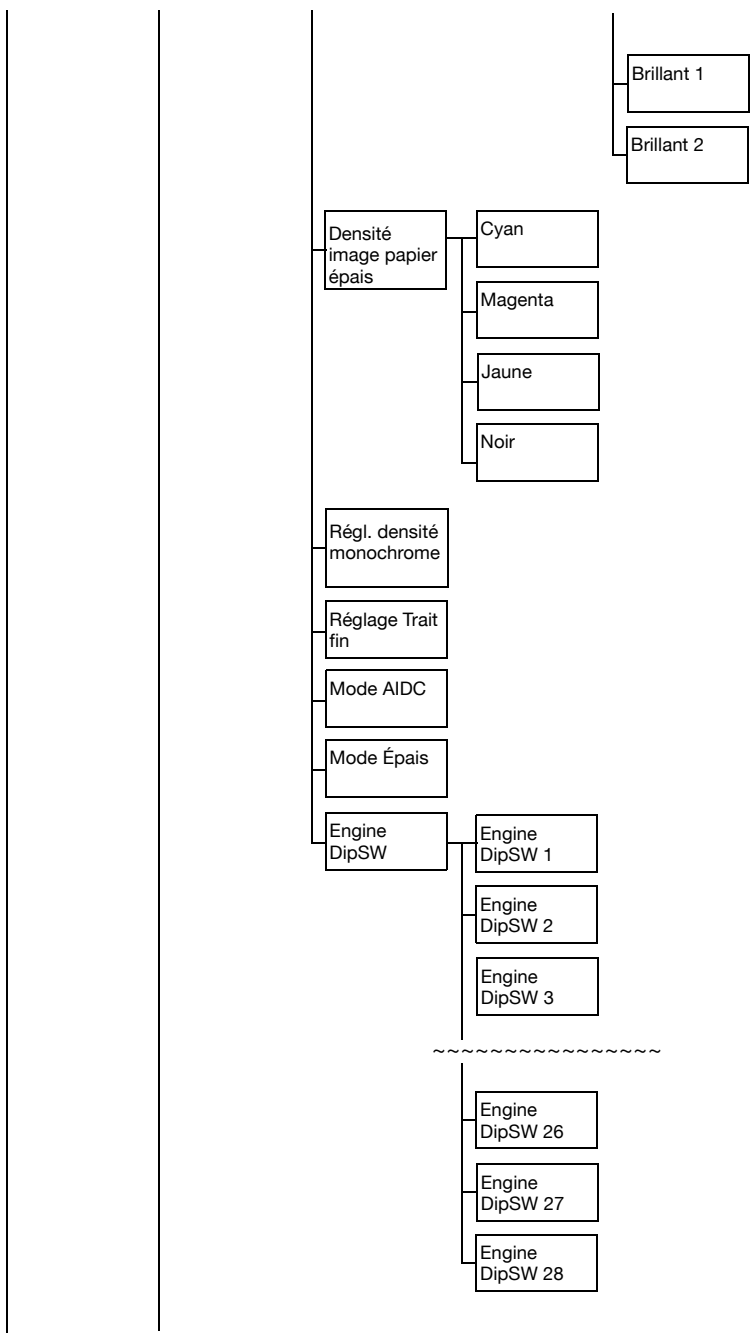

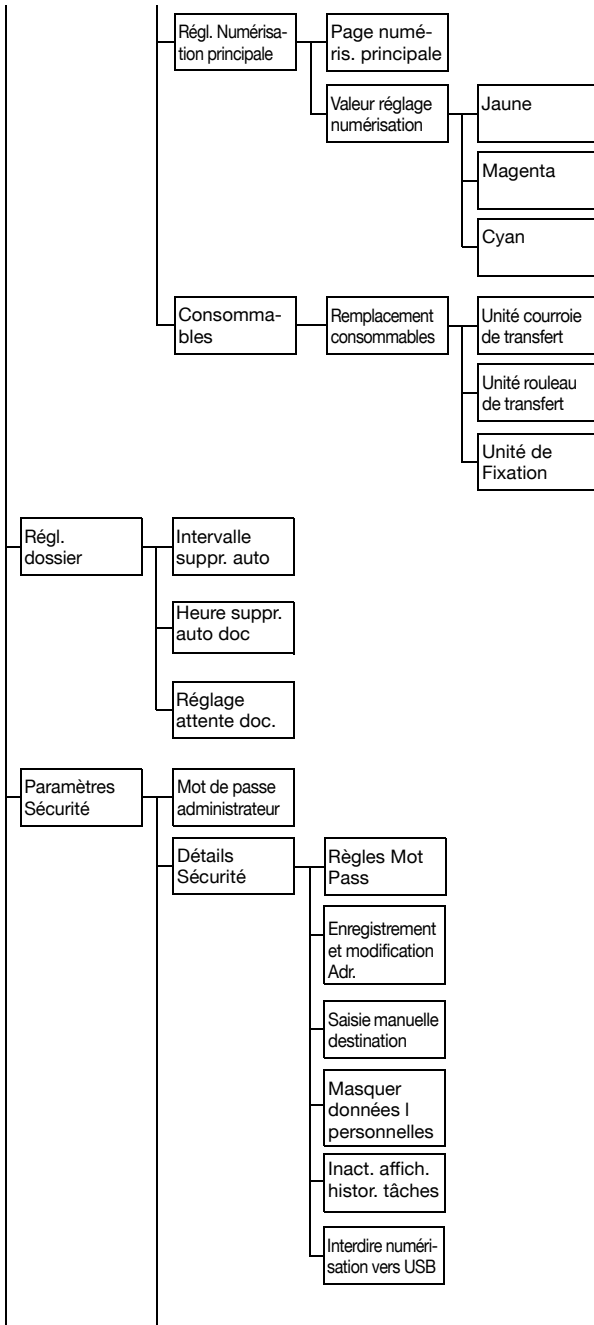

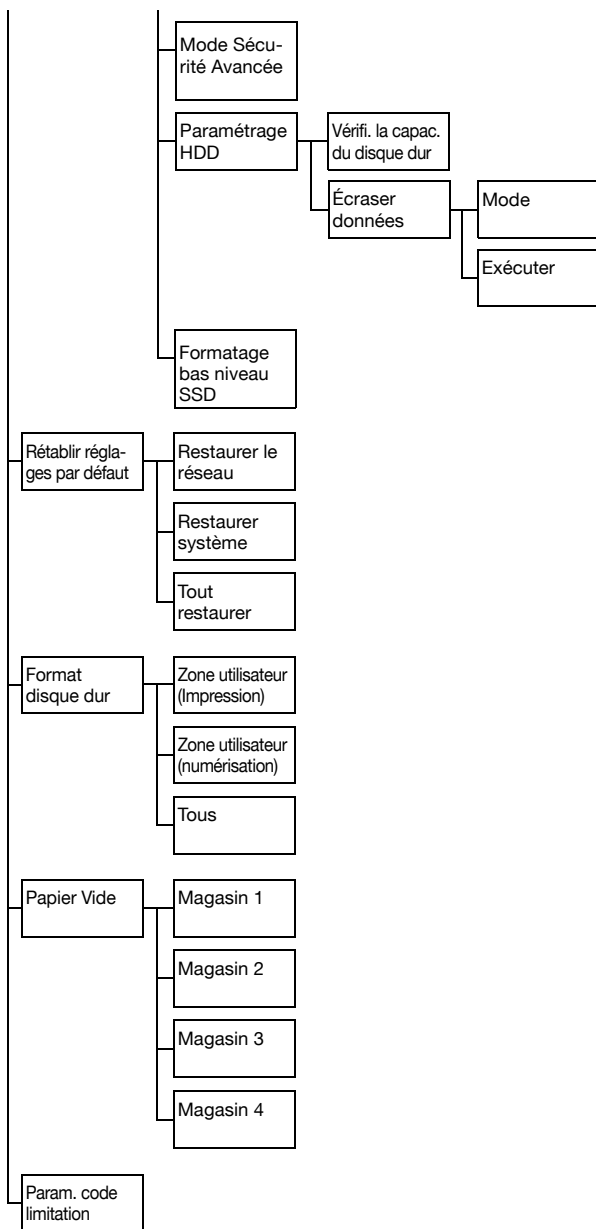

- 1 Appuyer sur la touche [Utilitaire/Compteur].
- 2 Appuyer sur [Réglages administrateur].

3 Taper le mot de passe administrateur (par défaut : 12345678).



Si le mot de passe administrateur (par défaut : 12345678) n'est pas correctement entré au bout de trois tentatives, la machine bloque toute opération. Si cela se produit, éteindre puis rallumer la machine.

4 Appuyer sur [Valider].

[Réglages machine]



Toutes les valeurs par défaut définies en usine apparaissent en gras.

Élément	Description				
[Réglage Temps de Veille]	<table border="1"><tr><td>Paramètres</td><td>[5 min.] / [6 min.] / [7 min.] / [8 min.] / [9 min.] / [10 min.] / [11 min.] / [12 min.] / [13 min.] / [14 min.] / [15 min.] / [30 min.] / [1 heure] / [3 heures]</td></tr><tr><td colspan="2">Spécifier le délai après lequel la machine doit activer le mode Éco.Énergie.</td></tr></table>	Paramètres	[5 min.] / [6 min.] / [7 min.] / [8 min.] / [9 min.] / [10 min.] / [11 min.] / [12 min.] / [13 min.] / [14 min.] / [15 min.] / [30 min.] / [1 heure] / [3 heures]	Spécifier le délai après lequel la machine doit activer le mode Éco.Énergie.	
Paramètres	[5 min.] / [6 min.] / [7 min.] / [8 min.] / [9 min.] / [10 min.] / [11 min.] / [12 min.] / [13 min.] / [14 min.] / [15 min.] / [30 min.] / [1 heure] / [3 heures]				
Spécifier le délai après lequel la machine doit activer le mode Éco.Énergie.					
[Réglages date/heure]	Spécifier la date, l'heure et le fuseau horaire.				
[Date (XX.XX.XX)]	Spécifier la date actuelle.  <i>Le réglage par défaut est établi dans l'ordre suivant : mois, jour, puis année (MM.JJ.AA) pour le modèle 120V, jour, mois, puis année (JJ.MM.AA) pour le modèle 220V (Europe), et année, mois, puis jour (AA.MM.JJ) pour le modèle 220V (Asie et Chine).</i>				
[Heure]	Spécifier l'heure actuelle.				
[Fuseau horaire]	<table border="1"><tr><td>Paramètres</td><td>-12:00 à +13:00 (Par défaut : 00:00)</td></tr><tr><td colspan="2">Le fuseau horaire peut être réglé entre -12:00 et +13:00 (par paliers de 30 minutes). La différence d'heure avec le Japon est +9:00.</td></tr></table>	Paramètres	-12:00 à +13:00 (Par défaut : 00:00)	Le fuseau horaire peut être réglé entre -12:00 et +13:00 (par paliers de 30 minutes). La différence d'heure avec le Japon est +9:00.	
Paramètres	-12:00 à +13:00 (Par défaut : 00:00)				
Le fuseau horaire peut être réglé entre -12:00 et +13:00 (par paliers de 30 minutes). La différence d'heure avec le Japon est +9:00.					

[Paramètre Heure d'été]	Spécifier les réglages pour l'heure d'été.	
[Activer]	Paramètres	[MARCHE] / [ARRET]
	Sélectionner si l'horloge interne de la machine doit ou non respecter le paramètre d'heure d'été. Si [MARCHE] est sélectionné, l'écart spécifié par rapport à l'heure actuelle apparaît.	
[Écart]	Paramètres	1 à 150 (Par défaut : 60)
	Spécifier l'écart à appliquer à l'heure d'été, entre 1 et 150 minutes (par paliers de 1 minute).	
[Liste/Compteur]	Permet d'imprimer les réglages machine.	
[Liste Paramètres Tâche]	Paramètres	[Imprim.] / [Annuler]
	Imprimer la liste des réglages machine.	
[Rapport mag. d'introduction]	Paramètres	[Magasin 1] / [Magasin 2] / [Magasin 3] / [Magasin 4]
	Sélectionner le magasin chargé avec le papier destiné à l'impression des rapports.	
[Réglages initialisation auto]	Spécifier les réglages pour réinitialiser automatiquement les réglages copie après expiration du laps de temps spécifié.	
[Activer]	Paramètres	[MARCHE] / [ARRET]
	Sélectionner s'il faut ou non réinitialiser après expiration du laps de temps spécifié.	
[Initialisation Auto]	Paramètres	1 à 9 (par défaut : 1)
	Spécifier l'heure requise pour la réinitialisation.	
[Mode Priorité]	Paramètres	[Accueil] / [Copie] / [E-mail] / [Dossier] / [Fax]
	Sélectionner la fonction à afficher à l'écran après la réinitialisation.	

[Enregistrem. Administrateur]

Élément	Description
[Enregistrem. Administrateur]	Permet de spécifier les informations administrateur.
[Nom]	Permet de spécifier le nom de l'administrateur.
[N° d'extension]	Permet de spécifier le numéro de poste de l'administrateur.
[Adresse e-mail]	Spécifier l'adresse e-mail de l'administrateur.  <i>Il s'agit de l'adresse Expéditeur des messages e-mail envoyés depuis cette machine et de l'adresse où les notifications d'état machine seront envoyées.</i>
[Réglages machine]	Permet de spécifier les informations machine.
[Nom machine]	Permet de spécifier le nom de la machine. Le nom spécifié pour [Nom machine] sera utilisé comme nom de fichier pour les données de numérisation.
[Adresse]	Permet de spécifier l'adresse e-mail de la machine.

[Enregistrement Adresse]

Élément	Description
[Carnet d'adresses]	Permet d'imprimer ou d'afficher les listes des destinations contenues dans [Carnet d'adresses], [Adresse de groupe] et [Adresse programme].
[Carnet d'adresses]	Spécifier les réglages pour imprimer la liste des destinations du carnet d'adresses.
[Fax] / [E-mail] / [FTP] / [WebDAV] / [SMB] / [Fax Internet]	[Num. de début] : Spécifier le numéro de début de la destination du carnet d'adresses. [Nombre d'adresses] : Spécifier le nombre de destinations du carnet d'adresses. [Imprimer la liste] : Imprimer la liste des destinations du carnet d'adresses.

[Groupe]	<p>Spécifier les réglages pour imprimer la liste des destinations de groupe.</p> <p>[Numéro de début] : Spécifier le numéro de début de la destination de groupe.</p> <p>[Nombre d'adresses] : Spécifier le nombre de destinations de groupe.</p> <p>[Imprimer la liste] : Imprimer la liste des destinations de groupe.</p>
[Programme]	<p>Spécifier les réglages pour imprimer la liste des destinations programme.</p>
[Fax] / [E-mail] / [FTP] / [WebDAV] / [SMB] / [Fax Internet] / [Carnet Adresses] / [Adresse de groupe]	<p>[Num. de début] : Spécifier le numéro de début de la destination programme.</p> <p>[Nombre d'adresses] : Spécifier le nombre de destinations programme.</p> <p>[Imprimer la liste] : Imprimer la liste des destinations programme.</p>

[Configuration Authentificat.]



Toutes les valeurs par défaut définies en usine apparaissent en gras.

Élément	Description	
[Réglage affich. liste d'utilisat.]	Paramètres	[MARCHE] / [ARRET]
	Sélectionner s'il faut ou non afficher une liste d'utilisateurs.	
[Affich. confirm. de déconnexion]	Paramètres	[MARCHE] / [ARRET]
	Sélectionner si un message de confirmation de déconnexion doit ou non s'afficher une fois qu'une pression a été exercée sur la touche [Code].	
[Authentification Carte]	<p>Ne s'affiche que si le périphérique d'authentification est connecté et permet d'enregistrer les informations de carte IC pour l'utilisateur.</p> <p>Pour plus de détails, voir "Périphérique d'authentification (type Carte IC)" à la page 15-1.</p>	

[Ethernet]



Toutes les valeurs par défaut définies en usine apparaissent en gras.

Élément	Description	
[TCP/IP]	Spécifier les paramètres réseau de la machine.	
[Activer]	Paramètres	[MARCHE] / [ARRET]
	Sélectionner le réglage permettant de connecter cette machine à une réseau.  Si [ARRET] est sélectionné, les paramètres TCP/IP n'apparaissent pas.	
[Adresse IP]	Paramètres	[0.0.0.0]
	Spécifier l'adresse IP utilisée par cette machine sur le réseau.	
[Masque sous-réseau]	Paramètres	[0.0.0.0]
	Spécifier le masque sous-réseau.	
[Passerelle]	Paramètres	[0.0.0.0]
	Spécifier l'adresse de la passerelle.	
[DHCP]	Paramètres	[MARCHE] / [ARRET]
	Si le réseau comporte un serveur DHCP, spécifier si l'adresse IP et d'autres informations réseau sont ou non automatiquement assignées par le serveur DHCP.	
[BOOTP]	Paramètres	[MARCHE] / [ARRET]
	Si le réseau comporte un serveur BOOTP, spécifier si l'adresse IP et d'autres informations réseau sont ou non automatiquement assignées par le serveur BOOTP.	
[ARP/Ping]	Paramètres	[MARCHE] / [ARRET]
	Sélectionner si la commande ARP/PING est utilisée ou non lorsque l'adresse IP est assignée.	

[HTTP]	Paramètres	[Activer] / [Désactiver]
	Sélectionner si HTTP doit ou non être activé.	
[FTP]	Paramètres	[Activer] / [Désactiver]
	Sélectionner si le serveur FTP doit ou non être activé.	
[Telnet]	Paramètres	[Activer] / [Désactiver]
	Sélectionner s'il faut ou non activer les émissions Telnet.	
[Bonjour]	Paramètres	[Activer] / [Désactiver]
	Sélectionner si Bonjour doit ou non être activé.	
[DNS dynamique]	Paramètres	[Activer] / [Désactiver]
	Sélectionner s'il faut ou non activer le DNS dynamique.	
[IPP]	Paramètres	[Activer] / [Désactiver]
	Sélectionner si IPP doit ou non être activé.	
[Port RAW]	Spécifier les paramètres du Port RAW.	
[Activer]	Paramètres	[Oui] / [Non]
	Sélectionner si le Port RAW doit ou non être activé.	
[Bidirectionnel]	Paramètres	[MARCHE] / [ARRÊT]
	Sélectionner si le Port RAW doit ou non être activé pour la communication bidirectionnelle.	
[SLP]	Paramètres	[Activer] / [Désactiver]
	Sélectionner si SLP doit ou non être activé.	
[SMTP]	Paramètres	[Activer] / [Désactiver]
	Sélectionner si les opérations d'émission e-mail doivent ou non être activées sur cette machine.	

[SNMP]	Paramètres	[Activer] / [Désactiver]
	Sélectionner si SNMP doit ou non être activé.	
[Impression WSD]	Paramètres	[Activer] / [Désactiver]
	Sélectionner s'il faut ou non activer l'impression WSD.	
[IPSec]	Paramètres	[Activer] / [Désactiver]
	Sélectionner si IPSec doit ou non être activé.	
[Filtre adresses IP]	Spécifier les réglages de filtre d'adresses IP.	
[Autoriser Accès]	Paramètres	[Activer] / [Désactiver]
	Spécifier les autorisations d'accès pour le filtrage d'adresses IP.	
[Refuser Accès]	Paramètres	[Activer] / [Désactiver]
	Spécifier les refus d'accès pour le filtrage d'adresses IP.	
[IPv6]	Spécifier les réglages IPv6.	
[Activer]	Paramètres	[MARCHE] / [ARRET]
	Sélectionner si IPv6 doit ou non être activé.	
[Réglage Auto]	Paramètres	[Activer] / [Désactiver]
	Sélectionner si le réglage auto IPv6 doit ou non être activé.	
[Lier au local]	Affiche l'adresse du lien local de l'adresse.	
[Adresse globale]	Affiche l'adresse globale IPv6.	
[Adresse Passerelle]	Affiche l'adresse de la passerelle.	
[Netware]	Paramètres	[Activer] / [Désactiver]
	Sélectionner si NetWare doit ou non être activé.	
[AppleTalk]	Paramètres	[Activer] / [Désactiver]
	Sélectionner si AppleTalk doit ou non être activé.	

[Vitesse réseau]	Paramètres	[Auto] / [10 Mbps Duplex intégral] / [10 Mbps Semi Duplex] / [100 Mbps Duplex intégral] / [100 Mbps Semi Duplex] / [1 Gbps Duplex intégral]
	Spécifie la vitesse de transmission du réseau et la méthode de transmission en communication bidirectionnelle.	
[IEEE802.1X]	Paramètres	[Activer] / [Désactiver]
	Sélectionner si IEEE802.1X doit ou non être activé.	
[Division binaire]	Paramètres	[MARCHE] / [ARRET]
	Sélectionner si les données d'émission doivent ou non être divisées.	
[Régl. Comm. S/MIME]	Spécifier les réglages de communication S/MIME	
[S/MIME Activé]	Paramètres	[Activer] / [Désactiver]
	Sélectionner si S/MIME doit ou non être activé.	
[Signature numérique]	Paramètres	[Toujours ajouter signature] / [Ne pas ajouter signature] / [Sélec. pdt. transm.]
	Sélectionner le réglage pour les signatures numériques.	
[Méthode de cryptage]	Paramètres	[RC2-40] / [RC2-64] / [RC2-128] / [DES] / [3DES] / [AES-128] / [AES-192] / [AES-256]
	Sélectionner la méthode de cryptage pour le corps des messages e-mail.	
[Obtention Auto. de certificats]	Paramètres	[Oui] / [Non]
	Sélectionner s'il faut ou non obtenir automatiquement les certificats.	
[Impr Infos S/MIME]	Paramètres	[Oui] / [Non]
	Sélectionner s'il faut ou non imprimer les informations S/MIME.	

[Impression Mémoire Externe]

Description	
Paramètres	[Activer] / [Désactiver]
Sélectionner s'il faut ou non activer la fonction d'impression mémoire externe.	

[Dépassmnt. du délai de la tâche]

Description	
Paramètres	5 à 300 (Par défaut :15)
Spécifier le délai avant que l'abandon de la tâche n'intervienne.	

[Réglages Copie]



Toutes les valeurs par défaut définies en usine apparaissent en gras.



Élément	Description	
[Spécif. Mag. si APS OFF]	Paramètres	[Mag. avant APS ON] / [Magasin par défaut] Sélectionner quel magasin papier doit être sélectionné lorsque Changement Auto Magasin (APS) est désactivé.
[Priorité papier]	Paramètres	[Magasin 1] / [Magasin 2] / [Magasin 3] / [Magasin 4] Spécifier le magasin papier qui doit être habituellement utilisé.  <i>[Magasin 3] et [Magasin 4] n'apparaissent pas si les chargeurs papier inférieurs en option n'ont pas été installés.</i>

[Régl. Impress.]



Toutes les valeurs par défaut définies en usine apparaissent en gras.

Élément	Description	
[Réglage page de début]	Paramètres	[MARCHE] / [ARRET]
	Sélectionner s'il faut imprimer d'une page de démarrage lors de la mise sous tension de la machine.	
[Poursuite auto]	Paramètres	[MARCHE] / [ARRET]
	Sélectionner si l'impression doit ou non se poursuivre lorsqu'une erreur de format se produit.	

[Papier]	Spécifier les réglages pour le papier utilisé pour l'impression.	
[Papier par défaut]	Spécifier les réglages pour le papier qui doit être habituellement utilisé.	
[Format papier]	Paramètres	<p>[Letter] / [Legal] / [Executive] / [A4] / [A5] / [A6] / [B5 (JIS)] / [B6] / [Govt Letter] / [Statement] / [Folio] / [SP Folio] / [UK Quarto] / [Fools-cap] / [Govt Legal] / [16K] / [Photo 4×6] / [Kai 16] / [Kai 32] / [Env C6] / [Env DL] / [Env Monarch] / [Env Chou#3] / [Env Chou#4] / [B5 (ISO)] / [Env#10] / [Carte postale Japon] / [Carte postale Japon-D] / [8 1/8×13 1/4] / [8 1/2×13 1/2] / [Format personnalisé]</p>
	<p>Sélectionner le format de papier.</p> <p> <i>Le réglage par défaut est [Letter] pour les USA et le Canada, et [A4] pour les autres pays.</i></p>	
[Format personnalisé]	<p>Appuyer sur [Largeur] et [Longueur], et entrer le format du papier.</p> <p>Plage de réglage pour Largeur En pouces : 3,63 à 8,50 pouces En millimètres : 92 à 216 mm</p> <p>Plage de réglage pour Longueur En pouces : 5,83 à 14,00 pouces En millimètres : 148 à 256 mm</p> <p> <i>Ces réglages peuvent être spécifiés si [Format papier] est réglé sur [Format personnalisé].</i></p>	
[Type de papier]	Paramètres	<p>[Papier ordinaire] / [Recyclé] / [Épais 1] / [Épais 2] / [Étiquette] / [Enveloppe] / [Carte] / [En-tête] / [Brillant 1] / [Brillant 2] / [Recto seul] / [Papier spécial]</p>
	Sélectionner le type de papier.	

[Réglage de l'unité d. mesur.]	Paramètres	[Pouce] / [mm]
	Sélectionner les unités de mesure.	
[Dépassem. délai conser- vat. tâche]	Paramètres	[Désactiver] / [1 Heure] / [4 Heures] / [Ts les jours] / [1 Semaine]
	Pour spécifier le délai au bout duquel les travaux stockés sur le disque dur doivent être supprimés. Si [Désactiver] est sélectionné, les tâches d'impression ne sont pas supprimées à un moment spécifique.	
[Réglages Qualité]	Spécifier les réglages concernant la qualité d'impression.	
[Mode Couleur]	Paramètres	[Mode Couleur] / [Niveaux de gris]
	[Mode Couleur] : Les pages sont imprimées en couleurs. [Niveaux de gris] : Les pages sont imprimées en noir et blanc.	
[Luminosité]	Paramètres	-15 à 15% (Par défaut : 0%)
	Il est possible de régler la luminosité de l'image.	
[Demi-teinte]	Sélectionner la méthode de rendu des demi-teintes des images, des texte et des graphiques.	
[Impression image]	Paramètres	[Dessin au trait] / [Détailé] / [Lisser]
	Sélectionner la méthode de rendu des demi-teintes des images. [Dessin au trait] : Les demi-teintes sont restituées avec une précision élevée. [Détailé] : Les demi-teintes sont restituées en détail. [Lisser] : Les demi-teintes sont restituées avec un rendu lissé.	

[Impression texte]	Paramètres	[Dessin au trait] / [Détaillé] / [Lisser] Pour définir le rendu des demi-teintes dans les textes. [Dessin au trait] : Les demi-teintes sont restituées avec une précision élevée. [Détaillé] : Les demi-teintes sont restituées en détail. [Lisser] : Les demi-teintes sont restituées avec un rendu lissé.
[Impression de graphiques]	Paramètres	[Dessin au trait] / [Détaillé] / [Lisser] Pour définir le rendu des demi-teintes dans les dessins. [Dessin au trait] : Les demi-teintes sont restituées avec une précision élevée. [Détaillé] : Les demi-teintes sont restituées en détail. [Lisser] : Les demi-teintes sont restituées avec un rendu lissé.
[Amélioration des contours]		Sélectionner la manière dont les contours des images, des textes et des graphiques sont à mettre en relief.
[Impression image]	Paramètres	[MARCHE] / [ARRET] Sélectionner si les contours d'image doivent être renforcés. [MARCHE] : Les contours sont renforcés. [ARRET] : Les contours ne sont pas renforcés.
[Impression texte]	Paramètres	[MARCHE] / [ARRET] Sélectionner si les contours des caractères doivent être renforcés. [MARCHE] : Les contours sont renforcés. [ARRET] : Les contours ne sont pas renforcés.

[Impression de graphiques]	Paramètres	[MARCHE] / [ARRET]
	<p>Sélectionner si les contours des graphiques doivent être renforcés.</p> <p>[MARCHE] : Les contours sont renforcés.</p> <p>[ARRET] : Les contours ne sont pas renforcés.</p>	
[Intensité contour]	Paramètres	[Arrêt] / [Faible] / [Moyen] / [Fort]
	<p>Pour définir le degré de renforcement des contours.</p> <p>[Arrêt] : Les contours ne sont pas renforcés.</p> <p>[Faible] : Les contours sont légèrement renforcés.</p> <p>[Moyen] : Les contours sont renforcés selon une valeur moyenne.</p> <p>[Fort] : Les contours sont très renforcés.</p>	
[Impression économique]	Paramètres	[MARCHE] / [ARRET]
	<p>Pour diminuer ou non la densité d'impression en réduisant la quantité de toner utilisée pour imprimer.</p> <p>[MARCHE] : La quantité de toner est réduite lors de l'impression.</p> <p>[ARRET] : La quantité de toner n'est pas réduite lors de l'impression.</p>	
[Paramètre PCL]	Spécifier les réglages pour l'impression PCL.	
[Contraste]	Paramètres	-15 à 15% (Par défaut : 0 %)
	Il est possible de régler le contraste de l'image.	

[Impression image]	Spécifier les réglages pour les données image RVB.	
[Source RVB]	Paramètres	[Couleur du périphérique] / [sRVB]
	<p>Sélectionner l'espace couleur pour les données image RVB.</p> <p>Si [Couleur du périphérique] est sélectionné, aucun espace couleur n'est spécifié.</p> <p>Les profils source RVB téléchargés avec Download Manager ou Web Connection sont disponibles en tant que Source RVB.</p>	
[RVB Objectif]	Paramètres	[Vif] / [Photographique]
	<p>Sélectionner la caractéristique à appliquer lors de la conversion des données image RVB en données CMJN.</p> <p>[Vif] : La sortie présente un aspect vif.</p> <p>[Phot.graphique] : La sortie présente un aspect plus intense encore.</p>	
[RVB Gris]	Paramètres	[N=CMYK Gris=CMYK] / [N=K Gris=K] / [NN=K Gris=CMYK]
	<p>Sélectionner comment le noir et les gris sont restitués dans les données image RVB.</p> <p>[N=CMYK Gris=CMYK] : Le noir est reproduit en utilisant les couleurs CMJN.</p> <p>[N=K Gris=K] : Le noir et le gris sont reproduits en utilisant le noir seulement.</p> <p>[N=K Gris=CMYK] : Le noir est reproduit en utilisant le noir seulement.</p>	

[Impression texte]	Spécifier les réglages pour les données texte RVB.	
[Source RVB]	Paramètres	[Couleur du périphérique] / [sRVB]
	<p>Sélectionner l'espace couleur des données texte RVB.</p> <p>Si [Couleur du périphérique] est sélectionné, aucun espace couleur n'est spécifié.</p> <p>Les profils source RVB téléchargés avec Download Manager ou Web Connection sont disponibles en tant que Source RVB.</p>	
[RVB Objectif]	Paramètres	[Vif] / [Phot.graphique]
	<p>Sélectionner la caractéristique à appliquer lors de la conversion des données texte RVB en données CMJN.</p> <p>[Vif] : La sortie présente un aspect vif.</p> <p>[Phot.graphique] : La sortie présente un aspect plus intense encore.</p>	
[RVB Gris]	Paramètres	[N=CMYK Gris=CMYK] / [N=K Gris=K] / [NN=K Gris=CMYK]
	<p>Sélectionner comment le noir et les gris sont restitués dans les données texte RVB.</p> <p>[N=CMYK Gris=CMYK] : Le noir est reproduit en utilisant les couleurs CMJN.</p> <p>[N=K Gris=K] : Le noir et le gris sont reproduits en utilisant le noir seulement.</p> <p>[N=K Gris=CMYK] : Le noir est reproduit en utilisant le noir seulement.</p>	

[Impression de graphiques]	Spécifier les réglages pour les données graphiques RVB.	
[Source RVB]	Paramètres	[Couleur du périphérique] / [sRVB]
	<p>Sélectionner l'espace couleur des données graphiques RVB.</p> <p>Si [Couleur du périphérique] est sélectionné, aucun espace couleur n'est spécifié.</p> <p>Les profils source RVB téléchargés avec Download Manager ou Web Connection sont disponibles en tant que Source RVB.</p>	
[RVB Objectif]	Paramètres	[Vif] / [Phot.graphique]
	<p>Sélectionner la caractéristique à appliquer lors de la conversion des données graphiques RVB en données CMJN.</p> <p>[Vif] : La sortie présente un aspect vif.</p> <p>[Phot.graphique] : La sortie présente un aspect plus intense encore.</p>	
[RVB Gris]	Paramètres	[N=CMYK Gris=CMYK] / [N=K Gris=K] / [NN=K Gris=CMYK]
	<p>Sélectionner comment le noir et les gris sont restitués dans les données graphiques RVB.</p> <p>[N=CMYK Gris=CMYK] : Le noir est reproduit en utilisant les couleurs CMJN.</p> <p>[N=K Gris=K] : Le noir et le gris sont reproduits en utilisant le noir seulement.</p> <p>[N=K Gris=CMYK] : Le noir est reproduit en utilisant le noir seulement.</p>	

[Paramètre PS]	Spécifier les réglages pour l'impression PostScript.	
[Impression image]	Spécifier les réglages pour les données image RVB.	
[Source RVB]	Paramètres	[Couleur du périphérique] / [sRVB] / [AppleRVB] / [AdobeRVB1998] / [ColorMatchRVB] / [BlueAdjustRVB]
	<p>Sélectionner l'espace couleur pour les données image RVB.</p> <p>Si [Couleur du périphérique] est sélectionné, aucun espace couleur n'est spécifié.</p> <p>Les profils source RVB téléchargés avec Download Manager ou Web Connection sont disponibles en tant que Source RVB.</p>	
[RVB Objectif]	Paramètres	[Vif] / [Phot.graphique] / [Couleur relative] / [Coul. absolue]
	<p>Sélectionner la caractéristique à appliquer lors de la conversion des données image RVB en données CMJN.</p> <p>[Vif] : La sortie présente un aspect vif.</p> <p>[Phot.graphique] : La sortie présente un aspect plus intense encore.</p> <p>[Couleur relative] : La couleur relative est appliquée au profil source RVB.</p> <p>[Coul. absolue] : La couleur absolue est appliquée au profil source RVB.</p>	
[RVB Gris]	Paramètres	[N=CMYK Gris=CMYK] / [N=K Gris=K] / [NN=K Gris=CMYK]
	<p>Sélectionner comment le noir et les gris sont restitués dans les données image RVB.</p> <p>[N=CMYK Gris=CMYK] : Le noir est reproduit en utilisant les couleurs CMJN.</p> <p>[N=K Gris=K] : Le noir et le gris sont reproduits en utilisant le noir seulement.</p> <p>[N=K Gris=CMYK] : Le noir est reproduit en utilisant le noir seulement.</p>	

[Profil de dest.]	Paramètres	<p>[Auto]</p> <p>Sélectionner le profil de destination.</p> <p>[Auto] : Un profil de destination que l'imprimante adapte automatiquement est sélectionné d'après une combinaison de correspondance couleur, de demi-teintes et d'autres profils spécifiés.</p> <p>Les profils de destination téléchargés avec Download Manager ou Web Connection sont disponibles en tant que Profils de destination.</p>
[Impression texte]		Spécifier les réglages pour les données texte RVB.
[Source RVB]	Paramètres	<p>[Couleur du périphérique] / [sRVB] / [AppleRVB] / [AdobeRVB1998] / [ColorMatchRVB] / BlueAdjustRVB]</p> <p>Sélectionner l'espace couleur des données texte RVB.</p> <p>Si [Couleur du périphérique] est sélectionné, aucun espace couleur n'est spécifié.</p> <p>Les profils source RVB téléchargés avec Download Manager ou Web Connection sont disponibles en tant que Source RVB.</p>
[RVB Objectif]	Paramètres	<p>[Vif] / [Phot.graphique] / [Couleur relative] / [Coul. absolue]</p> <p>Sélectionner la caractéristique à appliquer lors de la conversion des données texte RVB en données CMJN.</p> <p>[Vif] : La sortie présente un aspect vif.</p> <p>[Phot.graphique] : La sortie présente un aspect plus intense encore.</p> <p>[Couleur relative] : La couleur relative est appliquée au profil source RVB.</p> <p>[Coul. absolue] : La couleur absolue est appliquée au profil source RVB.</p>

[RVB Gris]	Paramètres	[N=CMYK Gris=CMYK] / [N=K Gris=K] / [NN=K Gris=CMYK] Sélectionner comment le noir et les gris sont restitués dans les données texte RVB. [N=CMYK Gris=CMYK] : Le noir est reproduit en utilisant les couleurs CMJN. [N=K Gris=K] : Le noir et le gris sont reproduits en utilisant le noir seulement. [N=K Gris=CMYK] : Le noir est reproduit en utilisant le noir seulement.
[Profil de dest.]	Paramètres	[Auto] Sélectionner le profil de destination. [Auto] : Un profil de destination que l'imprimante adapte automatiquement est sélectionné d'après une combinaison de correspondance couleur, de demi-teintes et d'autres profils spécifiés. Les profils de destination téléchargés avec Download Manager ou Web Connection sont disponibles en tant que Profils de destination.
[Impression de graphiques]		Spécifier les réglages pour les données graphiques RVB.
[Source RVB]	Paramètres	[Couleur du périphérique] / [sRVB] / [AppleRVB] / [AdobeRVB1998] / [ColorMatchRVB] / [BlueAdjustRVB] Sélectionner l'espace couleur des données graphiques RVB. Si [Couleur du périphérique] est sélectionné, aucun espace couleur n'est spécifié. Les profils source RVB téléchargés avec Download Manager ou Web Connection sont disponibles en tant que Source RVB.

[RVB Objectif]	Paramètres	<p>[Vif] / [Phot.graphique] / [Couleur relative] / [Coul. absolue]</p> <p>Sélectionner la caractéristique à appliquer lors de la conversion des données graphiques RVB en données CMJN.</p> <p>[Vif] : La sortie présente un aspect vif.</p> <p>[Phot.graphique] : La sortie présente un aspect plus intense encore.</p> <p>[Couleur relative] : La couleur relative est appliquée au profil source RVB.</p> <p>[Coul. absolue] : La couleur absolue est appliquée au profil source RVB.</p>
[RVB Gris]	Paramètres	<p>[N=CMYK Gris=CMYK] / [N=K Gris=K] / [NN=K Gris=CMYK]</p> <p>Sélectionner comment le noir et les gris sont restitués dans les données graphiques RVB.</p> <p>[N=CMYK Gris=CMYK] : Le noir est reproduit en utilisant les couleurs CMJN.</p> <p>[N=K Gris=K] : Le noir et le gris sont reproduits en utilisant le noir seulement.</p> <p>[N=K Gris=CMYK] : Le noir est reproduit en utilisant le noir seulement.</p>
[Profil de dest.]	Paramètres	<p>[Auto]</p> <p>Sélectionner le profil de destination.</p> <p>[Auto] : Un profil de destination que l'imprimante adapte automatiquement est sélectionné d'après une combinaison de correspondance couleur, de demi-teintes et d'autres profils spécifiés.</p> <p>Les profils de destination téléchargés avec Download Manager ou Web Connection sont disponibles en tant que Profils de destination.</p>

[Simulation]	Spécifier les réglages concernant le profil de simulation.	
[Profil de simul.]	Paramètres	[Aucune] / [SWOP] / [Euroscale] / [CommercialPress] / [JapanColor] / [TOYO] / [DIC]
	<p>Sélectionner le profil de simulation.</p> <p>Si [Aucun] est sélectionné, aucun profil de simulation n'est spécifié.</p> <p>Les profils de simulation téléchargés avec le Download Manager ou Web Connection sont disponibles en tant que Profils de simulation.</p>	
[Simuler objectif]	Paramètres	[Couleur relative] / [Coul. absolue]
	<p>Sélectionner la caractéristique à appliquer au profil de simulation.</p> <p>[Couleur relative] : La couleur relative est appliquée au profil de simulation.</p> <p>[Coul. absolue] : La couleur absolue est appliquée au profil de simulation.</p>	
[CMYK Gris]	Paramètres	[N=CMYK Gris=CMYK] / [N=K Gris=K] / [N=K Gris=CMYK]
	<p>Sélectionner le mode de reproduction du Noir et des gris en utilisant les quatre couleurs CMJN.</p> <p>[N=CMYK Gris=CMYK] : Le noir est reproduit en utilisant les couleurs CMJN.</p> <p>[N=K Gris=K] : Le noir et le gris sont reproduits en utilisant le noir seulement.</p> <p>[N=K Gris=CMYK] : Le noir est reproduit en utilisant le noir seulement.</p>	

[Réglage Dégradé]	Spécifier les réglages des niveaux de dégradés.	
[Étalonnage des tonalités]	Paramètres	[MARCHE] / [ARRET]
	<p>[MARCHE] : Les réglages sont appliqués à l'image.</p> <p>[ARRET] : Les réglages ne sont pas appliqués à l'image.</p>	
[Processus AIDC]	Paramètres	[Exécuter] / [Annuler]
	<p>[Exécuter] : Les réglages sont immédiatement appliqués à l'image.</p> <p>[Annuler] : Les réglages ne sont pas appliqués à l'image.</p> <p> <i>Le Processus AIDC consomme beaucoup de toner.</i></p>	
[Densité CMYK]	Spécifier les réglages fins pour cyan, magenta, jaune et noir.	
[Cyan] / [Magenta] / [Jaune] / [Noir]	Paramètres	-3 à 3 (Par défaut : 0)
	<p>[Mettre en surbrillance] : Permet d'agir sur la densité des hautes lumières couleur dans les images.</p> <p>[Centre] : Permet d'agir sur la densité des moyennes lumières couleur dans les images.</p> <p>[Ombre] : Permet d'agir sur la densité des basses lumières couleur dans les images.</p>	

[Séparation des couleurs]	Paramètres	[MARCHE] / [ARRET] [MARCHE] : Effectue la séparation des couleurs. Le contenu d'une page couleur est séparé en quatre pages pour imprimer respectivement les couleurs jaune, magenta, cyan et noir, chacune d'elles étant imprimée en dégradés de noir. L'ordre d'impression est le suivant : jaune, magenta, cyan et noir. [ARRET] : La séparation des couleurs n'est pas effectuée. C'est la séparation des couleurs normale qui est effectuée.
[Émulation]		Spécifier la méthode de traitement des données reçues par cette machine.
[Émulation par défaut]	Paramètres	[Auto] / [PS] / [PCL] Sélectionner le langage d'émulation machine. Si [Auto] est sélectionné, la machine sélectionne automatiquement le langage d'émulation à partir du flux de données.
[PS]		Spécifier les réglages pour les erreurs et les émissions de données PostScript.
[Dépassmnt. du délai d'attente]	Paramètres	0 à 300 (Par défaut : 0) Pour déterminer le délai au bout duquel une erreur doit être décelée comme erreur PostScript. Si [0] est sélectionné, aucun délai n'est appliqué.
[Erreurs Impr. PS]	Paramètres	[MARCHE] / [ARRET] Pour déterminer si une page d'erreur doit ou non être imprimée à la suite d'une erreur Postscript.

[Protocole PS]	Paramètres	[Auto] / [Normal] / [Binaire]
	Sélectionner le protocole d'émission de données avec un flux de données PostScript. Si [Auto] est sélectionné, la machine sélectionne automatiquement un protocole applicable à partir du flux de données.	
[Piégeage Auto]	Paramètres	[MARCHE] / [ARRET]
	Sélectionner s'il superposer ou non les couleurs voisines lors de l'impression afin d'éliminer les espaces blanc autour des images.	
[Surimpression Noire]	Paramètres	[Texte/Graphique] / [Texte] / [ARRET]
	Spécifier si les objets en noir sont imprimés (surimprimés) sur une couleur voisine afin d'éliminer les espaces blancs autour des caractères ou des images noirs. Si [Texte/Graphique] est sélectionné, la surimpression s'applique au texte et aux graphiques. Si [Texte] est sélectionné, la surimpression s'applique au texte seul.	
[PCL]	Spécifier les réglages pour le langage PCL.	
[Mappage CR/LF]	Paramètres	[CR = CR LF = LF] / [CR = CRLF LF = LF] / [CR = CR LF = LFCR] / [CR = CRLF LF = LFCR]
	Pour choisir la définition des codes CR/LF dans le langage PCL.	
[Ligne/page]	Paramètres	5 à 128 (Par défaut : 60)
	Pour spécifier le nombre de lignes page dans le langage PCL.	

[Rég. Police]	Spécifier les réglages Polices pour le langage PCL.	
[Numéro de police]	Paramètres	0 à 102 (Par défaut : 000)
<p>Pour spécifier la police par défaut dans le langage PCL.</p> <p>Les numéros de police qui s'affichent correspondent à la liste des polices PCL.</p> <p>Pour imprimer la liste des polices, cf. le "[Rég. Impress.]" à la page 3-18.</p>		
[Nombre caractères par pouce]	Paramètres	0,44 à 99,99 (Par défaut : 10,00)
<p>Pour spécifier la taille de la police dans le langage PCL.</p> <p>Si le réglage sélectionné pour [Numéro de police] concerne une police bitmap, [Nombre caractères par pouce] apparaît. Si le réglage sélectionné pour [Numéro de police] concerne une police vectorielle, [Taille du point] apparaît.</p>		
[Jeu de symb.]	Paramètres	<p>[PC8] / [Desktop] / [IOS4] / [ISO6] / [ISO11] / [ISO15] / [ISO17] / [ISO21] / [ISO60] / [ISO69] / [ISOL1] / [ISOL2] / [ISOL5] / [ISOL6] / [ISOL9] / [Legal] / [Math8] / [MCText] / [MSPUBL] / [PC775] / [PC850] / [PC852] / [PC858] / [PC8DN] / [PC8TK] / [PC1004] / [Pi Font] / [PS math] / [PS Texte] / [Roman 8] / [WIN30] / [WIN Balt] / [WINL1] / [WINL2] / [WINL5] / [ARABIC8] / [HPWARA] / [PC864ARA] / [HEBREW7] / [HEBREW8] / [ISOHEB] / [PC862HEB] / [ISOCYR] / [PC866CYR] / [WINCYR] / [PC866UKR] / [Greek 8] / [WINGRK] / [PC851GRK] / [PC8GRK] / [ISOGRK]</p>
<p>Pour spécifier le jeu de symboles utilisé avec le langage PCL.</p>		

[XPS]	Spécifier les réglages XPS.	
[Signature numérique]	Paramètres	[Activer] / [Désactiver]
	Sélectionner s'il faut ou non activer les signatures numériques XPS. [Activer] : Les signatures numériques XPS sont activées. [Désactiver] : Les signatures numériques XPS sont désactivées.	
[Erreurs Impr. XPS]	Paramètres	[MARCHE] / [ARRET]
	Pour déterminer si un rapport d'erreur doit ou non être imprimé à la suite d'une erreur XPS. [MARCHE] : Le rapport d'erreur est imprimé. [ARRET] : Le rapport d'erreur n'est pas imprimé.	

[Réglage fax]

Spécifier les paramètres fax désirés. Pour plus de détails sur la spécification des réglages fax, consulter le [Guide de l'utilisateur Opérations Fax].

[Menu Maintenance]



Toutes les valeurs par défaut définies en usine apparaissent en gras.

Élément	Description	
[Menu d'impression]	Spécifier les réglages pour l'impression des journaux des événements et des dégradés.	
[Journal des événements]	Paramètres	[Imprim.] / [Annuler]
	Pour imprimer le journal des incidents.	
[Demi-teinte 64]	Paramètres	[Imprim.] / [Annuler]
	Imprime le motif demi-teinte avec une intensité de 25% pour chaque couleur CMJN.	
[Cyan 64] / [Magenta 64] / [Jaune 64] / [Noir 64]		

[Demi-teinte 128]	Paramètres	[Imprim.] / [Annuler]
[Cyan 128] / [Magenta 128] / [Jaune 128] / [Noir 128]	Imprime le motif demi-teinte avec une intensité de 50% pour chaque couleur CMJN.	
[Demi-teinte 256]	Paramètres	[Imprim.] / [Annuler]
[Cyan 256] / [Magenta 256] / [Jaune 256] / [Noir 256]	Imprime le motif demi-teinte avec une intensité de 100% pour chaque couleur CMJN.	
[Dégradé]	Paramètres	[Imprim.] / [Annuler]
Pour imprimer le motif dégradé.		
[Rapport d'activité]	Paramètres	[Imprim.] / [Annuler]
Imprime le rapport d'activité des communications.		
[Imprss. rapport d'envoi numér.]	Paramètres	[Imprim.] / [Annuler]
Imprime le rapport d'activité des opérations de numérisation.		
[Journal d. événm. d. numéris.]	Paramètres	[Imprim.] / [Annuler]
Imprime le journal des événements de numérisation.		
[Réglage Imprimante]	Spécifier les divers réglages machine.	
[Régl. synchro. tête copie]	Permet de régler la marge du haut sur divers types de supports.	
[Papier ordinaire]	Paramètres	-15 à 15
Permet de régler la marge supérieure du papier standard pour l'impression recto seul.		

[Épais 1]	Paramètres	-15 à 15
	Permet de régler la marge supérieure du papier Épais pour l'impression recto seul.	
[Épais 2]	Paramètres	-15 à 15
	Permet de régler la marge supérieure du papier Épais 2 pour l'impression recto seul.	
[Enveloppe]	Paramètres	-15 à 15
	Ajuste la marge supérieure des enveloppes pour l'impression recto seul.	
[Réglage du bord latéral]	Permet de régler la marge gauche sur les supports introduits à partir de chaque magasin papier.	
[Magasin 1]	Paramètres	-15 à 15
	Permet de régler la marge gauche d'un support chargé depuis le magasin 1 pour l'impression recto seul.	
[Magasin 2]	Paramètres	-15 à 15
	Permet de régler la marge gauche d'un support chargé depuis le magasin 2 pour l'impression recto seul.	
[Magasin 3]	Paramètres	-15 à 15
	Permet de régler la marge gauche d'un support chargé depuis le magasin 3 pour l'impression recto seul.	
[Magasin 4]	Paramètres	-15 à 15
	Permet de régler la marge gauche d'un support chargé depuis le magasin 4 pour l'impression recto seul.	
[Réglage gauche Recto-verso]	Permet de régler la marge gauche d'un support introduit depuis chaque magasin pour l'impression recto-verso.	

[Magasin 1]	Paramètres	-15 à 15
	Permet de régler la marge gauche d'un support chargé depuis le Magasin 1 pour l'impression recto-verso.	
[Magasin 2]	Paramètres	-15 à 15
	Permet de régler la marge gauche d'un support chargé depuis le Magasin 2 pour l'impression recto-verso.	
[Magasin 3]	Paramètres	-15 à 15
	Permet de régler la marge gauche d'un support chargé depuis le Magasin 3 pour l'impression recto-verso.	
[Magasin 4]	Paramètres	-15 à 15
	Permet de régler la marge gauche d'un support chargé depuis le Magasin 4 pour l'impression recto-verso.	
[Courant transfert 2ème image]	Régler le courant de transfert d'image secondaire.	
[Une passe recto]	Permet de régler la sortie de transfert d'image secondaire (ATVC) pour l'impression recto.	
[Papier ordinaire]	Paramètres	-8 à 7
	Permet de régler la sortie de transfert d'image secondaire (ATVC) pour l'impression recto sur papier ordinaire.	
[Épais 1]	Paramètres	-8 à 7
	Permet de régler la sortie de transfert d'image secondaire (ATVC) pour l'impression recto sur papier Épais 1.	
[Épais 2]	Paramètres	-8 à 7
	Permet de régler la sortie de transfert d'image secondaire (ATVC) pour l'impression recto sur papier Épais 2.	

[Carte]	Paramètres	-8 à 7
	Permet de régler la sortie de transfert d'image secondaire (ATVC) pour l'impression recto sur cartes postales.	
[Enveloppe]	Paramètres	-8 à 7
	Permet de régler la sortie de transfert d'image secondaire (ATVC) pour l'impression recto sur enveloppes.	
[Étiquette]	Paramètres	-8 à 7
	Permet de régler la sortie de transfert d'image secondaire (ATVC) pour l'impression recto sur étiquettes.	
[Brillant 1]	Paramètres	-8 à 7
	Permet de régler la sortie de transfert d'image secondaire (ATVC) pour l'impression recto sur support Brillant 1.	
[Brillant 2]	Paramètres	-8 à 7
	Permet de régler la sortie de transfert d'image secondaire (ATVC) pour l'impression recto sur support Brillant 2.	
[Recto-verso manuel]	Permet de régler la sortie de transfert d'image secondaire (ATVC) pour l'impression recto-verso.	
[Papier ordinaire]	Paramètres	-8 à 7
	Permet de régler la sortie de transfert d'image secondaire (ATVC) pour l'impression recto-verso sur papier ordinaire.	
[Épais 1]	Paramètres	-8 à 7
	Permet de régler la sortie de transfert d'image secondaire (ATVC) pour l'impression recto-verso sur papier Épais 1.	

[Épais 2]	Paramètres	-8 à 7
	Permet de régler la sortie de transfert d'image secondaire (ATVC) pour l'impression recto-verso sur papier Épais 2.	
[Carte]	Paramètres	-8 à 7
	Permet de régler la sortie de transfert d'image secondaire (ATVC) pour l'impression recto-verso sur cartes postales.	
[Enveloppe]	Paramètres	-8 à 7
	Permet de régler la sortie de transfert d'image secondaire (ATVC) pour l'impression recto-verso sur enveloppes.	
[Étiquette]	Paramètres	-8 à 7
	Permet de régler la sortie de transfert d'image secondaire (ATVC) pour l'impression recto-verso sur étiquettes.	
[Brillant 1]	Paramètres	-8 à 7
	Permet de régler la sortie de transfert d'image secondaire (ATVC) pour l'impression recto-verso sur support Brillant 1.	
[Brillant 2]	Paramètres	-8 à 7
	Permet de régler la sortie de transfert d'image secondaire (ATVC) pour l'impression recto-verso sur support Brillant 2.	
[Densité image papier épais]	Permet de régler la densité des images imprimées sur papier épais.	
[Cyan]	Paramètres	-5 à 5 (Par défaut : 0)
	Permet d'ajuster avec précision la densité du cyan pour les images imprimées sur papier épais.	

[Magenta]	Paramètres	-5 à 5 (Par défaut : 0)
	Permet d'ajuster avec précision la densité du magenta pour les images imprimées sur papier épais.	
[Jaune]	Paramètres	-5 à 5 (Par défaut : 0)
	Permet d'ajuster avec précision la densité du jaune pour les images imprimées sur papier épais.	
[Noir]	Paramètres	-5 à 5 (Par défaut : 0)
	Permet d'ajuster avec précision la densité du noir pour les images imprimées sur papier épais.	
[Régl. densité monochrome]	Paramètres	-2 à 2 (Par défaut : 0)
	Permet d'ajuster avec précision la densité des images produites par l'impression en niveaux de gris.	
[Réglage Trait fin]	Paramètres	-3 à 2 (Par défaut : 0)
	Détermine avec quelle finesse les lignes sont reproduites en changeant la tension appliquée (VC) au rouleau électrostatique.	
[Mode AIDC]	Paramètres	[Mode 1] / [Mode 2]
	Sélectionner le mode de fonctionnement AIDC. [Mode 1] : Mode standard [Mode 2] : Mode restreint	

[Mode Épais]	Paramètres	<p>[Mode Qualité] / [Mode Vitesse]</p> <p>Afin d'empêcher le toner de d'agglomérer à l'intérieur de l'unité de développement suite à son acheminement à mi-vitesse, sélectionner le délai pour entraîner l'unité de développement à pleine vitesse pendant une durée définie en cas d'alimentation de papier épais.</p> <p>[Mode Qualité] : lors de l'impression sur du papier épais, l'impression s'arrête périodiquement et l'unité de développement est entraînée à pleine vitesse pendant une durée définie. Comme l'impression est en pause, la qualité n'est pas affectée ; toutefois, un temps de pause d'environ 70 secondes survient toutes les 400 secondes env. du cycle à mi-vitesse.</p> <p>[Mode Vitesse] : lors de l'impression sur du papier épais, seul le moteur de l'unité de développement passe périodiquement en pleine vitesse pendant une durée définie. Comme l'impression se poursuit pendant l'entraînement à pleine vitesse, la qualité d'impression est légèrement affectée, mais le temps de pause est court.</p>
[Engine DipSW]	Permet de changer la position de ces commutateurs afin de commander les opérations de la machine.	
[Engine DipSW 1] - [Engine DipSW 28]	Paramètres	<p>[MARCHE] / [ARRÊT]</p> <p>Permet de modifier les paramètres du moteur.</p> <p> <i>Normalement, il n'est pas nécessaire de modifier les paramètres. S'il s'avère nécessaire de modifier les paramètres, procéder conformément aux instructions du S.A.V.</i></p>

[Régl. Numérisation principale]	Permet de régler les réglages de numérisation.	
[Page numéris. principale]	Paramètres	[Imprim.] / [Annuler]
	Imprimer la mire test pour régler avec précision les taux de couleur dans le sens de numérisation principal.	
[Valeur de réglage numérisation]	Spécifier les réglages couleur pour jaune, magenta et cyan.	
[Jaune]	Paramètres	-42 à 42 (Par défaut : 0)
	Régler avec précision le taux de jaune dans le sens de numérisation principal.	
[Magenta]	Paramètres	-42 à 42 (Par défaut : 0)
	Régler avec précision le taux de magenta dans le sens de numérisation principal.	
[Cyan]	Paramètres	-42 à 42 (Par défaut : 0)
	Régler avec précision le taux de cyan dans le sens de numérisation principal.	
[Consommables]	Permet de remettre à zéro les compteurs de durée de vie relatifs aux divers consommables.	
[Remplacement consommables]		
[Unité courroie de transfert]	Paramètres	[Oui] / [Non]
	Permet de réinitialiser le compteur de la courroie de transfert.	
[Unité rouleau de transfert]	Paramètres	[Oui] / [Non]
	Permet de réinitialiser le compteur du rouleau de transfert.	
[Unité de fixation]	Paramètres	[Oui] / [Non]
	Permet de réinitialiser le compteur de l'unité de fixation.	

[Régl. dossier]





Toutes les valeurs par défaut définies en usine apparaissent en gras.

Élément	Description	
[Intervalle suppr. auto]	Paramètres	[Effacement désactivé] / [12 Heures] / [Ts les jours] / [Ts les 2 j.] / [Ts les 3 j.] / [Ts les 7 j.] / [30 Jours]
		Sélectionner le délai avant que les fichiers enregistrés sur le disque dur ne soient automatiquement supprimés.
[Délai suppression auto document]	Paramètres	[Effacement désactivé] / [12 Heures] / [Ts les jours] / [Ts les 2 j.] / [Ts les 3 j.] / [Ts les 7 j.] / [30 Jours]
		Sélectionner le délai pour que les fichiers soient enregistrés sur le disque dur.
[Réglage attente doc.]	Paramètres	[Activer] / [Désactiver]
		Sélectionner si un fichier doit ou non être supprimé après qu'il ait été retrouvé.

[Paramètres Sécurité]









Toutes les valeurs par défaut définies en usine apparaissent en gras.

Élément	Description	
[Mot de passe Administrateur]	Paramètres	[12345678]
	<p>Permet de modifier le mot de passe administrateur.</p> <p>Spécifier le mot de passe administrateur sous forme d'un nombre de 0 à 8 chiffres.</p> <p> <i>Si des règles de code d'accès ont été appliquées, un mot de passe à 8 chiffres doit être introduit.</i></p> <p> <i>Si le mot de passe administrateur n'est pas correctement entré au bout de trois tentatives, la machine bloque toute opération. Si cela se produit, éteindre puis rallumer la machine.</i></p> <p>[Mot passe] (haut): entrer le mot de passe actuel.</p> <p>[Mot passe] (bas): entrer le nouveau mot de passe.</p>	
[Détails Sécurité]	Spécifier les réglages détaillés de sécurité afin de limiter les fonctions de la machine. La limitation des fonctions de la machine a pour effet de renforcer la sécurité.	
[Règles Mot Pass]	Paramètres	[MARCHE] / [ARRET]
	Sélectionner si les règles de mot de passe doivent ou non s'appliquer.	
[Enregistrement et Modification d'adr.]	Paramètres	[Permis] / [Interdit]
	Sélectionner s'il faut ou non interdire la modification du carnet d'adresses. Si [Interdit] est sélectionné, le carnet d'adresses ne peut pas être modifié.	

[Saisie Manuelle Destination]	Paramètres	[Permis] / [Interdit]
	Sélectionner s'il faut ou non interdire la saisie manuelle d'une destination. Si [Interdit] est sélectionné, il n'est pas possible d'entrer directement les destinations des opérations fax et numérisation.	
[1234567890]	Paramètres	[MARCHE] / [ARRET]
	Sélectionner s'il faut ou non afficher les destinations d'émission dans l'historique des tâches. Si [ON] est sélectionné, les destinations d'émission ne s'affichent pas.	
[Inact. affich. histor. tâches]	Paramètres	[MARCHE] / [ARRET]
	Sélectionner s'il faut ou non afficher l'historique des communications. Si [MARCHE] est sélectionné, l'historique des communications ne s'affiche pas.	
[Interdire numérisation vers USB]	Paramètres	[Permis] / [Interdit]
	Sélectionner s'il faut ou non interdire la fonction Scan vers USB. Si [Interdit] est sélectionné, il n'est pas possible d'utiliser la fonction Scan vers USB.	
[Mode Sécurité Avancée]	Paramètres	[MARCHE] / [ARRET]
	Sélectionner s'il faut ou non appliquer les paramètres de sécurité renforcée. Si [ON] est sélectionné, les paramètres de sécurité renforcée sont appliqués.	
[Paramétrage DD]	Permet de vérifier la capacité du disque dur ou de supprimer des données par écrasement.	
[Vérifier capacité du DD]	Permet de vérifier la capacité totale du disque dur, la quantité d'espace utilisé ainsi que la quantité d'espace disponible.	
[Écraser données]	Permet de supprimer par écrasement toutes les données contenues sur le disque dur.	

[Mode]	Paramètres	[Mode 1] / [Mode 2] / [Mode 3] / [Mode 4] / [Mode 5] / [Mode 6] / [Mode 7] / [Mode 8]
<p>Permet de sélectionner la méthode d'écrasement des données du disque dur.</p> <p>[Mode 1] : écrasement par 0x00</p> <p>[Mode 2] : écrasement par nombres aléatoires codés sur 1 octet → Écrasement par nombres aléatoires codés sur 1 octet → Écrasement par 0x00</p> <p>[Mode 3] : Écrasement par 0x00 → Écrasement par 0xff → Écrasement par nombres aléatoires codés sur 1 octet → Vérifié</p> <p>[Mode 4] : Écrasement par nombres aléatoires codés sur 1 octet → Écrasement par 0x00 → Écrasement par 0xff</p> <p>[Mode 5] : Écrasement par 0x00 → Écrasement par 0xff → Écrasement par 0x00 → Écrasement par 0xff</p> <p>[Mode 6] : Écrasement par 0x00 → Écrasement par 0xff → Écrasement par 0x00 → Écrasement par 0xff → Écrasement par 0x00 → Écrasement par 0xff → Écrasement par données spécifiées 512 octets</p> <p>[Mode 7] : Écrasement par 0x00 → Écrasement par 0xff → Écrasement par 0x00 → Écrasement par 0xff → Écrasement par 0x00 → Écrasement par 0xff → Écrasement par 0xaa</p> <p>[Mode 8] : Écrasement par 0x00 → Écrasement par 0xff → Écrasement par 0x00 → Écrasement par 0xff → Écrasement par 0x00 → Écrasement par 0xff → Écrasement par 0xaa → Vérifié</p>		

	[Exécuter]	<p>Appuyer sur cette touche pour supprimer par écrasement toutes les données du disque dur, et appuyer sur [Valider].</p> <p> <i>Cette opération est à effectuer lorsque cette machine doit être mise au rebut.</i></p> <p> <i>Pendant que les données sont en cours de suppression par écrasement, ne surtout pas manoeuvrer l'interrupteur pour éteindre ou allumer la machine.</i></p> <p> <i>Au redémarrage de la machine, toutes les données sont supprimées par écrasement.</i></p> <p>Les données suivantes sont supprimées.</p> <ul style="list-style-type: none"> - Données enregistrées concernant l'utilisateur et le compte - Informations enregistrées concernant l'impression sécurisée et les fichiers enregistrés - Fichiers image
--	------------	--

<p>[Format bas niveau SSD]</p>	<p>Appuyer sur cette touche pour supprimer par écrasement toutes les données du SSD, et appuyer sur [Valider].</p> <p> <i>Cette opération est à effectuer lorsque cette machine doit être mise au rebut.</i></p> <p> <i>Pendant que les données sont en cours de suppression par écrasement, ne surtout pas manoeuvrer l'interrupteur pour éteindre ou allumer la machine.</i></p> <p> <i>Au redémarrage de la machine, toutes les données sont supprimées par écrasement.</i></p> <p>Les données suivantes sont supprimées.</p> <ul style="list-style-type: none">- Données concernant les fax envoyés et reçus- Carnet d'adresses (données de destination d'adresse e-mail et de numéro de téléphone)- Certificats S/MIME- Fichiers image
--------------------------------	---

Changer le mot de passe administrateur

La procédure suivante décrit comment changer le mot de passe administrateur.

- 1 Appuyer sur [Mot de passe administrateur].
- 2 Appuyer sur [Mot passe] (haut).
- 3 Entrer le mot de passe administrateur actuel, et appuyer sur [Valider].
- 4 Appuyer sur [Mot passe] (bas).
- 5 Entrer le nouveau mot de passe administrateur, et appuyer sur [Valider].
- 6 Appuyer sur [Valider].

Limitations des règles de mot de passe

Si des règles de mot de passe ont été appliquées, elles exercent des limitations sur certains mots de passe. Les mots de passe spécifiés doivent être modifiés pour satisfaire ces critères.

Mots de passe soumis aux règles de mot de passe

- Mot de passe Administrateur
- Mots de passe utilisateur
- Mots de passe Département
- Mots de passe pour documents sécurisés

Conditions des règles de mot de passe

- Spécifier un mot de passe de 8 chiffres ou plus.
- Tenir compte des lettres majuscules et minuscules.
- Les symboles de demi-largeur sont utilisés. L'utilisation de signes tels que le guillemet ("), le signe plus (+) et les espaces est limitée avec certains réglages.
- Il n'est pas possible de spécifier un code composé du même caractère répété plusieurs fois.
- Lors du changement de mot de passe, il n'est pas possible d'entrer comme nouveau le mot de passe à changer.

Paramètres Sécurité renforcée

Si des réglages incompatibles avec les paramètres de sécurité renforcée ont été spécifiés, les paramètres de sécurité renforcée ne peuvent pas être appliqués.

Les réglages qui doivent être spécifiés ou qui sont réglés de force ne peuvent plus être modifiés une fois que les paramètres de sécurité renforcée ont été appliqués.

Réglages nécessaires

Les réglages suivants doivent être préalablement spécifiés afin que les paramètres de sécurité renforcée puissent s'appliquer.

Paramètres du mode administrateur	Réglages nécessaires
[Paramètres Sécurité] - [Mot de passe administrateur]	Spécifier un mot de passe qui remplissent les conditions des règles de mot de passe.
Onglet [Sécurité] dans Web Connection - [Configuration Authentificat.] - [Système d'authentification] - [Identification utilisateur]	Sélectionner [Machine] ou [Serveur externe].
Onglet [Sécurité] dans Web Connection - [Réglages PKI] - [Certificat du périphérique]	Permet d'enregistrer un certificat auto-signé afin d'activer les communications SSL.
Onglet [Réseau] dans Web Connection - [Paramètre SNMP] - [Paramètre SNMP v3] - [auth-mot de passe]	Spécifier les mots de passe pour [auth-mot de passe] et [priv-mot de passe] qui remplissent les conditions des règles de mot de passe.
[SSL] dans Web Connection	Sélectionner [AES-256] ou [AES-256, 3DES-168].
[S/MIME] dans Web Connection	Sélectionner [3DES], [AES-128], [AES-192] ou [AES-256].

Paramètres modifiés

Pour plus de sécurité, les réglages suivants sont activés lorsque les paramètres de sécurité sont appliqués.



Un réglage modifié ne peut pas être changé lorsque [Modifier Paramèt.] est réglé sur [Arrêt].



Si les règles de mot de passe ont été appliquées, un mot de passe qui ne remplit pas les conditions des règles de mot de passe est compté comme tentative d'identification infructueuse

Paramètres du mode administrateur	Paramètres modifiés
[Paramètres sécurité] - [Détails Sécurité] - [Règles Mot Pass]	Régler sur [MARCHE].
Onglet [Sécurité] dans Web Connexion - [Configuration Authentificat.] - [Système d'authentification] - [Accès public]	Régler sur [Interdit].
Onglet [Sécurité] dans Web Connexion - [Réglages PKI] - [Réglages SSL/TLS] - [SSL/TLS]	Régler sur [Activer].
Onglet [Sécurité] dans Web Connexion - [Réglages PKI] - [Réglages SSL/TLS] - [Puissance de cryptage]	Régler sur [AES-256] ou [AES-256, 3DES-168]. ¹
Onglet [Réseau] dans Web Connexion - [Configuration E-mail] - [S/MIME] - [Méthode de cryptage du texte d'e-mail]	Régler sur [3DES], [AES-128], [AES-192] ou [AES-256]. ¹
Onglet [Réseau] dans Web Connexion - [Paramètre FTP] - [Paramètre serveur FTP] - [Serveur FTP]	Régler sur [Désactiver].
Onglet [Réseau] dans Web Connexion - [Paramètre SNMP] - [Paramètre SNMP v1/v2c] - [Écriture]	Régler sur [Désactiver].
Onglet [Réseau] dans Web Connexion - [Paramètre SNMP] - [Paramètre SNMP v3] - [Nom utilisateur Écriture] - [Niveau de sécurité], [auth-mot de passe] et [priv-mot de passe]	Régler sur [Auth-mot de passe/Priv-mot de passe].
[Paramètres sécurité] - [Détails Sécurité] - [Enregistrem. et Modificat. d'adr.]	Régler sur [Interdit].

*1 Régler sur [AES/3DES] lorsque [Mode Sécurité Avancée] est réglé sur [Arrêt].

[Rétablir réglages par défaut]

Élément	Description
[Restaurer le réseau]	Permet de restaurer les valeurs par défaut des paramètres réseau. Une fois que cette touche a été actionnée, l'imprimante redémarre automatiquement.
[Restaurer système]	Permet de restaurer les valeurs par défaut du système. Une fois que cette touche a été actionnée, l'imprimante redémarre automatiquement.
[Tout restaurer]	Permet de restaurer les valeurs par défaut de tous les paramètres. Une fois que cette touche a été actionnée, l'imprimante redémarre automatiquement.

[Format disque dur]

Élément	Description
[Zone utilisat. (Impression)]	Permet d'initialiser la zone utilisateur (impression) du disque dur. À l'issue de l'opération de formatage, éteindre puis rallumer la machine.
[Zone utilisateur (numérisation)]	Permet d'initialiser la zone utilisateur (numérisation) du disque dur. À l'issue de l'opération de formatage, éteindre puis rallumer la machine.
[Tous]	Permet d'initialiser le disque dur. À l'issue de l'opération de formatage, éteindre puis rallumer la machine.

[Papier Vide]



Toutes les valeurs par défaut définies en usine apparaissent en gras.

Élément	Description	
[Magasin 1]	Paramètres	[MARCHE] / [ARRET]
	Sélectionner si un message doit ou non apparaître quand il n'y a plus de papier dans le magasin 1.	
[Magasin 2]	Paramètres	[MARCHE] / [ARRET]
	Sélectionner si un message doit ou non apparaître quand il n'y a plus de papier dans le magasin 2.	
[Magasin 3]	Paramètres	[MARCHE] / [ARRET]
	Sélectionner si un message doit ou non apparaître quand il n'y a plus de papier dans le magasin 3.	
[Magasin 4]	Paramètres	[MARCHE] / [ARRET]
	Sélectionner si un message doit ou non apparaître quand il n'y a plus de papier dans le magasin 4.	

[Param. code limitation]

Élément	Description
Param. code limitation	Affiche la liste des codes interdits des applications de connexion OpenAPI. [Nouveau] : Enregistre de nouveaux codes interdits pour le code d'index, le code vendeur et le code d'application.

*Gestion des
supports* **4**



Supports d'impression

Caractéristiques

Support	Format		Bac*	RECTO - VERSO	Copie	Nu- mé- ri- sa- tion	Fax
	Pouces	Millimètres					
Letter	8,5 × 11,0	215,9 × 279,4	1/2/3/ 4	Oui	Oui	Oui	Oui
Letter Plus	8,5 × 12,69	215,9 × 322,3	1/2	Oui	Oui	Oui	Non
Government letter	8,0 × 10,5	203,2 × 266,7	1/2	Oui	Oui	Oui	Non
Legal	8,5 × 14,0	215,9 × 355,6	1/2/3/ 4	Oui	Oui	Oui	Oui
Executive	7,25 × 10,5	184,2 × 266,7	1/2/3/ 4	Oui	Oui	Oui	Non
Statement	5,5 × 8,5	139,7 × 215,9	1/2	Non	Oui	Oui	Non
16 K	7,7 × 10,6	195,0 × 270,0	1/2	Oui	Oui	Oui	Non
Quarto R-U	8,0 × 10,0	203,2 × 254,0	1/2	Oui	Oui	Oui	Non
Foolscap	8,0 × 13,0	203,2 × 330,2	1/2	Oui	Oui	Oui	Non
Legal officiel	8,5 × 13,0	215,9 × 330,2	1/2/3/ 4	Oui	Oui	Oui	Non
Folio	8,25 × 13,0	210,0 × 330,0	1/2	Oui	Oui	Oui	Non
8 1/2 x 13 1/2	8,5 × 13,5	215,9 × 342,9	1/2	Oui	Oui	Oui	Oui
8 1/8 x 13 1/4	8,125 × 13,25	206,4 × 336,6	1/2	Oui	Oui	Oui	Non
A4	8,2 × 11,7	210,0 × 297,0	1/2/3/ 4	Oui	Oui	Oui	Oui
A5	5,9 × 8,3	148,0 × 210,0	1/2	Non	Oui	Oui	Non
B5 (JIS)	7,2 × 10,1	182,0 × 257,0	1/2/3/ 4	Oui	Oui	Oui	Non
A6	4,1 × 5,8	105,0 × 148,0	1/2	Non	Oui**	Oui**	Non
B6	5,0 × 7,2	128,0 × 182,0	1/2	Non	Oui**	Oui**	Non
Photo format 4 × 6"	4,0 × 6,0	101,6 × 152,4	1/2	Non	Oui**	Oui**	Non
Photo format 10 × 15	4,0 × 6,0	101,6 × 152,4	1/2	Non	Oui**	Oui**	Non
Photo format E	3,2 × 4,6	82,5 × 117,0	-	Non	Oui**	Oui**	Non
Photo format L	3,5 × 5,0	89,0 × 127,0	-	Non	Oui**	Oui**	Non
Photo format 9 × 13	3,5 × 5,1	90,0 × 130,0	-	Non	Oui**	Oui**	Non
Photo format 13 × 18	5,1 × 7,1	130,0 × 180,0	-	Non	Oui**	Oui**	Non
Photo format 3 × 5"	3,0 × 5,0	76,2 × 127,0	-	Non	Oui**	Oui**	Non

Support	Format		Bac*	RECTO - VERSO	Copie	Numé- ri- sa- tion	Fax
	Pouces	Millimètres					
Photo format 2 1/4 × 3 1/4"	2,25 × 3,29	57,1 × 82,5	-	Non	Oui**	Oui**	Non
Carte postale Japon	3,9 × 5,8	100,0 × 148,0	1/2	Non	Oui**	Oui**	Non
Carte postale double	5,8 × 7,9	148,0 × 200,0	1/2	Non	Oui	Oui	Non
B5 (ISO)	6,9 × 9,8	176,0 × 250,0	1	Non	Oui	Oui	Non
Enveloppe Com10	4,125 × 9,5	104,8 × 241,3	1	Non	Non	Non	Non
Enveloppe Monarch	7,5 × 3,875	190,5 × 98,4	1	Non	Non	Non	Non
Enveloppe You #6	7,5 × 3,875	190,5 × 98,4	1	Non	Non	Non	Non
Enveloppe DL	8,7 × 4,3	220,0 × 110,0	1	Non	Non	Non	Non
Enveloppe C6	6,4 × 4,5	162,0 × 114,0	1	Non	Non	Non	Non
Enveloppe You #2	6,4 × 4,5	162,0 × 114,0	1	Non	Non	Non	Non
Enveloppe Chou #3	4,7 × 9,2	120,0 × 235,0	1	Non	Non	Non	Non
Enveloppe Chou #4	3,5 × 8,1	90,0 × 205,0	1	Non	Non	Non	Non
Kai 16	7,3 × 10,2	185,0 × 260,0	1/2	Oui	Oui	Oui	Non
Kai 32	5,1 × 7,3	130,0 × 185,0	1/2	Non	Oui**	Oui**	Non
Personnalisé, Minimum	3,6 - 8,5 × 5,8 - 14,0	92,0 - 216,0 × 148,0 - 356,0	1/2***	Oui***	Oui	Oui	Oui
Personnalisé, Maximum	7,2 - 8,5 × 10,0 - 14,0	182,0 - 216,0 × 254,0 - 356,0	1/2	Oui	Non	Non	Non
Notes : *Magasin 1 = Universel Magasin 3/4 = Papier ordinaire seulement **Vitre d'exposition seulement ***Entrée valeur numérique ****Seul un format dans la plage 182,0 - 216,0 × 254,0 - 356,0 est autorisé.							

Types



Ranger les supports sur une surface plane et régulière, en les laissant dans leur emballage d'origine jusqu'au moment de les utiliser.



Avant d'imprimer un grand nombre d'exemplaires sur du papier spécial (autre que le papier standard), imprimer une épreuve pour contrôler la qualité de l'impression.

Papier ordinaire (Papier recyclé)

Capacité	Magasin 1	Jusqu'à 100 feuilles, suivant le grammage du support.
	Magasin 2	Jusqu'à 250 feuilles, suivant le grammage du support.
	Magasin 3/4	Jusqu'à 500 feuilles, suivant le grammage du support.
Orientation	Magasin 1	Face imprimable vers le bas
	Magasin 2/3/4	Face imprimable vers le haut
Choix pilote	Papier ordinaire (Papier recyclé)	
Poids	60 à 90 g/m ²	
Impression recto-verso	Voir "Caractéristiques" à la page 4-2.	

Utiliser du papier ordinaire qui

- Est prévu pour les imprimantes et copieurs comme du papier standard ou recyclé destiné à un usage bureautique.

N'utiliser pas les types de supports suivants :

- Supports traités en surface (tels que papier carbone et papier couleur ayant subi un traitement)
- Supports thermocollants non autorisés (comme le papier thermocollant et le papier-transfert thermocollant)
- Supports pour transfert à froid
- Supports pour presse d'imprimerie
- Supports spécifiques pour imprimantes jet d'encre (papier ultra-fin, film brillant, cartes postales, etc.)
- Supports déjà imprimés sur imprimante, copieur ou télécopieur.
- Supports poussiéreux
- Papier mouillé (ou humide)



Stocker les supports dans un local où l'humidité relative se situe entre 15% et 85%. Le toner n'adhère pas sur supports humides.

- Papier pelliculé
- Papier adhésif
- Papier plié, froissé, gondolé, gaufré, déformé ou plissé
- Papier ajouré, perforé ou déchiré
- Papier trop souple, trop rigide, trop fibreux
- Papier avec recto et verso de texture (rugosité) différente
- Papier trop fin ou trop épais
- Supports chargés d'électricité statique
- Supports laminés ou dorés ; trop lumineux
- Supports ne résistant pas à la température de fixation (180° C [356° F])
- Papier non découpé à angles droits ou de dimensions non uniformes
- Papier avec colle, adhésif, agrafes, attaches, crochets ou oeilletons
- Papier acide
- Et tout autre support non homologué

Papier épais

On appelle papier épais tout support dont le grammage est supérieur à 90 g/m² (24 lb).

Il est possible d'imprimer en continu sur un support épais. Selon la qualité du support utilisé et l'environnement d'impression, il se peut toutefois que des problèmes d'alimentation papier surviennent. Si tel est le cas, arrêter l'impression en continu et imprimer les feuilles une à une.

Capacité	Magasin 1/2	Jusqu'à 20 feuilles, selon leur épaisseur
	Magasin 3/4	Non supportée
Orientation	Magasin 1	Face imprimable vers le bas
	Magasin 2	Face imprimable vers le haut
Choix pilote	Épais 1 (91–150 g/m ²) Épais 2 (151–210 g/m ²)	
Poids	91 à 210 g/m ²	
Impression recto-verso	Voir "Caractéristiques" à la page 4-2.	

Enveloppe

N'imprimer que sur le devant (côté adresse) de l'enveloppe, en évitant les zones de triple épaisseur (devant+dos+rabat) où l'impression risque de se faire avec des lacunes ou des caractères estompés.

Il est possible d'imprimer en continu sur des enveloppes. Selon la qualité du support utilisé et l'environnement d'impression, il se peut toutefois que des problèmes d'alimentation papier surviennent. En cas d'incident, arrêter l'impression en continu et imprimer les enveloppes une à une.

Capacité	Magasin 1	Jusqu'à 10 feuilles, selon leur épaisseur
	Magasin 2/3/4	Non supportée
Orientation	Face imprimable vers le bas	
Choix pilote	Enveloppe	
Impression recto-verso	Non supportée	

Utiliser des enveloppes :

- De bureau courantes pour l'impression laser avec fermeture en diagonale, pliures et bords francs et rabats préencollés ordinaires



Les enveloppes à rabats gommés risquent de se coller en passant dans les rouleaux chauffants. Il vaut donc mieux utiliser des enveloppes à rabats enduits de colle émulsionnée.

- Homologuées pour impression laser
- Sèches

Ne pas utiliser des enveloppes :

- Avec rabats autocollants
- Avec rubans adhésifs, attaches métalliques, clips ou bandes amovibles
- Avec fenêtres transparentes
- De texture trop grossière (ex. : enveloppes renforcées)
- Composées de matière fusible, volatile, décolorante ou émettrice de vapeurs nocives
- Pré-scellées

Étiquette

Une planche d'étiquettes se compose d'une face recto (zone imprimable) et d'une face verso adhésive, recouverte d'une feuille de protection :

- La face recto doit répondre aux spécifications Papier ordinaire.
- La face recto doit entièrement recouvrir la feuille de protection, et ne doit laisser apparaître aucune substance adhésive en surface.

Il est possible d'imprimer des planches d'étiquettes en continu. Selon la qualité du support utilisé et l'environnement d'impression, il se peut toutefois que des problèmes d'alimentation papier surviennent. Si tel est le cas, arrêter l'impression en continu et imprimer en feuille à feuille.

Pour toute information concernant l'impression d'étiquettes, consulter la documentation de votre application.

Capacité	Magasin 1/2	Jusqu'à 20 feuilles, selon leur épaisseur
	Magasin 3/4	Non supportée
Orientation	Magasin 1	Face imprimable vers le bas
	Magasin 2	Face imprimable vers le haut
Choix pilote	Étiquette	
Impression recto-verso	Non supportée	

Utiliser des planches d'étiquettes

- Recommandées pour impression laser

N'utiliser pas des planches d'étiquettes

- Comportant des étiquettes facilement détachables ou des feuilles de protection décollées
- Laissant apparaître toute substance adhésive en surface



Les étiquettes de ces planches peuvent rester collées dans l'unité de fixation et provoquer des bourrages.

■ Prédécoupées ou perforées

Ne pas utiliser



Planche d'étiquettes
avec feuille de protection siliconée

Utiliser

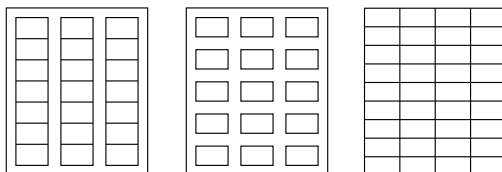
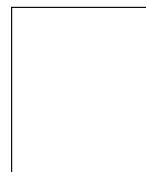

Étiquette pleine page
(non découpées)

Papier à en-tête

Il est possible d'imprimer en continu sur du papier à en-tête. Selon la qualité du support utilisé et l'environnement d'impression, il se peut toutefois que des problèmes d'alimentation papier surviennent. Si tel est le cas, arrêter l'impression en continu et imprimer en feuille à feuille.

Pour toute information concernant l'impression sur papier à en-tête, consulter la documentation de votre application.

Capacité	Magasin 1/2	Jusqu'à 20 feuilles, selon le format et l'épaisseur du support chargé
	Magasin 3/4	Non supportée
Orientation	Magasin 1	Face imprimable vers le bas
	Magasin 2	Face imprimable vers le haut
Choix pilote	Papier à en-tête	
Impression recto-verso	Non supportée	

Carte postale

Il est possible d'imprimer en continu sur des cartes postales. Selon la qualité du support utilisé et l'environnement d'impression, il se peut toutefois que des problèmes d'alimentation papier surviennent. Si tel est le cas, arrêter l'impression en continu et imprimer en feuille à feuille.

Pour toute information concernant l'impression de cartes, consulter la documentation de votre application.

Capacité	Magasin 1/2	Jusqu'à 20 feuilles, selon leur épaisseur
	Magasin 3/4	Non supportée
Orientation	Magasin 1	Face imprimable vers le bas
	Magasin 2	Face imprimable vers le haut
Choix pilote	Carte postale	
Impression recto-verso	Non supportée	

Conseils d'utilisation :

- Homologuées pour impression laser

Éviter d'utiliser des cartes :

- Couchées
- Conçues pour imprimantes jet d'encre
- Pré-coupées ou perforées
- Pré-imprimées ou multicolores



Si les cartes à imprimer sont déformées, les aplatir avant de les charger dans le magasin 1/2.



- Pliée ou froissée

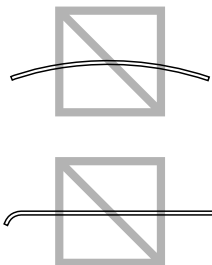

Brillant

Il est possible d'imprimer en continu sur support brillant. Selon la qualité du support utilisé et l'environnement d'impression, il se peut toutefois que des problèmes d'alimentation papier surviennent. Si tel est le cas, arrêter l'impression en continu et imprimer en feuille à feuille.

Pour toute information concernant l'impression de supports brillants, consulter la documentation de votre application.

Capacité	Magasin 1/2	Jusqu'à 20 feuilles, selon leur épaisseur
	Magasin 3/4	Non supportée
Orientation	Magasin 1	Face imprimable vers le bas
	Magasin 2	Face imprimable vers le haut
Choix pilote	Brillant 1 (100–128 g/m ²) Brillant 2 (129–158 g/m ²)	
Poids	100 à 158 g/m ²	
Impression recto-verso	Non supportée	

Recto seul

N'imprimer qu'au recto de la feuille.

Il est possible d'imprimer en continu sur du papier recto seul. Selon la qualité du support utilisé et l'environnement d'impression, il se peut toutefois que des problèmes d'alimentation papier surviennent. Si tel est le cas, arrêter l'impression en continu et imprimer en feuille à feuille.

Sélectionner ce réglage si du papier à ne pas utiliser pour la copie recto-verso (par exemple, si un côté a déjà été imprimé) est chargé comme papier standard d'un poids de 60–90 g/m².

Capacité	Magasin 1	Jusqu'à 100 feuilles, suivant le grammage utilisé.
	Magasin 2	Jusqu'à 250 feuilles, suivant le grammage utilisé.
	Magasin 3/4	Jusqu'à 500 feuilles, suivant le grammage utilisé.
Orientation	Magasin 1	Face imprimable vers le bas
	Magasin 2/3/4	Face imprimable vers le haut
Choix pilote	Recto seul (60–90 g/m ²)	
Poids	60–90 g/m ²	
Impression recto-verso	Non supportée	

N'utiliser que du papier recto seul

- Compatible pour imprimantes laser sur papier ordinaire, tel que du papier standard ou recyclé d'usage courant
- Du papier standard déjà imprimé sur la même imprimante

NE PAS utiliser du papier recto seul

- Non autorisé pour être utilisé comme papier standard

Papier spécial

Il est possible d'imprimer en continu sur du papier spécial. Selon la qualité du support utilisé et l'environnement d'impression, il se peut toutefois que des problèmes d'alimentation papier surviennent. Si tel est le cas, arrêter l'impression en continu et imprimer en feuille à feuille.

Sélectionner ce réglage si du papier spécial, par exemple, du papier de qualité supérieure, est chargé comme papier standard d'un poids de 60–90 g/m².

Capacité	Magasin 1	Jusqu'à 100 feuilles, suivant le grammage utilisé.
	Magasin 2	Jusqu'à 250 feuilles, suivant le grammage utilisé.
	Magasin 3/4	Jusqu'à 500 feuilles, suivant le grammage utilisé.
Orientation	Magasin 1	Face imprimable vers le bas
	Magasin 2/3/4	Face imprimable vers le haut
Choix pilote	Papier spécial (60–90 g/m ²)	
Poids	60–90 g/m ²	
Impression recto-verso	Voir "Caractéristiques" à la page 4-2.	

Utiliser du papier spécial

- Recommandé pour imprimantes laser

NE PAS utiliser de papier spécial

- Non autorisé pour être utilisé comme papier standard

Zone imprimable

Sur tous les formats de support la zone imprimable se situe à 4,2 mm (0,165") maximum des quatre bords.

Chaque format de support a sa propre zone imprimable, zone maximale dans laquelle l'impression peut se faire clairement et sans distorsion.

Cette zone est limitée par deux contraintes matérielles (la taille physique du support et les marges requises par l'imprimante) et logicielles (espace mémoire disponible pour le tampon de cadres pleine page). La zone imprimable garantie pour tous les formats de support correspond à la taille de la page moins une marge de 4,2 mm (0,165") tout autour de la feuille.

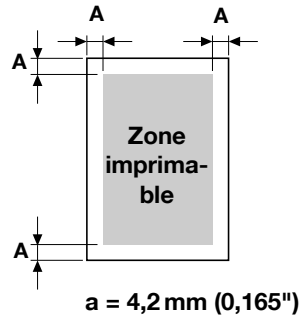

Lors de l'impression en couleur sur un support de format Legal, les limitations suivantes s'appliquent.

- *La zone imprimable est de 347,2 (13,7") mm depuis le bord avant du papier. (toutefois, il existe une zone non imprimable de jusqu'à 4,2 mm (0,165") à partir du bord avant.)*
- *La marge inférieure est de 14,2 mm (0,56").*

Enveloppes

Les enveloppes ne peuvent être imprimées que sur le recto (côté où l'adresse du destinataire est rédigée). Par ailleurs, l'impression au recto dans la zone chevauchant le rabat arrière ne peut pas être garantie. L'emplacement de cette zone diffère selon le type de l'enveloppe.

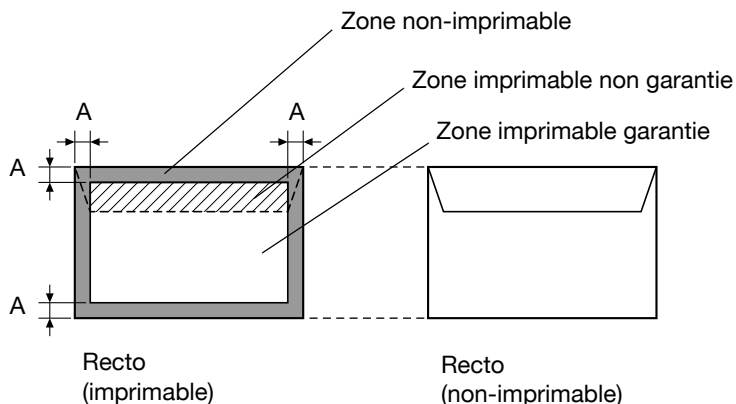

a = 4,2 mm (0,165")



L'orientation d'impression des enveloppes est définie par l'application.

Marges de page

Les marges se définissent dans votre application. Certaines applications permettent de personnaliser des tailles et marges de page, d'autres n'offrent qu'un choix de tailles et marges standard. Avec un format standard, une perte partielle de l'image est possible (due aux contraintes de la zone imprimable). Si votre application permet de personnaliser le format de page, utiliser les dimensions indiquées pour la zone imprimable afin d'obtenir les meilleurs résultats.

Chargement des supports

Comment charger les supports ?

Note

Ne pas mélanger les supports de types et de formats différents, cela risquerait de provoquer des problèmes d'alimentation ou des problèmes machine

Note

Les bords du papier sont coupants et peuvent causer des blessures.

Pour recharger du papier, retirer tout d'abord les feuilles restantes du magasin. Les joindre à celles qui sont à charger, puis égaliser les bords du paquet et placer celui-ci dans le magasin.

Magasin 1 (Introduction manuelle)

Pour des détails sur les types et formats de supports qui peuvent être imprimés à partir du Magasin 1, voir "Caractéristiques" à la page 4-2.

Chargement de papier Standard, Recto seul et Spécial

- 1 Ouvrir le Magasin 1.

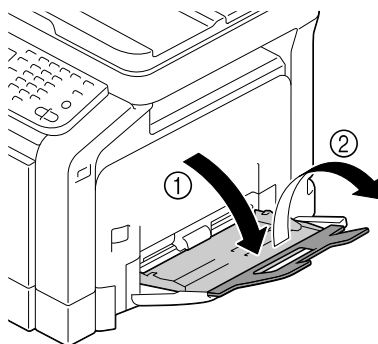

- 2** Faites glisser les guides papier afin de les écarter.

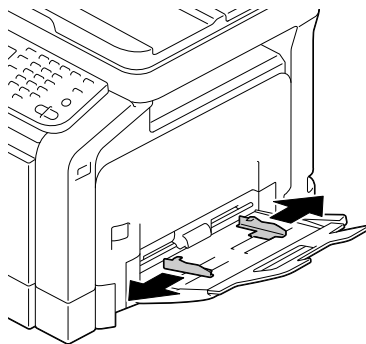

- 3** Appuyer au centre du volet de compression des feuilles jusqu'à ce que les onglets de verrouillage (blancs) à gauche et à droite s'enclenchent.

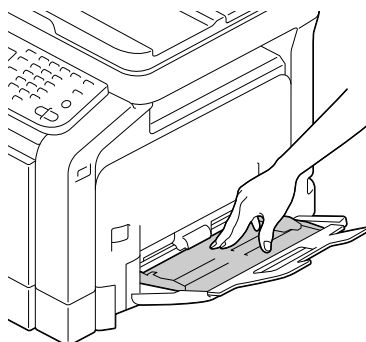

- 4** Charger le papier dans le magasin, face imprimable vers le bas.

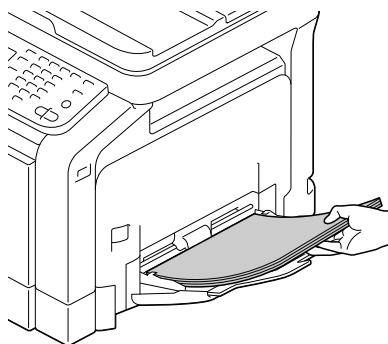



Le sommet du paquet de feuilles ne doit pas être au-dessus de la limite de remplissage. Ce magasin ne peut contenir que 100 feuilles de papier standard (80 g/m²) à la fois.

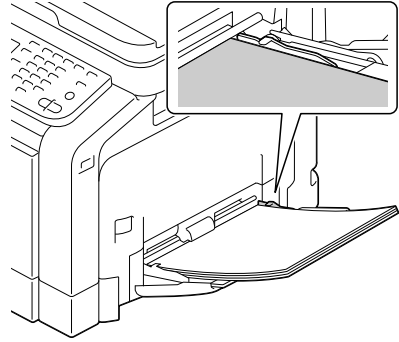

- 5** Faites glisser les guides papier contre les bords du papier.

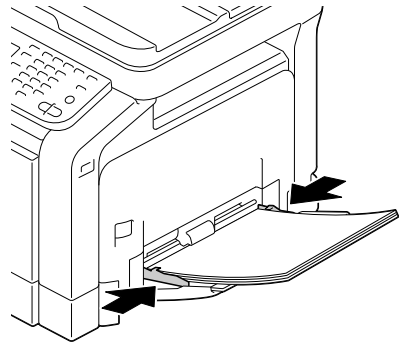

- 6** Sélectionner [Copie] / [Papier] / [Magasin 1] / [Déf. Changm. de magasin] / [Format papier] et [Type de papier] dans le menu de configuration, puis sélectionner le réglage correspondant au format et au type du papier chargé. Voir aussi "[Papier]" à la page 7-5.

Autres supports

Lors du chargement d'un autre support que du papier standard, pour obtenir une qualité d'impression optimale, régler dans le pilote le mode du support (Enveloppe, Étiquette, En-tête, Épais 1, Épais 2, Brillant 1, Brillant 2 ou Carte postale).

Enveloppes

- 1 Ouvrir le Magasin 1.

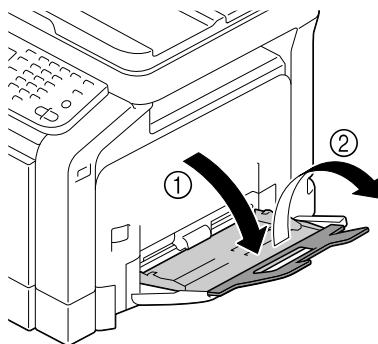

- 2 Faites glisser les guides papier afin de les écarter.

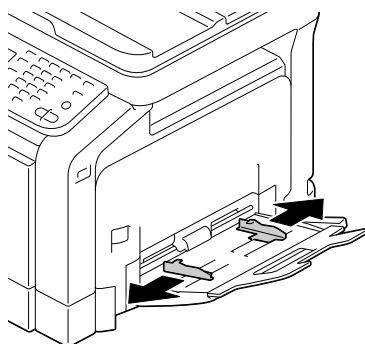

- 3 Appuyer au centre du volet de compression des feuilles jusqu'à ce que les onglets de verrouillage (blancs) à gauche et à droite s'enclenchent.

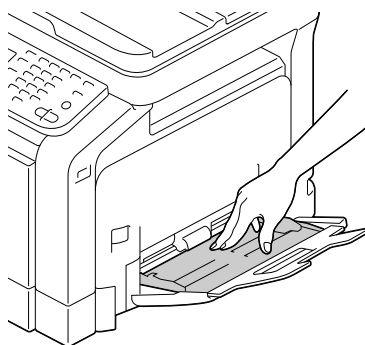

- 4** Charger les enveloppes dans le magasin avec les rabats orientés vers le haut.



Avant de charger les enveloppes, les aplatir pour chasser l'air qui s'y trouve et faire en sorte que les rabats soient bien pliés, sinon les enveloppes peuvent se froisser ou provoquer un bourrage.

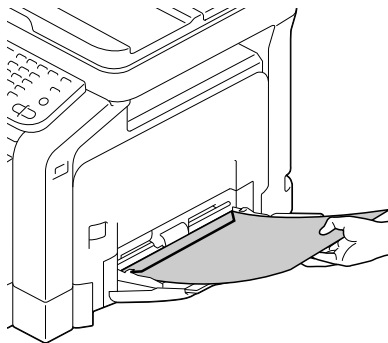

Le magasin ne peut contenir que 10 enveloppes à la fois.



Les enveloppes dont le rabat est situé sur le bord long (Enveloppe C6, Enveloppe Monarch, Enveloppe You #6, Enveloppe You #2, et Enveloppe DL) doivent être chargées avec le rabat orienté vers le haut.

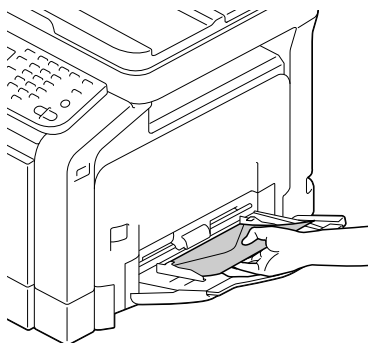

- 5** Faites glisser les guides papier contre les bords du paquet d'enveloppes.

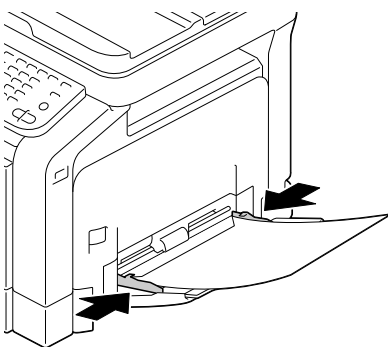

- 6** Sélectionner [Copie] / [Papier] / [Magasin 1] / [Déf. Changm. de magasin] / [Format papier] et [Type de papier] dans le menu de configuration, puis sélectionner le réglage correspondant au format et au type du papier chargé. Voir aussi.

Chargement de planches d'étiquettes/papier à en-tête/ cartes postales/papier épais et supports brillants

- 1** Ouvrir le Magasin 1

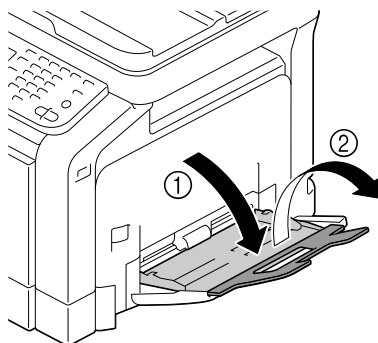

- 2** Faites glisser les guides papier afin de les écarter.

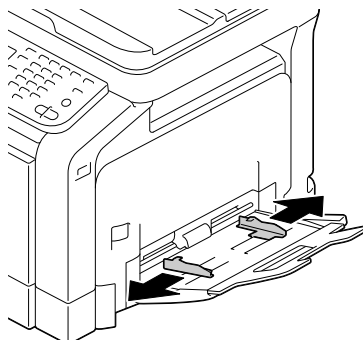

- 3** Appuyer au centre du volet de compression des feuilles jusqu'à ce que les onglets de verrouillage (blancs) à gauche et à droite s'enclenchent.

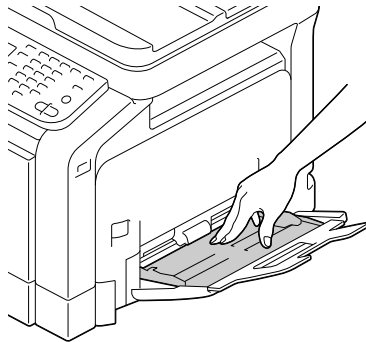

- 4** Charger le support dans le magasin avec la face imprimable orientée vers le bas.



Le magasin ne peut contenir que 20 feuilles de support à la fois.

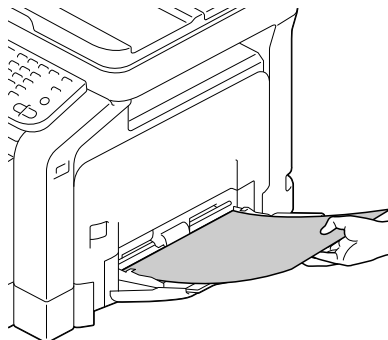

- 5** Faites glisser les guides papier contre les bords du support chargé.

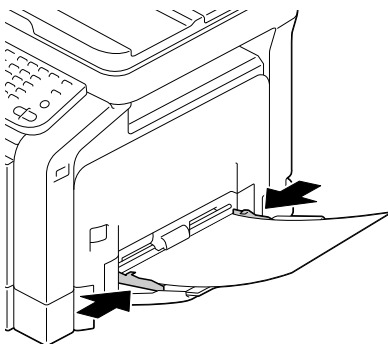

- 6** Sélectionner [Copie] / [Papier] / [Magasin 1] / [Déf. Changm. de magasin] / [Format papier] et [Type de papier] dans le menu de configuration, puis sélectionner le réglage correspondant au format et au type de papier chargé. Voir aussi "[Papier]" à la page 7-5.

Magasin 2

Chargement de papier Standard, Recto seul et Spécial

1 Ouvrir le Magasin 2.

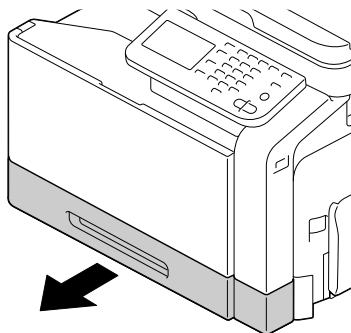

2 Appuyer sur le volet de compression du papier afin de le verrouiller.

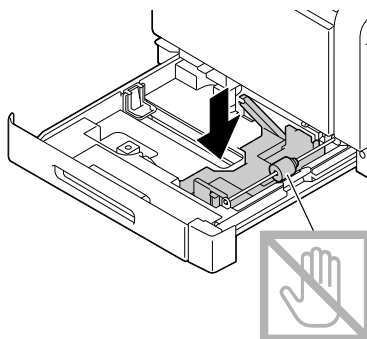

3 Faites glisser les guides papier afin de les écarter.

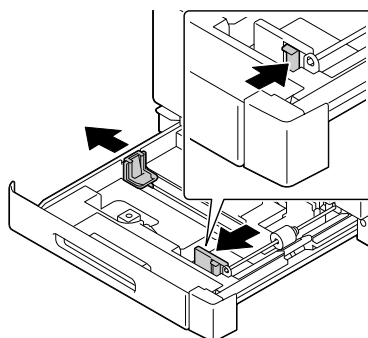

- 4 Tourner la molette de sélection papier pour sélectionner le format du papier à charger.

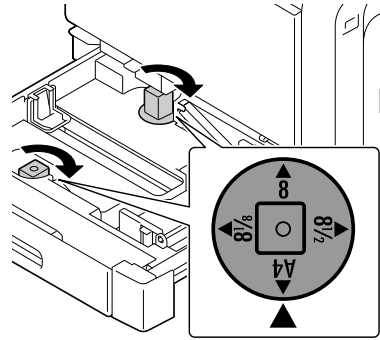

- 5 Charger les feuilles dans le magasin, face imprimable vers le haut.

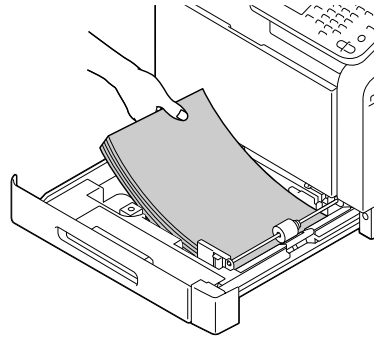

Ne pas charger au-delà du repère ι . Ce magasin ne peut contenir que 250 feuilles de papier standard (80 g/m²) à la fois.

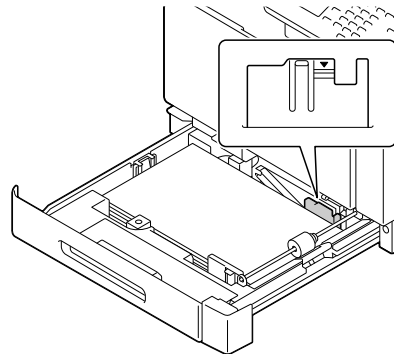

- 6** Faites glisser les guides papier contre les bords du papier.

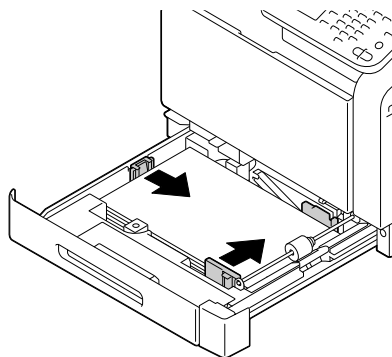

- 7** Refermer le Magasin 2.

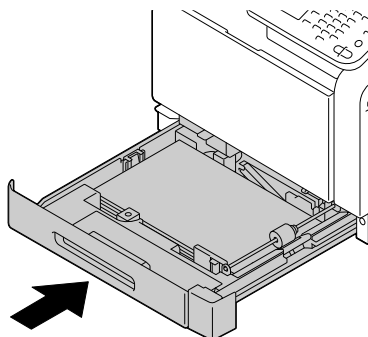

- 8** Sélectionner [Copie] / [Papier] / [Magasin 2] / [Déf. Changm. de magasin] / [Format papier] et [Type de papier] dans le menu de configuration, puis sélectionner le réglage correspondant au format et au type du papier chargé. Voir aussi "[Papier]" à la page 7-5.

Chargement de planches d'étiquettes/papier à en-tête/ cartes postales/papier épais et supports brillants

1 Ouvrir le Magasin 2.

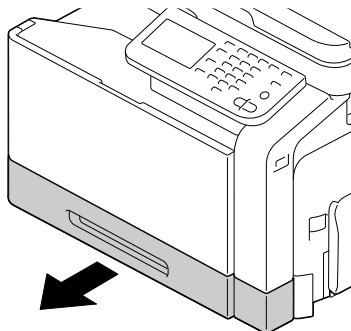

2 Appuyer sur le volet de compression du papier afin de le verrouiller.

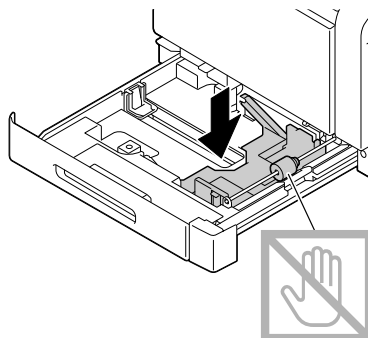

3 Faites glisser les guides papier afin de les écarter.

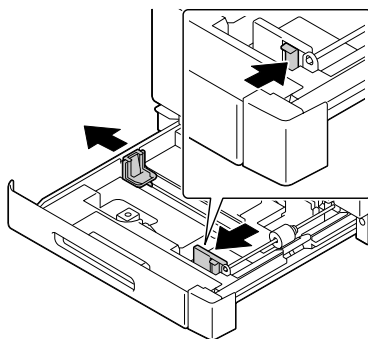

- 4 Tourner la molette de sélection papier pour sélectionner le format du papier à charger.

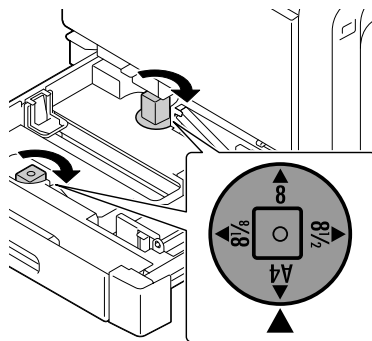

- 5 Charger les feuilles dans le magasin, face imprimable vers le haut.

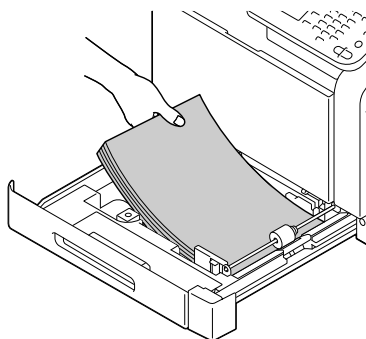

Le magasin ne peut contenir que 20 feuilles de support à la fois.

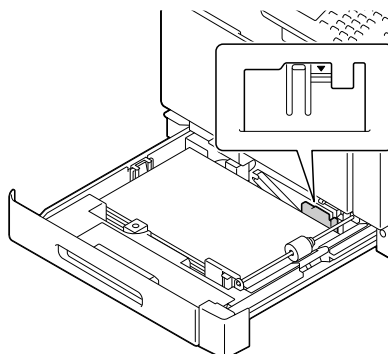

- 6** Faites glisser les guides papier contre les bords du papier.

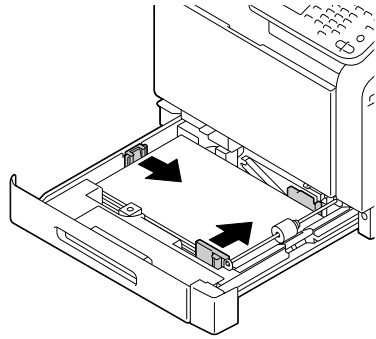

- 7** Refermer le Magasin 2.

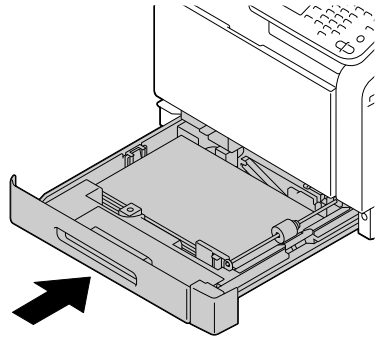

- 8** Sélectionner [Copie] / [Papier] / [Magasin 2] / [Déf. Changm. de magasin] / [Format papier] et [Type de papier] dans le menu de configuration, puis sélectionner le réglage correspondant au format et au type du papier chargé. Voir aussi "[Papier]" à la page 7-5.

Magasin 3/4 (Chargeur papier inférieur en option)

Chargement de papier Standard, Recto seul et Spécial

- 1 Tirer le Magasin 3 ou Magasin 4.

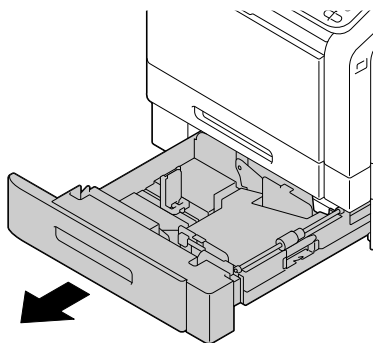

- 2 Appuyer sur le volet de compression du papier afin de le verrouiller.

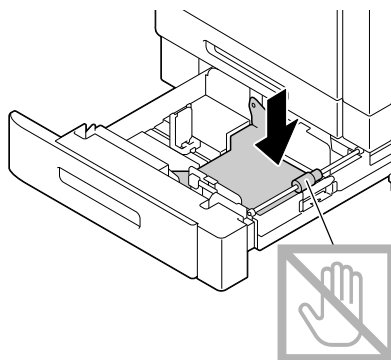

- 3 Faites glisser les guides papier afin de les écarter.

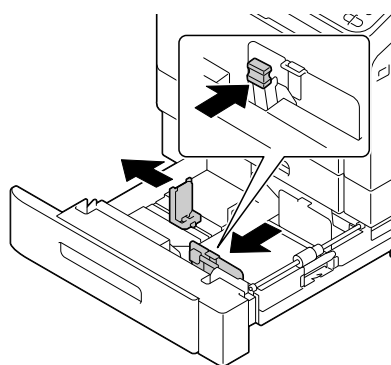

- 4** Charger les feuilles dans le magasin, face imprimable vers le haut.

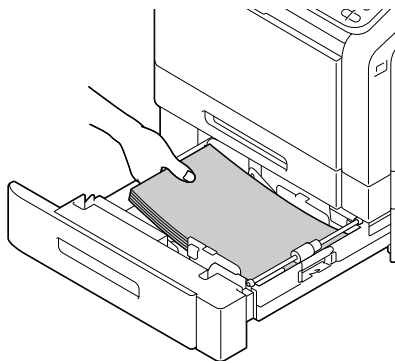

Ne pas charger au-delà du repère t. Ce magasin ne peut contenir que 500 feuilles de papier standard (80 g/m²) à la fois.

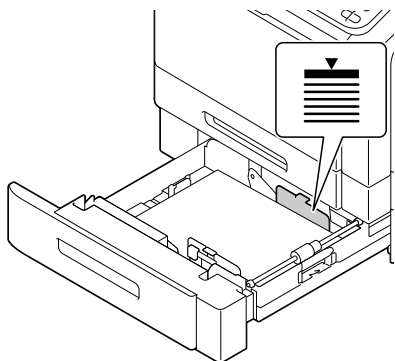

- 5** Faites glisser les guides papier contre les bords du papier.

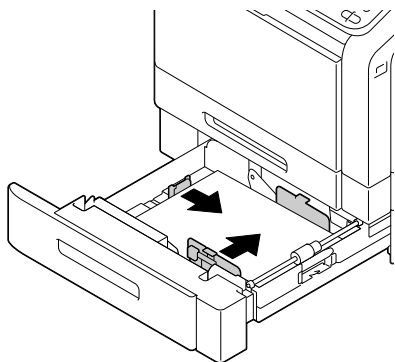

- 6 Refermer le Magasin 3 ou Magasin 4.

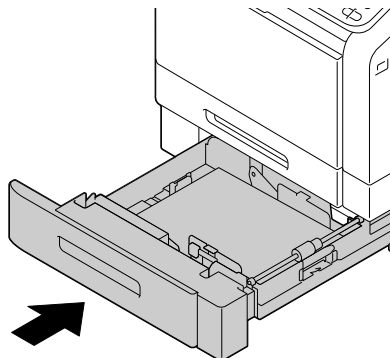

- 7 Sélectionner [Copie] / [Papier] / [Magasin 3] / [Déf. Changm. de magasin] / [Format papier] et [Type de papier] dans le menu de configuration, puis sélectionner le réglage correspondant au format et au type du papier chargé. Voir aussi "[Papier]" à la page 7-5.

À propos de l'impression recto-verso

L'impression recto-verso (sur 2 faces) est possible sur cette imprimante car elle est équipée de série d'une unité recto-verso intégrée. Si le papier est de faible opacité (translucide), ce qui est imprimé sur un côté transparaîtra sur l'autre. Vérifier les valeurs des marges dans votre application. Pour vérifier la qualité de l'opacité, n'imprimer tout d'abord que quelques feuilles.

Note

Seuls les papiers standard, spécial, et les supports épais, 60–210 g/m² peuvent être automatiquement imprimés recto-verso. Cf.

"Caractéristiques" à la page 4-2.

L'impression recto-verso des enveloppes, du papier à en-tête, des étiquettes, des cartes, des supports brillants ou des papiers recto seul n'est pas prise en charge.

Comment imprimer automatiquement en recto-verso ?

Dans votre application, vérifier la manière de définir les marges pour une impression recto-verso.

Les options de position de reliure sont les suivantes.

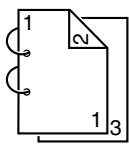
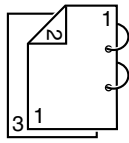
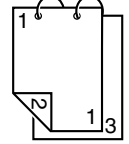
	Si [Bord long (Gauche)] est sélectionné, les pages seront à tourner vers la gauche.
	Si [Bord long (Droite)] est sélectionné, les pages seront à tourner vers la droite.
	Si [Bord court (Haut)] est sélectionné, les pages seront à tourner vers le haut.

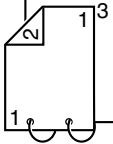
	<p>Si [Bord long (Bas)] est sélectionné, les pages seront à tourner vers le bas.</p>
---	--

En outre, si [Livret] est sélectionné, l'impression recto-verso est automatique.

Si [Livret] est sélectionné, les réglages de sens suivants sont disponibles.

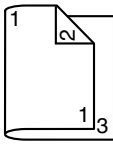
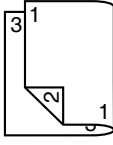
	<p>Si [Reliure à gauche] est sélectionné, les pages peuvent être pliées pour former un livret relié à gauche.</p>
	<p>Si [Reliure à droite] est sélectionné, les pages peuvent être pliées pour former un livret relié à droite.</p>

- 1 Charger du papier dans le magasin.
- 2 Dans le pilote de l'imprimante, sélectionner l'impression recto-verso (onglet Mise en page dans Windows).
- 3 Cliquer sur [Valider].



En recto-verso automatique, la page verso s'imprime avant la page recto.

Bac de sortie

Tous les supports sont éjectés face imprimée vers le bas dans le bac de sortie de la machine. Ce magasin peut contenir environ 250 feuilles de papier (A4/Letter) of 80 g/m².



Ne pas laisser les supports imprimés s'accumuler dans le bac de sortie, car cela risque de provoquer des bourrages, de gondoler excessivement le papier et de générer de l'électricité statique.

Stockage des supports

- Ranger les supports sur une surface plane et régulière, en les laissant dans leur emballage d'origine jusqu'au moment de les utiliser.

Des supports stockés depuis trop longtemps hors de leur emballage risquent d'être trop secs et de provoquer des bourrages.

- Si les supports ont été déballés, les replacer dans leur emballage d'origine, et les stocker sur une surface plane, dans un local frais et à l'abri de la lumière.
- Éviter l'humidité, la lumière directe du soleil, l'excès de chaleur et la poussière.

Entreposer le papier dans un endroit présentant une température comprise entre 0°C et 30°C et une humidité comprise entre 30% et 85%.

- Éviter d'entreposer les supports contre d'autres objets ou de les ranger à la verticale.

Avant d'utiliser des supports qui ont été stockés, effectuer un essai d'impression afin de vérifier la qualité du résultat.

Supports des Originaux

Caractéristiques

Documents qui peuvent être placés sur la vitre d'exposition

Les types de documents suivants peuvent être placés sur la vitre d'exposition.

Type de document	Feuilles, livres, objets tridimensionnels
Format du document	Format maximum : Legal Copie et Numérisation : 30–216 × 30–356 mm Fax : 140–216 × 148–356 mm
Poids	Poids maximum : 3 kg

Observer les précautions suivantes lorsqu'un document est placé sur la vitre d'exposition.

- Ne pas placer d'objets de plus de 3 kg sur la vitre d'exposition car cela pourrait endommager la vitre.
- Ne pas exercer de pression excessive sur un livre ouvert sur la vitre d'exposition car cela pourrait endommager la vitre.

Documents qui peuvent être chargés dans le chargeur automatique

Les types de documents suivants peuvent être chargés dans le chargeur automatique.

Type de support du document / Grammage	Papier ordinaire / 50 à 128 g/m ²
Format du document	Format maximum : Legal Documents de formats mixtes : Legal, Letter Copie et Numérisation : 140–216 × 148–356 mm (Recto/Recto-verso) Fax : 140–216 × 148–1000 mm (Recto) 140–216 × 148–356 mm (Recto-verso)
Capacité en supports	50 feuilles (grammage support : 80 g/m ²)

Ne pas charger les types de documents suivants dans le chargeur automatique.

- Document contenant des pages de formats différents
- Document plié, gondolé, froissé ou déchiré
- Documents très translucides ou transparents, comme les transparents ou du papier photosensible diazo
- Documents revêtus comme du papier carbone par exemple
- Documents imprimés sur papier plus épais que 128 g/m²
- Documents dont les pages sont assemblées par agrafes ou trombones
- Documents imprimés et reliés en livre ou livret
- Documents dont les pages sont reliées par collage
- Documents dont les pages présentent des parties découpées manquantes ou qui sont des coupures
- Planche d'étiquettes
- Épreuves finales d'impression décalées
- Documents comportant des perforations pour classeur

Charger un document

Placer un document sur la vitre d'exposition

- 1 Relever le capot du chargeur automatique pour l'ouvrir.

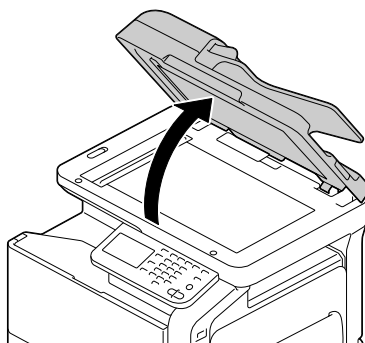

- 2 Placer le document sur la vitre d'exposition.

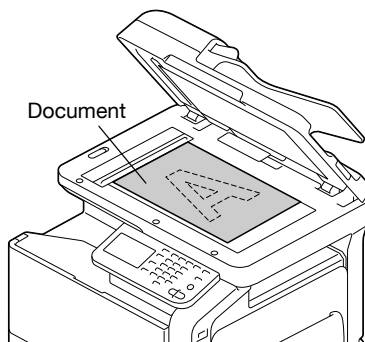

Aligner le document avec la flèche sur le côté gauche vers l'arrière de la machine.

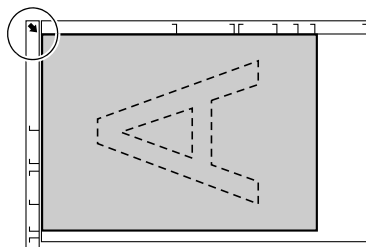

- 3** Refermer doucement le capot du chargeur automatique.

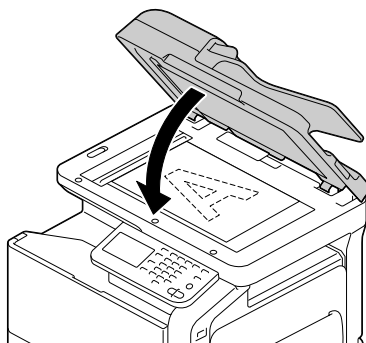

Charger un document dans le chargeur automatique

- 1** Placer le document dans le magasin d'introduction document du chargeur automatique, face imprimée orientée vers le haut.



Avant de charger un document dans le chargeur automatique, vérifier qu'aucun document n'ait été oublié sur la vitre d'exposition.



Charger les pages de document de manière à ce que le haut du document soit orienté vers l'arrière ou vers le côté droit de la machine.

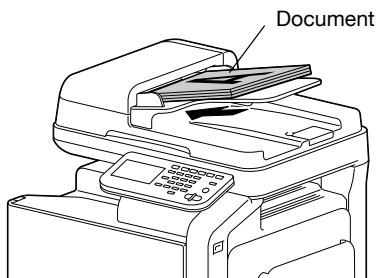

- 2 Ajuster les guides document en fonction du format du document.

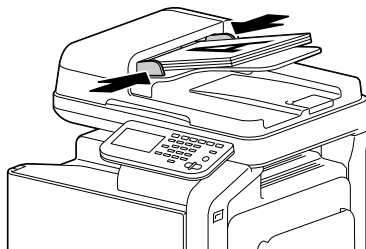

Pour plus de détails sur la copie d'un document chargé, voir "Effectuer les opérations du mode Copie" à la page 7-1. Pour plus de détails sur la numérisation, voir "Numériser depuis une application installée sur un ordinateur" à la page 9-1.

*Utiliser le pilote
d'imprimante* **5**



Sélection des options/valeurs par défaut du pilote (Windows)

Avant d'utiliser l'imprimante, il est conseillé de vérifier/modifier les paramètres par défaut du pilote. En outre, si vous avez des options matérielles installées, il convient de les "déclarer" dans le pilote.

Windows Server 2008 R2/7/Vista/Server 2008/XP/Server 2003/2000

- 1 Sélectionnez les propriétés de l'imprimante comme suit :
 - (Windows 7/Server 2008 R2)
Depuis le menu [Démarrer], choisir [Périphériques et imprimantes] pour afficher le répertoire [Périphériques et imprimantes]. Effectuer un clic droit sur l'icône de l'imprimante Color MF30-1 PCL6, Color MF30-1 PS ou Color MF30-1 XPS, puis cliquer sur [Propriétés de l'imprimante].
 - (Windows Vista/Serveur 2008)
Depuis le menu [Démarrer], cliquer sur [Panneau de configuration], puis sur [Matériel et audio], et enfin sur [Imprimantes] afin d'ouvrir le dossier Imprimantes. Faire un clic droit sur l'icône de l'imprimante Color MF30-1 PCL6, Color MF30-1 PS ou Color MF30-1 XPS, puis cliquer sur [Propriétés].
 - (Windows XP/Serveur 2003)
Depuis le menu [Démarrer], choisir [Imprimantes et télécopieurs] pour afficher le répertoire [Imprimantes et télécopieurs]. Faire un clic droit sur l'icône de l'imprimante Color MF30-1 PCL6 ou Color MF30-1 PS et sélectionner [Propriétés].
 - (Windows 2000)
Depuis le menu [Démarrer], choisir [Paramètres], puis [Imprimantes] afin d'ouvrir le dossier Imprimantes]. Faire un clic droit sur l'icône de l'imprimante Color MF30-1 PCL6 ou Color MF30-1 PS et sélectionner [Propriétés].
- 2 Si des options sont installées, passer à l'étape suivante, sinon se reporter à l'étape 9.
- 3 Sélectionner l'onglet [Configurer].
- 4 Vérifier que les options installées figurent dans la liste. Sinon, passer à l'étape suivante. Autrement, se reporter à l'étape 8.
- 5 Cliquer sur [Acquérir infos périphérique] pour configurer automatiquement les options installées.



*La commande [Acquérir infos périphérique] n'est disponible que si une communication bidirectionnelle est établie avec l'imprimante ; sinon, elle apparaît en grisé.
En cas d'utilisation de Windows Server 2008 R2/7/Vista/Server 2008, il est également possible de cliquer sur [Acquérir infos périphérique] lorsque la machine est connectée via USB.*

- 6 Dans la liste [Option périphérique], sélectionner une option, une à la fois, puis sélectionner [Installée] ou [Aucune] dans le menu [Réglage].
- 7 Cliquer sur [Appliquer].



Suivant la version du système d'exploitation utilisé, la commande [Appliquer] peut ne pas être proposée. Dans ce cas, passer à l'étape suivante.

- 8 Sélectionner l'onglet [Général].
- 9 Cliquer sur [Options d'impression].
La boîte de dialogue Options d'impression s'affiche.
- 10 Choisir sur les onglets appropriés les paramètres par défaut pour votre machine, par exemple, le format papier par défaut à utiliser.
- 11 Cliquer sur [Appliquer].
- 12 Cliquer sur [OK] pour quitter la boîte de dialogue Options d'impression.
- 13 Cliquer sur [OK] pour quitter la boîte de dialogue Propriétés.

Désinstallation du pilote d'imprimante (Windows)

Cette section décrit comment désinstaller le pilote d'imprimante si nécessaire.

Windows Server 2008 R2/7/Vista/Server 2008/XP/Server 2003/2000

- 1** Fermer toutes les applications.
- 2** Sélectionner le programme de désinstallation comme suit :
 - (Windows Server 2008 R2/7/Vista/Server 2008/XP/Server 2003)
Depuis le menu [Démarrer], choisir [Tous les programmes], [Printer Utilities], [Color MF30-1] et ensuite [Désinstaller pilote d'imprimante].
 - (Windows 2000)
Depuis le menu [Démarrer], choisir [Programmes], [Printer Utilities], [Color MF30-1], puis [Désinstaller le pilote d'imprimante].
- 3** Dans la boîte de dialogue Désinstaller qui s'affiche, sélectionner le nom du pilote à désinstaller, et cliquer sur la touche [Désinstaller].
- 4** Cliquer sur [Désinstaller].
- 5** Cliquer sur [OK], et redémarrer l'ordinateur.
- 6** Le pilote d'imprimante sera désinstallé de votre ordinateur.

Affichage des paramètres du pilote d'imprimante (Windows)

Windows 7/Server 2008 R2

- 1 Depuis le menu [Démarrer], choisir [Périphériques et Imprimantes] pour afficher le dossier [Périphériques et Imprimantes].
- 2 Faire un clic droit sur l'icône de l'imprimante Color MF30-1 PCL6, Color MF30-1 PS ou Color MF30-1 XPS, puis cliquer sur [Options d'impression].

Windows Vista/Serveur 2008

- 1 Depuis le menu [Démarrer], cliquer sur [Panneau de configuration], puis sur [Matériel et audio], et enfin cliquer sur [Imprimantes] afin d'ouvrir le dossier Imprimantes.
- 2 Faire un clic droit sur l'icône de l'imprimante Color MF30-1 PCL6, Color MF30-1 PS ou Color MF30-1 XPS, puis cliquer sur [Options d'impression].

Windows XP/Serveur 2003

- 1 Depuis le menu [Démarrer], choisir [Imprimantes et télécopieurs] pour afficher le dossier [Imprimantes et télécopieurs].
- 2 Faire un clic droit sur l'icône de l'imprimante Color MF30-1 PCL6 ou Color MF30-1 PS et sélectionner [Options d'impression].

Windows 2000

- 1 Depuis le menu [Démarrer], pointer sur [Paramètres], et cliquer sur [Imprimantes] pour afficher le dossier [Imprimantes].
- 2 Faire un clic droit sur l'icône de l'imprimante Color MF30-1 PCL6 ou Color MF30-1 PS et sélectionner [Options d'impression].

Utilisation du pilote d'imprimante Postscript, PCL et XPS

Accessibles sur tous les onglets

Les boutons décrits ci-dessous se trouvent sur tous les onglets.

[Valider]

Cliquer sur Valider pour quitter la boîte de dialogue Propriétés en sauvegardant toutes les modifications effectuées.

[Annuler]

Cliquer sur Annuler pour quitter la boîte de dialogue Propriétés sans sauvegarder les modifications effectuées.

[Appliquer]

Cliquer sur Appliquer pour sauvegarder les modifications effectuées sans fermer la boîte de dialogue Propriétés.

[Aide]

Cliquer sur Aide pour ouvrir le fichier d'aide en ligne.

[Réglage favori]

Permet de sauvegarder les paramètres courants. Pour sauvegarder les paramètres actuels, spécifier les paramètres souhaités et cliquer ensuite sur [Ajouter]. Spécifier les paramètres décrits ci-dessous et cliquer ensuite sur [Valider].

- [Nom] : Entrer le nom de la configuration à enregistrer.
- [Icône] : Sélectionner une icône dans la liste afin d'identifier aisément la configuration.
Cette icône apparaît alors dans la liste déroulante.
- [Partage] : Spécifier si les paramètres à enregistrer pourront ou non être utilisés par d'autres utilisateurs connectés à l'ordinateur.
- [Commentaire] : Ajouter un bref commentaire aux paramètres à enregistrer.

Ensuite, la configuration enregistrée peut être sélectionnée dans la liste déroulante. Pour modifier un paramètre enregistré, cliquer sur [Modifier].

Par ailleurs, Il est possible de sélectionner des paramètres prédéfinis. Les paramètres prédéfinis sont ceux qui concernent [2 en 1], [Photo] et [Niveaux de gris].

Sélectionner [Val p déf.] dans la liste déroulante afin de restaurer les paramètres de tous les onglets à leurs valeurs par défaut.

[Aperçu Imprimante]

Cliquer sur ce bouton radio pour afficher une image de l'imprimante dans la zone graphique.

Si ce bouton est actionné, il change en bouton [Aperçu Page] (lorsqu'un onglet est sélectionné, à l'exception de l'onglet [Qualité]) ou en bouton [Aperçu Qualité] (lorsque l'onglet [Qualité] est sélectionné).



Ce bouton n'apparaît pas sur l'onglet [Avancé].

[Aperçu Page]

Cocher ce bouton radio pour afficher un aperçu de la mise en page.

Lorsque ce bouton est actionné, il se transforme en bouton [Aperçu Imprimante].



Ce bouton n'apparaît pas sur l'onglet [Qualité].

[Aperçu Qualité]

Cliquer sur le bouton pour afficher un aperçu résultant des réglages sélectionnés dans l'onglet [Qualité].

Lorsque ce bouton est actionné, il se transforme en bouton [Aperçu Imprimante].



Ce bouton n'apparaît que lorsque l'onglet [Qualité] est sélectionné.

[Infos imprimante]

Cliquer sur ce bouton pour lancer Web Connection.



Ce bouton est uniquement disponible si une connexion réseau a été établie.

[Par défaut]

Cliquer sur le bouton pour restaurer les paramètres à leurs valeurs par défaut.



Ce bouton n'apparaît pas sur l'onglet [Avancé].



En cas de clic sur ce bouton, les valeurs par défaut des paramètres affichés dans la boîte de dialogue sont rétablies. Les paramètres des autres onglets ne sont pas modifiés.

Onglet [Avancé] (Pilote d'imprimante PostScript seulement)

L'onglet [Avancé] permet les fonctions suivantes :

- Activer/désactiver les paramètres pour des fonctions d'impression avancées (telles que l'impression de livrets)
- Spécifier le mode de sortie PostScript
- Activer/désactiver l'impression des messages d'erreurs d'un travail
- Imprimer une image en miroir
- Activer/désactiver la génération PostScript directe par l'application

[My Tab]

[My Tab] permet

- d'afficher les fonctions les plus fréquemment utilisées (de chaque onglet) et dont les paramètres sont souvent modifiés
- d'ajouter ou de supprimer les fonctions affichées en cliquant sur [Modifier My Tab]. De plus, il est possible d'ajouter des fonctions à [My Tab] en effectuant un clic droit sur les fonctions dans leur onglet d'origine.

Onglet [De base]

L'onglet [De base] permet les fonctions suivantes :

- Spécifier l'orientation du support d'impression
- Spécifier le format du document original
- Sélectionner le format papier en sortie
- Appliquer un facteur de zoom (agrandissement/réduction) aux documents
- Spécifier le magasin papier
- Spécifier le type de support d'impression

- Spécifier le nombre de copies
- Activer/désactiver l'assemblage des travaux
- Enregistrer un travail d'impression dans l'imprimante pour une impression ultérieure (Mémoire Travaux)
- Enregistrer un travail confidentiel dans l'imprimante et le protéger par un mot de passe
- Imprimer une seule copie pour vérification
- Spécifier les paramètres d'authentification utilisateur et de suivi de compte
- Imprimer sur le verso d'une feuille déjà imprimée au recto



N'utiliser que des feuilles préimprimées sur cette imprimante. Avec ce paramètre, la qualité d'impression n'est pas garantie.



Ne pas utiliser les types de support préimprimés suivants :
 - préimprimés sur une imprimante jet d'encre
 - préimprimés sur une imprimante laser monochrome/couleur/copieur
 - préimprimés sur un tout autre système d'impression/copie.



*Pour afficher une liste des tâches enregistrées avec le réglage [Mémoire Travaux], appuyer sur [USB/DD] dans l'écran d'accueil, puis sur [Épreuve/ Impression]. Imprimer le document en sélectionnant la tâche dans la liste.
 Si un mot de passe a été spécifié pour la tâche, il doit être entré.*

Onglet [Mise en page]

L'onglet [Mise en page] permet les fonctions suivantes :

- Imprimer plusieurs pages d'un document sur une même page (Impression N en 1)
- Imprimer une seule copie pour agrandissement et imprimer plusieurs pages (pilote d'imprimante PCL seulement)
- Appliquer une rotation à 180 degrés de l'image imprimée
- Spécifier si les pages vierges sont imprimées ou non (pilote d'imprimante PCL et XPS seulement)
- Spécifier l'impression recto-verso (2 faces)
- Spécifier l'impression Livret
- Spécifier la position de reliure
- Ajuster les marges de reliure
- Spécifier la position sur le papier où le document doit être imprimé (pilote d'imprimante PCL seulement)

Onglet [Mode Couverture]

L'onglet [Mode Couverture] permet les fonctions suivantes :

- Imprimer des pages de couverture avant et arrière et des intercalaires
- Spécifier le magasin contenant le support pour les couverture avant et arrière et les intercalaires

Onglet [Tampon/Composition]



Veiller à ce que le format et l'orientation du calque à utiliser correspondent au format et à l'orientation de votre travail d'impression. De plus, si des réglages ont été spécifiés pour [N en 1] ou [Livret] dans le pilote d'imprimante, le formulaire du calque ne peut pas être ajusté pour correspondre aux réglages spécifiés.

Les réglages de la fonction Filigrane de l'onglet [Tampon/Composition] permettent de

- Sélectionner le filigrane à utiliser
- Créer, modifier ou supprimer des filigranes
- Ajuster la position du filigrane
- Imprimer une bordure autour des filigranes
- Imprimer des filigranes transparents (estompés)
- Imprimer le filigrane sur la première page seulement d'un document
- Imprimer le filigrane de manière répétitive sur toutes les pages d'un document

La fonction [Protection copie] permet de prévenir la copie non-autorisée.

- Le document est imprimé avec, à l'arrière-plan, le texte ou le motif spécifié. Ce motif de fond est normalement invisible, mais devient visible lorsque le document est copié. (Pilote d'imprimante PCL seulement)

Les réglages de la fonction Surimpression de l'onglet [Tampon/Composition] permettent de

- Sélectionner le calque à utiliser
- Ajouter ou supprimer des fichiers de calque
- Exécuter Download Manager pour télécharger un calque (pilote d'imprimante PostScript seul)



L'application Download Manager doit être préalablement installée.

- Créer un calque (pilote d'imprimante PCL et XPS seulement)
- Spécifier l'impression superposée du document et du calque (pilote d'imprimante PCL et XPS seulement)

- Afficher les informations de calque (pilote d'imprimante PCL et XPS seulement)
- Imprimer le formulaire du calque [Toutes les pages], [1ère page uniquement], [Page paire] et [Page impaire]
- Placer le calque à l'arrière-plan du document ou au premier plan du document imprimé (pilote d'imprimante PCL et XPS seulement)

Onglet [Qualité]

L'onglet [Qualité] permet les fonctions suivantes :

- Choisir entre une impression couleur et en niveaux de gris
- Régler l'obscurité d'une image (Luminosité)
- Spécifier les réglages couleur de l'imprimante
- Effectuer la séparation couleur
- Activer ou désactiver le mode Impression économique
- Régler l'intensité des contours sur [Faible], [Moyen] ou [Fort]
- Spécifier le degré de détails sur les motifs graphiques (pilote d'imprimante PCL et XPS seulement)
- Spécifier le format des polices à télécharger (pilote d'imprimante PCL et Postscript seulement)
- Imprimer avec les polices de l'imprimante (pilote d'imprimante PCL et Postscript seulement)
- Régler les tons d'une image (Contraste) (pilote PCL seulement)
- Définir le mode de compression d'image (pilote PCL seulement)
- Sélectionner s'il faut ou non utiliser la fonction Piégeage Auto (pilote d'imprimante Postscript seulement)
- Spécifier la fonction Noir Sur Impression (pilote d'imprimante Postscript seulement)

Onglet [Autres]

L'onglet [Autres] permet les fonctions suivantes :

- Sélectionner que les feuilles Microsoft Excel ne sont pas divisées lors de l'impression (pilote d'imprimante 32 bits seulement)
- Sélectionner que le fond blanc des données Microsoft PowerPoint ne masque pas les fichiers de calque (pilote d'imprimante PCL et XPS 32 bits seulement)
- Envoyer une notification via e-mail lorsque l'impression est terminée
- Afficher des informations sur la version du pilote d'imprimante
- Empêcher toute perte lors de l'impression de lignes fines (pilote d'imprimante PCL seulement)

Limitations des fonctions du pilote d'imprimante installé avec Point and Print

Si Point and Print est exécuté avec les combinaisons serveur/client suivantes, certaines fonctions du pilote d'imprimante seront limitées.

- Combinaisons serveur et client :
Serveur : Windows Server 2008 R2/Server 2008/Server 2003
Client : Windows 7/Vista/XP/2000
- Fonctions avec limitations
Livret, Ignorer les pages vierges, Couverture, Dos couverture, Intercalaires, Créer fichier de superposition, Imprimer en superposition, Filigrane
*Sortie de PDL JOBNAME, USERNAME, et HOSTNAME

***Fonctions
Épreuve/
Impression,
Mémoire externe
(Mémoire directe)
et ID & Imprimer*** **6**



Épreuve/Impression

Les tâches d'impression enregistrées sur le disque dur peuvent être imprimées ou supprimées.



Si [Travail mémorisé], [Imprimer et stocker], [Travail sécurisé] ou [Vérifier et imprimer] a été sélectionné pour [Mémoire Travaux] dans le pilote d'imprimante, le fichier de la tâche est enregistré sur le disque dur.

Imprimer une tâche enregistrée sur le disque dur

- 1 Sur l'écran d'accueil, appuyer sur [USB/DD].
- 2 Appuyer sur [Épreuve/Impression].
- 3 Sélectionner un utilisateur.
- 4 Appuyer sur [Valider].
- 5 Sélectionner la tâche à imprimer.
- 6 Appuyer sur [Imprim.].



Si la tâche a été enregistrée avec le réglage [Travail sécurisé], entrer le mot de passe.

- 7 Entrer le nombre de copies à imprimer, puis appuyer sur [Valider].

Supprimer une tâche enregistrée sur le disque dur

- 1 Sur l'écran d'accueil, appuyer sur [USB/DD].
- 2 Appuyer sur [Épreuve/Impression].
- 3 Sélectionner un utilisateur.
- 4 Appuyer sur [Valider].
- 5 Sélectionner la tâche à supprimer.
- 6 Appuyer sur [Supprimer].



Si la tâche a été enregistrée avec le réglage [Travail sécurisé], entrer le mot de passe.

- 7 Appuyer sur [Oui], puis sur [Valider].

Mémoire Externe (Mémoire directe)

La machine peut imprimer directement des fichiers en formats PDF, XPS, JPEG et TIFF stockés sur tout périphérique mémoire USB qui lui est connecté.

Impression à partir d'une clé USB connectée

- 1 Connecter le périphérique mémoire USB au port hôte USB.  apparaît en bas de l'écran.

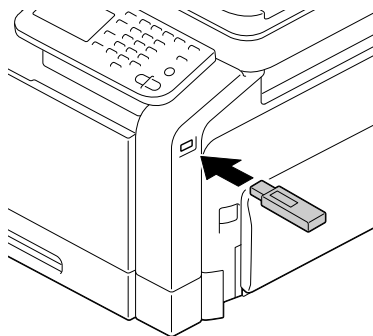

- 2 Sur l'écran d'accueil, appuyer sur [USB/DD].
- 3 Appuyer sur [Mémoire Externe] (Mémoire directe).
- 4 Appuyer sur [Liste des fichiers].
- 5 Sélectionner le fichier à imprimer.
Si le fichier à imprimer se trouve dans un dossier, sélectionner ce dossier et appuyer sur [Ouvrir]. Pour revenir au dossier contenant le fichier actuellement affiché, appuyer sur [Dossier parent].



Pour chaque niveau de la structure de dossiers, il est possible d'afficher un maximum de 99 dossiers et fichiers.



L'affichage des noms de dossiers est prioritaire sur celui des noms des fichiers.



Il est possible d'afficher un maximum de 8 niveaux de dossiers.



Si les fichiers JPEG et TIFF ne s'affichent pas, sélectionner le type de fichier avec [Type fichier].

- 6 Appuyer sur [Valider].
- 7 Spécifier les réglages d'impression.
- 8 Appuyer sur [Imprim.].



Ne pas déconnecter le périphérique mémoire USB du port hôte USB pendant l'impression.

Sélectionner le type des fichiers à afficher.

- 1 Sur l'écran d'accueil, appuyer sur [USB/DD].
- 2 Appuyer sur [Mémoire Externe] (Mémoire directe).
- 3 Appuyer sur [Type fichier].
- 4 Pour sélectionner le type de fichier à afficher.
- 5 Appuyer sur [Valider].

ID & Imprimer

En cas d'impression sur cette machine d'une tâche avec identification de l'utilisateur via le pilote d'imprimante et en utilisant le privilège d'utilisateur enregistré ou d'utilisateur public, elle est enregistrée comme tâche ID & Imprimer sur le disque dur de cette machine.



En cas d'utilisation de l'impression par lots pour une tâche ID & Imprimer, la copie ne peut pas être interrompue.

Impression simultanée avec la connexion

- 1 Spécifier un nom et mot de passe pour [Nom utilisat.] et [Mot passe].
 - Pour [Nom utilisat.], le nom peut être spécifié soit par saisie directe au clavier, soit en le sélectionnant dans une liste.
- 2 Appuyer sur [Lancer impression].
- 3 Appuyer sur [Connexion].
L'utilisateur est identifié et l'impression commence.

Spécification d'une tâche à imprimer

- 1 Spécifier un nom et mot de passe pour [Nom utilisat.] et [Mot passe].
 - Pour [Nom utilisat.], le nom peut être spécifié soit par saisie directe au clavier, soit en le sélectionnant dans une liste.
- 2 Appuyer sur [Accès Ecran de base].
- 3 Appuyer sur [Connexion].
Ce qui identifie l'utilisateur et le renvoie à l'écran d'accueil.
- 4 Sur l'écran d'accueil, appuyer sur [USB/DD].
- 5 Appuyer sur [ID & Imprimer].
- 6 Sélectionner [Login utilisateur] ou [Utilisateur public] pour l'utilisateur qui envoie une tâche.
- 7 Sélectionner la tâche à imprimer.
- 8 Appuyer sur [Imprim.].

Suppression d'une tâche

- 1 Spécifier un nom et mot de passe pour [Nom utilisat.] et [Mot passe].
 - Pour [Nom utilisat.], le nom peut être spécifié soit par saisie directe au clavier, soit en le sélectionnant dans une liste.
- 2 Appuyer sur [Accès Ecran de base].
- 3 Appuyer sur [Connexion].
Ce qui identifie l'utilisateur et le renvoie à l'écran d'accueil.
- 4 Sur l'écran d'accueil, appuyer sur [USB/DD].
- 5 Appuyer sur [ID & Imprimer].
- 6 Sélectionner [Login utilisateur] ou [Utilisateur public] pour l'utilisateur qui envoie une tâche.
- 7 Sélectionner la tâche à supprimer.
- 8 Appuyer sur [Supprimer].
- 9 Appuyer sur [Oui], puis sur [Valider].

*Effectuer les
opérations du
mode Copie*

7



Opérations élémentaires de copie

La procédure générale permettant de réaliser des copies est décrite ci-dessous.

1 Sur l'écran d'accueil, appuyer sur [Copie].



En cas de pression sur la touche [Démarr. (Couleur)] ou [Démarr. (N&B)] sur l'écran d'accueil, la tâche peut être imprimée avec les réglages par défaut.

2 Placer le document sur la vitre d'exposition ou le charger dans le chargeur automatique.



Pour plus de détails sur le positionnement du document, voir "Placer un document sur la vitre d'exposition" à la page 4-36 et "Charger un document dans le chargeur automatique" à la page 4-37.

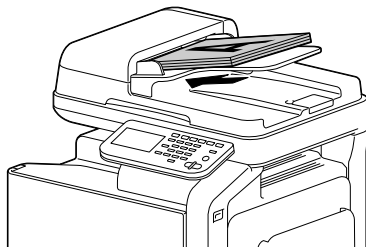
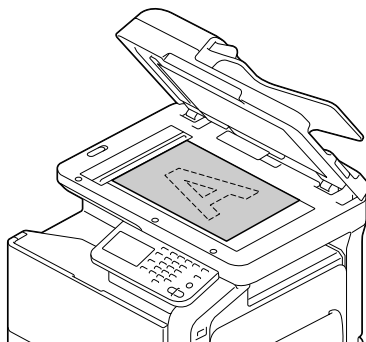

3 Spécifier les réglages de copie désirés.



Pour plus de détails sur la spécification des réglages relatifs au format du document, voir "[Taille original]" à la page 7-4.

Pour plus de détails sur la spécification des réglages relatifs au format du papier, voir "[Papier]" à la page 7-5.

Pour plus de détails sur la spécification des réglages relatifs au taux zoom, voir "[Zoom]" à la page 7-6.

Pour plus de détails sur la spécification des réglages relatifs à la copie sur 2 faces, voir "[R-Verso/Combin.]" à la page 7-7.

Pour plus de détails sur la spécification des réglages de densité, voir "[Densité]" à la page 7-8.

Pour plus de détails sur la spécification des réglages relatifs au type de document, voir "[Type original]" à la page 7-9.

Pour plus de détails sur la spécification des réglages couleur, voir "[Mode Couleur]" à la page 7-9.

Pour plus de détails sur la spécification des réglages de finition, voir "[Finition]" à la page 7-10.

Pour plus de détails sur la réalisation de l'opération Copie Épreuve, voir "[Copie épreuve]" à la page 7-10.

Pour plus de détails sur la réalisation de l'opération Numérisation séparée, voir "[Numérisation séparée]" à la page 7-12.

Pour plus de détails sur la réalisation de l'opération Copie ID, voir "[Copie ID]" à la page 7-14.

Pour plus de détails sur la spécification d'une marge de reliure, voir "[Marge papier]" à la page 7-15.

Pour plus de détails sur le réglage de la qualité image, voir "[Qualité Image]" à la page 7-16.

4 Taper au clavier le nombre de copies désiré.



Si le nombre de copies n'a pas été correctement entré, appuyer sur la touche [C], et puis taper à nouveau le nombre correct de copies voulu.

5 Pour effectuer une copie couleur, appuyer sur la touche [Envoi (Coul.)]. Pour effectuer une copie noir et blanc, appuyer sur la touche [Envoi (N&B)].





Cette machine ne peut pas détecter automatiquement le format d'un original destiné à être numériser. Avant de numériser le document, il convient de spécifier son format. Si le format de l'original n'est pas correctement spécifié, cela peut entraîner une perte partielle d'image. Pour plus de détails sur la spécification du format d'un document original, voir "[Taille original]" à la page 7-4.



Dans le cas du tri ou de la réalisation de copies combinées ou recto-verso sur la vitre d'exposition, appuyer sur [Terminer] une fois que toutes les pages du document ont été numérisées.



Un écran montrant le document numérisé apparaît après une pression sur la touche [Envoi (Couleur)] ou la touche [Envoi (N&B)]. Vérifier que le document a été numérisé selon les besoins.
[Nombre d'originaux] : Nombre de pages de document numérisées
[Nombre de jeux] : Nombre de copies numérisées/Nombre de copies spécifié
[Nbre total pages imprimées] : Nombre de pages de copie imprimées/ Nombre total de pages à imprimer (N'apparaissent pas pendant une opération de Numérisation séparée.)

-  Pour plus de détails sur l'interruption de l'impression (Mode Interruption), voir "Interrompre une tâche de copie" à la page 8-2.
-  Pour plus de détails sur la copie avec des réglages enregistrés, voir "Programmes de copie" à la page 8-3.
-  Un document contenant des pages de formats différents peut être chargé dans le chargeur automatique. Pour plus de détails sur la copie de documents présentant des pages de formats différents, voir "[Taille original]" à la page 7-4.

[Taille original]

Il est possible de spécifier le format du document.

Élément	Description
[Format std.]	Sélectionner le format du document. Sélectionner [Letter/Legal] pour copier un document contenant des pages de formats différents.
[Format personnalisé]	Spécifier le format du document s'il s'agit d'un format non-standard. Appuyer sur [X] et [Y], et entrer le format du document. [X] peut être réglé entre 30 mm et 356 mm (1,18 pouces et 14,00 pouces) ; [Y] peut être réglé entre 30 mm et 216 mm (1,18 pouces et 8,50 pouces).

Documents avec pages de formats différents

Un document contenant des pages de formats différents (Letter et Legal) peut être chargé dans le chargeur automatique. Chaque page de document sera copiée sur du papier d'un format identique à l'original.

-  Charger toutes les pages du document de manière à les aligner sur le côté gauche du chargeur automatique.

[Papier]

Il est possible de sélectionner le format et le type de papier à imprimer, et de changer les réglages de type et de format pour le papier chargé dans chaque magasin papier.

Le format du papier peut être automatiquement sélectionné en fonction du format du document ou il peut être aussi spécifié manuellement.

Élément	Description
[1] - [4]	Sélectionner manuellement le magasin papier. [3] et [4] sont disponibles si les chargeurs papier inférieurs en option ont été installés.
[Auto]	Le papier est sélectionné automatiquement en fonction du format de l'original.
[Déf. Changm. de magasin]	Spécifier le type et le format du papier chargé dans le magasin papier sélectionné.
[Format papier]	Spécifier le format papier.
[Format std.]	Sélectionner le format de papier.
[Format personnalisé]	Entrer le format papier.
[Type de papier]	Sélectionner le type de papier.



Pour plus de détails sur le papier types et formats, voir "Supports d'impression" à la page 4-2.



Lorsque le papier est chargé dans l'introducteur manuel, l'écran [Papier] apparaît tandis que l'introducteur manuel (magasin 1) est automatiquement sélectionné.

[Zoom]

Il est possible de réduire ou d'agrandir le format de l'image du document.

Élément	Description
[+] / [-]	<p>Spécifier le taux zoom de la copie (25,0% à 400,0%).</p> <p>Lorsque les documents sont chargés dans le chargeur automatique, le taux zoom peut être réglé entre 25% et 200%.</p>
[Réglage le zoom]	<p>Il est possible de modifier les réglages concernant les divers taux zoom prédéfinis et le taux zoom [Minimal].</p> <p>Les taux zoom peuvent être réglés entre 25,0% et 200,0%.</p>
Réglages Zoom	<p>Sélectionner un taux zoom prédéfini ou un taux zoom programmé.</p> <p>[Auto] : sélectionner ce réglage pour que le taux zoom le plus approprié soit automatiquement sélectionné en fonction du format du document chargé et le format papier spécifié.</p> <p>[Tail.réel] : sélectionner ce réglage pour obtenir une copie d'un format identique à celui du document (100,0%).</p> <p>[Manuel] : appuyer sur [+] ou [-] pour entrer un taux zoom personnalisé.</p> <p>[Minimal] : sélectionner ce réglage pour imprimer une copie de l'image du document qui est légèrement réduite par rapport au format de l'original.</p>

[R-Verso/Combin.]

Cette fonction permet de spécifier si le document numérisé et la copie imprimée doivent l'être juste sur une seule face ou sur les deux. En outre, les images de document contenant plusieurs pages (2 ou 4 pages) peuvent être combinées et imprimées sur une seule page.

Élément	Description
[Recto-verso]	<p>Permet de sélectionner si les copies sont à imprimer en recto seul (1 face) ou recto-verso (2 faces).</p> <p>[1 > 1] : Sélectionner ce réglage pour obtenir des copies recto seul (1 face) à partir de documents recto seul (1 face).</p> <p>[1 > 2] : Sélectionner ce réglage pour obtenir une copie recto-verso (2 faces) à partir de deux documents recto seul (1 face).</p> <p>[2 > 1] : Sélectionner ce réglage pour obtenir deux copies recto seul (1 face) à partir d'un document recto-verso (2 faces).</p> <p>[2 > 2] : Sélectionner ce réglage pour obtenir des copies recto-verso (2 faces) à partir de documents recto-verso (2 faces).</p>
[Combinaison]	<p>Sélectionner si les copies doivent être combinées.</p> <p>[Non] : Sélectionner ce réglage pour ne pas combiner les copies.</p> <p>[2 en 1] : Sélectionner ce réglage pour copier deux pages de document sur une seule page.</p> <p>[4 en 1 Horizontal] : Sélectionner ce réglage pour copier quatre pages de document sur une seule page. Les images du document seront disposées horizontalement.</p> <p>[4 en 1 Vertical] : Sélectionner ce réglage pour copier quatre pages de document sur une seule page. Les images du document seront disposées verticalement.</p>

Élément	Description
[Position Reliure]	Spécifier les positions de reliure pour le document et les copies.
[Pos. Reliure Original]	Sélectionner [Reliu. à gche], [Reliur. à drte], [Reli. en haut] ou [Auto] comme position de reliure du document. Si la position de reliure du document est réglée sur [Auto], la position de reliure est établie à gauche ou en haut.
[Pos. Reliure Sortie]	Sélectionner [Reliu. à gche], [Reliur. à drte], [Reli. en haut] ou [Auto] comme position de reliure des copies. Si la position de reliure des copies est réglée sur [Auto], la position de reliure est établie à gauche ou en haut.
[Orientation Original]	Sélectionner [Haut], [Bas], [Gauche] ou [Droite] pour l'orientation du document chargé dans le chargeur automatique ou placé sur la vitre d'exposition.

[Densité]

Spécifier la densité copie.

Élément	Description
[+] / [-]	Permet de régler la densité de la copie sur l'un des neuf niveaux disponibles.
[Standard]	Sélectionner ce réglage pour restaurer le réglage standard de la densité copie.

[Type original]

Sélectionner la qualité du document (documents texte ou image).

Élément	Description
[Texte]	Sélectionner ce réglage pour copier des documents contenant seulement du texte.
[Texte/Photo]	Sélectionner ce réglage pour copier des documents contenant à la fois texte et photos. Le texte noir, le texte couleur et les ombres sont automatiquement identifiés, et le traitement d'image le plus approprié est alors effectué. En outre, le traitement optimal pour les documents constitués par des photos imprimées sera appliqué à toute photo.
[Photo]	Sélectionner ce réglage pour copier des documents contenant des photos imprimées.

[Mode Couleur]

Spécifier la couleur d'impression à utiliser pour les copies.

Les copies seront imprimées avec le réglage Couleur spécifié lorsque la touche [Envoi (Couleur)] est actionnée.

Élément	Description
[Auto]	Sélectionner ce réglage pour détecter si le document numérisé est en couleur ou en noir et blanc, puis pour imprimer automatiquement les copies soit en couleur, soit en noir et blanc.
[Couleurs]	Sélectionner ce réglage pour imprimer la copie en plusieurs couleurs, indépendamment du fait que le document numérisé soit en couleurs ou en noir et blanc.

[Finition]

Permet de spécifier les réglages concernant la finition des copies produites.

Élément	Description
[Tri]	Sélectionner ce réglage pour réaliser plusieurs copies de documents contenant plusieurs pages, de manière à ce qu'elles soient automatiquement distribuées en plusieurs jeux du document entier.
[Groupe]	Sélectionner ce réglage pour réaliser plusieurs copies de documents contenant plusieurs pages, de manière à ce qu'elles soient automatiquement distribuées en plusieurs jeux de chaque page.
[Auto]	Sélectionner cette option pour basculer automatiquement entre [Tri] et [Groupe] en fonction du nombre de feuilles imprimables par copie. [Groupe] est activé en cas d'impression d'une seule feuille en mode recto seul ou recto-verso et [Tri] est activé en cas d'impression de plusieurs feuilles.

[Copie épreuve]

Avant d'imprimer un grand nombre de copies, il est recommandé de procéder d'abord une épreuve d'impression et de finition afin de confirmer éventuellement les réglages. Sélectionner s'il faut ou non imprimer une épreuve de copie.

Élément	Description
[MARCHE]	Sélectionner ce réglage pour imprimer une épreuve de copie.
[ARRET]	Sélectionner ce réglage pour ne pas imprimer une épreuve de copie.

Opération Copie Épreuve



Pour imprimer une copie épreuve, spécifier plusieurs copies.

- 1 Sur l'écran d'accueil, appuyer sur [Copie].
- 2 Placer le document sur la vitre d'exposition ou le charger dans le chargeur automatique.



Pour plus de détails sur le positionnement du document, voir "Placer un document sur la vitre d'exposition" à la page 4-36 et "Charger un document dans le chargeur automatique" à la page 4-37.

- 3 Spécifier les réglages Copie.
- 4 Appuyer sur [Copie épreuve].
- 5 Appuyer sur [MARCHE].
- 6 Appuyer sur [Valider].
- 7 Appuyer sur la touche [Envoi (Couleur)] ou la touche [Envoi (N&B)].
Une seule épreuve est imprimée.
- 8 Vérifier l'épreuve.
Si la copie épreuve est imprimée selon les attentes, continuer à l'étape 9.



Il est possible de changer au clavier le nombre de copies désiré.



Pour imprimer une autre épreuve de copie, appuyer sur [Copie épreuve].



Pour changer les réglages, appuyer sur [Annuler], puis exécuter les étapes 2 à 8.

- 9 Appuyer sur [Imprim.].
Le nombre de copies restant est imprimé.

[Numérisation séparée]

L'opération de numérisation peut être divisée en plusieurs sessions (par exemple, quand toutes les pages d'un document ne peuvent pas être chargées dans le chargeur automatique), puis les pages numérisées peuvent être traitées comme une seule tâche de copie. De plus, il est possible d'alterner l'utilisation de la vitre d'exposition et du chargeur automatique pendant l'opération de numérisation.

Élément	Description
[MARCHE]	Sélectionner ce réglage pour effectuer une opération de Numérisation séparée.
[ARRÊT]	Sélectionner ce réglage pour ne pas effectuer une opération de Numérisation séparée.

Numériser un document en plusieurs lots

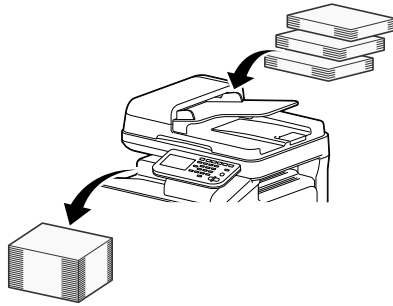

Ne pas placer dans le chargeur automatique plus de pages que le nombre maximum de pages autorisé, sinon cela peut entraîner un bourrage ou endommager le document.



Pour trier ou réaliser des copies recto-verso ou combinées sur la vitre d'exposition, au lieu d'utiliser l'opération Numérisation séparée, il est possible de numériser le document comme un document multipages.

- 1 Sur l'écran d'accueil, appuyer sur [Copie].
- 2 Placer le document sur la vitre d'exposition ou le charger dans le chargeur automatique.



Pour plus de détails sur le positionnement du document, voir "Placer un document sur la vitre d'exposition" à la page 4-36 et "Charger un document dans le chargeur automatique" à la page 4-37.

- 3 Appuyer sur [Numérisation séparée].
- 4 Appuyer sur [MARCHE].
- 5 Appuyer sur [Valider].
- 6 Appuyer sur la touche [Envoi (Couleur)] ou la touche [Envoi (N&B)]. La numérisation du document commence.



Pour changer les réglages de numérisation, appuyer sur [Param. Numéris.].

- 7 Positionner la ou les pages suivantes du document, et appuyer sur la touche [Envoi (Couleur)] ou la touche [Envoi (N&B)]. La numérisation du document commence.
- 8 Répéter l'opération 7 jusqu'à ce que toutes les pages du document soient numérisées.
- 9 Une fois que toutes les pages de l'original ont été numérisées, appuyer sur [Terminer].

[Copie ID]

Cette fonction permet de numériser séparément le recto et le verso d'une carte, par exemple une carte d'assurance, un permis de conduire ou une carte de visite et de les imprimer ensuite sur une seule page.

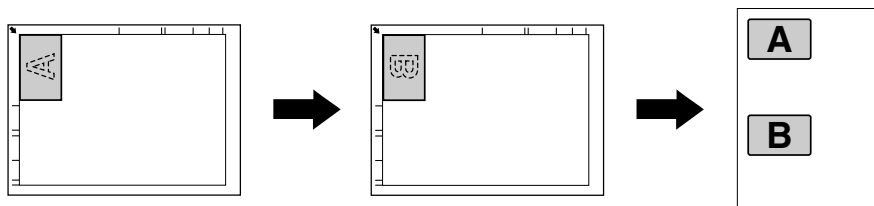

Pour l'opération Copie ID, le taux zoom est réglé sur 100%.



Les formats papier disponibles pour la copie sont Letter, Legal et A4.



La carte ne peut être numérisée que depuis la vitre d'exposition. Placer la carte à numériser sur la vitre d'exposition, en l'alignant avec le coin supérieur gauche de la vitre d'exposition. Positionner la carte en tenant compte du fait que l'image est imprimée à 4 mm du coin supérieur gauche.

- 1 Sur l'écran d'accueil, appuyer sur [Copie].
- 2 Appuyer sur [Copie ID].
- 3 Placer la carte recto orienté vers le bas, sur la vitre d'exposition.



Pour plus de détails sur le positionnement du document, voir "Placer un document sur la vitre d'exposition" à la page 4-36.

- 4 Appuyer sur la touche [Envoi (Couleur)] ou la touche [Envoi (N&B)].
La numérisation du recto commence.
- 5 Positionner la carte, recto orienté vers le bas, au même endroit sur la vitre d'exposition.



Pour ne copier que le recto, appuyer sur [Imprim.].

- 6 Appuyer sur la touche [Envoi (Couleur)] ou la touche [Envoi (N&B)].
La numérisation du verso commence.
La copie est éjectée.

[Marge papier]

Il est possible d'imprimer les copies en ménageant une marge de reliure afin de faciliter leur archivage en classeurs.

Élément	Description
[+] / [-]	Spécifier la largeur de la marge de reliure entre 0,1 mm et 20,0 mm (0,001 pouces et 0,787 pouces).
[Aucune]	Sélectionner ce réglage pour imprimer sans marge de reliure.



En cas de perte partielle d'image en raison du réglage Marge de reliure, réduire le taux zoom avant d'imprimer les copies.

[Qualité Image]

Il est possible de régler la qualité du document à numériser.

Élément	Description
[Suppression Fond]	<p>Permet de régler la densité du fond lors de la copie de documents qui présentent un fond jaunâtre ou grisâtre (comme les journaux ou le papier recyclé) ou pour copier des documents sur papier fin dont le recto transparait au verso.</p> <p>Régler la densité du fond sur l'un des neufs niveaux disponibles. Sélectionner un réglage dans la direction + pour assombrir le fond, ou sélectionner un réglage dans la direction - pour l'éclaircir. Appuyer sur [Standard] pour restaurer la densité à son réglage standard.</p>
[Contraste]	<p>Il est possible de régler l'image de manière à la rendre plus tranchée ou plus douce.</p> <p>Permet de régler le contraste sur l'un des neufs niveaux disponibles. Sélectionner un réglage dans la direction + pour rendre l'image plus dure, ou sélectionner un réglage dans la direction - pour l'adoucir. Appuyer sur [Std.] pour restaurer le réglage standard du contraste.</p>
[Netteté]	<p>Permet de régler la netteté des contours de texte et d'image.</p> <p>Permet de régler la netteté sur l'un des neufs niveaux disponibles. Sélectionner un réglage dans la direction + pour augmenter la netteté, ou sélectionner un réglage dans la direction - pour la diminuer. Appuyer sur [Std.] pour restaurer le réglage standard de la netteté.</p>

*Opérations
copie
supplémentaires* **8**

Interrompre une tâche de copie

Les tâches en cours peuvent être temporairement interrompues, le temps de copier un autre document avec des réglages copie différents.

C'est une fonction pratique pour réaliser une copie rapide ou prioritaire.



La touche [Interrupt.] ne peut pas être actionnée pendant qu'un document est en cours de numérisation.



Lorsque la touche [Interrupt.] est actionnée, les réglages copie reprennent leurs valeurs par défaut.

- 1 Sur l'écran d'accueil, appuyer sur [Copie].
- 2 Placer le document sur la vitre d'exposition ou le charger dans le chargeur automatique.
-  *Pour plus de détails sur le positionnement du document, voir "Placer un document sur la vitre d'exposition" à la page 4-36 et "Charger un document dans le chargeur automatique" à la page 4-37.*
- 3 Appuyer sur la touche [Interrupt.].
Le voyant de la touche [Interruption] s'allume en vert, et l'impression de la tâche en cours s'arrête.
- 4 Spécifier les réglages Copie.
- 5 Pour effectuer une copie couleur, appuyer sur la touche [Envoi (Coul.)].
Pour effectuer une copie noir et blanc, appuyer sur la touche [Envoi (N&B)].
- 6 Une fois que l'impression de la tâche prioritaire est terminée, appuyer sur la touche [Interrupt.].
Le voyant de la touche [Interrupt.] s'éteint, et le mode Interruption prend fin.
L'impression de la tâche interrompue reprend.

Programmes de copie

Les réglages Copie souvent utilisés peuvent être enregistrés sous forme de programme copie qui pourra être aisément rappelé par la suite.

Enregistrer un programme copie



Il est possible d'enregistrer jusqu'à 15 programmes copie maximum.

- 1 Sur l'écran d'accueil, appuyer sur [Copie].
- 2 Spécifier les réglages Copie.
- 3 Appuyer sur la touche [Programmes].
L'écran des programmes copie apparaît.
- 4 Appuyer sur [Enregistrer].
- 5 Appuyer sur [Nom].
- 6 Entrer le nom du programme copie, et appuyer sur [Valider].



Pour plus de détails sur la saisie de texte, voir "Saisie de texte" à la page A-8.

- 7 Appuyer sur [Valider].
- 8 Appuyer sur [Annuler].
L'écran initial du mode Copie réapparaît.

Supprimer un programme copie

- 1 Sur l'écran d'accueil, appuyer sur [Copie].
- 2 Appuyer sur la touche [Programmes].
L'écran des programmes copie apparaît.
- 3 Sélectionner le programme copie à supprimer.
- 4 Appuyer sur [Supprimer].
- 5 Appuyer sur [Oui].
- 6 Appuyer sur [Valider].
- 7 Appuyer sur [Annuler].
L'écran initial du mode Copie réapparaît.

Copier en utilisant les réglages enregistrés (programmes copie)

- 1 Sur l'écran d'accueil, appuyer sur [Copie].
- 2 Placer le document sur la vitre d'exposition ou le charger dans le chargeur automatique.
 *Pour plus de détails sur le positionnement du document, voir "Placer un document sur la vitre d'exposition" à la page 4-36 et "Charger un document dans le chargeur automatique" à la page 4-37.*
- 3 Appuyer sur la touche [Programmes].
L'écran des programmes copie apparaît.
- 4 Sélectionner le programme copie à rappeler.
- 5 Appuyer sur [Info].
L'écran des réglages apparaît.
- 6 Vérifier les réglages copie enregistrés sous le programme sélectionné.
- 7 Appuyer sur [Fermer].
- 8 Appuyer sur [Valider].
L'écran initial du mode Copie réapparaît.
- 9 Appuyez sur la touche [Envoi (Coul.)] ou sur la touche [Envoi (N&B)].

***Numériser depuis
une application
installée sur un
ordinateur*** **9**

Opérations élémentaires de numérisation

Les documents peuvent être numérisés depuis un ordinateur connecté à cette machine via un réseau. Les réglages de numérisation peuvent être spécifiés et l'opération de numérisation peut être exécutée depuis des applications compatibles TWAIN ou WIA. Depuis le pilote scanner, un aperçu peut être affiché et divers réglages, comme le format de la zone de numérisation, peuvent être spécifiés.



Pour plus de détails sur l'installation du pilote scanner ou sur les réglages TWAIN réseau, consulter le Guide d'installation sur le CD/DVD Documentation.

- 1 Charger le document à numériser.



Pour plus de détails sur le positionnement du document, voir "Placer un document sur la vitre d'exposition" à la page 4-36 et "Charger un document dans le chargeur automatique" à la page 4-37.

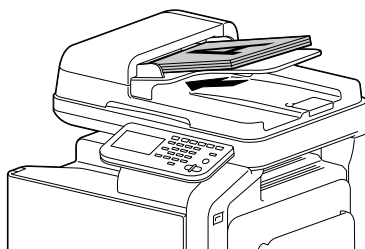
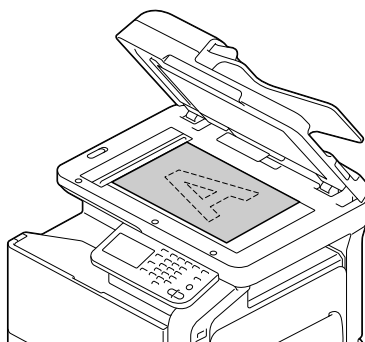

- 2 Démarrer l'application à utiliser pour la numérisation.
- 3 Démarrer le pilote scanner selon les paramètres de l'application.
- 4 Spécifier les réglages nécessaires sur le pilote scanner.
- 5 Cliquer sur la touche [Numérisation] sur le pilote scanner.

Réglages du pilote TWAIN Windows

Param. de mode

- [Param. de mode]

Sélectionner [Mode de base] pour spécifier les réglages élémentaires, ou sélectionner [Mode avancé] pour spécifier les réglages détaillés.

Les réglages qui peuvent être spécifiés diffèrent d'un mode à l'autre.

Quand [Mode de base] est sélectionné

Les paramètres suivants peuvent être réglés lorsque [Mode de base] est sélectionné.

- Icône [Aide]

Cliquer sur cette touche pour afficher les informations de l'Aide.

- Icône [À propos de]

Cliquer sur cette touche pour afficher les informations relative à la version du logiciel.

- [Objectif numér.]

Spécifier le type de document.

- [Type de numérisation]

Spécifier le type de numérisation.

- [Résolution]

Spécifier la résolution.

- [Réglage Couleur Auto]

Spécifier les paramètres du réglage couleur auto.

- [Redressement Auto]

Spécifier les réglages pour corriger l'inclinaison de l'image.

- [Source papier]

Spécifier la source papier.

Lors de la numérisation de documents depuis le chargeur automatique, sélectionner si la numérisation doit concerner le recto ou le recto-verso des pages du document.

- [Taille original]

Spécifier le format de l'original.

- [Rotation]

Sélectionner l'orientation de l'image à numériser.



Si la case [Rotation verso] est cochée, le verso de l'image sera pivoté de 180° puis numérisé. (Ne s'applique que si [ADF (2 faces)] est sélectionné.)

■ [Format image]

Indique le volume des données de l'image de numérisation.

■ [Fermer]

Cliquer sur cette touche pour fermer la fenêtre du pilote TWAIN.

■ [Prénumérisation]

Cliquer sur cette touche pour obtenir un aperçu de l'image.

■ [Numériser]

Cliquer sur cette touche pour lancer la numérisation.

■ Icône [Effacer]

Cliquer sur cette touche pour effacer l'aperçu de l'image.

Quand [Mode avancé] est sélectionné

Les paramètres suivants peuvent être réglés lorsque [Mode avancé] est sélectionné.

■ [Charger]

Spécifier un fichier de configuration contenant les réglages enregistrés (fichier .dat) à appliquer à la numérisation.

■ [Enrgstr.]

Permet d'enregistrer les réglages actuels dans un fichier de configuration (fichier .dat).

■ [Par défaut]

Permet de restaurer les valeurs par défaut de tous les paramètres.

■ Icône [Aide]

Cliquer sur cette touche pour afficher l'Aide.

■ Icône [À propos de]

Cliquer sur cette touche pour afficher les informations relatives à la version du logiciel.

■ [Source papier]

Spécifier la source papier.

Lors de la numérisation de documents depuis le chargeur automatique, sélectionner si la numérisation doit concerner le recto ou le recto-verso des pages du document.

■ [Taille original]

Spécifier le format de l'original.

■ [Type de numérisation]

Spécifier le type de numérisation.

■ [Résolution]

Spécifier la résolution.

■ [Échelle]

Spécifier le taux d'agrandissement ou de réduction pour la zone sélectionnée.



Si la résolution est réglée sur 1200 × 1200 dpi ou plus, il n'est pas possible de spécifier un réglage supérieur à 100%.

■ Mode de numérisation

Sélectionner [Auto] ou [Manuel]. Quand [Manuel] est sélectionné, un onglet apparaît pour permettre de spécifier des réglages détaillés, par exemple, [Luminosité/Contraste], [Filtre], [Courbes], [Niveaux], [Balance de couleurs], et [Teinte/Saturation].



Les paramètres qui peuvent être réglés dépendent du mode de numérisation qui a été sélectionné.



Les réglages détaillés qui apparaissent diffèrent selon le réglage sélectionné dans [Type de numérisation].



Si [Auto] est sélectionné comme mode de numérisation, l'opération de numérisation sera réalisée depuis la vitre d'exposition après numérisation préalable permettant de contrôler l'image sur l'aperçu.

■ [Format image]

Indiquer le volume des données de l'image de numérisation.

■ [Rotation]

Sélectionner l'orientation de l'image à numériser.



Si la case [Rotation verso] est cochée, le verso de l'image sera pivoté de 180° puis numérisé. (Ne s'applique que si [ADF (2 faces)] est sélectionné.)

■ [Redressement Auto]

Spécifier les réglages pour corriger l'inclinaison de l'image.

■ [Fermer]

Cliquer sur cette touche pour fermer la fenêtre du pilote TWAIN.

■ [Prénumérisation]

Cliquer sur cette touche pour obtenir un aperçu de l'image.

- [Numériser]

Cliquer sur cette touche pour lancer la numérisation.

- Icône [Cadrage auto]

Cliquer sur cette touche pour détecter automatiquement la position de numérisation en fonction de l'aperçu.

- Icône [Zoom prénumérisation]

Cliquer sur cette touche pour numériser à nouveau la zone sélectionnée dans la fenêtre de l'aperçu et pour l'agrandir de manière à ce que l'image occupe la totalité de la fenêtre.

- Icône [Miroir]

Cliquer sur cette touche pour afficher une image miroir de l'aperçu.

- Icône [Inverser Tons]

Cliquer sur cette touche pour inverser les couleurs de l'aperçu.

- Icône [Effacer]

Cliquer sur cette touche pour effacer l'aperçu de l'image.

- Fenêtre [Aperçu]

Affiche un aperçu de l'image. Faire glisser le rectangle sur l'image pour sélectionner une zone.

- [Avant (RVB)]/[Après]

Déplacer le pointeur dans la fenêtre d'aperçu pour afficher les tonalités de couleur à l'emplacement du pointeur avant et après les réglages.

- [Largeur]/[Hauteur]

Affiche la largeur et la hauteur de la zone sélectionnée, exprimées dans les unités de mesures sélectionnées.

Réglages du pilote VIA Windows

- [Source papier]

Sélectionner la source papier.

- [Photo en couleur]

Sélectionner ce réglage pour numériser en couleur.

- [Photo en nuances de gris]

Sélectionner ce réglage pour numériser en niveaux de gris.

- [Texte ou photo en noir et blanc]

Sélectionner ce réglage pour numériser en noir et blanc.

- [Paramètres personnalisés]

Sélectionner ce réglage pour numériser en utilisant les réglages [Ajuster la qualité de la photo numérisée].



Si les réglages ont été spécifiés au moyen de [Ajuster la qualité de la photo numérisée], [Paramètres personnalisés] est alors automatiquement sélectionné.

- [Ajuster la qualité de la photo numérisée]

Cliquer sur ce message pour afficher la boîte de dialogue Propriétés avancées. Dans la boîte de dialogue Propriétés avancées, il est possible de spécifier les réglages [Luminosité], [Contraste], [Résolution (DPI)], et [Type Image] (sélectionner ou couleur ou niveaux de gris ou noir et blanc).



Ces réglages sont appliqués lorsque [Paramètres personnalisés] est sélectionné.

- [Taille de la page]

Spécifier le format papier lorsque [Source de la page] est réglé sur [Chargeur].

- Fenêtre Aperçu

Affiche un aperçu de l'image. Faire glisser le rectangle sur l'image pour sélectionner une zone.

- [Aperçu]

Cliquer sur cette touche pour obtenir un aperçu de l'image.

- [Numériser]

Cliquer sur cette touche pour lancer la numérisation.

- [Annuler]

Cliquer sur cette touche pour fermer la fenêtre du pilote WIA.

Réglages du pilote TWAIN Macintosh

Param. de mode

- [Param. de mode]

Sélectionner [Mode de base] pour spécifier les réglages élémentaires, ou sélectionner [Mode avancé] pour spécifier les réglages détaillés.

Les réglages qui peuvent être spécifiés diffèrent d'un mode à l'autre.

Quand [Mode de base] est sélectionné

Les paramètres suivants peuvent être réglés lorsque [Mode de base] est sélectionné.

- Icône [Aide]

Cliquer sur cette touche pour afficher les informations de l'Aide.

- Icône [À propos de]

Cliquer sur cette touche pour afficher les informations relative à la version du logiciel.

- [Objectif numér.]

Spécifier le type de document.

- [Type de numérisation]

Spécifier le type de numérisation.

- [Résolution]

Spécifier la résolution.

- [Réglage Couleur Auto]

Spécifier les paramètres du réglage couleur auto.

- [Redressement Auto]

Spécifier les réglages pour corriger l'inclinaison de l'image.

- [Source papier]

Spécifier la source papier.

Lors de la numérisation de documents depuis le chargeur automatique, sélectionner si la numérisation doit concerner le recto ou le recto-verso des pages du document.

- [Taille original]

Spécifier le format de l'original.

- [Rotation]

Sélectionner l'orientation de l'image à numériser.



Si la case [Rotation verso] est cochée, le verso de l'image sera pivoté de 180° puis numérisé. (Ne s'applique que si [ADF (2 faces)] est sélectionné.)

■ [Format image]

Indique le volume des données de l'image de numérisation.

■ [Fermer]

Cliquer sur cette touche pour fermer la fenêtre du pilote TWAIN.

■ [Prénumérisation]

Cliquer sur cette touche pour obtenir un aperçu de l'image.

■ [Numériser]

Cliquer sur cette touche pour lancer la numérisation.

■ Icône [Effacer]

Cliquer sur cette touche pour effacer l'aperçu de l'image.

Quand [Mode avancé] est sélectionné

Les paramètres suivants peuvent être réglés lorsque [Mode avancé] est sélectionné.

■ [Charger]

Spécifier un fichier de configuration contenant les réglages enregistrés (fichier .dat) à appliquer à la numérisation.

■ [Enrgstr.]

Permet d'enregistrer les réglages actuels dans un fichier de configuration (fichier .dat).

■ [Par défaut]

Permet de restaurer les valeurs par défaut de tous les paramètres.

■ Icône Aide

Cliquer sur cette touche pour afficher l'Aide.

■ Icône À propos de

Cliquer sur cette touche pour afficher les informations relative à la version du logiciel.

■ [Source papier]

Spécifier la source papier.

Lors de la numérisation de documents depuis le chargeur automatique, sélectionner si la numérisation doit concerner le recto ou le recto-verso des pages du document.

■ [Taille original]

Spécifier le format de l'original.

■ [Type de numérisation]

Spécifier le type de numérisation.

■ [Résolution]

Spécifier la résolution.

■ [Échelle]

Spécifier le taux d'agrandissement ou de réduction pour la zone sélectionnée.



Si la résolution est réglée sur 1200 × 1200 dpi ou plus, il n'est pas possible de spécifier un réglage supérieur à 100%.

■ [Mode de numérisation]

Sélectionner [Auto] ou [Manuel]. Quand [Manuel] est sélectionné, un onglet apparaît pour permettre de spécifier des réglages détaillés, par exemple, [Luminosité/Contraste], [Filtre], [Courbes], [Niveaux], [Balance de couleurs], et [Teinte/Saturation].



Les paramètres qui peuvent être réglés dépendent du mode de numérisation qui a été sélectionné.



Les réglages détaillés qui apparaissent diffèrent selon le réglage sélectionné dans [Type de numérisation].



Si [Auto] est sélectionné comme mode de numérisation, l'opération de numérisation sera réalisée depuis la vitre d'exposition après numérisation préalable permettant de contrôler l'image sur l'aperçu.

■ [Format image]

Indique le volume des données de l'image de numérisation.

■ [Rotation]

Sélectionner l'orientation de l'image à numériser.



Si la case [Rotation verso] est cochée, le verso de l'image sera pivoté de 180° puis numérisé. (Ne s'applique que si [ADF (2 faces)] est sélectionné.)

■ [Redressement Auto]

Spécifier les réglages pour corriger l'inclinaison de l'image.

■ [Fermer]

Cliquer sur cette touche pour fermer la fenêtre du pilote TWAIN.

■ [Prénumérisation]

Cliquer sur cette touche pour obtenir un aperçu de l'image.

■ [Numériser]

Cliquer sur cette touche pour lancer la numérisation.

■ Icône [Cadrage auto]

Cliquer sur cette touche pour détecter automatiquement la position de numérisation en fonction de l'aperçu.

■ Icône [Zoom prénumérisation]

Cliquer sur cette touche pour numériser à nouveau la zone sélectionnée dans la fenêtre de l'aperçu et pour l'agrandir de manière à ce que l'image occupe la totalité de la fenêtre.

■ Icône [Miroir]

Cliquer sur cette touche pour afficher une image miroir de l'aperçu.

■ Icône [Inverser Tons]

Cliquer sur cette touche pour inverser les couleurs de l'aperçu.

■ Icône [Effacer]

Cliquer sur cette touche pour effacer l'aperçu de l'image.

■ Fenêtre Aperçu

Affiche un aperçu de l'image. Faire glisser le rectangle sur l'image pour sélectionner une zone.

■ [Avant (RVB)]/[Après]

Déplacer le pointeur dans la fenêtre d'aperçu pour afficher les tonalités de couleur à l'emplacement du pointeur avant et après les réglages.

■ [Largeur]/[Hauteur]

Affiche la largeur et la hauteur de la zone sélectionnée, exprimées dans les unités de mesures sélectionnées.

Utilisation d'un Service Web

La commande Numériser peut être envoyée depuis un ordinateur (Windows 7/Vista/Server 2008) sur le réseau ou cette machine peut numériser selon une procédure spécifiée et les données numérisées peuvent être envoyées à un ordinateur. Les réglages qui doivent avoir été préalablement spécifiés sur l'ordinateur sont décrits ci-dessous.

Réglages nécessaires pour l'utilisation d'un Service Web

Les réglages ci-après sont nécessaires à l'utilisation d'un Service Web.

- Installer cette machine sur l'ordinateur.
- Spécifier les réglages sur la machine pour utiliser un Service Web.



Spécifier les réglages Service Web sur la machine depuis l'écran Réglages administrateur. Pour plus de détails, consulter le [Guide de référence].

Installer cette machine sur l'ordinateur

Confirmation avant installation

Avant l'installation, vérifier que "Découverte du réseau" (Centre Réseau et partage dans Panneau de configuration) est bien activé.

Procédure d'installation

- 1 Dans le menu Démarrer, cliquer sur "Réseau".
S'affiche alors la liste des périphériques connectés au réseau.
- 2 Effectuer un clic droit sur l'icône scanner de cette machine, puis cliquer sur "Installer".
 - En fonction des réglages spécifiés sur l'ordinateur, un message UAC (Contrôle de Compte Utilisateur) peut s'afficher. Vérifier les informations contenues dans le message, puis poursuivre la procédure.
 - Si l'impression et la numérisation via Service Web ont été tous deux activés sur cette machine, cette machine apparaît sous forme d'une icône imprimante.
 - Le logiciel du pilote s'installe automatiquement. Après l'affichage d'un message de confirmation, cliquer sur [Fermer].

- 3 Depuis le panneau de commande de la machine, sélectionner "Service Web", puis vérifier qu'une destination apparaît.

Spécifier la commande Numérisation depuis un ordinateur (Service Web)

Un ordinateur peut envoyer la commande Numérisation à cette machine, puis recevoir les données de numérisation.

À titre d'exemple, la procédure permettant de numériser depuis la Galerie Photos Windows est décrite ci-dessous.



La commande Numérisation peut aussi être envoyée depuis cette machine, sur laquelle les données seront enregistrées. Pour plus de détails, voir "Avec [Paramètres Services Web]" à la page 10-32.

Spécifier la commande Numérisation depuis un ordinateur

- 1 Démarrer l'application à utiliser pour la numérisation.
- 2 Dans le menu "Fichier", cliquer sur "À partir d'un scanner ou d'un appareil photo".
- 3 Dans la liste "Sélection du périphérique", sélectionner cette machine, puis cliquer sur [OK].
La fenêtre Nouvelle Numérisation apparaît.
- 4 Positionner le document sur cette machine.
 - Spécifier les réglages de numérisation, puis cliquer sur [Numérisation].
La numérisation commence, et les données de numérisation sont ajoutées à la liste des fichiers image.

*Numériser
avec
la machine* **10**



Réglages initiaux

Cette machine est dotée de fonctions de numérisation permettant d'enregistrer des données sur le disque dur de cette machine ou sur un périphérique de stockage USB, et offre des fonctions de numérisation réseau permettant d'envoyer les données de l'image numérisée sur le réseau, notamment les émissions d'E-mail, les émissions FTP, les émissions SMB, les émissions WebDAV et les émissions Service Web.

- Pour effectuer une émission FTP, une connexion au réseau est nécessaire, et les paramètres doivent être spécifiés sur les écrans [TCP/IP] et [FTP].
- Pour effectuer une émission SMB, une connexion au réseau est nécessaire, et les paramètres doivent être spécifiés sur les écrans [TCP/IP] et [SMB].
- Pour effectuer une émission WebDAV, une connexion au réseau est nécessaire, et les paramètres doivent être spécifiés sur les écrans [TCP/IP] et [WebDAV].
- Pour effectuer une émission Web Service, une connexion au réseau est nécessaire, et les paramètres doivent être spécifiés sur les écrans [TCP/IP] et [Impression WSD].
- Pour effectuer une émission E-mail, une connexion au réseau est nécessaire, et les paramètres doivent être spécifiés sur les écrans [TCP/IP] et [SMTP], et une adresse e-mail doit être enregistrée dans [Enregistrem. Administrateur].
- Pour plus de détails sur la spécification des paramètres réseau, consulter le [Guide de référence].

Fonctions pratiques

- Les destinations (destinataires) des données numérisées peuvent être enregistrées et classées comme destinations du carnet d'adresses ou comme destinations de groupe.
- Il est possible d'enregistrer la destination et les paramètres de numérisation ensemble dans un seul programme. Cette option est pratique en cas de numérisation fréquente de documents et d'envoi des données sous les mêmes conditions.

Effectuer des opérations du mode Scan vers E-mail

Opération Scan vers E-mail élémentaire

La procédure de base pour l'opération Scan vers E-mail (qui envoie les données numérisées par émission E-mail, est décrite ci-dessous.

- 1 Appuyer sur [Scan vers E-mail] pour afficher l'écran initial du mode Scan vers E-mail.
- 2 Placez le document dans le chargeur automatique ou sur la vitre d'exposition.
 - Pour plus de détails sur le chargement du document original, voir "Charger un document" à la page 4-36.



Si le document contient plus de pages que ne peut en contenir le chargeur ADF, régler [Param.] - [Réglages Original] - [Numérisation séparée] sur [MARCHE] de sorte que le document puisse être scindé et numérisé en plusieurs fois. Pour plus de détails, voir "[Réglages Original] - [Numérisation séparée]" à la page 10-5.



Pour numériser plusieurs pages de document sur la vitre d'exposition et les envoyer comme données numérisées combinées, régler [Param.] - [Réglages Original] - [Numérisation séparée] sur [MARCHE]. Pour plus de détails sur [Numérisation séparée], voir "[Réglages Original] - [Numérisation séparée]" à la page 10-5.

- 3 Spécifier la destination.
 - Pour plus de détails sur la spécification des destinations, voir "Spécifier les destinations" à la page 10-14.
 - Dans l'écran initial du mode Scan vers E-mail, appuyer sur [Contrôle] pour vérifier ou changer les destinations spécifiées.
- 4 Au besoin, spécifiez les réglages des autres paramètres dans l'écran [Réglages].
 - Pour plus de détails sur les paramètres [Recto/Recto-Vers], [Taille original], [Réglages Original], [Mode Couleur] et [Type original] disponibles dans l'écran [Param.], voir "Spécifier les réglages du document" à la page 10-4.
 - Pour plus de détails sur les paramètres [Fond/densité], [Résolution] et [Réglages fichier] disponibles dans l'écran [Param.], voir "Spécifier les réglages de numérisation" à la page 10-8.

- Pour plus de détails sur les paramètres [Communication] disponibles dans l'écran [Param.], voir "Spécifier les paramètres de communication" à la page 10-12.

5 Appuyer sur la touche [Envoi].

- Appuyer sur la touche [Envoi (Couleur)] pour numériser en couleur, ou appuyer sur la touche [Envoi (N&B)] pour numériser en noir et blanc.



Cette machine ne peut pas détecter automatiquement le format d'un original destiné à être numériser. Avant de numériser le document, il convient de spécifier son format. Si le format de l'original n'est pas correctement spécifié, cela peut entraîner une perte partielle d'image. Pour plus de détails sur la spécification du format d'un document original, voir "[Taille original]" à la page 10-5.



Si la mémoire arrive à saturation pendant la numérisation du document, la numérisation ne peut pas continuer. Pour envoyer les pages de document déjà numérisées, appuyer sur la touche [Envoi]. Pour arrêter l'émission, appuyer sur la touche [Stop].

Spécifier les réglages du document

Les paramètres [Recto/Recto-Vers], [Taille original], [Réglages Original], [Mode Couleur] et [Type original] disponibles dans l'écran [Param.] permettent de spécifier les réglages relatifs au document.

[Recto/Recto-Vers]

Sélectionner si les documents recto-verso sont à numériser lorsque le chargeur automatique est utilisé.

Élément	Description
[Recto]	Sélectionner ce réglage pour numériser un document à 1 face imprimée.
[Recto-verso]	Sélectionner ce réglage pour numériser un document à 2 faces imprimée.
[Couv. + R/V]	Sélectionner ce réglage pour numériser un document à 2 faces imprimées et comportant une couverture. Le recto seul de la couverture sera d'abord numérisé, ensuite ce sera les rectos et versos des pages restantes.

[Taille original]

Spécifier le format du document qui doit être envoyé.

Élément	Description
[Format std.]	Sélectionner le format du document. Sélectionner [Letter/Legal] pour numériser un document contenant des pages de formats différents.
[Format personnalisé]	Spécifier le format du document s'il s'agit d'un format non-standard. Appuyer sur [X] et [Y], et entrer le format du document. [X] peut être réglé entre 30 mm et 356 mm (1,18 pouces et 14,00 pouces) ; [Y] peut être réglé entre 30 mm et 216 mm (1,18 pouces et 8,50 pouces).

[Réglages Original] - [Numérisation séparée]

Il est possible de scinder le document et de le numériser en plusieurs fois.

L'opération de numérisation peut se décomposer en plusieurs sessions, par exemple, lorsque le document contient plus de pages que ne peut en recevoir le chargeur automatique ou lorsqu'un document de plusieurs pages est numérisé sur la vitre d'exposition, pour qu'en fin de compte toutes les pages numérisées puissent être envoyées comme un seul et entier document.

- 1 Placer le document dans le chargeur automatique ou sur la vitre d'exposition.
- 2 Appuyer sur [Scan vers E-mail] pour afficher l'écran initial du mode Scan vers E-mail.
- 3 Avec [Réglages Original] dans l'écran [Param.], régler [Numérisation séparée] sur [MARCHE].
- 4 Appuyer sur la touche [Envoi].
Le document est numérisé.
- 5 Placer la page de document suivante sur la vitre d'exposition, et appuyer sur la touche [Envoi].
 - Répéter l'opération jusqu'à ce que toutes les pages du document soient numérisées.
- 6 Une fois que toutes les pages du document ont été numérisées, appuyer sur [Terminer].

[Réglages Original] - [Orientation Original]

Spécifier l'orientation du document.

Élément	Description
[Haut]	Sélectionner ce réglage lorsque le document est chargé bord supérieur vers le haut.
[En bas]	Sélectionner ce réglage lorsque le document est chargé bord supérieur vers le bas.
[Gauche]	Sélectionner ce réglage lorsque le document est chargé bord supérieur vers la gauche (vers la droite s'il est placé sur la vitre d'exposition).
[Droite]	Sélectionner ce réglage lorsque le document est chargé bord supérieur vers la droite (vers la gauche s'il est placé sur la vitre d'exposition).

[Réglages Original] - [Position reliure original]

Spécifier la position de reliure lorsqu'un document recto-verso doit être numérisé via le chargeur automatique. L'orientation des versos des pages diffèrent selon que le document recto-verso est relié en haut ou à gauche.

Élément	Description
[Reli. à gche]	Sélectionner ce réglage pour spécifier une position de reliure à gauche.
[Reli. en haut]	Sélectionner ce réglage pour spécifier une position de reliure en haut.
[Auto]	Sélectionner ce réglage pour spécifier automatiquement la position de reliure. Si la longueur du document est égale ou inférieure à 11,69 pouces (297 mm), c'est une position de reliure sur le bord long du papier qui sera sélectionnée. Si la longueur du document est supérieure à 297 mm (11,69 pouces), c'est la position de reliure sur le bord court du papier qui sera sélectionnée.

[Mode Couleur]

Sélectionner si le document doit être numérisé en couleur ou en noir et blanc.

Élément		Description
[Couleur]	[MARCHE]	Sélectionner ce réglage pour détecter automatiquement la couleur du document et le numériser avec le réglage correspondant.
	[Arrêt]	Sélectionner ce réglage pour numériser en couleurs.
[Noir&Blanc]	[Niv.x de gris]	Sélectionner ce réglage pour des documents comportant beaucoup de demi-teintes, comme des photos noir et blanc.
	[Noir]	Sélectionner ce réglage pour des documents comportant des zones noir et blanc bien distinctes comme dans des dessins au trait.



[Noir] peut ne pas être disponible en fonction du réglage sélectionné pour [Type fichier].

[Type original]

Sélectionner le réglage appropriés concernant la qualité image en fonction du contenu du document.

Élément	Description
[Texte]	Sélectionner ce réglage pour numériser des documents contenant seulement du texte.
[Texte/Photo]	Sélectionner ce réglage pour numériser des documents contenant une combinaison de texte et de photos.
[Photo]	Sélectionner ce réglage pour numériser des documents contenant seulement des photos.

Spécifier les réglages de numérisation

Les paramètres [Fond/densité], [Résolution] et [Réglages fichier] disponibles dans l'écran [Param.] permettent de spécifier les réglages de numérisation.

[Fond/densité]

Spécifier les réglages appropriés concernant la qualité image du document.

Élément	Description
[Suppression Fond]	Sélectionner la densité du fond couleur à laquelle les documents à fond coloré sont à numériser. Neuf niveaux de densité sont disponibles pour corriger l'aspect jaunâtre du fond.
[Densité]	Sélectionner la densité à laquelle le document doit être numérisé. Neuf niveaux de densité sont disponibles. Sélectionner le réglage de densité approprié en fonction du document à numériser.
[Netteté]	Sélectionner la force des contours des caractères et des lignes par exemple, pour numériser le document. Pour numériser les caractères et les lignes avec plus de netteté, sélectionner un réglage dans la direction +. Sept niveaux de netteté sont disponibles.

[Résolution]

Sélectionner la résolution à laquelle le document doit être numérisé.

Élément	Description
[150×150 dpi]	Sélectionner ce réglage pour numériser le document à 150 × 150 dpi.
[200×200 dpi]	Sélectionner ce réglage pour numériser le document à 200 × 200 dpi.
[300×300 dpi]	Sélectionner ce réglage pour numériser le document à 300 × 300 dpi.
[600×600 dpi]	Sélectionner ce réglage pour numériser le document à 600 × 600 dpi.



Plus la résolution est élevée, plus les données sont volumineuses et plus la durée de l'émission augmente.



Si [Type fichier] est réglé sur [PDF compact], [Résolution] peut seulement être réglé sur [300×300 dpi].

[Réglages fichier] - [Type fichier]

Sélectionner le format de fichier pour les données de numérisation à enregistrer.

Élément	Description
[PDF]	Sélectionner ce réglage pour enregistrer les données au format PDF.
[PDF compact]	Sélectionner ce réglage pour enregistrer les données avec une compression supérieure à celle du format PDF.
[TIFF]	Sélectionner ce réglage pour enregistrer les données au format TIFF.
[JPEG]	Sélectionner ce réglage pour enregistrer les données au format JPEG.
[XPS]	Sélectionner ce réglage pour enregistrer les données au format XPS.



Le paramètre [Type fichier] peut ne pas être disponible selon les réglages sélectionnés pour [Mode Couleur] et [Résolution].



Si [Type fichier] est réglé sur [PDF compact], [Résolution] peut seulement être réglé sur [300×300 dpi].

[Réglages fichier] - [Régl. numérisation]

Sélectionner si les données doivent être scindées en pages individuelles ou s'il faut créer des données multipages lorsque plusieurs pages sont à numériser.

Élément	Description
[Une page]	Sélectionner ce réglage pour enregistrer les données en les scindant en pages individuelles.
[Multi-pages]	Sélectionner ce réglage pour enregistrer les données sous forme multipages.

[Réglages fichier] - [Crypter PDF]

Spécifier les réglages de cryptage si [PDF] ou [PDF compact] est sélectionné.

Élément		Description
[Niveau de cryptage]	[Oui]	Sélectionner ce réglage pour activer le cryptage. Après avoir sélectionné ce réglage, régler le niveau de cryptage sur [Faible], [Moyen] ou [Fort].
	[Non]	Sélectionner ce réglage pour désactiver le cryptage.
[Mot passe]		Entrer le mot de passe nécessaire à l'ouverture des données cryptées. (Maximum 32 caractères)
[Permissions Document]		Entrer le mot de passe nécessaire pour changer les autorisations concernant un document. (Maximum 32 caractères)
[Détails]		Si le cryptage a été activé, il est possible de spécifier des réglages d'autorisation détaillés.  <i>Il n'apparaissent que si [Niveau de cryptage] est réglé sur [Oui] et si un mot de passe a été spécifié pour [Permissions Document].</i>
	[Impression Autorisée]	Sélectionner s'il faut autoriser l'impression de données ([Permis]), ou interdire l'impression ([Interdit]), ou n'autoriser l'impression qu'à basse résolution seulement ([Basse résolution.]).

Élément		Description
[Détails]	[Modifier Permissions]	<p>Sélectionner s'il faut autoriser ou interdire la modification de document, par exemple signer, entrer du texte ou annoter les données ; si la modification est autorisée, sélectionner le niveau d'autorisation.</p> <p>[Niveau 1] : Les pages peuvent être insérées, pivotées et supprimées.</p> <p>[Niveau 2] : Des annotations peuvent être créées, des données peuvent être entrées dans les champs de formulaires, et des signatures peuvent être portées dans les champs de signature existants.</p> <p>[Niveau 3] : Toutes les opérations, sauf l'extraction de page, peuvent être effectuées.</p> <p>[Niveau 4] : Les données peuvent être entrées dans les champs de formulaires, et des signatures peuvent être portées dans les champs de signature existants.</p> <p>[Niveau 5] : La mise en page peut être modifiée, des données peuvent être entrées dans les champs de formulaires, et des signatures peuvent être portées dans les champs de signature existants.</p> <p> <i>Les niveaux 1, 2, 3 et 5 apparaissent seulement lorsque [Niveau de cryptage] est réglé sur [Bas]. Les niveaux 1, 2, 3 et 4 apparaissent lorsque [Niveau de cryptage] est réglé sur [Moyen] ou [Fort].</i></p>
	[Activer copie]	Sélectionner si la copie de texte et d'images d'un document doit être autorisée ([Permis]) ou interdite ([Interdit]).

Spécifier les paramètres de communication

Les paramètres [Communication] disponibles dans l'écran [Param.] permettent de spécifier les réglages des émissions E-mail.

[Division binaire]

Sélectionner si les données d'émission doivent ou non être divisées.

Élément	Description
[MARCHE]	Sélectionner ce réglage pour diviser les données d'émission.
[Arrêt]	Sélectionner ce réglage pour ne pas diviser les données d'émission.
[Réglages administrateur]	Le réglage spécifié par [Réglages administrateur] - [Ethernet] - [Division binaire] est prioritaire.

[Cryptage E-mail]

Description	
Paramètres	[MARCHE] / [Arrêt]
Spécifier les réglages pour cryptage de l'e-mail.	

[Envoyer avec signature]

Description	
Paramètres	[MARCHE] / [Arrêt]
Sélectionner si une signature numérique doit ou non accompagner les messages e-mail.	

[E-mail]

Spécifier le sujet et l'adresse des messages e-mail.

Élément	Description
[Nom Fichier]	Entrer le nom du document pour les données de numérisation.
[Sujet]	Entrer le sujet du message e-mail.
[De]	Spécifier l'adresse de l'expéditeur. Sélectionner [Adr. email administrat.] ou [Adresse Utilisateur], ou renseigner ces champs manuellement.
[Corps texte]	Taper le texte du message e-mail.

Spécifier les destinations

Les méthodes suivantes permettent de spécifier des destinations.

- "Sélectionner dans les destinations enregistrées" à la page 10-27
- "Saisie directe de l'adresse" à la page 10-29
- "Sélectionner dans l'historique" à la page 10-32

Sélectionner dans les destinations enregistrées

Il est possible de sélectionner une destination du carnet d'adresses ou destination de groupe parmi les destinations préalablement enregistrées sur la machine.



Pour sélectionner une destination enregistrée, les destinations du carnet d'adresses et destinations de groupe doivent d'abord être enregistrées sur la machine. Pour plus de détails, voir "Enregistrer les destinations" à la page 10-34.



Dans [Régl.Utilisateur] - [Réglages machine] - [Onglet p. défaut Scan vers E-mail], vous pouvez spécifier l'onglet de destination par défaut sur l'écran du mode Scan vers E-mail. Pour plus de détails, voir "[Réglages machine]" à la page 3-13.

Sélectionner dans la liste des Favoris

Une fois qu'une destination est enregistrée, elle peut alors être ajoutée aux [Favoris].

Par défaut, la liste des destinations [Favoris] apparaît lorsque l'écran initial du mode Scan vers E-mail est affiché.

Sélectionner une destination dans la liste. Pour spécifier plusieurs destinations pour une émission diffusion, spécifier toutes les destinations vers lesquelles les données doivent être envoyées.



L'ajout à la liste des Favoris peut être spécifié lors de l'enregistrement d'une destination. Pour plus de détails, voir "Enregistrer une destination dans le Carnet d'adresses" à la page 10-35.

Sélectionner par recherche sur index

Il est possible de rechercher des destinations à l'aide de caractères d'index spécifiés lors de l'enregistrement de chaque destination.

- 1 Dans l'écran initial du mode Scan vers E-mail, appuyer sur  .
- 2 Appuyer sur l'onglet d'index désiré afin de rechercher les destinations.
 - Si l'onglet d'index désiré ne s'affiche pas, appuyer sur [→] ou [←] jusqu'à ce que l'onglet voulu apparaisse.
 - Pour sélectionner une destination de groupe, appuyer sur [→], puis sur [Groupe] à l'extrême droite.
- 3 Sélectionner la destination, puis sur [Valider].



Pour spécifier plusieurs destinations, spécifier toutes les destinations où les données doivent être envoyées.

Sélectionner par recherche par type ou nom de destination

Les destinations peuvent être sélectionnées après recherche sur le type ou le nom de la destination.

- 1 Dans l'écran initial du mode Scan vers E-mail, appuyer sur  .
- 2 Appuyer sur [Recher simple].
- 3 Sélectionner la méthode de recherche des destinations.
 - [Type] : sélectionner le type de destination ("Fax", "E-mail", etc.).
 - [Nom] : Entrer directement le nom de la destination à rechercher. Taper le nom recherché, et appuyer sur [Valider] pour afficher la liste des résultats de la recherche.
- 4 Sélectionner la destination, puis sur [Valider].
 - Pour spécifier plusieurs destinations, sélectionner toutes les destinations où les données doivent être envoyées.
- 5 Appuyer sur [Valider].

Saisie directe de l'adresse

Pour spécifier une destination qui n'est pas enregistrée sur la machine, taper l'adresse directement.

- 1 Dans l'écran initial du mode Scan vers E-mail, appuyer sur [Saisie directe].
- 2 Appuyer sur [E-mail].
- 3 Entrer l'adresse e-mail.
- 4 Appuyer sur [Valider].



Pour spécifier plusieurs destinations, spécifier toutes les destinations où les données doivent être envoyées.



Si [Réglages administrateur] - [Paramètres Sécurité] - [Détails Sécurité] - [Saisie manuelle destination] est réglé sur [Interdit], il n'est pas possible d'introduire directement une adresse. Pour plus de détails sur [Saisie manuelle destination], voir "[Paramètres Sécurité]" à la page 3-79.

Sélectionner dans l'historique

Une destination peut être sélectionnée dans l'historique des cinq dernières émissions.

- 1 Dans l'écran initial du mode Scan vers E-mail, appuyer sur [Historique].
- 2 Sélectionner la destination dans la liste, et appuyer sur la touche [Envoi].



Une seule destination peut être sélectionnée à partir de l'historique.



Les seules destinations qui apparaissent dans l'historique sont celles qui ont été spécifiées après que la touche [Saisie directe] a été actionnée.

En outre, les destinations spécifiées avec les émissions Diffusion n'apparaissent pas dans l'historique.

Sélectionner une destination programme

Les données peuvent être envoyées en utilisant une destination programmée préalablement enregistrée sur la machine.

Les destinations où les données sont fréquemment envoyées sont programmées avec les réglages de numérisation, ce qui permet d'envoyer facilement les données sans avoir à spécifier les réglages à chaque fois.



Pour sélectionner une destination programme, celle-ci doit avoir été préalablement enregistrée sur la machine. Pour plus de détails, voir "Enregistrement d'une destination programme" à la page 10-38.

- 1** Appuyer sur [Scan vers E-mail] pour afficher l'écran initial du mode Scan vers E-mail.
 - Pour plus de détails sur l'écran Fax initial, voir "Écran initial du mode Scan vers E-mail" à la page 2-9.
- 2** Charger le document à numériser.
 - Pour plus de détails sur le chargement du document original, voir "Charger un document" à la page 4-36.
- 3** Appuyer sur la touche [Programmes].
- 4** Sélectionner la destination programme désirée dans la liste, puis sur [Valider].
Les réglages et les adresses de destination sont rappelés.



Une seule destination programme peut être sélectionnée.

- 5** Appuyer sur la touche [Envoi].
 - Appuyer sur la touche [Envoi (Couleur)] pour numériser en couleur, ou appuyer sur la touche [Envoi (N&B)] pour numériser en noir et blanc.

Effectuer les opérations du mode Nmér. vrs dossier

Opérations Nmér. vrs dossier élémentaires

La procédure de base ci-dessous indique comment envoyer les données numérisées vers le disque dur de la machine, un périphérique de stockage USB ou un dossier du réseau, dans le cadre de l'opération Numériser vers dossier.

- 1 Appuyer sur [Nmér. vrs dossier] pour afficher l'écran initial du mode Numériser vers dossier.
- 2 Placez le document dans le chargeur automatique ou sur la vitre d'exposition.

- Pour plus de détails sur le chargement du document original, voir "Charger un document" à la page 4-36.



Si le document contient plus de pages que ne peut en contenir le chargeur ADF, régler [Param.] - [Réglages Original] - [Numérisation séparée] sur [MARCHE] de sorte que le document puisse être scindé et numérisé en plusieurs fois. Pour plus de détails, voir "[Réglages Original] - [Numérisation séparée]" à la page 10-21.



Pour numériser plusieurs pages de document sur la vitre d'exposition et les envoyer comme données numérisées combinées, régler [Param.] - [Réglages Original] - [Numérisation séparée] sur [MARCHE]. Pour plus de détails sur "Numérisation séparée", voir "[Réglages Original] - [Numérisation séparée]" à la page 10-21.

- 3 Spécifier la destination.
 - Pour plus de détails sur la spécification des destinations, voir "Spécifier les destinations" à la page 10-27.
 - Dans l'écran initial du mode Numériser vers dossier, appuyer sur [Contrôle] pour vérifier ou changer les destinations spécifiées.
- 4 Au besoin, spécifiez les réglages des autres paramètres dans l'écran [Réglages].
 - Pour plus de détails sur les paramètres [Recto/Recto-Vers], [Taille original], [Réglages Original], [Mode Couleur] et [Type original] disponibles dans l'écran [Param.], voir "Spécifier les réglages du document" à la page 10-20.
 - Pour plus de détails sur les paramètres [Fond/densité], [Résolution] et [Réglages fichier] disponibles dans l'écran [Param.], voir "Spécifier les réglages de numérisation" à la page 10-23.

- Pour plus de détails sur le paramètre [Nom Fichier] disponible dans l'écran [Param.], voir "Spécifier le nom du document" à la page 10-26.
- Pour plus de détails sur les paramètres [Communication] disponibles dans l'écran [Param.], voir "Spécifier les paramètres de communication" à la page 10-27.

5 Appuyer sur la touche [Envoi].

- Appuyer sur la touche [Envoi (Couleur)] pour numériser en couleur, ou appuyer sur la touche [Envoi (N&B)] pour numériser en noir et blanc.



Cette machine ne peut pas détecter automatiquement le format d'un original destiné à être numériser. Avant de numériser le document, il convient de spécifier son format. Si le format de l'original n'est pas correctement spécifié, cela peut entraîner une perte partielle d'image. Pour plus de détails sur la spécification du format d'un document original, voir "[Taille original]" à la page 10-20.



Si la mémoire arrive à saturation pendant la numérisation du document, la numérisation ne peut pas continuer. Pour envoyer les pages de document déjà numérisées, appuyer sur la touche [Envoi]. Pour arrêter l'émission, appuyer sur la touche [Stop].



Pour vérifier une tâche de numérisation, appuyer sur [Tâche], puis sur [Enregistrer] dans l'écran [Historique].

Spécifier les réglages du document

Les paramètres [Recto/Recto-Vers], [Taille original], [Réglages Original], [Mode Couleur] et [Type original] disponibles dans l'écran [Param.] permettent de spécifier les réglages relatifs au document.

[Recto/Recto-Vers]

Sélectionner si les documents recto-verso sont à numériser lorsque le chargeur automatique est utilisé.

Élément	Description
[Recto]	Sélectionner ce réglage pour numériser un document à 1 face imprimée.
[Recto-verso]	Sélectionner ce réglage pour numériser un document à 2 faces imprimée.
[Couv. + R/V]	Sélectionner ce réglage pour numériser un document à 2 faces imprimées et comportant une couverture. Le recto seul de la couverture sera d'abord numérisé, ensuite ce sera les rectos et versos des pages restantes.

[Taille original]

Spécifier le format du document qui doit être envoyé.

Élément	Description
[Format std.]	Sélectionner le format du document. Sélectionner [Letter/Legal] pour numériser un document contenant des pages de formats différents.
[Format personnalisé]	Spécifier le format du document s'il s'agit d'un format non-standard. Appuyer sur [X] et [Y], et entrer le format du document. [X] peut être réglé entre 30 mm et 356 mm (1,18 pouces et 14,00 pouces) ; [Y] peut être réglé entre 30 mm et 216 mm (1,18 pouces et 8,50 pouces).

[Réglages Original] - [Numérisation séparée]

Il est possible de scinder le document et de le numériser en plusieurs fois.

L'opération de numérisation peut se décomposer en plusieurs sessions, par exemple, lorsque le document contient plus de pages que ne peut en recevoir le chargeur automatique ou lorsqu'un document de plusieurs pages est numérisé sur la vitre d'exposition, pour qu'en fin de compte toutes les pages numérisées puissent être envoyées comme un seul et entier document.

- 1 Placez le document dans le chargeur automatique ou sur la vitre d'exposition.
- 2 Appuyer sur [Nmér. vrs dossier] pour afficher l'écran initial du mode Nmér. vrs dossier.
- 3 Avec [Réglages Original] dans l'écran [Param.], régler [Numérisation séparée] sur [Oui].
- 4 Appuyer sur la touche [Envoi].
Le document est numérisé.
- 5 Placer la page de document suivante sur la vitre d'exposition, et appuyer sur la touche [Envoi].
Répéter l'opération jusqu'à ce que toutes les pages du document soient numérisées.
- 6 Une fois que toutes les pages du document ont été numérisées, appuyer sur [Terminer].

[Réglages Original] - [Orientation Original]

Spécifier l'orientation du document.

Élément	Description
[Haut]	Sélectionner ce réglage lorsque le document est chargé bord supérieur vers le haut.
[En bas]	Sélectionner ce réglage lorsque le document est chargé bord supérieur vers le bas.
[Gauche]	Sélectionner ce réglage lorsque le document est chargé bord supérieur vers la gauche (vers la droite s'il est placé sur la vitre d'exposition).
[Droite]	Sélectionner ce réglage lorsque le document est chargé bord supérieur vers la droite (vers la gauche s'il est placé sur la vitre d'exposition).

[Réglages Original] - [Position reliure original]

Spécifier la position de reliure lorsqu'un document recto-verso doit être numérisé via le chargeur automatique. L'orientation des versos des pages diffèrent selon que le document recto-verso est relié en haut ou à gauche.

Élément	Description
[Reli. à gche]	Sélectionner ce réglage pour spécifier une position de reliure à gauche.
[Reli. en haut]	Sélectionner ce réglage pour spécifier une position de reliure en haut.
[Auto]	Sélectionner ce réglage pour spécifier automatiquement la position de reliure. Si la longueur du document est égale ou inférieure à 11,69 pouces (297 mm), c'est une position de reliure sur le bord long du papier qui sera sélectionnée. Si la longueur du document est supérieure à 297 mm (11,69 pouces), c'est la position de reliure sur le bord court du papier qui sera sélectionnée.

[Mode Couleur]

Sélectionner si le document doit être numérisé en couleur ou en noir et blanc.

Élément		Description
[Couleur]	[MARCHE]	Sélectionner ce réglage pour détecter automatiquement la couleur du document et le numériser avec le réglage correspondant.
	[ARRET]	Sélectionner ce réglage pour numériser en couleurs.
[Noir&Blanc]	[Niv.Gris]	Sélectionner ce réglage pour des documents comportant beaucoup de demi-teintes, comme des photos noir et blanc.
	[Noir]	Sélectionner ce réglage pour des documents comportant des zones noir et blanc bien distinctes comme dans des dessins au trait.



[Noir] peut ne pas être disponible en fonction du réglage sélectionné pour [Type fichier].

[Type original]

Sélectionner le réglage appropriés concernant la qualité image en fonction du contenu du document.

Élément	Description
[Texté]	Sélectionner ce réglage pour numériser des documents contenant seulement du texte.
[Texte/Photo]	Sélectionner ce réglage pour numériser des documents contenant une combinaison de texte et de photos.
[Photo]	Sélectionner ce réglage pour numériser des documents contenant seulement des photos.

Spécifier les réglages de numérisation

Les paramètres [Fond/densité], [Résolution] et [Réglages fichier] disponibles dans l'écran [Param.] permettent de spécifier les réglages de numérisation.

[Fond/densité]

Spécifier les réglages appropriés concernant la qualité image du document.

Élément	Description
[Suppression Fond]	Sélectionner la densité du fond couleur à laquelle les documents à fond coloré sont à numériser. Neuf niveaux de densité sont disponibles pour corriger l'aspect jaunâtre du fond.
[Densité]	Sélectionner la densité à laquelle le document doit être numérisé. Neuf niveaux de densité sont disponibles. Sélectionner le réglage de densité approprié en fonction du document à numériser.
[Netteté]	Sélectionner la force des contours des caractères et des lignes par exemple, pour numériser le document. Pour numériser les caractères et les lignes avec plus de netteté, sélectionner un réglage dans la direction +. Sept niveaux de netteté sont disponibles.

[Résolution]

Sélectionner la résolution à laquelle le document doit être numérisé.

Élément	Description
[150×150 dpi]	Sélectionner ce réglage pour numériser le document à 150 × 150 dpi.
[200×200 dpi]	Sélectionner ce réglage pour numériser le document à 200 × 200 dpi.
[300×300 dpi]	Sélectionner ce réglage pour numériser le document à 300 × 300 dpi.
[600×600 dpi]	Sélectionner ce réglage pour numériser le document à 600 × 600 dpi.



Plus la résolution est élevée, plus les données sont volumineuses et plus la durée de l'émission augmente.



Si [Type fichier] est réglé sur [PDF compact], [Résolution] peut seulement être réglé sur [300×300 dpi].

[Réglages fichier] - [Type fichier]

Sélectionner le format de fichier pour les données de numérisation à enregistrer.

Élément	Description
[PDF]	Sélectionner ce réglage pour enregistrer les données au format PDF.
[PDF compact]	Sélectionner ce réglage pour enregistrer les données avec une compression supérieure à celle du format PDF.
[TIFF]	Sélectionner ce réglage pour enregistrer les données au format TIFF.
[JPEG]	Sélectionner ce réglage pour enregistrer les données au format JPEG.
[XPS]	Sélectionner ce réglage pour enregistrer les données au format XPS.



Le paramètre [Type fichier] peut ne pas être disponible selon les réglages sélectionnés pour [Mode Couleur] et [Résolution].



Si [Type fichier] est réglé sur [PDF compact], [Résolution] peut seulement être réglé sur [300x300 dpi].

[Réglages fichier] - [Régl. numérisation]

Sélectionner si les données doivent être scindées en pages individuelles ou s'il faut créer des données multipages lorsque plusieurs pages sont à numériser.

Élément	Description
[Une page]	Sélectionner ce réglage pour enregistrer les données en les scindant en pages individuelles.
[Multi-pages]	Sélectionner ce réglage pour enregistrer les données sous forme multipages.

[Réglages fichier] - [Crypter PDF]

Spécifier les réglages de cryptage si [PDF] ou [PDF compact] est sélectionné.

Élément	Description				
[Niveau de cryptage]	<table border="1"> <tr> <td>[Oui]</td> <td>Sélectionner ce réglage pour activer le cryptage. Après avoir sélectionné ce réglage, régler le niveau de cryptage sur [Faible], [Moyen] ou [Fort].</td> </tr> <tr> <td>[Non]</td> <td>Sélectionner ce réglage pour désactiver le cryptage.</td> </tr> </table>	[Oui]	Sélectionner ce réglage pour activer le cryptage. Après avoir sélectionné ce réglage, régler le niveau de cryptage sur [Faible], [Moyen] ou [Fort].	[Non]	Sélectionner ce réglage pour désactiver le cryptage.
[Oui]	Sélectionner ce réglage pour activer le cryptage. Après avoir sélectionné ce réglage, régler le niveau de cryptage sur [Faible], [Moyen] ou [Fort].				
[Non]	Sélectionner ce réglage pour désactiver le cryptage.				
[Mot passe]	Entrer le mot de passe nécessaire à l'ouverture des données cryptées. (Maximum 32 caractères)				
[Permissions Document]	Entrer le mot de passe nécessaire pour changer les autorisations concernant un document. (Maximum 32 caractères)				
[Détails]	<p>Si le cryptage a été activé, il est possible de spécifier des réglages d'autorisation détaillés.</p> <p> <i>Il n'apparaissent que si [Niveau de cryptage] est réglé sur [Oui] et si un mot de passe a été spécifié pour [Permissions Document].</i></p>				
[Impression Autorisée]	Sélectionner s'il faut autoriser l'impression de données ([Permis]), ou interdire l'impression ([Interdit]), ou n'autoriser l'impression qu'à basse résolution seulement ([Basse résolution.]).				

[Modifier Permissions]	<p>Sélectionner s'il faut autoriser ou interdire la modification de document, par exemple signer, entrer du texte ou annoter les données ; si la modification est autorisée, sélectionner le niveau d'autorisation.</p> <p>[Niveau 1] : Les pages peuvent être insérées, pivotées et supprimées.</p> <p>[Niveau 2] : Des annotations peuvent être créées, des données peuvent être entrées dans les champs de formulaires, et des signatures peuvent être portées dans les champs de signature existants.</p> <p>[Niveau 3] : Toutes les opérations, sauf l'extraction de page, peuvent être effectuées.</p> <p>[Niveau 4] : Les données peuvent entrées dans les champs de formulaires, et des signatures peuvent être portées dans les champs de signature existants.</p> <p>[Niveau 5] : La mise en page peut être modifiée, des données peuvent être entrées dans les champs de formulaires, et des signatures peuvent être portées dans les champs de signature existants.</p> <p> <i>Les niveaux 1, 2, 3 et 5 apparaissent seulement lorsque [Niveau de cryptage] est réglé sur [Bas]. Les niveaux 1, 2, 3 et 4 apparaissent lorsque [Niveau de cryptage] est réglé sur [Moyen] ou [Fort].</i></p>
[Activer copie]	Sélectionner si la copie de texte et d'images d'un document doit être autorisée ([Permis]) ou interdite ([Interdit]).

Spécifier le nom du document

Spécifier le nom du document pour les données de numérisation.

Élément	Description
[Nom Fichier]	Entrer le nom du document pour les données de numérisation.

Spécifier les paramètres de communication

Les paramètres [Communication] disponibles dans l'écran [Param.] permettent de spécifier les réglages relatifs aux notifications de bonne fin envoyées par e-mail.

[Notification URL]

Description	
Paramètres	[MARCHE] / [Arrêt]
Spécifier si les notifications de bonne fin d'une tâche doivent ou non être envoyées par E-mail.	

[Destination de la notification URL]

Description
Spécifier l'adresse E-mail où les notifications de bonne fin d'une tâche seront envoyées.

Spécifier les destinations

Les méthodes suivantes permettent de spécifier des destinations.

- "Sélectionner dans les destinations enregistrées" à la page 10-27
- "Saisie directe de l'adresse" à la page 10-29
- "Sélectionner dans l'historique" à la page 10-32

Sélectionner dans les destinations enregistrées

Il est possible de sélectionner une destination du carnet d'adresses ou destination de groupe parmi les destinations préalablement enregistrées sur la machine.



Pour sélectionner une destination enregistrée, les destinations du carnet d'adresses et destinations de groupe doivent d'abord être enregistrées sur la machine. Pour plus de détails, voir "Enregistrer les destinations" à la page 10-34.



Dans [Régl.Utilisateur] - [Réglages machine] - [Onglet p. défaut Nmér. vrs doss.], vous pouvez spécifier l'onglet de destination par défaut sur l'écran du mode Numériser vers dossier. Pour plus de détails, voir "[Réglages machine]" à la page 3-13.

Sélectionner dans la liste des Favoris

Une fois qu'une destination est enregistrée, elle peut alors être ajoutée aux [Favoris].

Par défaut, la liste des destinations [Favoris] apparaît lorsque l'écran initial du mode Nmér. vrs dossier est affiché.

Sélectionner une destination dans la liste. Pour spécifier plusieurs destinations pour une émission diffusion, spécifier toutes les destinations vers lesquelles les données doivent être envoyées.



L'ajout à la liste des Favoris peut être spécifié lors de l'enregistrement d'une destination. Pour plus de détails, voir "Enregistrer une destination dans le Carnet d'adresses" à la page 10-35.

Sélectionner par recherche sur index

Il est possible de rechercher des destinations à l'aide de caractères d'index spécifiés lors de l'enregistrement de chaque destination.

- 1 Dans l'écran initial du mode Nmér. vrs dossier, appuyer sur .
- 2 Appuyer sur l'onglet d'index désiré afin de rechercher les destinations.
 - Si l'onglet d'index désiré ne s'affiche pas, appuyer sur [→] ou [←] jusqu'à ce que l'onglet voulu apparaisse.
 - Pour sélectionner une destination de groupe, appuyer sur [→], puis sur [Groupe] à l'extrême droite.
- 3 Sélectionner la destination, puis sur [Valider].
 - Pour spécifier plusieurs destinations, spécifier toutes les destinations où les données doivent être envoyées.

Sélectionner par recherche par type ou nom de destination

Les destinations peuvent être sélectionnées après recherche sur le type ou le nom de la destination.

- 1 Dans l'écran initial du mode Nmér. vrs dossier, appuyer sur .
- 2 Appuyer sur [Recher simple].
- 3 Sélectionner la méthode de recherche des destinations.
 - [Type] : sélectionner le type de destination ("FTP", "SMB", "WebDAV", etc.).
 - [Nom] : Entrer directement le nom de la destination à rechercher. Taper le nom recherché, et appuyer sur [Valider] pour afficher la liste des résultats de la recherche.
- 4 Sélectionner la destination, puis sur [Valider].

- Pour spécifier plusieurs destinations, sélectionner toutes les destinations où les données doivent être envoyées.

5 Appuyer sur [Valider].

Saisie directe de l'adresse

Pour spécifier une destination qui n'est pas enregistrée sur la machine, taper l'adresse directement.

Avec [FTP]

- 1 Dans l'écran initial du mode Nmér. vrs dossier, appuyer sur [Saisie directe].
- 2 Appuyer sur [FTP].
- 3 Spécifier les réglages pour [Nom Serveur], [Chm.Fich.], [Nom utilisat.] et [Mot passe] pour l'ordinateur de destination.
- 4 Au besoin, spécifier les réglages des autres paramètres dans l'écran [Détails].
 - [Mode PASV] : sélectionner si le mode Passif (PASV) doit ou non être utilisé.
 - [Proxy] : sélectionner si un serveur proxy doit ou non être utilisé.
 - [N° port] : entrer le numéro de port. (Plage : 1 à 65535)
- 5 Appuyer sur [Valider].



Pour spécifier plusieurs destinations, préciser les divers réglages, appuyer sur [Destin. suiv.], puis procéder aux réglages de la destination FTP suivante.



Si [Réglages administrateur] - [Paramètres Sécurité] - [Détails Sécurité] - [Saisie manuelle destination] est réglé sur [Interdit], il n'est pas possible d'introduire directement une adresse. Pour plus de détails sur [Saisie manuelle destination], voir "[Paramètres Sécurité]" à la page 3-79.

Avec [PC (SMB)]

- 1 Dans l'écran initial du mode Nmér. vrs dossier, appuyer sur [Saisie directe].
- 2 Appuyer sur [PC (SMB)].
- 3 Spécifier les réglages pour [Nom Serveur], [Chm.Fich.], [Nom utilisat.] et [Mot passe] pour l'ordinateur de destination.

4 Au besoin, appuyer sur [Parcourir], puis accéder à un dossier partagé pour le spécifier.

5 Appuyer sur [Valider].



Pour spécifier plusieurs destinations, préciser les divers réglages, appuyer sur [Destin. suiv.], puis procéder aux réglages de la destination SMB suivante.



Si [Réglages administrateur] - [Paramètres Sécurité] - [Détails Sécurité] - [Saisie manuelle destination] est réglé sur [Interdit], il n'est pas possible d'introduire directement une adresse. Pour plus de détails sur [Saisie manuelle destination], voir "[Paramètres Sécurité]" à la page 3-79.

Avec [WebDAV]

1 Dans l'écran initial du mode Nmér. vrs dossier, appuyer sur [Saisie directe].

2 Appuyer sur [WebDAV].

3 Spécifier les réglages pour [Nom Serveur], [Chm.Fich.], [Nom utilisat.] et [Mot passe] pour l'ordinateur de destination.

4 Au besoin, spécifier les réglages des autres paramètres dans l'écran [Détails].

- [N° port] : Entrer le numéro de port. (Plage : 1 à 65535)
- [Proxy] : Sélectionner si un serveur proxy doit ou non être utilisé.
- [Paramètre SSL] : Sélectionner si SSL doit ou non être utilisé.

5 Appuyer sur [Valider].



Pour spécifier plusieurs destinations, préciser les divers réglages, appuyer sur [Destin. suiv.], puis procéder aux réglages de la destination WebDAV suivante.



Si [Réglages administrateur] - [Paramètres Sécurité] - [Détails Sécurité] - [Saisie manuelle destination] est réglé sur [Interdit], il n'est pas possible d'introduire directement une adresse. Pour plus de détails sur [Saisie manuelle destination], voir "[Paramètres Sécurité]" à la page 3-79.

Avec [Mémoire USB]

- 1 Connecter le périphérique mémoire USB au port hôte USB.
- 2 Dans l'écran initial du mode Nmér. vrs dossier, appuyer sur [Saisie directe].
- 3 Appuyer sur [Mémoire USB].



Si un périphérique de stockage USB n'a pas encore été inséré, [Mémoire USB] n'est pas disponible.

- 4 Spécifier un réglage pour [Nom Document].
- 5 Appuyer sur [Valider].



Si [Réglages administrateur] - [Paramètres Sécurité] - [Détails Sécurité] - [Saisie manuelle destination] est réglé sur [Interdit], il n'est pas possible d'introduire directement une adresse. Pour plus de détails sur [Saisie manuelle destination], voir "[Paramètres Sécurité]" à la page 3-79.



Si [Réglages administrateur] - [Paramètres Sécurité] - [Détails Sécurité] - [Interdire numérisation vers USB] est réglé sur [Interdit], [Mémoire USB] n'est pas disponible. Pour plus de détails sur [Interdire numérisation vers USB], voir "[Paramètres Sécurité]" à la page 3-79.



Dans le cas d'une émission vers une mémoire USB, une seule destination peut être spécifiée.

Avec [Disque Dur]

- 1 Dans l'écran initial du mode Nmér. vrs dossier, appuyer sur [Saisie directe].
- 2 Appuyer sur [Disque dur].
- 3 Appuyer sur [Enreg. doc.].
- 4 Si les paramètres Identification utilisateur ont été spécifiés, sélectionner [Public] ou [Privé].
- 5 Spécifier un réglage pour [Nom Document].
- 6 Appuyer sur [Valider].



Si [Réglages administrateur] - [Paramètres Sécurité] - [Détails Sécurité] - [Saisie manuelle destination] est réglé sur [Interdit], il n'est pas possible d'introduire directement une adresse. Pour plus de détails sur [Saisie manuelle destination], voir "[Paramètres Sécurité]" à la page 3-79.



Dans le cas d'une émission sur Disque Dur, une seule destination peut être spécifiée.



Les données de numérisation enregistrées sur le disque dur de la machine peuvent être sauvegardées sur un ordinateur en copiant les données avec Web Connection. Pour plus de détails, consulter le [Guide de référence].

Avec [Paramètres Services Web]

L'émission Service Web permet d'envoyer les données numérisées à un ordinateur du réseau, préalablement enregistré.

Les ordinateurs du réseau sur lesquels cette machine est enregistrée comme scanner Service Web apparaissent comme destinations. Sélectionner une destination.

1 Dans l'écran initial du mode Nmér. vrs dossier, appuyer sur [Saisie directe].

2 Appuyer sur [Paramètres Service Web].

3 Sélectionner la destination.

- Si la destination voulue ne s'affiche pas, appuyer sur [Recher simple], puis entrer le nom de la destination à rechercher.



Si [Réglages administrateur] - [Paramètres Sécurité] - [Détails Sécurité] - [Saisie manuelle destination] est réglé sur [Interdit], il n'est pas possible d'introduire directement une adresse. Pour plus de détails sur [Saisie manuelle destination], voir "[Paramètres Sécurité]" à la page 3-79.



Dans le cas d'une émission Web Service, une seule destination peut être spécifiée.



Dans le cas d'une numérisation WSD sous Windows Server 2008 R2/7/Vista/Server 2008, il peut ne pas être possible de spécifier une résolution ou un format de document.

Sélectionner dans l'historique

Une destination peut être sélectionnée dans l'historique des cinq dernières émissions.

1 Dans l'écran initial du mode Nmér. vrs dossier, appuyer sur [Historique].

2 Sélectionner la destination dans la liste, et appuyer sur la touche [Envoi].



Une seule destination peut être sélectionnée à partir de l'historique.



Les seules destinations qui apparaissent dans l'historique sont celles qui ont été spécifiées après que la touche [Saisie directe] a été actionnée.

En outre, les destinations spécifiées avec les émissions Diffusion n'apparaissent pas dans l'historique.

Sélectionner une destination programme

Les données peuvent être envoyées en utilisant une destination programmée préalablement enregistrée sur la machine.

Les destinations où les données sont fréquemment envoyées sont programmées avec les réglages de numérisation numérisation, ce qui permet d'envoyer facilement les données sans avoir à spécifier les réglages à chaque fois.



Pour sélectionner une destination programme, celle-ci doit avoir été préalablement enregistrée sur la machine. Pour plus de détails, voir "Enregistrement d'une destination programme" à la page 10-38.

- 1** Appuyer sur [Nmér. vrs dossier] pour afficher l'écran initial du mode Nmér. vrs dossier.
- 2** Charger le document à numériser.
 - Pour plus de détails sur le chargement du document original, voir "Charger un document" à la page 4-36.
- 3** Appuyer sur la touche [Programmes].
- 4** Sélectionner la destination programme désirée dans la liste, puis sur [Valider].
Les réglages et les adresses de destination sont rappelés.



Une seule destination programme peut être sélectionnée.

- 5** Appuyer sur la touche [Envoi].
 - Appuyer sur la touche [Envoi (Couleur)] pour numériser en couleur, ou appuyer sur la touche [Envoi (N&B)] pour numériser en noir et blanc.

Enregistrer les destinations

Enregistrement des destinations

L'enregistrement des destinations vers lesquelles des données numérisées sont fréquemment envoyées permet de rappeler facilement les configuration destinataires, ce qui facilite et accélère l'envoi des données. Sur cette machine, les destinations du carnet d'adresses, destinations de groupe et destinations programmes peuvent être enregistrées.

Carnet d'adresses

Il est possible d'enregistrer les informations relatives aux destinations (adresses E-mail et dossiers de l'ordinateur, etc.) vers lesquelles des données sont fréquemment envoyées. Une destination peut être sélectionnée à partir du carnet d'adresses pendant la numérisation. Au maximum 2000 destinations du carnet d'adresses peuvent être enregistrées.

Les destinations du carnet d'adresses E-mail peuvent être enregistrées depuis le panneau de commande de cette machine ou depuis Web Connection. Pour plus de détails sur l'enregistrement, voir "Enregistrer une destination dans le Carnet d'adresses" à la page 10-35.

Les dossier de l'ordinateur et les destinations FTP, SMB, et WebDAV ne peuvent être enregistrées que depuis Web Connection. Pour plus de détails, consulter le [Guide de référence].

Groupe

Plusieurs destinations de carnet d'adresses peuvent être enregistrées ensemble en tant que groupe. Cette fonction est pratique pour envoyer les mêmes données vers plusieurs destinations. Un maximum de 100 destinations de groupe (avec un maximum de 500 destinations du carnet d'adresses par groupe) peuvent être enregistrées.

Les destinations de groupe sont à enregistrer depuis Web Connection. Pour plus de détails sur l'enregistrement, consulter le [Guide de référence].

Programme

Les destinations vers lesquelles les données numérisées sont fréquemment envoyées peuvent être enregistrées en même temps que les réglages de numérisation (réglages numérisation, réglages document, etc.). Pendant la numérisation, il est possible de rappeler une destination programme en appuyant sur la touche [Programmes] sur le panneau de commande. Il est possible d'enregistrer 400 destinations programmes maximum.

Pour plus de détails sur l'enregistrement, voir "Enregistrement d'une destination programme" à la page 10-38.

Enregistrer une destination dans le Carnet d'adresses

La procédure permettant d'enregistrer une destination du carnet d'adresses pour envoyer des données numérisées est décrite ci-dessous.

Les destinations du carnet d'adresses E-mail peuvent être enregistrées depuis le panneau de commande de cette machine ou depuis Web Connection. La procédure suivante décrit comment procéder à l'enregistrement depuis le panneau de commande de cette machine.



Pour plus de détails sur l'enregistrement depuis Web Connection, consulter le [Guide de référence].



Les destinations FTP, SMB, et WebDAV ne peuvent être enregistrées que depuis Web Connection. Pour plus de détails sur l'enregistrement depuis Web Connection, consulter le [Guide de référence].



Pour plus de détails sur la spécification d'une destination du carnet d'adresses où envoyer des données numérisées, voir "Sélectionner dans les destinations enregistrées" à la page 10-27.



Si [Réglages administrateur] - [Paramètres sécurité] - [Détails Sécurité] - [Enregistrem. et Modificat. d'adr.] est réglé sur [Interdit], il n'est pas possible d'enregistrer une destination depuis le panneau de commande.

Enregistrer une destination du carnet d'adresses (émission E-mail)

- 1 Appuyer sur la touche [Utilitaire/Compteur].
- 2 Appuyer sur [Enregistrement Adresse].
- 3 Appuyer sur [E-mail].
- 4 Appuyer sur [Nouveau].
 - Pour voir les informations enregistrées pour une destination, sélectionner la destination enregistrée et appuyer sur [Contrôle]. Pour supprimer la destination, appuyer sur [Supprimer] dans l'écran [Contrôle].
- 5 Entrer les informations relatives à la destination, et appuyer sur [OK].

Élément	Description
[Nom]	Entrer le nom d'enregistrement pour la destination du carnet d'adresses. (Maximum 72 octets)
[Adresse e-mail]	Entrer l'adresse e-mail du destinataire. (Maximum 320 caractères)
[Favoris]	Pour les destinations fréquemment utilisées, régler sur [MARCHE]. La destination sera affichée dans la liste [Favoris], ce qui permettra de la retrouver plus facilement.
[Index]	Sélectionner les caractères d'index qui serviront à la recherche de la destination.

- 6 Appuyer sur [Valider].

Enregistrement du carnet d'adresses (émission SMB)

- 1 Appuyer sur la touche [Utilitaire/Compteur].
- 2 Appuyer sur [Enregistrement Adresse].
- 3 Appuyer sur [SMB].
- 4 Appuyer sur [Nouveau].
 - Pour voir les informations enregistrées pour une destination, sélectionner la destination enregistrée et appuyer sur [Contrôle]. Pour supprimer la destination, appuyer sur [Supprimer] dans l'écran [Contrôle].

5 Entrer les informations relatives à la destination, et appuyer sur [OK].

Élément	Description
[Nom]	Entrer le nom d'enregistrement pour la destination du carnet d'adresses. (Maximum 72 octets)
[Connexion]	Spécifier [Nom Serveur], [Chm.Fich.], [Nom utilisateur.] et [Mot passe] pour l'ordinateur de destination. Si nécessaire, utiliser [Parcourir] pour rechercher le dossier partagé.
[Favoris]	Pour les destinations fréquemment utilisées, régler sur [MARCHE]. La destination sera affichée dans la liste [Favoris], ce qui permettra de la retrouver plus facilement.
[Index]	Sélectionner les caractères d'index qui serviront à la recherche de la destination.

6 Appuyer sur [Valider].

Enregistrement d'une destination programme

La procédure permettant d'enregistrer une destination programme pour les émissions de numérisation est décrite ci-dessous.

Les destinations programmes peuvent être enregistrées depuis le panneau de commande de cette machine ou depuis Web Connection. La procédure suivante décrit comment procéder à l'enregistrement depuis le panneau de commande de cette machine.



Pour plus de détails sur l'enregistrement depuis Web Connection, consulter le [Guide de référence].



Pour plus de détails sur la spécification d'une destination programme où envoyer des données numérisées, voir "Sélectionner une destination programme" à la page 10-33.

- 1** Appuyer sur [Scan vers E-mail] ou [Nmér. vrs dossier] pour afficher l'écran initial du mode Scan vers E-mail ou du Mode Nmér. vrs dossier.
- 2** Spécifier les réglages pour des divers paramètres disponibles dans l'écran [Param.].
 - Pour plus de détails sur les paramètres disponibles dans l'écran Param., voir "Effectuer des opérations du mode Scan vers E-mail" à la page 10-3 et "Effectuer les opérations du mode Nmér. vrs dossier" à la page 10-18.
- 3** Sur le panneau de commande, appuyer sur la touche [Programmes]. La liste des destinations programmes apparaît.
- 4** Appuyer sur [Enregistrer].
- 5** Spécifier les réglages pour [Nom] et [Destination] concernant la destination programme, et appuyer sur [Valider].
 - Appuyer sur  pour afficher l'écran Carnet d'adresses. Sélectionner une destination enregistrée.
- 6** Appuyer sur [Valider].

*Remplacement
des consommables*

11



Remplacement des consommables

Note

La défaut d'observation des instructions décrites dans ce manuel peut entraîner l'annulation de votre garantie.

Note

Si le toner est épuisé ou bien que le moment de remplacer l'unité courroie de transfert est arrivé, un message d'erreur apparaît. Voir "Messages d'erreur" à la page 13-43.

Quand le moment de remplacer l'unité courroie de transfert est arrivé, imprimer une page de configuration, puis vérifier l'état des consommables. Pour imprimer la page de configuration, voir "Impression d'une page de configuration" à la page 13-2.

À propos des cartouches de toner

Cette machine utilise quatre cartouches de toner : noir, jaune, magenta et cyan. Manipuler les cartouches de toner avec précaution, en évitant de renverser du toner sur soi ou dans l'imprimante.



Lors du remplacement de cartouches de toner, n'installer que des cartouches neuves. En cas d'installation d'une cartouche de toner usagée, la quantité de toner risque de ne pas être clairement indiquée.



Ne pas ouvrir la cartouche de toner inutilement. Si du toner se répand, éviter de l'inhaler ou de le laisser entrer en contact avec la peau.



Si du toner entre en contact avec les mains, les laver immédiatement avec du savon et de l'eau.



En cas d'inhalation de toner, rechercher l'air frais et se gargariser abondamment à l'eau. En cas de toux ou autre manifestation, consulter un médecin.



Si du toner touche les yeux, les rincer immédiatement à l'eau pendant au moins 15 minutes. Si l'irritation persiste, consulter un médecin.



Si du toner pénètre dans la bouche, se rincer la bouche et boire ensuite 1 à 2 tasses d'eau. Si nécessaire, consulter un médecin.



Stocker les cartouches de toner hors de portée des enfants.

Note

L'utilisation de cartouches de toner non originales peut entraîner des performances instables. De plus, tout dommage causé par l'utilisation de cartouches de toner non originales n'est pas couvert par la garantie, même si ledit dommage survient pendant la période de garantie. (Bien qu'il ne soit pas certain que le dommage résulte de l'utilisation de cartouches de toner non originales, nous recommandons vivement d'utiliser des cartouches de toner d'origine.)

Pour remplacer une cartouche de toner, se reporter au tableau ci-dessous. N'utiliser que des cartouches, de la liste suivante, elles sont spécifiquement conçues pour permettre une qualité et une vitesse optimales sur votre type de machine. Le type de la machine et les numéros de référence des cartouches figurent sur l'étiquette de renouvellement consommables (face interne du capot supérieur).



Pour une qualité et une vitesse optimales, n'utiliser que les cartouches de toner authentiques correspondant au TYPE de votre imprimante.

Stocker les cartouches de toner :

- Dans leur emballage d'origine tant que vous n'êtes pas prêt à les utiliser.
- Dans un local sec et frais, à l'abri du soleil (et de la chaleur).

La température de stockage ne doit pas dépasser 35°C (95°F) et l'humidité 85% sans condensation. Lorsqu'une cartouche de toner est déplacée d'un lieu frais en un lieu chaud et humide, une condensation, nuisible à la qualité d'impression, peut se former. Avant d'utiliser la cartouche, la laisser s'adapter au nouvel environnement pendant environ une heure.

- Bien à plat.

Ne pas renverser les cartouches ; le toner se trouvant à l'intérieur de la cartouche risque de se compacter ou d'être distribué de manière irrégulière.

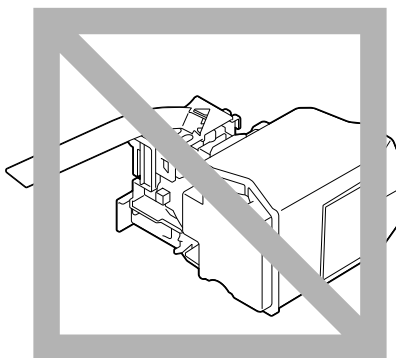

- A l'abri de l'air marin et de vapeurs corrosives (d'aérosols par exemple).

Remplacement d'une cartouche de toner

Note

En remplaçant une cartouche, veiller à ne pas répandre du toner. Si cela se produit, essuyer aussitôt avec un chiffon doux et sec.

Quand le toner est épuisé, le message [Remplacer Toner (x)] apparaît sur l'écran tactile.

Suivre les instructions ci-après pour remplacer la cartouche toner. À titre d'exemple, c'est la procédure de remplacement de la cartouche toner jaune qui est décrite ci-dessous.

- 1 Ouvrir le capot avant de la machine.

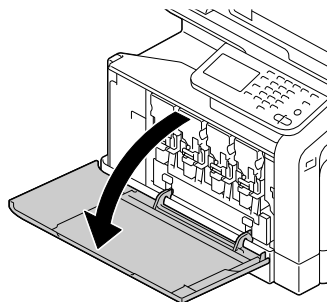
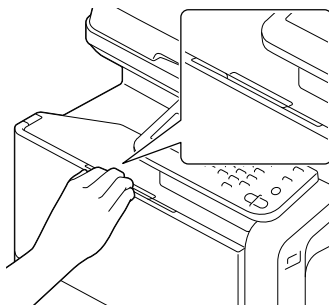

- 2** Tirer le levier avant de la cartouche de toner couleur indiquée vers la gauche.

La procédure de remplacement est la même pour toutes les couleurs de toner (jaune : Y, magenta : M, cyan : C et noir : K).

Dans la procédure suivante, c'est le remplacement de la cartouche de toner jaune (Y) qui est décrite.

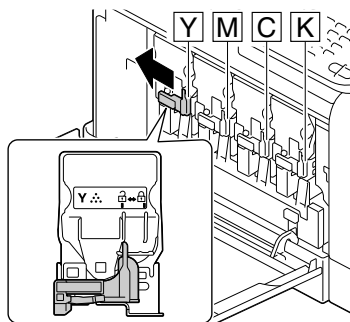

- 3** Saisir la cartouche de toner à remplacer par sa poignée et la sortir de l'imprimante.

Dans la procédure suivante, c'est le remplacement de la cartouche de toner jaune (Y) qui est décrite.

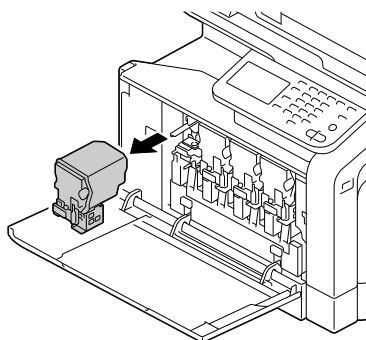

Note

Mettre la cartouche de toner au rebut conformément à la réglementation en vigueur. Ne pas s'en débarrasser pas en la brûlant. Pour plus de détails, voir "À propos des cartouches de toner" à la page 11-2.

- 4** Vérifier la couleur de la nouvelle cartouche à installer.

- 5 Retirer la cartouche de son emballage.

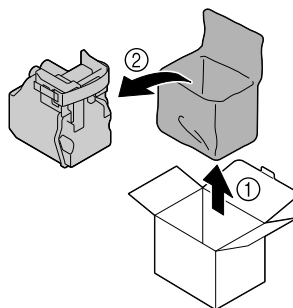

- 6 Secouer la nouvelle cartouche pour répartir le toner à l'intérieur.

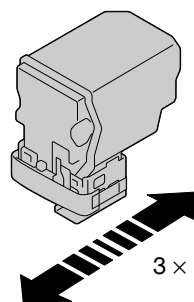

- 7 Retirer le ruban de protection du côté droit de la cartouche de toner.

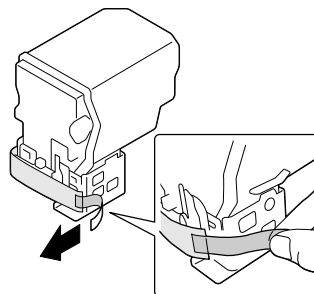

- 8** S'assurer que la cartouche est de la même couleur que celle du compartiment de destination, puis l'introduire dans ce compartiment.



Insérer entièrement la cartouche de toner.

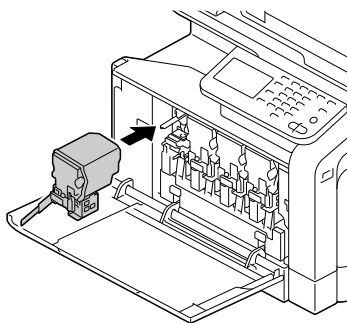

- 9** Tirer le levier vers la droite pour le verrouiller.



Si ce levier n'est pas replacé exactement dans sa position initiale, le capot avant de la machine ne peut pas être fermé.



S'il s'avère difficile d'actionner le levier, essayer de l'enfoncer.

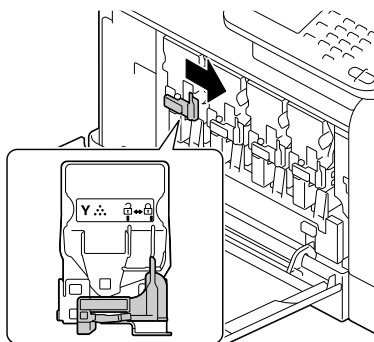

- 10** Vérifier que la cartouche est bien installée et retirer son ruban de protection.

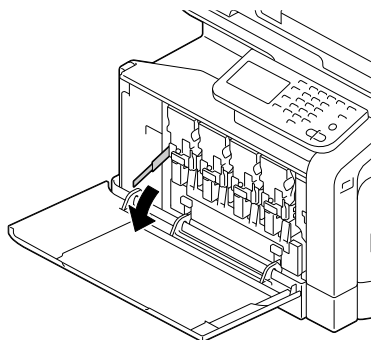

11 Refermer le capot avant.

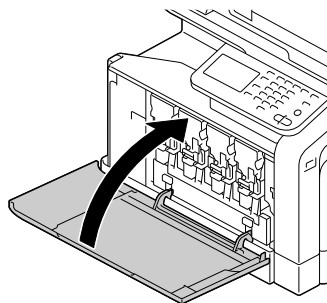

Lors de la fermeture du capot avant, appuyer sur la zone du capot avec de petites projections.

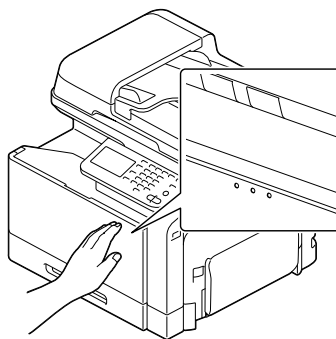

Remplacement d'une unité image

Pour remplacer une unité image, se reporter au tableau ci-dessous. N'utiliser que des unités image de la liste suivante, elles sont spécifiquement conçues pour permettre une qualité et une vitesse optimales sur votre type de machine. Le type de la machine et les numéros de référence de l'unité image figurent sur l'étiquette de renouvellement consommables (face interne du capot supérieur).

Note

Ne toucher pas la surface de la cartouche OPC car cela risque de nuire à la qualité d'impression.

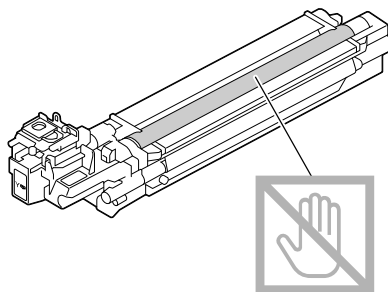

Si les messages [Remplacer l'unité image] apparaissent, procéder au remplacement de l'unité image spécifiée. À titre d'exemple, c'est la procédure de remplacement de l'unité image noir qui est décrite ci-dessous.

- 1 Sur l'écran des messages, vérifier la couleur de l'unité image à remplacer.

- 2** Ouvrir le capot avant de la machine.

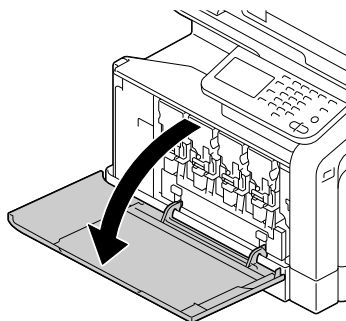
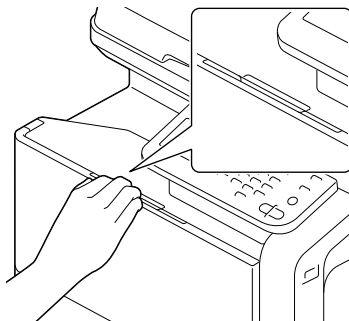

- 3** Tirer le levier avant de la cartouche de toner couleur indiquée vers la gauche.

La procédure de remplacement est la même pour toutes les couleurs (jaune : Y, magenta : M, cyan : C et noir : K).

Les instructions ci-après décrivent la procédure de remplacement de l'unité image pour la couleur noir (K).

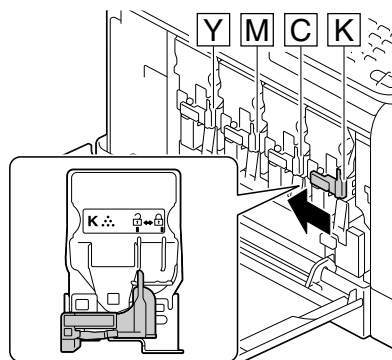

- 4 Saisir la cartouche de toner à retirer par la poignée et la sortir de l'imprimante.



Ne pas renverser la cartouche de toner au risque de répandre du toner.

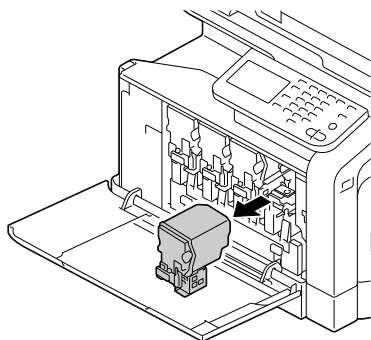

- 5 Tirer le réservoir de toner usagé vers le haut pour le déverrouiller.

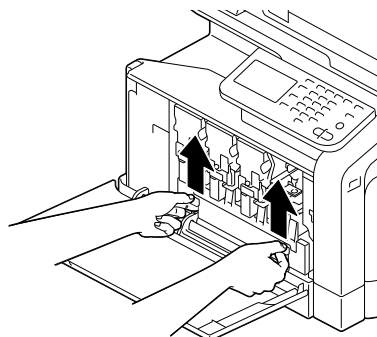

- 6 Sortir doucement le réservoir de toner usagé de l'imprimante en le tirant par ses poignées droite et gauche.



Ne pas renverser le réservoir de toner usagé sinon du toner usagé pourrait se répandre.

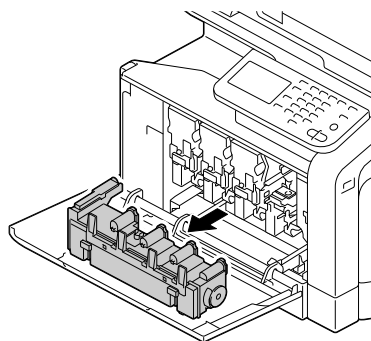

- 7 Tout en appuyant sur la zone marquée "Push" sur l'unité image à remplacer, sortir entièrement l'unité de la machine en la faisant coulisser.

Dans la procédure décrite, nous procédons au remplacement de l'unité image pour la couleur noir (K).

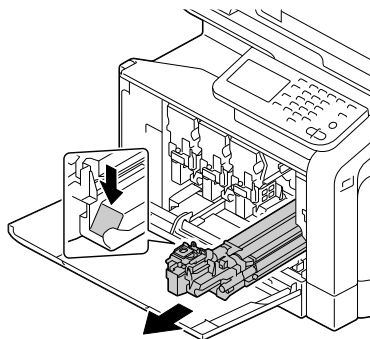

Note

Mettre l'unité image au rebut conformément à la réglementation en vigueur.

Ne pas s'en débarrasser en la brûlant.

- 8 Vérifier la couleur de la nouvelle unité image à installer.



Pour éviter de renverser du toner, laisser l'unité image dans son sachet d'emballage jusqu'à la fin de l'étape 7.

- 9 Sortir l'unité image de son sachet d'emballage.

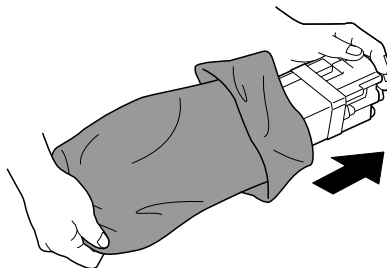

- 10** Prendre l'unité image aux deux extrémités et la secouer deux fois de suite comme indiqué ci-contre.



Ne pas saisir le corps de l'unité car cela risque de l'abîmer et de nuire à la qualité d'impression.

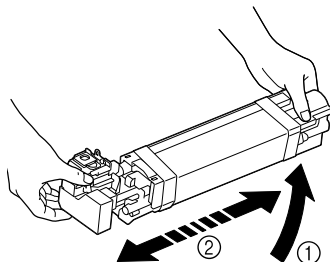
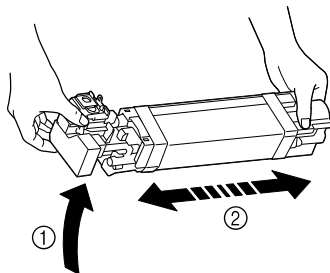

- 11** Retirer le cache de protection de l'unité image.
Débarrasser l'unité image de tous les adhésifs d'emballage.

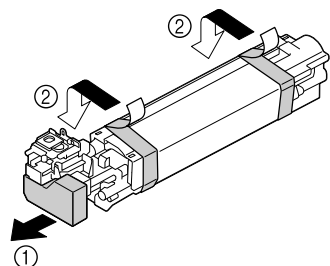

- 12** Sortir le papier de l'unité image.
Retirer le cache de protection de l'unité image.

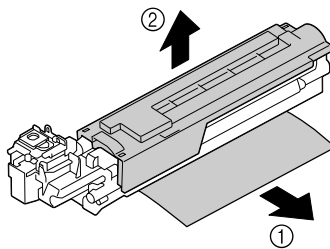

- 13** S'assurer que l'unité image neuve est de la même couleur que celle du compartiment de destination, puis l'introduire dans ce compartiment de la machine.

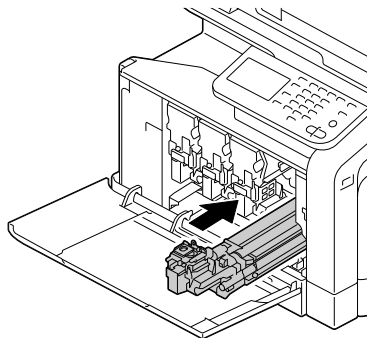

- 14** Enfoncer le réservoir de toner usagé jusqu'à ce qu'il se verrouille en place.

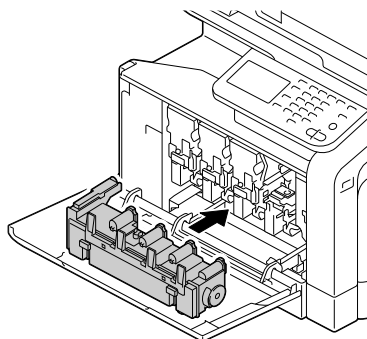

- 15** S'assurer que la cartouche est de la même couleur que celle du compartiment de destination, puis l'introduire dans ce compartiment.



Insérer entièrement la cartouche de toner.

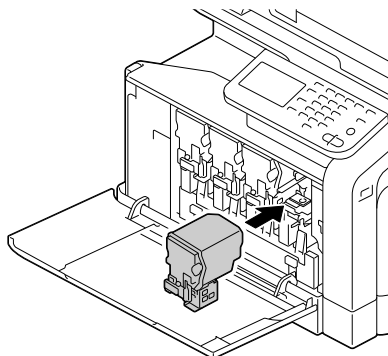

- 16** Tirer le levier vers la droite pour le verrouiller.



Si ce levier n'est pas replacé exactement dans sa position initiale, le capot avant de la machine ne peut pas être fermé.



S'il s'avère difficile d'actionner le levier, essayer de l'enfoncer.

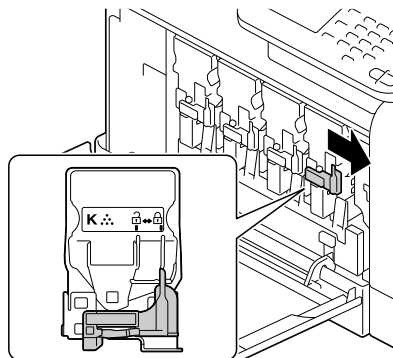

17 Refermer le capot avant.

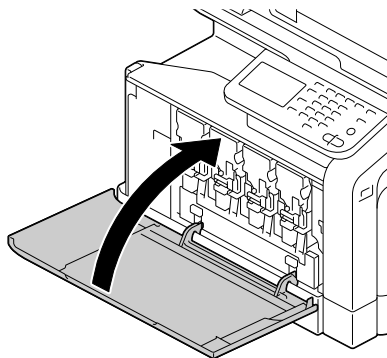

Lors de la fermeture du capot avant, appuyer sur la zone du capot avec de petites projections.

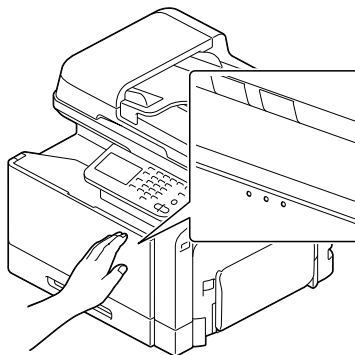

Remplacement du réservoir de toner usagé

Quand le réservoir de toner usagé arrive à saturation, le message [Réservoir de toner usagé plein] apparaît dans la fenêtre des messages. La machine s'arrête et ne redémarrera pas tant que le réservoir n'est pas remplacé.

- 1 Ouvrir le capot avant de la machine.

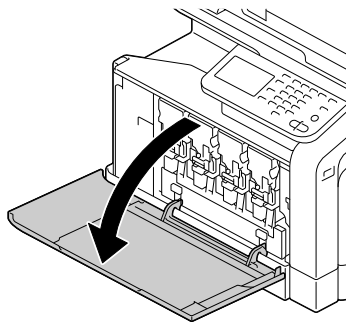
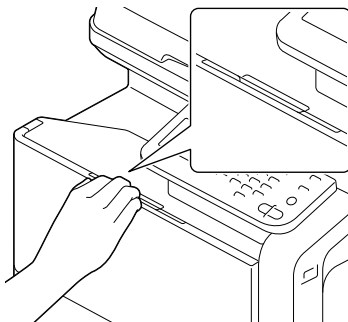

- 2 Tirer le réservoir de toner usagé vers le haut pour le déverrouiller.

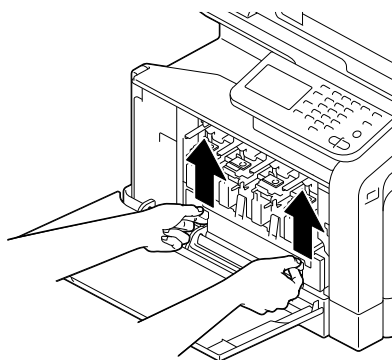

- 3 Sortir doucement le réservoir de l'imprimante en le tirant par ses poignées.



Ne pas renverser le réservoir de toner usagé au risque de répandre du toner usagé.

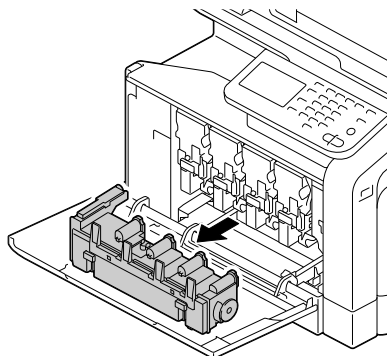

- 4 Sortir le nouveau réservoir de toner usagé de son emballage. Mettre le réservoir plein dans le sachet plastique fourni et le placer dans la boîte d'emballage.

Note

Mettre le réservoir de toner usagé au rebut conformément à la réglementation en vigueur. Ne pas s'en débarrasser en le brûlant.

- 5 Enfoncer le réservoir de toner usagé jusqu'à ce qu'il se verrouille en place.

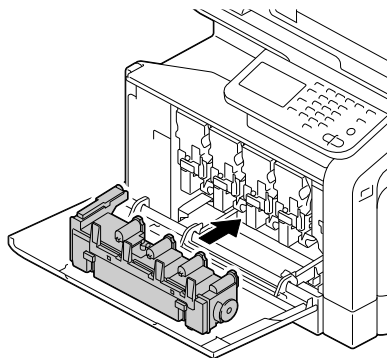

6 Refermer le capot avant.

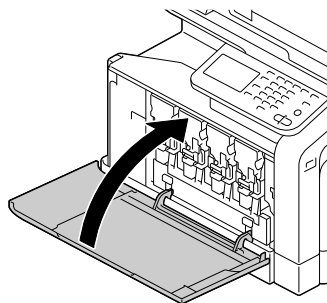

Lors de la fermeture du capot avant, appuyer sur la zone du capot avec de petites pressions.

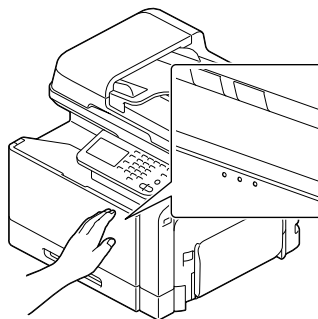

Si le réservoir de toner usagé n'est pas intégralement inséré, le capot avant ne pourra pas se fermer.

Remplacement du rouleau de transfert

Quand le rouleau de transfert arrive en fin de vie et doit être remplacé, le message [Remplacer l'unité rouleau de transfert] apparaît. L'impression peut continuer en dépit de ce message, mais étant donné que la qualité d'impression est amoindrie, il est préférable de changer aussitôt le rouleau de transfert.

- 1 Tirer le levier, puis ouvrir la porte de droite.



Avant d'ouvrir la porte de droite, replier le Magasin 1.

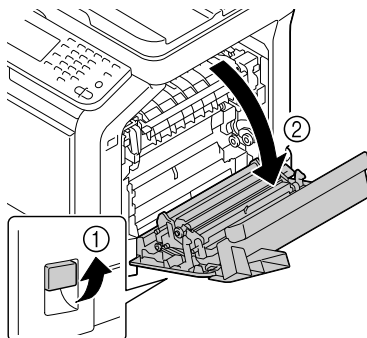

- 2 Tout en enfonçant les leviers vers l'intérieur, déplacer le presse-rouleau dans votre direction.

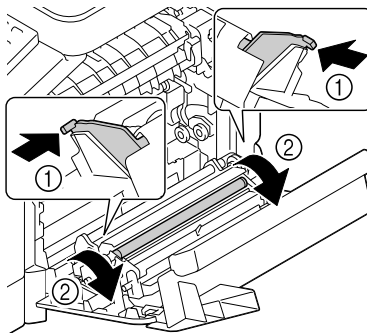

- 3** Tout en continuant à appuyer sur les leviers, déposer le rouleau de transfert.

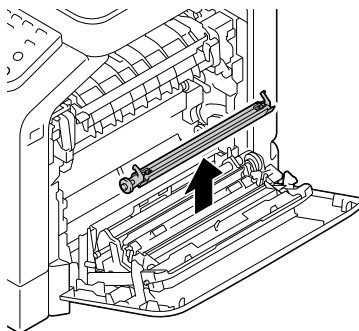

- 4** Préparer un nouveau rouleau de transfert.

- 5** Tout en appuyant sur les leviers, insérer l'axe du rouleau de transfert dans les roulements.

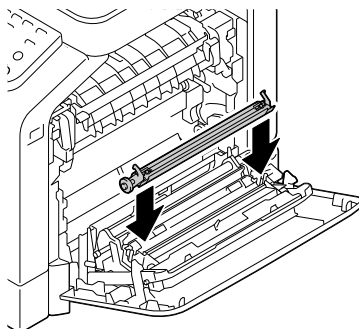

- 6** Pousser sur les leviers jusqu'à ce qu'ils s'enclenchent en position.

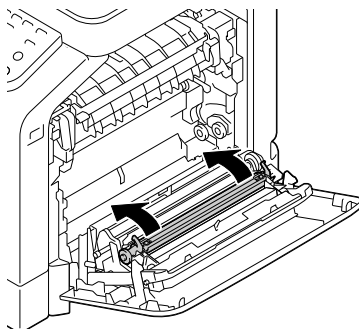

7 Fermer la porte de droite.

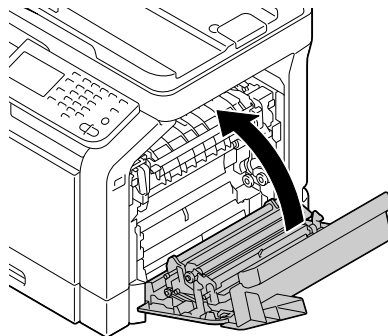

8 Remettre à zéro les compteurs dans le menu [Réglages administrateur] / [Menu Maintenance] / [Consommables] / [Remplacement consommables] / [Unité rouleau de transfert].

Remplacement de l'unité courroie de transfert

Quand l'unité courroie de transfert arrive en fin de vie et doit être remplacée, le message [Remplacer l'unité courroie de transfert] apparaît. L'impression peut continuer en dépit de ce message, mais étant donné que la qualité d'impression en est significativement affectée, il est préférable de changer immédiatement l'unité courroie de transfert.

1 Éteindre la machine et débrancher le cordon d'alimentation et le capot d'interface.

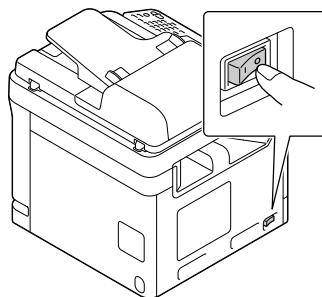

- 2** Ouvrir le capot avant de la machine.

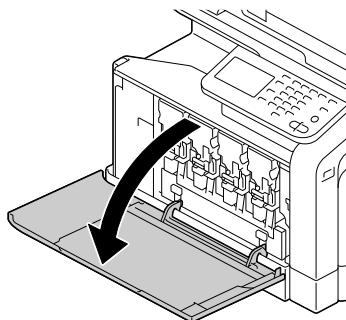
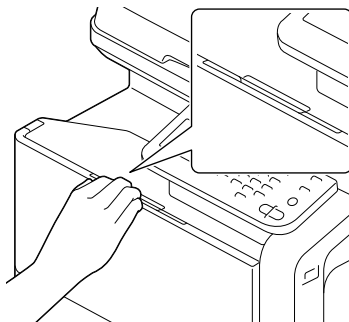

- 3** Sortir toutes les cartouches de toner, toutes les unités image ainsi que le réservoir de toner usagé.



Pour plus de détails sur l'extraction des cartouches de toner, des unités image ou du réservoir de toner usagé, voir "Remplacement d'une cartouche de toner" à la page 11-5 ou "Remplacement d'une unité image" à la page 11-10.



Couvrir l'unité image retirée pour la protéger des rayons directs du soleil.



Ne pas renverser la cartouche de toner au risque de répandre du toner.

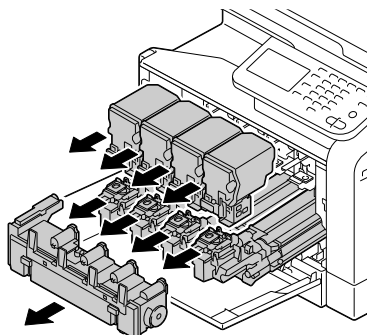



Ne pas renverser le réservoir de toner usagé sinon du toner usagé pourrait se répandre.

- 4** Tirer le levier, puis ouvrir la porte de droite.



Avant d'ouvrir la porte de droite, replier le Magasin 1.

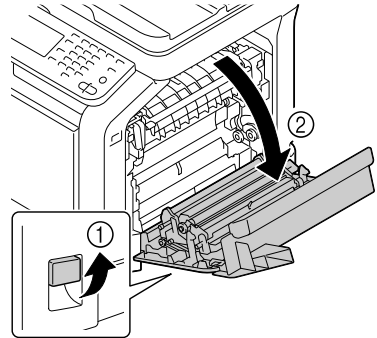

- 5** Déposer la partie supérieure de la porte de droite.

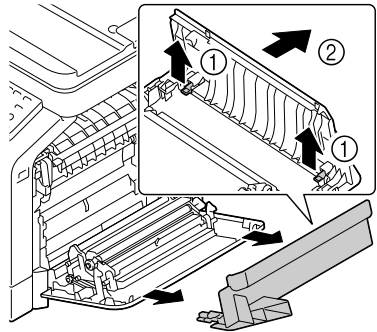

- 6** Insérer dans l'unité suivant le sens de la flèche la feuille de protection jusqu'à ce qu'elle soit en butée.

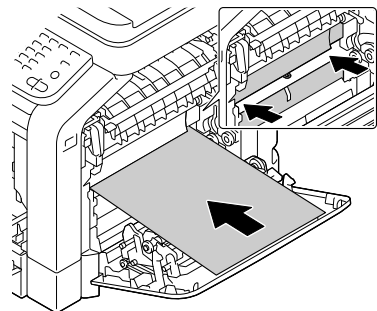

7 Actionner les guides vers le bas.

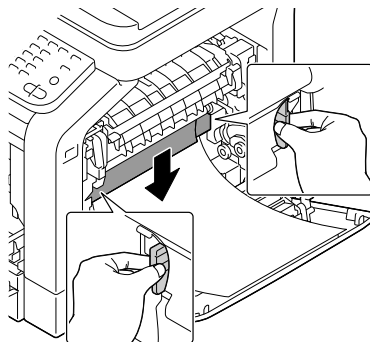

8 Tout en maintenant les poignées, sortir avec précaution l'unité de courroie de transfert.



Veiller à maintenir la courroie de transfert de niveau ; sinon l'unité courroie de transfert risque d'être rayée.

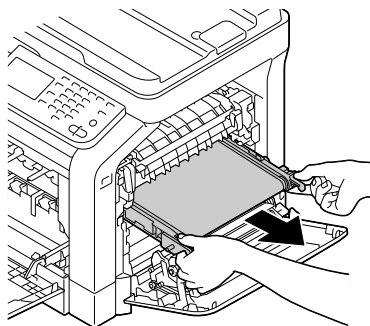

9 Préparer une nouvelle unité courroie de transfert.



Veiller à ne pas toucher la surface de la courroie.



Ne pas enlever pas ce levier bleu.

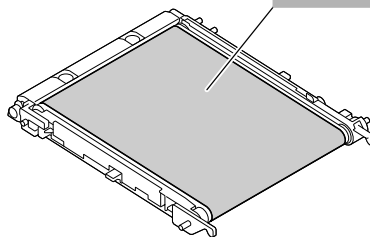

- 10** Retirer les caches de protection de l'unité courroie de transfert.

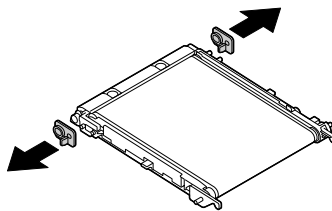

- 11** Introduire la nouvelle unité courroie de transfert sur ses rails.



Insérer l'unité intégralement jusqu'à ce qu'elle s'enclenche en position.



Veiller à maintenir la courroie de transfert de niveau ; sinon la courroie de transfert risque d'être rayée.

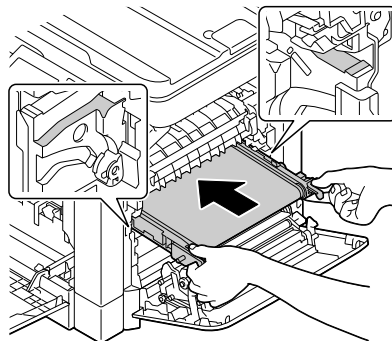

- 12** Actionner les guides vers le haut.

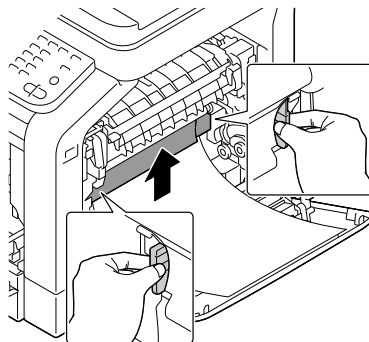

13 Enlever la feuille de protection.

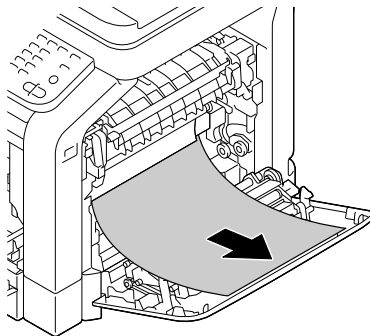

14 Replacer la partie supérieure de la porte de droite.

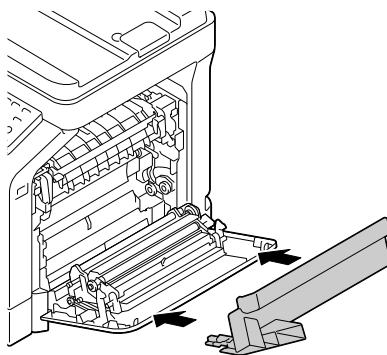

15 Fermer la porte de droite.

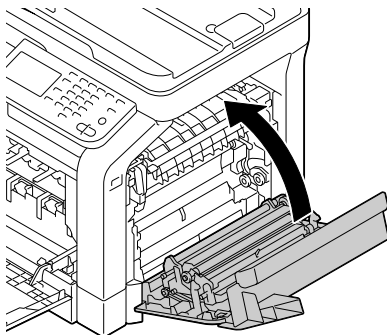

- 16** Installer toutes les cartouches de toner, toutes les unités image ainsi que le réservoir de toner usagé.



Pour plus de détails sur l'installation des cartouches de toner, des unités image ou du réservoir de toner usagé, voir "Remplacement d'une cartouche de toner" à la page 11-5 ou "Remplacement d'une unité image" à la page 11-10.

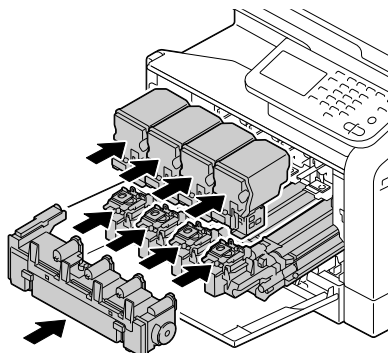

- 17** Refermer le capot avant.

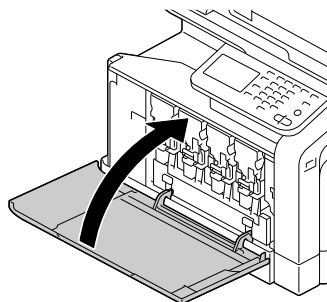

Lors de la fermeture du capot avant, appuyer sur la zone du capot avec de petites projections.

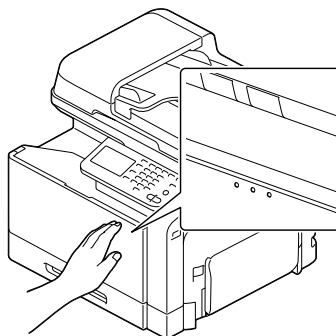

- 18** Rebrancher le cordon secteur et allumer la machine.

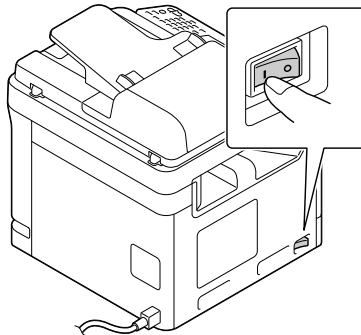

- 19** Remettre à zéro les compteurs dans le menu [Réglages administrateur] / [Menu Maintenance] / [Consommables] / [Remplacement consommables] / [Unité courroie de transfert].

Remplacement de la pile auxiliaire

Lorsque la pile auxiliaire est en fin de vie, la machine ne peut plus gérer l'heure ni la date. Pour remplacer la pile auxiliaire, suivre les instructions ci-après.

Note

N'utiliser que les piles au lithium CR2032 de 3 V en forme de pièce. Il est très important de protéger la carte contrôleur et le module DIMM de la machine contre toute décharge électrostatique. Avant d'effectuer cette opération, consulter l'avertissement antistatique à la page 11-39. De plus, toujours manipuler les cartes à circuits imprimés par les bords.

- 1 Éteindre la machine et débrancher le cordon d'alimentation et les câbles d'interface.

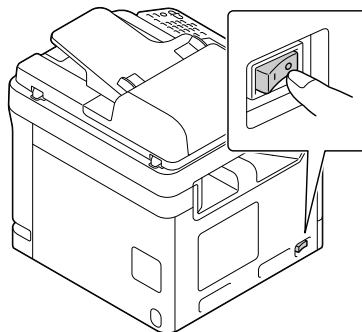

- 2 Retirer le capot.

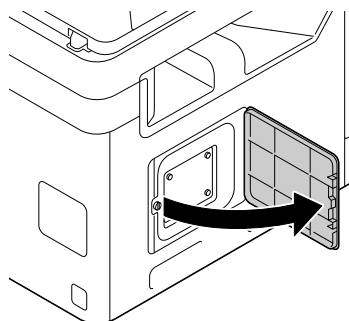

- 3** Déposer la vis, en s'aidant d'une pièce de monnaie.

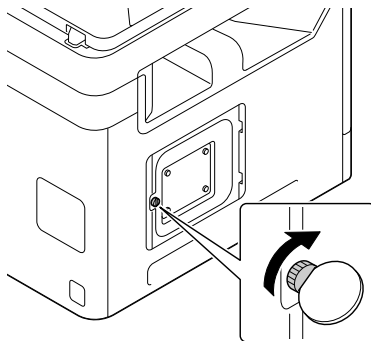

- 4** Ouvrir le capot.

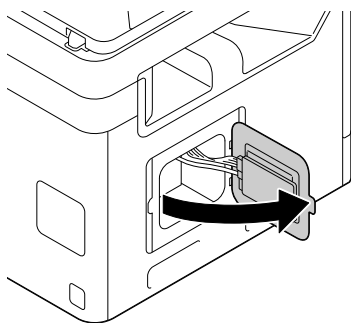

- 5** Retirer le crochet, et sortir la pile auxiliaire.

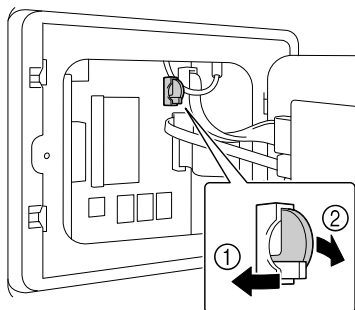

- 6 Retirer le crochet, et insérer un pile auxiliaire neuve.

 Lors de l'insertion de la pile auxiliaire neuve, veiller à ce que la face + soit orientée vers l'avant.

 Un risque d'explosion existe si une pile de type différent est installée. Mettre les piles usagées au rebut conformément à aux réglementations locales.

Ces piles ne doivent pas être incinérées.

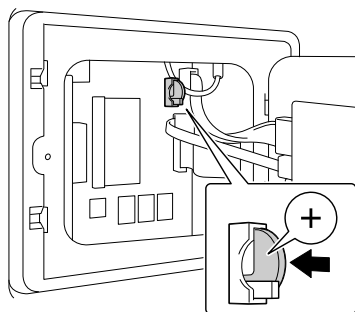

- 7 Réinstaller le panneau et resserrer la vis.
- 8 Replacer le capot.
- 9 Rebrancher les câbles d'interface.
- 10 Rebrancher le cordon secteur et allumer la machine.

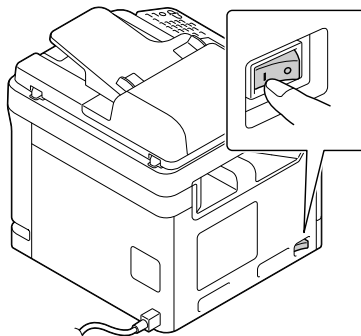

- 11 Utiliser [Date (XX. XX. XX)] dans le menu [Réglages administrateur] / [Réglages machine] / [Réglages date/heure] pour régler la date, et utiliser [Heure] dans le menu [Réglages administrateur] / [Réglages machine] / [Réglages date/heure] pour régler l'heure.

Remplacement de l'unité de fixation

Quand l'unité de fixation arrive en fin de vie et doit être remplacée, le message [Remplacer l'unité de fixation] apparaît. L'impression peut continuer en dépit de ce message, mais étant donné que la qualité d'impression en est significativement affectée, il est préférable de changer immédiatement l'unité de fixation.

- 1 Éteindre la machine.

Note

Certaines pièces à l'intérieur de la machine atteignent des températures très élevées pouvant provoquer de graves brûlures. Après avoir éteint l'imprimante, attendre environ 20 minutes et vérifier que la section de l'unité de fixation est à température ambiante avant d'intervenir.

- 2 Tirer le levier, et puis ouvrir la porte de droite.



Avant d'ouvrir la porte de droite, replier le Magasin 1.

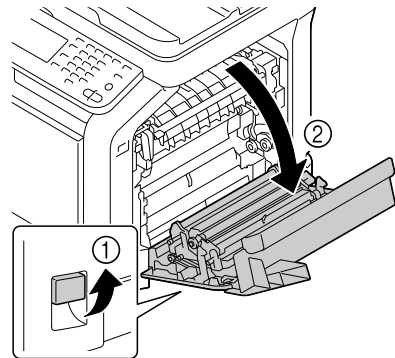

- 3 Ouvrir le capot de l'unité de fixation.

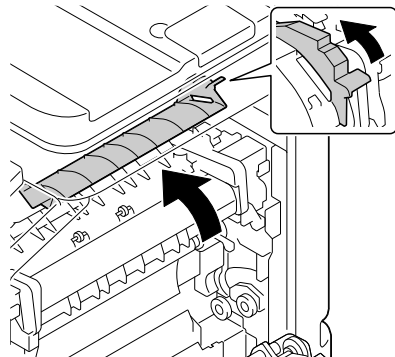

4 Tirer les 2 leviers vers le bas.

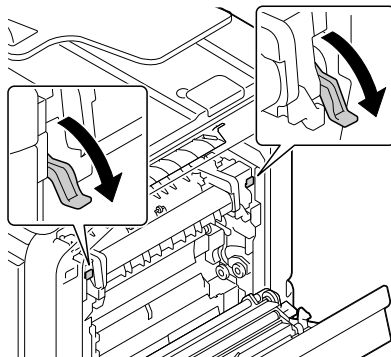

5 Sortir l'unité de fixation.

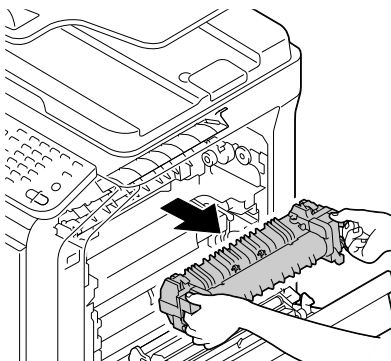

6 Préparer une nouvelle unité de fixation.



Veiller à ne pas toucher la surface du rouleau.

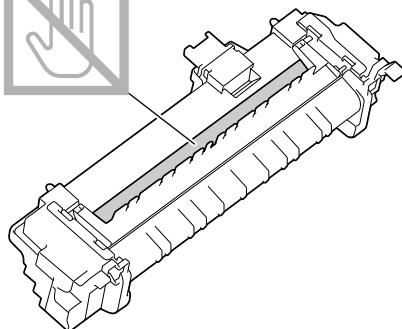

7 Relever les 2 leviers.

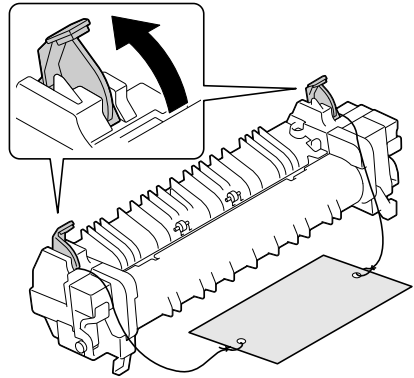

8 Retirer le matériau d'emballage.

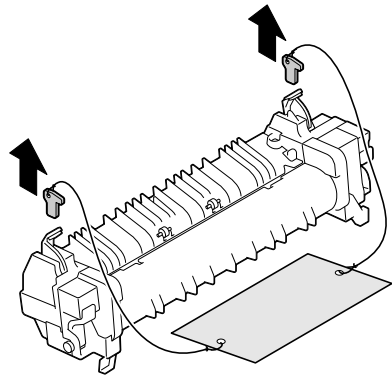

9 Pousser les 2 leviers vers le bas.

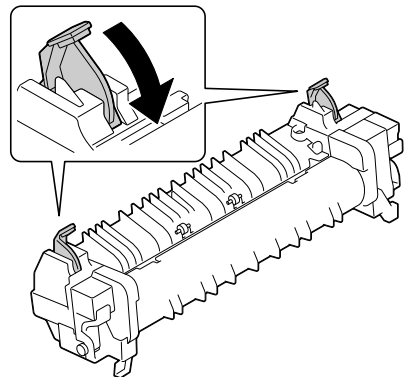

- 10 Actionner vers le bas les 2 leviers d'une unité de fixation neuve.

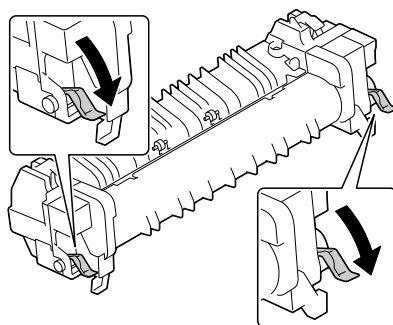

- 11 Insérer l'unité de fixation intégralement jusqu'à ce qu'elle s'enclenche en position.

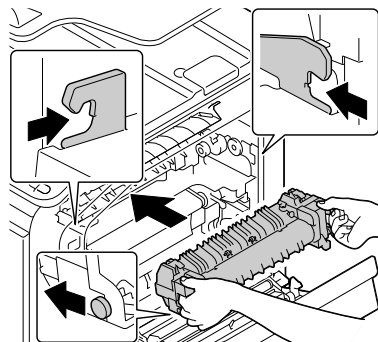

- 12 Relever les 2 leviers.

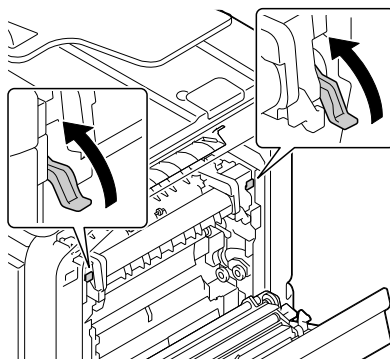

- 13** Fermer le capot de l'unité de fixation.

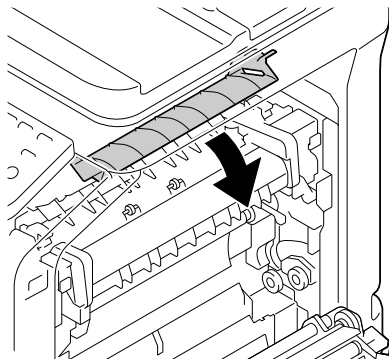

- 14** Fermer la porte de droite.



S'il n'est pas possible de fermer la porte, vérifier que l'unité de fixation est insérée à fond dans son logement.

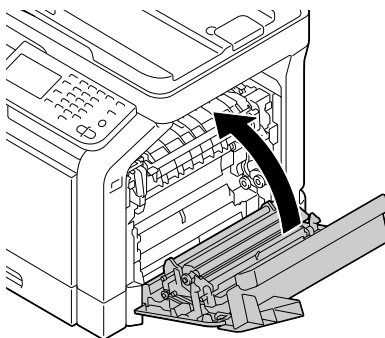

- 15** Remettre à zéro les compteurs dans le menu [Réglages administrateur] / [Menu Maintenance] / [Consommables] / [Remplacement consommables] / [Unité de fixation].

Protection antistatique

Note

Avant toute intervention sur la carte contrôleur de l'imprimante, il est très important de la protéger contre tout dégât pouvant être causé par des décharges d'électricité statique liées à vos manipulations.

Avant tout, fermer tous les interrupteurs de courant. Si un bracelet antistatique est fourni dans votre kit d'options pour l'imprimante, l'opérateur doit attacher un bout de la lanière à son poignet, et l'autre bout, sur le châssis nu à l'arrière de l'imprimante. Ne jamais attacher la lanière de ce bracelet à un appareil sous tension. Des pièces en matière plastique, caoutchouc, bois ou métal peint, ou des prises téléphoniques, ne sont pas des prises de terre adéquates.

Si vous n'avez pas de bracelet antistatique, déchargez votre corps de toute charge d'électricité statique en touchant une surface reliée à la terre avant de manipuler des cartes ou des composants, ou de retirer la carte contrôleur. L'opérateur doit aussi éviter de circuler inutilement une fois qu'il s'est relié à la terre.

Entretien **12**



Entretien de la machine



ATTENTION

Lire attentivement toutes les étiquettes de sécurité (avertissements et consignes) en s'assurant de suivre toutes leurs instructions. Ces étiquettes sont situées sur la face interne du capot de la machine et à l'intérieur du corps de la machine.

Prendre soin de votre machine pour préserver sa durée de vie. Tout dégât causé par négligence n'est pas couvert par la garantie. Nettoyer régulièrement l'intérieur et l'extérieur de la machine pour éliminer poussières et résidus de papier qui amoindrissent ses performances et la qualité d'impression. Garder les directives suivantes à l'esprit.



AVERTISSEMENT !

Avant de procéder au nettoyage, débrancher le cordon secteur et tous les câbles d'interface. Veiller à ne pas répandre de l'eau ou du détergent dans la machine, cela risquerait de provoquer des dégâts ou une électrisation.



ATTENTION

L'unité de fixation est brûlante. Après ouverture de la porte de droite, la température de l'unité de fixation diminue graduellement (1 heure d'attente).



- En nettoyant l'intérieur de la machine ou en supprimant des bourrages, veiller à ne pas toucher l'unité de fixation ou d'autres pièces brûlantes.
- Ne poser aucun objet sur le haut de la machine.
- Pour nettoyer la machine, utiliser un chiffon doux.
- Ne jamais vaporiser de produit détergent directement sur la machine, il risquerait de s'infiltrer par les grilles d'aération et d'endommager les circuits internes.
- Pour le nettoyage, éviter d'utiliser des solutions abrasives ou corrosives ou contenant des solvants (alcool ou benzène).
- Toujours commencer par appliquer le produit de nettoyage (détergent doux) sur une petite surface de la machine pour en vérifier le résultat.
- N'utiliser jamais des tampons abrasifs ou rugueux (paille de fer ou matière plastique).
- Toujours fermer en douceur les capots de la machine. Ne jamais exposer la machine à des vibrations excessives.

- Ne jamais recouvrir la machine immédiatement après l'avoir utilisée. Éteindre la machine et attendre qu'elle refroidisse.
- Ne pas laisser les capots de la machine ouverts pendant une durée prolongée, plus particulièrement dans les locaux bien éclairés ; la lumière risque d'endommager les unités image.
- Ne pas ouvrir les capots quand la machine est fonctionnant.
- Ne pas tapoter pas les bords des paquets de feuilles sur la machine.
- La machine ne doit jamais être démontée ou lubrifiée.
- Ne pas basculer la machine.
- Ne pas toucher aux contacts électriques, engrenages ou dispositifs laser, Cela risque d'endommager la machine et de diminuer la qualité d'impression.
- Ne pas laisser les imprimés s'accumuler excessivement dans le bac de sortie Cela pourrait provoquer des bourrages et gondoler les supports papier.
- S'assurer que deux personnes sont disponibles pour soulever la machine s'il est nécessaire de la déplacer. Maintenir la machine à l'horizontale pour éviter de renverser du toner.

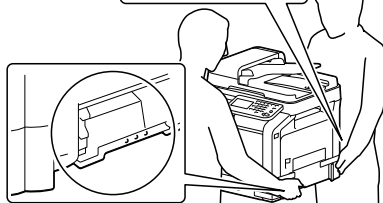
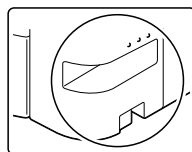
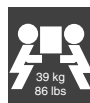

- Pour soulever la machine, replier le Magasin 1, puis la saisir comme indiqué ci-contre.

Si le chargeur papier inférieur en option est installé, ne pas le déplacer en même temps que la machine. Ne pas saisir la poignée du Magasin 3 ou le capot latéral droit, cela risquerait d'endommager le chargeur papier inférieur.

- Si la peau entre en contact avec du toner, laver à l'eau froide ou à l'aide d'un détergent doux.



ATTENTION

Si du toner entre en contact avec les yeux, se rincer les yeux immédiatement à l'eau froide et consulter un ophtalmologiste.

- Avant de rebrancher la machine, s'assurer de bien remonter toutes les pièces retirées pour le nettoyage.

Nettoyer la machine



ATTENTION

Avant de procéder au nettoyage, s'assurer d'éteindre la machine et débrancher le cordon secteur.

Extérieur

Panneau de commande

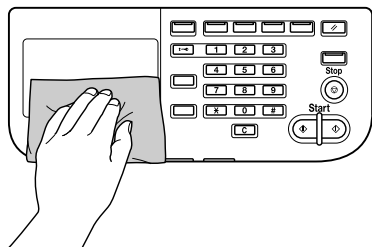

Grille d'aération

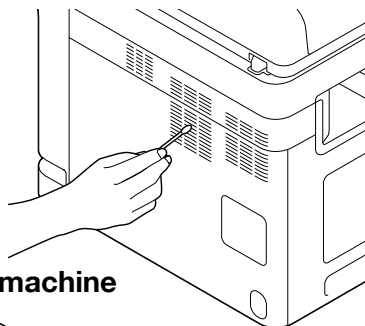

Extérieur de la machine

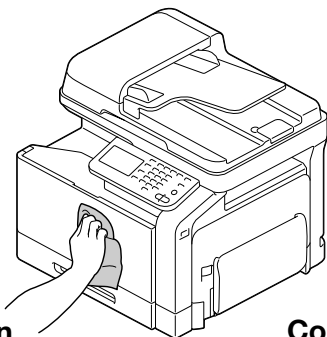

Vitre d'exposition

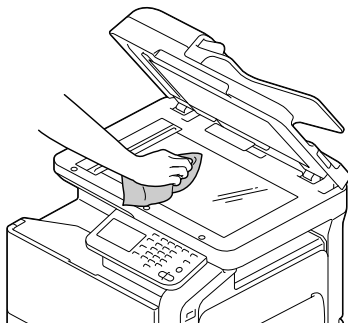

Couvre-original

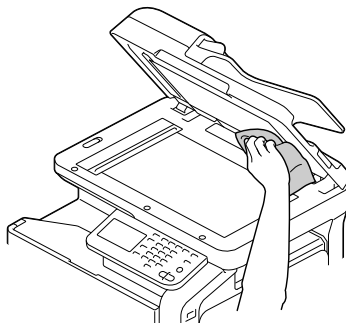

Rouleaux d'entraînement papier

L'accumulation de poussière de papier et autres débris sur les rouleaux d'entraînement peut provoquer des problèmes d'alimentation des feuilles.

Nettoyage des rouleaux d'entraînement papier (Bac d'Introduction manuelle)

1 Ouvrir le Magasin 1.

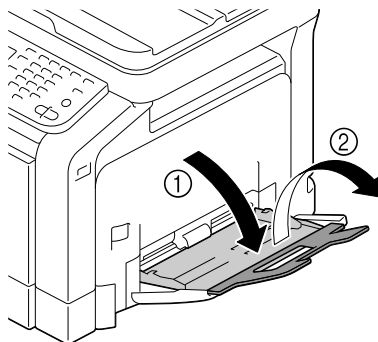

2 Appuyer au centre du volet de compression des feuilles jusqu'à ce que les onglets de verrouillage (blancs) à gauche et à droite s'enclenchent.

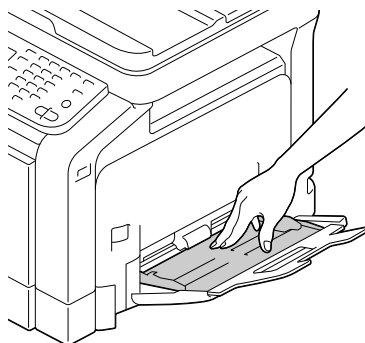

- 3** Nettoyer les rouleaux de transfert papier en les essuyant avec un chiffon doux et sec.

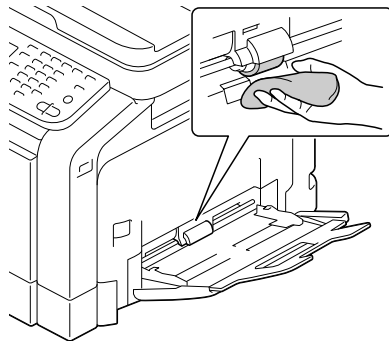

- 4** Fermer le magasin.

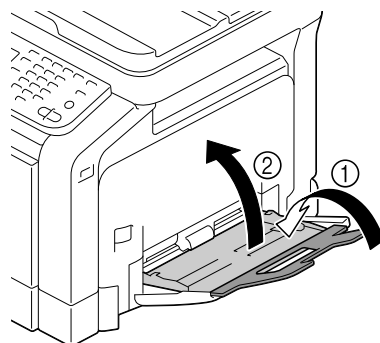

Nettoyage des rouleaux de transfert papier pour Magasin 2/3/4

1 Tirer le magasin.

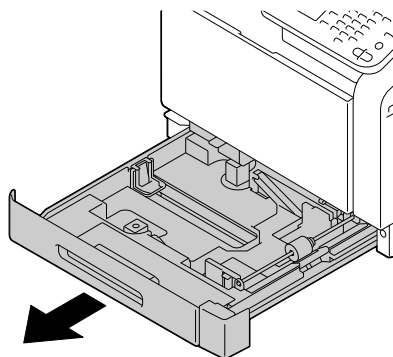

2 Nettoyer les rouleaux de transfert papier en les essuyant avec un chiffon doux et sec.

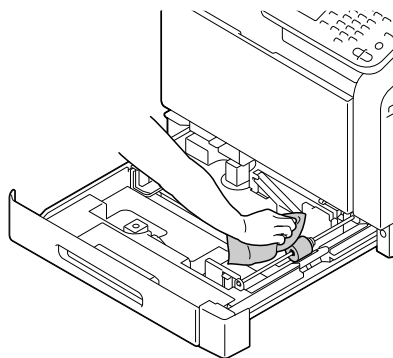

3 Fermer le magasin.

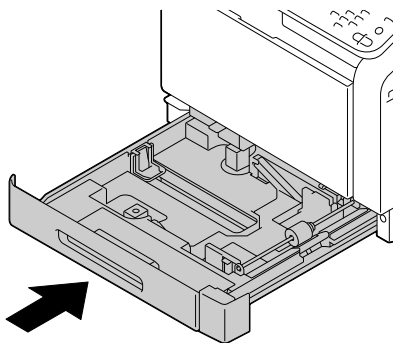

Rouleaux d'entraînement papier du Magasin 3/4

- 1 Ouvrir le capot latéral droit du Magasin 3 ou Magasin 4.



Avant d'ouvrir le capot latéral droit du Magasin 3 ou Magasin 4, replier le Magasin 1.

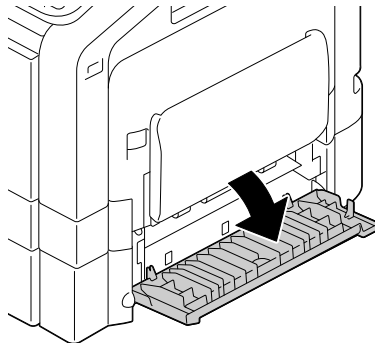

- 2 Nettoyer les rouleaux de transfert papier en les essuyant avec un chiffon doux et sec.

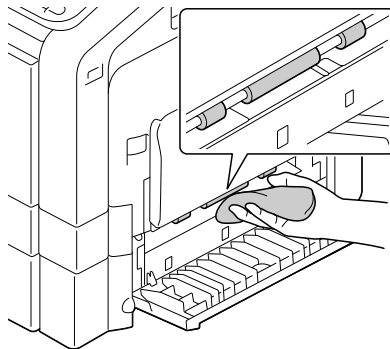

- 3 Fermer le capot latéral droit du Magasin 3 ou Magasin 4.

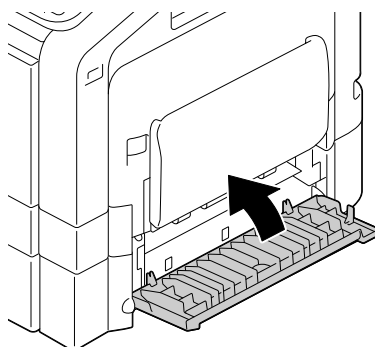

Nettoyage des rouleaux de transfert papier du chargeur automatique

- 1 Ouvrir le capot du chargeur automatique.

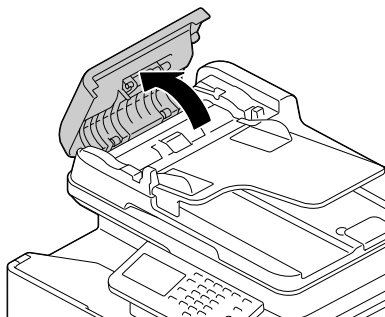

- 2 Nettoyer les rouleaux de transfert papier en les essuyant avec un chiffon doux et sec.

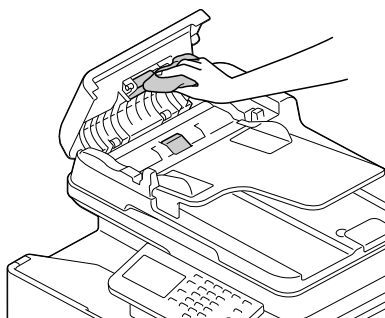

- 3 Fermer le capot du chargeur automatique.

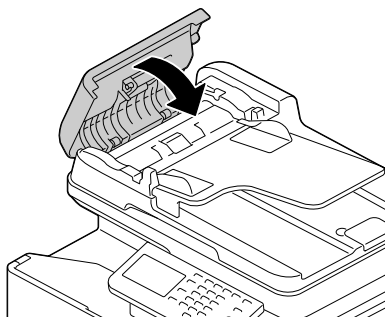

Nettoyage des lentilles laser de l'imprimante

Cette machine est équipée de quatre lentilles laser. Nettoyer chacune d'elles comme indiqué ci-après. L'outil de nettoyage des lentilles laser doit être fixé à l'intérieur du Magasin 2.

1 Tirer le Magasin 2.

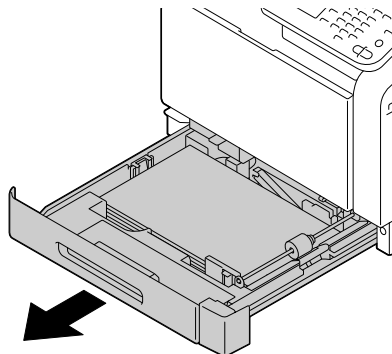

2 Retirer le capot.



Comme le capot sera réutilisé plus tard, ne pas le ramener dans sa position d'origine.

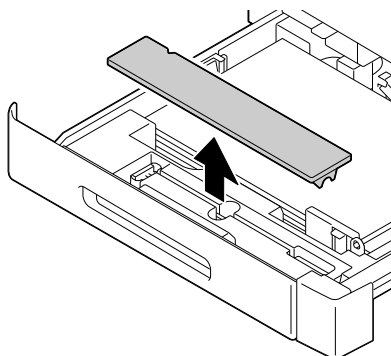

3 Sortir l'outil de nettoyage du Magasin 2.

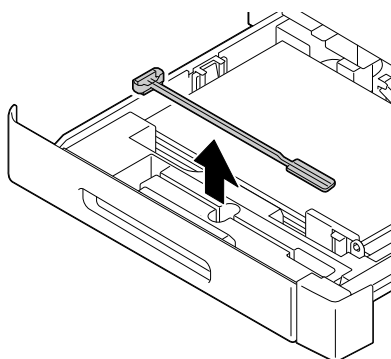

- 4 Fermer le magasin 2.
- 5 Ouvrir le capot avant de la machine.

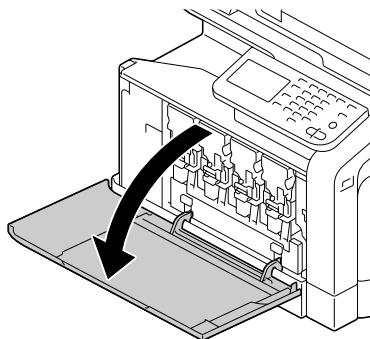

- 6 Sortir le réservoir de toner usagé, la cartouche de toner et l'unité image pour la couleur de la lentille laser à nettoyer.



Pour plus de détails sur l'extraction de la cartouche de toner, de l'unité image ou du réservoir de toner usagé, voir "Remplacement d'une cartouche de toner" à la page 11-5 ou "Remplacement d'une unité image" à la page 11-10.

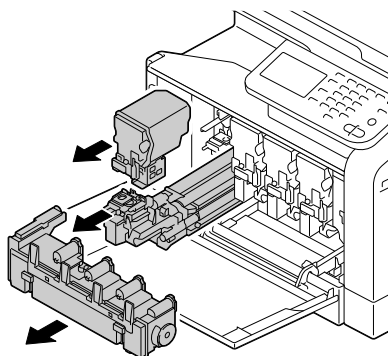

Ne pas renverser la cartouche de toner au risque de répandre du toner.



Ne pas renverser le réservoir de toner usagé sinon du toner usagé pourrait se répandre.

- 7 Fixer le capot sur l'unité image retirée.

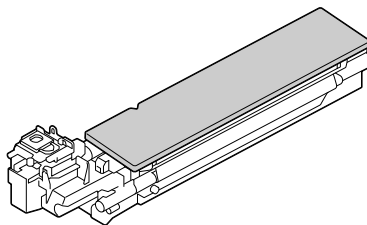

- 8 Insérer l'outil de nettoyage des lentilles laser dans l'ouverture de l'unité image, le sortir et répéter ce mouvement d'avant en arrière 2 ou 3 fois.

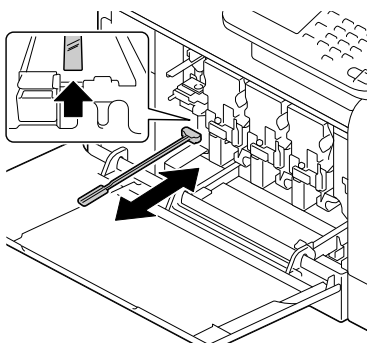

- 9 Installer la cartouche de toner, l'unité image ainsi que le réservoir de toner usagé.



Pour plus de détails sur l'installation de la cartouche de toner, de l'unité image ou du réservoir de toner usagé, voir "Remplacement d'une cartouche de toner" à la page 11-5 ou "Remplacement d'une unité image" à la page 11-10.

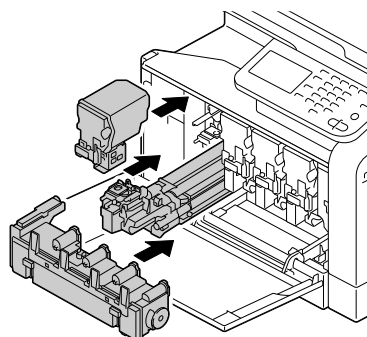

10 Refermer le capot avant.

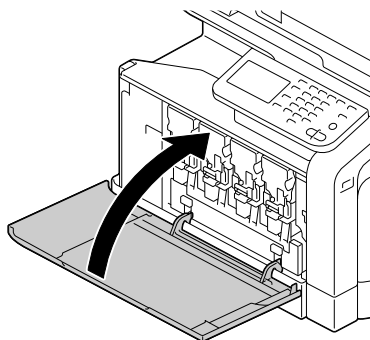

11 Tirer le magasin 2.

12 Remettre l'outil de nettoyage des lentilles laser sur son support à l'intérieur du magasin 2.

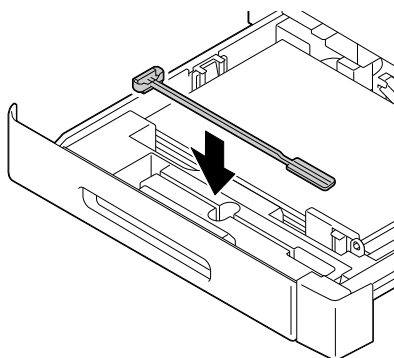

13 Fermer le capot.

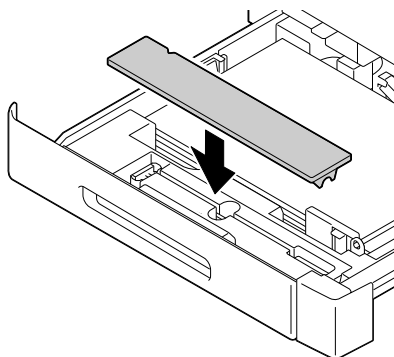

14 Fermer le magasin 2.

15 Effectuer ce nettoyage pour chaque lentille laser.



La barrette de nettoyage pour lentille laser est fournie avec la machine.

Ranger cet outil en lieu sûr afin de ne pas l'égarer.

*Résolution de
problèmes*

13



Introduction

Ce chapitre fournit des informations utiles pour résoudre des problèmes d'impression éventuels, ou pour le moins, indique les sources utiles pour obtenir de l'aide.

Impression de la page de configuration	page 13-2
Déverrouiller le scanner	page 13-3
Prévention des bourrages papier	page 13-4
Description du chemin papier	page 13-5
Suppression des bourrages papier	page 13-6
Résolution de problèmes de bourrage	page 13-24
Résolution d'autres problèmes	page 13-28
Résolution de problèmes de qualité	page 13-35
Messages d'état, d'erreur et de maintenance	page 13-42

Impression d'une page de configuration

- 1 Appuyer sur la touche [Utilitaire/Compteur].
- 2 Appuyer sur [Régl.Utilisateur].
- 3 Appuyer sur [Réglages Impression].
- 4 Appuyer sur [Rapports Impr].
- 5 Appuyer sur [Page de Configuration].
- 6 Appuyer sur [Imprim.].
- 7 Appuyer sur [Valider].

Déverrouiller le scanner

- 1 Relever le capot du chargeur automatique pour l'ouvrir.

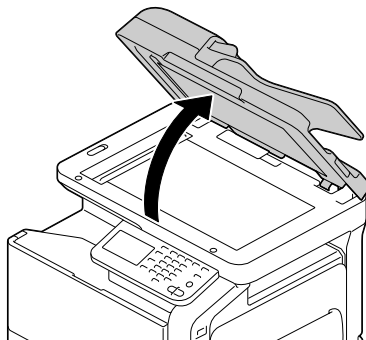

- 2 Déplacer le levier de verrouillage du scanner en position .

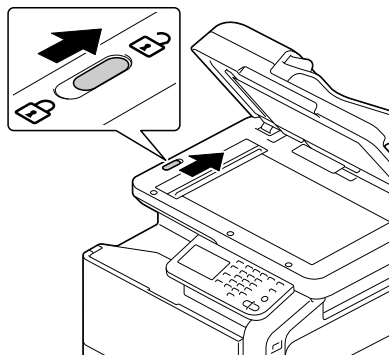

- 3 Fermer le capot du chargeur automatique.

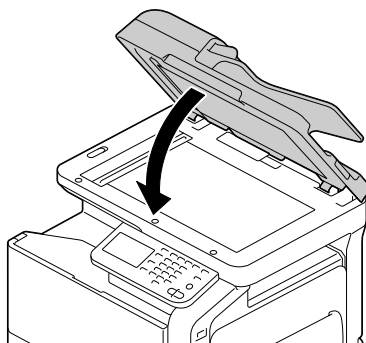

- 4 Éteindre la machine, puis la rallumer.

Prévention des bourrages papier

S'assurer que ...
Le support répond aux spécifications de la machine.
Le support repose bien à plat dans le magasin, notamment le bord avant.
La machine est installée sur une surface plane, robuste et de niveau.
Le support est stocké dans un endroit sec à l'abri de toute humidité.
Les guides papier soient toujours ajustés <i>après</i> avoir chargé le support <i>(un guide mal ajusté peut être à l'origine d'une mauvaise qualité d'impression, de bourrages, voire de dégât matériel)</i> .
Le papier est chargé avec la face imprimable orientée vers le haut <i>(le côté imprimable des feuilles est en général indiqué sur l'emballage du papier)</i> .

Éviter ...
D'utiliser un support plié, froissé ou trop recourbé.
De laisser des doubles feuilles s'alimenter dans l'imprimante <i>(retirer le papier et aérer les feuilles pour supprimer toute adhérence)</i> .
De charger différents types, formats, grammages de support à la fois dans le même magasin.
De surcharger les bacs d'alimentation papier.
De laisser les imprimés s'accumuler dans le bac de sortie <i>(ce magasin peut contenir 250 feuilles - un bourrage peut survenir si le remplissage du magasin dépasse cette capacité)</i> .

Description du chemin papier

Comprendre le cheminement du papier (ou support) aide à localiser les bourrages papier.

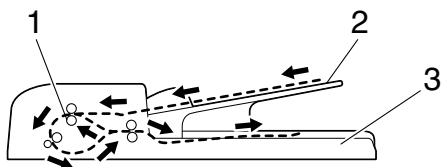

1 Rouleaux d'entraînement papier
du chargeur automatique

2 Magasin d'introduction document

3 Magasin de sortie document

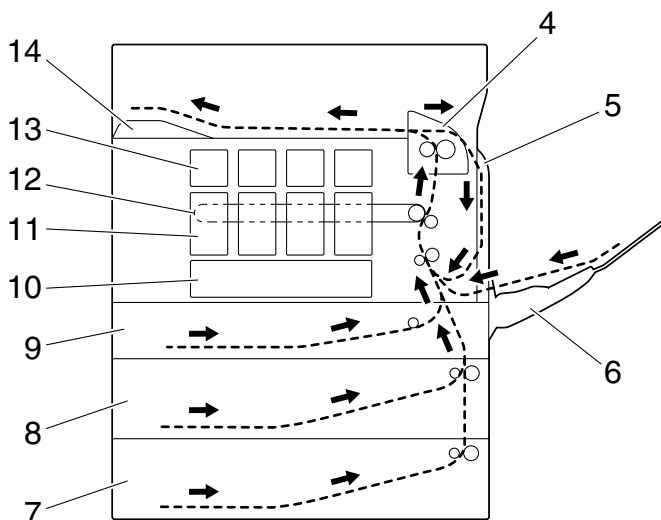

4 Unité de fixation

5 Unité Recto-verso

6 Magasin 1
(Introduction manuelle)

7 Magasin 4 (chargeur papier
inférieur en option)

8 Magasin 3 (chargeur papier
inférieur en option)

9 Magasin 2

10 Unité de tête d'impression

11 Unité image

12 Unité courroie de transfert

13 Cartouche de toner

14 Bac de sortie

Suppression des bourrages papier

Pour éviter tout dégât, retirer toujours les feuilles à l'origine du bourrage doucement, sans les déchirer. Tout morceau de papier restant dans la machine, quelle que soit sa taille, peut obstruer le chemin papier et provoquer d'autres bourrages. Ne jamais recharger des feuilles retirées d'un bourrage.

Note

Avant son passage dans l'unité de fixation, l'image n'est pas 'fixée' sur le support. En retirant les feuilles d'un bourrage, il convient par conséquent de ne pas toucher la face imprimée, le toner pourrait salir les mains de l'opérateur. Veiller aussi à ne pas répandre du toner dans la machine.



ATTENTION

Le toner non fixé peut salir vos mains, vos vêtements ou tout ce qu'il touche.

Sur les vêtements, il suffit d'épousseter légèrement la poudre, et de nettoyer toute trace résiduelle à l'aide d'eau froide, et non chaude. Sur la peau, il se lave facilement à l'eau froide ou avec un savon doux.



ATTENTION

Si du toner entre en contact avec les yeux, se rincer les yeux immédiatement à l'eau froide et consulter un ophtalmologiste.

Après avoir supprimé un bourrage, si le message de bourrage reste affiché sur l'écran du panneau de commande, ouvrir et refermer les capots machine. Normalement, cela efface le message.

Indications de bourrage papier

Si un bourrage se produit pendant l'impression, le message "Bourrage détecté" apparaît et l'emplacement du bourrage s'affiche à l'écran.

Emplacements des bourrage papier	Voir procédure...
Bourrage papier dans Magasin 2	page 13-8
Bourrage papier dans Magasin 3/Magasin 4	page 13-12
Bourrage papier dans le chargeur automatique	page 13-14
Bourrage papier dans l'unité recto-verso	page 13-16
Bourrage papier dans l'unité de fixation	page 13-17
Bourrage papier dans le magasin 1 (Introduction manuelle)	page 13-21

Suppression d'un bouchage dans le magasin 2

- 1 Tirer le levier, et puis ouvrir la porte de droite.



Avant d'ouvrir la porte de droite, replier le Magasin 1.

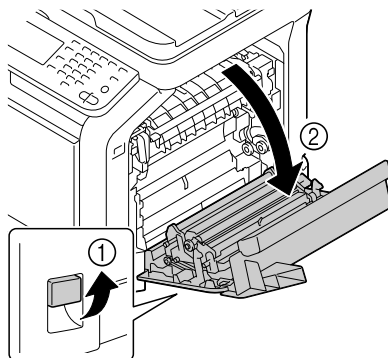

- 2 Retirer doucement la feuille coincée.

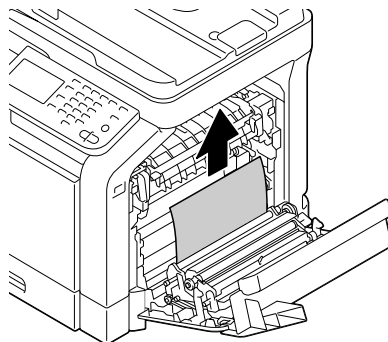



ATTENTION

La zone autour de l'unité de fixation peut atteindre une température très élevée. Ne toucher aucune autre pièce que celles indiquées, il y a risque de brûlure. En cas de brûlure, rafraîchir immédiatement la peau à l'eau froide et rechercher des soins médicaux.

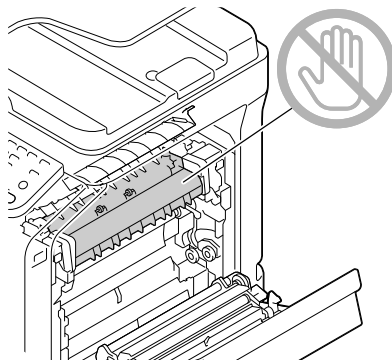

Note

Tout contact avec la surface de la courroie de transfert image ou du rouleau de transfert image risque de nuire à la qualité d'impression. Veiller donc à ne pas toucher ces composants.

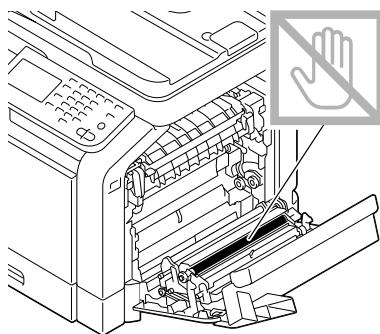
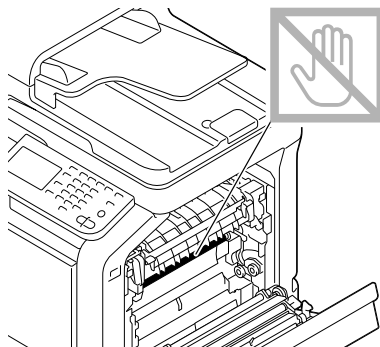

3 Fermer la porte latérale droite.

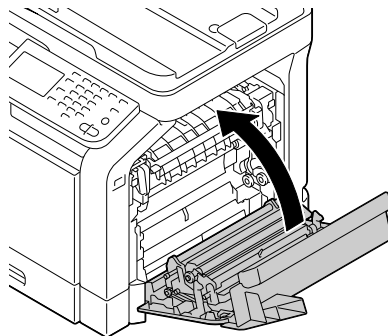

4 Ouvrir le Magasin 2 et retirer toutes les feuilles chargées dans ce magasin.

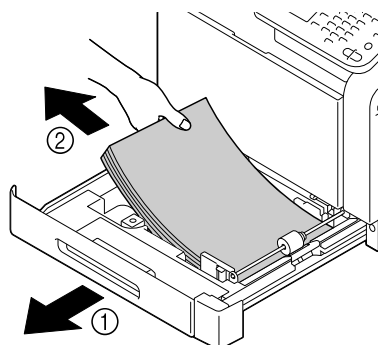

5 Ventiler les feuilles et égaliser les bords du paquet.

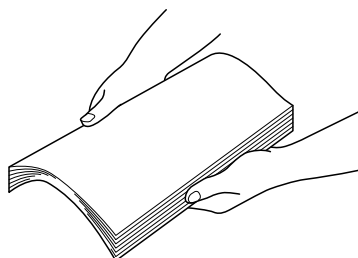

6 Recharger le support face vers le haut dans le magasin 2.

 *S'assurer qu'il repose bien à plat.*

 *Ne pas charger du papier au-delà du repère t.*

 *Déplacer les guides papier contre les bords du papier.*

7 Refermer le Magasin 2.

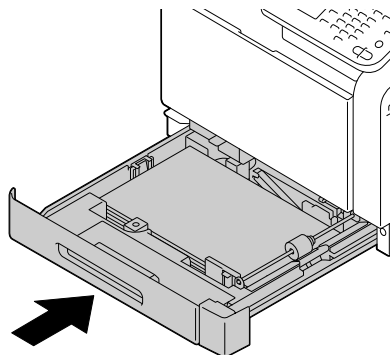

Suppression d'un bouchage dans le magasin 3/4

- 1 Ouvrir le capot latéral droit du Magasin 3 ou Magasin 4.



Avant d'ouvrir le capot latéral droit du Magasin 3 ou Magasin 4, replier le Magasin 1.

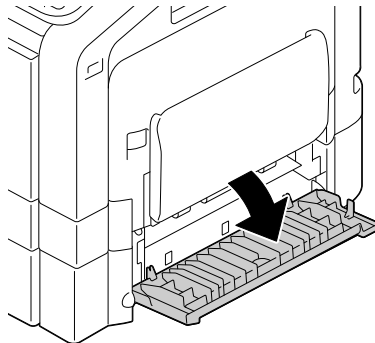

- 2 Retirer doucement la feuille coincée.

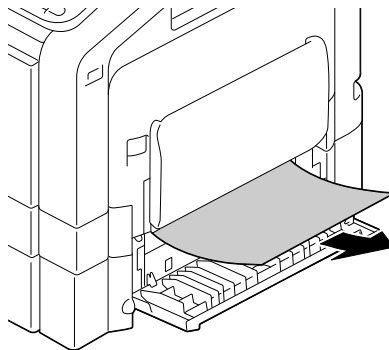

- 3 Fermer le capot latéral droit du Magasin 3 ou Magasin 4.

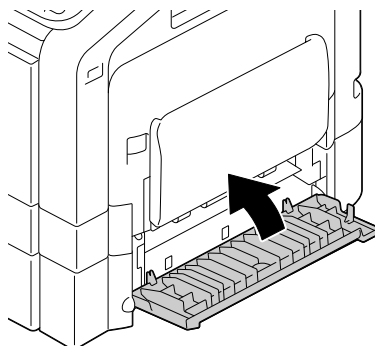

- 4 Tirer le Magasin 3 ou Magasin 4, et enlever toutes les feuilles chargées dans ce magasin.

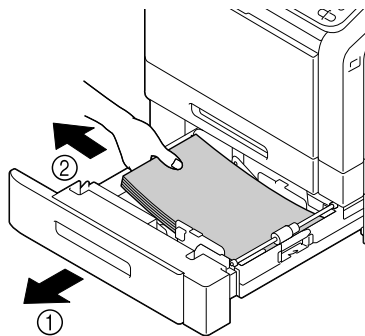

- 5 Aérer les feuilles retirées et égaliser les bords du paquet.

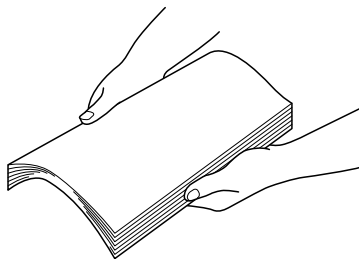

- 6 Charger le papier face imprimable vers le haut dans le magasin 3 ou Magasin 4.



S'assurer qu'il repose bien à plat.



Ne pas charger du papier au-delà du repère 1.



Déplacer les guides papier contre les bords du papier.

- 7 Refermer le Magasin 3 ou Magasin 4.

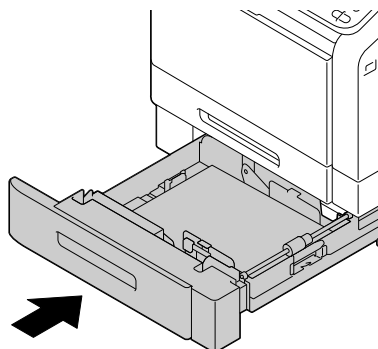

Suppression d'un bouchage dans le chargeur ADF

- 1 Ouvrir le capot du chargeur automatique.

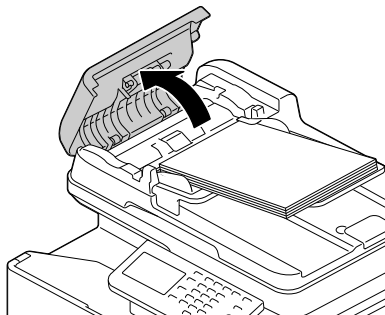

- 2 Retirer le document du magasin d'introduction document du chargeur automatique.

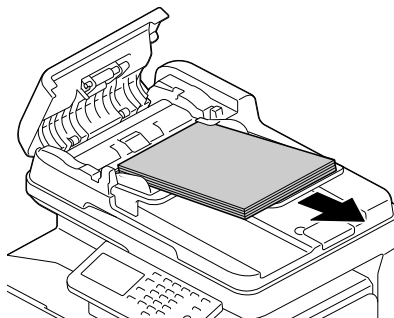

- 3 Relever le capot du chargeur automatique pour l'ouvrir.

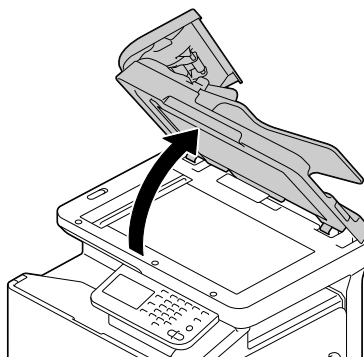

4 Retirer tout papier coincé.

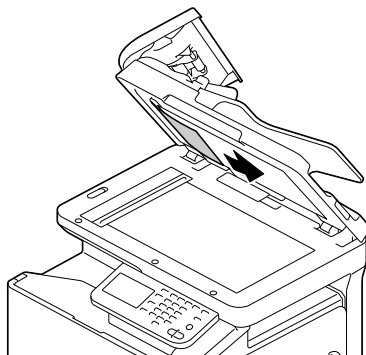

5 Fermer le capot du chargeur automatique.

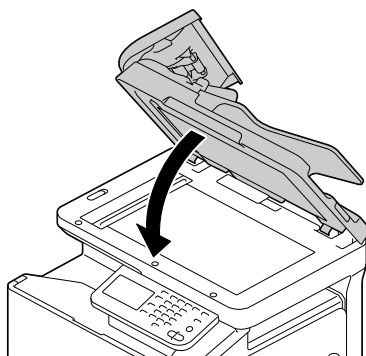

6 Fermer le capot du chargeur automatique.

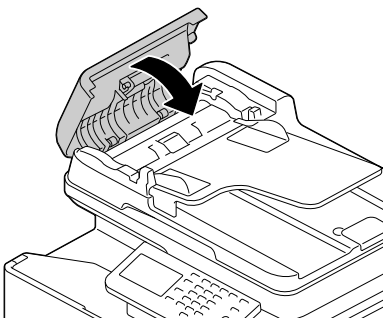

Suppression d'un bouchage dans l'unité Recto-verso

- 1 Tirer le levier, et puis ouvrir la porte de droite.



Avant d'ouvrir la porte de droite, replier le Magasin 1.

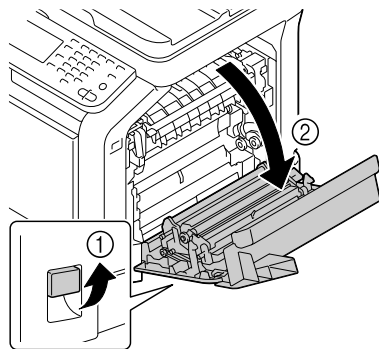

- 2 Retirer doucement la feuille coincée.

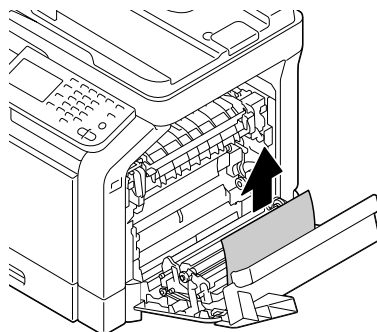

- 3 Fermer la porte de droite.

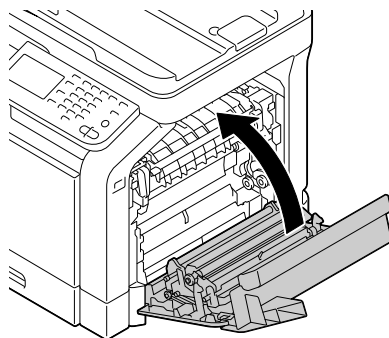

Suppression d'un bouchage dans l'unité de fixation

- 1 Tirer le levier, et puis ouvrir la porte de droite.



Avant d'ouvrir la porte de droite, replier le Magasin 1.

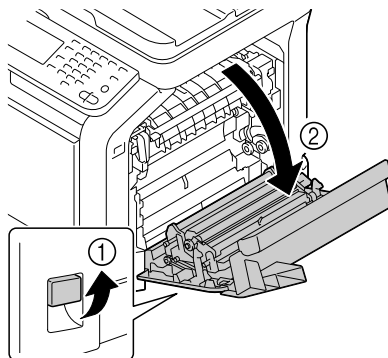

- 2 Relever les 2 leviers.

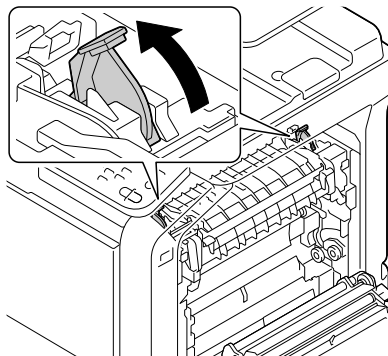

- 3 Ouvrir le capot de l'unité de fixation.

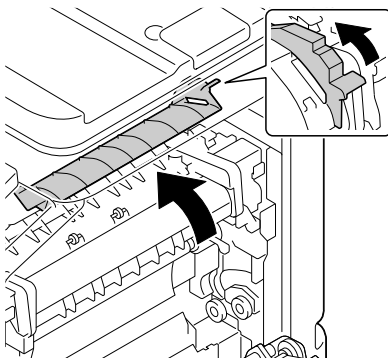

- 4 Retirer doucement la feuille coincée.

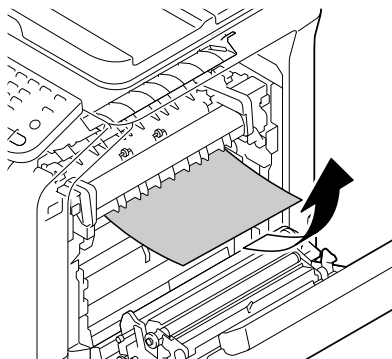

S'il n'est pas possible de dégager la feuille coincée en la tirant par le bas, la tirer par le dessus de l'unité de fixation.

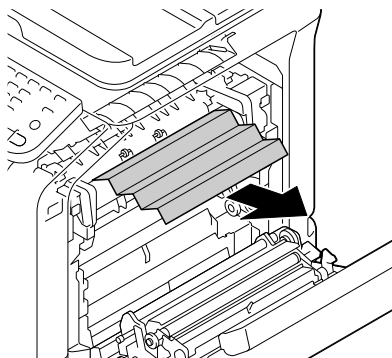
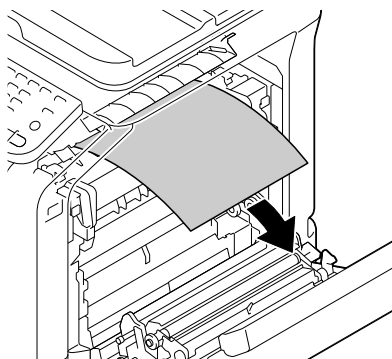



ATTENTION

La zone autour de l'unité de fixation peut atteindre une température très élevée. Ne toucher aucune autre pièce que celles indiquées, il y a risque de brûlure. En cas de brûlure, rafraîchir immédiatement la peau à l'eau froide et rechercher des soins médicaux.

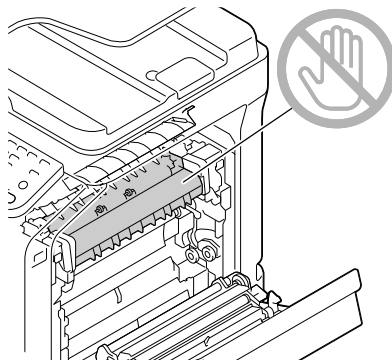

Note

Tout contact avec la surface de la courroie de transfert image ou du rouleau de transfert image risque de nuire à la qualité d'impression. Veiller donc à ne pas toucher ces composants.

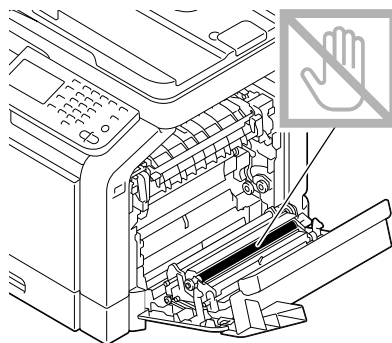
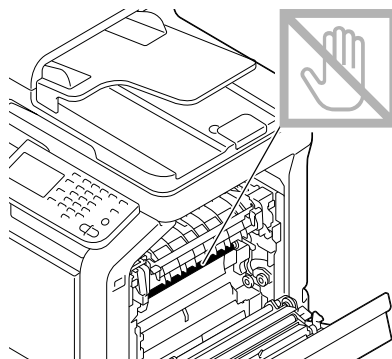

- 5 Fermer le capot de l'unité de fixation.

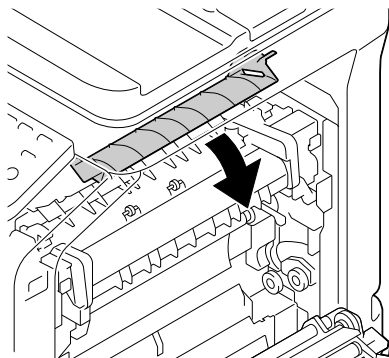

- 6 Pousser les 2 leviers vers le bas.

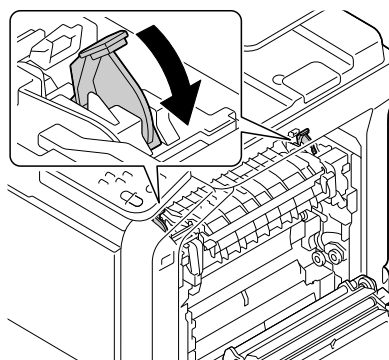

- 7 Fermer la porte de droite.

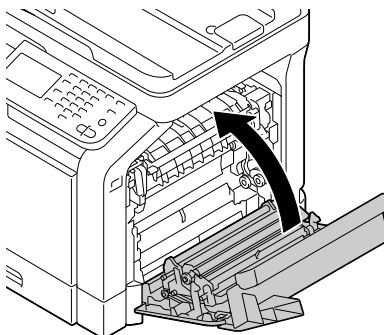

Suppression d'un bouchage dans le Magasin 1 (Introduction manuelle) et le Rouleau de transfert

- 1 Tirer le levier, et puis ouvrir la porte de droite.



Avant d'ouvrir la porte de droite, replier le Magasin 1.

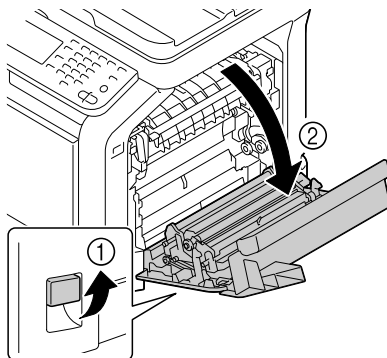

- 2 Retirer doucement la feuille coincée.

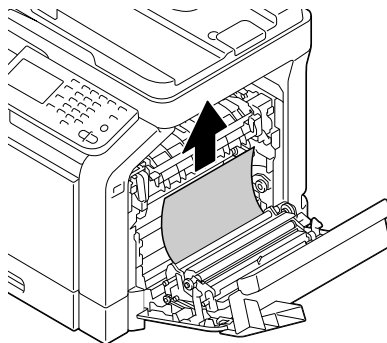



ATTENTION

La zone autour de l'unité de fixation peut atteindre une température très élevée. Ne toucher aucune autre pièce que celles indiquées, il y a risque de brûlure. En cas de brûlure, rafraîchir immédiatement la peau à l'eau froide et rechercher des soins médicaux.

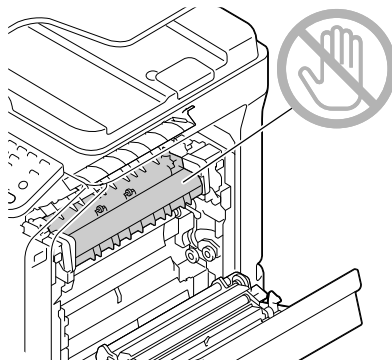

Note

Tout contact avec la surface de la courroie de transfert image ou du rouleau de transfert image risque de nuire à la qualité d'impression. Veiller donc à ne pas toucher ces composants.

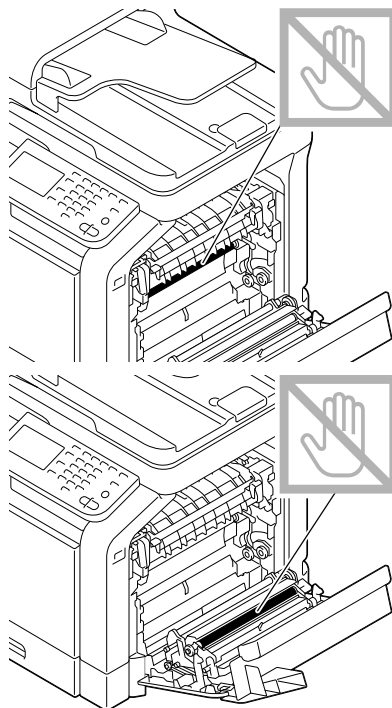

3 Fermer la porte de droite.

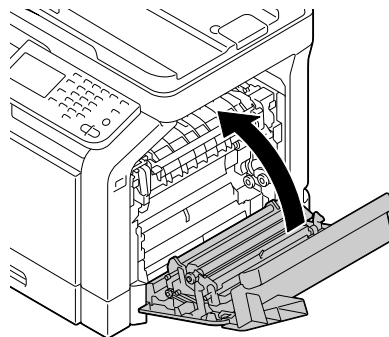

Résolution des problèmes de bourrage papier



Des bourrages fréquents dans une zone particulière signifient que cette zone nécessite d'être révisée, réparée ou nettoyée. Des bourrages à répétition risquent aussi de se produire en cas d'utilisation d'originaux ou de papier non pris en charge par la machine.

Symptôme	Origine	Solution
Plusieurs feuilles sont introduites en même temps dans la machine.	Les bords avant des feuilles ne sont pas alignés.	Retirer les feuilles du magasin, aligner leurs bords avant et les replacer dans le magasin.
	Le support utilisé est humide.	Retirer le support humide chargé et le remplacer par un support sec.
Le message de bourrage reste affiché.	Le capot avant doit être ouvert puis refermé pour réinitialiser la machine.	Ouvrir et refermer le capot avant encore une fois.
	Une ou plusieurs feuilles sont restées coincées dans la machine.	Vérifier à nouveau le chemin papier pour confirmer que toutes les feuilles coincées ont été retirées.
Bourrages dans l'unité recto-verso.	Le support utilisé n'est pas pris en charge (format, épaisseur, type, etc.).	N'utiliser que des supports homologués. Cf. "Papier spécial" à la page 4-11.
		Papier ordinaire, Papier recyclé, Papier spécial, Épais 1 et Épais 2 peuvent être utilisés en recto-verso si le type papier est correctement configuré dans le pilote. Cf. "Caractéristiques" à la page 4-2.
		Vérifier que le magasin ne contient pas des supports de types différents.
		Ne pas effectuer d'impression (recto-verso) avec des enveloppes, des étiquettes, du papier à en-tête, des cartes postales, du papier brillant ou imprimable sur 1 seule face.
	Des feuilles peuvent être restées coincées.	Vérifier à nouveau le chemin papier dans l'unité recto-verso pour confirmer qu'il n'y a plus de papier coincé.

Symptôme	Origine	Solution
Bourrage papier dans le chargeur automatique.	Le document chargé n'est pas conforme aux spécifications.	Charger un document correct. Pour plus de détails sur les documents acceptés par la machine, voir "Documents qui peuvent être chargés dans le chargeur automatique" à la page 4-35.
	Le document chargé dépasse la capacité maximum.	Charger le document de manière à ne pas dépasser la capacité maximum. Pour plus de détails sur les documents acceptés par la machine, voir "Documents qui peuvent être chargés dans le chargeur automatique" à la page 4-35.
	Les guides document n'ont pas été poussés contre les bords du document.	Faire glisser les guides document contre les bords du document. Pour plus de détails sur le chargement du document, voir "Charger un document dans le chargeur automatique" à la page 4-37.

Symptôme	Origine	Solution
Les feuilles se coincent dans l'imprimante.	Le support n'est pas correctement placé dans le magasin.	Retirer les feuilles coincées et recharger le support dans le magasin comme il convient.
	Le magasin contient des feuilles dépassant la limite de remplissage.	Retirer les feuilles excédentaires et recharger la quantité de feuilles appropriée.
	Les guides papier ne sont pas bien ajustés au format utilisé.	Ajuster ces guides dans le magasin 1 en fonction du format utilisé.
	Le support chargé est gondolé ou froissé.	Retirer les feuilles, les lisser puis les recharger. Si les bourrages persistent, ne pas utiliser ce support.
	Le support utilisé est humide.	Retirer le support humide chargé et le remplacer par un support sec.
	Les enveloppes sont chargées dans les Magasin 2, 3, 4.	Les enveloppes se chargent exclusivement dans le magasin 1.
	Les étiquettes, le papier à en-tête, les cartes, les supports épais ou brillants sont chargés dans le magasin 3, 4.	Les étiquettes, le papier à en-tête, les cartes, les supports épais ou brillants doivent être chargés dans le magasin 1 ou 2.
	Un support de format personnalisé est chargé dans le magasin 3, 4.	Un support de format personnalisé doit être chargé dans le magasin 1 ou 2. Voir "Supports d'impression" à la page 4-2

Symptôme	Origine	Solution
	La planche d'étiquettes recommandée est orientée dans le mauvais sens dans le magasin 1.	Charger les planches d'étiquettes conformément aux instructions du fabricant.
	La face imprimable des enveloppes n'est pas tournée du bon côté dans le magasin 1.	Charger les enveloppes dans le magasin 1 avec les rabats orientés vers le haut. Si le rabat se trouve sur le bord long, charger les enveloppes avec le bord du rabat vers la machine et le rabat orienté vers le haut.
	Le support utilisé n'est pas pris en charge (format, épaisseur, type, etc.).	N'utiliser que des supports homologués. Cf. "Caractéristiques" à la page 4-2.
	Le rouleau de transfert papier est sale.	Nettoyer le rouleau de transfert papier. Pour plus de détails, cf. "Rouleaux d'entraînement papier" à la page 12-5.

Résolution d'autres problèmes

Symptôme	Origine	Solution
La machine ne s'allume pas.	Le cordon secteur n'est pas bien branché sur la prise de courant.	Éteindre la machine, vérifier le branchement du cordon secteur, et rallumer la machine.
	La prise utilisée pour la machine est défectueuse.	Brancher un autre appareil électrique sur cette prise pour vérifier son fonctionnement.
	L'interrupteur Marche/Arrêt n'est pas sur la position (Marche).	Basculer l'interrupteur sur la position 0 (Arrêt), puis sur la position 1 (Marche).
	La prise sur laquelle la machine est branchée présente une tension ou fréquence non conforme aux spécifications de la machine.	Utilisez une prise de courant conforme aux spécifications mentionnées en Annexe A, "Spécifications techniques".
Le panneau de commande affiche le message [Le niveau du toner est bas.] bien plus tôt que prévu.	L'une des cartouches toner est peut-être défectueuse.	Retirer et vérifier les cartouches. Remplacer celles qui sont endommagées.
	La couverture toner est trop importante pour l'impression.	Voir les spécifications fournies en Annexe A.
Impossible d'imprimer la liste de l'état machine.	Le magasin papier est vide.	Vérifier que le Magasin 1 (au moins) est chargé, bien en place et fermé.
	Il y a un bourrage.	Localiser et supprimer ce bourrage.

Symptôme	Origine	Solution
Impossible d'imprimer depuis un périphérique mémoire USB.	[Impression Mémoire Externe] est réglé sur [Désactiver].	Appuyer sur la touche [Utilitaire/Compteur], et régler [Réglages administrateur] - [Impression Mémoire Externe] sur [Activer].
	Le format de fichier (cf. extension de fichier) n'est pas imprimable.	Seuls des fichiers avec l'extension JPEG, TIFF, XPS ou PDF peuvent être imprimés.
		Appuyer sur [USB/DD], puis par [Mémoire Externe] - [Type de fichiers], sélectionner le type de fichiers à afficher.
Un utilisateur public n'est pas spécifié pour l'identification utilisateur.		Contactez l'administrateur de cette machine.

Symptôme	Origine	Solution
L'impression est trop lente.	La machine est réglée sur un mode d'impression lente (par exemple supports épais).	L'impression sur support spécial est plus lente. Si du papier standard est utilisé, s'assurer que le type de support approprié est défini dans le pilote.
	La machine est réglée sur le mode Éco.Énergie.	Dans ce mode, le démarrage de l'impression prend quelque temps.
	Le travail d'impression est très complexe.	Patienter. Aucune action requise.
	Une cartouche de toner destinée à une autre région ou non homologuée est installée ([Cartouche toner incorrecte] s'affiche dans la fenêtre des messages).	Installer une cartouche de toner homologuée pour le type de machine concernée.
	Si une erreur a été détectée pendant l'émission d'une tâche d'impression dans le mode Copie, le traitement de l'erreur et la reprise de l'opération d'impression prend un certain temps.	Patienter. Aucune action requise.
La machine éjecte des pages blanches au lieu de pages imprimées	Une ou plusieurs cartouches de toner sont vides ou défectueuses.	Vérifier les cartouches de toner. L'image sera mal imprimée, voire pas du tout, si les cartouches sont vides.
	Le support utilisé ne convient pas.	Vérifier le type de support.



Symptôme	Origine	Solution
Les pages ne s'impriment pas toutes.	Un autre utilisateur a peut-être annulé accidentellement la tâche.	Essayer d'imprimer les pages restantes.
	Le magasin papier est vide.	Vérifier que les magasins contiennent du papier bien en place.
	Un document est imprimé avec un fichier calque créé par un pilote d'imprimante incompatible.	Imprimer le fichier calque à l'aide d'un pilote d'imprimante approprié.
La machine se réinitialise ou s'éteint souvent.	Le cordon secteur n'est pas bien branché sur la prise de courant.	Éteindre la machine, vérifier le branchement du cordon secteur, et rallumer la machine.
	Une erreur système est survenue.	Communiquer l'erreur à votre Assistance technique.

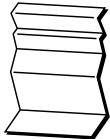

Symptôme	Origine	Solution
Problèmes en mode recto-verso.	Le support n'est pas approprié ou les paramètres ne sont pas correctement définis.	<p>S'assurer d'imprimer sur le support approprié.</p> <ul style="list-style-type: none"> ■ Cf. "Caractéristiques" à la page 4-2. ■ Ne pas traiter en recto-verso des supports de format personnalisé, enveloppes, étiquettes, cartes postales, papier à en-tête, ou papier brillant. ■ Vérifier que le magasin ne contient pas des supports de types différents. <p>Dans le pilote d'imprimante Windows (Mise en page/Type d'impression), sélectionner [2 faces]."</p> <p>Régler la copie sur recto-verso (2 faces). Pour plus de détails sur le réglage de la copie recto-verso (2 faces), voir "À propos de l'impression recto-verso" à la page 4-30.</p> <p>Pour le réglage N-up avec des pages recto-verso, choisir Assembler uniquement dans l'onglet [De base] du pilote d'imprimante. Ne pas régler l'assemblage dans l'application.</p>
L'impression en copies réduites multiples ne se fait pas correctement.	La fonction Assemblage est activée à la fois dans le pilote de l'imprimante et dans l'application installée sur l'ordinateur.	For N-up sur copies multiples, choisir Assembler uniquement dans l'onglet De base du pilote d'imprimante. Ne pas régler l'assemblage dans l'application.
La sortie Livret Gauche et Reliure à droite n'est pas correcte.	Le pilote d'imprimante et l'application ont tous deux été réglés pour l'assemblage.	Pour Livret Reliure à gauche et Livret Reliure à droite, choisir Assembler uniquement dans l'onglet De base du pilote d'imprimante. Ne pas sélectionner la fonction Assembler dans votre application.



Symptôme	Origine	Solution
L'imprimante émet un bruit inhabituel.	La machine n'est pas de niveau.	Placer la machine sur une surface plane, rigide et de niveau.
	Le magasin papier n'est pas correctement installé.	Enlever le magasin sélectionné pour l'impression et le réinsérer à fond dans la machine.
	Un objet se trouve coincé dans la machine.	Éteindre la machine et retirer l'objet. En cas d'échec, contacter l'Assistance technique.
Certaines zones de l'image numérisée sont absentes.	Acrobat 8 (Macintosh version) a été utilisé pour numériser l'image.	Avec le réglage de numérisation d'Acrobat, désactiver les fonctions OCR et Filtrage.
Impossible d'accéder à l'utilitaire Web.	Le mot de passe Administrateur pour la connexion Web est incorrect.	Le mot de passe Administrateur pour la connexion Web Connection peut comporter au minimum 0 caractères et 16 caractères au maximum. Pour plus de détails sur le mot de passe Administrateur de Web Connection, consulter le [Guide de référence] sur le CD/DVD Documentation.
L'imprimé est froissé. 	Le support est humide ou a été mouillé.	Retirer le support humide chargé et le remplacer par un support sec.
	Le rouleau de transfert ou l'unité de fixation sont défectueux.	Vérifier l'état de ces pièces. Si nécessaire, contacter votre Assistance technique avec l'information d'erreur.
	Le support utilisé n'est pas pris en charge (format, épaisseur, type, etc.).	N'utiliser que des supports homologués. Cf. "Caractéristiques" à la page 4-2.
Les données sont envoyées à la machine mais elle ne les imprime pas.	Un message d'erreur est affiché sur l'écran du panneau de commande.	Procéder selon les indications du message affiché.
	Une tâche peut être annulée sur le réglage Identification utilisateur a été spécifié.	Cliquer sur la touche Identification utilisateur dans le pilote de l'imprimante, et saisir les informations requises avant d'imprimer.



Symptôme	Origine	Solution
Le disque dur a été automatiquement formaté.	Le disque dur était saturé.	Quand le panneau de commande affiche [Le disque dur manque d'espace mém.], supprimer les tâches d'impression et les ressources (polices, formulaire, etc.) qui ont été enregistrées sur le disque dur au moyen de Download Manager ou de Web Connection.
Il n'est pas possible d'établir une connexion réseau avec une adresse IPv4.	Échec de la double détection de l'adresse IPv6.	Régler [Ethernet] / [TCP/IP] / [IPv6] / [Activer] dans le menu [Réglages administrateur] sur [Non].



Résolution de problèmes de qualité

Symptôme	Origine	Solution
<p>Rien ne s'imprime ou des points blancs apparaissent sur la page imprimée.</p> 	Une ou plusieurs cartouches toner sont éventuellement défectueuses.	Retirer et vérifier les cartouches toner.
	Une ou plusieurs unités image sont défectueuses ou mal installées.	Retirer et vérifier toutes les unités image. Remplacer celles qui sont endommagées.
	Le support utilisé est humide.	Vérifier l'humidité ambiante dans le local de stockage des supports. Retirer le support humide chargé et le remplacer par un support sec.
	Le type de support défini dans le pilote ne correspond pas à celui qui est chargé dans la machine.	Charger le support approprié dans la machine.
<p>Impression tout en noir ou autre couleur</p> 	Plusieurs feuilles s'alimentent en même temps dans l'imprimante.	Retirer les feuilles du bac et vérifier l'absence d'électricité statique. Aérer le papier standard ou tout autre support utilisé et le replacer dans le magasin.
	Une ou plusieurs cartouches toner sont éventuellement défectueuses.	Retirer et vérifier les cartouches. Remplacer celles qui sont endommagées.
	Une ou plusieurs unités image sont défectueuses ou mal installées.	Retirer et vérifier toutes les unités image. Remplacer celles qui sont endommagées.

Symptôme	Origine	Solution
L'image est trop pâle ; sa densité est faible. 	Les lentilles laser doivent être nettoyées.	Nettoyer les lentilles laser.
	La densité copie réglée est trop claire.	Sélectionner une densité copie plus foncée.
	Le support utilisé est humide.	Retirer le support humide chargé et le remplacer par un support sec.
	L'une des cartouches de toner est presque vide.	Remplacer la cartouche de toner.
	Une ou plusieurs cartouches toner sont éventuellement défectueuses.	Retirer et vérifier les cartouches. Remplacer celles qui sont endommagées.
	Le type de support n'est pas bien défini.	En cas d'impression d'enveloppes, étiquettes, papier à en-tête, cartes postales, papier épais, papier brillant, papier recto seul ou papier spécial, spécifier le type de support approprié dans le pilote d'imprimante.
L'imprimé est trop foncé. 	La densité copie réglée est trop foncée.	Sélectionner une densité copie plus claire.
	Le document n'a pas été suffisamment plaqué contre la vitre d'exposition.	Placer le document de manière à ce qu'il soit bien plaqué contre la vitre d'exposition. Pour plus de détails sur le positionnement du document sur la vitre d'exposition, voir "Placer un document sur la vitre d'exposition" à la page 4-36.
	Une ou plusieurs cartouches toner sont éventuellement défectueuses.	Retirer et vérifier les cartouches. Remplacer celles qui sont endommagées.
	Une ou plusieurs unités image sont défectueuses ou mal installées.	Retirer et vérifier toutes les unités image. Remplacer celles qui sont endommagées.

Symptôme	Origine	Solution
L'image est floue ; le fond est légèrement maculé ; l'imprimé manque de brillant. 	Une ou plusieurs cartouches toner sont éventuellement défectueuses.	Retirer et vérifier les cartouches. Remplacer celles qui sont endommagées.
	Une ou plusieurs unités image sont défectueuses ou mal installées.	Retirer et vérifier toutes les unités image. Remplacer celles qui sont endommagées.
	La vitre d'exposition est sale.	Nettoyer la vitre d'exposition. Pour plus de détails, voir "Nettoyer la machine" à la page 12-4.
	Le couvre-original est sale.	Nettoyer le couvre-original. Pour plus de détails, voir "Nettoyer la machine" à la page 12-4.
L'impression ou la densité couleur n'est pas homogène. 	Une ou plusieurs cartouches de toner sont défectueuses ou presque vides.	Retirer et vérifier les cartouches. Remplacer celles qui sont endommagées.
	Une ou plusieurs unités image sont défectueuses.	Retirer et vérifier toutes les unités image. Remplacer celles qui sont endommagées.
	La machine n'est pas de niveau.	Placer la machine sur une surface plane, rigide et de niveau.

Symptôme	Origine	Solution
L'impression n'est pas régulière ou l'image est mouchetée. 	Le support utilisé est humide.	Vérifier l'humidité ambiante dans le local de stockage des supports. Retirer le support humide chargé et le remplacer par un support sec.
	Le support utilisé n'est pas pris en charge (format, épaisseur, type, etc.).	N'utiliser que des supports homologués. Cf. "Caractéristiques" à la page 4-2.
	Une ou plusieurs cartouches toner sont éventuellement défectueuses.	Retirer et vérifier les cartouches. Remplacer celles qui sont endommagées.
	Une ou plusieurs unités image sont défectueuses.	Retirer et vérifier toutes les unités image. Remplacer celles qui sont endommagées.
L'image n'est pas assez fixée ou se gomme facilement. 	Le support utilisé est humide.	Retirer le support humide chargé et le remplacer par un support sec.
	Le support utilisé n'est pas pris en charge (format, épaisseur, type, etc.).	N'utiliser que des supports homologués. Cf. "Caractéristiques" à la page 4-2.
	Le type de support n'est pas bien défini.	En cas d'impression d'enveloppes, étiquettes, papier à en-tête, cartes postales, papier épais, papier brillant, papier recto seul ou papier spécial, spécifier le type de support approprié dans le pilote d'imprimante.

Symptôme	Origine	Solution
<p>Il y a des traces de toner ou des parasites sur l'imprimé.</p> 	<p>Une ou plusieurs cartouches de toner sont défectueuses ou incorrectement installées.</p>	<p>Retirer et vérifier les cartouches. Remplacer celles qui sont endommagées.</p>
<p>Il y a des traces de toner sur le verso de la page (qu'il soit ou non imprimé).</p> 	<p>Le rouleau de transfert papier est sale.</p>	<p>Nettoyer le rouleau de transfert papier.</p> <p>En cas de présomption que le rouleau de transfert papier devrait être remplacé, contacter l'Assistance technique en mentionnant les informations relatives à l'erreur.</p>
	<p>Il y a du toner dans le chemin papier.</p>	<p>Imprimer plusieurs pages blanches en série pour enlever le toner.</p>
	<p>Une ou plusieurs cartouches toner sont défectueuses.</p>	<p>Retirer et vérifier les cartouches. Remplacer celles qui sont endommagées.</p>
	<p>Une ou plusieurs unités image sont défectueuses.</p>	<p>Retirer et vérifier toutes les unités image. Remplacer celles qui sont endommagées.</p>
<p>Des motifs anormaux (blancs, noirs ou en couleur) se répètent à intervalles réguliers.</p> 	<p>Les lentilles laser doivent être nettoyées.</p>	<p>Nettoyer les lentilles laser.</p>
	<p>Une cartouche de toner est peut-être défectueuse.</p>	<p>Retirer les cartouches toner qui sont à l'origine de l'image anormal. Remplacer les cartouches par des cartouches neuves.</p>
	<p>Une ou plusieurs unités image sont défectueuses.</p>	<p>Retirer et vérifier toutes les unités image. Remplacer celles qui sont endommagées.</p>

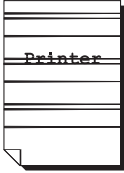
Symptôme	Origine	Solution
Défauts d'image. 	Les lentilles laser doivent être nettoyées.	Nettoyer les lentilles laser.
	Une cartouche de toner fuit.	Retirer et vérifier les cartouches. Remplacer celles qui sont endommagées.
	Une cartouche de toner est peut-être défectueuse.	Retirer la cartouche toner qui est à l'origine de l'image anormale. Remplacer les cartouches par des cartouches neuves.
	Une ou plusieurs unités image sont défectueuses ou mal installées.	Retirer et vérifier toutes les unités image. Remplacer celles qui sont endommagées.
Des lignes ou bandes latérales apparaissent sur l'image. 	La machine n'est pas de niveau.	Placer la machine sur une surface plane, rigide et de niveau.
	Il y a du toner dans le chemin papier.	Imprimer plusieurs pages blanches à la suite pour enlever le toner.
	Une ou plusieurs cartouches toner sont éventuellement défectueuses.	Retirer et vérifier les cartouches. Remplacer celles qui sont endommagées.
	Une ou plusieurs unités image sont défectueuses.	Retirer et vérifier toutes les unités image. Remplacer celles qui sont endommagées.
Restitution des couleurs aberrante.	Une ou plusieurs cartouches toner sont éventuellement défectueuses.	Retirer les cartouches toner et vérifier que le toner est également réparti sur chaque rouleau de cartouche, et réinstaller les cartouches toner.

Symptôme	Origine	Solution
Enregistrement incorrect : les couleurs se fondent et varient d'une page à l'autre.	Les dégradés ne sont pas correctement réglés.	Régler [Régl. Impress.] / [Réglages Qualité] / [Dégradé/Réglage] / [Étalonnage des tonalités] dans le menu [Réglages administrateur] sur [MARCHE], puis effectuer l'étalonnage couleur AIDC. Pour plus de détails, voir "[Régl. Impress.]" à la page 3-52.
	Le capot avant est resté ouvert pendant l'étalonnage.	Retirer et vérifier les cartouches. Remplacer celles qui sont endommagées.
	Le support utilisé est humide.	Retirer le support humide chargé et le remplacer par un support sec.
La couleur reproduite est médiocre ou très faible en densité. 	Une ou plusieurs unités image sont défectueuses ou mal installées.	Retirer et vérifier toutes les unités image. Remplacer celles qui sont endommagées.

Si le problème persiste, même après avoir suivi toutes les instructions ci-dessus, contacter votre Assistance technique en lui communiquant l'information d'erreur.

Messages d'état, d'erreur et de service

Divers messages d'état, d'erreur et de service apparaissent sur l'écran tactile du panneau de commande. Ils apportent des informations sur la machine et permettent de localiser l'emplacement d'un éventuel incident. Prendre connaissance du message qui apparaît, puis exécuter les étapes nécessaires.

Messages d'état

Message	Origine	Solution
[Initialisation]	La machine a été mise sous tension.	Néant.
[Redémarrage]	La machine est en cours de redémarrage.	
[Activer le mode éco. d'énergie]	La machine est en train de quitter le mode Éco.Énergie pour passer au mode Normal.	
[Calibrage]	Le réglage image est en cours.	
[Préchauffage]	La machine est en cours de préchauffage ou procède à l'AIDC.	
[Vérifier réglage Magasin x]	Le papier spécifié sur l'écran tactile a été chargé dans le magasin papier.	
[Connexion TWAIN/WSD]	Une opération de numérisation sur l'ordinateur est en cours via TWAIN ou un Service Web.	

Messages d'erreur

Messages d'avertissement

Message	Origine	Solution
[Assemblage impossible.] [Imprime un seul jeu.]	L'espace disque disponible est insuffisant pour l'impression avec assemblage.	Après l'impression d'une seule copie, le message disparaît et la situation normale est restaurée.
[Le disque dur manque d'espace mém.] [Supprimer le fichier non nécessaire]	L'espace disponible sur le disque dur est insuffisant.	Supprimer les polices téléchargées. Ou bien, initialiser le disque dur.
[L'unité image doit être remplacée.] [L'unité image doit être remplacée.] [x]	Il est temps de remplacer l'unité image.	Remplacer l'unité image indiquée.
[Remplacer le toner (x)] [Toner épuisé. Remplacer le toner et fermer la porte avant x.]	Il est temps de remplacer la cartouche toner.	Remplacer la cartouche de toner indiquée.
[Remplacer l'unité courroie de transfert] [Remplacer l'unité courroie d. transfert.]	Il est temps de remplacer l'unité courroie de transfert.	Remplacer l'unité courroie de transfert Après remplacement de l'unité courroie de transfert, remettre le compteur à zéro. Pour plus de détails, voir "[Menu Maintenance]" à la page 3-69.

Message	Origine	Solution
<p>[Remplacer l'unité de fixation.] [Remplacer l'unité de fixation.]</p>	<p>Il est temps de remplacer l'unité de fixation.</p>	<p>Remplacer l'unité de fixation. Après remplacement de l'unité de fixation, remettre le compteur à zéro. Pour plus de détails, voir "[Menu Maintenance]" à la page 3-69.</p>
<p>[Remplacer le réservoir de toner usagé.] [Prépar un nouv. réserv. d. toner usagé.]</p>	<p>Il est temps de remplacer le réservoir de toner usagé.</p>	<p>Préparer le nouveau réservoir de toner usagé.</p>
<p>[Le niveau du toner est bas.] [Préparer une nouvelle cartouche toner.] [x]</p>	<p>Il est temps de remplacer la cartouche toner.</p>	<p>Préparer la nouvelle cartouche toner.</p>
<p>[Remplacer l'unité image bientôt.] [Préparer une nouvelle unité image.] [x]</p>	<p>Il est temps de remplacer l'unité image.</p>	<p>Préparer la nouvelle unité image.</p>
<p>[Recharger en papier] [Recharger en papier] [Magasin x]</p>	<p>Le magasin ne contient pas de papier. Apparaît lorsque [Papier vide] ([Réglages administrateur]) est réglé sur [Marche]. Pour plus de détails, voir "[Papier Vide]" à la page 3-89.</p>	<p>Charger du papier dans le magasin papier.</p>

Message	Origine	Solution
<p>[Cartouche toner incorrecte]</p> <p>[Installer une cartouche toner adéquate.]</p> <p>[x]</p>	<p>Une cartouche toner incompatible avec la machine a été installée.</p>	<p>Remplacer la cartouche toner indiquée par une cartouche adéquate.</p>
<p>[Unité image incorrecte]</p> <p>[Installer une unité image appropriée.]</p> <p>[x]</p>	<p>Une unité image incompatible avec la machine a été installée.</p>	<p>Remplacer l'unité image indiquée par une unité adéquate.</p>
<p>[Remplacer l'unité rouleau de transfert.]</p> <p>[Remplacer l'unité rouleau de transfert.]</p>	<p>Il est temps de remplacer le rouleau de transfert.</p>	<p>Remplacer le rouleau de transfert papier.</p> <p>Après remplacement de rouleau de transfert papier, remettre le compteur à zéro. Pour plus de détails, voir "[Menu Maintenance]" à la page 3-69.</p>
<p>[Hub USB non supporté.]</p> <p>[Déconnecter le hub USB.]</p>	<p>Un hub USB est connecté au port Hôte USB.</p>	<p>Déconnecter le hub USB du port Hôte USB.</p>
<p>[Le périphérique USB est invalide.]</p> <p>[Déconnecter le périphérique USB.]</p>	<p>Un périphérique USB incompatible est connecté au port Hôte USB.</p>	<p>Déconnecter le périphérique USB du port Hôte USB.</p>
<p>[Échec Auth. IEEE802.1x]</p> <p>[Veuillez redémarrer.]</p>	<p>Le délai imparti à l'authentification du port IEEE 802.1X est écoulé.</p>	<p>Éteindre puis rallumer la machine.</p>
<p>[Authentif. IEEE802.1x en cours]</p> <p>[Veuillez patienter.]</p>	<p>L'authentification du port IEEE 802.1X est en cours d'exécution.</p>	<p>Si l'authentification a réussi, le message disparaît.</p> <p>Si le délai d'authentification est écoulé, éteindre puis rallumer la machine.</p>

Messages opérateur

Message	Origine	Solution
<p>[La configuration des options a changé]</p> <p>[La configuration des options a changé]</p> <p>[Éteindre puis rallumer.]</p>	<p>Un chargeur papier inférieur en option a été installé ou enlevé pendant que la machine était allumée.</p>	<p>Éteindre la machine, patienter quelques secondes, puis la rallumer.</p>
<p>[Capot ouvert]</p> <p>[Capot ouvert.]</p> <p>[Refermer correctement tous les capots.]</p>	<p>Le capot est ouvert.</p>	<p>Fermer le capot indiqué.</p>
<p>[Bourrage détecté]</p> <p>[Bourrage détecté.]</p> <p>[Enlever le papier.]</p>	<p>Un bourrage papier s'est produit.</p>	<p>Ouvrir le capot indiqué, puis retirer le papier coincé.</p>
<p>[Unité image absente]</p> <p>[Installer l'unité image et refermer toutes les portes.]</p>	<p>Aucune unité image n'est installée. Ou bien, une unité image incompatible avec la machine a été installée.</p>	<p>Installer l'unité image correcte.</p>
<p>[Cartouche toner absente]</p> <p>[Installer la cartouche toner et refermer toutes les portes.]</p>	<p>Aucune cartouche toner n'est installée. Ou bien, une cartouche toner incompatible avec la machine a été installée.</p>	<p>Installer la cartouche toner correcte.</p>
<p>[Réservoir de toner usagé plein]</p> <p>[Remplacer le réservoir toner usagé d'après les instructions.]</p>	<p>Le réservoir de toner usagé est plein.</p>	<p>Remplacer le réservoir de toner usagé.</p>
<p>[Remplacer l'unité image.]</p> <p>[Ouvrir la porte avant et remplacer l'unité image d'après les instructions.]</p>	<p>Il est temps de remplacer l'unité image.</p>	<p>Remplacer l'unité image concernée.</p>

Message	Origine	Solution
<p>[Remplacer le toner (x)]</p> <p>[Remplacer le toner d'après les instructions et fermer la porte avant.]</p>	Il est temps de remplacer la cartouche toner.	Remplacer la cartouche de toner concernée.
<p>[Incompatibilité format papier]</p> <p>[Charger xxx dans Magasin x ou annuler tâche.]</p>	Le format papier spécifié sur l'écran tactile est différent du format du papier chargé le magasin papier.	Charger du papier de format adéquat dans le magasin papier indiqué. Sinon, annuler la tâche.
<p>[Réglage papier pour introduct. manuelle]</p> <p>[Charger xx xxxx dans l'introducteur manuel. Appuyer sur [Imprim.].]</p>	Magasin 1 a été sélectionné pour l'impression.	Appuyer sur [Imprim.]. Sinon, annuler la tâche.
<p>[Recharger en papier]</p> <p>[Recharger en papier ou sélectionner un autre magasin papier.]</p>	Aucun autre magasin ne contient de papier du type et du format spécifiés. (Quand [Changement Auto Magasin] est réglé sur [Marche])	Charger le papier spécifié dans le magasin papier.
<p>[Recharger en papier]</p> <p>[Charger papier dans introducteur manuel ou sélectionner un autre magasin papier.]</p>	Le papier dans le magasin 1 a été épuisé pendant l'impression depuis le Magasin 1. (Quand [Changement Auto Magasin] est réglé sur [Arrêt])	Charger du papier dans le magasin 1.
<p>[Recharger en papier]</p> <p>[Recharger en papier dans Magasin x ou sélectionner un autre magasin papier.]</p>	Il n'y a plus de papier dans le magasin papier sélectionné pour l'impression. (Quand [Changement Auto Magasin] est réglé sur [Arrêt])	Charger le papier dans le magasin papier spécifié.

Message	Origine	Solution
<p>[Incompatibilité format/type de papier]</p> <p>[Charger le papier suivant dans le magasin x.]</p> <p>[Papier : xxxxx xxxxx]</p>	<p>Le type et le format du papier chargé dans tous les magasins sont différents. (Quand [Changement Auto Magasin] est réglé sur [Marche])</p>	<p>Charger le papier spécifié dans le magasin papier.</p>
<p>[Bac de sortie plein]</p> <p>[Bac de sortie plein. Enlever du papier du magasin.]</p>	<p>Le bac de sortie est plein de papier.</p>	<p>Enlever le papier du bac de sortie.</p>
<p>[Mémoire pleine]</p> <p>[Mémoire insuffisante. Annuler la tâche.]</p>	<p>Les données d'impression envoyées depuis l'ordinateur ont saturé la mémoire.</p>	<p>Annuler la tâche.</p>
<p>[Erreur enregistrement tâche]</p> <p>[Spécification tâche enregistrée incorrecte.]</p> <p>[Magasin x]</p>	<p>Le Magasin 3/ Magasin 4 a été spécifié pour l'impression d'une tâche enregistrée alors que le Magasin 3/Magasin 4 n'est pas installé sur la machine.</p> <p>Lors de l'impression d'une tâche enregistrée, la mémoire installée a changé depuis l'enregistrement de la tâche.</p>	<p>Installer le Magasin 3/ Magasin 4, ou installer la mémoire qui était présente lors de l'enregistrement de la tâche.</p>
<p>[Nombre de tâches enregistrées dépassé]</p> <p>[Nombre limite de tâches enregistrées atteint.]</p> <p>[Attendre la fin de l'enregistrement de la tâche.]</p>	<p>Les opérations copie, numérisation, ou émission fax ont été répétées alors que l'impression ou les émissions ne pouvaient aboutir.</p>	<p>Patienter. L'erreur est corrigée.</p>

Message	Origine	Solution
<p>[Vérifier le levier de verrouill. du scanner]</p> <p>[Débloquer le levier de verrouillage scanner.]</p>	Le scanner est verrouillé.	<p>Annuler la tâche.</p> <p>Débloquer le scanner.</p> <p>Pour plus de détails, voir "Déverrouiller le scanner" à la page 13-3.</p>
<p>[Placer l'original sur la vitre]</p> <p>[Numérisation impossible depuis le chargeur automatique avec ce format d'original.]</p>	Le format du document sélectionné ne peut pas être numérisé depuis le chargeur automatique.	Placer le document sur la vitre d'exposition si son format ne permet pas de le numériser depuis le chargeur automatique.
<p>[Placer l'original sur le chargeur]</p> <p>[Placer les originaux dans l'introducteur de documents.]</p>	Le document n'a pas été chargé dans le chargeur automatique lors d'une opération de numérisation d'un document contenant des pages de formats différents.	Charger le document dans le chargeur automatique.
<p>[Papier correspondant non disponible]</p> <p>[Papier de format adéquat indisponible.]</p> <p>[xxxxx]</p>	Du papier de même format que le document ne peut pas être sélectionné lorsque le réglage Papier [Auto] est sélectionné en mode Copie.	Charger le magasin papier avec du papier de même format que le document.
<p>[Hors plage Zoom Auto]</p> <p>[Taux zoom incompatible avec format papier.]</p> <p>[Sélectionner un autre papier ou taux zoom.]</p>	Il n'est pas possible de sélectionner un taux de zoom adéquat lorsque le réglage Zoom "Auto" est sélectionné.	Spécifier un taux de zoom entre 25% et 400%.
<p>[Placer l'original sur la vitre]</p> <p>[Numérisation impossible depuis le chargeur automatique avec ce taux zoom.]</p>	Le taux zoom sélectionné (200% ou plus) n'est pas utilisable pour numériser depuis le chargeur automatique.	Placer le document sur la vitre d'exposition.

Message	Origine	Solution
<p>[Copie recto-verso désactivée]</p> <p>[Copie recto-verso désactivée. Annuler ou sélectionner]</p> <p>[A5-Legal/Papier ordinaire/Épais 1-2]</p>	<p>Le type et le format du papier sélectionné ne peut pas être utilisée pour l'impression recto-verso (2 faces)</p>	<p>Annuler l'impression recto-verso (2 faces), ou changer les réglages type et format du papier.</p>
<p>[Mémoire pleine (Numérisation)]</p> <p>[Mémoire insuffisante.]</p> <p>[Tâche annulée.]</p>	<p>La capacité mémoire est insuffisante. Ou bien, c'est l'espace disponible sur le SSD qui est insuffisant.</p>	<p>Annuler la tâche.</p>
<p>[Capacité DD dépassée]</p> <p>[Capacité Disque Insuffisante.]</p> <p>[Supprimer le fichier inutile.]</p> <p>[Tâche annulée.]</p>	<p>L'espace disponible sur le disque dur est insuffisant.</p>	<p>Supprimer tout fichier inutile.</p> <p>Annuler la tâche.</p>
<p>[Limite du nombre d'enregistrements de document]</p> <p>[Nombre limite de documents enregistrés dans dossier.]</p> <p>[Tâche annulée.]</p>	<p>Le nombre de fichiers image enregistrés sur le disque dur a atteint le nombre maximum.</p>	<p>Annuler la tâche.</p>
<p>[Échec de la connexion]</p> <p>[Vérifier que la destination est correcte.]</p> <p>[Tâche annulée.]</p>	<p>La machine n'a pas pu se connecter au serveur FTP.</p>	<p>Patienter. L'erreur est corrigée.</p>
<p>[Erreur lors de l'écriture]</p> <p>[Vérifier la capacité et l'absence de protection en écriture.]</p>	<p>La machine n'a pas pu écrire les données sur le périphérique de stockage USB.</p>	<p>Annuler la tâche.</p>

Message	Origine	Solution
<p>[Échec de l'émission de la numérisation]</p> <p>[Échec de l'émission de la numérisation.]</p> <p>[Tâche annulée.]</p>	<p>L'émission de la numérisation a échoué. (Ne s'affiche pas dans le cas d'une émission diffusion.)</p>	<p>Patienter. L'erreur est corrigée.</p>
<p>[Compteur a atteint sa limite.]</p> <p>[Le compteur a atteint le crédit max. autorisé.]</p> <p>[Veuillez supprimer la tâche.]</p>	<p>Le compteur a atteint sa limite max.</p>	<p>Supprimer la tâche.</p>
<p>[Échec de la réception I-Fax]</p> <p>[Échec exécution tâche suite à une erreur pdt RÉC I-FAX.]</p> <p>[Contrôler Historique des tâches.]</p>	<p>La tâche ne s'est pas terminée normalement à cause d'une erreur survenue pendant RÉC I-FAX.</p>	<p>Vérifiez l'historique.</p>
<p>[Échec de l'émission I-Fax]</p> <p>[Échec émission I-Fax pour erreur.]</p> <p>[Nouvel essai d'émission après expiration certain délai].</p>	<p>La tâche ne s'est pas terminée normalement à cause d'une erreur survenue pendant ÉMI I-FAX.</p>	<p>Un document est renvoyé après expiration du laps de temps spécifié.</p>

Messages de maintenance

Ces messages signalent des défauts de fonctionnement plus graves qui ne peuvent être corrigés que par un technicien de maintenance. Si l'un de ces messages apparaît, éteindre puis rallumer la machine. Si le problème persiste, contacter le fournisseur local ou le service de maintenance agréé.

Message	Origine	Solution
[Appel SAV] [Erreur survenue. Éteindre et rallumer ou contacter le S.A.V. avec le code d'erreur ; xxxx]	Une erreur a été détectée au niveau du composant indiqué par "xxxx" dans le message de maintenance.	Redémarrer la machine. Cela a souvent pour effet d'effacer le message d'erreur et de permettre la reprise de l'opération. Si le problème persiste, contacter le S.A.V.

*Installation
d'options*

14



Introduction

Note

L'utilisation d'accessoires non fabriqués/pris en charge par le fabricant annule votre garantie.



Pour des détails sur les accessoires, visiter notre site Internet

Chargeur papier inférieur (Magasin 3/ Magasin 4)	Bac de 500 feuilles inclus
Table de travail WT-P01	Offre une surface plane pour disposer temporairement un original ou installer un périphérique d'authentification.

Chargeur papier inférieur PF-P08

Au maximum, un seul chargeur papier inférieur PF-P08 (Magasin 3/4) peut être installé. Le chargeur papier inférieur PF-P08 augmente de 500 feuilles la capacité d'introduction de votre machine.

Contenu du kit

- Chargeur papier inférieur avec magasin (d'une capacité de 500 feuilles)

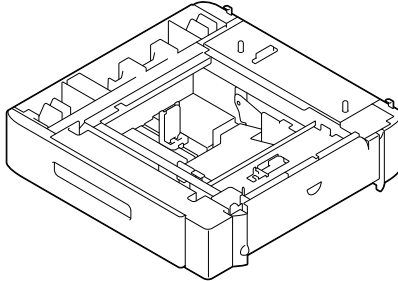

Installer un chargeur papier inférieur PF-P08

Note

Comme des consommables sont installés dans la machine, veiller à déplacer cette dernière en la maintenant de niveau pour éviter tout renversement accidentel.

- 1 Éteindre la machine et débrancher le cordon d'alimentation et les câbles d'interface.

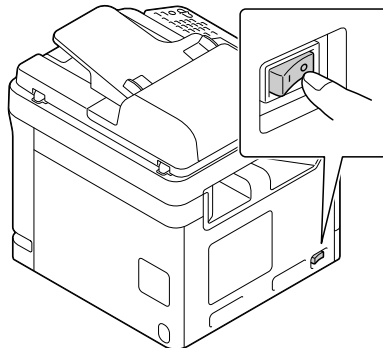

- 2 Préparer le chargeur papier inférieur.



S'assurer de déposer le chargeur sur une surface de niveau.

- 3 Ouvrir le capot latéral droit de le chargeur papier inférieur.

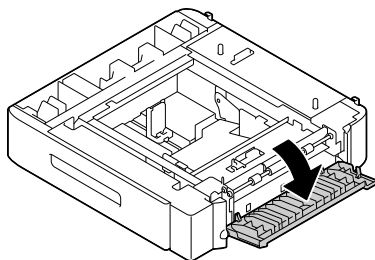

Avant d'installer le chargeur papier inférieur sur la machine, son capot latéral droit doit être ouvert.

- 4 Avec l'aide d'une autre personne, placer la machine au-dessus du chargeur papier inférieur, en s'assurant que les guides de placement du chargeur papier inférieur s'insèrent correctement dans les trous correspondants à la base de la machine.

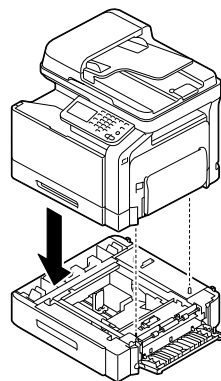

AVERTISSEMENT !

Le poids de cette machine est d'environ 39 kg (86 lbs) quand elle est entièrement chargée de ses consommables. Deux personnes sont nécessaires pour soulever et déplacer cette machine.

- 5 Fermer le capot latéral droit du chargeur papier inférieur.

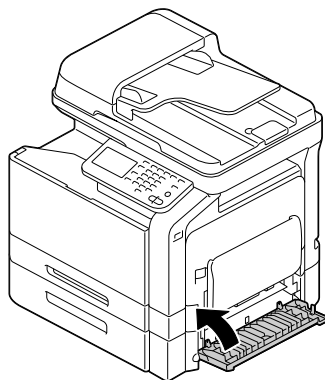

- 6 Rebrancher les câbles d'interface.

- 7 Rebrancher le cordon secteur et allumer la machine.

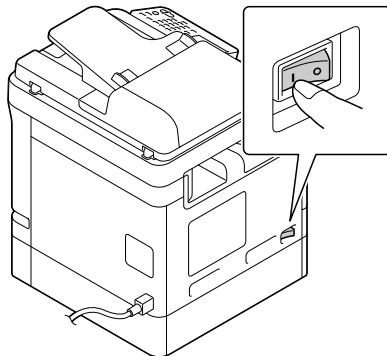

- 8 Déclare la Source papier 3/4 dans l'onglet [Propriétés] / [Configurer] du pilote d'imprimante Windows.

Table de travail WT-P01

Offre un espace plan permettant de poser temporairement un original ou d'autres objets. Également utilisée quand le périphérique d'authentification est installé.

Contenu du kit

a – Table de travail

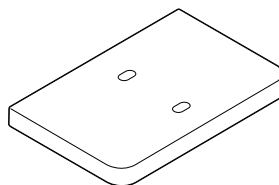

b – Plaque de montage

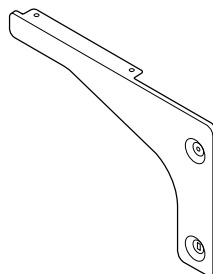

c - Quatre vis

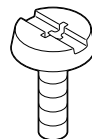

d - Deux vis

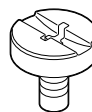

e - Deux agrafes

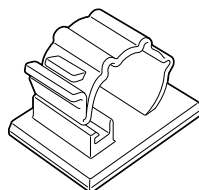

Utiliser cette pièce lors de l'installation du Périphérique d'authentification (type carte IC). Conserver la pièce dans un endroit sûr pour usage ultérieur.

Installation d'une table de travail WT-P01

- 1 À l'aide d'une pièce de monnaie, visser les vis (c) pour installer la plaque de montage.

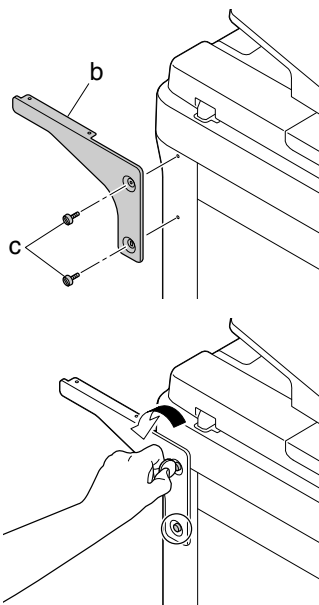

2 Serrer les vis (c) provisoirement.

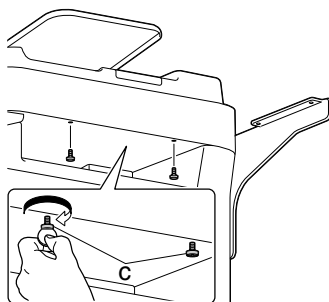

3 Installer la table de travail.

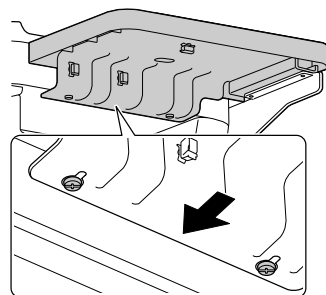
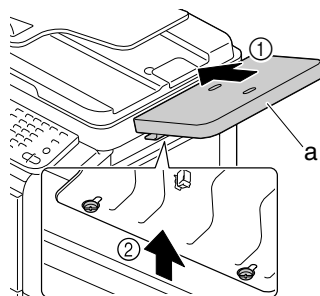

- 4** Serrer les vis (c) à l'aide d'une pièce de monnaie.

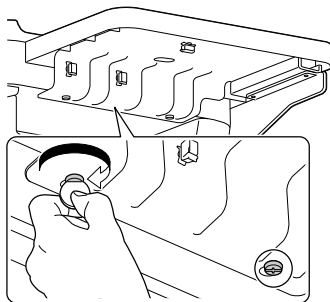

- 5** Serrer les vis (d) à l'aide d'une pièce de monnaie.

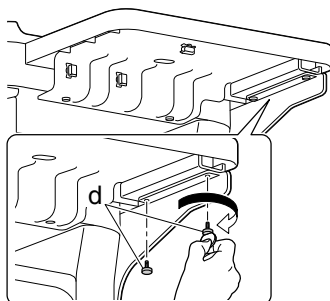

***Périphérique
d'authentification
(type Carte IC)***

15



Utilisation d'un périphérique d'authentification (type Carte IC)

Le périphérique d'authentification (type carte IC) est un système d'authentification de carte IC qui lit la carte IC pour procéder à l'authentification des personnes. Avec ce système, vous pouvez effectuer l'authentification par une Carte IC et vous connecter à cette machine ou exécuter un travail d'impression si l'Authentification Utilisateur est activée sur cette machine.

Pour utiliser le périphérique d'authentification, commencer par enregistrer l'Identifiant de la carte de l'utilisateur sur cette machine. L'utilisateur enregistré, identifié par l'ID de sa carte, peut se connecter à cette machine ou exécuter un travail d'impression. Cette section explique comment configurer les paramètres requis sur cette machine, enregistrer les utilisateurs et se connecter à cette machine avec authentification.



Ne pas déconnecter le câble USB pendant l'utilisation du périphérique d'utilisation. Sinon, le système pourrait devenir instable.



Ne pas laisser la carte IC à moins de 40 mm du lecteur de cartes.

Configurer cette machine

Les réglages Authentification Utilisateur doivent être configurés avec l'authentification MFP sur cette machine.

Configurer les paramètres d'authentification d'utilisateur avec Web Connection.



Pour plus de détails sur l'utilisation de Web Connection, voir le "Guide de référence".

- 1 En mode Administrateur de Web Connection, cliquer sur l'onglet [Sécurité] - [Authentification] - [Système d'authentification] - [Identification utilisateur].
- 2 Dans [Identification utilisateur], sélectionner [Périphérique].
- 3 Cliquer sur [Appliquer] pour enregistrer les réglages.

4 Sur la page [Système d'authentification] de [Réglages Périphérique d'authentification], sélectionner [Type d'authentification] et [Type Carte IC].

- Dans [Type Carte IC], spécifier le type de carte IC approprié.
- Pour [Type d'authentification], spécifier la méthode de connexion à cette machine après enregistrement.
[Authenticat. carte] : permet à l'utilisateur de se connecter après lecture de sa carte IC.
[Authentification Carte + Mot de passe] : permet à l'utilisateur de se connecter après lecture de sa carte IC et saisie du mot de passe.
- Pour plus de détails sur la manière de se connecter à cette machine, voir "Se connecter à cette machine" à la page 15-9.

5 Cliquer sur [Appliquer] pour enregistrer les réglages.

- En cas d'affichage de la page de configuration de la fonction, spécifier les réglages nécessaires.

6 Quitter Web Connection.

Ensuite, procéder à l'enregistrement de l'utilisateur.

Enregistrement d'un utilisateur

Enregistrer un utilisateur avec Data Administrator. Les deux méthodes suivantes sont possibles.

- Connecter le périphérique d'authentification à l'ordinateur et utiliser Data Administrator pour enregistrer simultanément l'utilisateur cible et sa carte.
- Connecter le périphérique d'authentification à cette machine et associer l'utilisateur qui a été enregistré avec Data Administrator à une carte IC.

Enregistrement d'un utilisateur avec Data Administrator

Pour utiliser Data Administrator, configurez cette machine, et procédez au Setup de Data Administrator. Pour la configuration, installez le pilote de carte IC (pilote USB) du périphérique d'authentification et installez ensuite le Plug-in de Carte IC pour Data Administrator.



Avant d'exécuter le Setup, installez Data Administrator V4.0 ou ultérieur sur votre ordinateur. Pour ce qui concerne l'environnement d'exploitation et la procédure d'installation de Data Administrator, voir le Guide de l'utilisateur Data Administrator.

Vérification de la version Data Administrator installée

- 1 Depuis le menu [Help] de Data Administrator, sélectionnez [Version Information].



*Ce logiciel ne peut pas être utilisé avec la version "3.x". Installez "4.x".
Si Data Administrator V3.x est installé, il sera écrasé par l'installation de la version V4.x.*

- 2 Cliquez sur [Plug-in version].
- 3 Dans [Plug-in information list], confirmez la version du plug-in de Data Administrator.
 - Ce logiciel peut être utilisé si la version du plug-in est "4.x".

Options

- 1 Placez l'Interrupteur principal d'alimentation de cette machine sur Arrêt et débrancher le périphérique d'authentification de cette machine.
- 2 Installez Carte IC Driver (Pilote USB).
Connectez le périphérique d'authentification au port USB de votre ordinateur.
La boîte de dialogue [Nouveau Matériel détecté] apparaît.
- 3 Sélectionnez [Locate and install driver software (recommended)].
- 4 Insérez le CD-ROM d'application fourni avec le périphérique d'authentification dans le lecteur CD-ROM de l'ordinateur.
- 5 Cliquez sur [Browse my computer for driver software (advanced)].
- 6 Vérifiez que l'emplacement de recherche du pilote est bien le CD-ROM de l'application puis cliquez sur [Next].
 - Si l'emplacement de recherche du pilote n'est pas le CD-ROM de l'application, cliquez sur [Browse]. Sélectionnez le dossier IC Card Driver (USB-Driver) sur le CD-ROM, puis cliquez sur [OK].
 - L'installation démarre.
- 7 Cliquez sur [Close].
L'installation de Carte IC Driver (Pilote USB) est achevée.
- 8 Installez Data Administrator Carte IC Plugin.
Ouvrez le dossier IC_Card_Plugin sur le CD-ROM de l'application et cliquez sur setup.exe.
- 9 Sélectionnez une langue, puis cliquez sur [OK].
Le programme d'installation démarre.
- 10 Suivez les instructions qui s'affichent à l'écran pour continuer l'installation.
- 11 Cliquez sur [Next].
- 12 Sélectionnez [I accept the terms in the license agreement], puis cliquez sur [Next].
- 13 Cliquez sur [Install].
- 14 Cliquez sur [Finish].
L'installation du Data Administrator Carte IC Plugin est terminée, et achève la procédure de Setup.

Enregistrement utilisateur

Pour enregistrer un utilisateur avec Data Administrator, l'ordinateur et cette machine doivent être connectés via un réseau.

De même, pour procéder à l'enregistrement d'une carte avec Data Administrator, le périphérique d'authentification doit être connecté au port USB de l'ordinateur.

Lors de l'enregistrement d'un utilisateur, vous ne pouvez entrer l'ID de la carte et associer l'utilisateur à la carte qu'avec le périphérique d'authentification connecté à cette machine.

- 1 Mettez l'Interrupteur d'alimentation principale sur Marche.
- 2 Pour enregistrer simultanément un utilisateur et une carte avec Data Administrator, connectez le périphérique d'authentification au port USB de l'ordinateur contenant Data Administrator.



Ne pas connecter un autre matériel USB sur le même port que le périphérique d'authentification. Cela réduirait l'alimentation du port USB et entraînerait un échec de l'opération.



Si vous voulez utiliser un répartiteur USB, assurez-vous que l'alimentation autonome du hub USB délivre au moins 500 mA.



Relancez la procédure 5 secondes ou plus après avoir connecté le périphérique d'authentification.

- 3 Data Administrator démarre, et les informations sur le périphérique de cette machine sont alors importées.

La fenêtre Info sur le périphérique apparaît.

- Pour plus de détails sur l'importation d'informations sur le périphérique, voir le Guide de l'utilisateur Data Administrator.

- 4 Dans Select Fonction, sélectionnez [Authentication settings] - [User Authentication settings] et cliquez sur [Add].

- 5 Sélectionnez le modèle voulu et appuyez sur [OK].

La fenêtre User settings apparaît.

- 6 Entrez le nom d'utilisateur et le mot de passe et sélectionnez l'onglet [IC card authentication].

- Entrez l'adresse E-mail et autres informations selon les besoins.

- 7 Placez la carte IC sur le périphérique d'authentification et cliquez sur [Start reading].
- Pour sauter l'enregistrement de la carte avec Data Administrator mais pour associer la carte à l'utilisateur utilisant le périphérique d'authentification connecté à cette machine, sélectionnez [Input the card ID directly] et entrez le numéro de l'ID carte correspondant à l'utilisateur enregistré.
- 8 Cliquez sur [Valider]
- Répétez les étapes 4 à 7 pour enregistrer tous les utilisateurs.
- 9 Cliquez sur [Export to the device].
- Sélectionnez le nom utilisateur et cliquez sur [Edit] pour changer les données enregistrées.
- 10 Cliquez sur [Write].
- Data Administrator offre la fonction de copie par lots qui répartit les données utilisateur enregistrées sur plusieurs machines dont l'unité d'authentification est activée.

Les données de l'utilisateur enregistré sont configurées sur cette machine.

11 Cliquez sur [OK].

12 Si le périphérique d'authentification est déjà connecté à l'ordinateur, débranchez-le, coupez l'alimentation électrique de cette machine et connectez le périphérique d'authentification à cette machine.



Lorsque vous placez l'interrupteur principal d'alimentation sur Arrêt puis sur Marche, éteignez d'abord l'Interrupteur principal d'alimentation puis rallumez-le après avoir attendu au moins 10 secondes. Négliger cette précaution peut entraîner une anomalie de fonctionnement.



Pour connecter ou déconnecter le câble USB, tenez celui-ci par le connecteur. Sinon, vous risquez d'endommager le câble.

Si vous entrez seulement l'ID de carte lors de l'enregistrement d'un utilisateur, associez l'utilisateur à la carte en utilisant le périphérique d'authentification connecté à cette machine.

Association de l'utilisateur avec carte en utilisant un périphérique d'authentification

Lorsqu'un utilisateur et son ID carte ont été enregistrés avec Data Administrator, l'utilisateur doit être associé avec la carte dans les Réglages Administrateur de la machine.

- 1 Appuyez sur la touche [Utilitaires/Compteur] du panneau de commande de cette machine pour accéder à l'écran [Réglages administrateur].
- 2 Appuyer sur [Réglage Authentification].
- 3 Appuyer sur [Authentification Carte].
- 4 Sélectionnez un utilisateur à enregistrer et appuyez sur [OK].
 - Appuyez sur [Tous] pour afficher tous les utilisateurs. Appuyez sur [Chercher] pour extraire les utilisateurs cibles à l'aide de caractères de recherche.
- 5 Appuyer sur [Modifier].
 - Appuyez sur [Supprimer] pour annuler l'enregistrement lorsque les informations de carte IC sont déjà enregistrées.
- 6 Placez la carte IC sur le périphérique d'authentification et cliquez sur [OK].
 - Ceci associe l'utilisateur à la carte IC et enregistre la carte IC pour l'utilisateur.

Se connecter à cette machine

Ce qui suit décrit comment se connecter à cette machine par authentification de carte IC.

- Pour procéder à une authentification carte IC, enregistrer préalablement les informations nécessaires sur la Carte IC.
- En cas de nouvel échec d'authentification, il se peut que le problème soit dû à un enregistrement incorrect des informations de la carte IC. Réenregistrez une nouvelle fois les informations de la carte IC.
- Lorsque [Authentification Carte] est spécifié pour [Type d'authentification], le simple fait de poser la carte IC permet d'authentifier un utilisateur enregistré. Lorsque [Authentification Carte + Mot de passe] est spécifié pour [Type d'authentification], il faut placer la carte IC et taper le mot de passe pour authentifier un utilisateur enregistré.
- Appuyez sur [Nom utilisat.] et sur [Mot passe] pour se connecter en entrant le nom d'utilisateur et le mot de passe sans utiliser le périphérique d'authentification.

Quand [Authentification Carte] est activé

- 1 Appuyer sur [Authentification Carte].



En cas d'utilisation de la fonction ID & Imprimer avec authentification par carte IC, sélectionnez [Lancer impression] ou [Accès Écran de base] selon le cas. Pour plus de détails sur la fonction ID & Imprimer, voir "ID & Imprimer" à la page 6-5.

- 2 Placer la carte IC sur le périphérique d'authentification.

Quand [Authentification Carte + Mot passe] est activé

- 1 Appuyer sur [Authentification Carte].



En cas d'utilisation de la fonction ID & Imprimer avec authentification par carte IC, sélectionnez [Lancer impression] ou [Accès Écran de base] selon le cas. Pour plus de détails sur la fonction ID & Imprimer, voir "ID & Imprimer" à la page 6-5.

- 2 Placer la carte IC sur le périphérique d'authentification.
- 3 Appuyez sur [Mot passe], puis entrez le mot de passe.
- 4 Appuyer sur [Connexion].



Annexe **A**

Spécifications techniques

Type	Imprimante de bureau à chargeur automatique et scanner à plat intégré	
Porte-document	Stationnaire (unité de numérisation)	
Photoconducteur	OPC	
Source lumineuse	Double CCFL	
Système d'impression	Numérisation par faisceau laser à semi-conducteurs + traitement électro-photographique de type sec	
Système de développement	Système de développement à sec SMT mono composant	
Système de fixation	Système de fixation à courroie inférieure libre	
Résolution	Numérisation	600 dpi × 600 dpi (standard), 600 dpi × 1200 dpi (max.), 600 dpi × 300 dpi (avec chargeur automatique)
	Impression	600 dpi × 600 dpi
Document	Type	Feuilles, livres, et autres objets en trois dimensions
	Format	Legal Maximum
	Poids	Maximum 3 kg
Délai de sortie de la première impression	Noir et blanc/couleur : 12,9 secondes ou moins (avec papier ordinaire A4), 12,8 secondes ou moins (avec papier ordinaire Letter)	
Première copie	Noir et blanc	10,1 secondes ou moins (avec papier ordinaire Letter/A4)
	Couleur	12 secondes ou moins (avec papier ordinaire Letter/A4)

Vitesse d'impression/ Vitesse de copie	Recto (1 face)	Papier ordinaire	A4 : 30,0 pages/minute (noir et blanc/couleur) Letter : 31,6 pages/minute (noir et blanc/couleur)
		Papier épais	A4 : 15,0 pages/minute (noir et blanc/couleur) Letter : 15,8 pages/minute (noir et blanc/couleur)
	Recto-verso (2 faces)	Papier ordinaire	A4 : 30,0 faces /minute (noir et blanc/couleur) Letter : 31,6 faces/minute (noir et blanc/couleur)
Préchauffage	<p>Délai entre la mise sous tension et la disponibilité machine pour l'impression (à température ambiante de 23°C)</p> <p>120 V : 45 secondes en moy.</p> <p>220 V : 45 secondes en moy.</p> <p>240 V : 45 secondes en moy.</p>		
Formats papier	Magasin 1 (Introduction manuelle)/ Magasin 2	<p>Largeur du papier^{*1} : 92 à 216 mm</p> <p>Longueur du papier : 148 à 356 mm</p> <p>^{*1} Les enveloppes d'une largeur de 220 mm peuvent être imprimées depuis le Magasin 1 (Introduction manuelle).</p>	
	Magasin 3/ Magasin 4 (en option)	A4, B5, Executive, Letter, Government Legal, Legal	

Types de papier	<ul style="list-style-type: none"> ■ Papier ordinaire (60 à 90 g/m²) ■ Recyclé (60 à 90 g/m²) ■ Enveloppes ■ Papier à en-tête ■ Étiquette ■ Papier Épais 1 (91 à 150 g/m²) ■ Papier Épais 2 (151 à 210 g/m²) ■ Carte postale ■ Brillant 1 (100 à 128 g/m²) ■ Brillant 2 (129 à 158 g/m²) ■ Recto seul (60 à 90 g/m²) ■ Papier spécial (60 à 90 g/m²) 	
Capacité de papier	Magasin 1 (Introduction manuelle)	Ordinaire/Recyclé/Recto seul/Papier spécial : 100 feuilles Enveloppe : 10 Enveloppes Étiquette/Carte/Épais 1/Épais 2/ Brillant 1/Brillant 2/En-tête : 20 feuilles
	Magasin 2	Ordinaire/Recyclé/Recto seul/Papier spécial : 250 feuilles Étiquette/Carte/Épais 1/Épais 2/ Brillant 1/Brillant 2/En-tête : 20 feuilles
	Magasin 3/ Magasin 4 (en option)	Ordinaire/Recyclé/Recto seul/Papier spécial : 500 feuilles
Largeur d'image perdue	Impression	Tête Copie/bord arrière/bord droite/ bord gauche : 4,2 mm ou moins
	Copie de	Tête Copie/bord arrière/bord droite/ bord gauche : 4,0 mm ou moins
Capacité de sortie	250 feuilles	

Température ambiante (en fonctionnement)	10 à 30°C (50 à 86°F)  <i>Fluctuations inférieures à 10°C (18°F) en l'espace d'une heure.</i>
Humidité ambiante (en fonctionnement)	15 à 85%  <i>Fluctuations de plus de 10% en l'espace d'une heure.</i>
Alimentation électrique	120 V, 60 Hz 220 à 240 V, 50 à 60 Hz
Consommation électrique	120 V : 1200 W ou moins 220 à 240 V : 1300 W ou moins Mode Éco.Énergie : 34 W ou moins
Ampérage	120 V : 10,9 A ou moins 220 à 240 V : 4,8 W ou moins
Niveau de bruit	En fonctionnement : 55 dB ou moins En copie : 57 dB ou moins En veille : 39 dB ou moins
Dimensions externes de l'imprimante	Hauteur : 550 mm (21,7") Largeur : 530 mm (20,9") Profondeur : 508 mm (20")  <i>En excluant certaines pièces saillantes et le Introduction manuelle</i>
Poids	Environ 34,6 kg (76,3 lb) (sans consommables) Environ 39,0 kg (86,0 lb) (avec consommables)
Interface	Compatible USB 2.0 (haute vitesse), 10Base-T/ 100Base-TX/1000Base-T Ethernet, Hôte USB (Impression périphérique USB)
Mémoire standard	1536 Mo
Disque dur	120 Go
Durée de vie de la machine	400 000 pages max. et pas plus de 5 ans

Durée de vie des consommables

Remplaçables par l'utilisateur

Élément	Durée de vie moyenne
Cartouche de toner	Cartouche standard emballée : 6 000 pages ou plus (en continu) Cartouche de recharge (grande capacité): 6 000 pages ou plus (en continu) Valeur d'efficacité déclarée conformément à ISO/IEC 19798.  <i>La longévité de la cartouche toner est plus réduite en cas d'impression intermittente.</i>
Unité image	30 000 pages (en continu) 20 000 pages (2 pages par tâche)
Réservoir de toner usagé	36 000 pages (Monochrome) (en continu) 9 000 pages (Couleur) (en continu) Valeur d'efficacité déclarée conformément à ISO/IEC 19798.
Rouleau de transfert	100 000 pages
Unité courroie de transfert	100 000 pages (en continu)
Unité de fixation	100 000 pages (en continu)



Les valeurs ci-dessus indiquent le nombre de pages imprimées en recto sur un support de format A4/Letter avec une couverture toner de 5%.

La durée de vie effective peut varier (être plus courte) suivant les paramètres d'impression (taux de couverture, format papier, etc.), le mode d'impression continu ou intermittent (à savoir impression fréquente de travaux d'une page) ou le type de support utilisé (ex. : support épais). Elle peut en outre varier suivant les conditions d'utilisation ambiantes de température et d'humidité.



Que ce soit en impression couleur ou en impression noir et blanc, les imprimantes couleur consomment toujours une petite quantité de chaque toner lors de l'opération d'initialisation qui intervient après extinction puis rallumage de la machine et lors des réglages automatiques afin de maintenir le niveau de la qualité d'impression. Même si un incident se produit pendant l'impression noir et blanc, du toner couleur sera consommé et éventuellement à remplacer.

Remplaçables par le service de maintenance

Élément	Durée de vie moyenne
Entraînement papier	300 000 pages

Saisie de texte

La procédure d'utilisation du clavier d'écran est décrite ci-dessous.

Saisie de texte

Sur le clavier d'écran, appuyer sur le caractère voulu.

- Pour entrer des caractères en majuscules, appuyer sur [↑].
- Pour entrer des symboles, appuyer sur [!#?/].
- Pour entrer des caractères spéciaux, comme des caractères accentués, appuyer sur [äü].
- Pour supprimer le caractère à droite du curseur, appuyer sur [Supprimer].
- Pour déplacer le curseur, appuyer sur [<] ou [>].



Il est également possible de taper des nombres sur le clavier du panneau de commande.



Pour effacer la totalité du texte introduit, appuyer sur la touche [C].

Protection de l'environnement



En tant que partenaire ENERGY STAR[®], nous avons fait en sorte que cette machine soit conforme aux Directives ENERGY STAR en matière de consommation d'énergie.

Qu'est-ce qu'un produit ENERGY STAR ?

Un produit ENERGY STAR est doté d'une fonction spéciale lui permettant de passer automatiquement en "mode de consommation d'énergie réduite" au bout d'un certain délai d'inactivité. Un produit ENERGY STAR utilise l'énergie plus efficacement, réduit la consommation et les factures d'électricité et contribue à la protection de l'environnement.

Index

A

- Accessibilité3-2
- Adresse programme10-38
- Association de l'utilisateur avec
carte en utilisant un péri-
phérique d'authentification 15-8

B

- Bac de sortie 1-4, 4-32
- Bourrages
 - Chargeur automatique13-14
 - Magasin 113-21
 - Magasin 213-8
 - Magasin 3/413-12
 - RECTO-VERSO13-16
 - Rouleau de transfert13-21
 - Unité de fixation13-17
- Butée document1-4

C

- Capot arrière 1-4
- Capot avant 1-4
- Capot du chargeur
 - automatique 1-4
- Carnet Adresses 10-34
- Cartouche de toner 1-4
- Chargement des supports 4-14
- Chargeur automatique 1-4
- Chargeur papier inférieur ... 1-4, 14-3
- Chemin papier 13-5
- Compte Département2-16, 2-17
- Compteurs 3-7
- Configuration Système
 - requis 1-13
- Configurer cette machine 15-2
- Connecteur LINE
 - (ligne téléphonique) 1-4
- Connecteur TEL (téléphone) 1-4

Consommables	
Cartouche de toner	11-2
Pile auxiliaire	11-31
Réservoir de toner usagé	11-18
Rouleau de transfert	11-21
Unité courroie de transfert	11-23
Unité de fixation	11-34
Unité image	11-10
Couvre-original	1-4

E

Enregistrement d'adresse	3-8, 10-35
Enregistrement	
d'un utilisateur	15-4
Entretien	12-2

É

Écran tactile	2-5
Épreuve/Impression	6-2

G

Groupe	10-34
Guide document	1-4

I

Identification utilisateur	2-16
Authentification par	
serveur externe	2-16
Authentification Périphérique ...	2-16
Interrupteur	1-4

L

Levier de verrouillage scanner	1-4
--	-----

M

Magasin 1	
(Introduction manuelle)	1-4
Magasin 2	1-4
Magasin 3	1-4
Magasin 4	1-4
Magasin d'introduction	
document	1-4

Magasin de sortie document	1-4
---	-----

Marges de page	4-13
-----------------------------	------

Messages

Messages d'avertissement	13-43
Messages d'erreur	13-43
Messages d'état	13-42
Messages de maintenance	13-52
Messages opérateur	13-46

Messages de maintenance	13-52
-------------------------------------	-------

Mémoire externe

(Mémoire directe)	6-3
-------------------------	-----

Mode Copie	7-2
-------------------------	-----

Copie épreuve	7-10
Copie ID	7-14
Densité	7-8
Finition	7-10
Marge papier	7-15
Mode Couleur	7-9
Numérisation séparée	7-12
Papier	7-5
QUALITE IMAGE	7-16
R-Verso/Combin.	7-7
Taille Original	7-4
Type original	7-9
Zoom	7-6

Mode Interruption	8-2
--------------------------------	-----

Mode Nmér. vrs dossier	10-18
-------------------------------------	-------

Destination	
de la notification URL	10-27
Disque dur	10-31
Fond/densité	10-23
FTP	10-29
Mémoire USB	10-31
Mode Couleur	10-22
Notification URL	10-27
Paramètres Services Web	10-32
PC (SMB)	10-29
Recto/Recto-Vers	10-20
Réglages fichier	10-24, 10-25
Réglages Original	10-21, 10-22
Résolution	10-24
Taille Original	10-20
Type d'original	10-23
WebDAV	10-30

Mode Numérisation	9-2
--------------------------------	-----

Mode Scan vers E-mail	10-3
Cryptage e-mail	10-12
Division binaire	10-12
E-mail	10-13
Envoyer avec signature	10-12
Fond/densité	10-8
Mode Couleur	10-7
Recto/Recto-Vers	10-4
Réglages fichier	10-9, 10-10
Réglages Original	10-5, 10-6
Résolution	10-8
Taille Original	10-5
Type d'original	10-7

N

Nomenclature	1-4
---------------------------	-----

P

Panneau de commande	1-4, 2-2
Pilote d'imprimante	
Affichage	5-5
Désinstallation	5-4
My Tab	5-8
Onglet Autres	5-12
Onglet Avancé	5-8
Onglet De base	5-8
Onglet Filigrane/Calque	5-10
Onglet Mise en page	5-9
Onglet Mode Couverture	5-10
Onglet Qualité	5-11
Pilote TWAIN	9-3, 9-8
Pilote WIA	9-7
Port d'interface Ethernet	
10Base-T/100Base-TX/	
1000Base-T	1-4
Port Hôte USB	1-4
Port USB	1-4
Porte de droite	1-4
Prise du cordon secteur	1-4
Problèmes de bourrage	13-24
Programme	10-35
Programmes	8-3

Q

Qualité d'impression	13-35
Quand [Authentification Carte +	
Mot de passe] est activé	15-9
Quand [Authentification Carte]	
est activé	15-9

R

Régl.Utilisateur	3-10
Réglage d'impression	
Paramètres de numérisation	3-17
Régl. Impress.	3-18
Réglage fax	3-22
Réglages Copie	3-16
Réglages machine	3-13
Réglages administrateur	3-23
Configuration Authentificat.	3-46
Dépassmnt. du délai	
de la tâche	3-51
Enregistrem. Administrateur	3-45
Enregistrement d'adresse	3-45
Ethernet	3-47
Format disque dur	3-88
Impression Mémoire Externe ...	3-51
Menu Maintenance	3-69
Papier Vide	3-89
Paramètres Sécurité	3-79
Régl. dossier	3-78
Régl. Impress.	3-52
Réglage fax	3-69
Réglages Copie	3-51
Réglages machine	3-43
Rétablir réglages par défaut	3-88
Réglages Utilitaires	3-1
Réservoir de toner usagé	1-4
Résolution de problèmes	13-1
Bourrages papier	13-24
Messages d'état, d'erreur et	
de service	13-42
Rouleau de transfert	1-4

S

Saisie de texte	A-8
------------------------------	-----

Se connecter à cette machine	15-9
Support	
Chargement	4-14
Chemin papier	13-5
Prévention des bourrages	13-4
Suppression des bourrages	13-6
Supports d'impression	4-2
Enveloppes	4-13
Stockage	4-33
Supports des Originaux	
Chargement	4-36

T

Table de travail	1-4, 14-6
Type de support d'impression	
Brillant	4-10
Carte postale	4-9
Enveloppe	4-6
Étiquette	4-7
Papier à en-tête	4-8
Papier épais	4-5
Papier ordinaire (Papier recyclé)	4-4
Papier spécial	4-11
Recto seul	4-10

U

Unité courroie de transfert	1-4
Unité de fixation	1-4
Unité image	1-4
Unité scanner	1-4
Utilisation d'un périphérique d'authentification (type Carte IC)	15-2

V

Vitre d'exposition	1-4
---------------------------------	-----

Z

Zone imprimable	4-12
------------------------------	------