

olivetti



SNLEGIDS

d-COLORMF3000



Code: 56011nl

PUBLICATIE UITGEGEVEN DOOR:

Olivetti S.p.A.

Gruppo Telecom Italia

Via Jervis, 77 - 10015 Ivrea (ITALY)

www.olivetti.com

Copyright © 2010, Olivetti

Alle rechten voorbehouden

**Het merk dat op het product is aangebracht geeft
aan dat het product voldoet aan de fundamentele
kwaliteitsvereisten.**



De fabrikant behoudt zich het recht voor om zonder voorafgaande kennisgeving wijzigingen aan het in deze handleiding beschreven product aan te brengen.



ENERGY STAR is een U.S. geregistreerd merk.

Het ENERGY STAR programma is een energiebesparingsplan geïntroduceerd door de United States Environmental Protection Agency in antwoord op de milieuproblematiek en met als doel bevordering van de ontwikkeling en het gebruik van meer energie-efficiënte kantoorapparatuur.

Gelieve rekening te houden met het feit dat de volgende omstandigheden bovengenoemde conformiteit evenals de productkenmerken niet meer gegarandeerd zijn:

- verkeerde elektrische stroomvoorziening;
 - verkeerde installatie, verkeerd of onheus gebruik of in ieder geval gebruik waarbij geen rekening wordt gehouden met de aanwijzingen in de bij het product geleverde handleiding;
 - vervangen van originele componenten of accessoires door een ander type dat niet goedgekeurd is door de constructeur, of uitgevoerd door onbevoegd personeel.
-

Alle rechten voorbehouden. Niets van dit materiaal mag worden veelevoudigd of overgedragen in welke vorm of op welke wijze dan ook, elektronisch of mechanisch, inclusief fotokopieën, opname of door middel van enig systeem voor het opslaan en opvragen van gegevens, zonder voorafgaande schriftelijke toestemming van de uitgever.

Inhoud

1	Inleiding	1-1
	Inleiding	1-2
	Inleiding tot de documentatie-cd/dvd.....	1-2
	Beschikbare functies.....	1-3
	Afdrukbewerkingen	1-3
	Kopieerbewerkingen	1-3
	Scanbewerkingen	1-3
	Faxbewerkingen.....	1-3
	Bedieningspaneel.....	1-4
	Help-functie.....	1-5
2	Verbruiksmaterialen vervangen.....	2-1
	Verbruiksmaterialen vervangen.....	2-2
	De tonercartridge vervangen.....	2-2
	De imageeenheid vervangen.....	2-4
3	Afdrukbewerkingen	3-1
	Afdrukbewerkingen	3-2
	Standaard afdrukbewerkingen.....	3-2
	Voor het afdrukken.....	3-2
	Afdrukken.....	3-2
	Zoom.....	3-3
	Sorteren	3-3
	N-omhoog.....	3-3
	Poster.....	3-4
	Boekje	3-4
	Duplex.....	3-4
	Inbindpositie/inbindmarge	3-5
	Beeldverschuiving.....	3-5
	Voorpagina/scheidingspagina.....	3-5
	Watermerk.....	3-6
	Overlay	3-6
	Kopieerbeveiliging.....	3-6
	Kleur selecteren	3-6
	Snelle kleur.....	3-7

4	Kopieerbewerkingen	4-1
	Kopieerbewerkingen	4-2
	Standaard kopieerbewerkingen	4-2
	Zoom	4-3
	Duplex	4-3
	Combineren.....	4-4
	Inbindpositie/papiermarge	4-4
	Densiteit	4-4
	Type origineel.....	4-4
	Afwerking	4-5
	Testkopie.....	4-5
	Afzonderlijk scannen	4-5
	ID-kopie.....	4-6
	Interruptie	4-6
	Geheugenfunctie.....	4-6
5	Scanbewerkingen	5-1
	Scanbewerkingen	5-2
	Standaard scanbewerkingen	5-2
	Bewerking Scannen naar e-mail	5-3
	Bewerking Scannen naar map	5-3
	Scannen vanaf een computertoepassing	5-4
6	Faxbewerkingen.....	6-1
	Faxbewerkingen.....	6-2
	Standaard faxbewerkingen	6-2
	Broadcastverzending	6-3
	Timerverzending.....	6-3
	Wachtwoordverzending	6-4
	F-code-verzending	6-4
	Opnieuw kiezen.....	6-4
	Opvragen ontvangst.....	6-5
	Geheugenontvangst.....	6-5
	Ontvangen documenten doorsturen	6-5
	Internetfax	6-6
	PC-FAX-verzending	6-6
A	Bijlage	A-1

Inleiding

1

Inleiding

Hartelijk dank voor uw aankoop van deze machine.

Deze [Snelgids] biedt een geïllustreerde inleiding tot basisbewerkingen en vaak gebruikte functies van de machine. Raadpleeg voor meer informatie over de verschillende functies de [Printer/Copier/Scanner User's Guide] op de [Documentatie-cd/dvd].

Lees voor het veilig gebruik van dit product zeker de [Safety Information Guide] voordat u de machine in gebruik neemt.

Inleiding tot de documentatie-cd/dvd

Documentatie	Inzet/gebruik
[Installation Guide]	Deze handleiding geeft details over de eerste bewerkingen die moeten worden uitgevoerd om deze machine te gebruiken, zoals het instellen van de machine en het installeren van de stuurprogramma's.
[Printer/Copier/Scanner User's Guide]	Deze handleiding biedt details over de algemene dagelijkse bewerkingen, zoals het gebruik van de stuurprogramma's en het bedieningspaneel en het vervangen van verbruiksgoederen.
[Facsimile User's Guide]	Deze handleiding biedt details over algemene faxbewerkingen, zoals Sending faxes en ontvangen en het gebruik van het bedieningspaneel.
[Reference Guide]	Deze handleiding biedt details over het installeren van de Macintosh- en Linux-stuurprogramma's en over het opgeven van instellingen voor het netwerk.
[Snelgids] (deze handleiding)	Deze handleiding biedt een geïllustreerde inleiding tot basisbewerkingen en vaak gebruikte functies van de machine.

Beschikbare functies

De d-Color MF3000 is een digitaal, multifunctioneel randapparaat dat de doorstroming van werk vergemakkelijkt en voldoet voor elke toepassing of kantooromgeving.

Deze machine biedt functies die voor elk bedrijf belangrijk zijn, zoals kopiëren, faxen, scannen en afdrukken, om een efficiënte verwerking van documenten te ondersteunen.

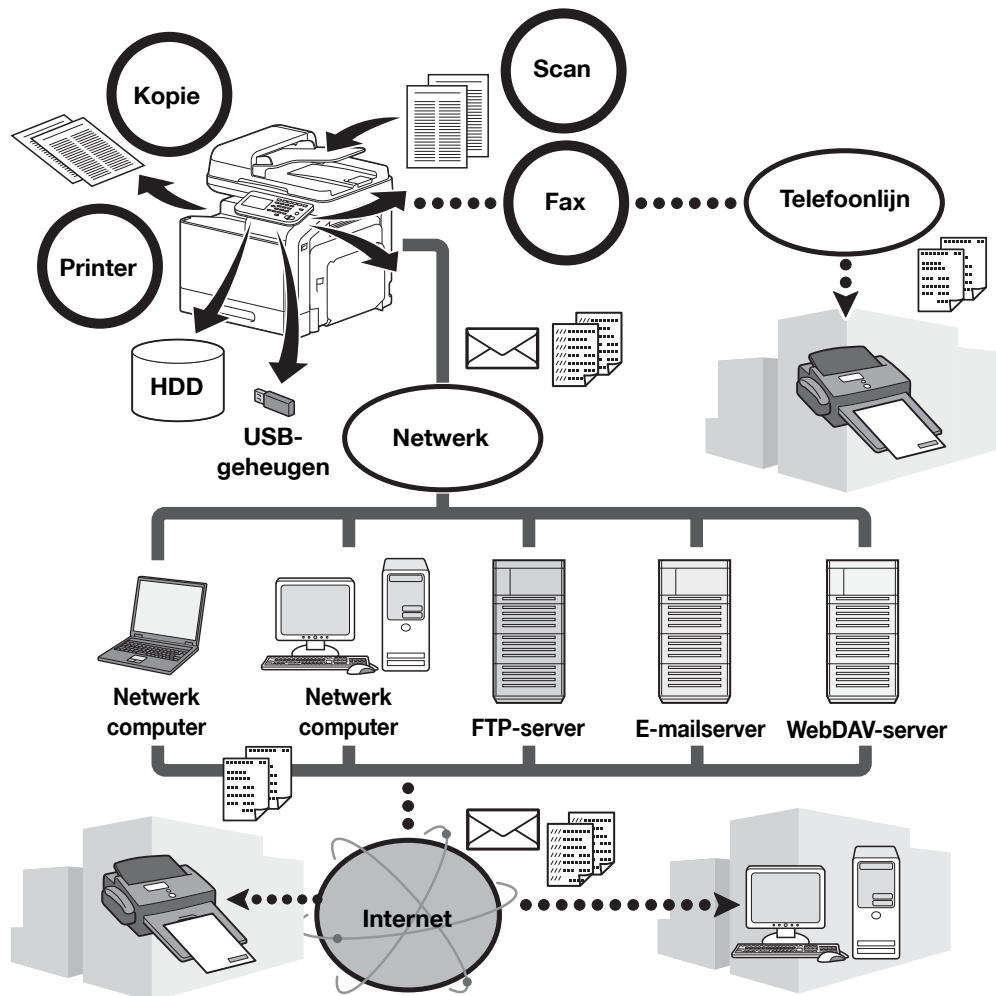

Afdrukbewerkingen

Bij het afdrukken vanaf de computer kunnen diverse instellingen worden gespecificeerd, bijvoorbeeld papierformaat, afbeeldingskwaliteit, kleurtoon en opmaak. Het printerstuurprogramma kan gemakkelijk worden geïnstalleerd vanaf de bijgeleverde [Stuurprogramma-cd/dvd].

Kopieerbewerkingen

Kopieën van hoge kwaliteit kunnen op hoge snelheid worden afgedrukt. Er kunnen levendige kopieën in kleur of zwart-wit worden geproduceerd om aan alle behoeften te voldoen. De vele Toepassingsfuncties zijn heel nuttig voor het verlagen van de bureaunkosten en het verhogen van de efficiëntie.

Scanbewerkingen

Papieren documenten kunnen gemakkelijk worden omgezet naar digitale data. Deze geconverteerde data kunnen gemakkelijk via het netwerk verzonden worden. Daarnaast kan deze machine als scanner worden gebruikt voor diverse toepassingen waarbij TWAIN of WIA kunnen worden gebruikt.

Faxbewerkingen

U kunt niet alleen documenten die met deze machine zijn gescand faxen, maar ook computergegevens. Een enkele fax kan in één keer naar meerdere bestemmingen gestuurd worden, en een ontvangen fax kan doorgestuurd worden. Met het faxstuurprogramma kunt u bovendien via bewerkingen die op de computer worden uitgevoerd vanaf deze machine een fax versturen zonder papier te gebruiken.

Bedieningspaneel

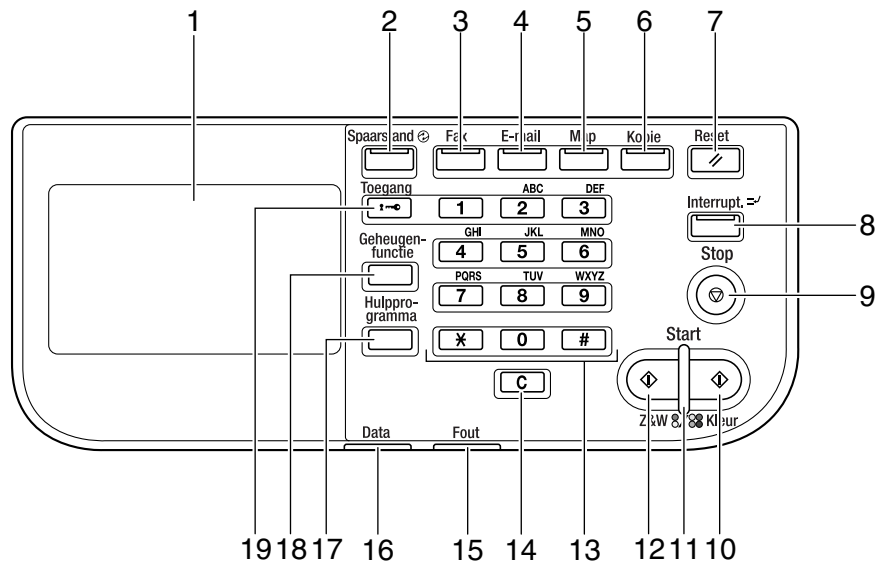

Nr.	Naam	Functie
1	Tiptoetsscherm	Toont diverse schermen en meldingen. Vastleggen van de diverse instellingen door rechtstreeks het paneel aan te tippen.
2	Toets/indicator [Spaarstand]	Indrukken om de spaarstandfunctie te activeren. Wanneer de machine zich in de energiespaarstand bevindt, licht de indicator op de toets [Spaarstand] groen op en gaat het tiptoetsscherm uit. Druk voor het verlaten van de spaarstandfunctie opnieuw op de toets [Spaarstand].
3	Toets/indicator [Fax]	Druk op deze toets om de faxfunctie te openen. Wanneer de machine zich in de Faxfunctie bevindt, licht de indicator op de toets [Fax] groen op.
4	Toets/indicator [E-mail]	Druk op deze toets om de modus Scan naar e-mail te openen. Wanneer het apparaat zich in de modus Scan naar e-mail bevindt, licht de indicator op de toets [E-mail] groen op.
5	Toets/indicator [Map]	Druk op deze toets om de functie Scan naar map te openen. Wanneer het apparaat zich in de modus Scan naar map bevindt, licht de indicator op de toets [Map] groen op.
6	Toets/indicator [Kopie]	Indrukken voor het opvragen van de kopieerfunctie. Wanneer het apparaat zich in de kopieermodus bevindt, licht de indicator op de toets [Kopie] groen op.
7	Toets [Reset]	Druk op de toets om de instellingen van alle weergegeven functies (behalve de geprogrammeerde instellingen) te wissen.
8	Toets/indicator [Interrupt.]	Indrukken voor het opvragen van de Interruptiemodus. Wanneer de machine zich in de interruptiemodus bevindt, licht de indicator op de toets [Interrupt.] groen op. Druk voor het verlaten van de modus Interruptie opnieuw op de toets [Interrupt.].
9	Toets [Stop]	Wanneer u tijdens het kopiëren, scannen of afdrucken op de toets [Stop] drukt, wordt de werking tijdelijk gestopt.
10	Toets [Start (Kleur)]	Indrukken om het kopiëren, scannen of faxen te starten. Indrukken om door te gaan met onderbroken afdrucken.
11	Indicator [Start]	Licht blauw op als kopiëren, scannen of faxen mogelijk is. Licht oranje op als kopiëren, scannen of faxen niet mogelijk is.
12	Toets [Start (Z&W)]	Indrukken om het kopiëren, scannen of faxen in zwart-wit te starten. Indrukken om door te gaan met onderbroken afdrucken.

Nr.	Naam	Functie
13	Cijfertoetsen	Gebruiken voor het invoeren van het aantal kopieën, een faxnummer, een e-mailadres of een naam. Gebruiken voor het invoeren van de diverse instellingen.
14	Toets [C] (wissen)	Druk op deze toets om cijfers of tekst te wissen.
15	Indicator [Fout]	Licht oranje op indien zich een fout heeft voorgedaan. Licht oranje op wanneer de leverancier wordt opgeroepen.
16	Indicator [Data]	Knippert blauw terwijl een afdrukopdracht wordt ontvangen. Licht blauw op tijdens het afdrukken of wanneer een afdrukopdracht in de wachtrij is geplaatst.
17	Toets [Hulpprogramma]	Indrukken om het scherm [Utility-instellingen] weer te geven. In het scherm [Utility-instellingen] kunnen instellingen worden opgegeven voor de parameters in de schermen [Toegankelijkheid], [Meterteller], [Adresregistratie], [Gebruikersinstelling] en [Beheerdersinstelling].
18	Toets [Geheugenfunctie]	Druk de toets in om de gewenste instellingen voor kopieer-, fax- of scanbewerkingen op te slaan. Daarnaast kunnen ook opgeslagen instellingen worden opgehaald.
19	Toets [Toegang]	Als de gebruikersauthenticatie of de instellingen voor gebruikersregistratie werden toegepast, drukt u op de toets [Toegang] nadat u de gebruikersnaam en het wachtwoord (voor gebruikersauthenticatie) of de accountnaam en het wachtwoord (voor gebruikersregistratie) hebt ingevoerd om u op deze machine aan te melden. Wanneer u bent aangemeld drukt u op de toets [Toegang] om u af te melden.

Helpfunctie

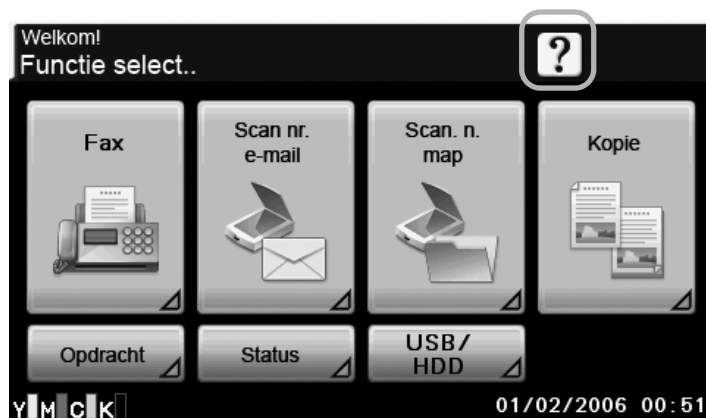

U kunt beschrijvingen van de verschillende functies weergeven op het tiptoets scherm. Een beschrijving van het huidige scherm wordt weergegeven.

**Verbruiksartikelen
vervangen**

2

Verbruiksgoederen vervangen

Wanneer de verbruikspullen moeten worden vervangen of andere maatregelen worden genomen wordt op het tiptoets scherm een bericht weergegeven waarin de gebruiker wordt gevraagd de verbruikspullen te vervangen of passende maatregelen te nemen.

Als een dergelijk bericht verschijnt, volgt u de geschikte procedure om het verbruikspul te vervangen of neemt u de nodige maatregelen.



Raadpleeg voor details over het vervangen van de oude tonerflles, overdrachtrol, transferriem of fixeereenheid hoofdstuk 11 "Replacing Consumables" of de [Printer/Copier/Scanner User's Guide].

Tonercartridge vervangen

De volgende procedure beschrijft hoe u een tonercartridge vervangt.

De procedure voor het vervangen van de tonercartridge is dezelfde voor alle toner kleuren. Hieronder wordt de procedure voor het vervangen van de gele tonercartridge als voorbeeld beschreven.

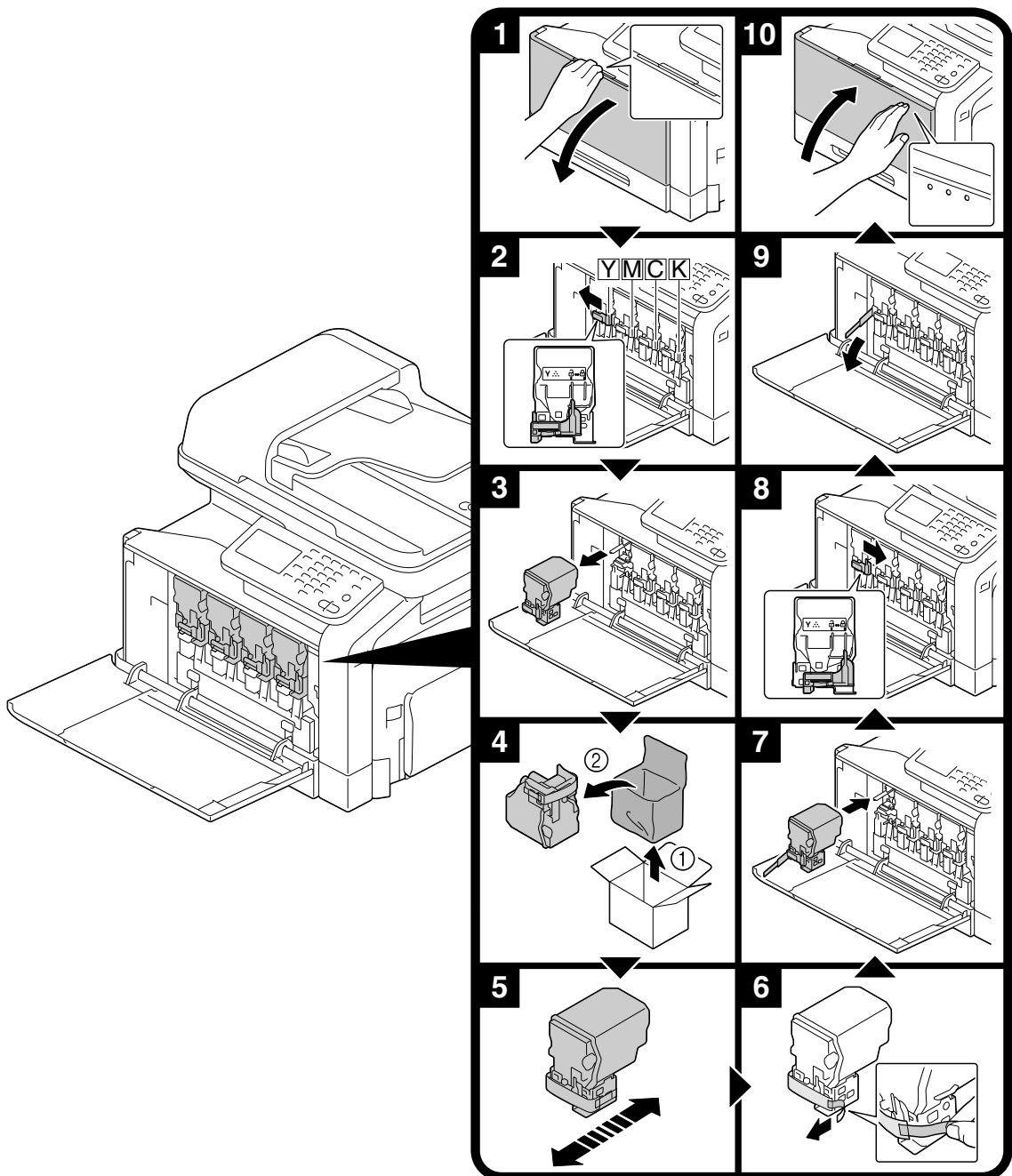

Opmerking

Installeer de tonercartridge op de plaats die is aangegeven door de kleur van het label. Als u de tonercartridge geforceerd insteekt kan dit schade veroorzaken.
Voordat u de nieuwe tonercartridge installeert, moet u deze vijf tot tien keer op en neer schudden.
Bewaar lege tonercartridges in hun plastic zakken in hun verpakkingen zodat ze door uw leverancier kunnen worden afgehaald.



VOORZICHTIG

Omgaan met de toner en de tonercartridges

- Steek toner of tonercartridges niet in brand.
 - Toner die door vuur wordt uitgestoten kan brandwonden veroorzaken.
-



VOORZICHTIG

Voorzorgsmaatregelen tegen het morsen van toner

- Zorg ervoor dat u geen toner in de machine morst of toner op uw kleren of handen krijgt.
 - Wanneer u toner aan uw handen krijgt, dient u uw handen direct te wassen met water en zeep.
 - Als u toner in de ogen krijgt, onmiddellijk overvloedig spoelen met water en een arts raadplegen.
-

De imagingeenheid vervangen

De volgende procedure beschrijft hoe u een imagingeenheid vervangt.

De procedure voor het vervangen van de imagingeenheid is dezelfde voor alle kleuren van de imagingeenheid. Hieronder wordt de procedure voor het vervangen van de zwarte imagingeenheid als voorbeeld beschreven.

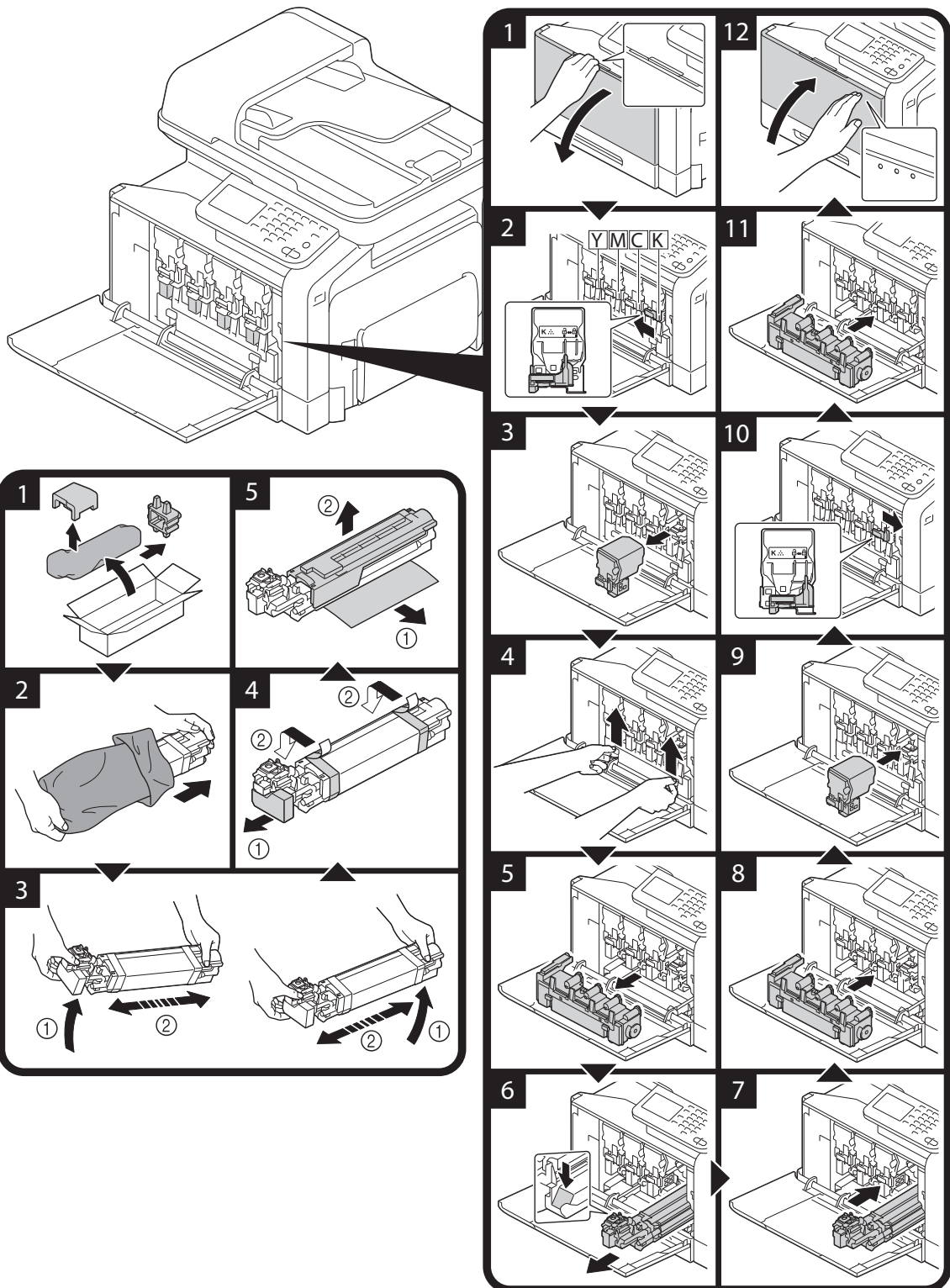

Opmerking

Bewaar versleten imagingeenheden in hun zwarte plastic zakken in hun verpakkingen zodat ze door uw leverancier kunnen worden afgehaald.

De imagingeenheid kan gemakkelijk schade oplopen door licht. Laat de imagingeenheid in de zwarte plastic zak tot het ogenblik waarop u deze wilt installeren.



VOORZICHTIG

Voorzorgsmaatregelen tegen het morsen van toner

- Zorg ervoor dat u geen toner in de machine morst of toner op uw kleren of handen krijgt.
 - Wanneer u toner aan uw handen krijgt, dient u uw handen direct te wassen met water en zeep.
 - Als u toner in de ogen krijgt, onmiddellijk overvloedig spoelen met water en een arts raadplegen.
-

Afdrukbewerkingen

3

Afdrukbewerkingen

Basis afdrukbewerking

Voordat u gaat afdrukken

Verzend afdrukgegevens van een toepassing op de computer naar deze machine via het printerstuurprogramma. Om te kunnen printen moet eerst een printerstuurprogramma geïnstalleerd worden op de computer die u daarvoor wilt gebruiken. Het printerstuurprogramma kan vlot worden geïnstalleerd met het installatieprogramma op de bijgeleverde [Stuurprogramma-cd/dvd].



De volgende printerstuurprogramma's kunnen voor deze machine gebruikt worden.

Windows: PCL-, PostScript- of XPS-stuurprogramma;

Macintosh: OS X PostScript PPD-stuurprogramma.



Sluit deze machine via een USB- of netwerkverbinding aan op een computer voor u begint af te drukken. Om een netwerkverbinding tot stand te brengen, moeten eerst de netwerkinstellingen worden opgegeven. Netwerkinstellingen moeten door de beheerder worden opgegeven. Er kunnen ook netwerkinstellingen worden opgegeven met Web Connection. Raadpleeg hoofdstuk 3 van de [Printer/Copier/Scanner User's Guide] en hoofdstukken 7 en 8 van de [Reference Guide] voor meer informatie.

Afdrukken

- 1 Maak een document in de toepassing en kies dan het afdrukcommando.
- 2 Selecteer de printer in het dialoogschermafdrucken.
 - Bekijk waar nodig het dialoogvenster voor de instellingen van het printerstuurprogramma en geef dan de afdrukinstellingen op. Raadpleeg het helpbestand van de toepassing voor het printerstuurprogramma.
- 3 De opgegeven pagina's en aantal sets worden afgedrukt.

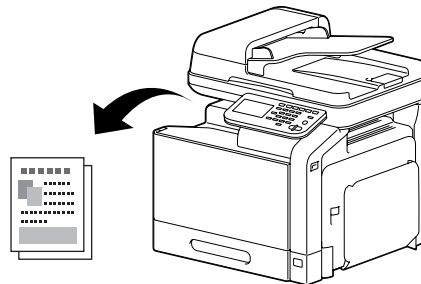

Zoom

Selecteer de vergrotings- of verkleiningsfactor.

De afdruk wordt automatisch vergroot of verkleind naar het formaat dat hier is opgegeven wanneer dit verschilt van de instelling Origineel formaat en [Zoom] is ingesteld op [Auto].

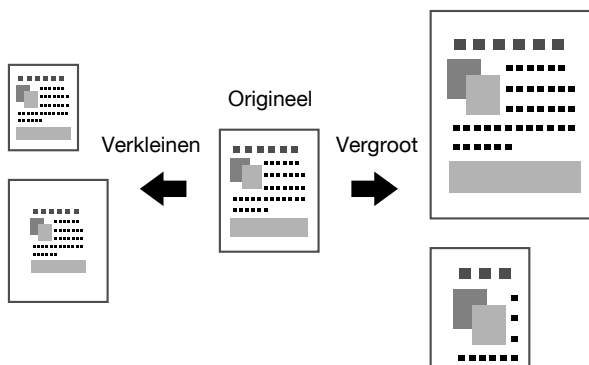

Windows PCL/PS/XPS-stuurprogramma's: tabblad Basis

Macintosh OS X-stuurprogramma: Page Attributes



Raadpleeg het helpbestand van de toepassing voor het printerstuurprogramma.

Sorteren

Als meerdere kopieën worden afgedrukt, selecteert u de functie Sorteren om elke kopie als een volledige set af te drukken (1, 2, 3, ..., 1, 2, 3, ...).

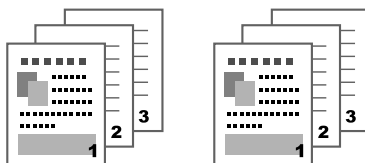

Windows PCL/PS/XPS-stuurprogramma's: tabblad Basis

Macintosh OS 10.2/10.3/10.4-stuurprogramma's: Copies & Pages

Macintosh OS 10.5/10.6-stuurprogramma's: Collated



Raadpleeg het helpbestand van de toepassing voor het printerstuurprogramma.

N-per-vel

U kunt meerdere documentpagina's verkleinen en samen afdrucken op één enkele pagina.

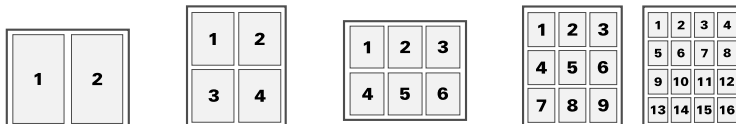

Windows PCL/PS/XPS-stuurprogramma's: tabblad Opmaak

Macintosh OS X-stuurprogramma: Layout



Raadpleeg het helpbestand van de toepassing voor het printerstuurprogramma.

Poster

Een enkele documentpagina kan worden vergroot en op meerdere vellen papier worden afgedrukt.

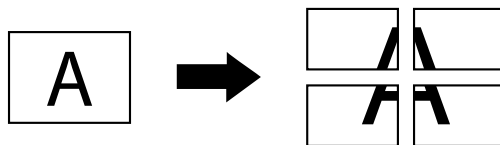

Stuurprogramma voor Windows PCL: tabblad Opmaak

 Raadpleeg het helpbestand van de toepassing voor het printerstuurprogramma.

Boekje

U kunt documentpagina's afdrucken in de vorm van een boekje.

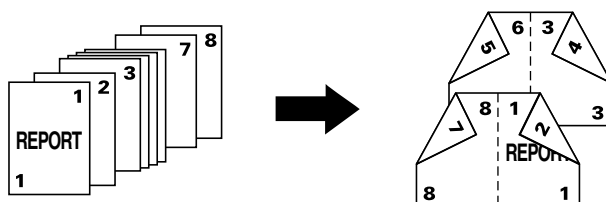

Windows PCL/PS/XPS-stuurprogramma's: tabblad Opmaak

 Raadpleeg het helpbestand van de toepassing voor het printerstuurprogramma.

Dubbelzijdig

Documentpagina's kunnen op beide zijden van het papier worden afgedrukt.

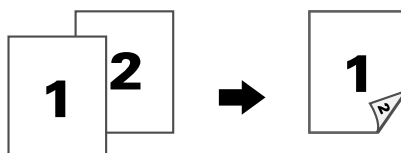

Windows PCL/PS/XPS-stuurprogramma's: tabblad Opmaak

Macintosh OS 10.2-stuurprogramma: Duplex

Macintosh OS 10.3/10.4/10.5/10.6-stuurprogramma's: Layout

 Raadpleeg het helpbestand van de toepassing voor het printerstuurprogramma.

Bindpositie/bindmarge

Geef de inbindpositie op voor ingebonden documenten. De breedte van de paginamarges kan ook worden aangepast.

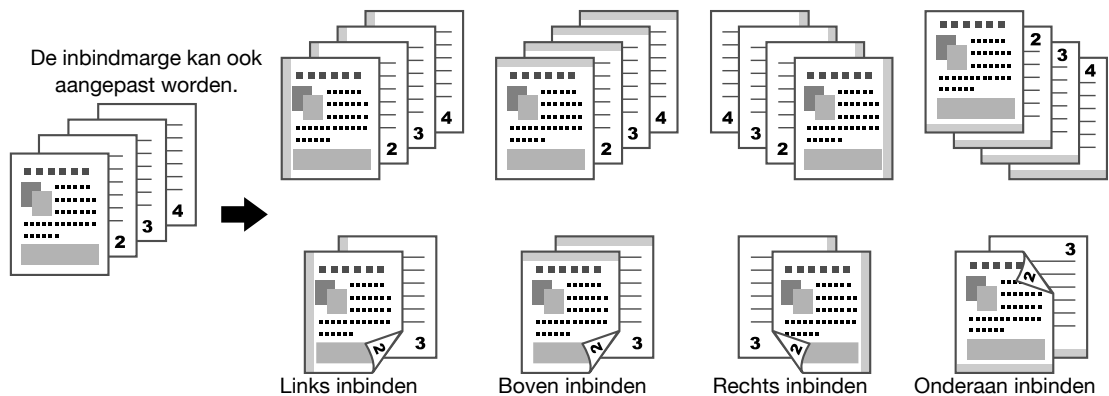

Windows PCL/PS/XPS-stuurprogramma's: tabblad Opmaak

Macintosh OS 10.2-stuurprogramma: Duplex

Macintosh OS 10.3/10.4/10.5/10.6-stuurprogramma's: Layout



Raadpleeg het helpbestand van de toepassing voor het printerstuurprogramma.

Beeldverschuiving

De hele afbeelding kan bijvoorbeeld naar één zijde verschoven worden afgedrukt zodat links en rechts een marge ontstaat.

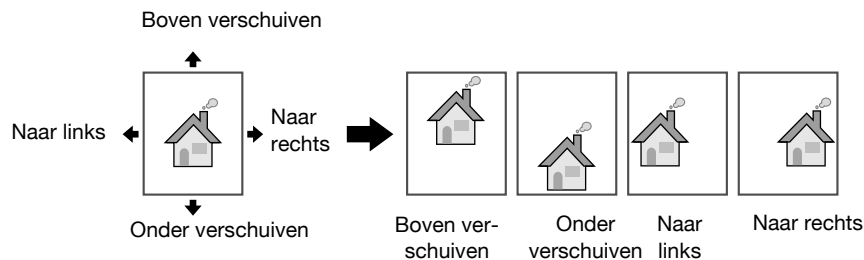

Stuurprogramma voor Windows PCL: tabblad Opmaak



Raadpleeg het helpbestand van de toepassing voor het printerstuurprogramma.

Voorpagina/scheidingspagina

De voor- en achterkant van de omslagpagina's kunnen op ander papier worden afgedrukt. U kunt eventueel ook een blanco blad als voor- en achterkant van de omslagpagina's toevoegen en invoegen als scheidingspagina's.

Een andere papierlade kan worden geselecteerd voor gebruikt papier.

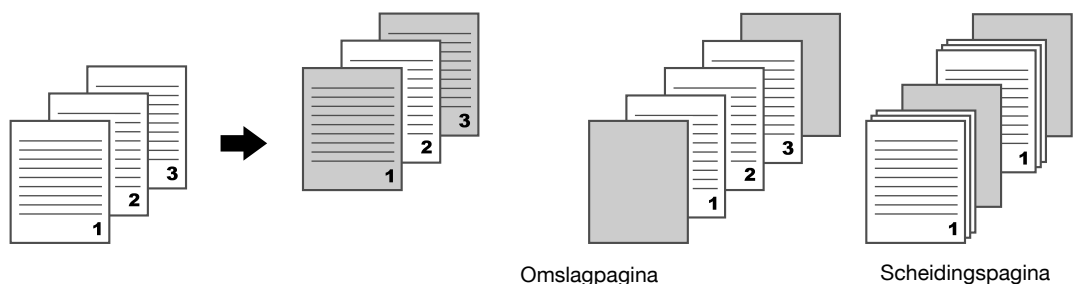

Windows PCL/PS/XPS-stuurprogramma's: tabblad Omslagpagina

Macintosh OS 10.3/10.4/10.5/10.6-stuurprogramma's: Cover Page

 Raadpleeg het helpbestand van de toepassing voor het printerstuurprogramma.

Watermerk

Het document kan bij het afdrukken een watermerk overlappen (tekststempel).

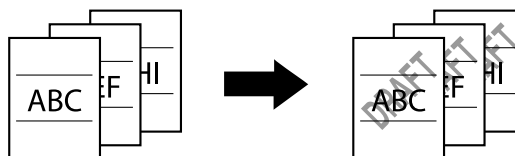

Stuurprogramma's voor Windows PCL/PS/XPS: tabblad Watermerk/overlay

 Raadpleeg het helpbestand van de toepassing voor het printerstuurprogramma.

Overlay

Het document kan afgedrukt worden terwijl aparte opgelegde data overlapt.

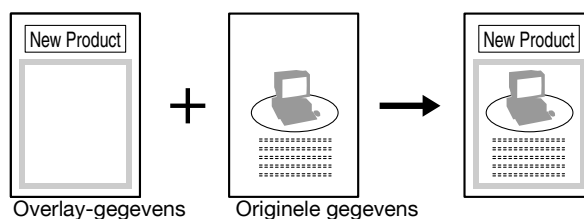

Stuurprogramma's voor Windows PCL/PS/XPS: tabblad Watermerk/overlay

 Raadpleeg het helpbestand van de toepassing voor het printerstuurprogramma.

Kopieerbeveiliging

Geef een speciaal patroon op om kopiëren te voorkomen.

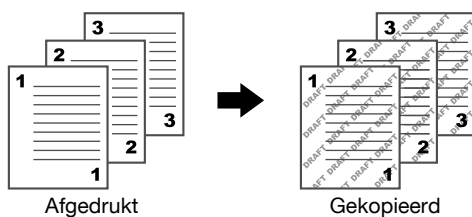

Stuurprogramma voor Windows PCL: tabblad Watermerk/overlay

 Raadpleeg het helpbestand van de toepassing voor het printerstuurprogramma.

Selecteer kleur

Selecteer of het document in kleur of in grijswaarden zal worden afgedrukt.

Windows PCL/PS/XPS-stuurprogramma's: tabblad Kwaliteit

Macintosh OS X-stuurprogramma: Color Options

 Raadpleeg het helpbestand van de toepassing voor het printerstuurprogramma.

Snelle kleur

Het document kan worden afgedrukt met de beeldkwaliteit die geschikt is voor de inhoud van het document.



Auto



Foto



Presentatie



ICM



Aangepast

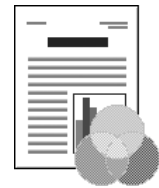

Uitschakelen

Windows PCL/PS/XPS-stuurprogramma's: tabblad Kwaliteit

Macintosh OS X-stuurprogramma: Color Options



Raadpleeg het helpbestand van de toepassing voor het printerstuurprogramma.

Kopieerbewerkingen

4

Kopieerbewerkingen

Basiskopie maken

Deze sectie bevat informatie over de algemene functies voor het kopiëren.

- 1 Druk op de toets [Kopie] of [Kopie] om het startscherm Kopie weer te geven.

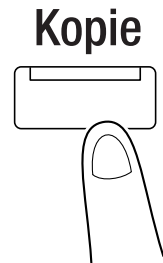
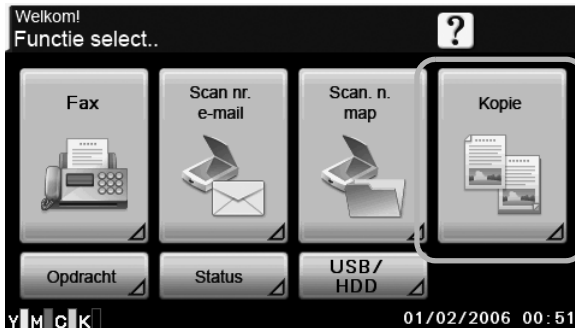

- 2 Plaats het document in de ADF of op de glasplaat.

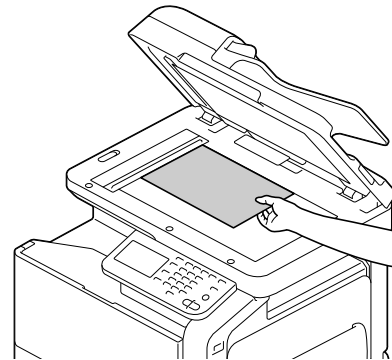
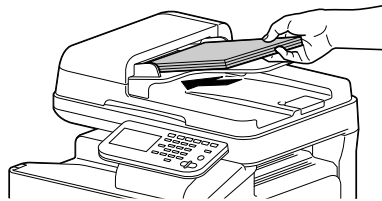

- 3 Geef de gewenste kopie-instellingen op.

- Raadpleeg hoofdstuk 7 "Performing Copy mode operations" van de [Printer/Copier/Scanner User's Guide] voor meer informatie.

- 4 Typ het gewenste aantal kopieën in.

- Om het aantal kopieën te wijzigen, drukt u op de toets [C] (wissen) en typt u vervolgens het gewenste aantal.

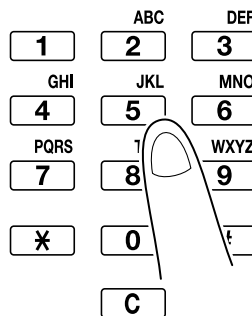

- 5 Druk op de toets [Start (Kleur)] om een kleurenkopie te nemen.
Druk op de toets [Start (Z&W)] om een zwart-witkopie te nemen.

 Deze machine kan het formaat van een te scannen origineel document niet automatisch detecteren. Geef het formaat op voordat u het document scant. Indien het formaat van het origineel document niet juist is opgegeven, kunnen sommige delen van de afbeelding verloren gaan.
Wanneer u dubbelzijdige of gecombineerde kopieën sorteert of maakt via de glasplaat, drukt u op [Afwerking] nadat alle pagina's van het document zijn gescand.
Om meerdere documentpagina's met de glasplaat te scannen, drukt u op [Afzonderl. scan]. Nadat de eerste pagina van het origineel is gescand, plaatst u de tweede pagina en drukt vervolgens opnieuw op de toets [Start]. Herhaal dit proces tot alle pagina's zijn gescand. Druk op [Afwerking] nadat de laatste pagina is gescand.
Om het scannen of afdrukken te stoppen, drukt u op de toets [Stop].
Om de kopieeropdracht te onderbreken, drukt u op de toets [Interrupt].
Om het volgende document te scannen terwijl u aan het afdrukken bent (kopieeropdracht reserveren) plaatst u het volgende document en drukt op de toets [Start].

 Raadpleeg hoofdstuk 7 "Performing Copy mode operations" van de [Printer/Copier/Scanner User's Guide] voor meer informatie.

Zoom

Selecteer de vergrotings- of verkleiningsfactor.

De kopie wordt automatisch vergroot of verkleind naar het formaat dat hier is opgegeven wanneer dit verschilt van de instelling Origineel formaat en [Zoom] is ingesteld op [Auto].

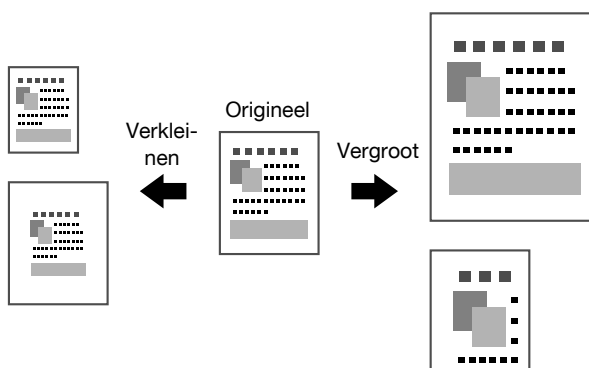

 Raadpleeg hoofdstuk 7 "Performing Copy mode operations" van de [Printer/Copier/Scanner User's Guide] voor meer informatie.

Duplex (Dubbelzijdig)

Zowel het document als de kopie kunnen als enkelzijdig of dubbelzijdig worden opgegeven.

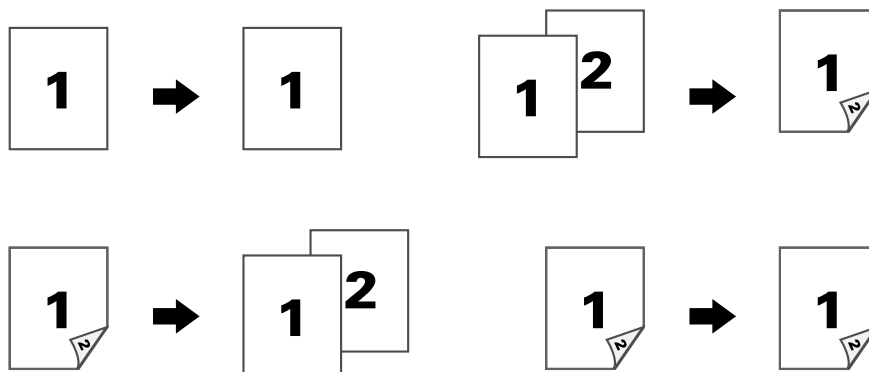

 Raadpleeg hoofdstuk 7 "Performing Copy mode operations" van de [Printer/Copier/Scanner User's Guide] voor meer informatie.

Combineren

Afbeeldingen of meerdere pagina's (2 of 4) van het document kunnen worden verkleind en samen afgedrukt op één enkele pagina.

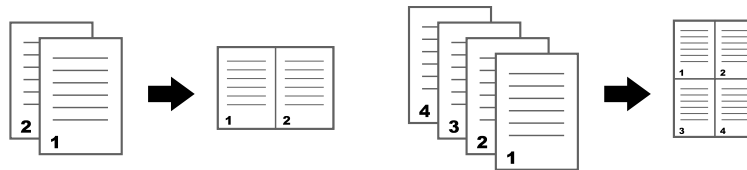

 Raadpleeg hoofdstuk 7 "Performing Copy mode operations" van de [Printer/Copier/Scanner User's Guide] voor meer informatie.

Inbindpositie/papiermarge

Geef de inbindpositie op voor ingebonden documenten. De breedte van de paginamarges kan ook worden aangepast.

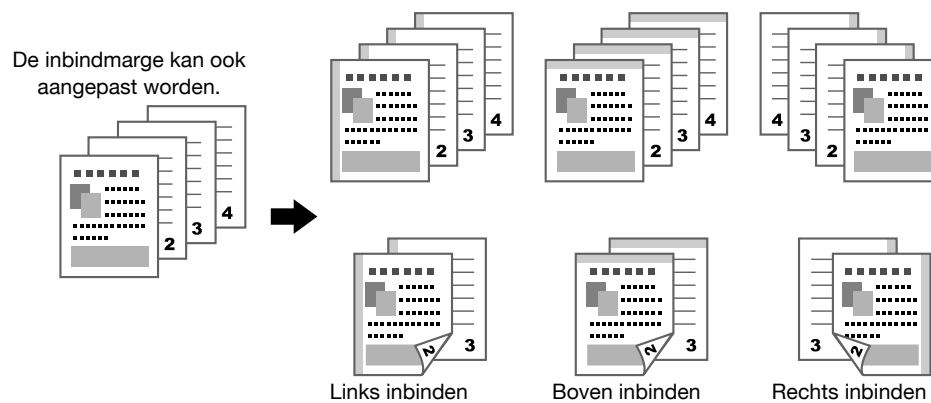

 Raadpleeg hoofdstuk 7 "Performing Copy mode operations" van de [Printer/Copier/Scanner User's Guide] voor meer informatie.

Densiteit

De kopieerdensiteit kan worden aangepast.



 Raadpleeg hoofdstuk 7 "Performing Copy mode operations" van de [Printer/Copier/Scanner User's Guide] voor meer informatie.

Type origineel

Het document kan worden gekopieerd met de beeldkwaliteit die geschikt is voor de inhoud van het document.



 Raadpleeg hoofdstuk 7 "Performing Copy mode operations" van de [Printer/Copier/Scanner User's Guide] voor meer informatie.

Afwerking

Als meerdere kopieën worden afgedrukt, drukt u op [Sorteren] om elke kopie als een volledige set af te drukken (1, 2, 3, ..., 1, 2, 3, ...). Om meerdere kopieën van iedere pagina af te drukken voordat u de volgende pagina (1, 1, 1, ..., 2, 2, 2, ...) afdrukt, drukt u op [Groep].

Druk op [Auto] om automatisch te schakelen tussen [Sorteren] en [Groep], afhankelijk van het aantal afdrukbare vellen per kopie. [Groep] wordt ingesteld wanneer u één vel afdrukt in de 1-zijdige of 2-zijdige modus en [Sorteren] wordt ingesteld wanneer u meerdere vellen afdrukt.

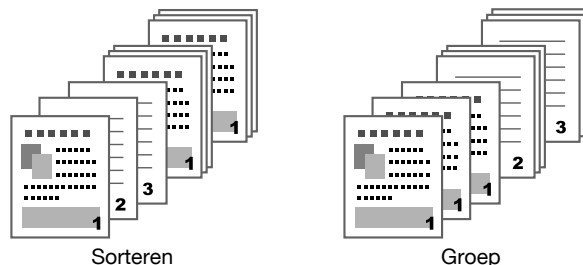

 Raadpleeg hoofdstuk 7 "Performing Copy mode operations" van de [Printer/Copier/Scanner User's Guide] voor meer informatie.

Testkopie

Voordat u een groot aantal kopieën afdrukt kunt u een testkopie weergeven. Hierdoor kunt u vermijden dat er kopieerfouten optreden in grote aantallen kopieën.

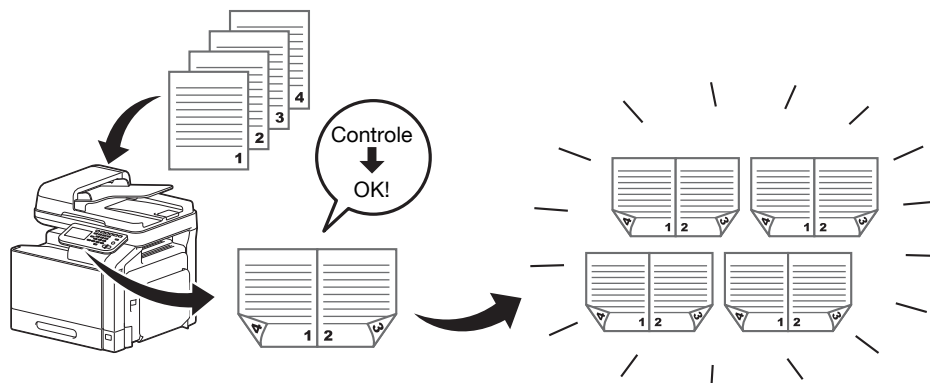

 Raadpleeg hoofdstuk 7 "Performing Copy mode operations" van de [Printer/Copier/Scanner User's Guide] voor meer informatie.

Afzonderlijk scannen

Als het aantal documentpagina's dat gekopieerd moet worden te groot is om in de ADF te laden, kan het document in batches worden verdeeld, die afzonderlijk worden gescand. Als alle documentpagina's gescand zijn, kunnen de kopieën samen worden afgedrukt. Dit is handig voor het afdrucken van meerdere kopieën van een document dat uit een groot aantal pagina's bestaat.

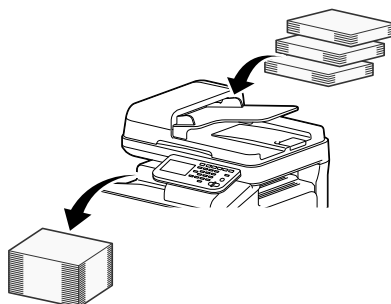

 Raadpleeg hoofdstuk 7 "Performing Copy mode operations" van de [Printer/Copier/Scanner User's Guide] voor meer informatie.

ID-kopie

De voor- en achterzijde van een kaart, zoals een verzekeringskaart, een rijbewijs of een visitekaartje kunnen apart worden gescand en samen op één pagina worden afgedrukt. Zo kunt u een kaart op werkelijke grootte kopiëren.

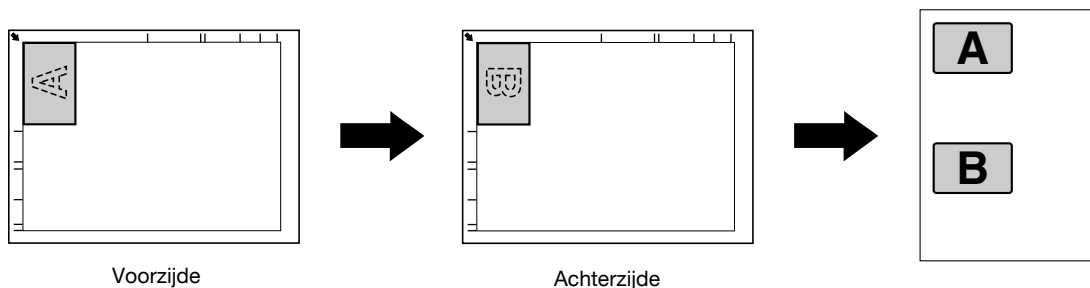

 Raadpleeg hoofdstuk 7 "Performing Copy mode operations" van de [Printer/Copier/Scanner User's Guide] voor meer informatie.

Interruptie

De lopende opdracht kan tijdelijk worden onderbroken, zodat een nieuwe opdracht met verschillende kopieerinstellingen kan worden aangevat. Dit is handig wanneer u dringend kopiëren moet maken.

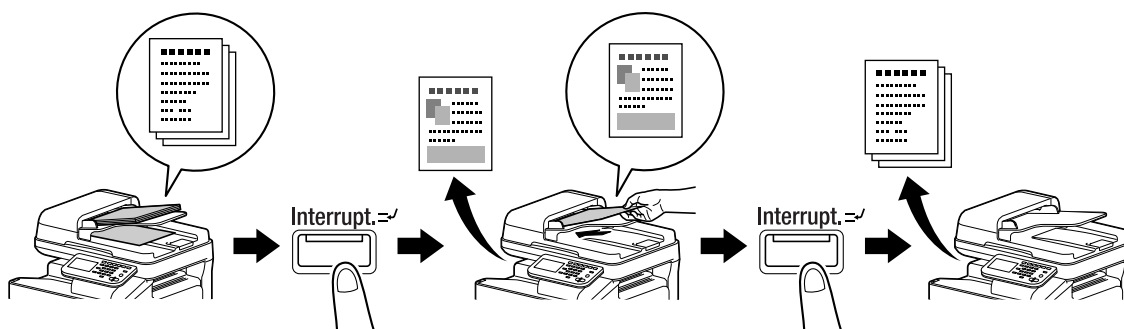

 Raadpleeg hoofdstuk 8 "Additional copy operations" van de [Printer/Copier/Scanner User's Guide] voor meer informatie.

Geheugenfunctie

Combineer vaak gebruikte kopieerinstellingen in programma's en registreer ze met deze machine. Deze combinaties kunnen gemakkelijk worden opgehaald als programma's.

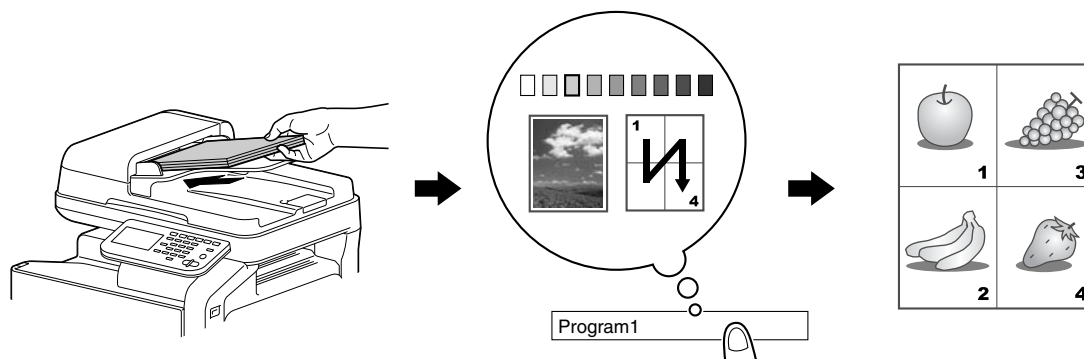

 Raadpleeg hoofdstuk 8 "Additional copy operations" van de [Printer/Copier/Scanner User's Guide] voor meer informatie.

Scanbewerkingen

5

Scanbewerkingen

Basisbewerking scannen

Deze sectie bevat informatie over de algemene functies voor het scannen.

- 1 Druk op de toets [Scan nr. e-mail] of de toets [E-mail] om het startscherm van Scan naar E-mail weer te geven.
Druk op de toets [Scan. n. map] of de toets [Map] om het startscherm van Scan naar map weer te geven.

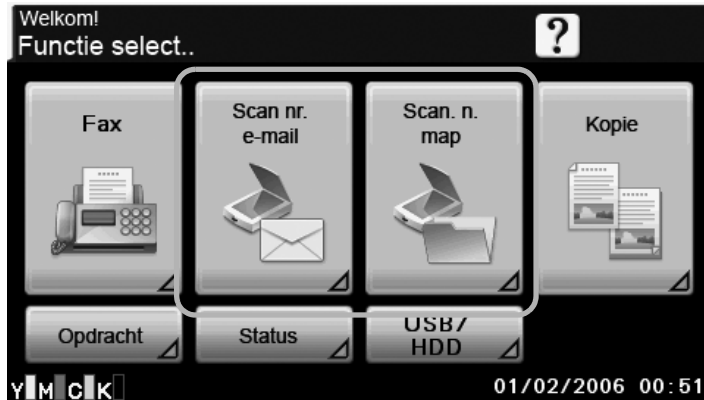

E-mail

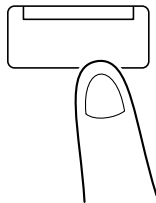

Map

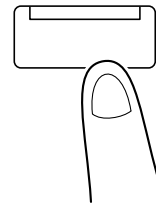

- Het scherm dat verschijnt verschilt naargelang de bestemming van de scangegevens.

- 2 Plaats het document in de ADF of op de glasplaat.

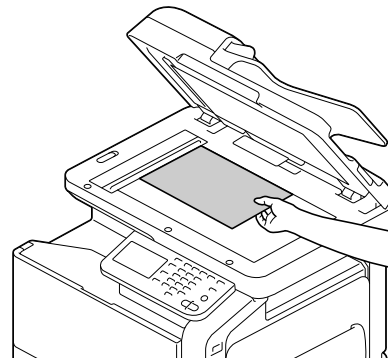
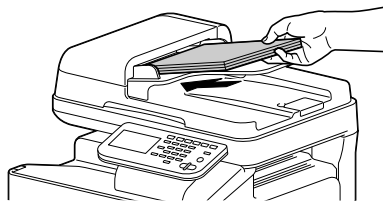

- 3 Geef de bestemming op.

- Als er al bestemmingen geregistreerd zijn, kan een geregistreerde bestemming geselecteerd worden.
- Om het bestemmingsadres rechtstreeks in te typen, drukt u op [Directe invoer], kiest de verzendmethode en typt vervolgens het bestemmingsadres.
- Een document kan naar meerdere bestemmingen tegelijk verzonden worden (meervoudige verzending).
- In het startscherm Fax drukt u op de toets [Functiecontrole] om de opgegeven bestemmingen te controleren of te veranderen.

- 4 Geef waar nodig instellingen voor andere parameters op in het scherm [Instellingen].

5 Druk op de toets [Start (Kleur)] of [Start (Z&W)].

 Deze machine kan het formaat van een te scannen origineel document niet automatisch detecteren. Geef het formaat op voordat u het document scant. Indien het formaat van het origineel document niet juist is opgegeven, kunnen sommige delen van de afbeelding verloren gaan. Om een scantaak te controleren drukt u op de toets [Opdr.] en drukt vervolgens op [Opsl.] in het scherm [Logboek].
Raadpleeg hoofdstuk 10 "Scanning with the machine" van de [Printer/Copier/Scanner User's Guide] voor meer informatie.

Bewerkingen met Scan naar e-mail

De gescande gegevens kunnen naar het opgegeven e-mailadres worden verzonden. Geef bestemmingen op via het tiptoetssscherm van deze machine om de gescande gegevens als e-mailbijlage te verzenden.

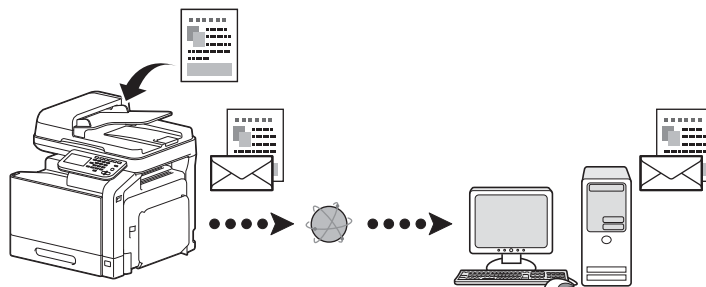



 Raadpleeg hoofdstuk 10 "Scanning with the machine" van de [Printer/Copier/Scanner User's Guide] voor meer informatie.

Bewerkingen met Scan naar map

De scangegevens kunnen naar een opgegeven map worden verzonden. Het volgende kan als bestemming worden opgegeven.

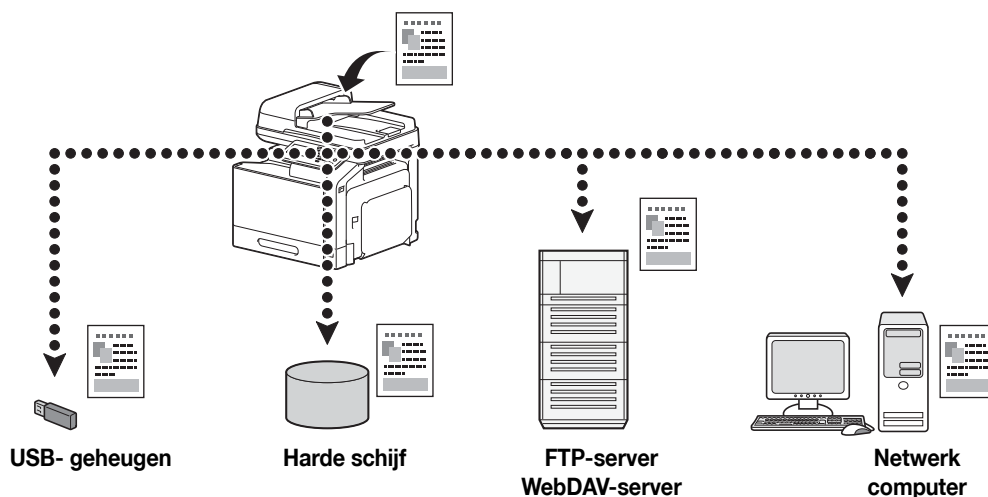
- FTP-server
- WebDAV-server
- USB- geheugen
- Vaste schijf
- Computer op het netwerk (SMB of Web Service-functie)



 Raadpleeg hoofdstuk 10 "Scanning with the machine" van de [Printer/Copier/Scanner User's Guide] voor meer informatie.

Scannen vanaf een computertoepassing

De documenten kunnen worden gescand vanaf een computer die op deze machine is aangesloten via een netwerk. Scaninstellingen kunnen worden opgegeven en de scanbewerking kan worden uitgevoerd vanuit toepassingen die compatibel zijn met TWAIN of WIA.



Raadpleeg hoofdstuk 9 "Scanning From a Computer Application" van de [Printer/Copier/Scanner User's Guide] voor meer informatie.

Faxbewerkingen

6

Faxbewerkingen

Basisbewerkingen fax

Deze sectie bevat informatie over de algemene functies voor het faxen.

- 1 Druk op de toets [Fax] of [Fax] om het startscherm Fax weer te geven.

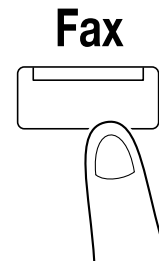
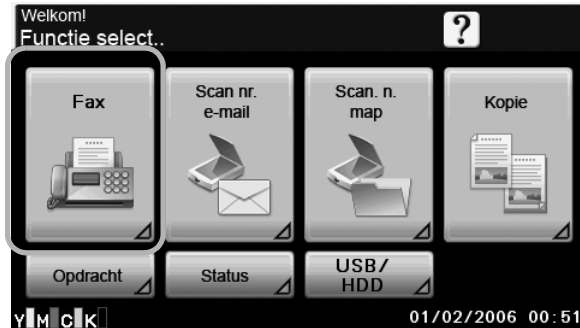

- 2 Plaats het document in de ADF of op de glasplaat.

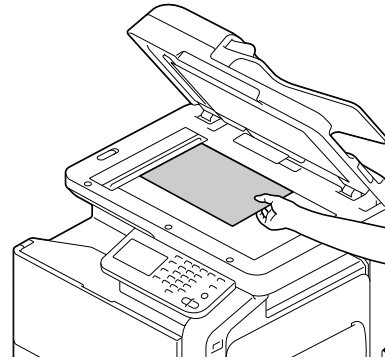
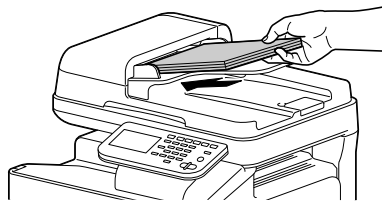

- 3 Geef de bestemming op.

- Als er al faxnummers geregistreerd zijn, kan een geregistreerde bestemming geselecteerd worden.
- Als u het faxnummer rechtstreeks invoert, gebruik dan de cijfertoetsen om het nummer in te voeren.
- Een document kan naar meerdere bestemmingen tegelijk verzonden worden (meervoudige verzending).
- In het startscherm Fax drukt u op de toets [Functiecontrole] om de opgegeven bestemming te controleren of te veranderen.

- 4 Druk op [Instellingen] en selecteer vervolgens de geschikte instellingen in de schermen [Scaninstellingen], [Comm.inst.] en [Inst. origineel].

- 5 Druk op de toets [Start].

Nadat alle pagina's van het document zijn gescand, wordt de fax verzonden.



De fax wordt in zwart-wit verzonden, ongeacht of de toets [Start (Kleur)] of [Start (Z&W)] is ingedrukt. Deze machine kan het formaat van een te scannen origineel document niet automatisch detecteren. Geef het formaat op voordat u het document scant. Indien het formaat van het origineel document niet juist is opgegeven, kunnen sommige delen van de afbeelding verloren gaan. Raadpleeg hoofdstuk 3 "Sending faxes" van de [Facsimile User's Guide] voor meer informatie.

Rondsturen

Een fax kan in één bewerking naar meerdere ontvangers worden verzonden.

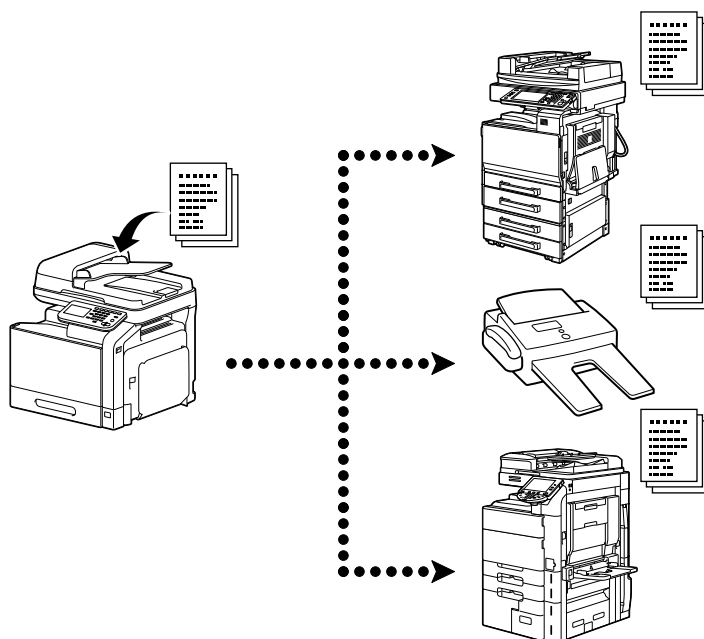

 Raadpleeg hoofdstuk 3 "Sending faxes" van de [Facsimile User's Guide] voor meer informatie.

Uitgestelde verzending

Een document kan worden gescand en opgeslagen in het geheugen om op een vastgesteld tijdstip te worden verzonden.

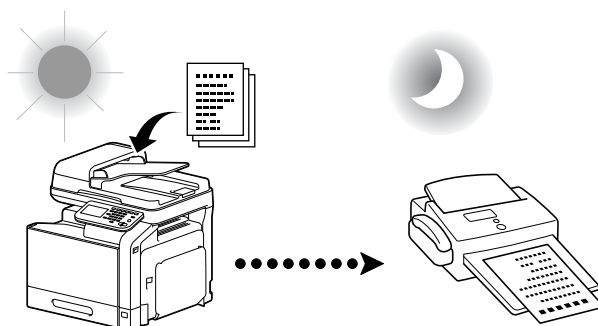

Het gescande document wordt op de opgegeven tijd verzonden.

 Raadpleeg hoofdstuk 3 "Sending faxes" van de [Facsimile User's Guide] voor meer informatie.

Wachtwoordverzending

U kunt een document verzenden waarop een wachtwoord is toegepast.

Deze functie kan worden gebruikt als de faxmachine van de ontvanger compatibel is met de gesloten netwerkcontingsten.

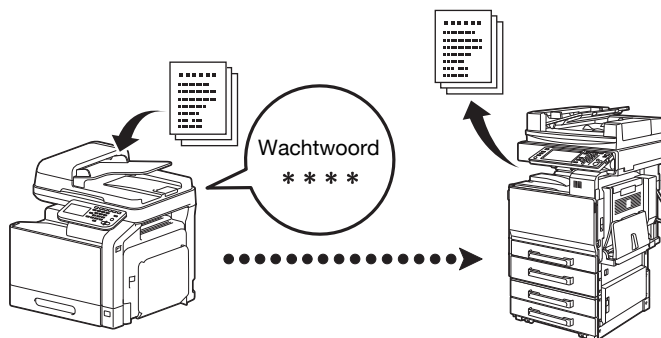

 Raadpleeg hoofdstuk 3 "Sending faxes" van de [Facsimile User's Guide] voor meer informatie.

F-code TX

Met F-codeverzendingen geeft u een SUB-adres en wachtwoord op om de fax naar de box van een bepaalde ontvanger te verzenden. De boxbestemming kan een confidentiële box of een relaybox zijn.

Deze functie kan alleen worden gebruikt als de machine van de ontvanger compatibel is met F-codes.

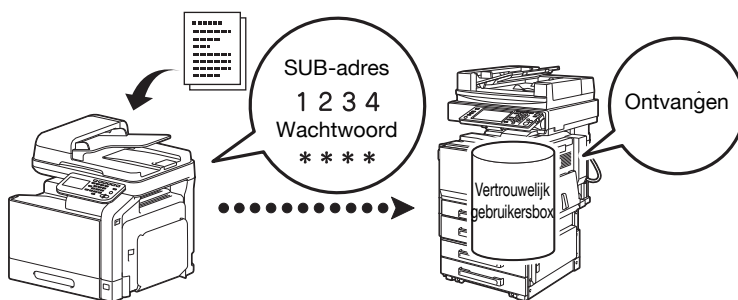

 Raadpleeg hoofdstuk 3 "Sending faxes" van de [Facsimile User's Guide] voor meer informatie.

Opnieuw kiezen

Dezelfde ontvanger opnieuw kiezen wordt "herkiezen" genoemd.

Als een fax bijvoorbeeld niet kan worden verzonden omdat de lijn van de ontvanger bezet is, kan het faxnummer na enige tijd opnieuw worden gekozen.

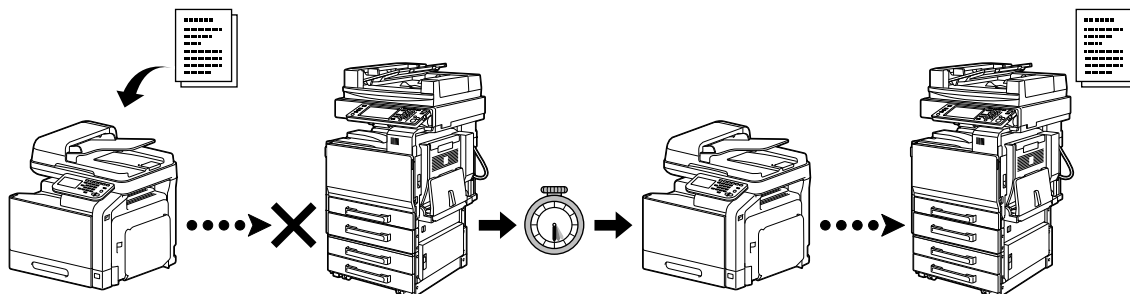

 Raadpleeg hoofdstuk 3 "Sending faxes" van de [Facsimile User's Guide] voor meer informatie.

Polling-ontvangst

Een document dat op de machine van de afzender is klaargezet voor opgevraagde verzending, kan worden verzonden via een opdracht van de ontvanger.

Bij deze functie draagt de ontvanger de telefoonkosten.

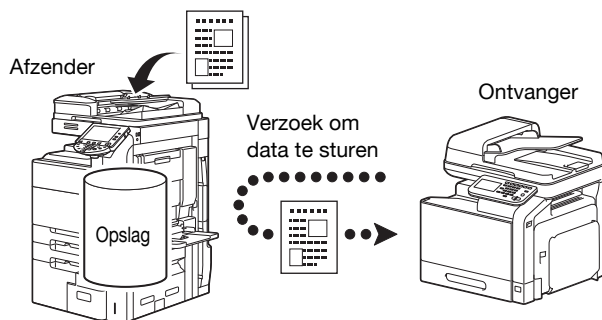

 Raadpleeg hoofdstuk 4 "Receiving faxes" van de [Facsimile User's Guide] voor meer informatie.

Ontvangen in geheugen

Bij ontvangen in geheugen worden ontvangen documenten geforceerd opgeslagen in het geheugen. De ontvangen documenten kunnen indien gewenst later vanuit het geheugen worden afgedrukt.

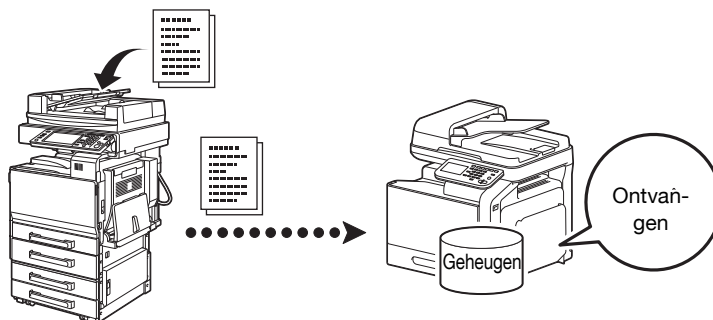

 Raadpleeg hoofdstuk 4 "Receiving faxes" van de [Facsimile User's Guide] voor meer informatie.

Ontvangen documenten doorsturen

Ontvangen documenten kunnen worden doorgestuurd naar een eerder opgegeven bestemming. Doorstuurbestemmingen worden opgegeven door de beheerder.

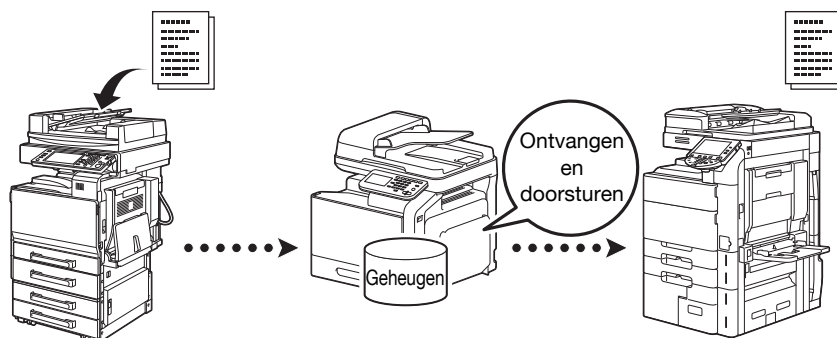



 Raadpleeg hoofdstuk 4 "Receiving faxes" van de [Facsimile User's Guide] voor meer informatie.

Internet fax

Wanneer u het internet gebruikt, kan een gescand document in TIFF-indeling als bijlage bij een e-mail worden verzonden.

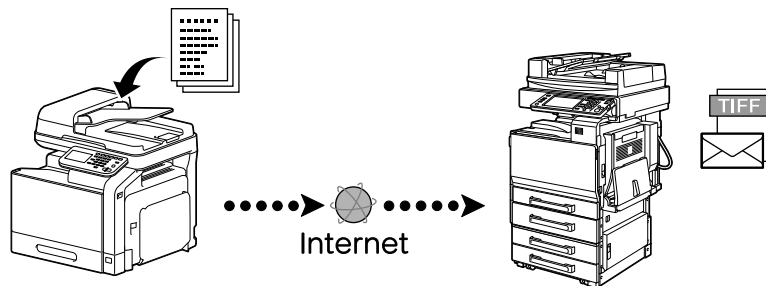
Deze machine kan ook documenten ontvangen via internetfax en ze afdrucken in zwart-wit.



 Raadpleeg de hoofdstukken 3 en 4 van de [Facsimile User's Guide].

PC-FAX verzending

Met een faxstuurprogramma kan een fax rechtstreeks vanaf een Windows-compatibele computer worden verzonden.

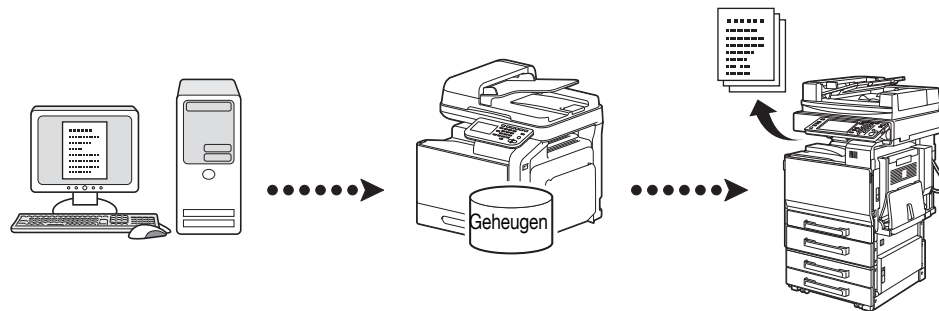

 Raadpleeg hoofdstuk 5 "Sending/receiving a PC fax" van de [Facsimile User's Guide] voor meer informatie.

Bijlage **A**

A	
Afwerking	4-5
Afzonderl. scan	4-5
B	
Bedieningspaneel	1-5
Beeldverschuiving	3-5
Boekje	3-4
C	
Combineren	4-4
D	
De imagingeenheid vervangen	2-4
Densiteit	4-4
Documentatie-cd/dvd	1-2
Dubbelzijdig	3-4, 4-3
E	
E-mail doorsturen	6-5
F	
Fax doorsturen	6-5
F-code-verzending	6-4
G	
Geheugenfunctie	4-6
H	
Helpfunctie	1-6
I	
ID-kopie	4-6
Inbindmarge	3-5
Inbindpositie	3-5, 4-4
Internet fax	6-6
K	
Kopieerbeveiliging	3-6
N	
N-per-vel	3-3
O	
Omslagpagina	3-5
Onderbreken	4-6
Ontvangen in geheugen	6-5
Opnieuw kiezen	6-4
Overlay	3-6
P	
Papiermarge	4-4
Pc-fax	6-6
Polling-ontvangst	6-5
Poster	3-4

R	
Rondsturen	6-3
S	
Scan. n. map	5-3
Scannen naar e-mail	5-3
Scannen vanaf een computer	5-4
Scheidingspagina	3-5
Selecteer kleur	3-6
Snelle kleur	3-7
Sorteren	3-3
T	
Test- kopie	4-5
Toner cartridge vervangen	2-2
Type origineel	4-4
U	
Uitgestelde verzending	6-3
W	
Wachtwoordverzending	6-4
Watermerk	3-6
Z	
Zoom	3-3, 4-3