

olivetti



NÁVOD K OBSLUZE

d-COLORMF3000



Code: 560111cz

REALIZACE/PUBLIKACE/VÝROBA:

Olivetti S.p.A.

Gruppo Telecom Italia

Via Jervis, 77 - 10015 Ivrea (ITALY)

www.olivetti.com

Copyright © 2010, Olivetti

Všechna práva vyhrazena

Kvalitativní požadavky tohoto výrobku
jsou potvrzeny značkou.



Výrobce tohoto přístroje si vyhrazuje právo provést změny na výrobku, který je popsán v této příručce, v jakémkoli okamžiku a bez předchozího upozornění.



ENERGY STAR je výrobní značka zaregistrovaná v U.S.A.

Program ENERGY STAR byl založen Ministerstvem na ochranu životního prostředí Spojených Států za účelem snížení spotřeby energie, jako odpověď na požadavky na ochranu životního prostředí a podpoření projektů a využití kancelářských přístrojů, které vyžadují vyšší spotřebu energie.

Věnujte pozornost faktorům, které by mohly poškodit nejen uváděnou shodu s platnými předpisy, ale také samotný stav výrobku:

- nesprávné elektrické napětí;
 - nesprávná instalace nebo nesprávné či nevhodné provozování nebo nedodržování pokynů uvedených v této příručce;
 - výměna originálních dílů nebo příslušenství za jiné druhy neodsouhlasené výrobcem, nebo provedení výměny nekvalifikovaným personálem.
-

Všechna práva vyhrazena. Bez písemného souhlasu editora, nelze reprodukovat žádnou část tohoto dokumentu nebo přenášet a to v jakékoli formě nebo jakýmkoli elektronickým nebo mechanickým přístrojem, včetně kopíry, záznamem nebo jiným prostředkem.

Obsah

1 Úvod	1-1
Úvod	1-2
Úvod do CD/DVD Dokumentace	1-2
Možnosti	1-3
Tiskový režim	1-3
Kopírování	1-3
Funkce snímání	1-3
Operace faxování	1-3
Ovládací panel	1-4
Funkce nápovědy	1-5
2 Výměna spotřebního materiálu	2-1
Výměna spotřebního materiálu	2-2
Výměna zásobníku toneru	2-2
Výměna obrazové jednotky	2-4
3 Tiskový režim	3-1
Tiskový režim	3-2
Základní tiskové postupy	3-2
Před tiskem	3-2
V tisku	3-2
Zoom	3-3
Třídění	3-3
N-v-1	3-3
Plakát	3-4
Brožura	3-4
Oboustranně	3-4
Pozice vazby/okraj s vazbou	3-5
Posunutí obrazu	3-5
Obálka/oddělovací list	3-5
Vodotisk	3-6
Přetisk	3-6
Ochrana proti kopírování	3-6
Zvolte barvu	3-6
Rychlé nastavení barev	3-7

4 Kopírování	4-1
Kopírování	4-2
Základní kopírovací postupy	4-2
Zoom	4-3
Oboustranně	4-3
Spojit	4-4
Pozice vazby/Okraj papíru	4-4
Sytost	4-4
Typ originálu	4-4
Výstupní zprac.	4-5
Zkušební kopie	4-5
Oddělené snímání	4-5
ID kopírování	4-6
Přerušeni	4-6
Režim paměti	4-6
5 Funkce snímání	5-1
Funkce snímání	5-2
Základní postupy snímání	5-2
Operace snímání do e-mailu	5-3
Operace snímání do složky	5-3
Snímání z počítačových aplikací	5-4
6 Operace faxování	6-1
Operace faxování	6-2
Základní faxovací postupy	6-2
Oběžníkový přenos	6-3
Časovaný přenos	6-3
Přenos s heslem	6-4
Přenos s F-kódem	6-4
Opakovaná volba	6-4
Příjem pollingem	6-5
Příjem do paměti	6-5
Předávání přijatého dokumentu	6-5
Internetový fax	6-6
Přenos PC faxem	6-6
A Dodatek	A-1

Úvod

1

Úvod

Děkujeme, že jste si koupili tento stroj.

Tento [Stručný návod] obsahuje úvod a ilustrace základních činností stroje a často používaných funkcí. Bližší informace o různých funkcích naleznete v [Printer/Copier/Scanner User's Guide] a [Facsimile User's Guide] na [CD/DVD Dokumentace].

Aby byl provoz stroje bezpečný, přečtěte si před jeho prvním použitím příručku [Safety Information Guide].

Úvod do CD/DVD Dokumentace

Dokumentace	Využití
[Installation Guide]	V této příručce naleznete podrobný popis počátečních operací, které je třeba provést před použitím stroje, jako je nastavení stroje a instalace ovladačů.
[Printer/Copier/Scanner User's Guide]	Příručka poskytuje podrobné informace k běžným každodenním činnostem, jako je použití ovladačů a ovládacího panelu a výměna spotřebního materiálu.
[Facsimile User's Guide]	Příručka poskytuje podrobné informace k běžným operacím faxu, jako je odesílání a příjem faxů a použití ovládacího panelu.
[Reference Guide]	Příručka poskytuje podrobné informace k instalaci ovladačů Macintosh a Linux a k provádění síťových nastavení.
[Stručný návod] (tato příručka)	Tato příručka obsahuje úvod a ilustrace základních činností stroje a často používaných funkcí.

Možnosti

d-Color MF3000 je digitální barevné multifunkční periferní zařízení, které usnadňuje pracovní tok a plní všechny požadavky kancelářského prostředí.

Stroj nabízí nepostradatelné kancelářské funkce kopírování, faxování, snímání a tisku pro účinnou podporu správy dokumentů.

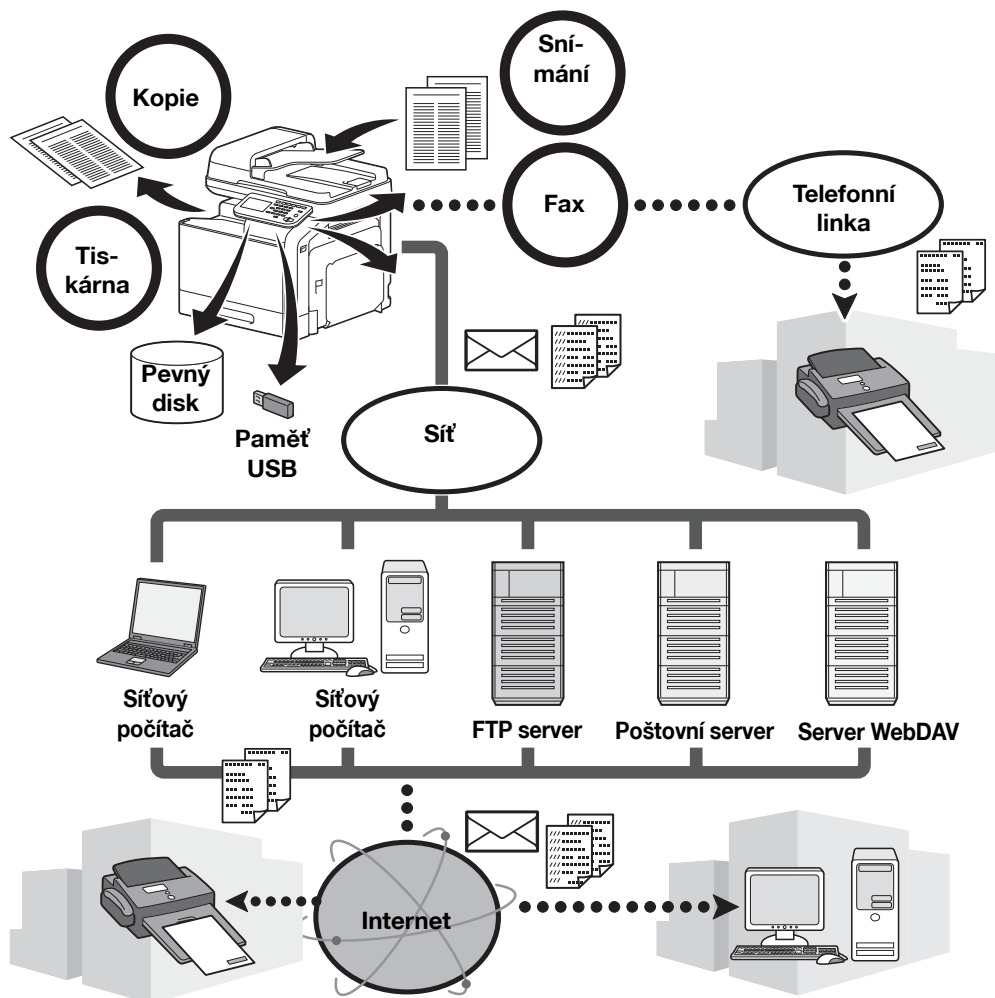

Tiskový režim

Při tisku z počítače lze zadat různá nastavení, například pro formát papíru, kvalitu obrazu, barevný tón a uspořádání. Ovladač tiskárny lze snadno instalovat z příloženého [CD/DVD Ovladače].

Kopírování

Kopie vysoké kvality lze tisknout velkou rychlostí. Podle potřeby lze vytvářet kopie v živých barvách nebo černobílé kopie. Řada aplikačních funkcí významně napomáhá snižovat náklady na kancelářský provoz a zvyšovat jeho efektivitu.

Funkce snímání

Papírové dokumenty lze rychle převést na digitální data. Tato převedená data lze pohodlně přenášet v síti. Tento stroj lze navíc používat jako skener s řadou aplikací kompatibilních s TWAIN nebo WIA.

Operace faxování

Faxem lze odesílat nejen dokumenty snímané přímo strojem, ale i počítačová data. Jeden fax lze naráz poslat do řady cílů, přijatý fax lze předat dál. Navíc lze pomocí ovladače faxu poslat fax ze stroje bez použití papíru operacemi na počítači.

Ovládací panel

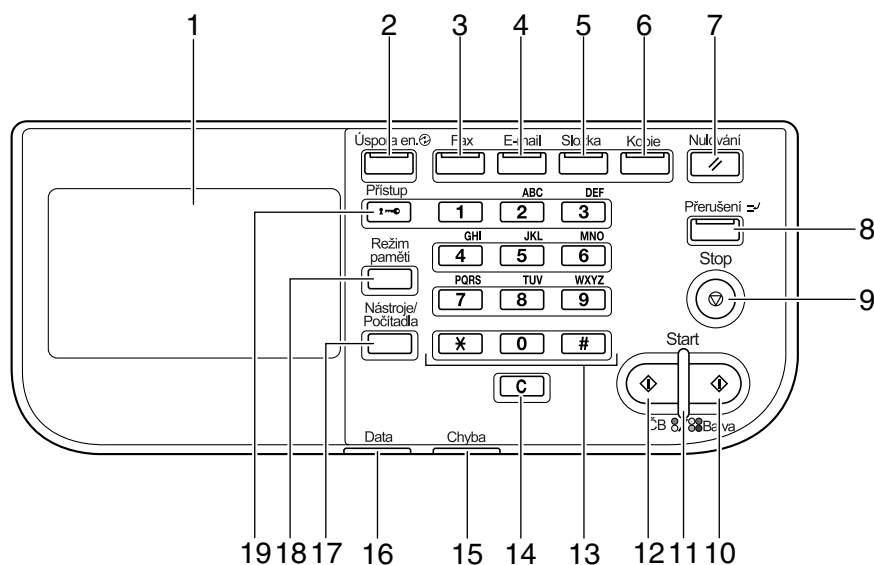

Č.	Jméno	Funkce
1	Dotykový panel	Slouží k vyvolání různých zobrazení a hlášení. Přímými dotyky panelu můžete provádět různá nastavení.
2	Tlačítko/indikátor [Úspora en.]	Stisknutím spustíte úsporný režim. Když je stroj v úsporném režimu, svítí indikátor tlačítka [Úspora en.] zeleně a dotykový panel zhasne. Chcete-li zrušit úsporný režim, stiskněte znovu tlačítko [Úspora en.].
3	Tlačítko/indikátor [Fax]	Slouží pro přechod režimu faxu. Když je stroj v režimu faxu, rozsvítí se indikátor tlačítka [Fax] zeleně.
4	Tlačítko/indikátor [E-mail]	Slouží pro přechod do režimu snímání do e-mailu. Když je stroj v režimu snímání do e-mailu, rozsvítí se indikátor tlačítka [E-mail] zeleně.
5	Tlačítko/indikátor [Složka]	Slouží pro přechod do režimu snímání do složky. Když je stroj v režimu snímání do složky, rozsvítí se indikátor tlačítka [Složka] zeleně.
6	Tlačítko/indikátor [Kopie]	Stisknutím přejdete do režimu kopírování. Když je stroj v režimu kopírování, rozsvítí se indikátor tlačítka [Kopie] zeleně.
7	Tlačítko [Nulování]	Slouží k mazání nastavení (vyjma naprogramovaných nastavení) všech zobrazených funkcí.
8	Tlačítko/indikátor [Přerušeni]	Slouží k přepnutí do režimu přerušeni. Když je stroj v režimu přerušeni, rozsvítí se indikátor tlačítka [Přerušeni] zeleně. Chcete-li režim přerušeni zrušit, stiskněte opět tlačítko [Přerušeni].
9	Tlačítko [Stop]	Stisknutím tlačítka [Stop] během kopírování, snímání nebo tisku se činnost dočasně zastaví.
10	Tlačítko [Start (Barva)]	Slouží ke spuštění barevného kopírování, snímání nebo faxování. Po stisknutí můžete pokračovat v tisku po přerušeni.
11	Indikátor [Start]	Když lze provádět kopírování, snímání nebo faxování, rozsvítí se modře. Když nelze provádět kopírování, snímání nebo faxování, rozsvítí se oranžově.
12	Tlačítko [Start (ČB)]	Slouží ke spuštění černobílého kopírování, snímání nebo faxování. Po stisknutí můžete pokračovat v tisku po přerušeni.
13	Klávesnice	Slouží k zadávání počtu kopií, faxového čísla, e-mailové adresy nebo jména. Používá se k zadávání různých nastavení.
14	Tlačítko [C] (smazat)	Slouží k mazání čísel nebo textu.

Č.	Jméno	Funkce
15	Indikátor [Chyba]	Když dojde k chybě, bliká oranžově. V případě volání servisního technika se rozsvítí oranžově.
16	Indikátor [Data]	Bliká modře během příjmu tiskových dat. Během tisku nebo při zařazování tiskové úlohy do fronty svítí modře.
17	Tlačítko [Nástroje/Počítadla]	Slouží k vyvolání zobrazení [Nast. nástrojů]. Ze zobrazení [Nast. nástrojů] lze zadávat parametry v zobrazeních [Přístupnost], [Stavy počítače], [Registrace adresy], [Nastavení uživatele] a [Nastavení správce].
18	Tlačítko [Režim paměti]	Slouží k ukládání požadovaných nastavení pro operace kopírování, faxování nebo snímání. Uložená nastavení lze navíc vyvolávat.
19	Tlačítko [Přístup]	Jestliže se používá ověření uživatele nebo sledování účtů, přihlaste se na stroji zadáním jména uživatele (v případě ověření uživatele) nebo zadáním názvu účtu a hesla (v případě sledování účtu) a poté stiskněte tlačítko [Přístup]. Když jste přihlášení, odhlaste se stisknutím tlačítka [Přístup].

Funkce nápovědy



Na dotykovém panelu lze zobrazit popisy různých funkcí.

Zobrazí se popis aktuálního zobrazení.

**Výměna
spotřebního
materiálu**

2

Výměna spotřebního materiálu

Když nastane čas výměny spotřebního materiálu nebo potřeba provést jinou činnost, objeví se na dotykovém panelu hlášení s výzvou k výměně spotřebního materiálu nebo provedení příslušné činnosti.

Jestliže se objeví takové hlášení, postupujte při výměně spotřebního materiálu podle příslušného návodu, nebo proveďte požadovanou činnost.

 *Blíže o výměně nádoby na odpadní toner, přenosového válce, přenosového pásu nebo fixační jednotky viz kapitola 11, "Replacing Consumables" v [Printer/Copier/Scanner User's Guide].*

Výměna zásobníku toneru

Následující text popisuje postup výměny zásobníku toneru.

Postup výměny zásobníku toneru je stejný pro tonery všech barev. Jako příklad je popsána výměna zásobníku žlutého toneru.

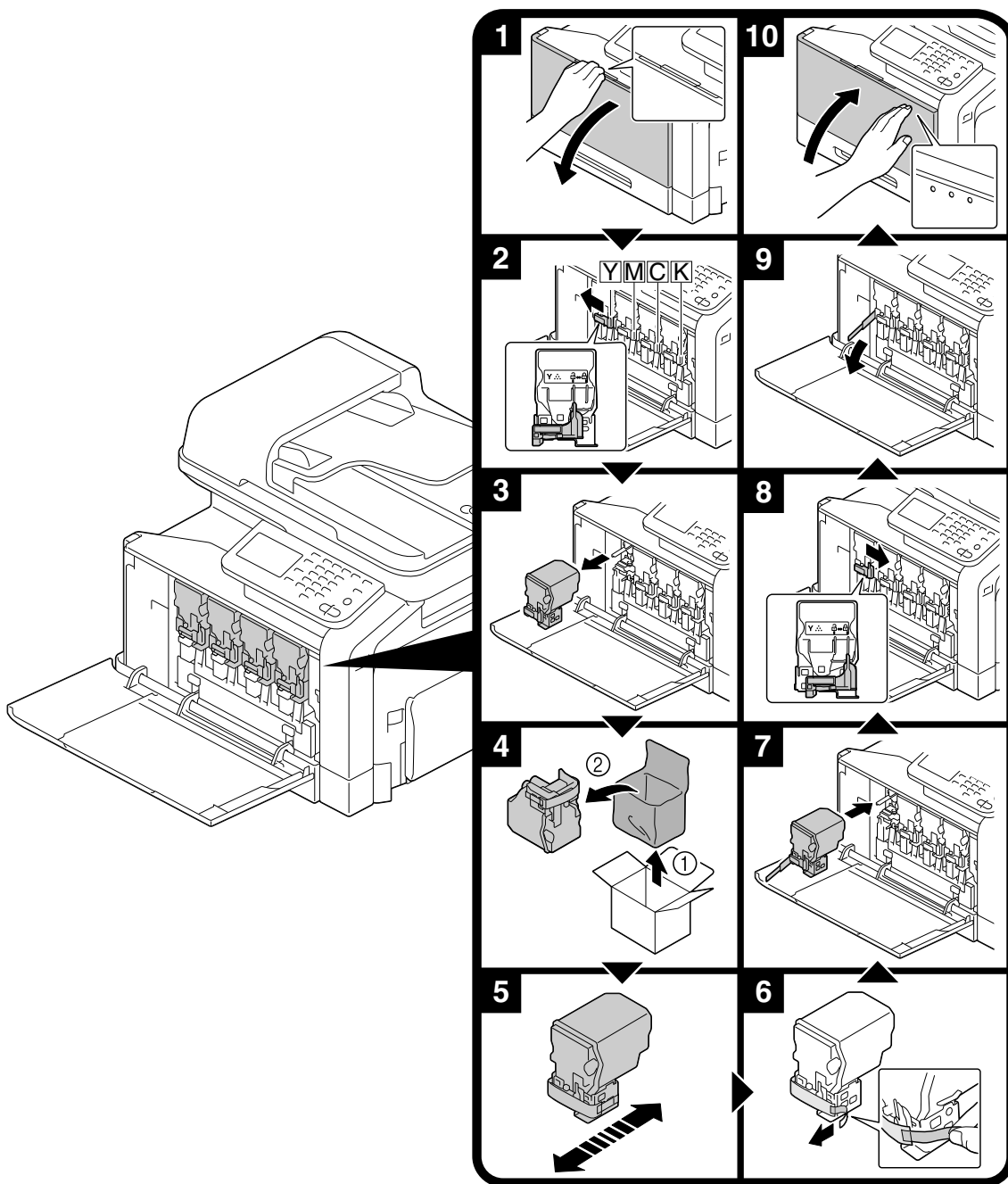

Poznámka

Instalujte zásobník toneru na místo označené barvou nálepky. Při pokusu o násilnou instalaci zásobníku toneru může dojít k poškození.

Před instalací nového zásobníku toneru zásobník pětkrát až desetkrát protřepejte nahoru a dolů.

Použité zásobníky toneru skladujte v plastických obalech v původních krabicích a předejte je servisnímu technikovi.



VAROVÁNÍ

Manipulace s tonerem a zásobníky toneru

- Toner ani zásobník toneru nespalujte.
 - Toner, který unikne z ohně, může způsobit popálení.
-



VAROVÁNÍ

Pokyny pro případ potřísnění tonerem

- Dávejte pozor, abyste nerozsypali toner uvnitř kopírovacího stroje a nepotřísnili si jím šaty a ruce.
 - Potřísníte-li si ruce tonerem, ihned si je umyjte mýdlem a vodou.
 - Vnikne-li vám toner do očí, ihned si je propláchněte vodou a vyhledejte lékařskou pomoc.
-

Výměna obrazové jednotky

Následující text popisuje postup výměny obrazové jednotky.

Postup výměny obrazové jednotky je stejný pro všechny barvy obrazové jednotky. Jako příklad je popsána výměna černé obrazové jednotky.

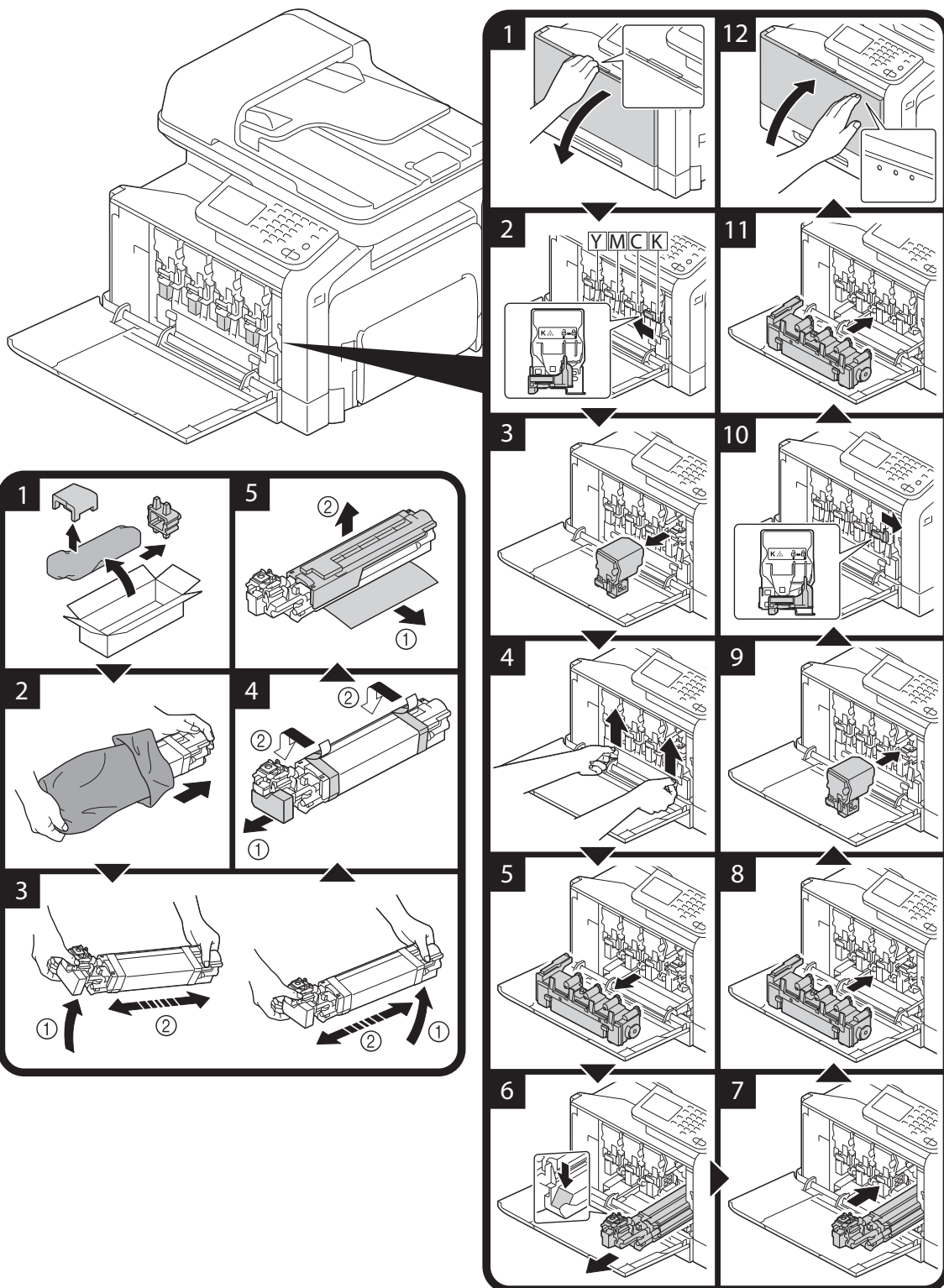

Poznámka

Použité obrazové jednotky skladujte v původních černých plastových obalech v krabicích a předejte je servisnímu technikovi.

Obrazová jednotka se může snadno poškodit světlem. Nechte obrazovou jednotku v černém plastovém sáčku až do okamžiku těsně před instalací.



VAROVÁNÍ

Pokyny pro případ potřísnění tonerem

- Dávejte pozor, abyste nerozsypali toner uvnitř kopírovacího stroje a nepotřísnili si jím šaty a ruce.
 - Potřísníte-li si ruce tonerem, ihned si je umyjte mýdlem a vodou.
 - Vnikne-li vám toner do očí, ihned si je propláchněte vodou a vyhledejte lékařskou pomoc.
-

Tiskový režim

3

Tiskový režim

Základní tiskové postupy

Před tiskem

Odešlete tisková data z aplikace v počítači přes tiskový ovladač do tohoto stroje. Aby bylo možno tisknout, musí být nejprve na používaném počítači instalován ovladač tiskárny. Ovladač tiskárny lze snadno instalovat instalačním programem na příloženém [CD/DVD Ovladače].



S tímto strojem lze použít následující tiskové ovladače.

Windows: ovladač PCL, ovladač PostScript nebo ovladač XPS

Macintosh: ovladač OS X PostScript PPD



Před tiskem propojte stroj s počítačem pomocí rozhraní USB nebo prostřednictvím počítačové sítě. Aby bylo možno vytvořit síťové propojení, musí být nejprve provedena síťová nastavení. Síťová nastavení by měl provádět správce. Síťová nastavení lze také zadat pomocí Web Connection. Blíže viz kapitola 3 [Printer/Copier/Scanner User's Guide] a kapitola 7 a 8 [Reference Guide].

V tisku

- 1 Vytvořte v aplikaci dokument a zvolte tiskový příkaz.
- 2 V dialogovém rámečku Tisk zvolte tiskárnu.
 - Je-li třeba, zobrazte dialogový rámeček ovladače tiskárny a zadejte tisková nastavení. Blíže viz nápověda k ovladači tiskárny.
- 3 Vytisknou se zadané stránky a počet jejich kopií.

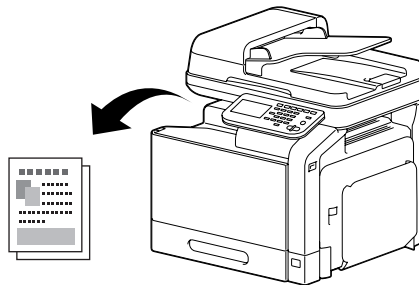

Zoom

Zadejte faktor zvětšení nebo zmenšení.

Tisk je automaticky zvětšen nebo zmenšen podle zde zadaného formátu, pokud se liší od nastavení originálu a [Zoom] je nastaven na [Auto].

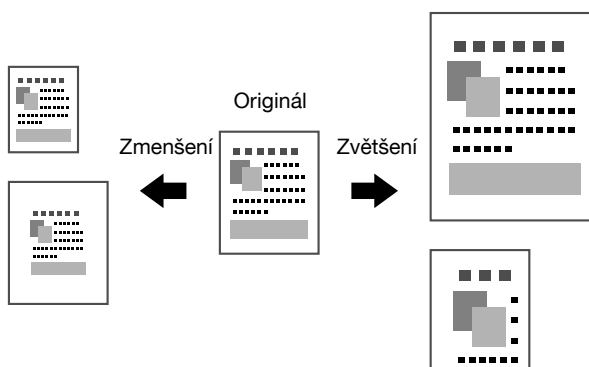

Ovladače Windows PCL/PS/XPS: záložka Základní

Ovladač Macintosh OS X: Page Attributes

 *Blíže viz nápověda k ovladači tiskárny.*

Třídění

Při tisku více kopií zvolte funkci Třídění, se kterou se vytiskne každá kopie jako úplná sada (1, 2, 3, ..., 1, 2, 3, ...).

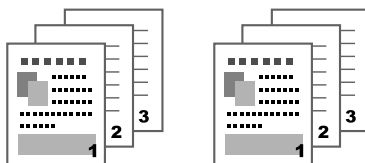

Ovladače Windows PCL/PS/XPS: záložka Základní

Ovladače Macintosh OS 10.2/10.3/10.4: Copies & Pages

Ovladače Macintosh OS 10.5/10.6: Collated

 *Blíže viz nápověda k ovladači tiskárny.*

N-v-1

Na jednu stránku papíru lze zmenšit a společně vytisknout více stránek dokumentu.

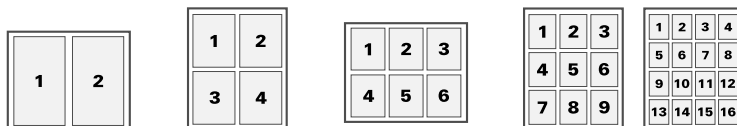

Ovladače Windows PCL/PS/XPS: záložka Uspořádání

Macintosh OS X driver: Layout

 *Blíže viz nápověda k ovladači tiskárny.*

Plakát

Jednu stránku dokumentu lze zvětšit a vytisknout na více listů papíru.

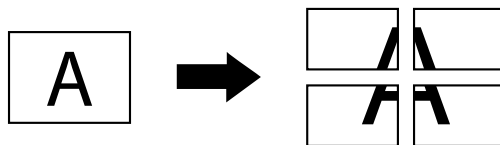

Ovladač Windows PCL: záložka Uspořádání

 *Bliže viz nápověda k ovladači tiskárny.*

Brožura

Stránky dokumentu lze vytisknout ve formě brožury.

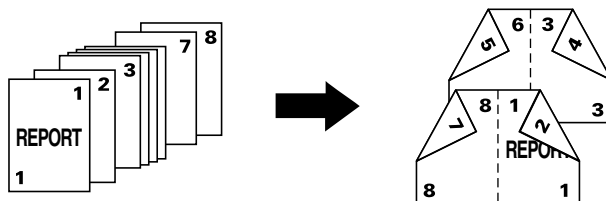

Ovladače Windows PCL/PS/XPS: záložka Uspořádání

 *Bliže viz nápověda k ovladači tiskárny.*

Oboustranně

Stránky dokumentu lze tisknout po obou stranách papíru.

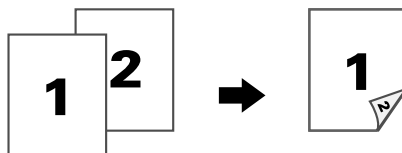

Ovladače Windows PCL/PS/XPS: záložka Uspořádání

Ovladač Macintosh OS 10.2: Duplex

Ovladače Macintosh OS 10.3/10.4/10.5/10.6: Layout

 *Bliže viz nápověda k ovladači tiskárny.*

Pozice vazby/okraj s vazbou

Zadejte pozici vazby pro svázané dokumenty. Lze také upravit šířku okrajů.

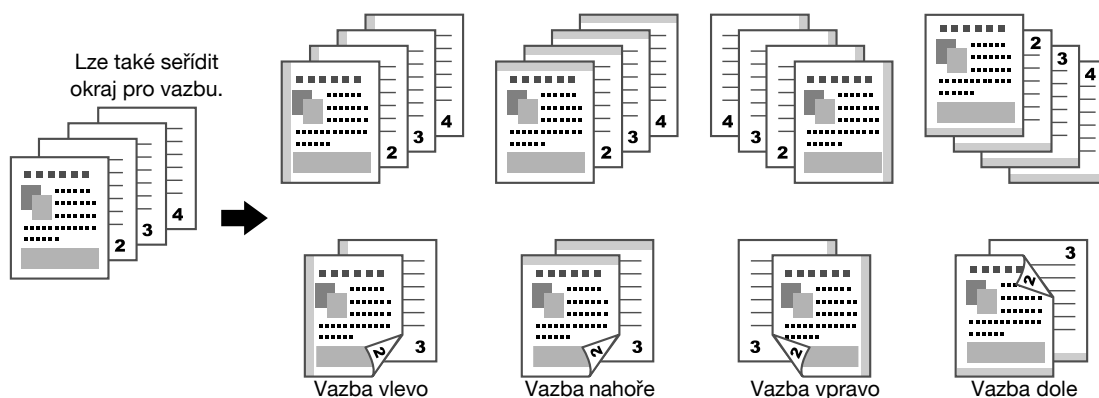

Ovladače Windows PCL/PS/XPS: záložka Uspořádání

Ovladač Macintosh OS 10.2: Duplex

Ovladače Macintosh OS 10.3/10.4/10.5/10.6: Layout

Blíže viz nápověda k ovladači tiskárny.

Posunutí obrazu

Při vytváření levého nebo pravého okraje lze celý obraz při tisku posunout do strany.

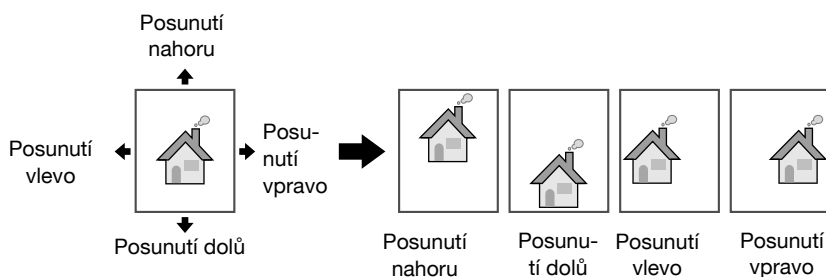

Ovladač Windows PCL: záložka Uspořádání

Blíže viz nápověda k ovladači tiskárny.

Obálka/oddělovací list

Přední a zadní obálku lze tisknout na odlišný papír. Nebo lze vložit čisté listy papíru jako přední a zadní obálku a vkládat je jako oddělovací listy.

Pro papír používaný k tomuto účelu lze zvolit odlišný zásobník papíru.

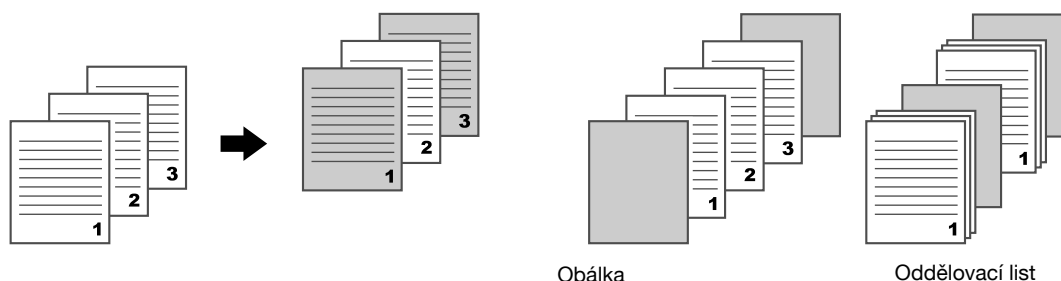

Ovladače Windows PCL/PS/XPS: záložka Obálka

Ovladače Macintosh OS 10.3/10.4/10.5/10.6: Cover Page

Blíže viz nápověda k ovladači tiskárny.

Vodotisk

Dokument lze vytisknout s přetiskem vodotisku (textové razítko).

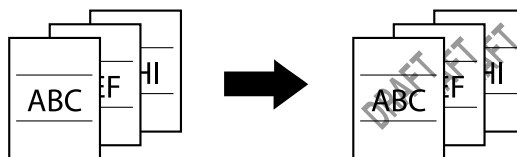

Ovladače Windows PCL/PS/XPS: záložka Vodotisk/přetisk

 *Bliže viz nápověda k ovladači tiskárny.*

Přetisk

Dokument lze vytisknout s překrytím daty přetisku.

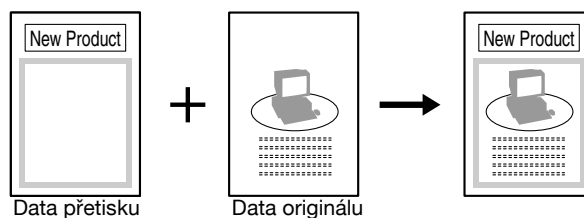

Ovladače Windows PCL/PS/XPS: záložka Vodotisk/přetisk

 *Bliže viz nápověda k ovladači tiskárny.*

Ochrana proti kopírování

Zadejte speciální vzor na ochranu proti kopírování.

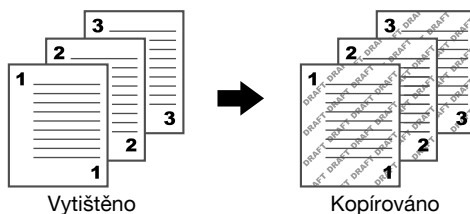

Ovladač Windows PCL: záložka Vodotisk/přetisk

 *Bliže viz nápověda k ovladači tiskárny.*

Zvolte barvu

Zvolte, jestli se bude dokument tisknout barevně nebo ve stupních šedé.

Ovladače Windows PCL/PS/XPS: záložka Kvalita

Ovladač Macintosh OS X: Color Options

 *Bliže viz nápověda k ovladači tiskárny.*

Rychlé nastavení barev

Dokument lze vytisknout v obrazové kvalitě vhodné pro obsah dokumentu.



Auto



Fotografie

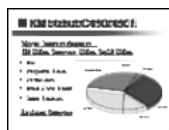

Prezentace



ICM



Vlastní

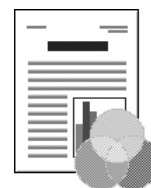

Zakázat

Ovladače Windows PCL/PS/XPS: záložka Kvalita

Ovladač Macintosh OS X: Color Options



Bližší viz nápověda k ovladači tiskárny.

Kopírování 4

Kopírování

Základní kopírovací postupy

Tato část obsahuje informace o všeobecných postupech při kopírování.

- 1 Stisknutím [Kopie] nebo tlačítka [Kopie] vyvoláte počáteční zobrazení kopírování.

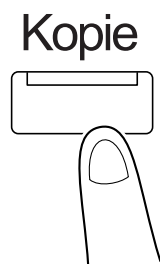

- 2 Vložte dokument do ADF, nebo jej pokládejte na osvitové sklo.

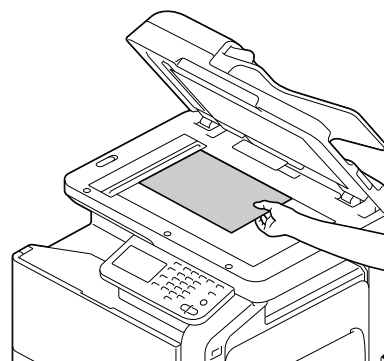
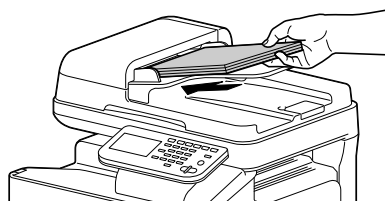

- 3 Zadejte požadované nastavení kopírování.

- Bližší viz kapitola 7, "Performing Copy mode operations" v [Printer/Copier/Scanner User's Guide].

- 4 Zadejte požadovaný počet kopií.

- Chcete-li změnit počet kopií, stiskněte tlačítko [C] (smazat) a zadejte požadovaný počet.

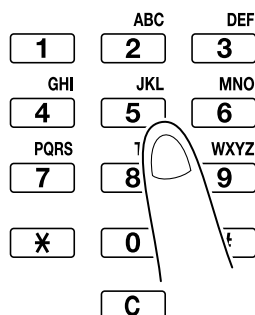

- 5 Chcete-li vytvořit barevnou kopii, stiskněte tlačítko [Start (Barva)].
Chcete-li vytvořit černobílou kopii, stiskněte tlačítko [Start (ČB)].



Tento stroj nedokáže automaticky rozpoznat formát snímaného originálu. Před snímáním dokumentu zadejte jeho formát. Pokud nebude formát originálu zadán správně, může dojít ke ztrátě některých částí obrazu.

Při třídění nebo vytváření oboustranných nebo spojovaných kopií z osvitového skla stiskněte po nasnímání všech stránek dokumentu [Zpracovat].

Chcete-li snímat větší počet stránek originálu pomocí osvitového skla, stiskněte [Oddělené snímání]. Po nasnímání první stránky dokumentu vložte druhou stránku a stiskněte opět tlačítko [Start]. Tento postup opakujte, dokud nebudou nasnímány všechny stránky. Po nasnímání poslední stránky stiskněte [Zpracovat].

Chcete-li zastavit snímání nebo tisk, stiskněte tlačítko [Stop].

Chcete-li přerušit kopírovací úlohu, stiskněte tlačítko [Přerušit].

Chcete-li během tisku snímat další dokument (odložit kopírovací úlohu), vložte další dokument a stiskněte tlačítko [Start].



Blíže viz kapitola 7, "Performing Copy mode operations" v [Printer/Copier/Scanner User's Guide].

Zoom

Zadejte faktor zvětšení nebo zmenšení.

Kopie je automaticky zvětšena nebo zmenšena podle zde zadaného formátu, pokud se liší od nastavení originálu a [Zoom] je nastaven na [Auto].

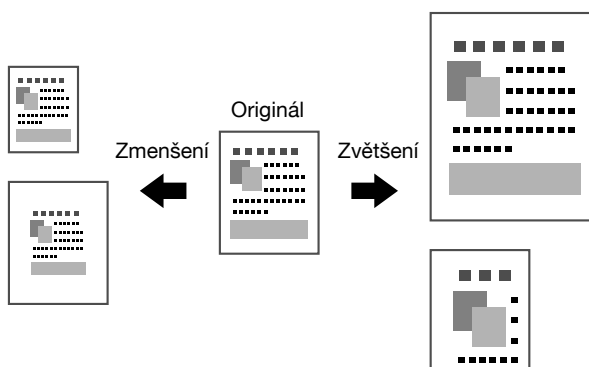

Blíže viz kapitola 7, "Performing Copy mode operations" v [Printer/Copier/Scanner User's Guide].

Oboustranně

Dokument i kopie lze zadat jako jednostranné nebo oboustranné.

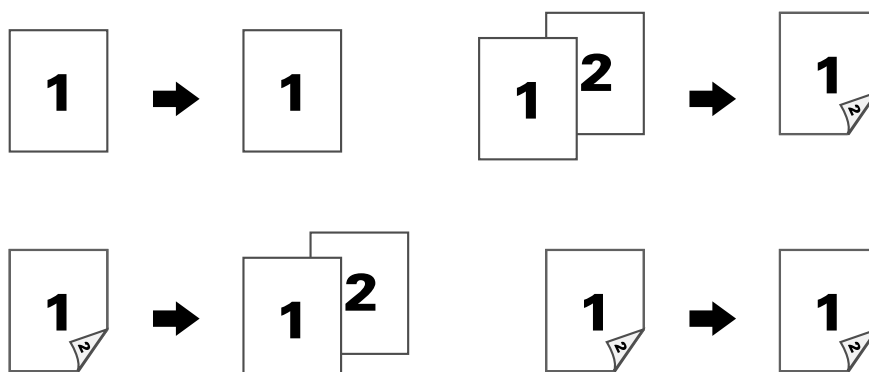

Blíže viz kapitola 7, "Performing Copy mode operations" v [Printer/Copier/Scanner User's Guide].

Spojit

Obrazy více stran dokumentu (2 nebo 4) lze zmenšit a společně vytisknout na jednu stránku.

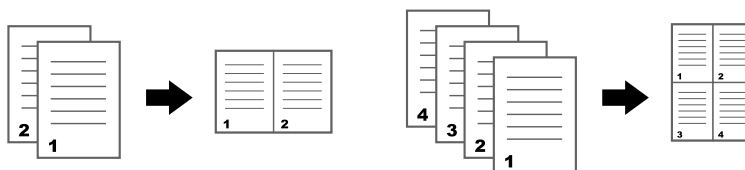

 *Bliže viz kapitola 7, "Performing Copy mode operations" v [Printer/Copier/Scanner User's Guide].*

Pozice vazby/Okraj papíru

Zadejte pozici vazby pro svázané dokumenty. Lze také upravit šířku okrajů.

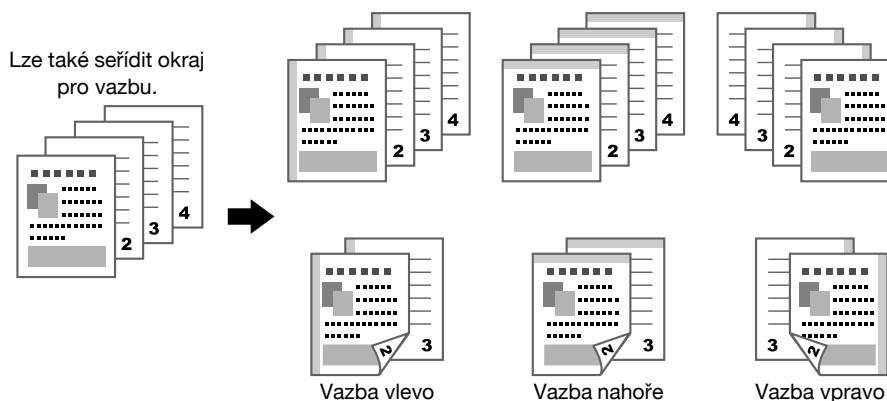

 *Bliže viz kapitola 7, "Performing Copy mode operations" v [Printer/Copier/Scanner User's Guide].*

Sytost

Lze seřadit sytost kopie.



 *Bliže viz kapitola 7, "Performing Copy mode operations" v [Printer/Copier/Scanner User's Guide].*

Typ originálu

Dokument lze kopírovat v obrazové kvalitě vhodné pro obsah dokumentu.

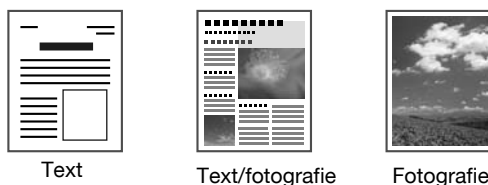

 *Bliže viz kapitola 7, "Performing Copy mode operations" v [Printer/Copier/Scanner User's Guide].*

Výstupní zprac.

Při tisku většího počtu kopií stiskněte [Třídít], pokud chcete vytisknout každou kopii jako úplnou sadu (1, 2, 3, ..., 1, 2, 3, ...). Chcete-li před tiskem následující stránky vytisknout všechny kopie předchozí stránky (1, 1, 1, ..., 2, 2, 2, ...), stiskněte [Skupina].

Stiskněte [Auto], chcete-li v závislosti na počtu listů tisknutelných na kopii automaticky přepínat mezi [Třídít] a [Skupina]. [Skupina] se nastaví při tisku jednoho listu v 1stranném nebo 2stranném režimu a [Třídít] se nastaví při tisku většího počtu listů.

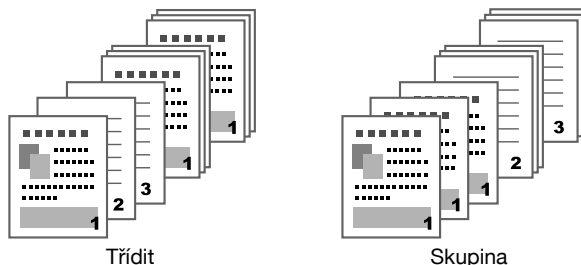

 Blíže viz kapitola 7, "Performing Copy mode operations" v [Printer/Copier/Scanner User's Guide].

Zkušební kopie

Před tiskem velkého počtu kopií lze vytvořit jednu zkušební kopii. Tím zabráníte výskytu kopírovacích chyb u velkého počtu kopií.

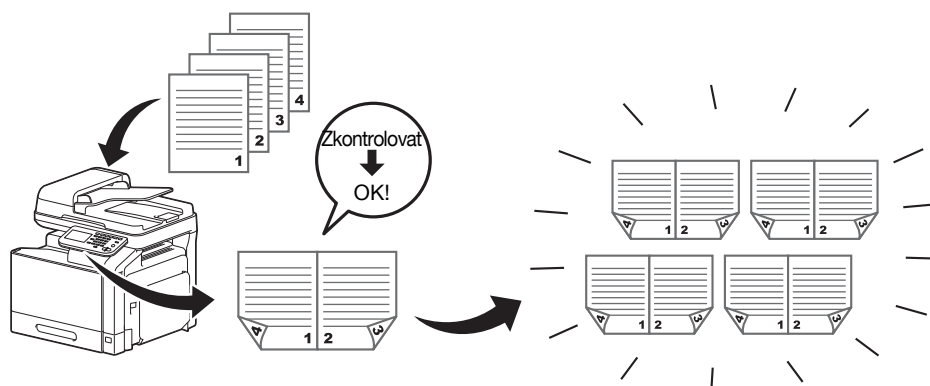

 Blíže viz kapitola 7, "Performing Copy mode operations" v [Printer/Copier/Scanner User's Guide].

Oddělené snímání

Pokud je počet stránek dokumentu, které se mají kopírovat, příliš velký na to, by se vešel do ADF, lze dokument rozdělit do dávek, které budou samostatně snímány. Po nasnímání všech stránek dokumentu lze všechny kopie společně vytisknout. To je užitečné při tisku velkého počtu kopií dokumentu obsahujícího velký počet stránek.

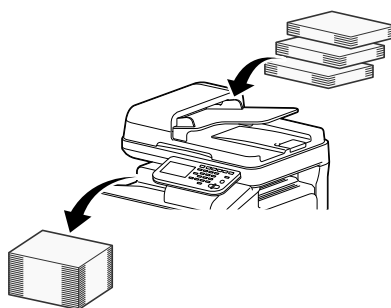

 Blíže viz kapitola 7, "Performing Copy mode operations" v [Printer/Copier/Scanner User's Guide].

ID kopírování

Lze samostatně snímat a společně na jednu stranu vytisknout přední a zadní stranu karty, jakou může být karta pojištění, řidičský průkaz nebo vizitka. Takto lze kopírovat kartu ve skutečném formátu.

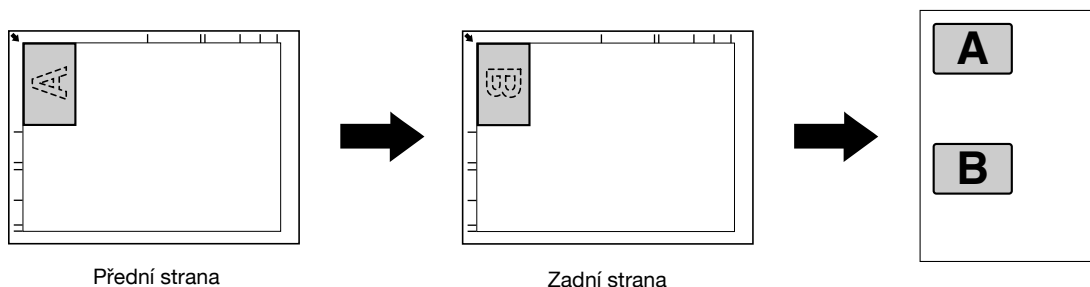

 *Bližší viz kapitola 7, "Performing Copy mode operations" v [Printer/Copier/Scanner User's Guide].*

Přerušeni

Probíhající aktuální úlohu lze dočasně zastavit, aby mohla být provedena nová úloha s jiným nastavením. To je vhodné v případech, kdy je třeba bezodkladně vytvořit nějaké kopie.

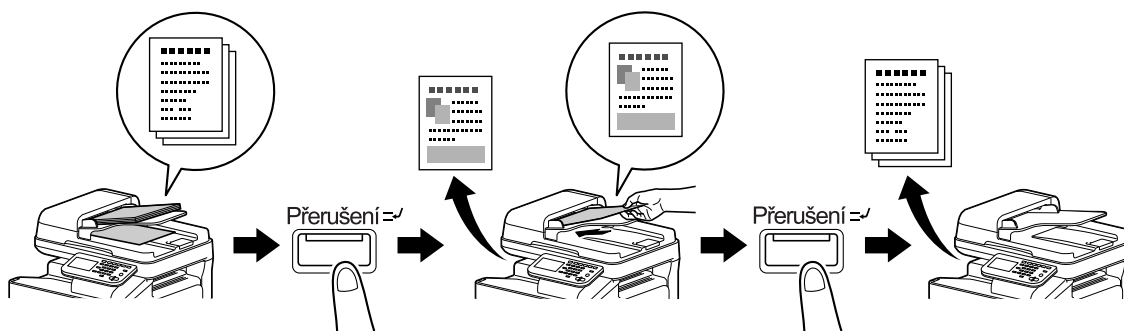

 *Bližší viz kapitola 8, "Additional copy operations" v [Printer/Copier/Scanner User's Guide].*

Režim paměti

Spojte do programů často používaná nastavení kopírování a registrujte je ve stroji. Tyto programy lze v případě potřeby snadno vyvolávat.

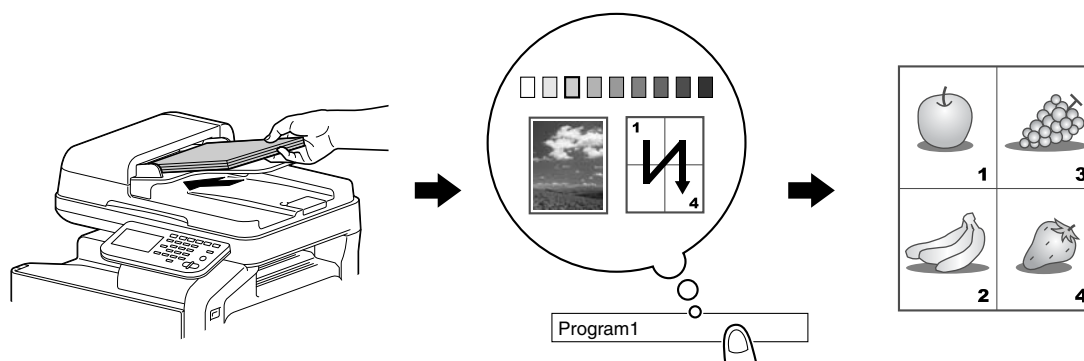

 *Bližší viz kapitola 8, "Additional copy operations" v [Printer/Copier/Scanner User's Guide].*

Funkce snímání

5

Funkce snímání

Základní postupy snímání

Tato část obsahuje informace o základních postupech snímání.

- 1 Stisknutím [Sním.do e-mailu] nebo stisknutím tlačítka [E-mail] vyvolejte zobrazení snímání do e-mailu. Stisknutím [Sním.do složky] nebo stisknutím tlačítka [Složka] vyvolejte zobrazení snímání do složky.



E-mail

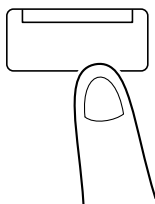

Složka

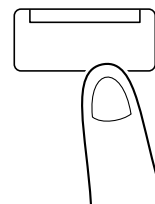

- Zobrazení, které se objeví, závisí na cíli snímaných dat.
- 2 Vložte dokument do ADF, nebo jej pokládejte na osvitové sklo.

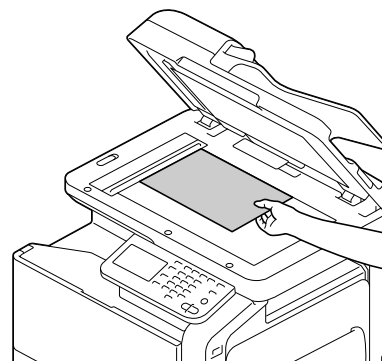

- 3 Zadejte cíl.
 - Pokud jsou cíle již registrovány, lze zvolit registrovaný cíl.
 - Chcete-li přímo zadat cílovou adresu, stiskněte [Přímý vstup], zvolte způsob přenosu a poté zadejte adresu cíle.
 - Dokument lze současně odeslat do více cílů (oběžníkový přenos).
 - V počátečním zobrazení stiskněte [Kontrola režimu] a zkontrolujte nebo změňte zadané cíle.
- 4 V případě potřeby zadejte v zobrazení [Nastavení] nastavení dalších parametrů.

5 Stiskněte tlačítko [Start (Barva)] nebo tlačítko [Start (ČB)].

 *Tento stroj nedokáže automaticky rozpoznat formát snímaného originálu. Před snímáním dokumentu zadejte jeho formát. Pokud nebude formát originálu zadán správně, může dojít ke ztrátě některých částí obrazu.
Chcete-li zkontrolovat úlohu snímání, stiskněte [Úloha] a poté stiskněte [Uložit] v zobrazení [Protokol].
Blíže viz kapitola 10, "Scanning with the machine" v [Printer/Copier/Scanner User's Guide].*

Operace snímání do e-mailu

Snímaná data lze odeslat na zadanou e-mailovou adresu. Cíle pro zaslání snímaných dat jako přílohy e-mailu zadávejte pomocí dotykového panelu stroje.

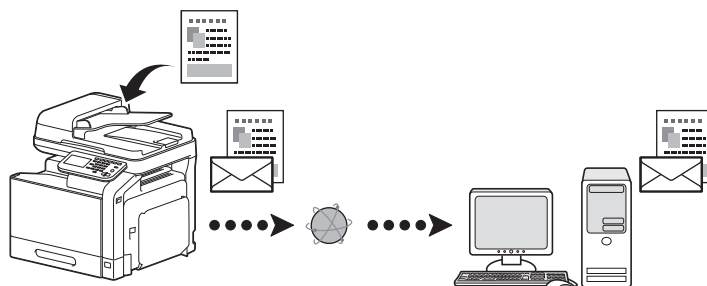



 *Blíže viz kapitola 10, "Scanning with the machine" v [Printer/Copier/Scanner User's Guide].*

Operace snímání do složky

Snímaná data lze odeslat do zadané složky. Lze zadat následující cíle.

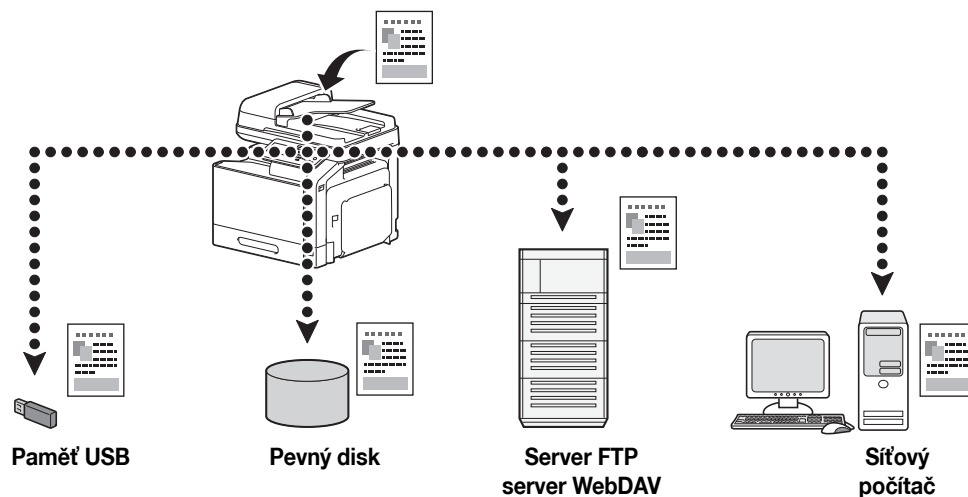
- FTP server
- Server WebDAV
- Paměť USB
- Pevný disk
- Počítač v síti (pomocí SMB nebo Web Service)



 *Blíže viz kapitola 10, "Scanning with the machine" v [Printer/Copier/Scanner User's Guide].*

Snímání z počítačových aplikací

Dokumenty lze snímat z počítače připojeného ke stroji přes počítačovou síť. Z aplikací kompatibilních s TWAIN nebo WIA lze zadat nastavení snímání a operace snímání provádět.

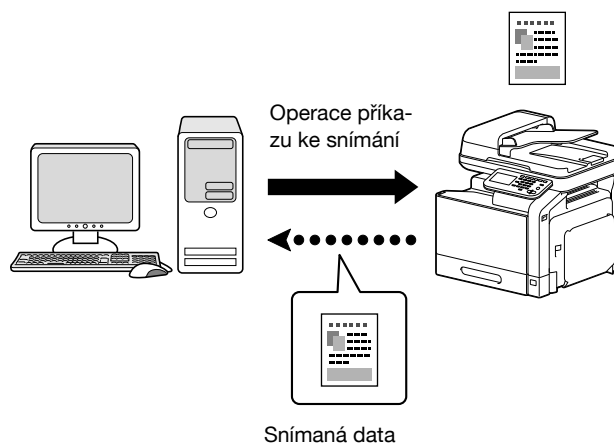

Bliže viz kapitola 9, "Scanning From a Computer Application" v [Printer/Copier/Scanner User's Guide].

Operace faxování

6

Operace faxování

Základní faxovací postupy

Tato část obsahuje informace o základních faxovacích postupech.

- 1 Stisknutím [Fax] nebo tlačítka [Fax] vyvoláte počáteční zobrazení faxu.

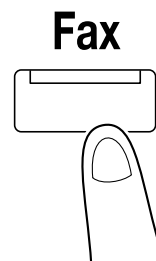

- 2 Vložte dokument do ADF, nebo jej pokládejte na osvitové sklo.

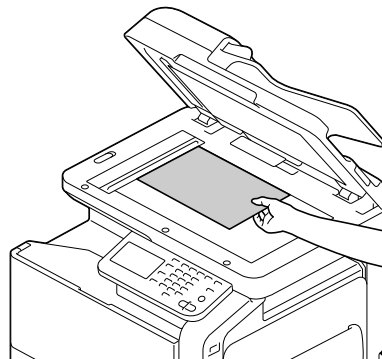
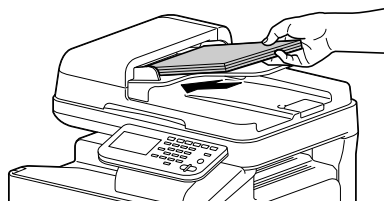

- 3 Zadejte cíl.

- Pokud jsou již registrována faxová čísla, lze zvolit registrovaný cíl.
- Při přímém zadávání faxového čísla zadejte číslo pomocí číselnice.
- Dokument lze současně odeslat do více cílů (oběžníkový přenos).
- V počátečním zobrazení faxu stiskněte [Kontrola režimu] a zkontrolujte nebo změňte zadaný cíl.

- 4 Stiskněte [Nastavení] a poté zvolte vhodné nastavení v zobrazeních [Nastavení snímání], [Nast. kom.] a [Nastavení originálu].

- 5 Stiskněte tlačítko [Start].
Po nasnímání všech stránek dokumentu bude fax odeslán



*Fax se odesílá černobíle bez ohledu na to, jestli stisknete tlačítko [Start (Barva)] nebo tlačítko [Start (ČB)]. Tento stroj nedokáže automaticky rozpoznat formát snímaného originálu. Před snímáním dokumentu zadejte jeho formát. Pokud nebude formát originálu zadán správně, může dojít ke ztrátě některých částí obrazu.
Blíže viz kapitola 3, "Sending faxes" v [Facsimile User's Guide].*

Oběžníkový přenos

Fax je možné odeslat více příjemcům při jednom přenosu.

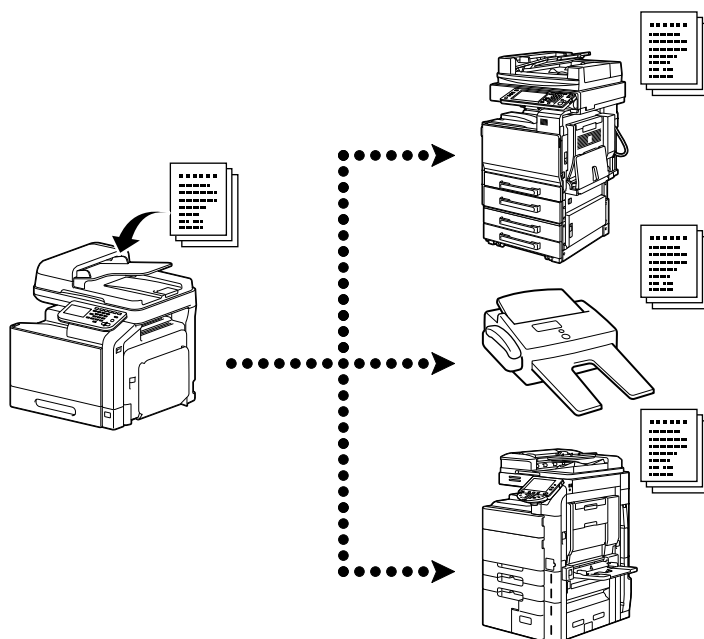

 Blíže viz kapitola 3, "Sending faxes" v [Facsimile User's Guide].

Časovaný přenos

Dokument lze snímat a uložit do paměti, aby mohl být v zadanou dobu odeslán.

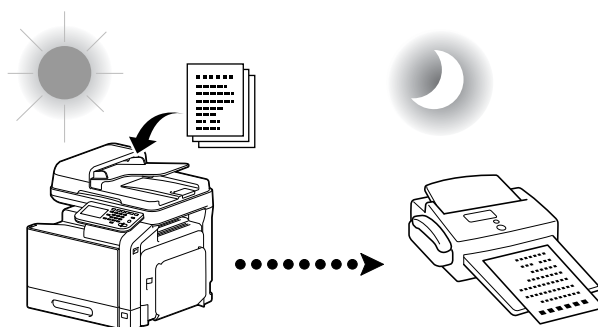

Snímaný dokument je odeslán v nastavenou dobu.

 Blíže viz kapitola 3, "Sending faxes" v [Facsimile User's Guide].

Přenos s heslem

Dokument lze opatřit heslem a odeslat jej.

Tuto funkci lze používat, pokud je faxové zařízení příjemce kompatibilní s příjmem v uzavřené síti.

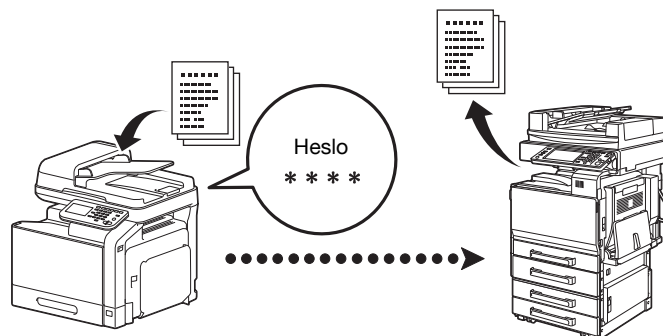



 *Bliže viz kapitola 3, "Sending faxes" v [Facsimile User's Guide].*

Přenos s F-kódem

Při přenosu s F-kódem zadejte podadresu a heslo a odešlete fax do zadané schránky příjemce. Cílovou schránkou může být důvěrná schránka nebo předávací schránka.

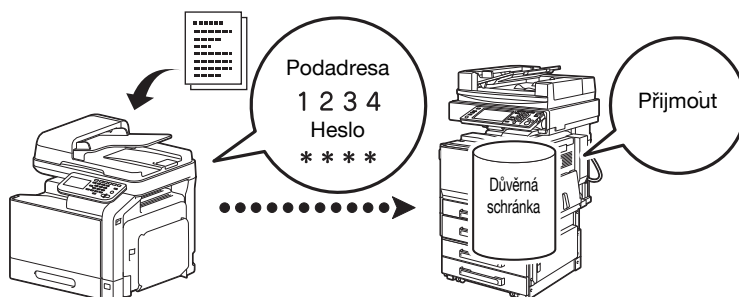
Tuto funkci lze používat, pokud je faxové zařízení příjemce kompatibilní s F-kódy.





 *Bliže viz kapitola 3, "Sending faxes" v [Facsimile User's Guide].*

Opakovaná volba

Opakování volby stejného příjemce se nazývá "opakovanou volbou".

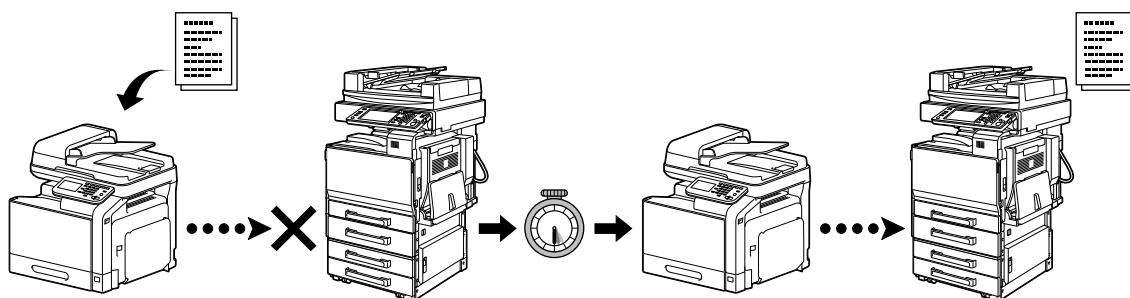
Jestliže nelze fax odeslat, například když je linka příjemce obsazená, lze faxové číslo po určité době znovu vytočit.



 *Bliže viz kapitola 3, "Sending faxes" v [Facsimile User's Guide].*

Příjem pollingem

Dokument ve stroji odesílatele, určený pro přenos pollingem, lze odeslat pomocí příkazu vyslaného ze stroje příjemce.

U této funkce hradí přenosové náklady příjemce.

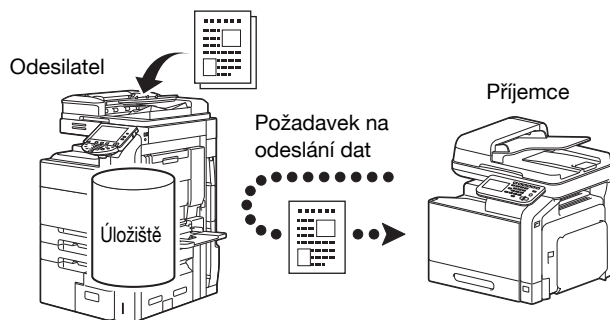

 Blíže viz kapitola 4, "Receiving faxes" v [Facsimile User's Guide].

Příjem do paměti

Při příjmu do paměti jsou dokumenty nuceně ukládány do paměti. V případě potřeby lze dokumenty následně z paměti vytisknout.

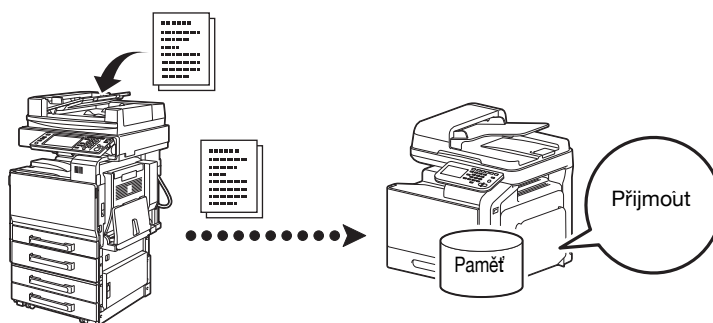

 Blíže viz kapitola 4, "Receiving faxes" v [Facsimile User's Guide].

Předávání přijatého dokumentu

Přijaté dokumenty data lze předat do předem zadaného cíle. Cíle pro předávání nastavuje správce.

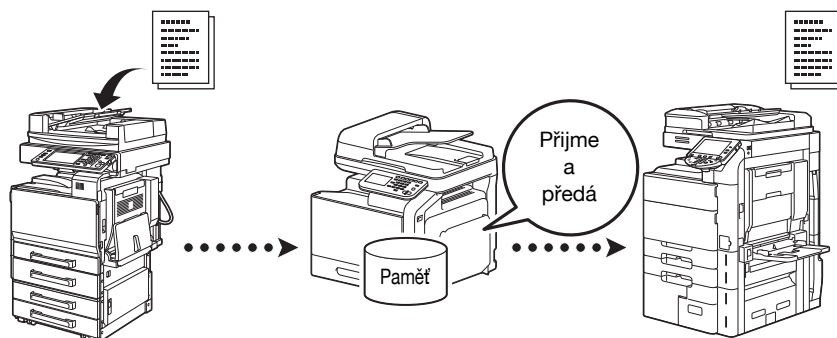

 Blíže viz kapitola 4, "Receiving faxes" v [Facsimile User's Guide].

Internetový fax

Snímaný dokument lze odeslat pomocí internetu jako přílohu e-mailu ve formátu TIFF.
Tento stroj může také přijímat dokumenty pomocí internetového faxu a černobíle je tisknout.

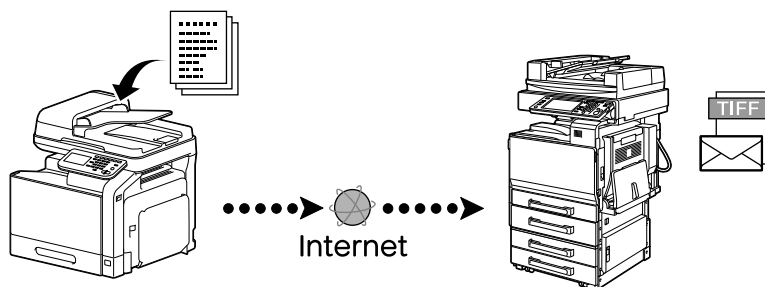

 *Bliže viz kapitoly 3 a 4 [Facsimile User's Guide].*

Přenos PC faxem

Pomocí ovladače faxu lze odeslat fax přímo z počítače se systémem Windows.

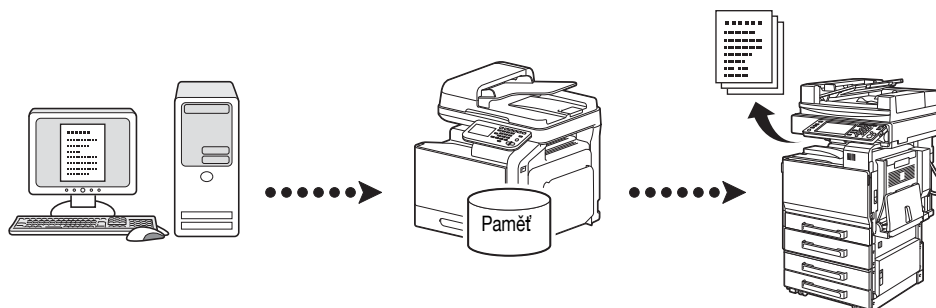

 *Bliže viz kapitola 5, "Sending/receiving a PC fax" v [Facsimile User's Guide].*

Dodatek

A

B	
Brožura	3-4
C	
CD/DVD Dokumentace	1-2
Č	
Časovaný přenos	6-3
F	
Funkce nápovědy	1-5
I	
ID kopírování	4-6
Internetový fax	6-6
N	
N-v-1	3-3
O	
Obálka	3-5
Oboustranně	3-4, 4-3
Oběžníkový přenos	6-3
Ochrana proti kopírování	3-6
Oddělené snímání	4-5
Oddělovací list	3-5
Okraj papíru	4-4
Okraj s vazbou	3-5
Opakovaná volba	6-4
Ovládací panel	1-4
P	
PC fax	6-6
Plakát	3-4
Posunutí obrazu	3-5
Pozice vazby	3-5, 4-4
Předávání e-mailů	6-5
Předávání faxu	6-5
Přenos s F-kódem	6-4
Přenos s heslem	6-4
Přerušení	4-6
Přetisk	3-6
Příjem do paměti	6-5
Příjem pollingem	6-5
R	
Režim paměti	4-6
Rychlé nastavení barev	3-7
S	
Sním.do složky	5-3
Snímat do e-mailu	5-3
Snímání z počítače	5-4
Spojit	4-4
Sytost	4-4

T	
Typ originálu	4-4
Třídění	3-3
V	
Vodotisk	3-6
Výměna obrazové jednotky	2-4
Výměna zásobníku toneru	2-2
Výstupní zpracování	4-5
Z	
Zkušební kopie	4-5
Zoom	3-3, 4-3
Zvolte barvu	3-6