

237234Z-01

# olivetti



Käyttöopas

**JULKAISIJA:**

Olivetti TECHCENTER  
Località Le Vieux  
11020 ARNAD (Italia)

**Toimitusosasto:**

Olivetti Lexikon, S.p.A.  
Divisione Home/Office  
Via Jervis, 77 – 10015 IVREA (Italia)

*Copyright © 2000, Olivetti  
Kaikki oikeudet pidätetään*

Valmistaja pidättää itsellään oikeuden tehdä muutoksia tämän käyttöohjeen kuvaamaan tuotteeseen milloin tahansa ilman erillistä ilmoitusta.

Tämä päätelaite on hyväksytty yhdenmukaisena yleiseurooppalaisia yhteyksiä koskevien EU-määräysten 98/482 kanssa yksittäispäätteeksi analogiseen PSTN- puhelinverkkoon (Public Switched Telephone Network). Eri maiden puhelinverkoissa saattaa kuitenkin esiintyä eroavaisuuksia, mistä syystä tämä hyväksyntä ei takaa sinänsä moitteetonta toimintaa missä tahansa PSTN- verkon päätekohtassa.

Mikäli ongelmia ilmenee, kääntykää ensisijaisesti tuotteen toimittajan puoleen.

Tuotteen laatuvaatimusten täyttymisestä on osoituksena tuotteeseen sijoitettu  -merkki direktiivin 1999/05/EY mukaisesti.

**Vakuutus verkostoyhteensopivuudesta**

Vakuutetaan, että tuote on suunniteltu toimimaan kaikissa EU-maiden sekä Sveitsin ja Norjan verkostoissa.

Täydellinen verkostoyhteensopivuus kussakin maassa saattaa riippua kyseisen maan Ohjelmistoparametreista, jotka pitää asettaa vastaavasti. Muihin kuin EC PSTN verkostoihin kytketyksessä esiintyvien ongelmien ilmaantuessa, ottakaa yhteys kansalliseen tekniseen neuvontakeskukseen.

---

Ottakaa huomioon, että seuraavat seikat voivat vaarantaa laitteen moitteetonta toimintaa ja sen käyttöominaisuuksia:

- väärä verkkojännite;
- asennusvirheet, virheellinen käyttö tai laitteen mukana toimitettujen käyttöohjeiden vastainen käyttö;
- alkuperäisten komponenttien tai lisälaitteiden korvaaminen osilla, joita valmistaja ei ole hyväksynyt, tai valtuuttamattomien henkilöiden suorittamat komponenttivaihdokset.



ENERGY STAR is a U.S. registered trade mark

---

**HUOM:!** TÄMÄ LAITE ON KYTKETTÄVÄ MAADOITETTUUN PISTORASIAAN.

---

Pistorasian tulee olla helppopääsyisessä paikassa laitteen lähettyvillä. Laite kytetään irti syöttövirrasta irrottamalla virtajohdon pistoke pistorasiasta.

## YLEISKUVA TUOTTEESTA

Tämä tuote on edistyksellinen ratkaisu, joka täydellisten toimintaominaisuuksiensa ja käytön joustavuuden ansiosta on ihanteellinen vastaus vaativimpiinkin tarpeisiin.

Tuotetta voidaan käyttää itsenäisenä laitteena (stand-alone), jolloin se suorittaa kaikki faksilaitteen, puhelimen ja värikopiokoneen toiminnot.

Kun teillä on tilattu yhteys Internet Palveluntoimittajaan (Fax2Net) laitteella on mahdollista lähettää/vastaanottaa asiakirjoja, myös sähköpostin liiteasiakirjoja Internetin kautta sekä tulostaa WEB-sivuja.

Asianmukaisen tietoliikenneohjelman avulla siitä tulee Windows® -käyttöympäristössä toimiva monitoimilaite. Niinpä silloin, kun laite kytketään PC:hen, se voi toimia sekä tulostimena että skannerina. Fax-sovellusohjelman avulla voi suoraan lähettää PC:ltä minkä tahansa tyyppisiä asiakirjoja (tekstejä ja kuvia).

# TÄRKEITÄ TURVAOHJEITA

## LAITTEEN SIIJOITUKSESTA

- Aseta laite tasaiselle, tärisevättömälle pinnalle, koska laitteen putoaminen saattaisi aiheuttaa vahinkoja henkilölle sekä itse laitteelle.
- Älä sijoita laitetta kosteaan, kuumaan tai pölyiseen paikkaan ja suoja se myös suoralta auringonvalolta.
- Sijoita laite riittävän etäälle muista sähköisistä tai elektronisista laitteista kuten radio, televisio, jne., jotka voivat häiritä laitteen toimintaa.
- Älä sijoita liian lähelle laitteen ympärille kirjoja, asiakirjoja tai esineitä, koska laitteen ympärillä pitää olla tarpeeksi tilaa, jotta tuuletusilma pääsee kiertämään esteettä. Ihanteelliset käyttöolosuhteet ovat: lämpötila 5° - 35°C ja ilman kosteus 15% - 85%.
- Jätä tarpeeksi pöytätilaa alkuperäisasiakirjojen sekä saapuneiden tai kopioitujen asiakirjojen ulostuloaukon eteen, niin että asiakirjat eivät putoa lattialle.

## VIRTALÄHTEESEEN KYTKEMISESTÄ

- Fax-laitteen mukana toimitetaan maattojohdolla varustettu virtajohto ja pistoke. Jos tämä pistoke ei sovi seinässä olevaan pistorasiaan tai jos pistorasia ei ole maadoitettu, ota yhteys ammattitaitoiseen sähkötekniikkoon, joka asentaa tilalle voimassaolevien määräysten mukaisen pistorasian.
- Huolehdi siitä, että virtajohto on helppopääsyisessä paikassa ja ettei se ole tiellä ja ettei sen päälle astuta.
- Varmistu siitä, että sähköverkon jännite ja taajuus vastaavat fax-laitteen takalevyyn kiinnitettyyn kilpeen merkityjä verkkojännitettä ja taajuutta.
- Älä koskaan kytkä laitetta monijakopistorasiaan tai jatkojohtoon, johon on kytketty jokin toinenkin laite: heikko sähkökytkentä voi aiheuttaa laitteen ylikuumentumisen ja tulipalon tai sähköiskuvaaran.

## PUHELINVERKKOON LIITTÄMISESTÄ

Koska fax-laitteen, puhelinvastaajan, rinnakkaispuhelimien ja muiden laitteiden liittäminen puhelinverkkoon riippuu kussakin maassa vallitsevista, maakohtaisesti vaihtelevista säännöksistä, noudata sen vuoksi maassasi voimassa olevia normeja.

## ASENNUSPARAMETREISTÄ JA ALKUASETUKSISTA

Koska kutakin asennusta koskevat esimääritetyt parametrit ja alkuasetukset saattavat vaihdella kunkin maan normeista ja käyttäjän tarpeista riippuen, eivät mainitut arvot aina vastaa käyttöohjeissa annettuja arvoja. Tulosta ne tästä syystä ennen kuin teet niihin muutoksia.

## LAITTEEN HUOLLOSTA

- Ennen laitteen puhdistamista, kytkä se irti sähköverkosta. Käytä puhdistamiseen kosteaa liinaa ja vältä syövyttävien aineiden kuten liuottimien, sprin ja bensiinin tai hankaavien aineiden käyttöä.

- Älä koskaan vie vieraita esineitä (ei myöskään nesteitä) laitteen sisäosiin: näiden joutuminen kosketuksiin laitteen jännitteisten osien kanssa voi aiheuttaa tulipalon tai sähköiskuvaaran.

## LAITTEEN KORJAUKSESTA

- Älä milloinkaan ryhdy korjaamaan laitetta ilman tarvittavaa ammattitaitoa. Irrottamalla laitteen ulkokannen saatat altistua sähköiskuille tai aiheuttaa muita vaurioita. Tästä syystä on syytä aina kääntyä ammattitaitoisen teknisen huoltohenkilöstön puoleen.
- Jos laitteen komponenttien (tai lisälaitteiden) vaihto on tarpeen, varmistu siitä, että käytät ainoastaan valmistajan hyväksymiä alkuperäisiä osia: muunlaisten osien käyttö saattaa vaarantaa laitteen turvallisuuden ja aiheuttaa tulipalo- ja sähköiskuvaaroja.
- Seuraavassa lueteltujen häiriöiden sattuesssa kytkä laite välittömästi irti sähköverkosta ja ota yhteys ammattitaitoiseen teknikkoon:
  - virtajohto tai sen pistotulppa on vaurioitunut tai kulunut
  - laitteen ulkokansi on vaurioitunut
  - laitteen sisäosiin on päässyt nestettä (koskee myös sadetta!)

## ASIANMUKAISESTA KÄYTTÖSTÄ

- Ennen laitteen käyttöönottoa, lue huolellisesti kaikki tässä oppaassa annetut käyttöohjeet ja säilytä ne tulevaa tarvetta varten.
- Laitteesi toimintoasetukset on tehty maasi puhelinverkkon normien mukaisesti.
- Mikäli aiot olla käyttämättä laitetta pitkään aikaan, kytkä se irti sähköverkosta. Näin vältät sähköhäiriöistä tai esimerkiksi verkkojännitteen vaihteluista laitteelle aiheutuvat vauriot.

## PUHELINKUULOKKEESTA

- Jännitteen laskiessa tai sähkökatkoksen aikana et voi suorittaa tai vastaanottaa puhelinsoittoja, koska numeronäppäimistö ei ole toiminnassa.
- Mikäli tällaisessa tilanteessa kuitenkin on välttämätöntä suorittaa fax-laitteella puhelinsoitto, käytä sellaista varapuhelinta, jolla on puhelinyhdistyksen tyyppihyväksyntä ja jonka voit liittää suoraan fax-laitteeseen.

## KÄYTTÖOHJEISTA

Tämä opas on jaettu useisiin osiin laitteen toimintojen mukaisesti: fax-laite-, kopiokone-, tulostin-, skanneritoiminto. Eri toimintojen käyttöohjeet laitteen ollessa kytkettynä PC:hen ovat sensijaan löydettävissä **elektronisesta oppaasta**, joka ladataan erityisen ohjelmiston asennuksen yhteydessä.

Paperinohjain, säädettävissä paperinsyöttölaitteeseen (ASF) asetettujen arkki-levyden mukaan.

Automaattinen lähetettävien tai kopioitavien asiakirjojen syöttötaso (ADF). Maksimitilavuus: 25 kpl A4, A5, Letter ja Legal -arkkia.

Puhelinkuuloke

Käyttäjän paneeli

Kaksi vipua asiakirjojen syöttötason (ADF) yläreunassa; vasemmalla (tehdasasetus) tavallista ja itsekopioivaa paperia varten, oikealla paksua ja erikoispaperia varten (yksitt.arkki).

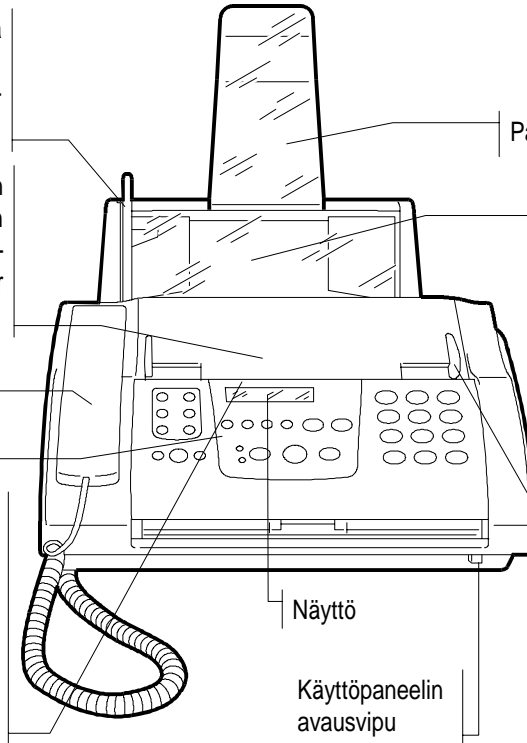

Paperin syöttötuen jatke

Automaattinen tavallisen paperin syöttölaite (ASF) säädettävissä arkkikokojen A4, Letter ja Legal mukaan. Maksimitilavuus: 200 arkki(80gr/m<sup>2</sup>).

Paperinohjaimet, säädettävissä lähetettävän tai kopioitavan asiakirjan leveyden mukaan.

Näyttö

Käyttöpaneelin avausvipu

Rinnakkaisliitännän liitin

Virtapistokkeen pistotulppa

Laitteen sarjanumerokilpi (kts. laitteen pohja)

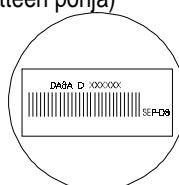

Manuaalinen syöttölaite

Kytentäliittimet puheliverkkoon kytentää varten (kts. laitteen pohja)

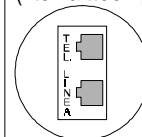

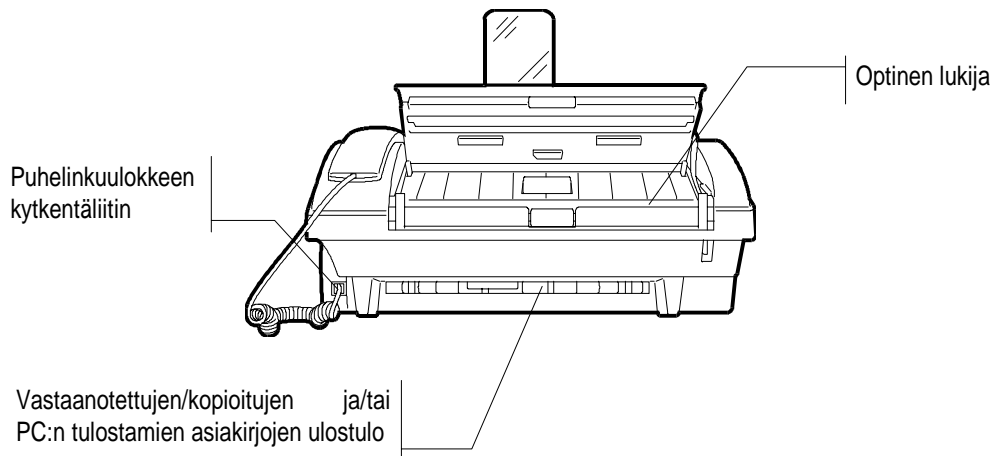
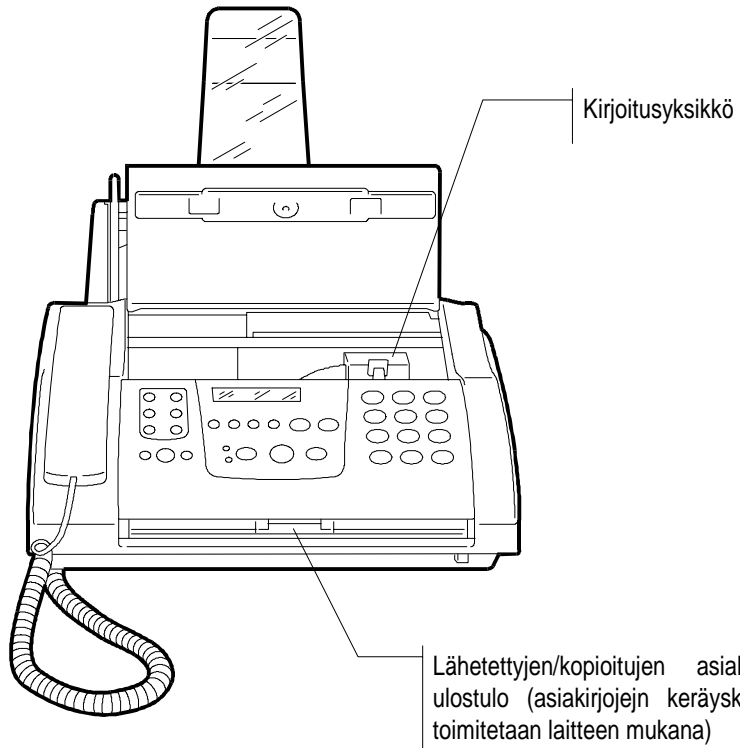

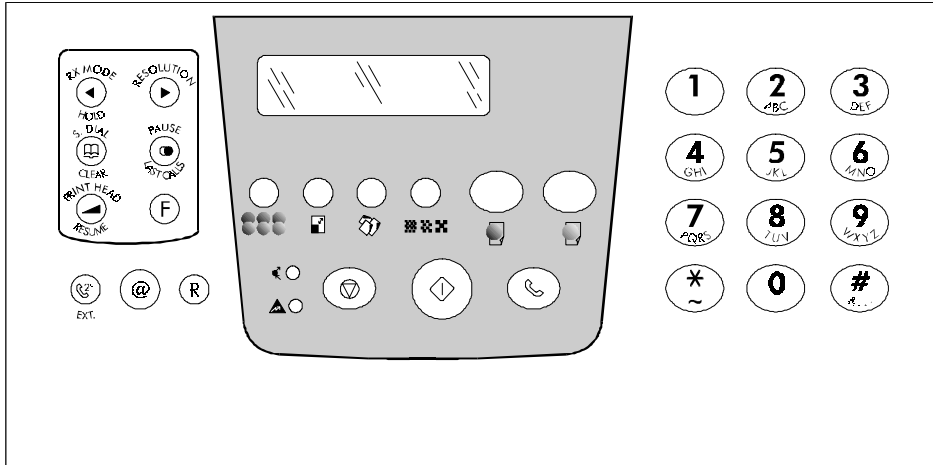

Laitteen käyttöpaneelin näppäimet ovat englannin kieliset. Laitteen mukana toimitetaan esimuotoiltu suomenkielinen matriisi, joka asetetaan käyttöpaneelin vasemmalle puolelle.

Käyttötavassa **Faksitoiminto**, joillakin näppäimillä voidaan suorittaa useampia toimintoja riippuen **FAKSILAITTEEN toimintoasetuksista**:

- ① **Alkutila**, jolloin faksaileta on toimiton.
- ② (Programming) **Ohjelmointitila** (valikkojen käyttö), johon päästään käyttämällä näppäintä **FUNCTION**.
- ③ (Communication) **Viestintätila**, jolloin laite suorittaa lähetys- tai vastaanotto toimintoja.
- ④ (Line) **Puhelinyhteystila**, johon päästään painamalla näppäintä **HOOK** tai nostamalla ylös puhelinkuuloke.

Seuraavassa esitettyjä näppäimiä, jotka on sijoitettu heti nestekidenäytön (LCD) alapuolella, käytetään **suorittamaan KOPIOINTITOIMINTOJA**. Niiden toiminnot on kuvattu osassa **Kopiokonetoinninto**

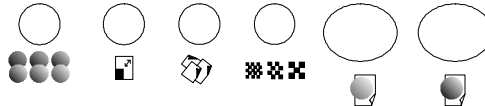

Vasemmalta alkaen:



## RX MODE

Laitteen ollessa **alkutilassa**, valitsee eri vastaanottotavat.

◀ Laitteen ollessa **ohjelmointitilassa**, selaa "taaksepäin" parametrien arvoja.

Laitteen ollessa **alkutilassa**, painettaessa näppäintä , selaa "taaksepäin" yhden viimeksi valituista tai soittaneista faksi- tai puhelinnumeroista.

## HOLD

Laitteen ollessa **alkutilassa**, asettaa keskustelun aikana puhelun odottamaan.



## S. DIAL

Laitteen ollessa **alkutilassa** tämän näppäimen painalluksen jälkeen voit automaattisesti valita haluamasi kaksinumeroinen luvun (01-50) selle (jonka olet muistiin tallentanut), joka vastaa vastaanottajan puhelin-/faksinumeroa tai Internet-osoitetta.

Näppäimien ◀ / ▶ avulla voit selata osoitteistoasi (pikavalinta- tai lyhytvalintamenetelmällä määritellyt numerot/osoitteet).

## CLEAR

Laitteen ollessa **ohjelmointitilassa**, mitätöi virheelliset asetukset.



## PRINT HEAD

Laitteen ollessa **alkutilassa**, näppäimen avulla saadaan käyttöön kirjoituspään asennus/ vaihtotoimenpiteet.

Laitteen ollessa **puhelinysteystilassa**, säätää linjäänten voimakkuuden sen jälkeen kun on painettu näppäintä .

## RESUME

Laitteen ollessa missä tahansa toimintatilassa, poistaa virhetilan ja palauttaa asianmukaisen toimintatilan.



## RESOLUTION

Laitteen ollessa **alkutilassa**, säätää alkuperäisten lähetettävien asiakirjojen erottelutarkkuuden (vain jos asiakirja on asetettuna syöttölaitteeseen ADF).

Laitteen ollessa **alkutilassa** ja sen jälkeen kun on painettu näppäintä , valitsee "eteenpäin" yhden viimeisestä soitetuista tai vastaanotetuista faksi- tai puhelinnumeroista.

Laitteen ollessa **ohjelmointitilassa**, valitsee "eteen-päin" parametrin arvoja.



## PAUSE

Laitteen ollessa **alkutilassa tai puhelinysteystilassa**, lisää viiveen (tauon) suoran valinnan aikana tai pika- ja lyhytvalinnan numeroiden tallennuksen aikana.

## LAST CALLS (RE-SELECTION)

Laitteen ollessa **alkutilassa** ja kun mitään asiakirjaa ei ole syötettyä, tuo näyttöön saapuneiden/lähteneiden puheluiden listan. Jos asiakirja on syötettyä, tuo näyttöön viimeisen valitsemasi faksi/puhelinnumeron.



## (FUNCTION)

Laitteen ollessa **alkutilassa**, antaa käyttöön ohjelmointitoiminnot.

Laitteen ollessa **ohjelmointitilassa**, ja jonkin numeronäppäimen painalluksen jälkeen, valitsee vastaavan päävalikon.

(Seuraavat tämän näppäimen painallukset mahdollistavat päävalikon selauksen).

Valikon sisällä valitsee erilaiset parametrin ja /tai alivalikot.

Kellonajan asetuksen aikana, muuttaa (jos olet valinnut kellonajan esitystavaksi 12 tuntia) tavan p.m:stä a.m:ään tai päinvastoin.

Laitteen ollessa **alkutilassa tai puhelinysteystilassa**, näppäintä painettaessa faksi- tai puhelinnumeroa valittaessa määrittää valitulle numerolle kyvyn havaita toisen äänen valinnan aikana kun kyseessä on määrättyjä erikoispalveluita tarjoavat puhelinkeskukset.

**Tämä toiminto on käytössä ainoastaan joissakin maissa.**



Laitteen ollessa **ohjelmointitilassa**, ottaa käyttöön pienet tai isot kirjaimet näppäiltäessä Internet-osoitetta.



## Faksilaitteen ollessa kytkettynä yksityiseen puhelinkeskukseen:

Laitteen ollessa **alkutilassa tai puhelinysteystilassa**, painettaessa yhden kerran ennen faksi- tai puhelinnumeron valitsemista mahdollistaa pääsyn yksityisestä keskukselta julkiselle puhelinlinjalle.

Painettaessa näppäintä kaksi kertaa ennen puhelin- tai faksinumeron muodostamista, päästään toisen ohjelmoidun puhelinysteystyksen verkkoon.

## Faksilaitteen ollessa kytkettynä yleisen puhelinysteystyön verkkoon:

Laitteen ollessa **alkutilassa tai puhelinysteystilassa**, painettaessa kerran ennen faksi- tai puhelinnumeron muodostamista, antaa käyttöön toisen ohjelmoidun puhelinverkon.

Laitteen ollessa **ohjelmointitilassa**, molemmissa tapauksissa suorittaa samat toiminnot pika- ja lyhytvalintanumeroita käytettäessä.



Laitteen ollessa **alkutilassa**, mahdollistaa Internet-toimintojen käyttöönoton.

Laitteen ollessa **ohjelmointitilassa**, mahdollistaa Internet-osoitteiden tallennuksen (mukaanluettuna "@"-merkin tallennusvaiheessa) osoitteiston ohjelmointitilassa.



Laitteen ollessa **puhelinysteystilassa**, ja puhelinluokkeen ollessa nostettuna ylös, antaa käyttöön tietyt puhelinysteystyksen tarjoamat erikoistoiminnot, joita yleisesti kutsutaan nimellä REGISTER RECALL (R-toiminto).



Tuo näyttöön kahdella 16 merkkiä käsittävällä rivillä valikoiden ja alivalikoiden vaihtoehdot, laitteen toimintatilan, parametrin ja niiden arvot.



Seuraavat **KUUSI** näppäintä ovat toiminnassa ainoastaan silloin, kun laite on **KOPIOKONETOIMINNOSSA**.



#### KUVA

Ohjaa kahta ominaisuutta: **KIRKKAUTTA** ja **VÄRIEN VOIMAKKUUTTA**.



#### PINENNYS/SUURENNOS

Näppäimen avulla voidaan alkuperäisen asiakirjan sisältö suurentaa tai pienentää kopiopaperin kokoon sopivaksi.



#### PAPERI

Mahdollistaa kopiossa käytettävän paperityypin valinnan.



#### LAATU

Valitsee lähetettävän kopion laadun.



#### MUSTAVALKOINEN KOPIO

Määrittää/käynnistää mustavalkoisen kopioinnin.



#### VÄRIKOPIO

Käynnistää värikopioinnin.



#### VIRHETILAN MERKKIVALO

Ilmoittaa toimintahäiriöstä lähetyksen tai vastaanoton aikana.



#### TX/RX MERKKIVALO

**Syttyneenä**, osoittaa, että on meneillään lähetyksen tai vastaanotto.

**Sammuneena**, osoittaa, että lähetyksestä tai vastaanotosta ei parhailaan tapahdu.



#### STOP

Laitteen ollessa **alkutilassa**, keskeyttää meneillään olevan kopioinnin.

Poistaa ADF-syöttölaitteeseen jääneen asiakirjan.

Sammuttaa merkkivalon "ERROR".

Laitteen ollessa **ohjelmointitilassa**, palauttaa faksilaitteen alkutilaan.

Keskeyttää meneillään olevan ohjelmoinnin.

Laitteen ollessa **viestintätilassa**, keskeyttää meneillään olevan lähetyksen tai vastaanoton.

**Missä tahansa toimintatilassa**, poistaa virhetilan palauttaen asianmukaisen toimintatilan.



#### START (KÄYNNISTYS)

Laitteen ollessa **puhelinysteystilassa**, käynnistää vastaanoton.

Laitteen ollessa **alkutilassa/puhelinysteystilassa**, kun on muodostettu faksinumero, käynnistää lähetyksen (vain jos asiakirja on syötettyinä ADF-syöttölaitteeseen).

Laitteen ollessa **ohjelmointitilassa**, vahvistaa valikon, alivalikon, parametrien ja niiden arvojen valinnan ja käynnistää siirtymisen seuraavaan vaiheeseen.



#### LINE

Laitteen ollessa **alkutilassa**, antaa käyttöön puhelinysteystilan vastaanottajan numeron määrittämistä varten.

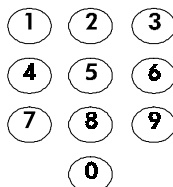

#### NUMERONÄPPÄIMET (0 - 9)

Laitteen ollessa **alkutilassa/puhelinysteystilassa**, muodostavat puhelin- tai faksinumeron.

Laitteen ollessa **alkutilassa**, mikäli painetaan kauemmin kuin sekunnin ajan valitsevat automaattisesti (mikäli ohjelmoituina) vastaanottajan puhelin-/faksinumeron tai Internet-osoitteen.

Laitteen ollessa **ohjelmointitilassa**, määrittävät minkä tahansa aakkosnumeerinen tiedon.



Laitteen ollessa **ohjelmointitilassa**, selaa "etänpäin" kansallisia kirjaimia ja erikoismerkkejä nimien määrittämisen aikana. Muodostaa kauko-ohjauuskoodit.

Laitteen ollessa **puhelinysteystilassa**, ja äänitaajuusmenetelmän ollessa valittuna (monitaajuus), lähettää linjään verkon erikoispalveluita varten.

Laitteen ollessa **ohjelmointi-/puhelinysteystilassa**, muuttaa väliaikaisesti pulssitaajuusmenetelmän (kymmenjärjestelmä) äänitaajuusmenetelmäksi (monitaajuus).



Laitteen ollessa **ohjelmointitilassa**, selaa "taaksepäin" kansallisia kirjaimia ja erikoismerkkejä nimien määrittämisen aikana.

Laitteen ollessa **puhelinysteystilassa**, ja valintamenetelmän ollessa äänitaajuusmenetelmä lähettää linjään verkon erityispalveluita varten.

**Jos missä tahansa toimintavaiheessa et anna laitteelle mitään tietoa, se palaa automaattisesti alkutilaansa.**



**ASENNUS**

**KUINKA LAITE ASENNETAAN ..... 3**

MITÄ PAKKAUS SISÄLTÄÄ ..... 3

ASF:N PAPERIN SYÖTTÖTUEN ASENNUS..... 3

PUHELINVERKKOON KYTKEMINEN ..... 3

PUHELINVASTAAJAN, PC:N MODEEMIN, VARAPUHELIMEN JNE. KYTKEMINEN ..... 4

PUHELINKUULOKKEEN KYTKEMINEN ..... 5

LAITTEEN KYTKEMINEN SÄHKÖVERKKOON..... 5

ASIAKIRJOJEN KERÄYSKAUKALON KOKOAMINEN ..... 6

NÄYTÖN SANOMIEN KIELEN VAIHTAMINEN ..... 6

PAPERIN ASETUS LAITTEESEEN ..... 7

KIRJOITUSPÄÄN ASENNUS..... 8

PÄIVÄMÄÄRÄN JA KELLONAJAN MUUTTAMINEN .....10

NIMESI JA TELEFAX-NUMEROSI TALLENNUS .....11

LAITTEEN KYTKEMINEN PC-MIKROON.....13

OHJELMISTON ASENNUS .....13

**PAPERI JA MUUT TULOSTUSPOHJAT**

PAPERIN ARKKIKOOT .....17

PAPERILAJIT.....18

PAPERIN PAINOTALUKKO .....19

VAROTOIMET.....19

**FAKSITOIMINTO**

**FAX-LAITTEEN ASETUKSET PUHELINLINJAAN LIITTÄMISEKSI .....23**

KYTKEMINEN.....23

**LÄHETYS- JA VASTAANOTTOKÄYTÄNTÖ.....25**

MILLAISIA ALKUPERÄISASIAKIRJOJA VOIT KÄYTTÄÄ .....25

ASIAKIRJAN ASETTAMINEN AUTOMAATTISEEN SYÖTTÖLAITTEESEEN ADF.....26

LÄHETETTÄVÄN ASIAKIRJAN KONTRASTIN JA EROTTTELUTERÄVYYDEN SÄÄTÖ .....26

ALKUPERÄISASIAKIRJAN LÄHETYS .....27

ERIKOISTOIMINTOJA NUMERONVALINNASSA.....29

ASIAKIRJAN LÄHETYS MUISTISTA HETI TAI ENNALTA OHJELMOITUUN AIKAAN  
(AJASTETTU LÄHETYS) .....30

JO ASETETUN MUISTILÄHETYKSEN MUUTTAMINEN, TOISTO TAI NOLLAUS .....31

ASIAKIRJOJEN/SIVUJEN LÄHETTÄMISEN TOISTO AUTOMAATTISENA MUISTILÄHETYKSENÄ.....32

JOS LÄHETYS EPÄONNISTUU .....33

ASIAKIRJAN VASTAANOTTO .....33

ASIAKIRJOJEN TULOSTUS.....34

MITÄ TAPAHTUU, JOS PAPERI TAI MUSTE LOPPUVAT TAI JOS TAPAHTUU SÄHKÖKATKOS .....35

VASTAANOTTOTAVAT .....35

PIKAVALINNAN JA LYHYTVALINNAN OHJELMOINTI.....39

LÄHETYS PIKAVALINTAA KÄYTTÄMÄLLÄ .....43

LÄHETYS LYHYTVALINTAA KÄYTTÄMÄLLÄ .....43

LÄHETYKSEN SUORITTAMINEN KUN VASTAANOTTAJATIEDOT ETSITÄÄN PIKA- JA  
LYHYTVALINTALISTOILTA.....43

RAPORTTIEN JA LISTOJEN TULOSTUS .....44

**LAITTEEN LISÄKÄYTTÖMAHDOLLISUUKSIA.....49**

MUITA HYÖDYLLISIÄ VASTAANOTTOASETUKSIA .....49

MUITA HYÖDYLLISIÄ LÄHETYSASETUKSIA .....56

ASIAKIRJAN LÄHETYS/VASTAANOTTO POLLAUS-MENETELMÄLLÄ.....	59
<b>SUOJAUSTOIMINNOT.....</b>	<b>63</b>
SALASANOJEN ASETUS.....	63
SALASANOJEN MUUTTAMINEN TAI POISTO.....	64
LUOTTAMUKSELLINEN LÄHETYS JA VASTAANOTTO.....	65
LUOTTAMUKSELLISEEN POSTILOKEROON TALLENNETTUIJEN ASIAKIRJOJEN TULOSTUS/POISTO.....	66
MUISTIIN TALLENNETTUIJEN PC:LLE OSOITETTUIJEN ASIAKIRJOJEN TULOSTUS.....	67
PUHELUNESTONUMEROIDEN LUETTELOON LUOMINEN.....	68

## PUHELINTOIMINTO

<b>PUHELIMEN KÄYTTÖ.....</b>	<b>71</b>
SOITTAMINEN PIKAVALINTAA KÄYTTÄEN.....	71
SOITTAMINEN LYHYTVALINTAA KÄYTTÄEN.....	71
PUHELINSOITON SUORITTAMINEN KUN VASTAANOTTAJATIEDOT ETSITÄÄN PIKA- JA LYHYTVALINTALISTOILTA.....	72
VIIMEISTEN 10 LÄHTEVÄN SOITON TAI VIIMEISTEN 20 SAAPUVAN PUHELINSOITON HAKU.....	72
<b>KYTKENTÄ MUIHIN PUHELINVERKOSTON PALVELUIHIN.....</b>	<b>73</b>

## INTERNET-TOIMINTO

<b>LAITTEEN KÄYTTÖ INTERNETISSÄ (FAX2NET).....</b>	<b>77</b>
JOHDANTO.....	77
REKISTERÖINTI.....	78
LAITTEESI ASETUSTEN SUORITTAMINEN.....	79
INTERNET-PALVELUN MAKSAMINEN.....	80
SÄHKÖPOSTIN VASTAANOTTO.....	81
TARIFFIEN PÄIVITYS.....	81
TOIMINNOT INTERNETISSÄ.....	82

## KOPIOKONETOIMINTO

<b>LAITTEEN KÄYTTÖ KOPIOKONEENA.....</b>	<b>85</b>
KOPIOINTI KÄYTTÖPANEELIN AVULLA.....	85
MILLAISIA ALKUPERÄISASIAKIRJOJA VOIDAAN KOPIOIDA.....	86
MUISTA ASETTAA ASIANMUKAISESTI ADF:N VIPU.KOPIOIMINEN.....	86

## TULOSTINTOIMINTO

<b>LAITTEEN KÄYTTÖ TULOSTIMENA.....</b>	<b>91</b>
TULOSTUSPARAMETRIEN RÄÄTÄLÖINTI.....	91
TIETOJA OHJAIMEN ASETUKSISTA.....	92
LAITTEEN VALINTA TULOSTUSYKSIKÖKSI.....	92

## SKANNERITOIMINTO

<b>LAITTEEN KÄYTTÖ SKANNERINA.....</b>	<b>95</b>
--	-----------

## PC-SOVELLUS-VÄRIFAKSILAITE

<b>PC-SOVELLUS-VÄRIFAKSILAITE.....</b>	<b>99</b>
--	-----------

## **HUOLTO**

KIRJOITUSPÄÄN VAIHTO (“MUSTE LOPUSSA”).....	103
KIRJOITUSPÄIDEN VAIHTO KESKENÄÄN (KIRJOITUSPÄIDEN VAIHTO) .....	105
KIRJOITUSPÄÄN KOHDISTUS .....	105
VAROTOIMET .....	106
KIRJOITUSPÄÄN PUHDISTUS JA SUUTTIMIEN TARKISTUS .....	106
KIRJOITUSPÄÄN SÄHKÖLIITTIMIEN PUHDISTUS .....	107
KIRJOITUSPÄÄN PUHDISTIMEN PUHTAANAPITO.....	109
OPTISEN LUKIJAN PUHDISTUS.....	110
OPTISEN LUKIJAN KALIBROINTI.....	111
LAITEKOTELON PUHDISTUS .....	111
JUUTTUNEIDEN ASIAKIRJOJEN POISTO .....	112
JUUTTUNEIDEN PAPERIARKKIEN POISTO .....	112
PIENTEN ONGELMIEN RATKAISUT .....	113
TOIMINTOJEN SAMANAIKAISUUS.....	114
VIRHEKODIT .....	116
<b>TEKNISET OMINAISUUDET .....</b>	<b>117</b>



---

***ASENNUS***

---

---





## MITÄ PAKKAUS SISÄLTÄÄ

Itse fax-laitteen ja tämän oppaan lisäksi pakkaukseen sisältyvät:

- virtajohto sähköverkkoon kytkemistä varten,
- johto puhelinverkkoon kytkemistä varten,
- PC:n johto (liityntäjohto),
- puhelinpistoke (mikäli liittyy toimitukseen),
- väritulostuksen kirjoituspään sisältävä pakkaus (neliväripainatus),
- puhelinkuuloke,
- paperin syöttötuki ASF:ää varten,
- yksi (1) asiakirjan syöttökansioksi tarkoitettu läpinäkyvä kalvo, jossa takavahvike,
- pakkaus erikoispaperia skannerin kalibrointia varten,
- kaukalo lähetettyjen ja kopioitujen asiakirjojen keräämistä varten,
- matriisi käyttäjän paneelin vasemman puolen suomenkielistä nimitystä varten,
- yksi (1) CD, joka sisältää ohjelman "Linkfax-Pro@",
- yksi (1) CD, joka sisältää ohjelman "Unimessage Colour Fax Management/OCR Application",
- yksi FAX2NET esite,
- yksi FAX2NET rekisteröintilomake,
- takuu.

## ASF:N PAPERIN SYÖTTÖTUEN ASENNUS

Aseta paperin syöttötuki sille kuuluvalla paikalleen laitteen takasivulle työntäen sitä, kunnes kuulet naksahduksen.

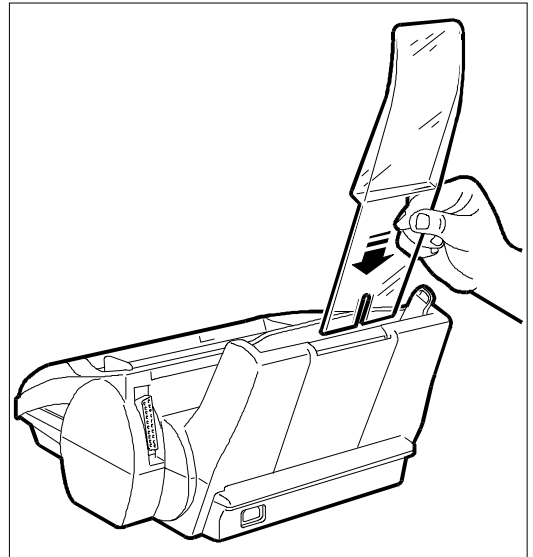

## PUHELINVERKKOON KYTKEMINEN

1. Käännä laite kyljelleen ja kytke puhelinjohton liitin laitteen pohjassa sijaitsevaan istukkaan "LINE" ja kiinnitä itse johto sille varattuun kanaavaan.

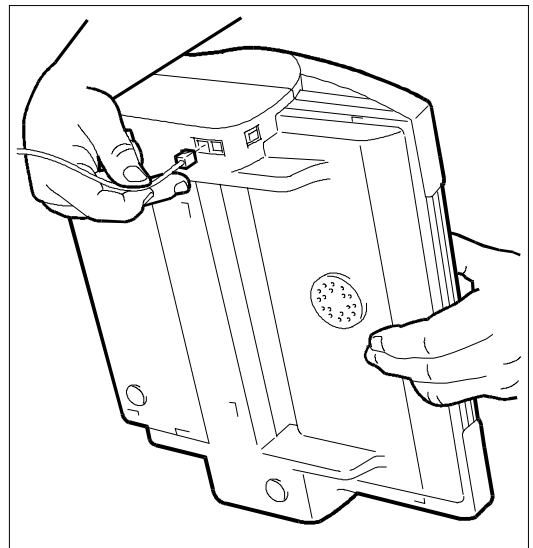

2. Kytke johdon toinen pää suoraan toimitettuun puhelimen pistotulppaan (mikäli kuuluu toimitukseen) ja sitten pistotulppa puhelinverkon seinäkoskettiin.

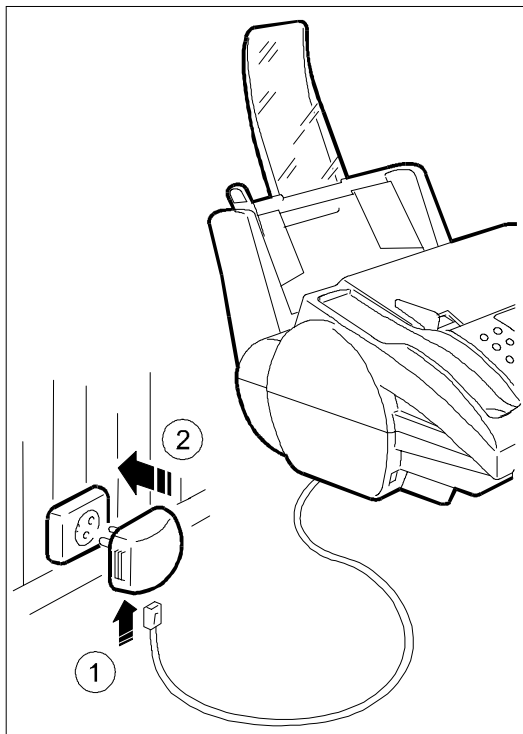

## PUHELINVASTAAJAN, PC:N MODEEMIN, VARAPUHELIMEN JNE. KYTKEMINEN

1. Käännä laite oikealle kyljelleen ja poista, mikäli tarpeen, esimuotoiltu suojatulppa, joka peittää puhelimen verkkoliitäntäpistokkeen (TEL.) laitteen pohjassa. Kytke puhelinvastajaan, PC:n modeemin tai varapuhelimen puhelinjohdon liitin pistokkeeseen (TEL.) ja kiinnitä itse johto sille varattuun kanavaan.

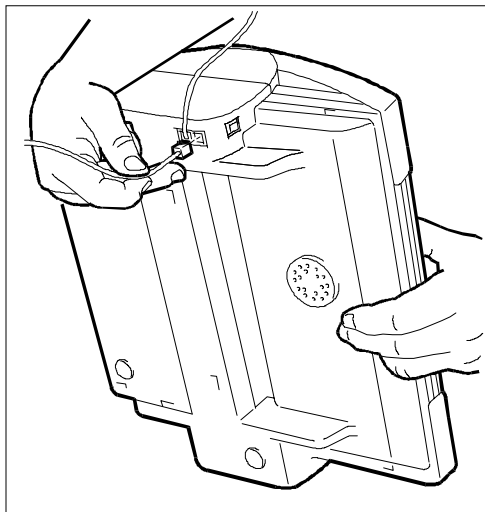

2. Kytke pistotulppa puhelinverkon liitännän seinässä olevaan pistorasiaan.

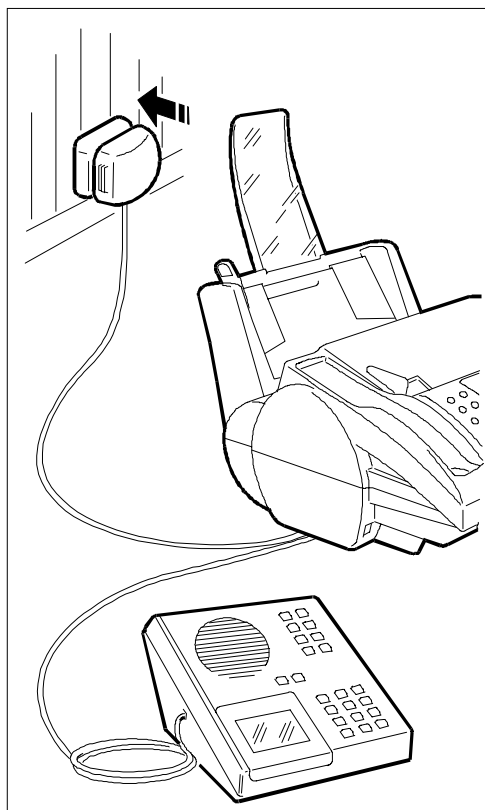

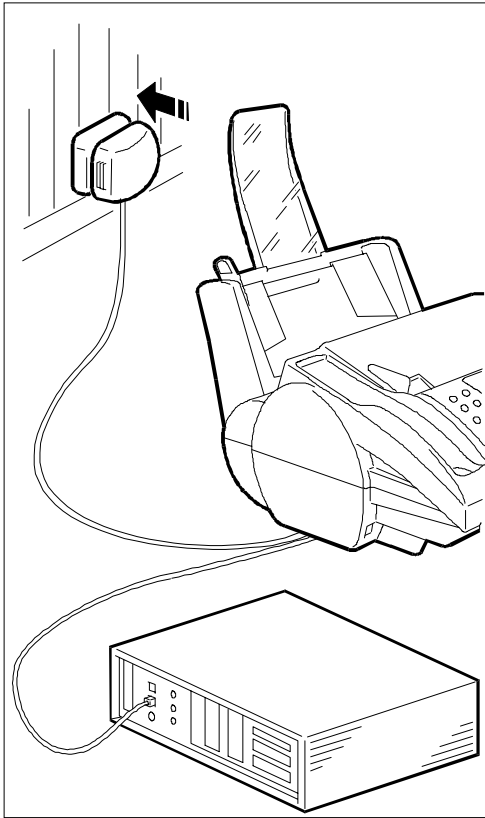

Jos puhelinverkossa, johon laite tullaan kytke-  
mään, on **useampi kuin yksi pistorasia sarja-**  
**liitintänä**, pitää käyttää **tyyppihyväksyttyä pu-**  
**helinta**.

## PUHELINKUULOKKEEN KYTKEMINEN

1. Kytke puhelin kuulokkeen johdon liitin laitteessa olevaan asianmukaiseen liittimeen.

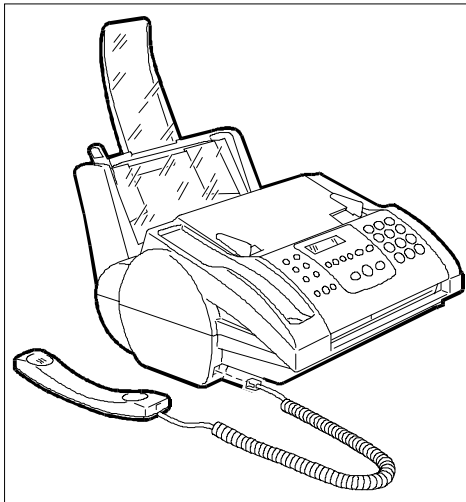

2. Sijoita kuuloke paikalleen.

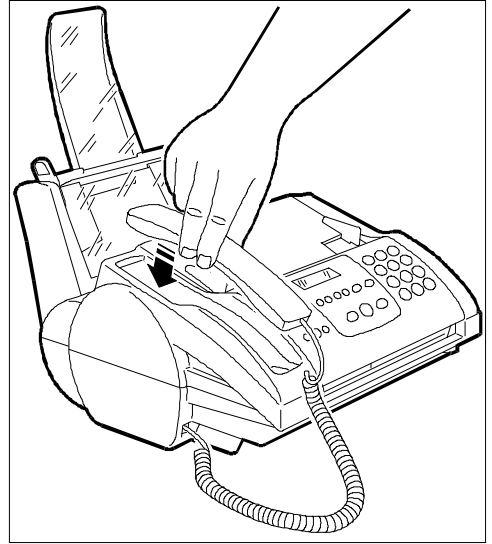

Jos puhelinverkossa, johon laite tullaan kytke-  
mään, on **useampi kuin yksi pistorasia sarja-**  
**liitintänä**, kytke laite **ensiörsiaan**.

## LAITTEEN KYTKEMINEN SÄHKÖVERKKOON

1. Kytke virtajohdon päässä oleva liitin laitteen takaosassa olevaan pistokkeeseen.

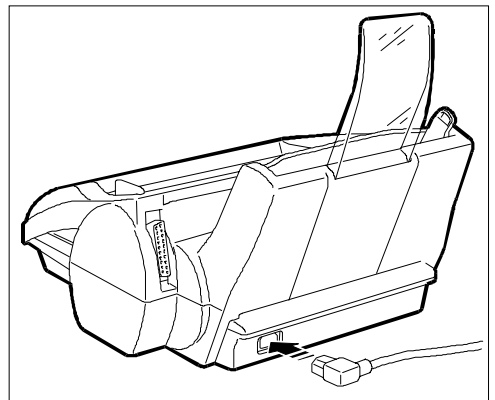

2. Kytke sitten virtajohdon toisessa päässä oleva pistotulppa seinässä olevaan virtapistorasiaan.

Laite suorittaa automaattisesti testin tarkistaak-  
seen laiteosien toimivuuden, jonka jälkeen näy-  
töllä vuorottelevat sanomat "RX FAXILLE  
100%" jossa päivämäärä ja kellonaika sekä  
"TARKIST.KIRJ.PÄÄ; PAINA UUELL.AL."

Laite on **jatkuvasti kytkettynä sähköverkkoon** ja se voi ottaa vastaan ja lähettää asiakirjoja **24 tuntia** vuorokaudessa (**faksitoiminto**). Jos haluat **sammuttaa laitteen**, pitää virtajohdon **pistotulppa irrottaa** pistorasiasta, koska laitteessa ei ole virtakytkintä.

## ASIAKIRJOJEN KERÄYSKAUKALON KO-KOAMINEN

Aseta lähetettyjen tai kopioitujen alkuperäisten asiakirjojen keräyskaukalo kiinnittämällä se sille varattuihin aukkoihin.

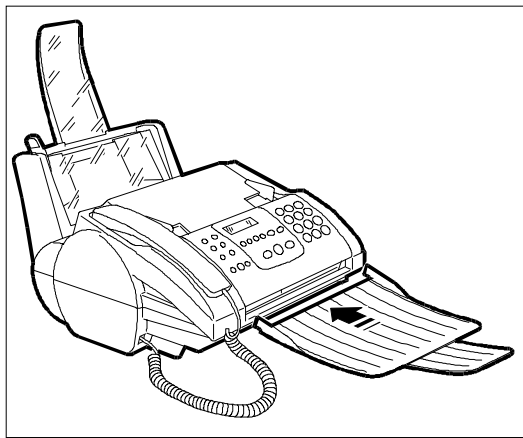

## NÄYTÖN SANOMIEN KIELEN VAIHTAMINEN

Mikäli laitteen näytölle ilmestyvät sanomat eivät ole suomenkielisiä, voit vaihtaa kielen valitsemalla toisen kielen toimimalla seuraavasti:

1. Paina näppäintä **FUNCTION**.

1. MUISTILÄHETYS  
( F ) / ◀ / ▼ / 1-9

2. Paina numeronäppäimistön näppäintä **9**.

9. ASENNUS  
( F ) / ◀ / ▼ / 1-9

3. Paina näppäintä **START**.

P.LINJ.ALKUASET.  
( F ) / ◀ / ▼

4. Paina **FUNCTION** kunnes näytölle ilmestyy:

KIELI:  
( F ) / ◀ / ▼

5. Paina **START**.
6. Paina ◀ / ▶ kunnes löydät haluamasi kielen.
7. Paina **START** ja lopuksi **STOP**.

## PAPERIN ASETUS LAITTEeseen

Automaattisen paperin syöttölaitteeseen (ASF) sopii normaalisti **200 kpl** 80 g/m<sup>2</sup> painoista paperiarkkia, joita käytetään vastaanotettujen asiakirjojen tulostamiseen tai minkä tahansa tyyppisen alkuperäisen asiakirjan valokopiointiin. ASF-syöttölaitteeseen voi ladata **A4** (210 x 297 mm) **US Letter** (216 x 279 mm) ja **US Legal** (216 x 356 mm) kokoisia paperiarkkeja, joiden paino on 70 g/m<sup>2</sup> ja 90 g/m<sup>2</sup> välillä.

1. Käännä alas ASF:n kansi.

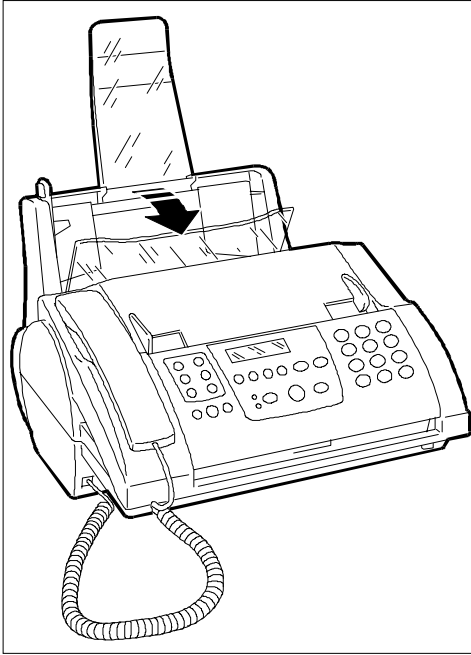

2. Erottele huolellisesti arkit toisistaan ja muodosta niistä yhtenäisen tasainen nippu.

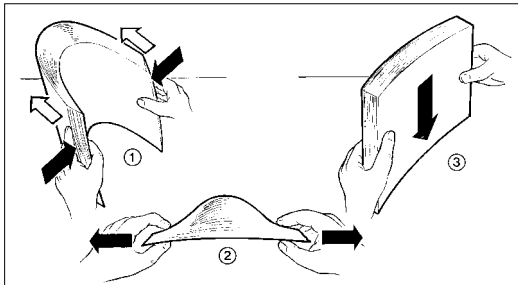

3. Ota kiinni paperipinon yläreunasta ja aseta paperi laitteen syöttötasolle antaen pinon pudota laatikkoon taittamatta sitä tai työntämättä sitä sisälle.

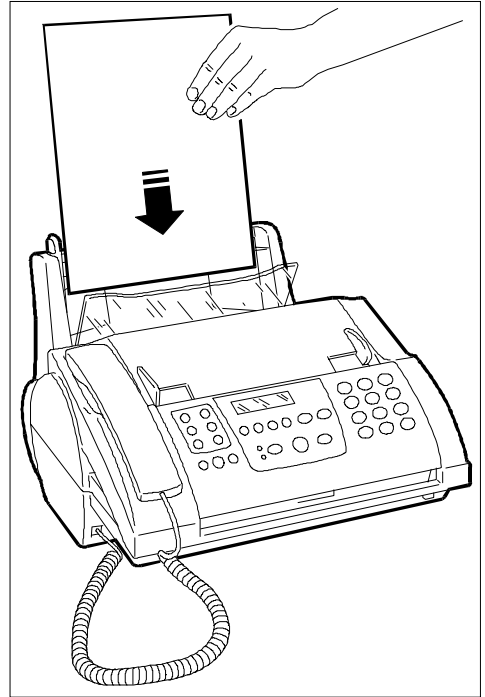

4. Työnnä paperi säädettävän ohjaimen avulla ASF:n oikeaa sivua vasten ja sulje sitten ASF:n kansi.

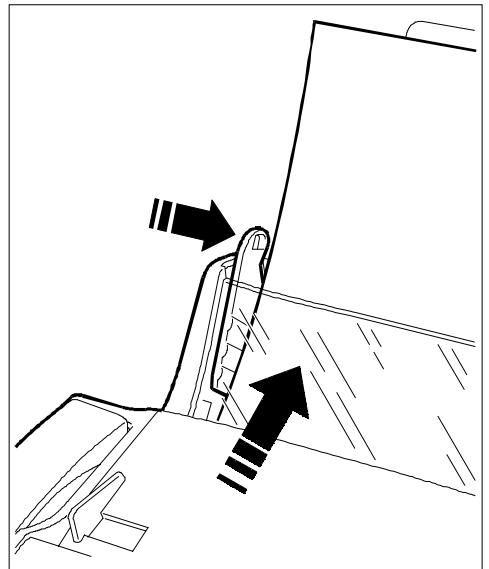

**Lisätessäsi arkkeja** paperin syöttölaitteeseen ASF, aseta uudet arkit entisten **alle** ei entisten päälle.

Kun olet lisännyt paperin laitteeseen, pitää tarkistaa, että laitteen asetuksiin määritetty **paperin arkkikoko vastaa** valitsemasi ja lataamasi paperin **arkkikoko**: täten voit varmistua siitä, että **laitteesi toimii asianmukaisesti**.

1. Paina näppäintä **FUNCTION**.

1. MUISTILÄHETYS  
( F ) / ◀ / ▼ / 1-9

2. Paina näppäintä **8** numeronäppäimistöä.

8. ALKUASETUS  
( F ) / ◀ / ▼ / 1-9

3. Paina näppäintä **START**.

PÄIVÄM. JA AIKA  
( F ) / ◀ / ▼

4. Paina näppäintä **FUNCTION** kunnes näytölle tulee:

TULOSTUSPARAM.  
( F ) / ◀ / ▼

5. Paina näppäintä **START**.

KOKO:A4  
◀ / ▼ / ←/→

6. Paina näppäimiä **◀ / ▶** kunnes näytölle ilmestyy se paperikoko, jota aiot käyttää, esimerkissä: "Letter".

KOKO:LETTER  
◀ / ▼ / ←/→

7. Paina näppäintä **START** vahvistaaksesi asetuksen ja tämän jälkeen näppäintä **STOP**.

TARKIST. KIRJ.PÄÄ  
PAINA UUELL.AL.

## KIRJOITUSPÄÄN ASENNUS

Laitteessa käytetään sekä väri- että valinnaisia yksiväriseen (ainoastaan mustaa mustetta) tulostukseen tarkoitettuja kirjoituspäitä:

- **Väritulostuspäät**, käytettäessä laitetta sekä faksina että väritulostimena tai vain mustana tulostimena.
- **Yksiväriset**, ainoastaan käytettäessä laitetta joko faksilaitteena tai mustana tulostimena.

Mikäli laitetta aiotaan käyttää pääasiallisesti vastaanottavana faksilaitteena, on suositeltavaa käyttää yksiväristä kirjoituspäätä.

Kun asennat kirjoituspäätä, varo siirtämästä kirjoituspään kuljetinta pois asennuskohdasta.



1. Paina näppäintä **PRINT HEAD** : näytölle ilmestyy sanoma "KIRJ.PÄÄN VAIHTO, PAINA UUELL.AL.".

2. Nosta kirjoitusyksikön kansi ylöspäin nuolen osoittamalla tavalla.

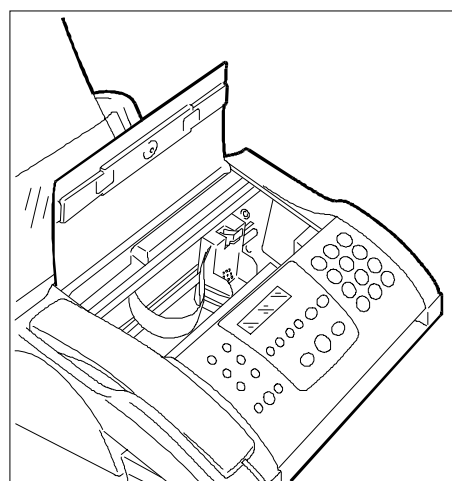
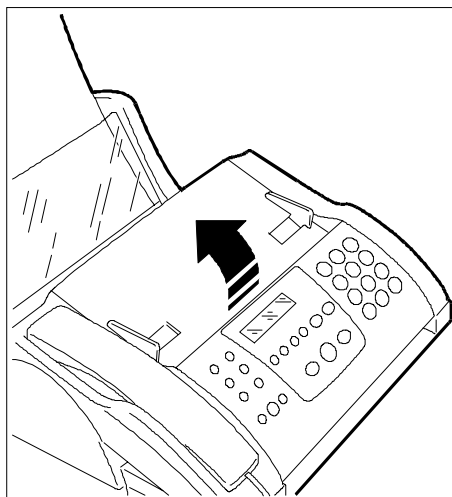

3. Ota kirjoituspää ulos pakkauksestaan ja tartu siihen kiinni pidikkeestä ja poista suuttimia peittävä suojakalvo.

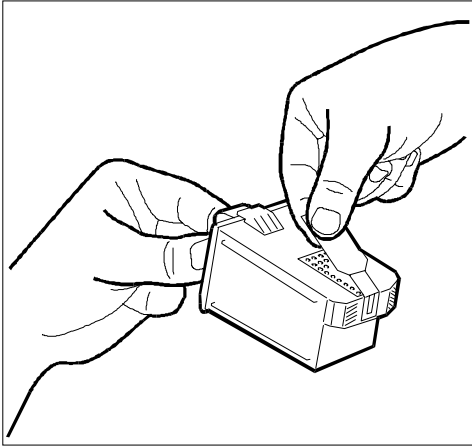

Varo koskemasta sekä **suuttimiin** että **sähköliittimiin**.

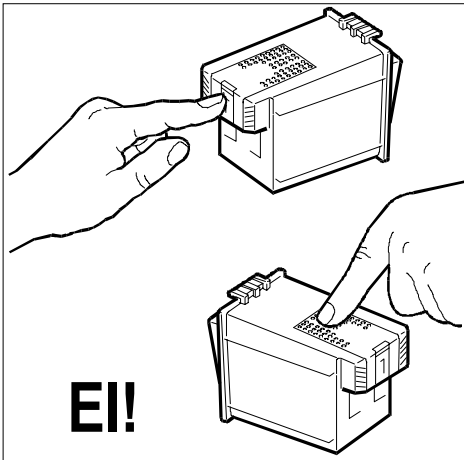

4. Aseta kirjoituspää sille varattuun paikkaan siten, että sähköliittimet osoittavat laitteen takaosaan päin.

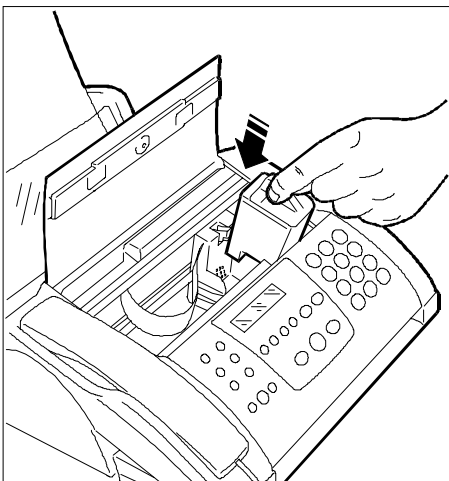

5. Työnnä kirjoituspäätä nuolen osoittamaan suuntaan kunnes kuulet naksahduksen, joka osoittaa sen olevan asianmukaisesti paikallaan. Sulje kirjoitusyksikön kansi ja paina uudelleen näppäintä

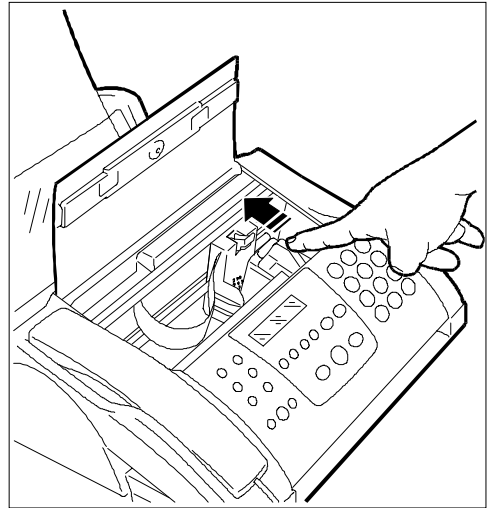

6. Laitte käynnistää automaattisesti tarkistusmenettelyn ja kirjoituspään tarkistuksen. Näytölle ilmestyy muutaman sekunnin ajaksi seuraava sanoma:

KIRJ.PÄÄN ALUSTUS  
YST. ODOTA

Kun kirjoituspään alustus on päättynyt näytölle ilmestyy sanoma:

KOHDISTUS



7. Paina näppäintä **START**.

Laitte syöttää automaattisesti paperiarkin ja tulostaa kirjoituspään kohdistusmenettelyä koskevan tekstin. Näytölle ilmestyy teksti:

TULOSTAA



Testisivun otsikkona on teksti "**Test : Bidirectional Alignment**".

Mikäli kohdistus, joka vastaa arvoa "xx" testisivulla on paras mahdollinen ratkaisu, paina näppäintä **START**. Muussa tapauksessa valitse erilainen arvo näppäimien ◀ / ▶ avulla ja paina tämän jälkeen näppäintä **START**.

Näytölle ilmestyy teksti:

TULOSTAA



Laite tulostaa toisen testisivun, jonka otsikkona on "Alignment confirmation" ja sisältää esimerkin tulostuksesta asettamillasi arvoilla ja palaa sen jälkeen automaattisesti alkutilaan. Näytölle ilmestyvät sanoma "RX FAXILLE 100%" ylärivillä ja päivämäärä ja aika alarivillä.

## Ongelmat kirjoituspään asettamis- ja/tai kohdistustoiminnoissa

Jos asetettuasi kirjoituspään paikalleen näytölle ilmestyy uudelleen sanoma "TARKIST. KIRJ.PÄÄ; PAINA UUDELL.AL", irrota uudelleen kirjoituspää paikaltaan ja aseta se sitten takaisin paikalleen painaen ehkä hiukan voimakkaammin. (Muista painaa

näppäintä  sekä kirjoituspään asettamista ennen että sen jälkeen). Mikäli sanoma ei poistu näytöltä, irrota kirjoituspää paikaltaan ja puhdista sekä kirjoituspään että kirjoituspään kuljetusyksikön sähköliittimet. Tutustu kohtaan "Kirjoituspään sähköliittimien puhdistus", osassa "Huolto".

Voit vapauttaa kirjoituspään työntämällä kirjoitusyksikön takaosassa olevia vipuja taaksepäin.

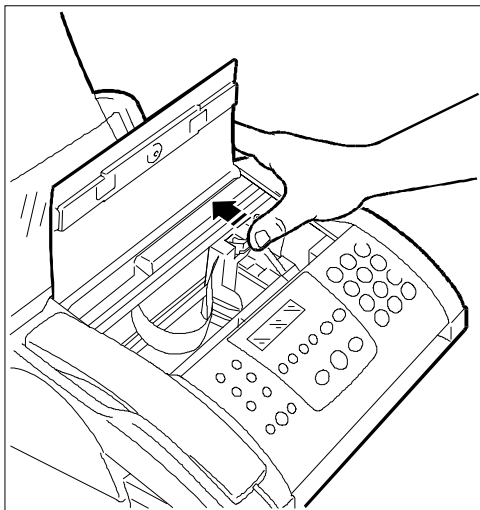

## Kirjoituspään vaihto

Vaihtaaksesi kirjoituspään tutustu osaan "HUOLTO".

## PÄIVÄMÄÄRÄN JA KELLONAJAN MUUTTAMINEN

Mikäli näytöllä olevat päivämäärä ja kellonaika ovat virheelliset, voit muuttaa ne milloin tahansa:

1. Paina näppäintä **FUNCTION**.

1. MUISTILÄHETYS  
( F ) / < / > / 1-9

2. Paina näppäintä **8** numeronäppäimistöä.

8. ALKUASETUS  
( F ) / < / > / 1-9

3. Paina näppäintä **START**.

PÄIVÄM. JA AIKA  
( F ) / < / >

4. Paina näppäintä **START**.

ES.TAPA:PP/KK/VV  
< / > / </>

 Voidaksesi valita muunlaisen päivämäärän esitystavan, paina näppäimiä < / > kunnes näytölle ilmestyy haluamasi tapa.

5. Paina näppäintä **START**.

AJ.ESIT.TAPA: 24 H  
< / > / </>

 Voidaksesi valita muun kellonajan esitystavan (12 tuntia), paina näppäimiä < / > kunnes näytölle ilmestyy haluamasi tapa.

6. Paina näppäintä **START**. Kohdistin asettuu päivämäärän ensimmäisen numeron kohdalle..

PP/KK/VV	HH:MM
30-09-99	12:46

 Jos olet valinnut kellonajan esitystavaksi "12 tuntia", näytöllä näkyy lyhenne "am" (ante meridiem = aamupäivällä) tai "pm" (post meridiem = iltapäivällä) tunnin jälkeen. Voidaksesi vaihtaa lyhenteen "am" lyhenteeksi "pm" tai päinvastoin, aseta kohdistin ensimmäiselle kirjaimelle ("a" tai "p") ja paina näppäintä **FUNCTION**.

7. Näppäile uusi päivämäärä ja kellonaika (esim. 30-09-99, 15:30). Aina uuden numeron valittuasi kohdistin siirtyy seuraavan numeron kohdalle.

PP/KK/VV	HH:MM
30-09-99	15:30



 Vaihdaaksesi ainoastaan joitakin lukuja, siirrä kohdistin kyseisten lukujen kohdalle näppäimillä ◀ / ▶ ja näppäile niiden päälle oikeat luvut.

## 8. Paina näppäintä **START**.

Päivämäärän ja kellonajan muutostoimenpide on näin päättynyt. Päivämäärä ja kellonaika päivit-  
tyvät automaattisesti ja ne tulostuvat jokaiselle **faksitoiminnossa** lähetetylle sivulle.

 Jos haluat keskeyttää toiminnon, voit tehdä sen milloin vain painamalla näppäintä **STOP**. Toimenpide jää suorittamatta ilman muutoksia. Täten voit aloittaa toimenpiteen alusta.

## 9. Paina näppäintä **STOP** palauttaaksesi laitteen alkutilaan

RX FAXILLE	100%
30-09-99	15:30

 Mikäli laitteen ollessa missä tahansa toimintotilassa ei kahden minuutin aikana suoriteta min-  
käänlaista tiedonsyöttöä, se palaa automaattisesti alkutilaansa.

On muistettava, että **alkutila** osoittaa laitteen olevan **toimettomana** sen ollessa **faksitoiminnossa**.

## NIMESI JA TELEFAX-NUMEROSI TALLENNUS

Fax-laitteeseesi tallennettu nimi ja puhelinnumero (lähettäjän käyttäjätunnus) säilyvät laitteen muistissa kunnes niitä muutetaan ja ne tulostuvat jokaiselle vastaanottajan saamalle telefax-sivulle.

### Nimen tallennus

#### 1. Paina näppäintä **FUNCTION**.

1. MUISTILÄHETYS  
( F ) / ◀ / ▼ / 1-9

#### 2. Paina näppäintä **9** numeronäppäimistöä.

9. ASENNUS  
( F ) / ◀ / ▼ / 1-9

#### 3. Paina näppäintä **START**.

P.LINJ. ALKUASET.  
( F ) / ◀ / ▼

#### 4. Paina näppäintä **FUNCTION** kunnes näytölle tulee:

LÄHETTÄJÄN NIMI  
( F ) / ◀ / ▼

#### 5. Paina näppäintä **START**.

ANNA LÄHETT. NIMI  
\_

Voit tallentaa nimeen korkeintaan 16 merkkiä, jotka valitaan yksi kerrallaan numeronäppäimien avulla. Tässä toimintoympäristössä kunkin numeronäppäimen avulla voidaan vuorotellen valita kirjainsarja tai merkkisarja alkaen numeerisesta merkistä ja antaen seuraavan kirjaimen kullakin painalluksella.

Näppäin	1.	2.	3.	4.
0	+	&	/	%
1	VÄLIL.	.	/	-
2	A	B	C	
3	D	E	F	
4	G	H	I	
5	J	K	L	
6	M	N	O	
7	P	Q	R	S
8	T	U	V	
9	W	X	Y	Z

Lisäksi voit painikkeiden \* ja # avulla selata eteenpäin ja taaksepäin lisäten nimeen erilaisia merkkejä, kuten esim.:

- VÄLILYÖNTI . / , ; - : ' ` " ? ! \$ # & % + < > @ ^ | ( ) [ ] { } sekä muita kansallisia erikoismerkkejä.

Välilyönnin saat aikaan siirtämällä kohdistinta näppäimen ► avulla käyttämättä lainkaan kirjainnäppäimiä.

Esimerkiksi "LARA" –nimi kirjoitetaan seuraavasti:

6. Paina numeronäppäintä 5 kunnes näytölle ilmestyy:

ANNA LÄHETT. NIMI  
L\_

7. Kohdistin siirtyy eteenpäin yhden kirjainpaikan verran.

ANNA LÄHETT. NIMI  
L\_

8. Paina näppäintä 2 kunnes näytölle ilmestyy kirjain "A".

ANNA LÄHETT. NIMI  
LA\_

Jatka näin kunnes olet kirjoittanut koko nimen ja tarkista, että se on oikein siirtämällä kohdistinta (näppäimet ◀ / ▶ ) kirjaimia pitkin.

✎ Jos nimessä on virheellisiä kirjaimia, sijoita kohdistin virheellisen kirjaimen kohdalle ja paina oikea kirjain korjattavan kirjaimen päälle.

Jos haluat poistaa nimen kokonaan, paina CLEAR.

9. Paina näppäintä START vahvistaaksesi nimen.

PUHELINNUMERO  
( F ) / ◀ / ▼

## Fax-numeron tallennus

1. Paina näppäintä START.

ANNA NUMEROSI  
\_

2. Tallenna fax-numerosi (korkeintaan 20 numeroa) näppäilemällä yksitellen sen muodostavat luvut esim.: 230026. Välilyönti saadaan painamalla näppäintä ► .

ANNA NUMEROSI  
230026

✎ Jos numerossa on virheellisiä lukuja, voit korjata ne siirtämällä kohdistimen väärän luvun kohdalle ja painamalla sen päälle oikean luvun.

Jos haluat poistaa koko numerosarjan, paina CLEAR.

Mikäli haluat tallentaa numeroon kansainvälisen suuntanumeron, paina alkunollien sijasta näppäintä \* , jolloin näyttöön tulee merkki + . Tämä merkki tulostuu fax-numerosi eteen jokaiselle lähettämällesi telefax-sivulle.

3. Paina näppäintä START vahvistaaksesi numerosarjan ja tämän jälkeen näppäintä STOP palauttaaksesi laitteen alkutilaan.

RX FAXILLE 100%  
30-09-99 15:40

## Nimen ja fax-numeron paikka

Lähetettävän asiakirjan yläreunassa olevat otsikkotiedot (nimi, fax-numero, päivämäärä ja kellonaika sekä lähetettävien sivujen lukumäärä) voidaan tulostaa vastaanottajan telefaxissa sivun yläreunaan tekstialueen ulkopuolelle eli arkin yläreunaan tai tekstialueen sisäpuolelle, jolloin yläreuna on suurempi.

Fax-laitteesi tehdasasetuksen mukaan nämä tiedot sijoittuvat tekstialueen sisäpuolelle.

## Paikan muuttaminen

1. Paina näppäintä FUNCTION.

1. MUISTILÄHETYS  
( F ) / ◀ / ▼ / 1-9

2. Paina näppäintä **8** numeronäppäimistöä.

8. ALKUASETUS  
( F ) / ◀ / ▼ / 1-9

3. Paina näppäintä **START**.

PÄIVÄM. JA AIKA  
( F ) / ◀ / ▼

4. Paina näppäintä **FUNCTION**.

ERIL. ASETTEITA  
( F ) / ◀ / ▼

5. Paina näppäintä **START** kunnes näytölle tulee:

OTSIKKO: SISÄP.  
◀ / ▼ / ◀/→

6. Paina näppäimiä ◀ / ▶ valitaksesi vaihtoeh-  
toisen parametrin.

OTSIKKO: ULKOP.  
◀ / ▼ / ◀/→

7. Paina näppäintä **START** vahvistaaksesi asetuksen  
ja tämän jälkeen näppäintä **STOP** saattaaksesi  
laitteen alkutilaan.

RX FAXILLE	100%
30-09-99	15:40

Laitteessasi on tehdasasetukset toimiakseen faxina  
maasi yleisellä puhelinjalla. Jos haluat **kytkeä sen  
yksityiseen puhelinlinjaan**, tutustu ohjeisiin asialle  
erityisesti varatussa oppaan osassa.

Laitteesi voi toimia itsenäisenä fax-laitteena tai  
puhelimena sekä kopiokoneena; tutustu toiminnoille  
varattuihin oppaan osiin (**Faksitoiminto**, **Puhelin-  
toiminto** tai **Kopiokonetoiminto**) mahdollisten toi-  
mintojen osalta.

Jos haluat käyttää laitettasi INTERNET-  
ympäristössä, sinun pitää ensin tilata yhteys palve-  
luntoimittajalta; tutustu osaan **"Internet-toiminto"**.

Jos sen sijaan haluat käyttää laitetta tulostimena tai  
skannerina, pitää se ensin kytkeä PC:hen ja asentaa  
erityinen käyttöohjelma.

Tutustu seuraavassa annettuihin ohjeisiin.

## LAITTEEN KYTKEMINEN PC-MIKROON

1. Varmistu, että faksilaite ja PC ovat sammutettui-  
na ja/tai irtikytkettyinä sähköverkosta.
2. Kytke liitäntäjohdon liitin faksilaitteen takalevys-  
sä oikealla sijaitsevaan rinnakkaisporttiin.
3. Kytke johdon toinen liitin PC:n rinnakkaisporttiin.
4. Kytke uudelleen sähköverkkoon ja/tai käynnistä  
uudelleen sekä faksilaite että PC.

## OHJELMISTON ASENNUS

Laitteen mukana toimitetaan kaikki tarpeelliset oh-  
jelmat tulostuksen, skannauksen ja faksin lähetyksen  
suorittamiseksi PC-mikron kautta.

### Laitteen minimivaatimukset

- Kun kyseessä on Windows® 95 tai Windows®  
98, ensimmäinen painos: Pentium 166MHz, 32  
Megatavun RAM-muisti  
(Suositellaan Service Pack Microsoft Windows®  
95 OSR1)
- Kun kyseessä on Windows® 98, toinen painos  
tai Windows® NT4: Pentium 166MHz, 64 Mega-  
tavun RAM-muisti  
(Jos käytät järjestelmää Windows NT®, varmistu  
siitä, että Service Pack Microsoft Windows® NT4  
tai tehokkaampi on asennettuna.)

Kaikki laitekokoontimet vaativat vähintään VGA-  
monitorin (24 bitin värillinen kuvaruutu) ja rinnakkais-  
liityntäkytkennän IEEE 1284 ECP.

## “LINKFAX PRO@” – ohjelman asennus

**Asennus-CD** sisältää **faksin/PC:n liityntäohjelman, tulostinohjaimen, skannausohjaimen ja käytönaikaisen ohjeiston** sisältävät tiedostot, joista saa lisätietoja laitteen toiminnoista PC:n käyttöympäristössä.

**Ohjaimet ja käytönaikainen ohjeisto, jotka kopioidaan kiintolevylle asennuksen aikana vaativat noin 20 megatavua tilaa kiintolevyllä.**

*“LINKFAX PRO” –ohjelman asennus poistaa käytöstä mahdolliset tietokoneen asetukset mo-deemia, kirjoitinta jne. varten.*

1. Varmistu siitä, että PC:si kaikki sovellusohjelmat ovat suljettuina.
2. Aseta laitteen mukana toimitettu asennus-CD PC:n CD-asemaan.
3. Asennus käynnistyy automaattisesti.
4. Noudata PC:n näytölle ilmestyviä ohjeita.

Jos oma PC:si ei ole varustettu CD-ROM-asemalla, voit luoda 3,5” levykkeitä asennus-CD:n **toiminnosta levykkeiden luominen**. Tällöin on tarpeen käyttää tietokonetta, jossa on sekä CD-ROM-asema että 3,5”-levykeasema. Levykkeiden luomiseksi, käytä Asennusohjelman johdanto-osan näytölle tuomissa ohjeissa annettuja menettelytapoja.

Jotta Internet Linkfax toimisi asianmukaisesti pitää sähköpostin sovellusohjelmat määrittää käyttämään MAPI –ohjelmointiliittymää (Message Application Programme Interface).

Ennen tämän vaihtoehdon valitsemista pitää Internet Linkfax –sovellusohjelma sulkea. Kun määrittäminen on suoritettu loppuun pitää PC käynnistää uudelleen.

Laitte on nyt valmis toimimaan tulostimena, skannerina ja PC-faxina. Yksittäisistä toiminnoista saat lisätietoja tutustumalla kutakin toimintoa koskevaan oppaan tai tutustumalla yhdessä ohjaimien kanssa asennettuihin elektronisiin käytönaikaisiin ohjeisiin.

## Sovellusohjelmat "UNIMESSAGE" ja OCR

Laitteen mukana toimitettu toinen CD sisältää sovellusohjelman, jonka avulla on mahdollista lähettää/vastaanottaa fakseja (värillisiä tai mustavalkoisia) suoraan PC:lle/ltä. Sovellusohjelman ansiosta on mahdollista myös käyttää **toimintoa OCR** (Optical Character Recognition), jonka avulla graafinen teksti muutetaan muokattaviksi merkeiksi.

**Ohjain ja käytönaikainen ohjeisto, jotka kopioidaan kiintolevylle asennuksen aikana vaativat noin 50 megatavua tilaa kiintolevyllä.**

Tämän ohjelmiston asennus tapahtuu seuraavasti:

1. Varmistu siitä, että kaikki sovellusohjelmat PC:llä ovat suljettuina.
2. Aseta laitteen mukana toimitettu CD "Unimessage" PC:n CD-ROM-asemaan.
3. Asennusmenettely käynnistyy automaattisesti.
4. Noudata PC:n kuvaruudulle ilmestyviä ohjeita.

Lisätietoja saat asiaa koskevasta CD:llä olvasta elektronisesta ohjeistosta.

## Elektroninen ohjeisto

Ohjelman asennuksen yhteydessä ladataan PC:lle myös **elektronisen ohjeiston** tiedostot, joista saa lisätietoja **tulostus-** ja **skannaus-toiminnoista** sekä **PC:n kautta lähetettävien faxien** hallinnasta. Ohjeisto on jaettu kahteen osaan: **Käyttäjän opas** ja **Ongelmat ja niiden ratkaisut**.

Saadaksesi käyttöön elektronisen ohjeiston, napauta sitä vastaavaa kuvaketta toimintoryhmässä, jolla on laitteen nimi **Käynnistys-valikon Ohjelmat-kansiossa**.

## Ohjaimien asennuksen purkaminen

Jos tulostamisen tai skannauksen aikana ilmaantuu ongelmia, joita ei pystytä ratkaisemaan normaalein keinoin, saattaa olla tarpeen asentaa ohjaimet uudelleen.

Tämän toimenpiteen suorittamiseksi tutustu Linkfax –ohjelman asennuksen purkamista koskevaan osaan Linkfax Pro-ohjelman käytönaikaisessa ohjeistossa (help).

Tämän toimenpiteen avulla voit purkaa kokonaan ja oikealla tavalla kaikki CD:ltä ladatut ja/tai ohjelman asennuksen yhteydessä PC:hen luodut tiedostot ja sitten asentaa ne uudelleen (katso kohta **Ohjelman asennus**).

---

***PAPERIJA MUUT TULOSTUSPOHJAT***

---

---



Laitteesi kykenee tulostamaan monelle erityyppiselle paperille, joka automaattisesti syötetään automaattiseen paperinsyöttölaitteeseen (ASF) sijoitetusta paperipinosta tai yksi arkki kerrallaan manuaalisesta syöttötasosta laitteen takaosassa.

ASF:ään sopii korkeintaan **200 yksittäistä tavallista paperiarkkia** (paino 80 g/m<sup>2</sup>). Voit syöttää kirjoittimeen myös muunlaisia paperityyppejä arkkimäärän ollessa pienempi (tutustu tässä osassa olevaan asiaa koskevaan kohtaan).

Kun olet asettanut tulostukseen aikomasi paperin syöttölaitteeseen, pitää arkin koko ja paperin laatu määrittää sekä silloin kun työskentelet toiminnossa faksi/kopiokone että kirjoitintoiminnossa. Jos työskentelet toiminnossa **faksi/kopiokone**, noudata luvussa "PAPERIN ASETUS LAITTEESEEN" kuvattua menetelmää oppaan osassa **ASENNUS**. Jos sen sijaan työskentelet **kirjoitintoiminnossa**, tutustu sitä **vastaavaan osaan elektronisessa ohjeistossa**.

## PAPERIN ARKKIKOOT

Laitte kykenee **käsittelemään** seuraavia **arkkikokoja ASF:ssä**:

Koko	Mitat	
<i>Yksittäiset arkit</i>		
* Koko A4	8,27 x 11,7 tuumaa	210 x 297 mm
Koko A5	5,85 x 8,27 tuumaa	148.5 x 210 mm
* U.S. letter	8,5 x 11 tuumaa	216 x 279 mm
* U.S. legal	8,5 x 14 tuumaa	216 x 356 mm
U.S. Executive	7,25 x 10,5 tuumaa	184 x 267 mm
<i>Kortit</i>		
Kortti U.S. 4x6	4 x 6 tuumaa	102 x 152 mm
Kortti U.S. 5x8	5 x 8 tuumaa	127 x 203 mm
Kortti A6	4,135 x 5,85 tuumaa	105 x 148.5 mm
<i>Kirjekuoret</i>		
U.S. # 10	4,12 x 8,88 tuumaa	105 x 225 mm
DL	4,33 x 8,66 tuumaa	110 x 220 mm
C6	4,46 x 6,37 tuumaa	114 x 162 mm
<i>Käyttäjän määrittämät</i>		
Minimi	4 x 5,85 tuumaa	102 x 148,5 mm
Maksimi	8,5 x 14 tuumaa	215,9 x 355,6 mm
Maksimi (banner)	8,5 x 58,5 tuumaa	215,9 x 1485 mm

\* **Toiminnossa faksilaite/kopiokone**, laite hyväksyy **YKSINOMAAN** seuraavat arkkikoot, jotka käsitellään seuraavien marginaalimittojen vallitessa:

Koko	Yläreuna	Alareuna (**)	Vasen ja oikea marginaali
Koko A4	0,12 tuumaa 3,00 mm	0,7 tuumaa 17,7 mm	0,13 tuumaa 3,30 mm
U.S. letter	0,12 tuumaa 3,00 mm	0,7 tuumaa 17,7 mm	0,25 tuumaa 6,35 mm
U.S. legal	0,12 tuumaa 3,00 mm	0,7 tuumaa 17,7 mm	0,25 tuumaa 6,35 mm

\*\* Arvo pätee tavalliselle paperille tehdyille mustavalkoisille tulosteille. Erikoispaperille arvo on 20 mm ja väritulosteille 22,5 mm.

Voit syöttää laitteeseen myös muita arkkikokoja, mutta niiden käyttö saattaa aiheuttaa toimintahäiriöitä tai paperin juuttumista koneeseen, mustetahroja arkin ulkopuolella, jne.

## Yksittäiset arkit

Yksittäisten vakiokokoisten arkkien syöttötavoista on ohjeet löydettävissä luvusta "**PAPERIN ASETUS LAITTEESEEN**" oppaan osassa **ASENNUS**.

## Kirjekuoret

Laitteen ollessa **kirjoitintoiminnossa** se kykenee käsittelemään kirjekuoria, joiden paino on 80 g/m<sup>2</sup>. Niitä voidaan syöttää korkeintaan 10 kpl ASF-syöttölaitteeseen.

Kirjekuoret asetetaan lyhyt sivu edellä ja painettavan pinnan pitää olla ylöspäin ja sulkemiskohta vasemmalla.

## Kortit

Laitteen ollessa **kirjoitintoiminnossa** se kykenee käsittelemään kahden tyyppisiä kortteja: tavallista peruspaperia tai valokuvauspaperia käytettäessä. Voit syöttää korkeintaan 10 kpl tavalliselle paperille painettavia tai 5 kpl valokuvauspaperille painettavia kortteja ASF-syöttölaitteeseen.

## Jatkolomakkeet (Banner)

Laitteen ollessa **kirjoitintoiminnossa** se kykenee käsittelemään jatkolomakkeita (banner), joiden maksimipituus on 1.5 metriä (5 kpl A4 kokoisia arkkeja). Jatkolomake asetetaan manuaaliseen syöttötasoon laitteen takaosassa. Myös sovellusohjelmasi pitää kyetä käsittelemään jatkolomakkeita, jotta niiden käyttö tapahtuisi oikealla tavalla.

## PAPERILAJIT

Ihanteellisen tulostuslaadun aikaansaamiseksi on suositeltavaa käyttää kirjoittimessa yksinomaan laitevalmistajan suosittelemia paperilatuja (tutustu lukuun **KÄYTTÖMATERIAALIT**). Sopimattomien tulostusmateriaalien käyttö saattaa aiheuttaa kyseisten materiaalien syöttämisessä ongelmia ja/tai tulostuksen huonon laadun.

Laitteen **ASF-syöttölaitteessa** voidaan **käyttää** seuraavassa lueteltuja **paperilatuja**:

### Tavallinen paperi

Käytä hyvälaatuista toimisto- tai kopiopaperia.

### Eriyiset tulostus/kopiointimateriaalit

Kaikkia näitä erityismateriaaleja laite käsittelee automaattisesti ainoastaan **kirjoitintoiminnossa**. Tutustu huolellisesti minkä tahansa erityisen tulostusmateriaalin pakkauksessa annettuihin käyttöohjeisiin.

#### Päällystetty paperi (coated)

Tämän paperityypin tulostuspinnassa on erittäin korkealaatuinen viimeistely. Arkkeja voidaan syöttää korkeintaan 50 kpl nippu (paino 90 g/m<sup>2</sup>) ASF-syöttölaitteeseen.

#### Valokuvauspaperi

Tämän tyyppisessä paperissa on kiiltävä päällyste, jonka ansiosta asiakirjanne saa erittäin ammattimaisen ulkoasun. Arkkeja voidaan asettaa korkeintaan 20 kpl ASF-syöttölaitteeseen.

#### Kiiltopaperi (glossy)

Tässä paperilajissa pinta on samankaltainen kuin valokuva-alalla käytetyssä paperissa. Arkkeja voidaan asettaa korkeintaan 20 kpl nipussa ASF-syöttölaitteeseen.

#### Kalvot

Käytä yksinomaan kalvoja, joita erityisesti suositellaan käytettäväksi mustesuihkekirjoittimissa, eli ainoita kalvoja, jotka pystyvät asianmukaisesti imemään kirjoittimen musteen. Arkkeja voi asettaa korkeintaan 50 kpl nipun ASF-syöttölaitteeseen.

#### Etiketit

Käytä ainoastaan vakiokokoisia ja koko arkkialueen peittäviä etikettejä. Vältä käyttämästä esileikkattuja kokoja tai etikettejä, joissa reuna tai uloke irrottamista varten. Etikettiarkkeja voidaan asettaa korkeintaan 20 kpl nippu ASF-syöttölaitteeseen.



## T-paitojen siirtokuvapaperi

Käytä ainoastaan siirtoarkkeja, joita erityisesti suositellaan käytettäväksi mustesuihkukirjoittimissa, eli ainoita, jotka kykenevät asianmukaisesti imemään tulostimen musteen. Arkit voi asettaa yksitellen ASF-syöttölaitteeseen.

## PAPERIN PAINOTALUKKO

	ASF min.		ASF max.		Manuaal. min.		Manuaal. max.	
	g/m <sup>2</sup>	lb.	g/m <sup>2</sup>	lb.	g/m <sup>2</sup>	lb.	g/m <sup>2</sup>	lb.
<b>Yksittäiset arkit</b>								
Yksittäisten arkkien sallittu paino:	64	16	120	32	60	16	200	50
Yksittäisten arkkien suosituspaino *:	70	19	90	24				
<b>Kirjekuoret</b>								
Kirjekuorien sallittu paino:	75	20	100	27	75	20	120	32
Kirjekuorien suosituspaino:	80	21						
<b>Kortit</b>								
Korttien sallittu paino:	100	27	150	39	100	27	200	50
Korttien suosituspaino:	100	27	135	36				
<b>Jatkolomakkeet</b>								
Jatkolomakkeiden sallittu paino:					70	19	90	24
Jatkolomakkeiden suosituspaino:					80	21		
<b>Kalvot</b>								
Kalvon sallittu paksuus:	90 µm		125 µm		90 µm		125 µm	
Kalvon suosituspaksuus:	100 µm		120 µm					

\* Saavuttaaksesi parhaat kirjoitintulokset on suositeltavaa käyttää yksittäisiä arkkeja, joiden paino on 80 g/m<sup>2</sup> (21 lbs). Sellaisten arkkien käyttö, joiden paino vaihtelee 60 ja 70 g/m<sup>2</sup> (mukaanluettuna) välillä on suositeltavaa ainoastaan tekstien tulostuksessa tai kopioinnissa.

## VAROTOIMET

- Huonolaatuisen paperin käyttö saattaa vaikuttaa negatiivisesti tulostuksen/kopioinnin laatuun.
- Tarkista, että arkkien syöttö on esteetön ja ettei niiden sivuilla ole liikaa väljyyttä tai riittämättömästi tilaa.
- Arkeissa tai kirjekuorissa ei saa olla taitoksia, rypyjä tai repeytymiä, koska tällaiset viat saattavat aiheuttaa niiden juuttumisen tai jopa estää niiden syöttämisen laitteeseen. Käytä ainoastaan täysin virheetöntä ja tässä luvussa osoitettuja vaatimuksia vastaavaa paperia.
- Asettakaa ASF-syöttölaitteeseen ainoastaan yhdenkokoista ja -tyyppistä paperia kerrallaan.
- Arkin kummallekin puolelle tulostaminen lisää juuttumisvaaraa tai häiriöitä syöttämisen aikana ja siitä saattaa olla seurauksena musteen leviäminen.
- **ÄLÄ** milloinkaan tulosta kirjekuorien sulkemissivulle.
- Käytettäessä erityisiä tulostusmateriaaleja suorita tulostus **AINOASTAAN** painopinnaksi osoitetulle sivulle.
- Lisätessäsi paperia ASF-syöttölaitteeseen, aseta lisäarkit laitteessa jäljelläolevien arkkien **TAAKSE**. On joka tapauksessa suositeltavaa toistaa paperin syöttötoimenpide.

- Käyttäessäsi erityisiä tulostusmateriaaleja lue aina huolellisesti valmistajan pakkaukseen merkitsemät ohjeet.
- Muista, että tiheään painetuilla sivuilla on taipumus kihartua. Tämän lisäksi ne saattavat tahria niiden päällä olevan arkin takasivun, koska ne tarvitsevat pitemmän ajan kuivuakseen. Voit valita erityisen toimintavaihtoehdon Kirjoittimen Monitori (Kuivausaika) tai poistaa välittömästi tulostetun asiakirjan laitteesta ja antaa sen kuivua ennen kuin käsittelet sitä.

---

***FAKSITOIMINTO***

---

---



## KYTKEMINEN

### Yleiseen puhelinverkkoon

Fax-laitteessa on valmiit tehdasasetukset yleisen puhelinlinjan käyttöä varten. On joka tapauksessa syytä tarkistaa, että:

- "YLEINEN LINJA PSTN" (yleinen puhelinverkko)-parametri on valittuna
- valintatila on oikea ja valittuna (joko **tone = monitaajuusvalintajärjestelmä tai pulse = kymmenjärjestelmä**) sen mukaan, mitä käyttää se yleinen puhelinverkko, johon fax-laite on kytketty. Mikäli et ole varma valintajärjestelmästä, ota yhteys yleiseen puhelinyhtiöön.

Joissakin maissa valinta **pulse = kymmenjärjestelmä ei ole käytettävissä**. Tässä tapauksessa, näyttöön ei tule seuraavassa selostetun toimintosan kohtaia 6 ja 7:

1. Varmistu siitä, että näytöllä on alkutila ja päivämäärä ja kellonaika.

RX FAXILLE	100%
02-10-99	15:29

2. Paina näppäintä **FUNCTION**.

1. MUISTILÄHETYS
( F ) / ◀ / ▼ / 1-9

3. Paina numeronäppäintä **9**.

9. ASENUS
( F ) / ◀ / ▼ / 1-9

4. Paina näppäintä **START**.

P.LINJ. ALKUASET.
( F ) / ◀ / ▼

5. Paina näppäintä **START**.

YLEIN. LINJA PSTN
◀ / ▼ / <-/>

 Jos fax-laitteesi on asetettu toimimaan kytkettynä "Yksityiseen linjaan", paina näppäintä ► valitaksesi sen "yleisen" sijasta.

6. Paina näppäintä **START**.

YL.LINJ:ÄÄNITAAJ
◀ / ▼ / <-/>

7. Paina näppäimiä ◀ / ► valitaksesi muunlaisen vaihtoehdon: "YL.LINJ.VL:IMPUL".

YL.LINJ.VL: IMPUL
◀ / ▼ / <-/>

8. Paina näppäintä **START** vahvistaaksesi valintasi ja tämän jälkeen näppäintä **STOP** palauttaaksesi fax-laitteen alkutilaan.

RX FAXILLE	100%
02-10-99	15:29

### Kytkeminen yksityiseen linjaan (PBX)

Jotta voisit kytkeä fax-laitteen yksityiseen linjaan ja käyttää sitä myös yleisellä linjalla, pitää:

- valita parametri "**YKSITYINEN LINJA PBX**";
- valita valintatila (joko **tone = monitaajuusvalintajärjestelmä tai sykäsjärjestelmä = kymmenjärjestelmä**), jota se yksityinen puhelinvaihdte (keskus) käyttää, jonka linjalle fax-laitteesi on kytketty. Mikäli et ole varma valintajärjestelmästä, ota yhteys yksityiseen puhelinyhtiöön;
- tee asetus, (**suuntanumero tai flash**), jonka avulla pääset yksityiseltä puhelinvaihteelta (keskus) ulkolinjalle;
- aseta se valintatila (**monitaajuusvalintajärjestelmä tai sykäsjärjestelmä**), jota yleinen puhelinyhtiö käyttää.

Joissakin maissa **sykäsjärjestelmän = kymmenjärjestelmän** valinta **ei ole käytettävissä**. Tässä tapauksessa, fax-laitteen näyttöön ei tule seuraavassa esitetyn menettelyn kohdissa 7, 8, 11 ja 12 esitetyjä sanomia:

1. Varmistu siitä, että näytöllä on ilmaistu laitteen alkutila sekä päivämäärä ja kellonaika.

RX FAXILLE	100%
02-10-99	15:29

2. Paina näppäintä **FUNCTION**.

1. MUISTILÄHETYS  
( F ) / ◀ / ▼ / 1-9

3. Paina näppäintä **9** numeronäppäimistöä..

9. ASENNUKSEEN  
( F ) / ◀ / ▼ / 1-9

4. Paina näppäintä **START**.

P.LINJ. ALKUASET.  
( F ) / ◀ / ▼

5. Paina näppäintä **START**.

YLEIN. LINJA PSTN  
◀ / ▼ / ↔

6. Paina näppäimiä ◀ / ▶ tuodaksesi näyttöön toisen käytettävissä olevan vaihtoehdon: "YKSIT. LINJA PBX".

YKSIT. LINJA PBX  
◀ / ▼ / ↔

7. Paina näppäintä **START**.

YKS. LIN:ÄÄNITAAJ  
◀ / ▼ / ↔

8. Paina näppäimiä ◀ / ▶ tuodaksesi näyttöön toisen valintamenetelmän: "YKST.LINJ:IMPUL".

YKST. LIN:IMPUL.  
◀ / ▼ / ↔

9. Paina näppäintä **START** vahvistaaksesi valintasi.

ULKOLINJA:ETUNR.  
◀ / ▼ / ↔

10. Paina näppäimiä ◀ / ▶ tuodaksesi näyttölle toisen käytettävissä olevan vaihtoehdon: "ULKOLINJA:FLASH" tai siirry suoraan kohtaan 10 jos haluat vahvistaa ulkolinjavälittimen "ULKOLINJA: ETUNR.".

ULKOLINJA:FLASH  
◀ / ▼ / ↔

11. Paina näppäintä **START**.



YL.LINJ:ÄÄNITAAJ  
◀ / ▼ / ↔

12. Paina näppäimiä ◀ / ▶ tuodaksesi näyttöön toisen valintamenetelmän: "YL.LINJ.VL: IMPUL".

YL.LINJ.VL.:IMPUL.  
◀ / ▼ / ↔

13. Paina näppäintä **START** vahvistaaksesi valintasi ja tämän jälkeen näppäintä **STOP** palauttaaksesi fax-laitteesi alkutilaan







RX FAXILLE	100%
02-10-99	15:29

 Jos olet vahvistanut ulkolinjalle pääsyn vaihtoehdoksi "ULKOLINJA:ETUNR.", fax-laitteesi pyytää sinua näppäilemään suuntanumeron (korkeintaan 3 numeroa). Kun olet sitten vahvistanut ulkolinjalle pääsyttävän, jolla fax-laitteesi pääsee yleiselle puhelinlinjalle, riittää kun painat näppäintä  EXT. päästäksesi yleiselle linjalle.

Nyt kun fax-laitteesi on varustettu nimellä ja fax-numerolla, voit käyttää sitä seuraaviin käyttötarkoituksiin:

- **lähettää** asiakirjoja (käyttäen myös ajastettua lähetystä tai pollausmenetelmää),
- **vastaanottaa** asiakirjoja (myös pollausmenetelmää käyttämällä),
- **soittaa puheluja** (tutustu toiminnolle varattuun kappaleeseen).

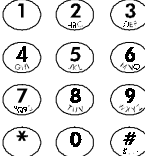
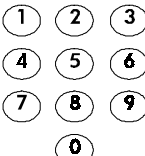
Toimintojen kuvaamisen yksinkertaistamiseksi käytetään tekstissä tästä lähtien seuraavia kuvasympoleja, jotka löydät kunkin toimintosarjan alussa kaavion muodossa:

	Paina <b>kerran</b> tätä näppäintä.
<b>X</b> 	Paina näppäintä <b>X kertaa</b> .
	Aseta asiakirja lähetettävä tai kopioitava puoli alaspäin.
	Nosta puhelinkuuloke.
	Laske kuuloke.
	Näppäile numeronäppäimistöä.
	Paina numeronäppäintä yli sekunnin ajan (pikavalintanäppäin).
	Paina näppäintä <b>S.DIAL</b> ja näppäile lyhytvalintakoodi.
	Saapuva puhelu.

## MILLAISIA ALKUPERÄISASIAKIRJOJA VOIT KÄYTTÄÄ

### Mitat

- Leveys vähintään 148 mm - korkeintaan 216 mm
- Pituus vähintään 216 mm - korkeintaan 600 mm

### Paksuus

Alkaen: 60 - 90 gr/m<sup>2</sup> (korkeintaan 25 arkkia)  
50 - 340 gr/m<sup>2</sup> (1 arkki kerrallaan)







Jos asiakirjan koko poikkeaa annetusta suosituksesta, käytä aina asiakirjojen syöttökansiota.

### Varoitukset

Vältäaksesi vaurioita, jotka saattaisivat tehdä fax-laitteesi toimintakelvottomaksi ja saada laitteen taakuun raukeamaan, tarkista, että käyttämässäsi asiakirjoissa ei ole:

- niittejä
- paperiliittimiä
- teippiä
- märkää korjauslakkaa tai liimaa, joka ei ole vielä kuivunut.

## ÄLÄ MILLOINKAAN KÄYTÄ

	rullalla olevaa paperia		liian ohutta paperia
	repeytyynyttä paperia		märkää tai kosteaa paperia
	liian pieniä arkkeja		rypistynyttä paperia
	hiilipaperia		

Jos asiakirjoissa on edellämainittuja ominaisuuksia, ota niistä ensin kopio ja lähetä se tai käytä asiakirjan syöttökansiota.

## ASIAKIRJAN ASETTAMINEN AUTOMAATTISEEN SYÖTTÖLAITTEESEEN ADF

1. Irrota huolellisesti automaattiseen asiakirjan syöttölaitteeseen ADF asetettavat asiakirjan sivut toisistaan ja tee niistä sitten yhtenäinen nippu (kork. 25 arkkia).
2. Aseta alkuperäisasiakirjat työntämättä ADF:n syöttötasolle siten, että lähetettävä tekstipuoli on alaspäin. Alkuperäisten sivujen pitää niputtua tasolle kevyesti ja askelmaisesti.
3. Säädä tason sivuilla olevat paperinohjaimet arkin leveyden mukaan.

Varmistu siitä, että alkuperäisasiakirjojen paksuuden mukaan säädettävä vipu on oikeassa asennossa (vasemmalla vipu tavallista paperia ja itsekopioivaa paperia, oikealla paksua ja erikoispaperia varten).

## LÄHETETTÄVÄN ASIAKIRJAN KONTRASTIN JA EROTTELUTERÄVYYDEN SÄÄTÖ

Voit **optimoida** tulosteen laadun suorittamalla ennen lähetystä joitakin **säätöjä**. Tällä tavoin voit säätää tulosteen **kontrastia** käyttämällä **erityistä valikkoa**, josta voit valita vaaleampia tai tummempia sävyasteita ja **näppäintä**  säätääksesi merkkien erotteluterävyyden paremmaksi asettaen tarkkuusarvoja pienemmiksi tai suuremmiksi riippuen siitä, millainen alkuperäinen teksti tai kuva on.

### Kontrastin säätö

1. Varmistu siitä, että näytöllä on alkutila ja päivämäärä ja aika.

RX FAXILLE	100%
02-10-99	15:29

2. Aseta alkuperäisasiakirja ADF-syöttötasolle. Näytöllä näkyy lähtöarvona asetettu erotteluterävyysarvo: "NORMAALI".

NORMAALI	100%
ASIAKIRJA VALMIS	

3. Paina näppäintä **FUNCTION**.

1. MUISTILÄHETYS
( F ) / < / > / 1-9

4. Paina näppäintä **8** numeronäppäimistöä.

8. ALKUASETUS
( F ) / < / > / 1-9

5. Paina näppäintä **START**.

PÄIVÄM. JA AIKA
( F ) / < / >

6. Paina näppäintä **FUNCTION** kunnes näytölle ilmestyy:

ERIL. ASETTEITA
( F ) / < / >

7. Paina näppäintä **START**.

KONTRASTI:NORM.
< / > / <- / >-

Paina näppäimiä **<** / **>** valitaksesi muita käytettävissä olevia vaihtoehtoja: "KONTRASTI:VAALEA" e "KONTRASTI:TUMMA".

KONTRASTI:TUMMA
< / > / <- / >-

8. Paina näppäintä **START** vahvistaaksesi valintasi ja tämän jälkeen näppäintä **STOP** palauttaaksesi fax-laitteen alkutilaan.

RX FAXILLE	100%
02-10-99	15:29

Valitse kontrasti seuraavien kriteerien perusteella:

- **NORMAALI**, jos alkuperäisasiakirja **ei ole liian vaalea eikä liian tumma**.
- **VAALEA**, jos alkuperäisasiakirja **on erityisen tumma**.
- **TUMMA**, jos alkuperäisasiakirja **on erityisen vaalea**.



## Erotteluterävyyden säätö

Valitse haluamasi **erotteluterävyys käyttämällä näppäintä**  seuraavien kriteerien mukaan:

- **NORMAALI**, jos alkuperäisasiakirjan **merkit ovat selvästi luettavissa**. Näytön ylärivillä on teksti "NORMAALI" ja alarivillä "ASIAKIRJA VALMIS".
- **OHUT**, jos alkuperäisasiakirjan **merkit ovat pieniä** tai siinä on **kuvia**. Näytön ylärivillä näkyy teksti "OHUT" ja alarivillä "ASIAKIRJA VALMIS".
- **ERITT. OHUT**; jos alkuperäisessä asiakirjassa on **erittäin pieniä merkkejä** tai **kuvia**. Näytön ylärivillä on teksti "ERITT.OHUT" ja alarivillä "ASIAKIRJA VALMIS".
- **VALOKUVA**, jos alkuperäisessä asiakirjassa on ensisijaisesti **valokuvia**. Näytön ylärivillä on teksti "VALOKUVA" ja alarivillä "ASIAKIRJA VALMIS".
- **LAATUKUVA**; jos alkuperäisessä asiakirjassa on valokuvia ja niistä halutaan erinomainen kopia. Näytön ylärivillä on teksti "LAATUKUVA" ja alarivillä "ASIAKIRJA VALMIS".

Käynnistettäessä fax-laite valmistautuu automaattisesti lähettämään tarkasti sekä teksti- että graafiset asiakirjat.

**Tarkkojen valokuvakopioiden lähettämiseksi**, menettele seuraavalla tavalla:

1. Varmistu siitä, että näytöllä on alkutila ja päivämäärä ja aika.

RX FAXILLE	100%
02-10-99	15:29

2. Paina näppäintä **FUNCTION**.

1. MUISTILÄHETYS
( F ) / < / > / 1-9

3. Paina näppäintä **8** numeronäppäimistöä.

8. ALKUASETUS
( F ) / < / > / 1-9

4. Paina näppäintä **START**.

PÄIVÄM. JA AIKA
( F ) / < / >

5. Paina näppäintä **FUNCTION** kunnes näytölle ilmestyy:

ERIL. ASETTEITA
( F ) / < / >

6. Paina näppäintä **START** kunnes näytölle tulee: "VALOK.:AUTOM." Täten sekä teksti että grafiikka tulostuvat selvinä.

VALOK: AUTOM.
< / > / <- / >

7. Paina näppäimiä **< / >** valitaksesi toisen valittavissa olevan arvon: "VALOK: HARM.SÄVY". Täten valokuvan tulostus on erittäin selvä.

VALOK: HARMAAN SÄVY
< / > / <- / >

8. Paina näppäintä **START** vahvistaaksesi valintasi ja paina sitten **STOP** palauttaaksesi fax-laitteen alkutilaan.

RX FAXILLE	100%
02-10-99	15:29

## ALKUPERÄIASIAKIRJAN LÄHETYS

### Menetelmä A:

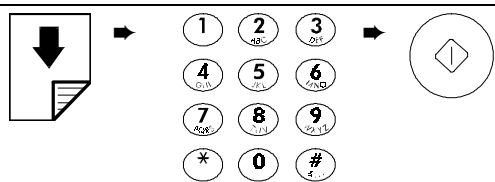

toisin sanoen:

1. Varmistu siitä, että näytöllä on alkutila sekä päivämäärä ja aika.

RX FAXILLE	100%
07-10-99	15:42

2. Aseta asiakirja ADF-syöttölaitteen tasolle. Näyttö osoittaa asetetun erottelutarkkuuden: "NORMAALI".

NORMAALI	100%
ASIAKIRJA VALMIS	

 Jos lähetettäväksi aikomasi asiakirja on erityisen vaalea tai tumma tai siinä on erittäin pieniä merkkejä tai kuvia, muuta esimääritettyjä kontrastin ja erottelutarkkuuden arvoja kuten edellä on kuvattu.

3. Muodosta numerosarja (korkeintaan 64 numeroa) suoraan fax-laitteen numeronäppäimistöllä valitaksesi vastaanottajan, jolle haluat lähettää asiakirjan.

ANNA NUMERO 0125 230023
----------------------------

 Mikäli näppäilet väärän numeron: aseta kohdistin näppäimien ◀ / ▶ avulla virheellisen numeron kohdalle ja näppäile sen päälle oikea numero. Jos haluat kokonaan poistaa näppäilemäsi numeron paina näppäintä **CLEAR**.

 Kohdat 2 ja 3 voidaan suorittaa päinvastaisessa järjestyksessä.

4. Paina näppäintä **START** käynnistääksesi lähetksen. Kun lähetys on päättynyt näytölle ilmestyy muutaman sekuntien ajaksi sanoma "TX LOPP. SUORIT." ja tämän jälkeen palautuu alkutila.

RX FAXILLE	100%
07-10-99	15:42

#### Menetelmä B:

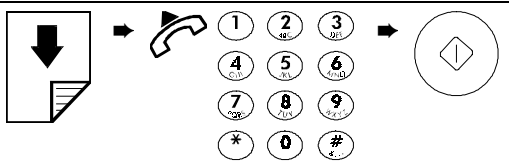

eli:

1. Varmistu siitä, että näytöllä on alkutila ja päivämäärä ja aika.

RX FAXILLE	100%
07-10-99	15:42

2. Aseta alkuperäinen asiakirja ADF-syöttötasolle. Näytölle ilmestyy esimääritetty erotteluterävyyden arvo: "NORMAALI".

NORMAALI	100%
ASIAKIRJA VALMIS	

3. Nosta puhelimen kuuloke ylös päästäksesi puhelinlinjalle.

PUHELINSOITTO
---------------

4. Muodosta suoraan numeronäppäimistöltä sen fax-laitteen numero (korkeintaan 64 numeroa) jonne haluat lähettää asiakirjan.

 Jos vastaanottajan fax-laite on asetettu automaattiselle vastaanotolle, kuulet fax-laitteen äänimerkin.

Jos se on asetettu manuaaliselle vastaanotolle, sinulle vastaa itse vastaanottaja, jonka pitää painaa oman fax-laitteensa käynnistysnäppäintä, jonka jälkeen sinun pitää odottaa fax-laitteen äänimerkkiä.

5. Paina näppäintä **START** käynnistääksesi lähetksen. Kun lähetys on päättynyt, näytölle tulee muutaman sekunnin ajaksi sanoma "TX LOPP.SUORIT." ja sen jälkeen palautuu alkutila.

RX FAXILLE	100%
07-10-99	15:42

Molemmissa tapauksissa kun lähetys on päättynyt, fax-laite tulostaa **lähetysraportin**, mikäli toiminto on otettu käyttöön (tutustu osaan "**Raporttien ja listojen tulostus**"). Voit joka tapauksessa tulostaa lähetysraportin aina halutessasi (kts. osa "**Raporttien ja listojen tulostus**").

Jos et saa yhteyttä haluamaasi numeroon linjahäiriöiden vuoksi tai siksi, että vastaanottajan numero on varattu, fax-laite **valitsee uudelleen automaattisesti** numeron.

Jos haluat **keskeyttää meneillään olevan lähetksen**, paina näppäintä **STOP**. Laitteessa oleva arkki poistuu laitteesta automaattisesti. Voit sitten poistaa ehkä jäljellä olevat muut arkit käsin ADF-syöttötasolta. Fax-laite palautuu automaattisesti alkutilaan.

Voit myös lähettää asiakirjan Internet-osoitteeseen. Tutustu tälle varattuun lukuun **Internet-toiminto**.

## ERIKOISTOIMINTOJA NUMERONVALINNASSA

Seuraavassa esitetyissä tapauksissa muuta numeronvalintatapaa edellä kohdissa 3 (menetelmä A) ja 4 (menetelmä B) esitetyistä tavoista .

- **Fax-laite on kytketty yksityiseen puhelinlinjaan.** Päästäksesi yleiselle linjalle paina ennen

 numeron valintaa näppäintä "E" (ulkolinja).

Jos puhelinvaihteesi ulkolinjan valintatapa ei vastaa fax-laitteesi asetusta, ohjelmoi se vaadittua ulkolinjan valintatapaa käyttäen (katso kohta "Laitteen kytkeminen yksityiseen linjaan PBX", luvussa "Fax-laitteen asetukset puhelinlinjaan liittämiseksi").

- **Haluat muuttaa tilapäisesti valintatapaa**

Jos fax-laitteen asetus on tehty pulssivalintajärjestelmää (kymmenjärjestelmä) varten (tutustu lukuun "Fax-laitteen asetukset puhelinlinjaan liittämiseksi") ja haluat käyttää laitetta äänitajuusvalinnassa (monitaajuusjärjestelmä):

- muuta tilapäisesti valintatila painamalla näppäintä \* ennen numeron valintaa tai sen aikana.

Lähetysten päätyttyä fax-laite palauttaa aina sen alkuperäiseen asetettuun valintatapaan.

- **Haluat soittaa uudelleen vastaanottajalle valitsematta numeroa uudelleen**

Fax-laite tallentaa muistiinsa aina viimeiset 10 valittua puhelinnumeroa (paitsi kun on kyseessä muistilähetys). Voit soittaa uudelleen mihin tahansa näistä mainituista numeroista painamalla

peräkkäin seuraavia näppäimiä:  (RE-SELECTION), ◀ / ▶ ja START ja asiakirjan ollessa jo asetettuna ADF-syöttölaitteeseen. Tämä toiminto on hyödyllinen myös silloin, kun lähetys ei onnistu automaattisista uudelleenvalintayrityksistä huolimatta.

- **Vastaanottajan numero kuuluu toiseen verkoryhmään**

Jos vastaanottajan numero kuuluu toiseen verkoryhmään ja valinta-asetuksena on sykäysvalinta = kymmenjärjestelmä, kannattaa kansainvälisen suuntanumeron, kaupungin suuntanumeron ja vastaanottajan numeron väliin lisätä tauko

(näppäin  (PAUSE)). Näytölle tulevan numerosarjan keskellä näkyy tällöin kirjain "P" (tauko).

- **Vastaanottajan fax-laite on kytketty puhelinvaihteeseen, joka vaatii merkkiäänäen ennen yhteyden muodostamista**

Valitsemasi numeron saa tunnistamaan keskuksen merkkiäänäen, kun painetaan näppäintä F (FUNCTION) numeroa valittaessa. Näytölle ilmestyy tällöin ":" (tämä toiminto on käytössä ainoastaan joissakin maissa).

- **Haluat kuunnella linjan merkkiäänäen numeroa valitessasi nostamatta puhelinkuuloketta (kädet vapaina)**

Fax-laitteeseesi on jo asetettu sekä linjan merkkiäänäen että yhteyssignaalien kuuntelu. Jos näin ei ole, toimi seuraavalla tavalla tai tutustu kohtaan "Yhteyssignaalien kuuntelu", luvussa "Laitteen lisäkäyttömahdollisuudet".

### Menettely:

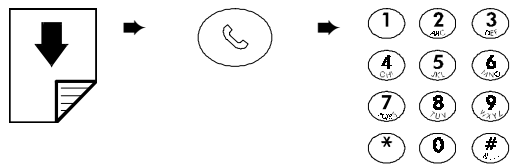

toisin sanoen:

1. Luo yhteys linjalle painamalla fax-laitteen näppäintä HOOK.

ANNA NUMERO  
\_

2. Valitse vastaanottajan numero fax-laitteen numeronäppäimistöltä.

ANNA NUMERO  
011 230087

3. Paina näppäintä START käynnistääksesi lähetksen.

- **Jos haluat käyttää pikavalintatoimintoja**

Fax-laitteesi pystyy suorittamaan nopeita numeronvalintoja, kuten pikavalinta ja lyhytvalinta, joita varten tulee suorittaa ohjelmointi kappaleessa "Pikavalinnan ja lyhytvalinnan ohjelmointi" annettujen ohjeiden mukaan.

Kun ohjelmointi on suoritettu, riittää kun painat vain yhtä näppäintä (pikavalinta) tai yhtä näppäintä ja seuraavaksi kaksinumeroisen koodin (lyhytvalinta) numerovalinnan käynnistämiseksi (tutustu lukuihin "Lähetys pikavalintaa käyttämällä" ja "Lähetys lyhytvalintaa käyttämällä").

## ASIAKIRJAN LÄHETYS MUISTISTA HETI TAI ENNALT A OHJELMOITUUN AIKAAN (AJASTETTU LÄHETYS)

Fax-laitteesi on varustettu muistilla, jonka avulla voit lähettää telefaxeja ennalta ohjelmoituun aikaan (ajastettu lähetys) ja lähettää asiakirjan useammille vastaanottajille (korkeintaan 50 - ryhmälähetys).

Voit asettaa kerrallaan vain yhden muistilähetystavan.

1. Varmistu siitä, että näytöllä on alkutila sekä päivämäärä ja aika.

RX FAXILLE	100%
07-10-99	15:42

2. Aseta alkuperäisasiakirja ADF-syöttötasolle.

NORMAALI	100%
ASIAKIRJA VALMIS	

3. Valitse haluamasi kontrasti ja erotteluterävyys.

4. Paina näppäintä **FUNCTION**.

1. MUISTILÄHETYS
( F ) / < / > / 1-9

5. Paina näppäintä **START**. Fax-laite alkaa tallentaa alkuperäisasiakirjaa muistiin. Tallennuksen aikana näytölle tulee: "RISOL. 100%" (yläriivi); "MEMORIZ. #XXXX" (toinen rivi), jossa prosenttiluku tarkoittaa muistissa olevan vapaan tilan arvoa, joka pienenee sitä mukaa kun asiakirja tallentuu muistiin. Toimenpiteen päätyttyä näytöllä näkyy muutaman sekunnin ajan tallennettujen sivujen kokonaismäärä ja sitten sanoma kellonajan asettamiseksi.

ANNA KELLONAIKA
HH:MM

6. Näppäile kellonaika, jolloin haluat suorittaa lähetysten ja paina tämän jälkeen näppäintä **START** tai paina suoraan näppäintä **START** jos haluat vahvistaa näytöllä olevan kellonajan.

ANNA NUMERO
PIKA/LYHYTVAL./@

7. Näppäile numero valitaksesi vastaanottajan joillakin näistä valintavoista ja paina sitten näppäintä **START**. Fax-laite kehottaa sinua antamaan toisen numeron.

ANNA NUMERO
NR/PIKA/LYHYTVAL.

 Jotta voisit lähettää asiakirjan useammalle vastaanottajalle, toista kohta 7 kunkin vastaanottajan osalta ja paina sitten näppäintä **START** päättääksesi toimenpiteen.

 Jos haluat lähettää asiakirjan vain yhdelle vastaanottajalle, paina ensimmäisen antamasi numeron jälkeen suoraan **START** antamatta muita numeroita.

Kun lähetys on päättynyt, laite tulostaa automaattisesti **ryhmälähetysraportin** (silloin kun asiakirja on lähetetty useammalle vastaanottajalle) tai **lähetysraportin** (jos asiakirja on lähetetty vain yhdelle vastaanottajalle) edellyttäen, että **tämä toiminto on ohjelmoitu** laitteeseen. Tutustu lähemmin lukuun "Raporttien ja listojen tulostus".

Mikäli haluat **keskeyttää lähetysten**, paina näppäintä **STOP**. Jos lähetys on osoitettu useammalle vastaanottajalle (ryhmälähetys), se keskeytyy vain sillä hetkellä meneillään olevan vastaanottajan osalta; lähetys jatkuu järjestyksessä seuraavana olevalle vastaanottajalle.

Fax-laite poistaa muistista automaattisesti kaikki onnistuneet lähetykset.

Kun olet määrittänyt muistilähetysten sitä voidaan:

- **muuttaa** mutta vain jos lähetysyritys ei ole jo käynnissä.
- **toistaa** asianmukaisen ohjelmoinnin avulla, mutta vain jos lähetys ei ole onnistunut (tutustu lähemmin lukuun "Kuinka ohjelmoi/mitätöitä lähetysten toiston, kun muistilähetys on epäonnistunut", kappaleessa "Laitteen lisäkäyttömahdollisuuksia")
- **nollata** millä tahansa hetkellä.

Voit lisäksi pyytää vastaavien **parametrien tulostusta**, jonka avulla saat seuraavia tietoja:

- ◆ **Tapahtumanumero/Asiakirja**  
Muistiin tallennetun alkuperäisasiakirjan viitenumero. Tämän numeron avulla asiakirja kytketään kuhunkin laitteen muistista suoritettuun lähetykseen (yksittäinen tai ryhmälähetys).
- ◆ **Sivumäärä**  
Muistiin tallennetun alkuperäisasiakirjan muodostavien sivujen kokonaismäärä.
- ◆ **Asetettu Päiväm./Aika**  
Muistilähetykselle asetettu päivämäärä ja aika (yksittäinen tai ryhmälähetys).
- ◆ **Tyyppi**  
Asetettu lähetystapa.
- ◆ **Valittu numero**  
Vastaanottajan fax-numero.
- ◆ **Vastaanottajan Numero/Nimi.**  
Valitun vastaanottajan numero (ja mahdollisesti nimi).  
Tämä numero vastaa valittua numeroa mutta vain jos vastaanottaja on oikein asettanut fax-laitteensa numeron. Muussa tapauksessa numero voi olla erilainen tai puuttua kokonaan.  
Jos lähetys on suoritettu FAX2NETin kautta, tämä osoitetaan numeron/nimen sijasta.  
Jos **lähetys** on suoritettu **luottamuksellisena** eli asiakirja on lähetetty vastaanottajan fax-laitteen **salaiseen postilokeroon**, tulosteessa näkyy tämän lisäksi seuraavat tiedot:  
**Postilok. Id.:** vastaanottajan salaisen postilokeron tunnistenumero.  
**P.lok.p.kood.:** Vastaanottajan salaisen postilokeron pääsykoodi.
- ◆ **Päiväm./Aika**  
Muistilähetyksen suorituksen päivämäärä ja kellonaika. Ryhmälähetyksen ollessa kyseessä, tulosteesta näkyy kunkin yksittäisen lähetyksen päivämäärä ja kellonaika.
- ◆ **Kesto aika**  
Lähetykseen kulunut aika.
- ◆ **Sivut**  
Lähetettyjen sivujen määrä.
- ◆ **Tila**  
Muistiin asetetun lähetyksen senhetkinen tila. Ryhmälähetyksen ollessa kyseessä, tulosteesta näkyy kunkin yksittäisen ryhmälähetykseen kuuluneen lähetyksen tila.

## JO ASETETUN MUISTILÄHETYKSEN MUUTTAMINEN, TOISTO TAI NOLLAUS

1. Varmistu siitä, että olet suorittanut muistilähetyksen määrityksen.

RX FAXILLE 98%  
MUISTILÄH. ASET.

2. Paina näppäintä **FUNCTION**.

1. MUISTILÄHETYS  
( F ) / ◀ / ▶ / 1-9

3. Paina näppäintä **START**.

JO ASETETTU

4. Paina näppäintä **START**.

TULOSTA ASETTE

 Jos haluat tulostaa ainoastaan vastaavat parametrit, paina näppäintä **START**. Tulostuksen päätyttyä fax-laite asetuu vaihtoehdon "MUUTA PARAMETR." kohdalle.

MUUTA PARAMETR.

5. Paina näppäimiä ◀ / ▶ saadaksesi näyttöön toisen käytettävissä olevan vaihtoehdon: "POISTA ASETTE" ja paina sitten näppäintä **START** vahvistaaksesi valintasi.

 Jos valitset vaihtoehdon "MUUTA PARAMETR.", jatka toimintoja kuten on selostettu **kohdissa 6 ja 7** luvussa "**Asiakirjan lähettäminen muistilähetyksenä**".

 Jos muistilähetys on jo käynnistynyt, näytölle tulee teksti "EI SALLITTU"; tässä tapauksessa, kuten on edellä jo osoitettu, ei lähetystä voi enää muuttaa jos laite on puhelinyhteysvaiheessa.

 Jos valitset vaihtoehdon "POISTA ASETTE", fax-laite ensin poistettuaan kyseisen asetuksen ja vastaavan asiakirjan muistista, palautuu automaattisesti alkutilaan.

## ASIAKIRJOJEN/SIVUJEN LÄHETTÄMISEN TOISTO AUTOMAATTISENA MUISTILÄHETYKSENÄ

Jos mistä tahansa syystä asiakirjasi tai asiakirjan joidenkin sivujen lähetys ei onnistu tai niiden lähetyksessä on häiriöitä huolimatta asianmukaisesta enneko-ohjelmoinnista enne lähetystä, voit oikein ohjelmoimalla asettaa laitteesi lähettämään uudelleen koko asiakirjan tai sen puuttuvat sivut.

Menettele seuravassa esitetyllä tavalla:

1. Varmistu siitä, että fax-laitteesi näytöllä on alkutila sekä päivämäärä ja kellonaika.

RX FAXILLE	100%
09-10-99	16:18

2. Paina näppäintä **FUNCTION**.

1.MUISTILÄHETYS
( F ) / ◀ / ▼ / 1-9

3. Paina näppäintä **8** numeronäppäimistöä.

8.ALKUASETUS
( F ) / ◀ / ▼ / 1-9

4. Paina näppäintä **START**.

PÄIVÄM. JA AIKA
( F ) / ◀ / ▼

5. Paina näppäintä **FUNCTION** kunnes näytölle tulee:

ERIL. ASETTEITA
( F ) / ◀ / ▼

6. Paina näppäintä **START** kunnes näytölle tulee:

AUT.UUD.LÄH.:EI
◀ / ▼ / <-/>

7. Paina näppäintä **START**, jos haluat, että mahdolliset **ei-lähetetyt** voidaan olla **huomioimatta**.

Muussa tapauksessa paina näppäimiä ◀ / ▶ saadaksesi näyttöön toisen vaihtoehdon; näytölle tulee:

AUT.UUD.LÄH.:KYL
◀ / ▼ / <-/>

8. Paina näppäintä **START**, jotta saat laitteen lähettämään automaattisesti uudelleen ne sivut, jotka asiakirjan lähetyksen aikana ovat jääneet vastaanottajalta saamatta.

Näytöllä näkyvä teksti:

DOK.UUD.LÄH.:EI
◀ / ▼ / <-/>

9. Jos et halua muistissa olevia sivuja lähetettäväksi automaattisesti uudelleen, paina näppäintä **STOP**. Fax-laitteesi palautuu alkutilaan.

Muussa tapauksessa paina näppäimiä ◀ / ▶ saadaksesi näyttöön toisen vaihtoehdon; näytölle tulee:

DOK.UUD.LÄH.:KYL
◀ / ▼ / <-/>

10. Paina näppäintä **START**, ja sen jälkeen näppäintä **STOP** palauttaaksesi fax-laitteen alkutilaan.

***Tämä toiminto on voimassa ainoastaan muistilähetysten lähetettävien asiakirjojen suhteen.***

### 1. Asiakirjojen syöttötasolta ADF:

- a) Jos **lähetyksen epäonnistuu** puheliniinjalla tai fax-laitteessa olevien häiriöiden vuoksi, **merkkivalo** ▲○ (ERROR) syttyy ja laite antaa lyhyen äänimerkin; tässä tapauksessa **fax-laite** tulostaa **automaattisesti epäonnistuneen lähetyksen raportin** (tutustu lukuun "**Raporttien ja listojen tulostus**"), jossa annettu virhekoodi osoittaa häiriön syyn (luettelo kaikista virhekoodista löytyy oppaan luvusta "**Huolto**").

Kun tulostus on päättynyt, paina näppäintä **STOP** sammuttaaksesi merkkivalon ja poista käsin asiakirja ADF-syöttötasolta.

- b) Jos lähettämäsi asiakirja on **liian pitkä** (yli 600 mm) tai **se juuttuu laitteeseen** lähetyksen aikana, fax-laitteesi keskeyttää automaattisesti lähetyksen, **merkkivalo** ▲○ (ERROR) syttyy ja laite antaa **häiriöstä ilmoittavan äänimerkin**.

### 2. Muistilähetyksenä:

- a) Jos ryhmälähetyksen aikana **lähettäminen yhdelle tai useammalle vastaanottajalle epäonnistuu**, koko lähetystoimenpiteen päätyttyä laite tulostaa ryhmälähetysraportin osoittaen lähetyksen tuloksen kunkin vastaanottajan osalta.
- b) Jos **lähetyksen epäonnistuu** siitä syystä, että vastaanottajan numero on varattu, fax-laitteesi yrittää uudelleen valita numeron kolme kertaa. Viimeisen epäonnistuneen yrityksen jälkeen, laite tulostaa lähetyksraportin, jossa osoitetaan sattuneen häiriön tyyppi (koodi).

*Jotta voisit muuttaa raporttien tulostusasetuksia, tutustu lukuun "**Raporttien ja listojen tulostus**".*

Voit ohjelmoida laitteesi vastaanottamaan telefax-viestejä **kuudella eri tavalla**, jotka saat käyttöösi painamalla näppäintä **RX MODE**.

- ◆ **Manuaalinen vastaanotto** kaikissa sellaisissa tilanteissa, jolloin olet itse paikalla ja voit siis henkilökohtaisesti vastata saapuviin puheluihin.
- ◆ **Automaattinen vastaanotto** silloin, kun olet poissa paikalta, mutta haluat kuitenkin ottaa vastaan telefax-viestit (laitteessasi on tämä tehdasasetus).
- ◆ **Automaattinen vastaanotto puhelutyyppin tunnistuksella**. Tässä vastaanottotavassa fax-laite kytkeytyy tietyn soittoäänimäärän jälkeen puheliniinjaan ja pystyy tunnistamaan, onko kyseessä telefax-viesti vai puhelu.
- ◆ **Vastaanotto puhelinvastaajan kautta**. Tässä vastaanottotavassa puhelinvastaaja ottaa vastaan puhelut, tallentaa mahdollisesti soittajan jättämät viestit ja mikäli tämä haluaa lähettää telefaxin, laite ottaa sen vastaan.
- ◆ **Vastaanotto PC:lle**. Tässä vastaanottotavassa lähettäjän lähettämät asiakirjat tallentuvat joko fax-laitteen tai PC:n muistiin ja ne voidaan sen jälkeen tulostaa fax-laitteen avulla (tutustu erityisesti tälle aiheelle varattuun **elektroniseen ohjeistoon**, joka on asennettu PC:n ohjelmiston asennuksen yhteydessä).
  - Jos PC on auki ja tarkoitukseen erityisesti varattu sovellusohjelma avoinna, saapuva asiakirja tallentuu suoraan PC:n muistiin.
  - Mikäli PC on sammutettuna ja/tai sovellusohjelma ei ole käytössä, saapuva asiakirja tallentuu fax-laitteen muistiin ja siirretään PC:lle heti kun tämä käynnistetään.
- ◆ **Vastaanotto PC:lle puhelinvastaajan kautta**  
Tässä vastaanottotavassa puhelinvastaaja ottaa vastaan saapuvat puhelut, nauhoittaa mahdolliset viestit ja jos lähettäjä aikoo lähettää asiakirjan, puhelinvastaaja vapauttaa linjan jotta PC voi ottaa asiakirjan vastaan.
  - Jos PC on käytössä ja fax-sovellus avoinna, saapuva asiakirja tallentuu suoraan PC:n muistiin.
  - Jos PC:stä on virta pois ja/tai fax-sovellusohjelma on suljettuna, saapuva asiakirja tallentuu faksilaitteeseen ja siirretään PC:lle heti kun tähän kytketään virta.

## ASIAKIRJOJEN TULOSTUS

Jos fax-laitteeseesi on asennettuna väritulostuspää, voit valita, sallitko vai et saapuvien asiakirjojen tulostuksen silloin, kun musta muste kirjoituspäästä loppuu.

Menettele seuraavalla tavalla:

1. Varmistu siitä, että näytöllä on alkutila ja päivämäärä ja kellonaika.

RX FAXILLE	100%
09-10-99	16:18

2. Paina näppäintä **FUNCTION**.

1.MUISTILÄHETYS
( F ) / < / > / 1-9

3. Paina näppäintä **8** numeronäppäimistöä.

8.ALKUASETUS
( F ) / < / > / 1-9

4. Paina näppäintä **START**.

PÄIVÄM. JA AIKA
( F ) / < / > /

5. Paina näppäintä **FUNCTION** kunnes näytölle tulee:

TULOSTUSPARAM.
( F ) / < / > /

6. Paina näppäintä **START** kunnes näytölle tulee:

TULOST:TÄYSMUSTA
< / > / <- / >

7. Paina näppäintä **START**, jos haluat, että saapuvat asiakirjat tulostetaan ainoastaan kirjoituspään mustalla musteella, paina sitten näppäintä **STOP** palauttaaksesi fax-laitteen alkutilaan.

Muussa tapauksessa paina näppäimiä ◀ / ▶ saadaksesi näyttöön toisen käytettävissä olevan vaihtoehdon; näytölle ilmestyy:

TULOST:MUST.YHDI
< / > / <- / >

8. Paina näppäintä **START** vahvistaaksesi asetuksen ja tämän jälkeen näppäintä **STOP** palauttaaksesi laitteen alkutilaan.

Tämän asetuksen avulla kirjoituspään mustan musteen loputtua saapuvien asiakirjojen tulostus jatkuu kirjoituspään kolmen muun värin yhdistelmästä luodulla mustalla musteella.



## MITÄ TAPAHTUU, JOS PAPERI TAI MUSTE LOPPUVAT TAI JOS TAPAHTUU SÄHKÖKATKOS

Fax-laitteesi kykenee **muistinsa** ansiosta **vastaanottamaan silloinkin, kun:**

- paperi puuttuu,
- muste tai kirjoituspää puuttuvat

Jos vastaanoton aikana **paperi puuttuu tai se on juuttunut laitteeseen**, tai **muste loppuu**, tulostus keskeytyy ja näytölle ilmestyy asiaa koskeva sanoma ja saapuva **asiakirja tallentuu tilapäisesti laitteen muistiin**. Kun häiriö on poistunut, fax-laite käynnistää uudelleen tulostuksen.

Jos on kyseessä **sähkökatkos**, fax-laite pitää muistissaan: päivämäärän ja kellonajan, pika- ja lyhytvalintanumeroiden asetukset ja raportit. Muistiin tallentuneet asiakirjat pysyvät muistissa tunnin ajan, jonka jälkeen ne katoavat. Tässä tapauksessa fax-laite tulostaa automaattisesti raportin, joka osoittaa muistista poistettujen sivujen kokonaismäärän (lähetettyjen ja saapuneiden sivujen).

## VASTAANOTTOTAVAT

Missä tahansa **ei-manuaalisessa vastaanottovassa RX MODE**, jos nostat heti kuulokkeen pitää painaa näppäintä **START** jotta faxin vastaanotto käynnistyisi asetetulla tavalla.

## Manuaalinen vastaanotto

### Menettely:

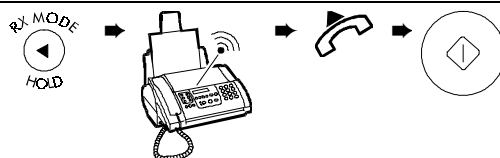

eli:

1. Varmistu siitä, että näytöllä on alkutila sekä päivämäärä ja kellonaika.

RX FAXILLE	100%
09-10-99	14:09

2. Paina näppäintä **RX MODE** ja valitse manuaalinen vastaanottotapa.

KÄSIKÄYTT.	100%
09-10-99	14:09

3. Puhelimen soidessa nosta kuuloke saadaksesi linjan LINE auki.

PUHELINSOITTO
---------------

4. Heti kun kuulet faxin merkkiäänän tai lähettäjä kehottaa vastaanottamaan, paina näppäintä **START**.

YHDISTÄÄ
----------

5. Pane puhelinkuloke takaisin paikalleen. Fax-laitteesi aloittaa vastaanoton ja näytölle ilmestyy muutamia meneillään olevaa vastaanottoa koskevia tietoja kuten lähittäjän fax-numero tai, mikäli ohjelmoituna, hänen nimensä.

6. Kun vastaanotto on päättynyt näytölle ilmestyy muutaman sekunnin ajaksi viesti "RX SUORITETTU" ja sen jälkeen alkutila.

KÄSIKÄYTT.	100%
09-10-99	14:09

Jos lähettäjä on soittanut **ainoastaan keskustellakseen**, puhelun päätteeksi **laske kuuloke takaisin paikalleen**.

Jos **puhelinlaitteistossasi on useampia pistokkeita** ja puhelinkone sijaitsee kaukana fax-laitteesta, voit **määrittää** fax-laitteelle (kauko-ohjatun – REMOTE CODE) vastaanoton, edellyttäen, että puhelin toimii **äänitaajuusmenetelmällä** (monitaajuus):

- Nosta kuuloke ylös saadaksesi linjan.
- Paina puhelimen näppäintä \* ja anna **kauko-ohjauskoodi**. Muista, että koodinumeron pitää olla sama kuin se, jonka olet aikaisemmin ohjelmoinut (tutustu kohtaan "**Kauko-ohjauskoodin muuttaminen**", luvussa "**Laitteen lisäkäyttömahdollisuuksia**").

## Automaattinen vastaanotto

Fax-laite ottaa vastaan asiakirjoja täysin itsenäisesti ilman valvontaa.

Fax-laitteen tehdasasetuksena on automaattinen vastaanotto. Jos näin ei kuitenkaan ole, paina näppäintä **RX MODE** kunnes näytölle ilmestyy "RX FAXILLE".

## Automaattinen vastaanotto puhelutyypin tunnistuksen perusteella

Olet ohjelmoinut fax-laitteesi painamalla näppäintä **RX MODE** vastaanottamaan yllämainitulla tavalla (näytöllä pitää silloin olla teksti "FAX/PUH.").

Fax-laitteesi toiminta vaihtelee saapuvan soiton tyyppin mukaan, kuten on esitetty seuraavassa kaaviossa:

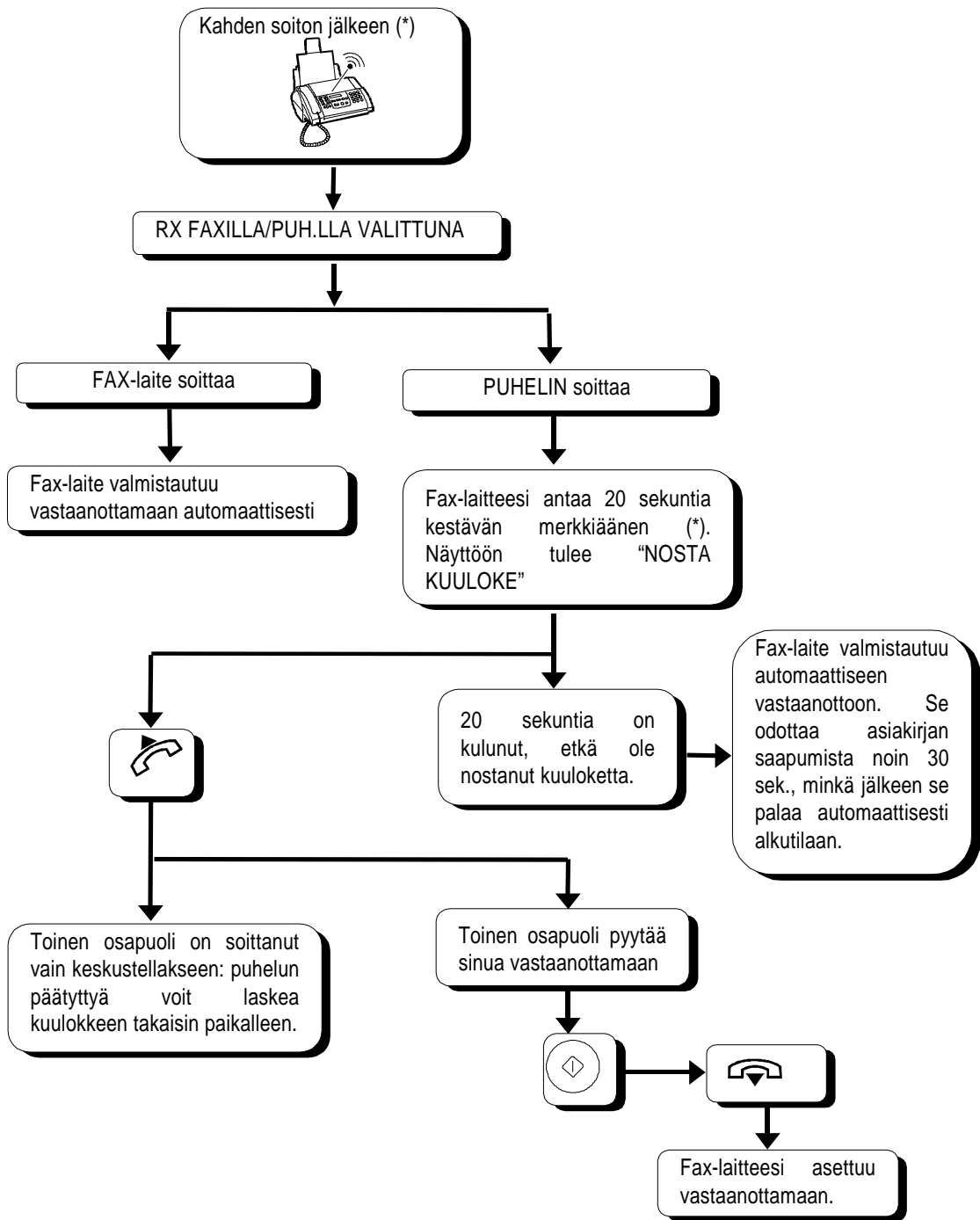

(\*) Voit muuttaa sekä soittoäänten lukumäärää että niiden voimakkuutta kuten myös fax-laitteen antaman äänimerkin kestoa. Tässä vastaanotettavassa voit myös joissakin maissa saada käyttöön palvelun, joka käyttää hyväkseen soittojen pituuden tunnistusta (tutustu lukuun "**Laitteen lisäkäyttömahdollisuuksia**").

 Jos nostat puhelinkuulokkeen ennen kahta soittoääntä ja kuulet lähettäjän fax-laitteen linjaäänimerkin, paina näppäintä **START** ja laske kuuloke takaisin paikalleen. Fax-laitteesi valmistautuu vastaanottamaan.

 Jos puhelinlaitteistoosi kuuluu useampia pistokkeita, voit määrittää fax-laitteesi vastaamaan kauko-ohjauksella (REMOTE CODE) kuten on kuvattu kappaleessa "Manuaalinen vastaanotto".

 Jos puhelinlaitteistoosi kuuluu useampia pistokkeita, voit ottaa linjan 20 sekunnin kuluessa myös rinnakkaispuhelimesta, edellyttäen, että puhelin toimii äänitaajuusjärjestelmällä (monitaajuus): nosta kuuloke ja paina näppäimiä \* ja #.

## Vastaanotto puhelinvastaajan kautta

- Jos olet varustanut fax-laitteesi **ulkopuolisella puhelinvastaajalla** ja olet asettanut sen painamalla näppäintä **RX MODE** tähän vastaanottotapaan (näytöllä tulee silloin näkyä "FAX/VASTAAJA"), varmistu ensimmäiseksi siitä, että:
  - **puhelinvastaaja on toiminnassa.**
  - **soittoäänien määrä**, joiden jälkeen vastaaja käynnistyy, on alle 5.
  - **äänettömän ajan kesto** (eli aika, jonka jälkeen mikäli vastaaja ei kuule ääniviestiä tai fax-laitteen merkkiääntä, se katkaisee yhteyden), joka on **säädetty vastaajaan on pitempi kuin fax-laitteeseen säädetty aika** (mikäli haluat muuttaa fax-laitteeseen tehdasasetuksena määritettyä aikaa, tutustu

kohtaan "Äänettömän ajan keston muuttaminen", luvussa "Laitteen lisäkäyttömahdollisuuksia").

- vastaajaan on nauhoitettu **vastausviesti**, jonka kesto ei saa ylittää 15÷20 sekuntia.

Vastaanottotavassa "FAX/VASTAAJA" on joissakin maissa mahdollista lisäksi saada käyttöön **soittoäänien pituuden tunnistusta hyväkseen käyttävä palvelutoiminto** (tutustu lukuun "Laitteen lisäkäyttömahdollisuuksia").

Fax-laitteesi toiminta vaihtelee riippuen toisen osapuolen soitosta, kuten on esitetty seuraavassa kaaviossa:

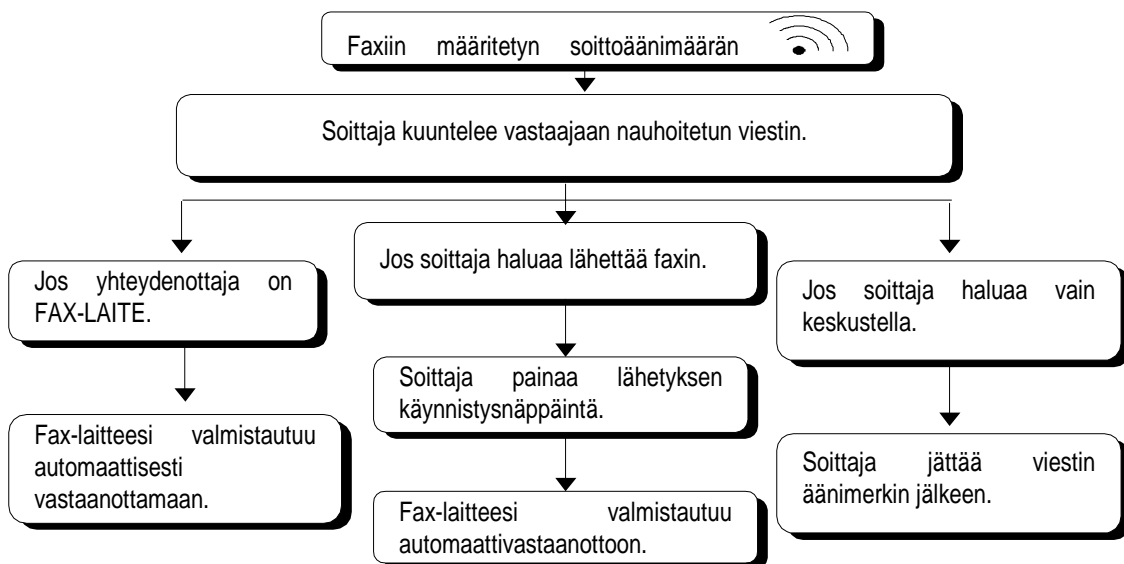

## PIKAVALINNAN JA LYHYTVALINNAN OHJELMOINTI

Kuten on jo esitetty kohdassa "Erikoistoimintoja numeronvalinnassa" fax-laitteeseen voi ohjelmoida seuraavat nopeat valintamenetelmät:

- pikavalinta
- lyhytvalinta

### Pikavalinta

Voit **kytkä** kuhunkin 10 numeronäppäimestä (0 - 9) **telefax-numeron, puhelinnumeron** tai **Internet-osoitteen** ja **nimen**, jotka voit automaattisesti valita painaessasi pitempään kuin sekunnin ajan kyseistä näppäintä.

Voit myös tämän lisäksi **lähettää luottamuksellisessa lähetystavassa**. Tässä tapauksessa vastaanottajan fax-laite ei välittömästi tulosta lähetettyä asiakirjaa. Tämän toimintatavan valitsemiseksi **pitää vastaanottajan fax-laitteessa olla** erityinen muisti-paikka, jonka nimi on "Luottamuksellinen postilokero" (tutustu asialle varattuun lukuun).

**Fax- tai puhelinnumeron kytkeminen numeronäppäimeen:**

1. Varmistu siitä, että näytöllä on alkutila sekä päivämäärä ja kellonaika.

RX FAXILLE	100%
09-10-99	16:18

2. Paina näppäintä **FUNCTION**.

1.MUISTILÄHETYS ( F ) / ◀ / ▼ / 1-9
--

3. Paina näppäintä **8** numeronäppäimistöä.

8.ALKUASETUS ( F ) / ◀ / ▼ / 1-9
-------------------------------------

4. Paina näppäintä **START**.

PÄIVÄM. JA AIKA ( F ) / ◀ / ▼
----------------------------------

5. Paina näppäintä **FUNCTION** kunnes näytölle tulee:

PIKAVALINTA ( F ) / ◀ / ▼
------------------------------

6. Paina näppäintä **START**.

VALITSE PIKAVAL. (0 - 9):
------------------------------

7. Paina sitä numeronäppäintä, johon haluat kytkeä fax- tai puhelinnumeron (esimerkiksi 1).

1:FAX/PUH.NR
--------------

 Jos numeroon olisi jo tallennettu jokin fax-numero tai puhelinnumero, se näkyisi näytöllä.



8. Muodosta vastaanottajan fax-numero (korkeintaan 64 numeroa) suoraan fax-laitteesi numeronäppäimistöä.

 Mikäli näppäilet jonkin virheellisen numeron, aseta kohdistin väärän luvun kohdalle ja näppäile sen päälle oikea numero.

Jotta voisit täysin mitätöidä koko numerosarjan, paina näppäintä **CLEAR**.

 Jos fax-laitteesi on kytketty yksityiseen puhelinlinjaan, voit päästä yleiselle linjalle painamalla

ennen numeron muodostamista näppäintä  (EXT.). Näytölle tulee tällöin kirjain "E" (ulkolinja). Jos puhelinvaihteesi vaatima ulkolinjan valintamenetelmä poikkeaa fax-laitteesi asetuksista, ohjelmoi laitteesi vaaditun menetelmän mukaiseksi (tutustu kohtaan "Laitteen kytkeminen yksityiseen linjaan", luvussa "Fax-laitteen asetukset puhelinlinjaan liittämiseksi").

 Jos vastaanottajan numero kuuluu toiseen verkkoryhmään, kannattaa kansainvälisen suuntanumeron, verkkoryhmän suuntanumeron ja vastaanottajan numeron väliin lisätä tauko (näppäin  (PAUSE)).

9. Paina näppäintä **START** vahvistaaksesi asetuksen. Fax-laite kehottaa sinua antamaan vastaanottajan nimen.

1:NIMI
--------

## Nimen kytkeminen numeroon:

Nimellä ei ole merkitystä numeron valinnan kannalta mutta on hyödyllinen numeron tarkistuksessa. Jos nimi on jo tallennettu, se tulee näkyviin näytössä.

10. Anna vastaanottajan nimi (korkeintaan 16 kirjainta) samalla tavalla kuin olet asettanut oman nimesi (tutustu osaan **ASENNUS**).

 Jos olet näppäillyt vääriä kirjaimia, siirrä kohdistin väärän kirjaimen ja näppäile oikea kirjain virheellisen päälle.

Jos haluat poistaa koko nimen, paina näppäintä **CLEAR**.

11. Paina näppäintä **START** vahvistaaksesi asetuksen.

TURVAUS: KYLLÄ  
◀ / ▼ / ◀/→

Jos et sen sijaan halua lähettää vastaanottajalle luottamuksellisessa tavassa, paina näppäimiä ◀ / ▶ saadaksesi näytölle toisen käytettävissä olevan mahdollisuuden: "TURVAUS:EI", jonka jälkeen paina näppäintä **START** ja siirry suoraan kohtaan 15.

12. Paina näppäintä **START** suorittaaksesi turvatoimintojen asetukset.

1:POSTILOK. ID  
\_

13. Näppäile vastaanottajan salaisen postilokeron tunnistekoodi (korkeintaan 20 numeroa), ja paina näppäintä **START** vahvistaaksesi asetuksen.

1:POSTILOK.KOOD  
\_

14. Näppäile vastaanottajan salaisen postilokeron pääsykoodi (korkeintaan 20 numeroa) ja paina näppäintä **START** vahvistaaksesi asetuksen.

TOIN. NR: KYLLÄ  
◀ / ▼ / ◀/→

15. Tässä vaiheessa voit ohjelmoida toisen pikavalintanumeron painamalla näppäintä **START** ja toistaen menettelyn kohdasta 7 alkaen tai voit poistua toiminnosta ja palauttaa fax-laitteen alkutilaansa painaen suoraan näppäintä **STOP**.

## Internet-osoitteen kytkeminen:

Jos sen sijaan haluat fax-numeron sijasta kytkeä pikavalintanäppäimeen jonkin Internet-osoitteen, suorita edellä esitetty menettely kohdasta 1 kohtaan 7 ja jatka sitten seuraavalla tavalla:

**Kentässä FAX/PUH.NR ei saa olla yhtään merkkiä, jotta näppäin @ tulisi hyväksytyksi. Mikäli kentässä on kirjaimia näppäintä painettaessa, laite antaa äänimerkin ilmoittaen, että toimenpide ei ole sallittu. Paina tällöin näppäintä CLEAR poistaaksesi mahdolliset kirjaimet ja sitten uudelleen näppäintä @.**

8. Paina käyttäjän paneelin näppäintä @, jolloin näyttöön tulee:

1:OSOITE  
\_

9. Näppäile täydellinen Internet-osoite käyttäen aakkosnumeerista näppäimistöä; aakkoset tulevat näyttöön pinienä kirjaimina. Jos osoitteessa on isoja kirjaimia paina näppäintä **FUNCTION (F)** jotta saat ne tallennetuiksi.

10. Paina näppäintä **START** vahvistaaksesi asetuksen. Fax-laite kehottaa sinua näppäilemään vastaanottajan nimen:

1:NIMI  
\_

11. Anna vastaanottajan nimi (korkeintaan 16 merkkiä).

12. Paina näppäintä **START** vahvistaaksesi asetuksen, jolloin näytölle tulee:

TOIN.NR: KYLLÄ  
◀ / ▼ / ◀/→

13. Tässä vaiheessa voit ohjelmoida toisen pikavalintanäppäimen painamalla näppäintä **START** ja toistamalla menettelyn tai voit poistua toiminnosta ja palauttaa fax-laitteen alkutilaansa painamalla suoraan näppäintä **STOP**.

## Lyhytvalinta

Voit kytkeä lyhytvalintakoodien (01-50) avulla lisää fax-numeroita, puhelinnumeroita tai Internet-osoitteita ja nimiä, jotka valitaan painamalla näppäintä **S. DIAL**, näppäilemällä koodin ja painamalla näppäintä **START**.

Voit tämän lisäksi lähettää luottamuksellisessa lähetystavassa. Tällöin lähetettyä asiakirjaa ei vastaanottava fax-laite tulosta välittömästi. Tämän lähetystavan käyttämiseksi on tarpeen, että vastaanottajan fax-laitteessa on erityinen muistipaikka nimeltään "Luottamuksellinen postilokero" (tutustu asialle varattuun oppaan osaan).

### Fax- tai puhelinnumeron kytkeminen lyhytvalintanäppäimeen:

1. Varmistu siitä, että näytöllä on alkutila ja päivämäärä ja aika.

RX FAXILLE	100%
09-10-99	16:18

2. Paina näppäintä **FUNCTION**.

1.MUISTILÄHETYS ( F ) / < / > / 1-9
--

3. Paina näppäintä **8** numeronäppäimistöä.

8.ALKUASETUS ( F ) / < / > / 1-9
-------------------------------------

4. Paina näppäintä **START**.

PÄIVÄM. JA AIKA ( F ) / < / > /
------------------------------------

5. Paina näppäintä **FUNCTION** kunnes näytölle tulee

LYHYTVALINTA ( F ) / < / > /
---------------------------------

6. Paina näppäintä **START**.

VALITSE LYHYTVAL (01 - 50):
--------------------------------

7. Näppäile lyhytvalintakoodi johon haluat kytkeä fax-/puhelinnumeron (esimerkiksi 01).

01: FAX/PUH.NR. _
----------------------

 Mikäli koodia vastaanomaan olisi jo tallennettu fax- tai puhelinnumero se tulisi nyt näyttöön.



8. Muodosta vastaanottajan fax-numero (korkeintaan 64 numeroa) suoraan fax-laitteen numeronäppäimistöä.

 Jos huomaat näppäilleesi virheellisen numeron, sijoita kohdistin väärän luvun kohdalle ja näppäile sen päälle oikea luku.

Jos haluat kokonaan poistaa numeron, paina näppäintä **CLEAR**.

 Jos fax-laitteesi on kytkettynä yksityiseen puhelinlinjaan, siirry yleiselle linjalle ennen numeron

näppäilyä painamalla näppäintä  (EXT.). Näytölle tulee kirjain "E" (ulkolinja). Jos puhelinvaihteesi vaatima ulkolinjan valintatapa poikkeaa fax-laitteeseesi asetetusta tavasta, ohjelmoi laite vaaditun valintatavan mukaiseksi (tutustu kohtaan "Laitteen kytkeminen yksityiseen linjaan", luvussa "Fax-laitteen asetukset puhelinlinjaan liittämiseksi").

 Jos vastaanottaja kuuluu toiseen verkkoryhmään, kannattaa kansainvälisen suuntanumeron, verkkoryhmän suuntanumeron ja vastaanottajan puhelinnumeron väliin lisätä tauko (näppäin  (PAUSE)).

9. Paina näppäintä **START** vahvistaaksesi asetuksen. Fax-laite kehottaa sinua antamaan vastaanottajan nimen.

01:NIMI _
--------------

## Nimen kytkeminen lyhytvalintanäppäimeen

Nimellä ei ole merkitystä valinnan kannalta, mutta se on hyödyllinen numeron tarkistuksessa.

Jos näppäimeen on jo tallennettu nimi, se tulee näyttöön.

10. Näppäile vastaanottajan nimi (korkeintaan 16 kirjainta) samoin kuin olet tallentanut oman nimesi (tutustu oppaan osaan **ASENNUS**).

 Jos olet näppäillyt väärän kirjaimen, sijoita kohdistin virheellisen kirjaimen kohdalle ja näppäile oikea kirjain virheellisen päälle; jos sen sijaan haluat kokonaan poistaa nimen paina näppäintä **CLEAR**.

11. Paina näppäintä **START** vahvistaaksesi asetuksen.

TURVAUS: KYLLÄ  
◀ / ▼ / ↔

Jos et halua lähettää luottamuksellisessa lähetystavassa, paina näppäimiä ◀ / ▶ saadaksesi näyttöön toisen mahdollisen vaihtoehdon: "TURVAUS: EI", jonka jälkeen paina näppäintä **START** ja siirry suoraan kohtaan 15.

12. Paina näppäintä **START** suorittaaksesi turvatoimintojen asetukset.

01: POSTILOK.ID  
\_

13. Näppäile vastaanottajan salaisen postilokeron tunnistekoodi (korkeintaan 20 numeroa), esimerkiksi: 1234 ja paina näppäintä **START** vahvistaaksesi asetuksen.

01: POSTILOK.KOOD  
\_

14. Näppäile vastaanottajan salaisen postilokeron pääsykoodi (korkeintaan 20 numeroa) ja paina näppäintä **START** vahvistaaksesi asetuksen.

TOIN.NR: KYLLÄ  
◀ / ▼ / ↔

15. Tässä vaiheessa voit ohjelmoida toisen lyhytvalintakoodin painamalla näppäintä **START** ja toistamalla menettelyn kohdasta 6 tai voit poistua toiminnosta ja palauttaa fax-laitteen alkutilaansa painamalla suoraan näppäintä **STOP**.

## Internet-osoitteen kytkeminen lyhytvalintakoodiin:

Jos haluat kytkeä lyhytvalintakoodiin Internet-osoitteen fax-numeron sijasta, suorita edellä esitetyn menettelyn toimenpiteet kohdasta 1 kohtaan 7 ja jatka sitten seuraavalla tavalla:

**Kentässä FAX/PUH.NR ei saa olla yhtään merkkiä, jotta näppäin @ tulisi hyväksytyksi. Mikäli kentässä on kirjaimia näppäintä painettaessa, laite antaa äänimerkin ilmoittaen, että toimenpide ei ole sallittu. Paina tällöin näppäintä CLEAR poistaaksesi mahdolliset kirjaimet ja sitten uudelleen näppäintä @.**

8. Paina näppäintä @ käyttäjän paneelissa, jolloin näytöllä näkyy:

01: OSOITE  
\_

9. Näppäile täydellinen Internet-osoite käyttäen aakkosnumeerista näppäimistöä; aakkoset esitetään pieninä kirjaimina. Mikäli osoite sisältää isoja kirjaimia, paina näppäintä **FUNCTION (F)** saadaksesi ne tallennetuiksi..

10. Paina näppäintä **START** vahvistaaksesi asetuksen. Fax-laite kehottaa sinua antamaan vastaanottajan nimen:

01: NIMI  
\_

11. Näppäile vastaanottajan nimi (kork.16 kirjainta).

12. Paina näppäintä **START** vahvistaaksesi asetuksen; näytöllä näkyy:

TOIN. NR: KYLLÄ  
◀ / ▼ / ↔

Tässä vaiheessa voit ohjelmoida toisen lyhytvalintakoodin painamalla näppäintä **START** ja toistaa toimenpiteen tai poistua toiminnosta ja palauttaa fax-laitteen alkutilaan painamalla näppäintä **STOP**.

Jos haluat, voit tulostaa muistiin tallennetut tiedot 10:ltä pikavalintanäppäimeltä ja 50 lyhytvalintanäppäimeltä (tutustu oppaan osaan "Raporttien ja listojen tulostus"). Tällä tavoin voit tarkistaa asetettujen numeroiden/osoitteiden (faxnumeroiden, puhelinnumeroiden tai Internet-osoitteiden) ja kaikkien muiden tietojen paikkansapitävyyden. Voit myös tarkistaa mitkä näppäimet/koodit on jo ohjelmoituja ja mitkä ovat vielä vapaita.



## LÄHETYS PIKAVALINTAA KÄYTTÄMÄLLÄ

### Menettely:

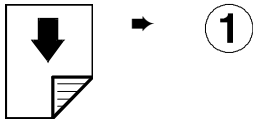

Kuten tavallisen lähetyksen ollessa kyseessä (tutustu lukuun "**Alkuperäisasiakirjan lähetyks**"), voit määrittää **kontrastin** ja **erotteluterävyyden** ennen lähetyksen käynnistämistä.

Painamalla kauemmin kuin yhden sekunnin ajan haluamaasi numeronäppäintä (esimerkissä näppäin 1), näytölle tulee fax-numero, jonka olet näppäimeen kytkenyt. Mikäli olet antanut myös vastaanottajan nimen, näytölle ilmestyy myös nimi.

Valinnan päätyttyä lähetyks jatkuu luvussa "**Alkuperäisasiakirjan lähetyks**" kuvatulla tavalla.

## LÄHETYS LYHYTVALINTAA KÄYTTÄMÄLLÄ

### Menettely:

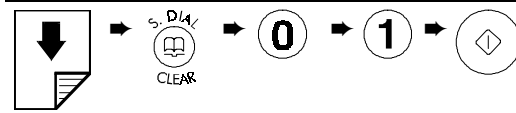

Kuten tavallisessakin lähetyksessä (tutustu lukuun "**Alkuperäisasiakirjan lähetyks**"), voit määrittää **kontrastin** ja **erotteluterävyyden** ennen lähetyksen käynnistämistä.

Heti kun olet painanut näppäintä **S.DIAL** ja sen jälkeen haluttua lyhytvalintakoodia (esimerkissä 01), näytölle ilmestyy sen fax-laitteen numerot, jonka olet koodiin kytkenyt. Jos koodiin on annettu myös nimi, näytöllä näkyy myös se.

Valinnan päätyttyä, lähetyks jatkuu siten, kuin on kuvattu kohdassa "**Alkuperäisasiakirjan lähetyks**".

## LÄHETYKSEN SUORITTAMINEN KUN VASTAANOTTAJATIEDOT ETSITÄÄN PIKA- JA LYHYTVALINTALISTOILTA

Jos **et muista** mihin pikavalinnan numeronäppäimeen tai mihin lyhytvalintakoodiin olet kytkenyt jonkin tietyn fax-numeron, **voit silti käynnistää lähetyksen** tarkistamalla vastaavilta listoilta seuraavaa menettelyä noudattaen:

### Menettely:

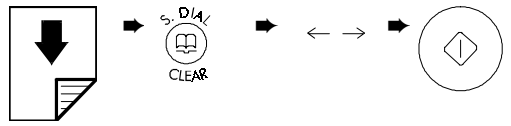

toisin sanoen:

1. Varmistu siitä, että näytöllä on alkutila sekä päivämäärä ja aika.

RX FAXILLE	100%
11- 10-99	12:07

2. Aseta alkuperäisasiakirja ADF-syöttötasolle. Kuten tavallisessakin lähetyksessä (tutustu lukuun "**Alkuperäisasiakirjan lähetyks**"), voit määrittää **kontrastin** ja **erotteluterävyyden** ennen lähetyksen käynnistämistä.

NORMAALI	100%
ASIAKIRJA VALMIS	

3. Paina näppäintä **S.DIAL**

FAX-SOITTO
KOODI ← →

4. Paina näppäimiä ◀ / ▶ löytääksesi vastaanottajan fax-numeron tai nimen, jolle haluat lähettää asiakirjan. Numerot/nimet luetteloidaan aakkosjärjestyksessä.

VÄLIL.

0 1 2 3 4 5 6 7 8 9

A Ä Å Æ B C Ç D E F G H I J K L M N Ñ O Ö Õ

P Q R S ß T U Ü V W X Y Z

! " # \$ % & ' ( ) \* + , - . / : ; < = > ? @ [ ] ^ \_ ' { | } ~ ¨ ° ~

5. Paina näppäintä **START** käynnistääksesi valinnan.

Valinnan päätyttyä, lähetyks jatkuu siten, kuin on selostettu kohdassa "**Alkuperäisasiakirjan lähetyks**".

## RAPORTTIEN JA LISTOJEN TULOSTUS

### Raportit

Fax-laitteen avulla voit **raporttien tulostuksen kautta tarkistaa kaikkien suoritettujen toimenpiteiden tulokset** (lähetykset ja vastaanotot), käsiteltyjen asiakirjojen lukumäärän ja monia muita hyödyllisiä tietoja. Jotkin raportit fax-laite tulostaa aina automaattisesti, toiset taas voidaan tulostaa erityisen ohjelmoinnin avulla tai omasta pyynnöstäsi halutulla hetkellä.

Seuraava luettelo voi olla sinulle hyödyllinen erilaisten raporttien tunnistamisessa; niiden tulostus ja tulkinta on selitetty asiaa koskevissa kappaleissa:

- **Sähkökatkosraportti:** tulostetaan automaattisesti kun normaalit laitteen toiminnot palautuvat. Fax-laite voi virran palattua toimia kahdella eri tavalla:
  - Jos virta on katkennut **lähetysten tai vastaanoton aikana**, laite tulostaa automaattisesti raportin viimeisestä lähetyksestä/vastaanotosta, jossa on tiedot silloisesta lähetyksestä tai vastaanotosta ja osoitus tulo-loksesta 16 SÄHKÖKATKOS.
  - Jos virta on katkennut (eikä se palaudu yli tunnin pituisena aikana) **muistilähetysten tai muistivastaanoton aikana tai sen jälkeen**, laite tulostaa automaattisesti raportin, joka sisältää tiedot muistissa olevista asiakirjoista (sivujen lukumäärä, asiakirjan tyyppi, jne.) jotka ovat poistuneet sähkökatkoksen takia.
- **Tapahtumalista:** sisältää tiedot **viimeisistä 22 suoritetusta tapahtumasta** (lähetykset ja vastaanotot), jotka fax-laite säilyttää muistissaan ja tulostaa automaattisesti (22. tapahtuman jälkeen poistaen muistista vanhemmat tiedot) tai **pyynnöstä**.
- **Lähetysraportti:** sisältää tiedot **viimeisestä suoritetusta lähetyksestä**. Faksilaite on ohjelmoitu tulostamaan **automaattisesti** tämän tyyppinen raportti aina ja vain epäonnistuneen lähetysten tapauksessa. Mikäli haluat tulostaa raportin **aina ja automaattisesti jokaisen lähetysten jälkeen** tai haluttaessa **pyynnöstä**, tutustu asianmukaiseen lukuun.
- **Ryhmälähetysraportti:** sisältää tiedot **viimeisestä ryhmälähetyksestä** ja se voidaan tulostaa ohjelmoimalla toiminto **aina ja automaattisesti** jokaisen ryhmälähetysten jälkeen **tai pyynnöstä** haluttaessa.
- **Viimeisen saapuneen lähetysten raportti** sisältää tiedot **viimeisestä vastaanotosta** ja se voidaan tulostaa haluttaessa **pyynnöstä**.
- **Raportti viimeisestä saapuneesta pollauslähetyksestä:** sisältää tiedot **viimeisestä saapuneesta pollauslähetyksestä** ja se voidaan tulostaa halutulla hetkellä **pyynnöstä** (tutustu kohtaan “**Asiakirjan lähetys ja vastaanotto pollausmenetelmällä**”, luvussa “**Laitteen lisäkäyttömahdollisuuksia**”).
- **Raportti soittajista:** tämä raportti tulostetaan vain omasta pyynnöstäsi ja se sisältää seuraavat tiedot:
  - **Soittajan nimi.** Tässä kohdassa voi olla seuraavanlaisia tietoja:
    - sinulle soittaneen henkilön nimi, tai
    - YKSITYINEN: siinä tapauksessa, että soittaja ei ole halunnut osoittaa henkilöllisyyttään, tai
    - EI SAATAVISSA: siinä tapauksessa, että soittaja on kytketty sellaiseen puhelinkeskukseen, jossa ei ole tällaista palvelua, tai
    - EI VASTAANOTETTU: silloin, kun soittajan nimeä ei ole saatu.
  - **Soittajan numero.** Tässä kohdassa voi olla seuraavia tietoja:
    - sinulle soittaneen henkilön numero, tai
    - YKSITYINEN: siinä tapauksessa, että soittaja on päättänyt olla osoittamatta henkilöllisyyttään, tai
    - FAX2NET: siinä tapauksessa, että lähetys on suoritettu Internet –palvelun toimittajan kautta, tai
    - EI SAATAVISSA: siinä tapauksessa, että soittaja on kytketty sellaiseen puhelinkeskukseen, jossa ei ole tällaista palvelua, tai
    - EI VASTAANOTETTU: silloin, kun soittajan numeroa ei ole saatu.
  - **Päiväm/kellonaika:**
    - Päivämäärä ja kellonaika, jolloin olet saanut puhelun.

## Lähetysraportin ja yhteysvirheraportin automaattisen tulostuksen käyttöönotto/käytöstä poisto

1. Tarkista, että näytöllä on alkutila sekä päivämäärä ja kellonaika.

RX FAXILLE	100%
11-10-99	12:24

2. Paina näppäintä **FUNCTION**.

1.MUISTILÄHETYS
( F ) / ◀ / ▼ / 1-9

3. Paina näppäintä **8** numeronäppäimistöstä.

8.ALKUASETUS
( F ) / ◀ / ▼ / 1-9

4. Paina näppäintä **START**.

PÄIVÄM. JA AIKA
( F ) / ◀ / ▼

5. Paina näppäintä **FUNCTION**.

ERIL. ASETTEITA
( F ) / ◀ / ▼

6. Paina näppäintä **START** kunnes näytölle tulee.

TX RAPORTTI:EI
◀ / ▼ / ←/→

7. Paina näppäimiä ◀ / ▶ tuodaksesi näytölle kaksi muuta valintavaihtoehtoa: "TX RAPORTTI:AINA" ja "TX RAP:EPÄONNIST".

TX RAP :EPÄONNIST
◀ / ▼ / ←/→

 Valitsemalla "TX RAP:EPÄONNIST", asetat fax-laitteen tulostamaan raportin automaattisesti ainoastaan jokaisen epäonnistuneen lähetyksen jälkeen.

Valitsemalla "TX RAP: AINA", asetat fax-laitteen tulostamaan raportin automaattisesti jokaisen lähetyksen jälkeen riippumatta lähetyksen tuloksesta.

Valitsemalla "TX RAPORTTI:EI", asetatte fax-laitteen olemaan tulostamatta mitään raporttia.

8. Paina näppäintä **START** vahvistaaksesi valintasi ja paina sitten **STOP** palauttaaksesi fax-laitteen alkutilaansa.

RX FAXILLE	100%
11-10-99	12:24

## Ryhmälähetysraportin automaattisen tulostuksen käyttöönotto/käytöstä poisto

1. Varmistu siitä, että näytöllä on alkutila sekä päivämäärä ja aika.

RX FAXILLE	100%
11-10-99	12:39

2. Paina näppäintä **FUNCTION**.

1.MUISTILÄHETYS
( F ) / ◀ / ▼ / 1-9

3. Paina näppäintä **8** numeronäppäimistöä.

8.ALKUASETUS
( F ) / ◀ / ▼ / 1-9

4. Paina näppäintä **START**.

PÄIVÄM. JA AIKA
( F ) / ◀ / ▼

5. Paina näppäintä **FUNCTION**.

ERIL ASETTEITA
( F ) / ◀ / ▼

6. Paina näppäintä **START** kunnes näytölle tulee:

RYHMÄL.RAP:KYLLÄ
◀ / ▼ / ←/→

7. Paina näppäimiä ◀ / ▶ tuodaksesi näyttöön toisen mahdollisen valintavaihtoehdon: "RYHMÄLÄH. RAP:EI".

RYHMÄLÄH. RAP:EI
◀ / ▼ / ←/→

8. Paina näppäintä **START** vahvistaaksesi valintasi ja sitten näppäintä **STOP** palauttaaksesi fax-laitteesi alkutilaansa.

RX FAXILLE	100%
11-10-99	12:39

## Lähetysraportin, tapahtumalistan, ryhmälähetysraportin, vastaanottoraportin ja yhteydenottajalistan tulostaminen pyynnöstä

1. Varmistu siitä, että näytöllä on alkutila sekä päivämäärä ja aika.

RX FAXILLE	100%
11-10-99	14:55

2. Paina näppäintä **FUNCTION**.

1.MUISTILÄHETYS
( F ) / ◀ / ▼ / 1-9

3. Paina näppäintä **2** numeronäppäimistöä.

2.TUL. RAPORTTI
( F ) / ◀ / ▼ / 1-9

4. Paina näppäintä **START**.

VIIM. LÄHET.RAP
◀ / ▼ / ←/→

5. Paina näppäimiä ◀ / ▶ tuodaksesi näyttöön muut valintavaihtoehdot: "VIIM.RYHMÄLÄH.R.", "TAPAHTUMARAPORT", "VIIM.RX RAPORTTI", "VIIM.POLL.RX RAP", "YHT.OTT.ID.RAP", "VALIKKO POISTU".

TAPAHTUMARAPORT.
◀ / ▼ / ←/→

6. Paina näppäintä **START** vahvistaaksesi valintasi. Fax-laite palautuu automaattisesti alkutilaansa.

RX FAXILLE	100%
11-06-99	14:55

 Jos valitsit vaihtoehdon "VALIKKO POISTU", paina näppäintä **STOP** palauttaaksesi laitteen alkutilaansa.

## Raporttien tulkinta

Raportit sisältävät seuraavia tietoja:

- **Akt.N/Dok.**
  - Progressiivinen suoritettujen tapahtumien numero (lähteneet ja saapuneet telefaxit). Se on myös muistiin tallennetun asiakirjan viitenumero. Tämän numeron tarkoituksena on liittää alkuperäisasiakirja kuhunkin muistista suoritettavaan lähetykseen (yksittäis- tai ryhmälähetys).
- **Tyyppi** (tapahtumatyyppi):
  - TX ADF: ADF-syöttötasolta suoritettava lähetys
  - TX ADF ECM: lähetys ADF-syöttötasolta ECM virheenkorjaus-moodissa
  - MUISTILÄHETYS; muistista suoritettava lähetys,
  - MUISTI TX ECM: muistista suoritettava lähetys, virheenkorjausmoodissa ECM;
  - POLLAUSVAST.OTTO: pollauslähetyksen vastaanotto,
  - POLL.RX ECM: pollausvastaanotto ECM-moodissa;
  - POLLAUSLÄHETYS: pollauslähetyksen,
  - POLLAUS TX ECM: pollauslähetyksen virheenkorjausmoodissa ECM.
  - VAST.OTTO: lähetyksen vastaanotto
  - RX ECM: lähetyksen vastaanotto ECM-moodissa;
  - RX POSTILOKER.: vastaanotto luottamukselliseen postilokeroon;
  - RX P.LOKER. ECM: vastaanotto luottamukselliseen postilokeroon ECM-moodissa;
  - MUISTI.RX PC: vastaanotto PC:n muistiin;
  - MUIS.RX PC ECM: vastaanotto PC:n muistiin virheenkorjausmoodissa ECM;
  - REKIST.TAPA: lähetys ADF: syöttötasolta käyttäjän rekisteröintiä varten (Fax2Net);
  - KÄYTTÄJÄTIEDOT: pollausvastaanotto Provider- ja Käyttäjätunnusnumeron osalta (Fax2Net);
  - TILIJÄÄNNÖS: pollausvastaanotto jäljelläolevan aikatilin jäännöksen tarkistamiseksi (Fax2Net);
  - OTA KÄYTT. EMAIL: lähetys sähköpostin vastaanottokomennon käyttöönottamiseksi;
  - POISTA EMAIL: lähetys sähköpostin vastaanottokomennon poistamiseksi käytöstä;
  - TARK. TARIFFIT: toimenpiteitä koskevien tariffien tarkistus (Fax2Net).

- **Soittajan Numero** (lähetys)

Sen vastaanottajan fax-numero, johon olet soittanut.

Jos lähetys on suoritettu **luottamuksellisena** (asiakirja on lähetetty **vastaanottajan salaiseen postilokeroon**), raportissa näkyy myös:

  - **Postilok. Id:** Vastaanottajan salaisen postilokeron tunnistus.
  - **P.lok. p.kood.:** Vastaanottajan salaisen postilokeron pääsykoodi.
- **Toisen Osap. Numero/Nimi.** (vastaanotto)

Sinulle soittaneen osapuolen numero/nimi (näytöllä näkyy ilmoitus FAX2NET siinä tapauksessa, että toimenpide on suoritettu Internet-operaattorin kautta).
- **Toisen Osap. Numero/Nimi.** (lähetys)

Valitun vastaanottajan fax-numero (ja mahdollisesti nimi).

Tämä numero vastaa valitsemaasi numeroa vain siinä tapauksessa, että toinen osapuoli on tehnyt oman fax-numeronsa tallennuksen oikein. Muussa tapauksessa, näkyviin saattaa tulla muunlainen numero tai se saattaa puuttua kokonaan.
- **Soittajan ID tunnus** (vastaanotto) Sinulle soittaneen osapuolen tunnus.
- **Päiväm/Kellonaik**

Päivämäärä ja kellonaika jolloin tapahtuma on suoritettu.
- **Kesto aika**

Tapahtuman kesto (minuuteissa ja sekunneissa).
- **Sivut**

Lähetettyjen/vastaanotettujen sivujen lukumäärä.
- **Tila**

Tapahtuman tulos:

  - **OK:** jos lähetys on onnistunut
  - **VIRHEKOODI XX:** jos lähetys on epäonnistunut virhekoodin ilmaisemasta syystä (tutustu kohtaan "**Virhekoodit**", luvussa "**Huolto**").

## Luettelot

Voit milloin tahansa **tulostaa täydelliset luettelot asennus- ja kokoonpanoparametreista ja puhelunestonumeroista** sekä **tallentamistasi pikavalinta- ja lyhytvalintanumeroista**.

Pyytäessäsi tulosteet asennus- ja kokoonpanoparametreista saat päivitettyt tiedot sekä tehdasasetuksista että eri tilanteissa omiin tarpeisiisi sopiviksi itse määrittämistäsi asetuksista.

## Asennusparametrien ja puhelunestonumeroiden listojen tulostus

1. Varmistu siitä, että näytöllä näkyy alkutila sekä päivämäärä ja aika.

RX FAXILLE	100%
11-10-99	15:26

2. Paina näppäintä **FUNCTION**.

1.MUISTILÄHETYS
( F ) / ◀ / ▼ / 1-9

3. Paina näppäintä **9** numeronäppäimistöä.

9.ASENNUS
( F ) / ◀ / ▼ / 1-9

4. Paina näppäintä **START**.

P.LINJ.ALKUASET
( F ) / ◀ / ▼

5. Paina näppäintä **FUNCTION** kunnes näytölle tulee:

TULOSTA:ASENNUS
( F ) / ◀ / ▼

6. Paina näppäintä **START**

TULOSTA: ASENNUS
◀ / ▼ / ←/→

Näppäimien ◀ / ▶ avulla voit joka tapauksessa saada näyttöön muut käytettävissä olevat valintavaihtoehdot: "TULOSTA:PUH.ESTO" ja "VALIKKO POISTU".

7. Paina näppäintä **START** vahvistaaksesi valintasi.

 Jos valitsit vaihtoehdon "TULOSTA:ASENNUS" tai "TULOSTA:PUH.ESTO", toimenpiteen jälkeen fax-laite palautuu automaattisesti alkutilaansa

 Jos valitsit "VALIKKO POISTU", paina näppäintä **STOP** palauttaaksesi fax-laitteesi alkutilaansa.

## Asetusparametrien ja pikavalintanäppäimillä ja lyhytvalintakoodilla tallentamiesi tietojen listojen tulostus

1. Tarkista, että näytöllä on alkutila sekä päivämäärä ja aika

RX FAXILLE	100%
11-10-99	15:26

2. Paina näppäintä **FUNCTION**.

1.MUISTILÄHETYS
( F ) / ◀ / ▼ / 1-9

3. Paina näppäintä **8** numeronäppäimistöä.

8.ALKUASETUS
( F ) / ◀ / ▼ / 1-9

4. Paina näppäintä **START**.

PÄIVÄM. JA AIKA
( F ) / ◀ / ▼

5. Paina näppäintä **FUNCTION** kunnes näytölle tulee:

TULOSTA.ALKUASET
( F ) / ◀ / ▼

6. Paina näppäintä **START**.

TULOSTA:ASETTEET
◀ / ▼ / ←/→

7. Paina näppäimiä ◀ / ▶ saadaksesi näytölle kolme muuta valintavaihtoehtoa: "TULOSTA:PIKAVAL.", "TULOSTA:LYHYTVAL" ja "VALIKKO POISTU".

TULOSTA:PIKAVAL.
◀ / ▼ / ←/→

8. Paina näppäintä **START** vahvistaaksesi valintasi. Fax-laite palautuu automaattisesti alkutilaansa.

 Jos valitsit vaihtoehdon "VALIKKO POISTU", paina näppäintä **STOP** palauttaaksesi fax-laitteesi alkutilaansa.

## MUITA HYÖDYLLISIÄ VASTAANOTTOASE- TUKSIA

### Saapuvan asiakirjan tulostusalueen pienennys

Voit valita vaihtoehdon, jolla pinennät saapuvan asiakirjan tulostusaluetta aina 73%:een alkuperäisen asiakirjan koosta. Käytössäsi olevat pienennysarvot ovat 94%, 88%, 79% ja 73%.

Voit myös jättää valitsematta mitään pienennysarvoa (EI = pienennys pois käytöstä).

1. Varmistu siitä, että näytöllä on alkutila sekä päivämäärä ja kellonaika.

RX FAXILLE	100%
28-10-99	10:44

2. Paina näppäintä **FUNCTION**.

1.MUISTILÄHETYS
( F ) / ◀ / ▼ / 1-9

3. Paina näppäintä **8** numeronäppäimistöä.

8.ALKUASETUS
( F ) / ◀ / ▼ / 1-9

4. Paina näppäintä **START**.

PÄIVÄM. JA AIKA
( F ) / ◀ / ▼

5. Paina näppäintä **FUNCTION**.

ERIL. ASETTEITA
( F ) / ◀ / ▼

6. Paina näppäintä **FUNCTION**.

TULOSTUSPARAM.
( F ) / ◀ / ▼

7. Paina näppäintä **START** kunnes näytölle tulee:

PIENENNYS:EI
◀ / ▼ / ← / →

8. Paina näppäimiä ◀ / ▶ valitaksesi jonkin käytettävissä olevista pienennysarvoista: 94%, 88%, 79%, 73%, EI, ja tämän jälkeen vahvista valintasi näppäimellä **START** ja paina sitten näppäintä **STOP** palauttaaksesi fax-laitteesi alkutilaan.

RX FAXILLE	100%
28-06-99	10:44

### Käyttämäsi paperin arkkikokoa pitemmän asiakirjan vastaanotto

Jos sinulle lähetetään asiakirja, jonka pituus ylittää faxiin asetetun paperin arkkikoon, voit valita tekstin ylimenevän osan tulostuksen toiselle arkille.

1. Varmistu siitä, että näytöllä on alkutila sekä päivämäärä ja kellonaika.

RX FAXILLE	100%
28-06-99	10:44

2. Paina näppäintä **FUNCTION**.

1.MUISTILÄHETYS
( F ) / ◀ / ▼ / 1-9

3. Paina näppäintä **8** numeronäppäimistöä.

8.ALKUASETUS
( F ) / ◀ / ▼ / 1-9

4. Paina näppäintä **START**.

PÄIVÄM. JA AIKA
( F ) / ◀ / ▼

5. Paina näppäintä **FUNCTION**.

ERIL. ASETTEITA
( F ) / ◀ / ▼

6. Paina näppäintä **FUNCTION**.

TULOSTUSPARAM.
( F ) / ◀ / ▼

7. Paina näppäintä **START** kunnes näytölle tulee:

YLIMEN. OSA: KYLLÄ
◀ / ▼ / ← / →

8. Paina näppäimiä ◀ / ▶ valitaksesi jonkin kahdesta muusta käytettävissä olevasta parametrinä: "YLIMEN. OSA:EI" tai "YLIMEN.OSA:AUTOM", paina tämän jälkeen näppäintä **START** vahvistaaksesi valintasi.

YLIMEN.OSA:AUTOM  
◀ / ▼ / ◀/→

9. Paina näppäintä **STOP** palauttaaksesi fax-laitteesi alkutilaan.

RX FAXILLE 100%  
28-06-99 10:44

 Jos valitset parametrivaihtoehdon "YLIMEN.OSA:AUTOM", fax-laite tulostaa ylimenevän tekstiosan toiselle arkille, kunhan vain ylimenevä osa on yli 12 mm.

Jos valitset parametrin "YLIMEN.OSA: KYLLÄ", fax-laite tulostaa aina tekstin ylimenevän osan toiselle arkille.

Jos valitset parametrin "YLIMEN.OSA: EI", fax-laite ei tulosta ylimenevää osaa, joka siis näin menetetään.

## Äänettömän vastaanoton käyttöönotto

Vastaanottotilassa "RX FAXILLE", "FAX/PUH.NR." ja "FAX/VASTAAJ" voit ohjelmoida fax-laitteen vastaanottamaan asiakirjoja siten, että telefaxin saapuessa ei kuulu lainkaan soittoääntä.

Kun tämä toiminto on otettu käyttöön, fax-laitteen käyttäytyminen riippuu valitusta vastaanotettavasta ja siitä onko tulossa telefax vai puhelu:

- ollessaan vastaanottotilassa "RX FAXILLE", fax-laite ei koskaan soi;
- tiloissa "FAX/PUH.NR." ja "FAX/VASTAAJ", fax-laite ei soi ainoastaan siinä tapauksessa, että soittajana on toinen fax-laite.

1. Varmistu siitä, että näytöllä on alkutila sekä päivämäärä ja kellonaika.

RX FAXILLE 100%  
28-10-99 10:44

2. Paina näppäintä **FUNCTION**.

1.MUISTILÄHETYS  
( F ) / ◀ / ▼ / 1-9

3. paina näppäintä **9** numeronäppäimistöä.

9.ASENNUS  
( F ) / ◀ / ▼ / 1-9

4. Paina näppäintä **START**.

P.LINJ.ALKUASET  
( F ) / ◀ / ▼

5. Paina näppäintä **FUNCTION**.

KEHIT.TOIMINNOT  
( F ) / ◀ / ▼

6. Paina näppäintä **START**.

EROT.SOITTOÄÄNI  
◀ / ▼ / ◀/→

7. Paina näppäimiä ◀ / ▶ saadaksesi näytölle toisen valittavissa olevan vaihtoehdon: "ÄÄNETÖN VAST.OTT".

ÄÄNETÖN VAST.OTT  
◀ / ▼ / ◀/→



## 8. Paina näppäintä **START**.

ÄÄNETÖN RX:EI  
◀ / ▼ / ←/→

## 9. Paina näppäimiä ◀ / ▶ saadaksesi näyttöön muut käytettävissä olevat vaihtoehdot: "ÄÄNETÖN RX:AINA", "ÄÄNETÖN RX: PÄIV."

ÄÄNETÖN RX:PÄIV.  
◀ / ▼ / ←/→

## 10. Paina näppäintä **START**.

ÄÄNETÖN RX ALKAA:  
08:30

## 11. Määritä aika, jolloin äänettömän vastaanoton pitää alkaa ja paina tämän jälkeen näppäintä **START** vahvistaaksesi asetuksen.

ÄÄNETÖN RX LOPP.:  
18:30

## 12. Määritä aika, jolloin äänettömän vastaanoton pitää päättyä ja paina tämän jälkeen näppäintä **START** vahvistaaksesi asetuksen. Paina lopuksi näppäintä **STOP** palauttaaksesi fax-laitteen alkutilaan.

RX FAXILLE	100%
28-10-99	10:44

Näytön toisella rivillä vilkkuu vuorottain teksti "ÄÄNETÖN VASTAANOTTO".

## Soittajan tunnistus näytöstä

Tämän ainoastaan joissakin maissa käytettävissä olevan toiminnon avulla saat heti tietää kuka soittaa. Tällöin voit päättää, otatko puhelun vastaan vai et.

Fax-laitteen ollessa alkutilassa jokaisen saapuvan puhelun yhteydessä tulee näytölle automaattisesti soittajan numero tai nimi.

Jos sen sijaan olet parhaillaan ohjelmoimassa laitetasi, soiton saapuessa haluat saada näytölle soittajan numeron tai nimen, paina näppäintä  (**LINJA**) saadaksesi näytölle soittajan tunnistetiedot ja sitten päättää vastaanotto puhelun vai et.

## Soittoäänien lukumäärän muuttaminen

Jos fax-laitteesi on ohjelmoitu automaattiselle vastaanotolle ja tunnistamaan puhelutyypin, se kykenee puhelun saapuessa tunnistamaan automaattisesti kahden soittoäänien jälkeen onko soittajana toinen fax-laite (FAX) vai puhelin (PUH).

Halutessasi voit muuttaa soittoäänien lukumäärää seuraavasti:

### 1. Varmistu siitä, että näytöllä on alkutila sekä päivämäärä ja kellonaika.

FAX/PUH.NR.	100%
28-10-99	16:28

### 2. Paina näppäintä **FUNCTION**.

1.MUISTILÄHETYS  
(F) / ◀ / ▼ / 1-9

### 3. Paina näppäintä **9** numeronäppäimistöä.

9.ASENUS  
(F) / ◀ / ▼ / 1-9

### 4. Paina näppäintä **START**.

P.LINJ. ALKUASET  
(F) / ◀ / ▼

### 5. Paina näppäintä **START** kunnes näytölle tulee:

SOITTOMÄÄRÄ: 02  
◀ / ▼ / ←/→

### 6. Paina näppäimiä ◀ / ▶ tuodaksesi näytölle muut käytettävissä olevat arvot: "01", "03", "04", "05", "06", "07" ja "08".

SOITTOMÄÄRÄ: 04  
◀ / ▼ / ←/→

### 7. Paina näppäintä **START** vahvistaaksesi valintasi ja tämän jälkeen näppäintä **STOP** palauttaaksesi fax-laitteesi alkutilaansa.

FAX/PUH.NR.	100%
28-10-99	16:28

## Soittoäänen voimakkuuden muuttaminen

Halutessasi voit myös muuttaa soittoäänien voimakkuutta toimien seuraavasti:

1. Varmistu siitä, että näytöllä näkyy alkutila ja päivämäärä ja kellonaika.

FAX/PUH.NR	100%
28-10-99	16:28

2. Paina näppäintä **FUNCTION**.

1.MUISTILÄHETYS
( F ) / < / > / 1-9

3. Paina näppäintä **8** numeronäppäimistöä.

8.ALKUASETUS
( F ) / < / > / 1-9

4. Paina näppäintä **START**.

PÄIVÄM. JA AIKA
( F ) / < / > / >

5. Paina näppäintä **FUNCTION**.

ERIL. ASETTEITA
( F ) / < / > / >

6. Paina näppäintä **START** kunnes näytölle tulee:

SOIT.VAHV:TASO4
< / > / < / >

7. Paina näppäimiä **< / >** saadaksesi näytölle muut valittavissa olevat arvot: "SOIT.VAHV.:EI", "SOIT.VAHV.:TASO5", "SOIT.VAHV.:TASO6", "SOIT.VAHV.:TASO7", "SOIT.VAHV.:TASO8", "SOIT.VAHV.:TASO1", "SOIT.VAHV.:TASO2", "SOIT.VAHV.:TASO3".

SOIT.VAHV:TASO2
< / > / < / >

8. Paina näppäintä **START** vahvistaaksesi valintasi ja tämän jälkeen näppäintä **STOP** palauttaaksesi fax-laitteesi alkutilaansa.

FAX/PUH.NR	100%
28-10-99	16:28

## Soittoäänijakson tunnistus

Joissakin maissa puhelinkeskukset tarjoavat mahdollisuuden **antaa samalle puhelinlinjalle kaksi tai useampia numeroita**, jotka on osoitettu eri käyttäjille. Saapuvan puhelun yhteydessä, erilainen soittoäänijakso osoittaa kenen käyttäjän tulee vastata. Tämä toiminto on osoittautunut erittäin hyödylliseksi kotiympäristössä tai pienissä toimistoissa, joissa samaa puhelinlinjaa käyttää useampi henkilö.

**Fax-laitteesi kykenee "oppimaan" yhden näistä soittoäänimalleista.** Tällä tavalla fax-laitteesi (vastaanottotavassa "**FAX/PUH.NR.**" ja "**FAX/VASTAAJ**") kuullessaan saapuvan puhelun tullessa tämän määrätyn opitun soittoäänien, asetuu aina ja ainoastaan asiakirjan vastaanottoon. Jos kuuloke nostetaan välittömästi on mahdollista vastata puheluun mikäli soittajana on toinen puhelimen käyttäjä.

Jos **fax-laite ei tunnista soittoäänijaksoa** faksilaite jatkaa soittoäänien antamista siihen saakka kunnes kuuloke nostetaan.

Tämä toiminto **sopii erittäin hyvin kytkettäväksi äänettömän vastaanoton toimintoon** sillä fax-laite soi ainoastaan kun kyseessä on puhelinsoitto.

Lisätietoja tämän palvelun käyttöönotosta saat ottamalla suoraan yhteyttä puhelin-yhtiöön.

Jos fax-laitteeseesi on kytketty **puhelinvastaaja**, on suositeltavaa **kytkeä se irti** ennen kuin aktiivoin tunnistusmenettelyä.

1. Varmistu siitä, että näytöllä on alkutila sekä päivämäärä ja kellonaika.

FAX/PUH.NR.	100%
28-10-99	16:28

2. Paina näppäintä **FUNCTION**.

1.MUISTILÄHETYS
( F ) / < / > / > / 1-9

3. Paina näppäintä **9** numeronäppäimistöä.

9.ASENNUS
( F ) / < / > / > / 1-9

4. Paina näppäintä **START**.

P.LINJ. ALKUASET.
( F ) / < / > / >

5. Paina näppäintä **FUNCTION**.

KEHIT.TOIMINNOT  
( F ) / ◀ / ▼

6. Paina näppäintä **START**.

EROTTAVA SOITTOÄÄNIMALLI  
◀ / ▼ / ↔

7. Paina näppäintä **START**.

ER. SOITTOÄÄNI:EI  
◀ / ▼ / ↔

8. Paina näppäimiä ◀ / ▶ ; näytölle ilmestyy:

ER.SOITT.Ä:KYLLÄ  
◀ / ▼ / ↔

*Sanoma "KUUL.SOITON:KYLL/EI", joka osoittaa mahdollisuuden kuunnella soittoäänijaksoja, tulee näytölle ainoastaan siinä tapauksessa, että jokin soittoäänijakso on jo tallennettu muistiin.*

9. Paina näppäintä **START**.

VAIHD.S.ÄÄN:KYLL  
◀ / ▼ / ↔

10. Paina näppäintä **START**.

V.OTA SOITTOÄÄNI  
◀ / ▼

11. Paina näppäintä **START**.

AUTOM.HAVAINTI  
▼

12. Soita fax-laitteeseen halutulla soittoäänijaksolla, jotta fax-laite tunnistaisi sen. Näytölle pitää silloin tulla sanoma "HAVAITU".

13. Paina näppäintä **STOP** palauttaaksesi fax-laitteen alkutilaansa.

FAX/PUH.NR. 100%  
28-10-99 16:28



*Jos fax-laite ei onnistu havaitsemaan tuota erityistä soittoäänijaksoa, näytölle ilmestyy sanoma "EI HAVAITU". Tässä vaiheessa paina näppäintä **STOP** ja toista menettely alusta alkaen.*

## Äänimerkin keston muuttaminen

Kun fax-laitteesi on ohjelmoitu **automaattiselle vastaanotolle puhelutyyppin tunnistamisen perusteella**, se toimii seuraavalla tavalla:

- jos soittajana on **fax-laite**, fax-laitteesi valmistautuu **vastaanottaman automaattisesti** määritetyn soittoäänimäärän jälkeen,
- jos soittajana on **puhelinkone**, fax-laite antaa **äänimerkin**, jonka jälkeen, mikäli et ole nostonut puhelinkuuloketta, se valmistautuu vastaanottamaan automaattisesti.

Halutessasi voit muuttaa äänimerkin kestoja toimien seuraavasti:

1. Varmistu siitä, että näytöllä on alkutila sekä päivämäärä ja kellonaika.

FAX/PUH.NR 100%  
28-10-99 16:28

2. Paina näppäintä **FUNCTION**.

1.MUISTILÄHETYS  
( F ) / ◀ / ▼ / 1-9

3. Paina näppäintä **9** numeronäppäimistöstä.

9.ASENUS  
( F ) / ◀ / ▼ / 1-9

4. Paina näppäintä **START**.

P.LINJ.ALKUASET.  
( F ) / ◀ / ▼

5. Paina näppäintä **START** kunnes näytölle tulee:

FAX/PUH.AIKA: 20  
◀ / ▼ / ↔

6. Paina näppäimiä ◀ / ▶ tuodaksesi näytölle muut käytettävissä olevat arvot: "15", "30" ja "40".

FAX/PUH.AIKA: 15  
◀ / ▼ / ↔

7. Paina näppäintä **START** vahvistaaksesi valintasi ja tämän jälkeen näppäintä **STOP** palauttaaksesi fax-laitteesi alkutilaansa.

FAX/PUH.NR 100%  
28-10-99 16:28

## Äänettömän ajan keston muuttaminen

Mikäli **puhelinvastaajaan** määritetty **ääneton aika** on lyhyempi kuin fax-laitteeseen asetettu aika, faxisi **ei voi** milloinkaan asettaa **vastaanottamaan automaattisesti**, koska puhelinvastaaja käynnistyy ensin ja mikäli se ei asetetun sekuntimäärän jälkeen kuule mitään viestiä, **se katkaisee yhteyden**.

**Äänettömän ajan fax-laitteeseen** asetetun arvon pitää olla sen pituinen, että fax-laite kytkeytyy linjaan ensimmäisenä.

Muuttaaksesi fax-laitteeseen asetettua äänettömän ajan arvoa, toimi seuraavalla tavalla:

1. Varmistu siitä, että näytöllä on alkutila sekä päivämäärä ja kellonaika.

FAX/PUH.NR.	100%
28-10-99	16:28

2. Paina näppäintä **FUNCTION**.

1.MUISTILÄHETYS
( F ) / < / > / 1-9

3. Paina näppäintä **9** numeronäppäimistöä.

9.ASENNUS
( F ) / < / > / 1-9

4. Paina näppäintä **START**.

P.LINJ.ALKUASET.
( F ) / < / > /

5. Paina näppäintä **START** kunnes näytölle tulee:

ÄÄNETÖN AIKA: 6
< / > / <->

6. Paina näppäimiä **◀ / ▶** saadaksesi näyttöön muut käytettävissä olevat arvot: "3", "4", "8", "10" ja "EI".

ÄÄNETÖN AIKA:10
< / > / <->

7. Paina näppäintä **START** vahvistaaksesi valintasi ja tämän jälkeen näppäintä **STOP** palauttaaksesi fax-laitteesi alkutilaansa.

FAX/PUH.NR.	100%
28-10-99	16:28

## Kauko-ohjaukskoodin muuttaminen

Jos fax-laitteesi on kytketty monitaajuustoimiseen rinnakkaispuhelimeen ja fax-laitteen vastaanottotilaksi on asetettu manuaalinen vastaanotto tai automaattinen vastaanotto puhelutyyppin tunnistuksen perusteella, kuullessasi toisen osapuolen soittavan lähettääkseen telefaxin, voit näppäilemällä koodin \* \* rinnakkaispuhelimeen ohjata fax-laitteesi vastaanottamaan tämän asiakirjan. Toimenpide vastaa fax-laitteen näppäimen **START** painallusta.

Koodissa on mahdollista korvata ainoastaan jälkimmäinen "tähtimerkki" käyttämällä lukuja 0 - 9.

Jos fax-laite on kytketty ulkopuoliseen puhelinvastaajaan, pitää edellämainituksi luvuksi valita erilainen luku kuin jokin jo vastaajan kauko-ohjaukseen varatuista luvuista.

Kauko-ohjaukskoodin muuttamiseksi toimi seuraavalla tavalla:

1. Varmistu siitä, että näytöllä on alkutila sekä päivämäärä ja kellonaika.

KÄS.K.VAST.OTTO	100%
28-10-99	16:28

2. Paina näppäintä **FUNCTION**.

1.MUISTILÄHETYS
( F ) / < / > / 1-9

3. Paina näppäintä **9** numeronäppäimistöä.

9. ASENNUS
( F ) / < / > / 1-9

4. Paina näppäintä **START**.

P.LINJ.ALKUASET
( F ) / < / > /

5. Paina näppäintä **START**.

YLEIN.LINJA PSTN
< / > / <->

6. Paina näppäintä **START** kunnes näytölle tulee:

ETÄOHJAUS: KYLLÄ
< / > / <->

Näppäimien ◀ / ▶ avulla voit kuitenkin tuoda näyttöön toisen käytettävissä olevan vaihtoehdon: "ETÄOHJAUS: EI". Jos valitset tämän vaihtoehdon, painamalla **START** voit siirtyä seuraavaan valikon aiheeseen.

7. Paina näppäintä **START**.

NÄPPÄILE KOODI KOODI (0-9,*) **
------------------------------------

8. Näppäile uusi koodi, esimerkiksi: "\*8".

NÄPPÄILE KOODI KOODI (0-9,*) *8
------------------------------------

9. Paina näppäintä **START** vahvistaaksesi asetuksen ja tämän jälkeen näppäintä **STOP** palauttaaksesi fax-laitteesi alkutilaansa.

KÄSIK.VAST.OTTO 100%
28-10-99 16:28

 Jos fax-laitteesi on kytketty yksityiseen linjaan suorita sama toimenpide muuttaen seuraavaa osaa: sanoman nr. 5 jälkeen paina näppäintä ▶ saadaksesi näytölle vaihtoehdon: "YKSIT. LINJA PBX".

## MITA HYÖDYLLISIÄ LÄHETYSASETUKSIA

### Kuinka ohjelmoi/mitätöi lähetyksen toiston, kun muistilähetyks on epäonnistunut

1. Varmistu siitä, että näytöllä on alkutila sekä päivämäärä ja kellonaika.

RX FAXILLE	100%
29-10-99	16:28

2. Paina näppäintä **FUNCTION** kunnes näytölle tulee:

1.MUISTILÄHETYS
( F ) / ◀ / ▼ / 1-9

3. Paina näppäintä **8** numeronäppäimistöä.

8.ALKUASETUS
( F ) / ◀ / ▼ / 1-9

4. Paina näppäintä **START**.

PÄIVÄM. JA AIKA
( F ) / ◀ / ▼

5. Paina näppäintä **FUNCTION**.

ERIL. ASETTEITA
( F ) / ◀ / ▼

6. Paina näppäintä **START** kunnes näytölle tulee:

DOK.UUD.LÄH: EI
◀ / ▼ / ↔

7. Paina näppäimiä ◀ / ▶ saadaksesi näytölle toisen käytävissä olevan vaihtoehdon "DOK.UUD.LÄH: KYLLÄ".

DOK.UUD.LÄH: KYLLÄ
◀ / ▼ / ↔

8. Paina näppäintä **START** vahvistaaksesi valintasi ja tämän jälkeen näppäintä **STOP** palauttaaksesi fax-laitteen alkutilaan.

RX FAXILLE	100%
29-10-99	16:28

### Linjan merkkiäänten ja yhteyssignaalien kuuntelu

Kuten on jo mainittu luvussa "Erikoistoimintoja numeronvalinnassa", fax-laitteesi tehdasasetuksiin kuuluu numerovalinnan aikaisten linjan merkkiäänten sekä fax-laitteesi ja toisen osapuolen fax-laitteen välisten yhteydenottoäänien kuuluminen. Mikäli näin ei olisi, ohjelmoi laitteesi seuraavasti:

1. Varmistu siitä, että näytöllä on alkutila sekä päivämäärä ja aika.

RX FAXILLE	100%
28-10-99	11:45

2. Paina näppäintä **FUNCTION**.

1.MUISTILÄHETYS
( F ) / ◀ / ▼ / 1-9

3. Paina näppäintä **9** numeronäppäimistöä.

9.ASENNUS
( F ) / ◀ / ▼ / 1-9

4. Paina näppäintä **START**.

P.LINJ.ALKUASET
( F ) / ◀ / ▼

5. Paina näppäintä **START** kunnes näytölle tulee:

LINJ.SEURANTA:EI
◀ / ▼ / ↔

6. Paina näppäimiä ◀ / ▶ saadaksesi näytölle toisen käytävissä olevan vaihtoehdon: "LIN.SEURANT: KYLLÄ".

LIN.SEURANT: KYLLÄ
◀ / ▼ / ↔

7. Paina näppäintä **START** vahvistaaksesi valintasi ja paina sen jälkeen **STOP** palauttaaksesi fax-laitteesi alkutilaansa.

RX FAXILLE	100%
28-10-99	11:45

## Linjäänien voimakkuuden säätö

Mikäli sekä linjäänien että yhteys-signaalit ovat mielestäsi liian heikot tai liian voimakkaat, säädä niitä näppäimen  avulla.

1. Varmistu siitä, että näytöllä on alkutila sekä päivämäärä ja aika.

RX FAXILLE	100%
28-10-99	11:45

2. Paina näppäintä **LINE**.

ANNA NUMERO
-------------

3. Paina näppäintä  alentaaksesi tai lisätäksesi kaiuttimen äänenvoimakkuutta.
4. Paina uudelleen näppäintä **LINE** tai näppäintä **STOP** saattaaksesi faksilaitteesi takaisin alkutilaansa.

RX FAXILLE	100%
28-10-99	11:45

## Kaiuttimen äänenvoimakkuuden säätö

1. Varmistu siitä, että näytöllä on alkutila sekä päivämäärä ja aika.

RX FAXILLE	100%
29-10-99	16:28

2. Paina näppäintä **FUNCTION**.

1.MUISTILÄHETYS
( F ) / ◀ / ▼ / 1-9

3. Paina näppäintä **8** numeronäppäimistöä.

8.ALKUASETUS
( F ) / ◀ / ▼ / 1-9

4. Paina näppäintä **START**.

PÄIVÄM. JA AIKA
( F ) / ◀ / ▼

5. Paina näppäintä **FUNCTION**.

ERIL. ASETTEITA
( F ) / ◀ / ▼

6. Paina näppäintä **START** kunnes näytölle tulee:

KAIUT.VAH:TASO4
◀ / ▼ / ←/→

7. Paina näppäimiä ◀ / ▶ saadaksesi näytölle muut käytettävissä olevat vaihtoehdot: "TASO5", "TASO6", "TASO7", "TASO8", "KAIUT.VAH:EI", "TASO1", "TASO2", "TASO3".

KAIUT.VAH:TASO8
◀ / ▼ / ←/→

8. Paina näppäintä **START** vahvistaaksesi valintasi ja tämän jälkeen näppäintä **STOP** palauttaaksesi fax-laitteesi alkutilaansa.

RX FAXILLE	100%
29-10-99	16:28

## Lähetyksen siirtonopeuden vähentäminen

Fax-laite lähettää säännöllisesti **14400 bps** (bittiä sekunnissa) nopeudella. Lähetyksen siirtonopeus **9600** ja **4800 bps** nopeuksilla on suositeltavaa **puhelinlinjoilla, joilla on häiriöitä**.

1. Varmistu siitä, että näytöllä on alkutila sekä päivämäärä ja aika.

RX FAXILLE	100%
29-10-99	16:28

2. Paina näppäintä **FUNCTION**.

1.MUISTILÄHETYS
( F ) / ◀ / ▼ / 1-9

3. Paina näppäintä **8** numeronäppäimistöä.

8.ALKUASETUS
( F ) / ◀ / ▼ / 1-9

4. Paina näppäintä **START**.

PÄIVÄM. JA AIKA
( F ) / ◀ / ▼

5. Paina näppäintä **FUNCTION**.

ERIL. ASETTEITA
( F ) / ◀ / ▼

6. Paina näppäintä **START** kunnes näytölle tulee:

TX NOPEUS:14400
◀ / ▼ / ↔

7. Paina näppäimiä **◀ / ▶** saadaksesi näytölle muut käytettävissä olevat arvot: "TX NOPEUS:9600" ja "TX NOPEUS: 4800".

TX NOPEUS:4800
◀ / ▼ / ↔

8. Paina näppäintä **START** vahvistaaksesi valintasi ja paina sitten näppäintä **STOP** palauttaaksesi fax-laitteen alkutilaansa.

RX FAXILLE	100%
29-10-99	16:28

## Virheenkorjaustoiminnon ECM käyttöönnotto ja käytöstä poisto

**ECM (Error Correction Mode = Virheenkorjaustila)** on virheenkorjausjärjestelmä puhelinlinjalla esiintyviä häiriöitä varten. Tämä toiminto vaikuttaa ainoastaan siinä tapauksessa, että se on aktivoitu sekä omassa fax-laitteessasi että toisen osapuolen fax-laitteessa ja sitä ilmaisee näytölle ilmestyvä kirjain "**E**".

Fax-laitteessa on tehdasasetus lähetykseen tässä tilassa. Voit kuitenkin asettaa sen toimimaan normaalityltilassa toimimalla seuraavalla tavalla:

1. Varmistu siitä, että näytöllä on alkutila sekä päivämäärä ja aika.

RX FAXILLE	100%
29-10-99	16:28

2. Paina näppäintä **FUNCTION**.

1.MUISTILÄHETYS
( F ) / ◀ / ▼ / 1-9

3. Paina näppäintä **8** numeronäppäimistöä.

8.ALKUASETUS
( F ) / ◀ / ▼ / 1-9

4. Paina näppäintä **START**.

PÄIVÄM. JA AIKA
( F ) / ◀ / ▼

5. Paina näppäintä **FUNCTION**.

ERIL. ASETTEITA
( F ) / ◀ / ▼

6. Paina näppäintä **START** kunnes näytölle tulee:

ECM: KYLLÄ
◀ / ▼ / ↔

7. Paina näppäimiä **◀ / ▶** tuodaksesi näyttöön toisen käytettävissä olevan vaihtoehdon "ECM: EI".

ECM: EI
◀ / ▼ / ↔

8. Paina näppäintä **START** vahvistaaksesi valintasi ja tämän jälkeen näppäintä **STOP** palauttaaksesi fax-laitteesi alkutilaan.

RX FAXILLE	100%
29-10-99	16:28



# ASIAKIRJAN LÄHETYS/VASTAANOTTO POLLAUS-MENETELMÄLLÄ

## Mitä pollaus on

Pollauksessa fax-laite pyytää toista fax-laitetta lähettämään automaattisesti pyydetyn asiakirjan.

Pollaus-menetelmän tiedonvälityksen kaksi peruseikkaa ovat seuraavat:

- **vastaanottaja pyytää lähettämään itselleen asiakirjan.** Vastaanottaja voi siis ottaa yhteyden toiseen fax-laitteeseen ja toimia siten, että toisen osapuolen fax-laite lähettää automaattisesti (laitteeseen valmiiksi asetettuna) asiakirjan, myös riippumatta siitä onko toinen osapuoli paikalla vai ei.
- **tapahtuma veloitetaan siltä osapuolelta, joka tekee pollauslähetysoyennön** (eli siis asiakirjan vastaanottavalla osapuolelta) eikä asiakirjan lähettäjältä.

## Lähetysoyennön tekeminen (pollausvastaanotto)

Sovi toisen osapuolen kanssa lähetysoika, jolloin aiot tehdä lähetysoyennön, jotta lähettäjä voi asettaa asiakirjan valmiiksi fax-laitteeseensa. Ohjelmoi tämän jälkeen oma fax-laitteesi vastaanottamaan asiakirja määräaikaana ja määritä se valintatapa, jolla haluat ottaa yhteyden toiseen osapuoleen sekä aika, jolloin haluat vastaanottaa asiakirjan.

Menettele seuraavalla tavalla:

1. Varmistu siitä, että näytöllä on alkutila jsekä päivämäärä ja aika.

RX FAXILLE	100%
29-10-99	16:28

2. Paina näppäintä **FUNCTION**.

1.MUISTILÄHETYS ( F ) / < / > / 1-9
--

3. Paina näppäintä **4** numeronäppäimistöstä.

4.POLLAUSVAST.OTTO ( F ) / < / > / 1-9
---

4. Paina näppäintä **START**. Näytölle tulee automaattisesti senhetkinen kellonaika.

ANNA AIKA: HH:MM
---------------------

5. Paina näppäintä **START** vahvistaaksesi senhetkisen kellonajan tai näppäile kellonajan päälle uusi ajankohta ja paina sitten näppäintä **START**.

ANNA NUMERO NR/PIKA/LYHYTVAL
---------------------------------

6. Muodosta numero käyttäen haluamaasi valintatapa, esimerkiksi näppäilemällä numeron suoraan fax-laitteen numeronäppäimistöä.

ANNA NUMERO 030 456789
---------------------------

7. Paina näppäintä **START** vahvistaaksesi asetuksen. Fax-laite palautuu automaattisesti alkutilaan.

RX FAXILLE	100%
POLLAUS RX ASET.	

## Viimeisen pollausvastaanoton raportin tulostus

1. Varmistu siitä, että näytöllä on alkutila sekä päivämäärä ja aika.

RX FAXILLE	100%
11-10-99	14:55

2. Paina näppäintä **FUNCTION**.

1.MUISTILÄHETYS
( F ) / ◀ / ▼ / 1-9

3. Paina näppäintä **2** numeronäppäimistöä.

2.TUL. RAPORTTI
( F ) / ◀ / ▼ / 1-9

4. Paina näppäintä **START**.

VIIM.LÄHET.RAP.
◀ / ▼ / ↔

5. Paina näppäimiä ◀ / ▶ kunnes näytölle tulee:

VIIM.POLL.RX RAP
◀ / ▼ / ↔

6. Paina näppäintä **START** vahvistaaksesi valintasi. Tulostuksen päätyttyä fax-laite palautuu automaattisesti alkutilaansa.

RX FAXILLE	100%
29-10-99	16:28

Raportin tulkinnasta saat lisätietoja tutustumalla kohtaan "Raporttien ja listojen tulostus", luvussa "Lähetys- ja vastaanottokäytäntö".

## Aikaisemmin ohjelmoidun pollausvastaanoton muuttaminen/poisto

1. Varmistu siitä, että olet tehnyt pollausvastaanottoasetuksen.

RX FAXILLE	100%
POLLAUS RX ASET.	

2. Paina näppäintä **FUNCTION**.

1.MUISTILÄHETYS
( F ) / ◀ / ▼ / 1-9

3. Paina näppäintä **4** numeronäppäimistöä.

4.POLL.VAST.OTTO
( F ) / ◀ / ▼ / 1-9

4. Paina näppäintä **START**.

JO TILATTU
◀ / ▼

5. Paina näppäintä **START**.

MUUTA PARAMETR.
◀ / ▼ / ↔

 Voit poistaa jo asetetun pollausvastaanoton painamalla näppäintä ▶. Näytölle ilmestyy sanoma "POISTA ASETTE, ( F ) / ◀ / ▼ "; paina näppäintä **START** vahvistaaksesi poiston. Fax-laite palautuu automaattisesti alkutilaan.

 Jos haluat muuttaa kellonaikaa, jolloin pollausvastaanoton pitää tapahtua tai jos haluat muuttaa lähettäjän puhelinnumeroa, jatka seuraavalla tavalla:

6. Paina näppäintä **START**. Näytölle tulee automaattisesti senhetkinen kellonaika.

ANNA KELLONAIKA:
HH:MM

7. Näppäile kellonajan päälle uusi kellonaika ja vahvista se sitten painamalla näppäintä **START** tai vahvista senhetkinen kellonaika painamalla suoraan näppäintä **START**.

ANNA NUMERO
06 345678

8. Määritä uusi numero entisen päälle jollakin edellämmainituista valintatavoista ja vahvista se näppäimellä **START** tai vahvista entinen numero painamalla suoraan näppäintä **START**. Fax-laite palautuu automaattisesti alkuasentoonsa.

RX FAXILLE	100%
POLLAUS RX ASET.	

## Kuinka ohjelmoidaan asiakirjan lähetys (pollauslähetys)

1. Varmistu siitä, että näytöllä on alkutila sekä päivämäärä ja kellonaika.

RX FAXILLE	100%
29-10-99	14:42

2. Aseta alkuperäisasiakirja ADF-syöttötasolle.

NORMAALI	100%
ASIAKIRJA VALMIS	

3. Valitse haluamasi kontrasti ja erotteluterävyys.

4. Paina näppäintä **FUNCTION**.

1. MUISTILÄHETYS
( F ) / < / > / 1-9

5. Paina näppäintä **5** numeronäppäimistöä.

5.POLLAUSLÄHETYS
( F ) / < / > / 1-9

6. Paina näppäintä **START**. Fax-laite alkaa alkuperäisasiakirjan muistiin tallennuksen. Tallennuksen aikana näytön ensimmäisellä rivillä näkyy tallennuksen erottelutarkkuus ja muistitila, joka pienenee sitä mukaa, kun asiakirja tallentuu muistiin sekä toisella rivillä sanoma "TALLENNUS #XXXX", jossa XXXX tarkoittaa lähetykselle annettua numeroa (asiakirjan numero). Toimenpiteen päätyttyä, näytöllä näkyy muutaman sekunnin ajan muistiin tallennettujen sivujen lukumäärä, jonka jälkeen laite palautuu alkutilaansa.

RX FAXILLE	97%
POLLAUSLÄH. ASET.	

## Aikaisemmin ohjelmoidun pollauslähetysten poisto

1. Varmistu siitä, että olet suorittanut pollauslähetysasetuksen.

RX FAXILLE	97%
POLLAUSLÄHET. ASET.	

2. Paina näppäintä **FUNCTION**.

1.MUISTILÄHETYS
( F ) / ◀ / ▼ / 1-9

3. Paina näppäintä **5** numeronäppäimistöä.

5.POLLAUSLÄHETYS
( F ) / ◀ / ▼ / 1-9

4. Paina näppäintä **START**.

JO TILATTU
◀ / ▼

5. Paina näppäintä **START**.

TULOSTA ASIAKIRJ
◀ / ▼ / ←/→

 Aikaisemmin pollauslähetystä varten muistiintallennetun asiakirjan tulostus tapahtuu painamalla suoraan näppäintä **START**. Fax-laite palautuu automaattisesti alkutilaan tulostuksen päätyttyä.

 Jos haluat poistaa asiakirjan muistista, jatka seuraavalla tavalla:

6. Paina näppäimiä ◀ / ▶ saadaksesi näyttöön toisen käytettävissä olevan vaihtoehdon: "POISTA ASETTE"

POISTA ASETTE
◀ / ▼ / ←/→

7. Paina näppäintä **START** vahvistaaksesi valintasi. Fax-laitteesi palautuu automaattisesti alkutilaansa.

RX FAXILLE	100%
29-10-99	14:42

 Sen perusteella miten parametri "POLL.LÄH:MONINK/YKSITT." valikossa "ERIL. ASETTEITA" on asetettu, asiakirja pysyy muistissa/poistetaan muistista sen lähetyksen jälkeen.

Fax-laitteessa on suojaustoimintoja, joiden avulla voit estää valtuuttamattomia henkilöitä käyttämästä laitettasi asiakirjojen lähettämiseen, kopiointiin tai muuttaakseen asetettuja kokoonpanoasetuksia. Suojaustoiminnot on koottu valikkoon SUOJAUS ja ovat seuraavat:

- **OHJELM.SALASANA:** tällä estetään pääsy laitteen **ASENNUS-** ja **ALKUASETUSPARAMETREIHIN**.
- **TX SALASANA:** tällä estetään valtuuttamattomia henkilöitä suorittamasta minkäänlaista lähetystä puhelimeen tai fax-laitteeseen.  
*Tämän toiminnon käyttöönoton jälkeen ei voida suorittaa myöskään puheluita hätänumeroihin.*
- **KOPIOINN. SALASANA:** kopiointitoiminnon käytön estäminen.
- **LUO POSTILOKERO:** postilokeron luominen omaa kirjeenvaihtoa varten.
- **POSTILOK. SALASAN:** tällä suojauksella estetään valtuuttamattomien henkilöiden pääsy salaiseen postilokeroosi.
- **PUHELUNESTO NUM.:** toiminnolla estetään "mustalle listalle" tallennettujen numeroiden haltijoiden viestintä fax-laitteesi kanssa.

Suojaustoiminnot saadaan käyttöön asettamalla korkeintaan 4 luvusta muodostuvat salasanat (password), jotka fax-laitteesi tiedustele aina kun yritetään aktivoida tai saada käyttöön tiettyjä toimintoja tai yritetään muuttaa fax-laitteen alkuasetuksia. Mikäli oikeaa salasanaa ei näppäillä, fax-laite kieltää käyttöönoton.

## SALASANOJEN ASETUS

Jos haluat **muuttaa jo asetettua salasanaa**, sinun pitää ottaa käyttöösi tietyt salasanan suojaamat toiminnot. Varmuuden vuoksi on hyvä merkitä muistiin salasanat, jotka asetat.

1. Varmistu siitä, että näytöllä on alkutila sekä päivämäärä ja aika.

RX FAXILLE	100%
29-10-99	14:42

2. Paina näppäintä **FUNCTION**.

1.MUISTILÄHETYS
( F ) / < / > / ▼ / 1-9

3. Paina näppäintä **9** numeronäppäimistöä.

9.ASENNUS
( F ) / < / > / ▼ / 1-9

4. Paina näppäintä **START**.

P.LINJ. ALKUASET
( F ) / < / > / ▼

5. Paina näppäintä **FUNCTION** kunnes näytölle tulee:

TURVAUS
( F ) / < / > / ▼

6. Paina näppäintä **START**.

OHJELM.SALASANA
< / > / ▼ / <- / ->

7. Paina näppäimiä **< / >** jos haluat valita jonkin toisen suojaustoiminnon ja paina näppäintä **START** vahvistaaksesi sen; muussa tapauksessa siirry suoraan seuraavaan kohtaan.

8. Paina näppäintä **START**.

ANNA SALASANA
_

9. Näppäile salaana (kork. 4 lukua) ja paina näppäintä **START** vahvistaaksesi sen.

TX SALASANA
< / > / ▼ / <- / ->

10. Jos haluat asettaa muita salasanvoja yhtä tai useampia muita suojaustoimintoja varten (TX SALASANA, KOPIOINN.SALASAN, POSTILOK.SALASAN), toista kutakin toimintoa varten kohdat 7 ja 8, muussa tapauksessa paina näppäintä **STOP** poistuaksesi tästä toiminnosta.

## SALASANOJEN MUUTTAMINEN TAI POISTO

Voit muuttaa tai poistaa salasanan milloin haluat toimimalla seuraavasti.

1. Varmistu siitä, että näytöllä on alkutila sekä päivämäärä ja aika.

RX FAXILLE	100%
29-10-99	14:42

2. Paina näppäintä **FUNCTION**.

1.MUISTILÄHETYS
( F ) / < > / < ▾ > / 1-9

3. Paina näppäintä **9** numeronäppäimistöä.

9.ASENNUS
( F ) / < > / < ▾ > / 1-9

4. Paina näppäintä **START**.

PUH.LIN.ALKUASET.
( F ) / < > / < ▾ >

5. Paina näppäintä **FUNCTION** kunnes näytölle tulee:

TURVAUS
( F ) / < > / < ▾ >

6. Paina näppäintä **START**.

OHJELM.SALASANA
< > / < ▾ > / < ← / → >

7. Paina näppäimiä **◀ / ▶** jos haluat muuttaa tai poistaa jonkin toisen suojaustoiminnon salasanan, muussa tapauksessa siirry seuraavaan vaiheeseen.

8. Paina näppäintä **START**.

ANNA OIK.SALASAN
_

9. Näppäile voimassa oleva salasana ja vahvista se painamalla näppäintä **START**.

ANNA SALASANA
_

10. Tässä vaiheessa voit:

- muuttaa voimassa olevan salasanan näppäilemällä uuden salasanan sen päälle ja painamalla sitten näppäintä **START**,
- tai
- poistaa voimassa olevan salasanan painamalla ensin näppäintä **START**.

11. Fax-laite tuo näyttöön seuraavan suojaustoiminnon.

Jos haluat muuttaa tai poistaa muista suojaustoiminnoista salasanan, toista kunkin toiminnon osalta toimenpiteet kohdasta 7 alkaen, muussa tapauksessa paina näppäintä **STOP** poistuaksesi toiminnosta.

## LUOTTAMUKSELLINEN LÄHETYS JA VASTAANOTTO

### Lähetys

Luottamuksellinen lähetys on mahdollinen ainoastaan siinä tapauksessa, että olet ensin ohjelmoinut pikavalinnan numeronäppäimet ja lyhytvalintakoodit (Postilokeron ID:n ja Postilokeron pääsykoodin lisäys) (tutustu kohtaan "Pikavalinnan ja lyhytvalinnan ohjelmointi", luvussa "Lähetys- ja vastaanottokäytäntö").

### Vastaanotto

Jotta voisit vastaanottaa asiakirjoja luottamuksellisessa vastaanottotavassa, sinulla pitää olla jo luotuina fax-laitteessasi salainen postilokero.

### Salaisen postilokeron luominen

Luottamuksellisen postilokeron luot seuraavalla tavalla:

1. Varmistu siitä, että näytöllä näkyy alkutila sekä päivämäärä ja aika.

RX FAXILLE	100%
29-10-99	14:42

2. Paina näppäintä **FUNCTION**.

1.MUISTILÄHETYS
( F ) / < / > / 1-9

3. Paina näppäintä **9** numeronäppäimistöä.

9.ASENNUS
( F ) / < / > / 1-9

4. Paina näppäintä **START**.

P.LINJ. ALKUASET.
( F ) / < / >

5. Paina näppäintä **FUNCTION** kunnes näytölle tulee:

TURVAUS
( F ) / < / >

6. Paina näppäintä **START**.

OHJELM.SALASANA
< / > / <- / ->

7. Paina näppäimiä < / > kunnes näytölle tulee:

LUO POSTILOKERO
< / > / <- / ->

8. Paina näppäintä **START**.

ANNA P.LOKER.ID
_

9. Näppäile postilokeron tunniste ja paina näppäintä **START** vahvistaaksesi asetuksen.

ANNA P.LOK.P.KOODI
_

10. Jos haluat asettaa lisäsuojauksen, näppäile pääsykoodi.

Paina näppäintä **START** vahvistaaksesi asetuksen ja tämän jälkeen näppäintä **STOP** poistuaksesi toiminnosta.

 Vastaanottotavassa RX PC:lle, toiminto LUOTTAMUKS. POSTILOKERO ei ole saatavissa käyttöön. Mahdollisesti postilokeroon osoitetut asiakirjat ohjataan suoraan PC:lle.

## LUOTTAMUKSELLISEEN POSTILOKEROON TALLENNETTUIEN ASIAKIRJOJEN TULOS- TUS/POISTO

Jotta voisit tulostaa luottamukselliseen postilokeroosi lähetetyt asiakirjat, toimi seuraavalla tavalla:

1. Varmistu siitä, että näytöllä on alkutila sekä päivämäärä ja aika.

RX FAXILLE	100%
29-10-99	14:42

2. Paina näppäintä **FUNCTION**.

1.MUISTILÄHETYS
( F ) / ◀ / ▼ / ▶ / 1-9

3. Paina näppäintä **6** numeronäppäimistöä.

6.DOK.P-LOK.SSA
( F ) / ◀ / ▼ / ▶ / 1-9

4. Paina näppäintä **START**.

Jos olet asettanut salasanan näytölle tulee sanoma:

ANNA SALASANA:
_

Muussa tapauksessa laite kehottaa suoraan TULOSTA LISTA

5. Näppäile salasana.

Jos olet antanut virheellisen salasanan, näytölle tulee sanoma:

VÄÄRÄ SALASANA
xxxx

Voit yrittää uudelleen näppäillä salasanan kolme kertaa, minkä jälkeen fax-laite palautuu alkutilaansa.

Kun näppäilet salasanan oikein, jos postilokeroon on tallennettu yksikin asiakirja, näytölle tulee:

TULOSTA LISTA
◀ / ▼ / ▶ / ↔

Muussa tapauksessa tulee viesti "TYHJÄ" näytön ensimmäiselle riville ja laite palautuu sitten alkutilaansa.

6. Paina näppäintä **START** tulostaaksesi asiakirjojen luettelon tai paina näppäimiä ◀ / ▶ ; tällöin näytölle tulee:

ASIAKIRJ.ETSINTÄ
◀ / ▼ / ▶ / ↔

7. Paina näppäintä **START**.

ASIAKIRJ. N #xxxx
◀ / ▼ / ▶ / ↔

8. Paina näppäimiä ◀ / ▶ selataksesi asiakirjan tunnisteiden luettelo ja paina sitten näppäintä **START** valitaksesi haluamasi asiakirjan, tai valitse suoraan esitetty asiakirja painamalla näppäintä **START**:

TULOSTA ASIAKIRJ
◀ / ▼ / ▶ / ↔

9. Paina näppäintä **START** tulostaaksesi valitsemasi asiakirjan tai paina näppäintä ◀ / ▶ .

POISTA ASIAKIRJA
◀ / ▼ / ▶ / ↔

10. Paina näppäintä **START** poistaaksesi asiakirjan tai näppäintä **STOP** poistuaaksesi toiminnosta.

Painamalla näppäintä **START** sillä hetkellä valittuna oleva asiakirja poistetaan ja näytöllä näkyy nyt päivitetty luettelo postilokerossa olevista asiakirjoista. Jos asiakirjaa ei ole tulostettu varoitus "HUOMIO EI TULOSETTU" tulee hetkeksi näytölle ja sen jälkeen näytölle tulee:

POISTA ASIAKIRJA
◀ / ▼

11. Paina näppäintä **START** vahvistaaksesi asiakirjan poistamisen tai näppäintä **STOP** poistuaaksesi toiminnosta.



## MUISTIIN TALLENNETTUIJEN PC:LLE OSOITETTUIJEN ASIAKIRJOJEN TULOSTUS

Jotta voisit tulostaa muistissa olevat PC:lle osoitetut asiakirjat, toimi seuraavalla tavalla:

1. Varmistu siitä, että näytöllä on alkutila sekä päivämäärä ja aika.

RX FAXILLE	100%
29-10-99	14:42

2. Paina näppäintä **FUNCTION**.

1.MUISTILÄHETYS
( F ) / ◀ / ▼ / 1-9

3. Paina näppäintä **7** numeronäppäimistöä.

7.DOK. RX PC:LLE
( F ) / ◀ / ▼ / 1-9

4. Paina näppäintä **START**.

Jos olet asettanut salasanan, näytölle tulee viesti:

ANNA SALASANA:
_

Muussa tapauksessa, sinua kehoitetaan suoraan TULOSTA LISTA

5. Näppäile salasana.

Jos näppäilit salasanan väärin, näytölle tulee sanoma:

VÄÄRÄ SALASANA
xxxx

Voit yrittää uudelleen salasanan näppäilyä kaikkiaan kolme kertaa, minkä jälkeen fax-laite palautuu alkutilaansa.

Näppäilemällä oikean salasanan, jos muistissa on tallennettuna yksikin PC:lle osoitettu asiakirja, näytölle tulee:

TULOSTA LISTA
◀ / ▼ / ◀/→

Muussa tapauksessa näytön ensimmäiselle riville tulee teksti "TYHJÄ", jonka jälkeen laite palautuu alkutilaansa.

6. Paina näppäintä **START** tulostaaksesi suoraan luettelon muistissa olevista asiakirjoista tai paina näppäimiä ◀ / ▶ ; näytölle tulee:

ASIAKIRJ.ETSINTÄ
◀ / ▼ / ◀/→

7. Paina näppäintä **START**.

ASIAKIRJ.N. #xxxx
◀ / ▼ / ◀/→

8. Paina näppäimiä ◀ / ▶ selataksesi asiakirjojen tunnisteluetteloa ja paina tämän jälkeen näppäintä **START** valitaksesi haluamasi asiakirjan, tai valitse suoraan ehdotettu asiakirja painamalla näppäintä **START**:

TULOSTA ASIAKIRJ.
◀ / ▼ / ◀/→

9. Paina näppäintä **START** tulostaaksesi valitsemasi asiakirjan tai paina näppäimiä ◀ / ▶ .

POISTA ASIAKIRJA
◀ / ▼ / ◀/→

10. Paina näppäintä **START** poistaaksesi asiakirjan tai näppäintä **STOP** poistuaksesi toiminnosta.

Painamalla näppäintä **START** sillä hetkellä valittuna oleva asiakirja poistetaan ja laite näyttää päivitetyn muistissa olevien asiakirjojen luettelon. Jos asiakirjaa ei ole tulostettu varoitus tästä tulee hetkeksi näytölle tekstinä "HUOM EI TULOSETTU" ja tämän jälkeen näytölle tulee:

POISTA ASIAKIRJA
◀ / ▼

11. Paina näppäintä **START** vahvistaaksesi asiakirjan poiston tai näppäintä **STOP** poistuaksesi toiminnosta.

 Tämä toiminto on aktivoituna VAIN jos PC on SAMMUTETTUNA ja/tai sovellus on suljettuna. Heti kun kytket PC:n ja/tai avaat sovelluksen, mahdolliset muistissa olevat viestit tallentuvat automaattisesti PC:n muistiin.

## PUHELUNESTONUMEROIDEN LUETTELOON LUOMINEN

*Tämä toiminto on käytettävissä ainoastaan silloin, kun käyttäjällä on käytössään soittajan tunnuskoodin tunnistustoiminto.*

Jos haluat estää joitakin soittajilta pääsyn omaan telefaxnumeroosi, voit lisätä kyseisten soittajien numerot (korkeintaan 10 numeroa joiden tunniste 0 - 9) puhelunestonumeroiden taulukkoon. Jos nämä haluavat päästä fax-numeroosi, toiminnon tulos on negatiivinen.

Numeron lisääminen puhelunestonumeroiden luetteloon:

1. Varmistu siitä, että näytöllä on alkutila sekä päivämäärä ja aika.

RX FAXILLE	100%
29-10-99	14:42

2. Paina näppäintä **FUNCTION**.

1.MUISTILÄHETYS
( F ) / ◀ / ▼ / 1-9

3. Paina näppäintä **9** numeronäppäimistöä.

9.ASENNUS
( F ) / ◀ / ▼ / 1-9

4. Paina näppäintä **START**.

P.LINJ.ALKUASET.
( F ) / ◀ / ▼

5. Paina näppäintä **FUNCTION** kunnes näytölle tulee:

TURVAUS
( F ) / ◀ / ▼

6. Paina näppäintä **START**.

OHJELM.SALASANA
◀ / ▼ / ◀/→

7. Paina näppäimiä **◀ / ▶** kunnes näytölle tulee:

PUHELUNESTO:NUM.
◀ / ▼ / ◀/→

8. Paina näppäintä **START**.

SOITTAJ. ID TUNN.
(0-9)_

*Jos soittajan tunnistustoiminto ei ole käytössä, toimenpide hylätään virhesanomana osoituksen jälkeen.*

9. Paina jotakin numeronäppäintä.

Valittu tunniste "x" tulee näytölle parin sekunnin ajaksi näytön toisen rivin oikeaan reunaan ja sitten näytölle tulee teksti:

x:ANNA NUMERO
_

10. Näppäile numero, jonka haluat kytkeä tunnisteeseen "x" puhelunestonumeroiden listalla (korkeintaan 20 merkkiä) ja paina sitten näppäintä **START**.

TOIN. NR: KYLLÄ
◀ / ▼ / ◀/→

Jos tunnisteeseen "x" on jo kytketty jokin numero, se näkyy näytön toisella rivillä.

11. Jos haluat lisätä toisen numeron, paina näppäintä **START**

SOITTAJ. ID TUNN.
(0-9)_

ja toista toimenpide kohdasta **9** alkaen.

Jos et halua asettaa toista numeroa, paina näppäintä **STOP** palauttaaksesi laitteen alkutilaan.

Jos haluat käyttää uudelleen jo käytössä olevaa tunnistetta, toimi seuraavasti kun näytölle tulee:

x:ANNA NUMERO
XXXXXXXXXXXXXXXXXXXXX_

näppäile uusi numero, jonka haluat lisätä mustalle listalle ja paina sen jälkeen näppäintä **START** vahvistaaksesi asetuksen; siihen asti tunnisteeseen kytkettynä ollut numero korvautuu uudella numerolla.

Poistaaksesi numeron, joka on kytkettynä johonkin tunnisteeseen, toimi seuraavasti, kun näytölle tulee:

X:ANNA NUMERO
XXXXXXXXXXXXXXXXXXXXX_

paina näppäintä **CLEAR** ja sitten näppäintä **START**.

---

***PUHELINTOIMINTO***

---

---



Jos ADF-syöttölaitteessa ei ole asiakirjoja, laite toimii myös täysin samoin kuin perinteinen **puhelin-kone**. Kun saat puhelinlinjaan yhteyden **nostamalla kuulokkeen**, voit käyttää hyväksesi kaikkia tavallisten puhelinlaitteiden toimintoja.

Näihin sisältyy myös toiminto **R** (REGISTER RECALL, saadaan käyttöön näppäimen **R** avulla), jolla pääset käyttämään puhelinyhtiön tarjoamia erikoispalveluita.

Lisäksi voit suorittaa seuraavat toiminnot:

- soittaa toiselle osapuolelle käyttäen ohjelmoituja, nopeita valintatapoja. Tutustu kohtiin **Soittaminen pikavalintaa käyttäen** ja **Soittaminen lyhytvalintaa käyttäen**.
- keskeyttää hetkellisesti puhelinsoiton painamalla näppäintä "  " (**HOLD**). Voit jatkaa puhelua uudelleen painamalla toisen kerran samaa näppäintä.
- soittaa uudelleen yhteen **viimeisistä 10 valitsemastasi puhelinnumerosta (lähtevät puhelut)** tai yhteen **viimeisistä 20 puhelinnumerosta (saapuvat puhelut)** ilman että joudut valitsemaan numeron uudelleen.

## TÄRKEÄ HUOMAUTUS:

Jos laitteessasi on käytössä toiminto **TX SALASANA** (tutustu lukuun **TURVATOIMINNOT Fax-laitetoiminnossa**), laitetta voivat käyttää puhelimena ainoastaan ne henkilöt, jotka tuntevat salasanan.

## SOITTAMINEN PIKAVALINTAA KÄYTTÄEN

Menettely:



toisin sanoen:

Painamalla yli sekunnin ajan haluamaasi numeronäppäintä (esimerkissä, **1**), näyttöön tulee puhelinnumero, jonka olet numeronäppäimeen tallentanut (katso kohta **"Pikavalinnan ja lyhytvalinnan ohjelmointi"**, luvussa **"Lähetys- ja vastaanottokäytäntö"**). Jos numeroon on tallennettu myös vastaanottajan nimi, se tulee myös näyttöön.

Mikäli vastaanottajan numero on vapaa ja vastaanottaja vastaa, nosta kuuloke ja aloita keskustelu.

## SOITTAMINEN LYHYTVALINTAA KÄYTTÄEN

Menettely:

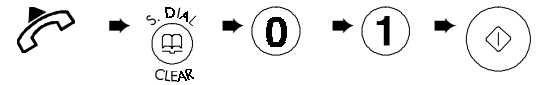

toisin sanoen:

Kun painat näppäintä **S.DIAL** ja sen jälkeen lyhytvalintakoodin (esimerkissä, **01**), näyttöön tulee puhelinnumero, jonka olet numeroon tallentanut (katso kohta **"Pikavalinnan ja lyhytvalinnan ohjelmointi"**, luvussa **"Lähetys- ja vastaanottokäytäntö"**). Jos olet tallentanut numeroon myös vastaanottajan nimen, sekin tulee näytölle.

Paina näppäintä **START** käynnistääksesi valinnan.

Valinnan päätyttyä, jos vastaanottajan numero on vapaa voit aloittaa keskustelun.

## PUHELINSOITON SUORITTAMINEN KUN VASTAANOTTAJATIEDOT ETSITÄÄN PIKA- JA LYHYTVALINTALISTOILTA

Jos **et muista**, mihin pikavalinnan numeronäppäimeen tai mihin lyhytvalintakoodiin olet tallentanut jonkin määrätyn puhelinnumeron, **voit siitä huolimatta suorittaa puhelinsoiton** etsien vastaanottajatiedot kyseisiltä listoilta seuraavalla tavalla:

### Menettely:

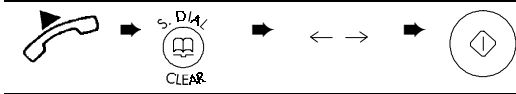

toisin sanoen:

1. Varmistu siitä, että näytöllä on alkutila sekä päivämäärä ja kellonaika.

RX FAXILLE	100%
24-06-99	15:42

2. Nosta kuuloke saadaksesi yhteyden puhelinlinjaan.

PUHELINSOITTO
---------------

3. Paina näppäintä **S.DIAL**.

PUHELINSOITTO KOODI ← →
----------------------------

4. Paina näppäimiä ◀ / ▶ löytääksesi sen vastaanottajan puhelinnumeron tai nimen, jolle haluat soittaa. Numerot/nimet luetteloidaan aakkosjärjestyksessä.

VÄLIL.

0 1 2 3 4 5 6 7 8 9

A Ä Å Æ B C Ç D E F G H I J K L M N Ñ O Ø Ö

P Q R S β T U Ū V W X Y Z

! " # \$ % & ` ( ) \* + , - . / : ; < = > ? @ [ ] ^ \_ ' { } ¢ ¢ ° ~

5. Paina näppäintä **START** käynnistääksesi valinnan.

## VIIMEISTEN 10 LÄHTEVÄN SOITON TAI VII- MEISTEN 20 SAAPUVAN PUHELINSOITON HAKU

Löytääksesi jonkin puhelinsoitosta toimi seuraavasti:

### Menettely:

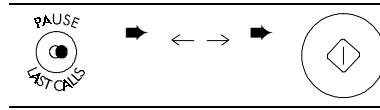

toisin sanoen:

1. Varmistu siitä, että näytöllä näkyy alkutila ja päivämäärä ja aika.

RX FAXILLE	100%
24-06-99	15:42

2. Paina näppäintä **LAST CALLS**; näytölle tulee:

LÄHTEVÄT SOITOT ◀ / ▼ / ← / →
----------------------------------

3. Paina näppäintä **START** ja tämän jälkeen näppäimiä ◀ / ▶ löytääksesi viimeisten lähteneiden soittojen listalta sen vastaanottajan puhelinnumero tai nimi, jolle haluat soittaa.

*Mikäli ADF-syöttötasolla on jokin asiakirja tai mikäli nostetaan puhelinkuuloke, näyttöön tulee näkyviin suoraan viimeinen faksinumero, johon olet soittanut.*

Muussa tapauksessa, paina näppäimiä ◀ / ▶; näytölle tulee:

SAAPUVAT SOITOT ◀ / ▼ / ← / →
----------------------------------

Paina näppäintä **START** ja tämän jälkeen näppäimiä ◀ / ▶ löytääksesi viimeisten saapuneiden soittojen listalta sen numeron tai nimen, jolle haluat soittaa.

4. Paina näppäintä **START** käynnistääksesi valinnan.

# KYTKENTÄ MUIHIN PUHELINVERKOSTON PALVELUIHIN

Fax-laitteen voi kytkeä suoraan myös toisen puhelin-yhtiön verkkoon. Joissakin maissa tällainen mahdollisuus on jo valmiina fax-laitteessa. Mikäli näin ei ole ja haluat vaihtaa puhelin-yhtiön, menettele seuraavasti:

Kun olet tehnyt linjaan sopivat asetukset fax-laitteeseesi (noudata luvussa "Kuinka kytket laitteen yleiseen puhelinverkkoon" annettuja ohjeita aina kohtaan 6 saakka tai menettelyä "Laitteen kytkeminen yksityiseen linjaan" aina kohtaan 11 saakka luvussa "Fax-laitteen asetukset puhelinlinjaan liittämiseksi"), jatka seuraavalla tavalla:

1. Paina näppäintä **START**.



2. Paina näppäintä **START**.

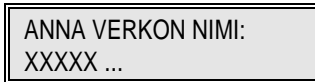

3. Näppäile uusi nimi (korkeintaan 16 merkkiä) ja paina näppäintä **START** tai vahvasta entinen painamalla suoraan näppäintä **START**.

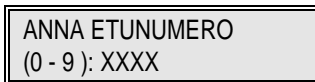

4. Näppäile uusi suuntanumero (korkeintaan 6 merkkiä) ja paina näppäintä **START** tai vahvasta entinen painamalla suoraan näppäintä **START**.



5. Näppäile uusi tunnuslyhenne (1 kirjain) ja paina näppäintä **START** tai vahvasta entinen painamalla suoraan **START**. Paina tämän jälkeen näppäintä **STOP** palauttaaksesi fax-laitteen alkutilaansa.



Valitessasi toisen puhelin-yhtiön sinun pitää täyttää **kaikki kentät**, muutoin asetus ei ole pätevä ja laite antaa virhesanoman. Paina näppäintä **STOP** palauttaaksesi alkutilaan.

Kun olet näin tehnyt kytkentäasetukset, saadaksesi sen käyttöösi pitää ennen vastaanottajan numeron

valitsemista painaa näppäintä  **EXT.**. Näytölle ilmestyy muutaman sekunnin ajaksi puhelin-yhtiön nimi ja seuraavaksi tallentamasi tunnuslyhenne, joka jää muodostetun numeron sisään kiinteänä.

Voit käyttää seuraavassa esitettyjä kuvia apuna lähetyksen tai puhelinsoiton suorittamiseksi millä valintatavalla tahansa. Muista, että kun haluat tehdä **puhelinsoiton**, **ADF-syöttölaitteen pitää olla tyhjä**.

1. Valitaksesi numeron suoraan numeronäppäimistöä

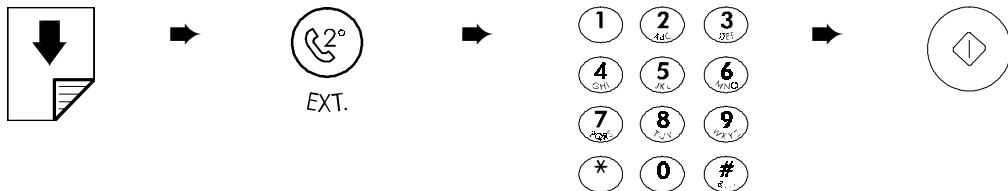

2. Valitaksesi numeron puhelimesta

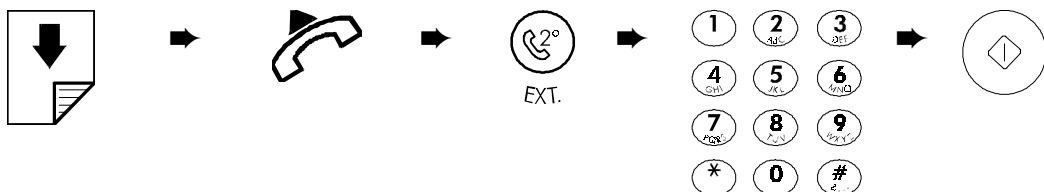

### 3. Kuunnellaksesi linjäänet valinnan aikana nostamatta kuuloketta (kädet vapaina)

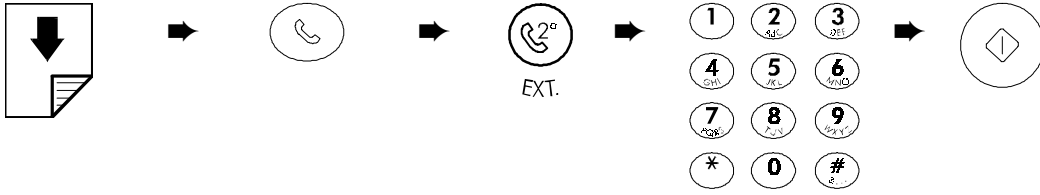

Jos haluat käyttää **nopeita valintamenetelmiä**, kuten **pikavalintaa** ja **lyhytvalintaa**, on tallennettavien numeroiden ohjelmoinnin aikana tarpeen (tutustu kohtaan "**Pikavalinnan ja lyhytvalinnan ohjelmointi**", luvussa "**Lähetys- ja**

**vastaanottokäytäntö**") painaa kerran näppäintä  ennen kuin valitset tallennettavan numeron, jos fax-laitteesi on kytketty yleiseen puhelinlinjaan tai painaa kaksi kertaa tuota samaa näppäintä, jos fax-laitteesi on kytkettynä yksityiseen puhelinlinjaan.



---

***INTERNET-TOIMINTO***

---

---



## JOHDANTO

Faksilaitteesi on esiasetettu toimimaan Internetissä maailmanlaajuisen viestintäpalvelun Fax2Netin kautta ilman, että sinun pitää käyttää PC-mikroasi.

Suorittamalla Fax2Net-palvelun tilauksen, voit:

- Vastaanottaa sähköpostisanomia samoin kuin ne olisivat tavallisia faksisanomia.
- Lähettää faksiasiakirjoja sähköpostiosoitteisiin.
- Pyytää ja tulostaa WEB-sivuja käyttäen faksilaitetasi.
- Lähettää fakseja Internetin kautta kenelle tahansa muulle faksilaitteen käyttäjälle.

Faksilaitteellesi annetaan oma sähköpostiosoite, jotta voit olla yhteydessä omien faksiyhteyksiesi lisäksi myös kaikkiin sähköpostin käyttäjiin kaikkialla maailmassa.

## Lisäpuhelinlinjojen pyytäminen ei ole tarpeen.

Mikäli Internet ei jo ole sinulle tuttu asia, lue tämän sivun teksti tarkasti ennen kuin ryhdyt suorittamaan rekisteröintiä ja laitteesi asetuksia.

## Mitä Internet tarkoittaa

Internet on verkosto, joka käsittää useampia maailmanlaajuisen telekommunikaatiojärjestelmien kautta keskenään kytkettyjä verkkoja. Kun kytkeydyt Internet-verkkoon ("on line"), voit saada käyttöösi kaiken sen tietoaineiston, joka on syötetty World Wide Web – verkkoon (maailmanlaajuinen verkko). Kyseiset tiedot on sisällytetty "sivuille", jotka yleensä luodaan sellaisten instanssien toimesta, jotka ne julkaisevat eli, yritykset, yhdistykset, yksityiset ja julkiset laitokset, jne.

## Mitä Internet-osoite tarkoittaa

Jokaisella sivulla on yksiselitteinen osoitteensa, josta sivu tunnustetaan. Tätä osoitetta kutsutaan myös nimellä URL = Uniform Resource Locator = tiedostohakemistojen osoitusjärjestelmä. Osoite muodostuu kahdesta osasta: siirtoprotokollasta ja varsinaisesta osoitteesta. Siirtoprotokolla on kiinteä ja sen osoittaa se järjestelmä, jota käytät; osoite on jaettu osiin ja tyypillisesti muodostuu kolmesta osasta joita erottaa toisistaan ".".

Esimerkki: [www.esimerkki.com/aihe/sivu.html](http://www.esimerkki.com/aihe/sivu.html)

jossa:

- "www" = World Wide Web (WEB);
- "esimerkki" ("piste esimerkki") = palvelimen nimi;
- ".com" ("piste com") = palvelimen tyyppi; ".com" on yleensä osoituksena siitä, että on kyseessä yhtiö tai kaupallinen yritys; ".net" on Internet palveluverkko.

Tässä esimerkissä, [www.esimerkki.com](http://www.esimerkki.com) on WEB-sivun osoite; "oggetto" on tämän WEB-sivun kansio ja "pagina.html" on kansion erityisen sivun nimi.

## Mitä tarkoittaa "e-mail"

"E-mail" (electronic mail) tarkoittaa "Sähköpostia" ja käytännössä se on sama kuin jos lähettäisit kirjeen perinteisen postin välityksellä, mutta sen sijaan että käyttäisit kynää ja paperia kirjeen kirjoittamiseen, käytätkin laitteeseesi kuuluvaa lukijaa sen asiakirjan skannaukseen, jonka haluat lähettää ja puhelinlinjaa asiakirjan siirtovälineenä.

Voit lähettää ja vastaanottaa sähköpostia kenelle/keneltä tahansa, edellyttäen että toinen osapuoli on kytketty Internetiin ja on verkkotilaaja.

Kun suoritat Internet-tilauksen, sinulle annetaan oma sähköpostiosoite, joka toimii sinun käyttäjätunnuksenasi ja antaa muille käyttäjille mahdollisuuden lähettää sinulle sähköpostia. Sähköpostiosoite on tyypillisesti ilmaistu seuraavassa muodossa:

[sinunnimesi@olivettifax.net](mailto:sinunnimesi@olivettifax.net)

jossa ensimmäinen osa on oma tunnisteesi ja toinen osa Internet Service Provider (palvelun toimittaja), jolta olet hankkinut tilauksen tähän palveluun.



*Huomaa tapa, jolla voit erottaa Internet-osoitteen sähköpostiosoitteesta: sähköpostiosoitteessa on aina merkki "@" (taksamerkki – englanniksi "at").*

## Mitä tarkoittaa "Internet Service Provider"

Jotta voisit käyttää Internetiä, sinulla pitää olla yhteys Internet Service Provideriin (ISP = Internet-operaattori).

ISP tai SERVER on operaattori, joka toimittaa sinulle joukon palveluita ja antaa sinulle mahdollisuuden tallentaa viestisi.

Kun suoritat tilauksen Internet-operaattorille, sinulle annetaan oman alueesi operaattorin nimi ja tunniste (".com", ".net", jne.).

## REKISTERÖINTI

Ennen kuin voit käyttää laitettasi Internetissä, sinun pitää tilata tämä palvelu operaattorilta "Internet Service Provider" (PALVELIN).

Jotta voisit rekisteröidä tilauksesi tähän palvelimeen, sinun pitää käyttää laitteen mukana toimitettua rekisteröintilomaketta, joka sinun pitää täyttää ja lähettää lomakkeessa osoitettuun faksinumeroon.

1. Täytä rekisteröintilomake merkiten nimesi, sukunimesi, täydellinen postiosoitteesi, faksinumerosi (mukaanlukien suuntanumerosi) ja sähköpostiosoitteesi, jos sinulla on jo osoite.

 **Kirjoita selvästi isoilla kirjaimilla.**

2. Merkitse lomakkeen asinmukaisesti ruutuihin nimi, jota haluat käyttää laitteesi uutena tunnisteena (korkeintaan 16 aakkosnumeerista merkkiä). Tämän osoitteen tarkistaa palvelinoperaattori vahvistaakseen, ettei osoite ole jo jonkin toisen palvelun käyttäjän rekisteröimä.
3. Merkitse lomakkeen asianmukaisesti ruutuihin rasteilla mikäli haluat ja missä muodossa haluat faksin lähetyksestä kuitin.
4. Lähetä rekisteröintilomake faksitse lomakkeessa osoitettuun numeroon toimien seuraavasti:

- a. Varmistu siitä, että näytöllä näkyy alkutila ja päivämäärä ja kellonaika.

RX FAXILLE	100%
01-06-00	15.25

- b. Aseta lomake faksilaitteen syöttötasoon ADF.

NORMAALI	100%
ASIAKIRJA VALMIS	

- c. Paina näppäintä **FUNCTION**.

1.MUISTILÄHETYS
( F ) / < / > / 1-9

- d. Paina näppäintä **9**.

9.ASENNUS
( F ) / < / > / 1-9

- e. Paina näppäintä **START**.

P.LINJ. ALKUASET.
( F ) / < / >

- f. Paina näppäintä **FUNCTION**.

INTERNET
( F ) / < / >

- g. Paina näppäintä **START**.

REKIST. LÄHETYS
( F ) / < / >

- h. Paina näppäintä **START**.

ANNA NUMERO
_

- i. Näppäile rekisteröintilomakkeessa oleva numero käyttäen numeronäppäimistöä.

- j. Paina näppäintä **START**.

Lähetys käynnistyy automaattisesti.

Asiakaspalvelu lähettää sinulle vastauksen vahvistuen rekisteröinnin tapahtuneen ja lähettäen operaattorin numeron ja asiakastunnisteen.

**Odottaessasi Asiakaspalvelun vastausta, pyri pitämään faksilaitteeseesi kytketty puhelinlinja vapaana.**

## LAITTEESI ASETUSTEN SUORITTAMINEN

Vastauksena rekisteröintipyyntöosi Asiakaspalvelu lähettää sinulle vahvistuskirjeen, joka sisältää operaattorin numeron ja asiakastunnisteen (tilinumero ja PIN), jotka sinun pitää asettaa laitteeseesi. Kyseisessä asiakirjassa on myös ohjeet, joita noudattamalla voit asettaa tiedot oikealla tavalla toimien seuraavasti:

1. Varmistu siitä, että näytöllä näkyy alkutila ja päivämäärä ja kellonaika.

RX FAXILLE	100%
01-06-00	15.25

2. Paina näppäintä **FUNCTION**.

1.MUISTILÄHETYS ( F ) / < / > / 1-9
--

3. Paina näppäintä **9**.

9.ASENNUKSEEN ( F ) / < / > / 1-9
--------------------------------------

4. Paina näppäintä **START**.

P.LINJ. ALKUASET. ( F ) / < / > /
--------------------------------------

5. Paina näppäintä **FUNCTION**.

INTERNET ( F ) / < / > /
-----------------------------

6. Paina näppäintä **START**.

REKIST. LÄHETYS ( F ) / < / > /
------------------------------------

7. Paina näppäintä **FUNCTION**.

MÄÄRITÄ PROVIDER ( F ) / < / > /
-------------------------------------

8. Paina näppäintä **START**.

PROVIDER NUMERO _
----------------------

9. Näppäile SERVER (PALVELIN) numero, joka on ilmoitettu Asiakaspalvelulta saamassasi vastauskirjeessä (jos olet kytkeytynyt verkkoon yksityisen puhelinkeskuksen kautta, sinun pitää näppäillä myös numero, jolla pääset ulkolinjalle) ja paina sitten näppäintä **START**.

KÄYTTÄJÄTUNNUS _
---------------------

10. Näppäile Asiakaspalvelulta saamassasi vastauskirjeessä osoitettu KÄYTTÄJÄTUNNUS ja paina tämän jälkeen näppäintä **START**.

11. Laitteesi kytkeytyy automaattisesti Fax2Net –PALVELIMEEN, jolta saat faksitse vahvistusnoman. Saatuasi tämän vahvistuksen voit lähettää ja vastaanottaa sähköposti- ja faksisanomia uuden Fax2Net –tilisi kautta.

 Muista, että laitteesi KÄYTTÄJÄTUNNUS on rekisteröitynä operaattorin PALVELIMEEN. Mikäli mistä tahansa syystä vaihdat numeroasi sinun pitää välittömästi ilmoittaa tästä Fax2Net Asiakaspalvelulle

Jos et saa vahvistusanomaa, toista asetusmenettely. Mikäli toinenkaan asetusyritys ei onnistu, ota yhteys Fax2Net Asiakaspalveluun, jonka numeron löydät vastauskirjeestä.

**Jotta Fax2Net –palvelu toimisi moitteettomasti, sinun pitää syöttää nämä tiedot laitteeseesi ja pitää ne laitteessasi.**

## INTERNET-PALVELUN MAKSAMINEN

Kun tilaat Internet-palveluita, tilaukseesi kuuluu oikeus saada heti tietty määrä minuutteja tilillesi verkossa tapahtuvia toimenpiteitä varten.

### Saadaksesi tietää paljonko tililläsi on vielä jäljellä

Voit tarkistaa milloin tahansa tilisi tilanteen toimimalla seuraavasti:

1. Varmistu siitä, että laitteesi näytöllä näkyy alkutila, päivämäärä ja kellonaika.

RX FAXILLE	100%
01-06-00	15.25

2. Paina näppäintä **FUNCTION**.

1.MUISTILÄHETYS
( F ) / < / > / 1-9

3. Paina näppäintä **9**.

9.ASENNUS
( F ) / < / > / 1-9

4. Paina **START**.

P.LINJ. ALKUASET.
( F ) / < / >

5. Paina näppäintä **FUNCTION**.

INTERNET
( F ) / < / >

6. Paina näppäintä **START**.

REKIST. LÄHETYS
( F ) / < / >

7. Paina näppäintä **FUNCTION** kunnes näytölle tulee:

TILIJÄÄNNÖS
( F ) / < / >

8. Paina näppäintä **START**.

Täten lähetät automaattisesti Operaattorille pyynnön saada tilioite.

Operaattori lähettää tiliotteen, josta näkyy kuinka monta minuuttia käyttöaikaa tililläsi on vielä jäljellä. Tähän tilioitteeseen sisältyy myös lomake jolla voit maksaa ennakoon lisää aikaa.

## Muun puhelinliikenteen maksun suorittaminen

Jos haluat maksaa ennakoon muuta puhelinliikennettä, täytä tiliottepyyntösi vastauksena saamasi lomake ilmoittaen millaista ja miten paljon liikennettä haluat maksaa ennakolta, henkilötietosi ja sähköpostiosoitteesi, tilisi numero ja faksinumero. Lähetä sitten tämä lomake faksitse Operaattorillesi lomakkeessa osoitettuun numeroon.

Operaattori lähettää sinulle kuitin, josta näkyy tilillesi siirrettyjen minuuttien määrä sekä tilisi kokonaissaldo.

### Jos tilin uusiminen unohtuu

Kun tilisi on loppumaisillaan (**vähemmän kuin 10 minuuttia**), jos et itse huolehdi tilin uusimisesta käyttäen lomaketta TILIN UUSIMINEN, Operaattori lähettää sinulle maksukehotuksen TIEDOTUS LÄHESTYVÄSTÄ ERÄÄNTYMISESTÄ.

Pitääksesi tilisi voimassa täytä sinulle lähetetty kehoituslomake ilmoittaen millaista ja miten paljon liikennettä haluat maksaa ennakolta, henkilötietosi ja sähköpostiosoitteesi, tilisi numero ja faksinumero. Lähetä sitten tämä lomake faksitse Operaattorillesi lomakkeessa osoitettuun numeroon.

Operaattori lähettää sinulle kuitin, josta näkyy tilillesi siirrettyjen minuuttien määrä sekä tilisi kokonaissaldo.

**JOS ANNAT TILISI MENNÄ UMPEEN, MENETÄT MAHDOLLISUUDEN KÄYTTÄÄ HYVÄKSESI FAX2NET PALVELUITA.**

## SÄHKÖPOSTIN VASTAANOTTO

Voit valita tavan millä vastaanotat sähköpostisi Internet-ympäristössä toimien seuraavasti:

1. Varmistu siitä, että laitteesi näytöllä näkyy alkutila, päivämäärä ja kellonaika.

RX FAXILLE	100%
01-06-00	15.25

2. Paina näppäintä **FUNCTION**.

1.MUISTILÄHETYS
( F ) / ◀ / ▼ / 1-9

3. Paina näppäintä **9**.

9.ASENNUS
( F ) / ◀ / ▼ / 1-9

4. Paina **START**.

P.LINJ. ALKUASET.
( F ) / ◀ / ▼

5. Paina näppäintä **FUNCTION**.

INTERNET
( F ) / ◀ / ▼

6. Paina näppäintä **START**.

REKIST. LÄHETYS
( F ) / ◀ / ▼

7. Paina näppäintä **FUNCTION** kunnes näytölle tulee:

EMAIL VAST.OTTO
( F ) / ◀ / ▼

8. Paina näppäintä **START**.

Näytölle ilmestyy teksti:

EMAIL V.OTTO:EI
◀ / ▼ / ↔

9. Paina näppäintä **START**, jos haluat, että sähköpostisanomat jäävät palvelimeen; paina näppäimiä ◀ / ▶ saadaksesi näyttöön toisen käytettävissä olevan vaihtoehdon:

EMAIL V.OTTO:OK
◀ / ▼ / ↔

10. Paina näppäintä **START**. Sähköpostisanomat vastaanottaa ja tulostaa suoraan laitteesi.

## TARIFFIEN PÄIVITYS

Ottamalla yhteyden Operaattoriin voit saada luettelon eri toimenpiteisiin sovellettavista voimassaolevista tariffeista.

Toimi seuraavalla tavalla:

1. Varmistu siitä, että näytöllä on alkutila, päivämäärä ja kellonaika.

RX FAXILLE	100%
01-06-00	15.25

2. Paina näppäintä **FUNCTION**.

1.MUISTILÄHETYS
( F ) / ◀ / ▼ / 1-9

3. Paina näppäintä **9**.

9.ASENNUS
( F ) / ◀ / ▼ / 1-9

4. Paina **START**.

P.LINJ. ALKUASET.
( F ) / ◀ / ▼

5. Paina näppäintä **FUNCTION**.

INTERNET
( F ) / ◀ / ▼

6. Paina näppäintä **START**.

REKIST. LÄHETYS
( F ) / ◀ / ▼

7. Paina näppäintä **FUNCTION** kunnes näytölle tulee:

TARK. TARIFFIT
( F ) / ◀ / ▼

8. Paina näppäintä **START**.

Täten Operaattorille lähtee automaattisesti pyyntö saada päivitetty lista tariffeista.

Operaattori lähettää sinulle taulukon voimassaolevista tariffeista.

## TOIMINNOT INTERNETISSÄ

### Asiakirjojen lähettäminen

1. Aseta asiakirja ADF-syöttötasolle ja säädä sivuohjaimet asiakirjan leveyden mukaan.
2. Paina näppäintä @.
3. Mikäli käytössäsi on sekä PC:llä sovellusohjelma että Fax Provider, näytöllä esitetään sinulle vaihtoehdot:



tai (näppäimien ◀ / ▶ avulla)

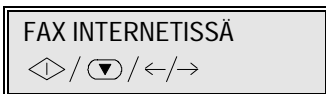

4. Jos valitset vaihtoehdon FAX INTERNETISSÄ, riittää kun näppäilet Internet-osoitteen ja painat sen jälkeen **START**. Lähetys käynnistyy välittömästi.

*Tässä tapauksessa voit käyttää AINOASTAAN aakkosnumeerista näppäimistöä vastaanottajan numeron näppäilemiseen.*

Jos sen sijaan valitset vaihtoehdon INTERNET LINKFAX, toimenpide suoritetaan seuraavalla tavalla:

5. Paina **START**. Näytölle tulee



ja asiakirjan skannaus käynnistyy.

Skannauksen aikana PC:n näytöllä joukko sanomia osoittaa miten meneillään oleva toimenpide edistyy.

6. Skannauksen päätyttyä, näytölle tulee.



7. Näppäile vastaanottajan(-jien) internet-osoitteet.

Tässä tapauksessa voit käyttää sekä faksinumeroa että internet-osoitetta, joka on kytketty **pika-** tai **lyhytvalintanäppäimeen** (lisätietoja saat luvuista "Pikavalinnan ja lyhytvalinnan oh-

jelointi", "Lähetys pika-/lyhytvalintaa käyttämällä" oppaan osassa "Faksitoiminto").

8. Paina näppäintä **START**. Faksilaite kehottaa sinua antamaan toisen numeron. Voit syöttää korkeintaan 50 osoitetta.
9. Kun olet antanut kaikki osoitteet, paina uudelleen näppäintä **START** käynnistääksesi lähetysten, jonka suorittaa laitteesi sähköpostin sovellusohjelma.

Voit myös lähettää asiakirjan, joka on tullut faksiin PC:n kautta. Tutustu menettelyyn, joka on kuvattu yhdessä "LINKFAX PRO" ohjelman kanssa asennetussa elektronisessa ohjeistossa.

### Sähköpostin vastaanotto

Voit vastaanottaa kaikki sähköpostiviestisi suoraan faksillesi uuteen sähköpostiosoitteeseesi. Tämän palvelun yksityiskohdista saat lisätietoja tutustumalla tässä oppaan osassa asialle varattuun lukuun.

### WEB-sivujen haku

1. Varmistu siitä, että ADF on tyhjä ja paina sen jälkeen näppäintä @.
2. Näppäile sen sivun täydellinen osoite, jonka haluat tulostaa Internetistä.
3. Paina näppäintä **START**.

Jos WEB-sivun ospite sisältää merkin @, näytölle ilmestyy sanoma:



4. Paina uudelleen näppäintä **START**.

Näytölle ilmestyy:

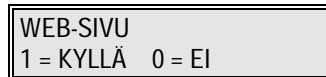

5. Paina näppäintä **1** numeronäppäimistöä.

Kuluu muutama minuutti ennen kuin laitteesi alkaa tulostaa tekstiä.

Tämä toiminto ei ehkä ole omassa maassasi käytettävissä. Lisätietoja saat kääntymällä myyjäliikkeen puoleen.



---

***KOPIOKONETOIMINTO***

---

---





Kuten edellä on jo esitetty, voit käyttää fax-laitettasi myös **värikopiokoneena**. Niinpä voitkin normaalien mustavalkoisten kopioiden lisäksi tehdä myös värikopioita. Saavutettu kopiointitulos riippuu joukosta arvoja, jotka pitää tiettyjen näppäimien avulla valita ennen kopiointitoiminnon käynnistystä:

## KOPIOINTI KÄYTTÖPANEELIN AVULLA

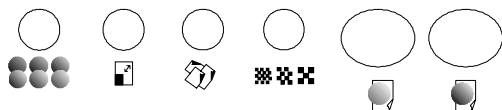
Käyttöpaneelin näppäimet, joita käyttämällä voit kopioida ja/tai muuttaa kopioita löytyvät heti nestekidenäytön alapuolella olevalta ensimmäiseltä näppäinriviltä, kuten on osoitettu seuraavassa kuvassa:



Näppäimet vasemmalta oikealle:

  
**Näppäin**  (KUVA)

Tällä näppäimellä säädetään kahta ominaisuutta: värin **KIRKKAUTTA** ja **VÄRIKYLLÄISYYTTÄ**.

Näppäimen avulla on mahdollista korjata värin kontrastia ja/tai harmaan sävyjä kopioidussa asiakirjassa alkuperäisen asiakirjan mukaan (esim. jos alkuperäinen asiakirja on erittäin himmeä, lisää kontrastin arvoa).

Tehdasasetuksen saa näyttöön painamalla näppäintä:

- kerran, kirkkauden säätämiseksi,
- kaksi kertaa, värikylläisyyden säätämiseksi.

Kun laite on ollut toimettomana 2 minuutin ajan tai kun viimeisestä kopiotoimenpiteestä on kulunut 2 minuuttia, laitteen asetuksiin palautuvat tehdasasetusarvot.

  
**Näppäin**  (PIENENNYS/SUURENNUS)

Tämän näppäimen avulla voit suurentaa tai pienentää alkuperäisen asiakirjan sisällön kopiointissa käytettyyn arkkikokoon sopivaksi.

Tehdasasetuksena on arvo 100% (kopio 1:1 A4-arkille) ja se tulee esiin painettaessa näppäintä yhden kerran:

Pienennys/suurennusarvoja on 9 kiinteää arvoa kullekin käytettävälle paperikoolle (A4, LETTER, LEGAL).



Esimerkiksi seuraavat alkuperäisten asiakirjojen arkkikoot voidaan tulostaa A4-arkille:

- LEG. (LEGAL) → A4 = pienennys 76%
- B5 → A4 = suurennus 105%
- A5 → A4 = suurennus 129%
- B6 → A4 = suurennus 149%
- A6 → A4 = suurennus 182%
- B7 → A4 = suurennus 211%
- A7 → A4 = suurennus 258%
- 50% (minimi)
- 400% (maksimi)

Tämän lisäksi on mahdollista määrittää pienennys välillä 99% - 50% tai suurennus 101% - 400% edeten 1% kerrallaan käyttäen näppäimiä ◀ / ▶ .

Kopiointin aikana pienennys/suurennusprosentti näkyy näytön vasemmassa reunassa.

Kopioitaessa suurennusta käyttäen lähtöpisteenä (josta suurennos saa alkunsa) on alkuperäisen asiakirjan sivun keskipiste, kun taas tulostetussa asiakirjassa kuvan kopion lähtökohtana on vasen yläkulma. Jos laite on toimettomana 2 minuutin ajan tai viimeisestä kopiointista on kulunut 2 minuuttia, laitteeseen palautuvat tehdasasetuksen arvot.

  
**Näppäin**  (PAPERI)

Tämän näppäimen avulla voit valita paperityypin, jolle kopio halutaan tehdä.

Tehdasasetuksena laitteessa on (NORMAALI) ja se tulee näkyviin painamalla näppäintä yhden kerran.

Voit kopioida alkuperäisen asiakirjan seuraavan tyyppisille papereille:

- GLOSSY (pinnoitettu paperi/kiiltävä),
- VALOKUVA (valokuvapaperi),
- COATED (pinnoitettu paperi),
- KALVO (positiivinen kalvo),
- SIIRTOKUVA (erikoispaperi kuvien siirtämiseksi kankaalle).

Jos laite on toimettomana 2 minuutin ajan tai viimeisestä kopiointitoimenpiteestä on kulunut 2 minuuttia, laitteeseen palautuvat tehdasasetusten arvot.



### Näppäin (LAATU)

Tämän näppäimen avulla voit valita kopion laadun. Tehdasasetuksena laitteessa on (LUONNOS) joka tulee näytölle painettaessa näppäintä yhden kerran. Ainoa vaihtoehtoinen arvo on KORKEA LAATU. Jos laite on toimettomana 2 minuutin ajan tai jos viimeisestä kopiointitoimenpiteestä on kulunut 2 minuuttia, laitteeseen palautuvat tehdasasetusten arvot.



### Näppäin MUSTAVALKOINEN KOPIO

Tämän näppäimen avulla määritetään laite tekemään mustavalkoisia kopioita. Ensimmäistä kertaa näppäintä painettaessa, sinua pyydetään määrittämään haluttujen kopioiden määrä. Kopiointitoiminnon käynnistämiseksi näppäintä pitää painaa toisen kerran.



### Näppäin VÄRIKOPIO

Tämä näppäin käynnistää värikopiointitoiminnon.

## MILLAISIA ALKUPERÄISASIAKIRJOJA VOIDAAN KOPIOIDA

### Koot

- Leveys min. 148 mm – kork. 216 mm
- Pituus min. 216 mm – kork. 600 mm

### Paksuus

Alkaen: 60 – 90 g/m<sup>2</sup> (kork. 25 arkkia)  
50 – 340 g/m<sup>2</sup> (1 arkki kerrallaan)

### Tyyppi

Normaali, glossy, valokuva, coated, kalvo, siirtokuvapaperi

Erittäin pienikokoisia tai ohuita alkuperäisiä asiakirjoja varten, käytä aina asianmukaista asiakirjakansiota.

Muista asettaa asianmukaisesti ADF:n vipu.

## KOPIOIMINEN

Varmistu aivan ensimmäiseksi siitä, että laite on käynnissä, kirjoituspää asennettuna ja valmiina toimimaan (alustussykli on loppuun suoritettu) – näytöllä on teksti:

RX FAXILLE	100%
29-10-99	14:42

Menettele seuraavalla tavalla:

1. Tarpeen vaatiessa aseta paperia ASF-syöttölaitteeseen ja varmistu siitä, että **koko** vastaa **Alkuasetus** –valikkoon määritettyä kokoa (tutustu lukuun "**Paperi ja muut tulostuspohjat**").
2. Sijoita kopioitava alkuperäisasiakirja kirjoitettu puoli alaspäin ADF-syöttötasolle. Varmistu siitä, että asiakirjan paksuuden mukaan säädettävä vipu on asianmukaisesti asetettuna: vasemmalla tavallista paperia varten, oikealla erikoispapereita varten.
3. Muuta tarpeen mukaan **kirkkauden** ja/tai **värikylläisyyden** arvoja käyttäen näppäintä **KUVA**.  
*VÄRIKYLLÄISYYDEN asettamisella ei ole vaikutusta mustavalkoisissa kopioissa.*
4. Määritä mikäli tarpeen **pienennys/ suurenusarvot** käyttäen näppäintä **PIENENNYS/ SUURENNUS**.
5. Määritä **paperityyppi**, jolle kopio tehdään käyttäen näppäintä **PAPERI**.
6. Määritä **kopion laadun** arvo käyttäen näppäintä **LAATU**.
7. Määritä **kopiotyyppi**, painamalla näppäintä **MUSTAVALK. KOPIO** tai **VÄRIKOPIO**.
8. Jos olet määrittänyt salasanan kopiointitoiminnon käytön valvontaa varten, se pyydetään nyt antamaan. Näppäile salasanana ja paina sitten **START**:
  - Jos olet painanut näppäintä **VÄRIKOPIO**, kopiointitoiminto käynnistyy heti.
  - Jos olet painanut näppäintä **MUSTAVALK. KOPIO**, on nyt asetettava haluttujen kopioiden määrä.
9. Määritä **kopioiden lukumäärä** käyttäen **numeronäppäimistöä**.
10. Paina näppäintä **MUSTAVALK. KOPIO** käynnistääksesi **kopiointitoiminnon**.

Mikäli kopioidessa ilmaantuu ongelmia, tarkista seuraavat seikat ja yritä sitten uudelleen:

- Jos kirjoituspäästä puuttuu muste, kopiointitoiminto ei käynnisty ja sanoma TARKISTA KIRJ.PÄÄ vilkkuu näytöllä.  
Vaihda kirjoituspää (tutustu lukuun **Huolto**).
- Jos olet määrittänyt värikopioinnin ja parhaillaan asennettuna oleva kirjoituspää on mustavalkoiselle tulostukselle tarkoitettu tai päinvastoin, sanoma TARKISTA KIRJ.PÄÄ VILKKUU NÄYTÖLLÄ.  
Vaihda kirjoituspää (tutustu lukuun **Huolto**).
- Jos kopion laatu ei ole hyvä:
  - suorita **kalibrointitoimenpide** (tutustu lukuun **Huolto**).
  - muuta **taustan poistolle** määritettyä arvoa valikossa **ALKUASETUS** (*pätee ainoastaan mustavalkoisille kopioille*).



---

***TULOSTINTOIMINTO***

---

---





Jotta voisit käyttää laitetta tulostimena, pitää aivan ensimmäiseksi suorittaa seuraavat toimenpiteet:

1. Suorita loppuun laitteen asennus (tutustu lukuun **Asennus**).
2. Varmistu siitä, että laite on käynnissä.
3. Varmistu siitä, että tulostinohjaimen asetukset vastaavat tarvittavia vaatimuksia.
4. Varmistu siitä, että laite on valittu tulostuksen yksiköksi.

Tässä vaiheessa:

5. Avaa tekstinkäsittely- tai desktop publishing-sovellus.
6. Avaa tai luo tulostettavaksi haluamasi asiakirja; muuta sitä ja tallenna se.
7. Valitse sovelluksen komento Tulostus. Näyttöön avautuu ikkuna, jossa osoitetaan laitteessa käynnissä olevan tulostuksen ominaisuudet.
8. Valitse syötetyn paperin koko ja tyyppi sekä haluamasi tulostettavien kopioiden lukumäärä (lisätietoja löydät yhdessä tulostinohjaimen kanssa asennetusta elektronisesta käytönaikaisesta ohjeistosta). Varmistu siitä, että laite on valittu tulostusyksiköksi ja napsauta vaihtoehtoa OK.

Jos käytät jotakin eityistä tulostuspohjaa, muista poistaa ASF-syöttötasolta jäljelläolevat arkit, jotta niitä ei käytettäisi faksilta saapuvien asiakirjojen tulostukseen.

### TULOSTUSPARAMETRIEN RÄÄTÄLÖINTI

Varmistu siitä, että toiminnot **Paperityyppi** ja **Paperikoko** tulostusohjaimessa vastaavat niitä ominaisuuksia, jotka haluamallanne tulostusmateriaalilla on. Erityisesti on huomattava, että tulostusohjaimen värin kalibrointi on erityisesti määritetty yksittäisiä kirjoittimen käsittelemiä tulosmateriaaleja varten. Näiden parametrien virheellinen määrittäminen saattaa aiheuttaa vähäisen tulostuslaadun heikkenemisen.

1. Saadaksesi käyttöön tulostusohjaimen määrittäykset toimi seuraavasti:

*Windows® 95/98 /NT-käyttöohjelmissa*

Ikkunassa Desktop, napsauta **Käynnistys**, valitse **Asetukset** ja sitten **Kirjoittimet**. Napsauta hiiren oikeanpuoleisella painikkeella fax-laitteen kirjoitinohjaimen kuvaketta ja napsauta sitten vaihtoehtoa **Ominaisuudet** saadaksesi käyttöön ohjaimen määrittäykset.

2. Napsauta kansiota **Asetukset**.

Näyttöön avautuu ruutu, joka sisältää kaikki parametrit, jotka kirjoittimelle voidaan määrittää.

Näiden toimintojen täydellinen kuvaus on toimitettu elektronisessa ohjeistossa, joka asennetaan samalla kun asennetaan tulostusohjain.

3. Muutettaessa mitä tahansa parametrien vaihtoehtoa muutos pitää vahvistaa jotta se voitaisiin tallentaa. Uusien määrittäysten vahvistaminen suoritetaan napsauttamalla painiketta **Vahvista**, joka on sijoitettu monitorin alareunaan.

4. Napsauta painiketta **OK** poistuaksesi **Ominaisuudet** -kansiota ja tallenna räätälöidyt parametrit tai paina **Mitätoi** poistuaksesi kansiota **Ominaisuudet** tallentamatta tekemiäsi muutoksia.

Painikkeen **Kirjoittimen Monitori** avulla on mahdollista saada heti käyttöön kirjoittimen valvontatoiminnot ja tilan tarkistustoiminnot.

Painikkeella **Esimääritetyt**, joka on sijoitettu näyttöruudun alareunaan, palautetaan alkuperäiset esimääritetyt parametrit.

## TIETOJA OHJAIMEN ASETUKSISTA

Kansiossa **Asetukset** olevat parametrit on mahdollista saada käyttöön useilla eri tavoilla:

- pitämällä hiiren kohdistin millä tahansa paramet-rillä yli 3 sekunnin ajan, aktivoituu kirkas piste, joka osoittaa kyseisen parametrin toiminnon. Tämä osoitin häviää heti kun siirät hiirtä,
- valitse haluamasi parametri ja napsauta hiiren oikeanpuoleisella painikkeella,
- valitse ruudun ylänurkassa oikealla sijaitseva ? napsauta ja vedä se halutun parametrin kohdal-le,
- napsauta painiketta **OHJE** ruudun oikeassa alanurkassa. Tässä tapauksessa voit saada käyttöön koko **Asetukset** -ruutua koskevan osan.

## LAITTEEN VALINTA TULOSTUSYKSIKÖKSI

Laite valitaan normaalisti esimääritetyksi tulostusyk-siköksi tulostusohjeimen asennuksen yhteydessä. Jos et vielä ole suorittanut tätä määrittystä voit mene-tellä seuraavalla tavalla:

*Windows® 95/98/NT -käyttöohjelmissa, napsauta painiketta **Käynnistys**, valitse **Asetukset** ja tämän jälkeen **Kirjoittimet**. Tässä vaiheessa kaksoisnap-sauta **kirjoittimen kuvaketta** ja sitten napsauta **Kir-joittimet** ja **Aseta esimääritettynä**.*

Jos et halua määrittää laitettasi esimääritetyksi tulos-timeksi, voit valita sen myös siinä vaiheessa kun sinun pitää sillä tulostaa.

***Lisätietoja tulostimen toiminnoista saat tutustu-malla käytönaikaiseen elektroniseen ohjeistoon, joka asennetaan tulostusohjaimen asennuksen yhteydessä.***

---

**SKANNERITOIMINTO**

---

---



Jotta voisit käyttää fax-laitettasi skannerina, pitää aivan ensimmäiseksi suorittaa seuraavat toimenpiteet:

- Suorittaa täysin loppuun laitteen asennus (tutustu osaan **Asennus**).
- Varmistua siitä, että sekä fax-laite että PC ovat toiminnassa.

Tässä vaiheessa:

1. Aseta skannattavaksi haluamasi asiakirja laitteen ADF-syöttötasolle.
2. Avaa LinkFaxPro@ etäpaneeli PC:si ruudulla.
3. Napsauta etäpaneelin painiketta **SCAN**.  
Näyttöön avautuu TWAIN -skannausohjaimen ikkuna ja laite suorittaa asiakirjan skannauksen. Skannauksen päätyttyä ohjaimen ikkuna sulkeutuu ja näyttöön avautuu toinen ikkuna, jonka avulla voit tallentaa luodun tiedoston.
4. Noudata näyttöön tulevia ohjeita.

tai

1. Avaa oma skannaussovelluksesi (jonka pitää olla TWAIN-yhteensopiva).
2. Valitse lähdeasiakirja.
3. Käynnistä kuvan tuonti näytölle (esimerkiksi: **Tuo...**).
4. Aseta skannattavaksi haluamasi asiakirja fax-laitteen ADF-syöttötasolle.
5. Napsauta sarkainta **SCAN** skannausohjaimen ikkunassa.  
Skannausohjain avautuu ja laite suorittaa asiakirjan skannauksen.
6. Kun skannaus on päättynyt, kuva tulee näyttöön sovelluksesi sivulla.

*Jos asiakirja koostuu useammasta sivusta, varmista siitä, että ohjaimen ikkunassa on valittuna vaihtoehto ADF.*

Lisätietoja PC:n kautta toimivan skannerin toiminnoista ja täydellisen kuvauksen kaikista kolmen videosivun sisältämistä toiminnoista saat tutustumalla skanneriohjaimen asennuksen yhteydessä ladattuun elektroniseen ohjeistoon ja skannerisovelluksen mukana toimitettuihin ohjeisiin.

Käyttämällä yhdessä Unimessage-ohjelman kanssa ladattua sovellusohjelmaa OCR, voit muuttaa takaisin skannaustiedoston muokattavaksi tiedostoksi. Lisätietoja saat sovellusohjelman ohella asennetusta elektronisesta ohjeistosta.



---

***PC-SOVELLUS-VÄRIFAKSILAITE***

---

---





Laitteen asennuksen yhteydessä lataamasi ohjelma LinkFaxPro@ (katso luku **ASENNUS**), mahdollistaa WordCraft UNIMESSAGE avulla faksien lähettämisen/vastaanottamisen mustavalkoisina tai värillisinä.

Sen lisäksi, että LinkFax Pro takaa vakioliittynän käyttämäsi UNIMESSAGE-ohjelman ja laitteesi välillä, LinkFaxPro@ huolehtii myös skannaus-, tietoliikenne-(lähetyks ja vastaanotto) ja tulostustoimintojen synkronoinnista siten, että niissä ei esiinny päällekkäisyyttä.

Asennuksesta saat tiedot luvusta **ASENNUS** sekä itse sovelluksen mukana toimitetuista ohjeista.

**Lisätietoja laitteen toimintamahdollisuuksista ja täydellisen kuvauksen kaikista PC:n kautta suoritettavista toiminnoista saat tutustumalla LinkFaxPro@ -ohjelman yhteydessä asennettuihin elektronisiin ohjeisiin ja sovellusohjelman UNIMESSAGE mukana toimitettuihin ohjeisiin.**



---

***HUOLTO***

---

---



Jotta fax-laitteesi toimisi moitteettomasti, noudata tämän käyttöoppaan alussa esitettyjä **suosituksia**, myös laiteosien **tavallisen ajoittaisen vaihdon** osalta (väritulostuksen tai mustavalkoisen tulostuksen kirjoituspää) ja seuraavassa lueteltujen laiteosien **määräaikaisesta puhdistuksesta** annettuja suosituksia:

- kirjoituspään suuttimet
- kirjoituspään sähköliittimet
- kirjoituspään puhdistin
- optinen lukija
- laitteen kotelo

sekä ADF-syöttötasoon **juuttuneiden alkuperäisasiakirjojen** ja paperinsyöttölaitteeseen ASF **juuttuneen paperin poistamisesta** annettuja ohjeita.

Tutustu tässä oppaan osassa olevaan lukuun pienten ongelmien ratkaisusta.

## KIRJOITUSPÄÄN VAIHTO ("MUSTE LOPUSSA")

Kun kirjoituspäässä oleva muste loppuu näytölle tulee sanoma "MUSTE LOPUSSA". Tällöin pitää suorittaa **kirjoituspään vaihto**.

**Vaihtaessasi kirjoituspäätä, varo siirtämästä kirjoituspään kuljetinta pois asennuskohdasta.**

1. Paina näppäintä . Näytölle tulee tällöin viesti "KIRJ.PÄÄN VAIHTO, PAINA UUDELL.AL.". 

Näppäin  ei ole aktivoituna tulostustoimien aikana. Kirjoituspään kuljettimen siirtämiseksi sinun pitää painaa sitä mutta vasta sitten, kun tulostus on päättynyt.

2. Nosta kirjoitusyksikön kansi ylös, kuten kuvan nuoli osoittaa.

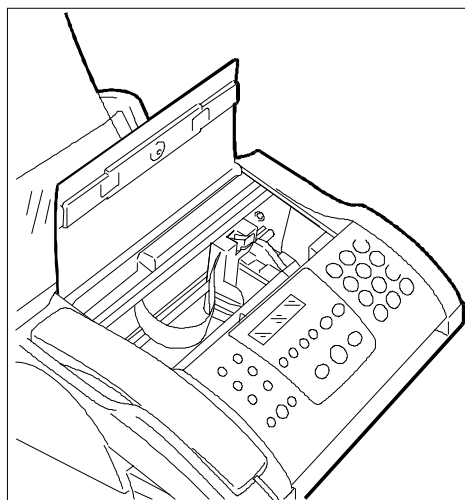
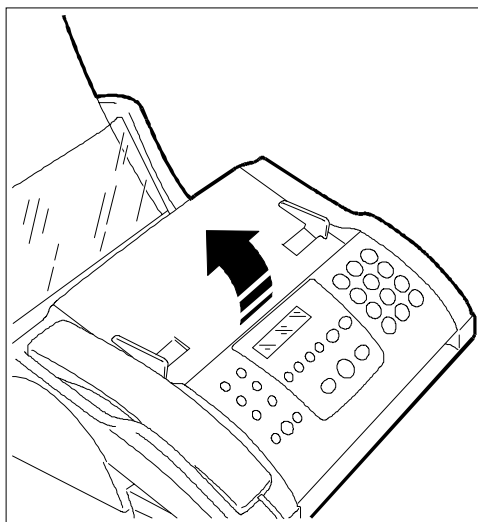

3. Vapauta kirjoituspää kirjoitusyksikön takana olevaa vipua käyttäen. Kirjoituspää irtaoo laitteen etuosan suuntaan. Voit kuljettaa sitä mahdollisesti toisen käden sormella.

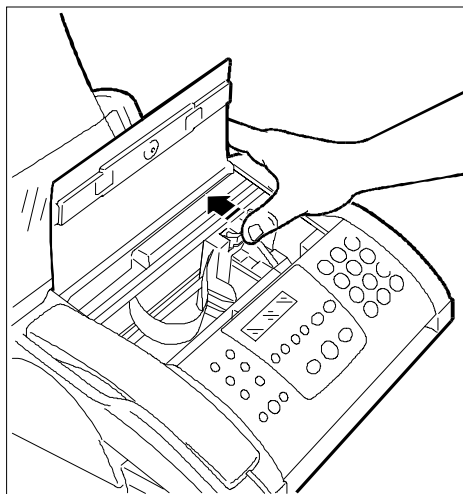

4. Irrota kirjoituspää paikaltaan.

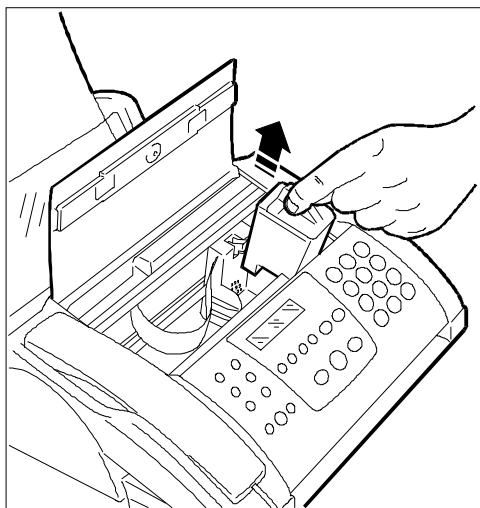

5. Vedä uusi kirjoituspää pakkauksestaan ja pitäen kiinni siinä olevasta pidikkeestä, poista suuttimia suojaava kalvo.

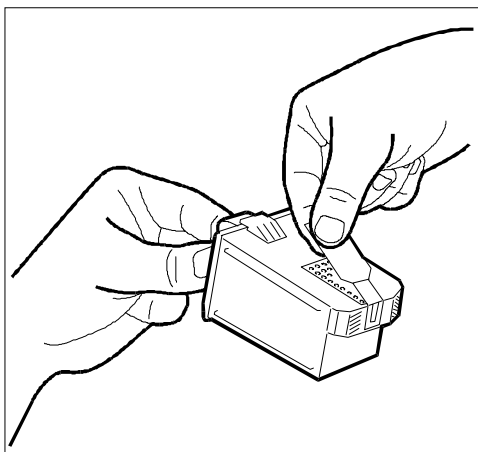

Älä koske suuttimiin tai sähköliittimiin.

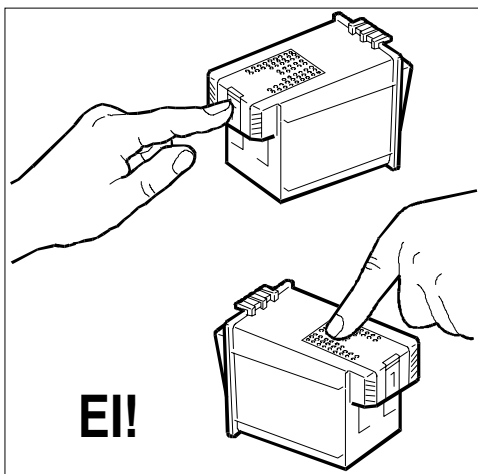

6. Aseta uusi kirjoituspää paikalleen sähköliittimien ollessa käännettyinä fax-laitteen takosaan päin.

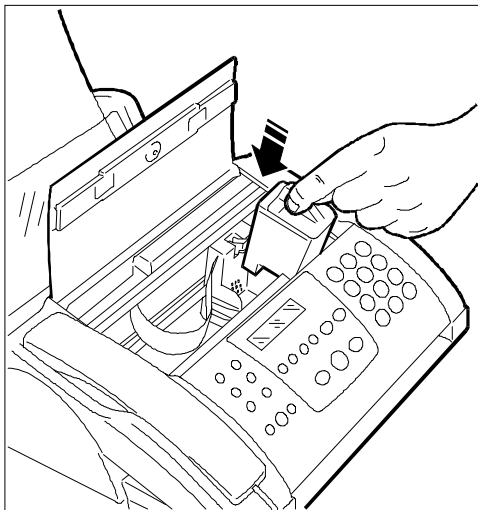

7. Työnnä kirjoituspäätä nuolen suuntaan kunnes kuulet naksahduksen, joka osoittaa pään olevan oikein asennettuna paikalleen.

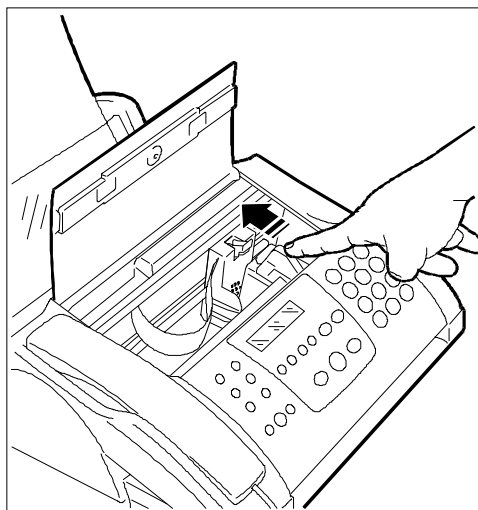

8. Sulje uudelleen kirjoitusyksikön kansi ja paina uudelleen näppäintä .



Laite suorittaa **automaattisesti** testiohjelman ja kirjoituspään tarkistuksen ja näytölle tulee joidenkin sekuntien ajaksi sanoma "KRJ.PÄÄN ALUSTUS, YST. ODOTA".

Koskapa **vaihdot kirjoituspään** siksi, että **muste oli lopussa**, laite tunnistaa automaattisesti suoritetun vaihdoksen ja näytölle tulee sanoma "UUSI KIRJ.PÄÄ? 1 = KYLLÄ, 0 =EI". Paina näppäintä 1 numeronäppäimistöstä. Laite ehdottaa kirjoituspään kohdistusta.

## KIRJOITUSPÄIDEN VAIHTO KESKENÄÄN (KIRJOITUSPÄIDEN VAIHTO)

Jos poistat kirjoituspään, jotta voisit vaihtaa pään tyyppiä (m/valkoisesta väritulostuspäähän, tai päinvastoin) tai mistä tahansa muusta syystä kuin siksi, että "muste on lopussa", toimi seuraavalla tavalla:

**Vaihtaessasi kirjoituspäättä, varo siirtämästä kirjoituspään kuljetinta pois asennuskohdasta.**

1. Paina näppäintä  .
2. Avaa kirjoitusyksikön kansi ja poista kirjoituspää.
3. Aseta paikalleen toinen kirjoituspää.
4. Paina uudelleen näppäintä  . Laite ehdottaa kirjoituspään kohdistusta.
5. Jos vaihdoit vain keskenään jo käytettyjä ja siten jo alustettuja ja laitteen tunnistamia kirjoituspäitä, kohdistustoimenpiteen päätyttyä laite palautuu alkutilaan ja on valmis toimimaan.
6. Jos laitteeseen asetettu kirjoituspää on sensijaan uusi, jotta voitaisiin taata "muste lopussa" – laskurin asianmukainen toiminta, kohdistustoimenpiteen päätyttyä pitää laitteelle antaa tieto siitä, että kirjoituspää on uusi. Paina näppäintä **FUNCTION**.

1.MUISTILÄHETYS  
( F ) / ◀ / ▼ / 1-9

7. Paina näppäintä 3 numeronäppäimistöä.

3.K-PÄÄN HUOLTO  
( F ) / ◀ / ▼ / 1-9

8. Paina näppäintä **START**.

UUSI KIRJ.PÄÄ: EI  
◀ / ▼ / ↔

9. Paina näppäimiä ◀ / ▶ saadaksesi näyttöön toisen käytettävissä olevan vaihtoehdon: "UUSI KRJ.PÄÄ: KYLLÄ" ja tämän jälkeen paina näppäintä **START** ja sitten näppäintä **STOP** palauttaaksesi laitteen alkutilaan.

## KIRJOITUSPÄÄN KOHDISTUS

Kun asetat kirjoitusyksikköön uuden kirjoituspään tai kun vaihdat väritulostuspään mustaan kirjoituspähän tai päinvastoin on hyvä suorittaa kirjoituspään kohdistus heti sen jälkeen kun se on asetettu paikalleen laitteeseen.

Varmistu siitä, että ASF-paperinsyöttölaitteessa on paperia ja menettele sitten seuraavasti:

1. Paina näppäintä **FUNCTION**.

1.MUISTILÄHETYS  
( F ) / ◀ / ▼ / 1-9

2. Paina näppäintä 3 numeronäppäimistöä.

3.K-PÄÄN HUOLTO  
( F ) / ◀ / ▼ / 1-9

3. Paina näppäintä **START**.

UUSI KIRJ.PÄÄ: EI  
◀ / ▼ / ↔

4. Paina näppäintä **START**. Näytölle ilmestyy:

PUHDISTUS: KYLLÄ  
◀ / ▼ / ↔

5. Paina näppäimiä ◀ / ▶ saadaksesi näyttöön:

PUHDISTUS: EI  
◀ / ▼ / ↔

6. Paina näppäintä **START**. Näytölle tulee:

KOHDISTUS: KYLLÄ  
◀ / ▼ / ↔

7. Paina näppäintä **START**.

Laite tulostaa testisivun, jonka otsikkona on "Test: Bidirectional alignment".

Jos kohdistus, joka vastaa arvoa "xx" testisivulla on mielestäsi paras mahdollinen ratkaisu, paina näppäintä **START**. Päinvastaisessa tapauksessa, valitse erilainen arvo näppäinten ◀ / ▶ avulla ja paina sen jälkeen näppäintä **START**.

Laite tulostaa toisen testisivun, jonka otsikkona on "Alignment confirmation" (Kohdistuksen vahvistus) ja joka sisältää tulostusesimerkin antamillasi arvoilla ja sen jälkeen se palaa automaattisesti alkutilaan.

## VAROTOIMET

Koskapa sinun pitää **vaihtaa kirjoituspää** tietyin väliajoin riippuen fax-laitteen käyttöasteesta, noudata lisäksi seuraavia varotoimia:

- **älä yritä täyttää uudelleen käytettyä** kirjoituspäätä: näin saatat vaurioittaa itse kirjoituspäätä tai laitetta.
- sijoita **käyttämätön kirjoituspää** asianmukaiseen **koteloon** (ei kuulu laitetoimitukseen). Täten säilytät kirjoituspään toiminnan tehokkaana ja tulostuslaadun pitkään.
- varo **tahrimasta itseäsi musteella**: mustetahroja on erittäin vaikea puhdistaa.

Fax-laite **tunnistaa automaattisesti asennetun kirjoituspään tyypin ja valvoo sen musteenkulutusta erityisen sisäisen laskurin avulla** voidakseen ajoissa antaa ilmoituksen "MUSTE LOPUSSA" laitteen näytöllä.

Jotta laskurin mittaama musteen määrä olisi yhtäpitävä kirjoituspään sisältämän todellisen mustemäärän kanssa, **älä milloinkaan asenna omaan laitteeseesi muista laitteista (fax-laitteista tai kirjoittimista) otettuja kirjoituspäitä**. Tämän lisäksi, jos vaihtaessasi kirjoituspäätä asennat uuden kirjoituspään, pitää tästä antaa ilmoitus laitteelle (katso edellinen kappale).

## KIRJOITUSPÄÄN PUHDISTUS JA SUUTTIMIEN TARKISTUS

Mikäli havaitset **tulostuksen laadun heikkenemistä**, voit suorittaa kirjoituspään puhdistuksen ja suuttimien tarkistuksen, joiden päätyttyä laite antaa tulosteen niiden kunnosta.

1. Varmistu siitä, että laite on alkutilassa ja näytöllä on päivämäärä ja kellonaika.

RX FAXILLE	100%
23-10-99	15:57

2. Paina näppäintä **FUNCTION**.

1.MUISTILÄHETYS ( F ) / ◀ / ▼
----------------------------------

3. Paina näppäintä **3** numeronäppäimistöä.

3.K-PÄÄN HUOLTO ( F ) / ◀ / ▼
----------------------------------

4. Paina näppäintä **START**.

UUSI KIRJ.PÄÄ:EI ◀ / ▼ / ← / →
-----------------------------------

5. Paina näppäintä **START**.

PUHDISTUS:KYLLÄ ◀ / ▼ / ← / →
----------------------------------

6. Paina näppäintä **START**. Laite käynnistää kirjoituspään puhdistus- ja suuttimien puhdistus- ja tarkistustoimenpiteen tulostaen niistä ASF-syöttölaitteen automaattisesti syöttämälle arkille tarkistuksen tulokset (TULOSTUSTESTI). Näytölle ilmestyvät peräkkäin seuraavat sanomukset:

KIRJ.PÄÄN PUHDISTUS YST. ODOTA
-----------------------------------

TULOSTUSTESTI YST. ODOTA
-----------------------------

*Tulostuksen päätyttyä fax-laite palautuu alkutilaan.*

7. Tulostustestin sivulla tarkista, ettei suuttimien välisillä riveillä ole keskeytyksiä. Keskeytynyt rivi osoittaa, että sitä vastaavat suuttimet ovat tukossa.



Tällaisessa tapauksessa, toista suuttimien puhdistus. Jos uutta tulostustestiä tarkistettaessa voidaan tulosteesta edelleen havaita puutteita, toista vielä kerran toimenpide.

Jos toistettuasi kolme kertaa tämän menettelyn tulostuksen laatu ei vielääkään vastaa odotuksia, suorita järjestyksessä seuraavat toimenpiteet kunnes tulostuksen laatu on tyydyttävä:

- Suorita laitteella kopio haluamasi tyyppisestä ja haluamallasi grafiikalla tai tekstillä varustetusta asiakirjasta ja tarkista sen laatu.
- Vaihda paperin laatua ja toista vielä kerran tulostuskoe.
- Irrota kirjoituspää paikaltaan ja tarkista, ettei kirjoitinsuuttimilla ole pölyhiukkasia. Jos löydät niistä pölyä, poista se erittäin varovasti koskettamatta suuttimiin, puhdista kirjoituspään puhdistin (katso luku **“Kirjoituspään puhdistimen puhtaanapito”**) ja pane sitten kirjoituspää takaisin paikalleen ja suorita sen jälkeen tulostuskoe.
- Irrota paikaltaan kirjoituspää ja puhdista sekä kirjoituspään että kirjoitusyksikön sähköliittimet (tutustu lukuun **“Kirjoituspään sähköliittimien puhdistus”**), aseta tämän jälkeen takaisin paikalleen kirjoituspää ja suorita sitten tulostuskoe.
- Ota yhteys huoltoliikkeeseen.

## KIRJOITUSPÄÄN SÄHKÖLIITTIMIEN PUHDISTUS

1. Paina näppäintä . Näytölle ilmestyy sana "KIRJ.PÄÄN VAIHTO, PAINA UUDELL.AL.".
2. Nosta kirjoitusyksikön kansi ylös.

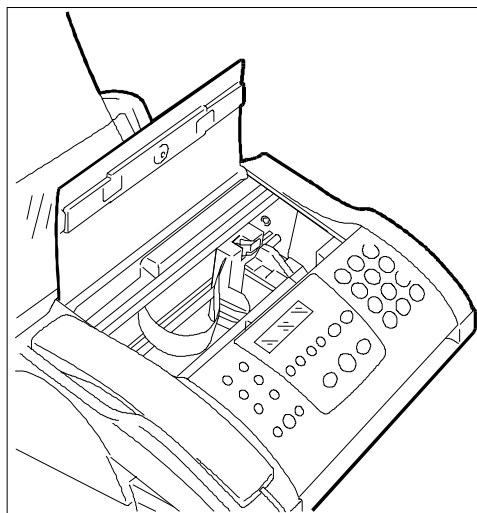
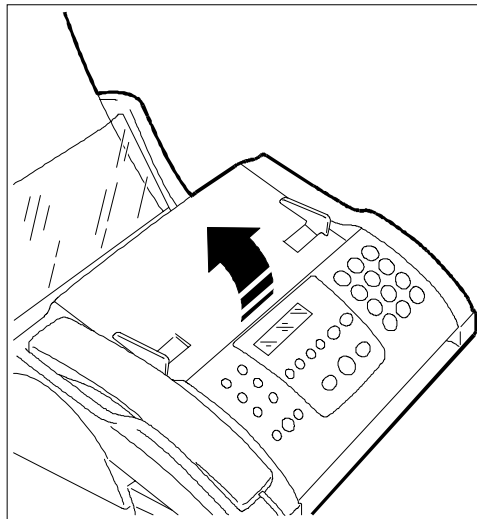

3. Vapauta kirjoituspää kirjoitusyksikön takana olevaa vipua käyttäen.

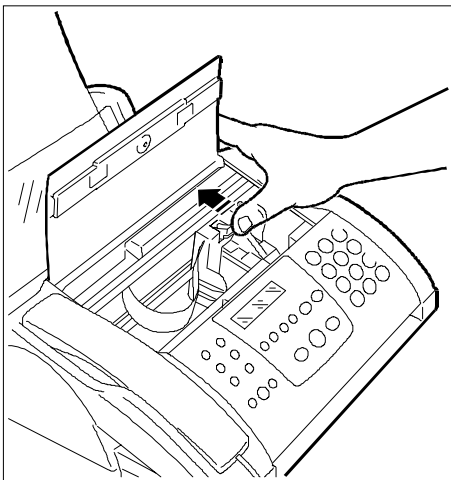

4. Irrota kirjoituspää.

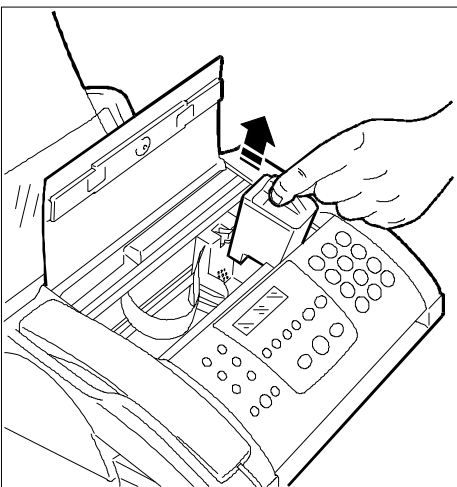

5. Puhdista sähköliittimet kevyesti kostutetulla kankaalla.

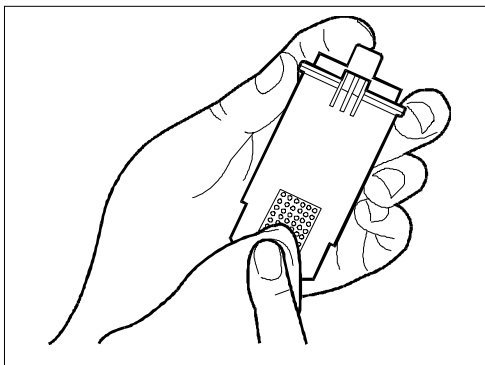

**Älä koske suuttimiin.**

6. Kytke laite irti sähköverkosta.

7. Puhdista hieman kostealla kankaalla myös kirjoituspään kuljetusyksikön sähköliittimet.

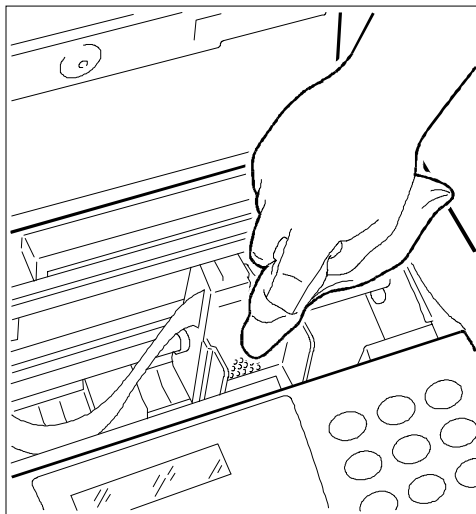

8. Aseta kirjoituspää takaisin paikalleen ja sulje kirjoitusyksikön kansi.

9. Kytke laite uudelleen sähköverkkoon.

## KIRJOITUSPÄÄN PUHDISTIMEN PUHTAANAPITO

1. Paina näppäintä  . Näytölle ilmestyy sana "KIRJ.PÄÄN VAIHTO; PAINA UUELL.AL.".
2. Nosta kirjoitusyksikön kansi ylös.

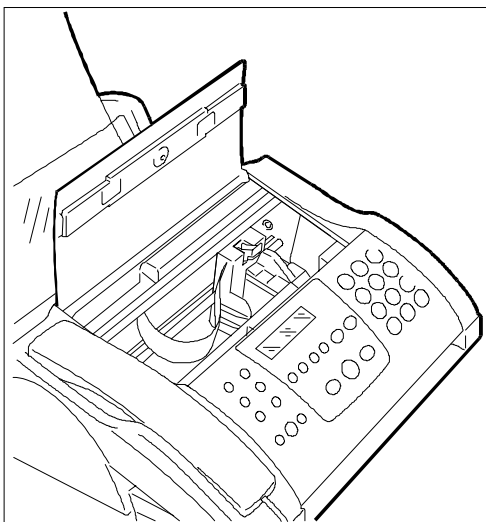
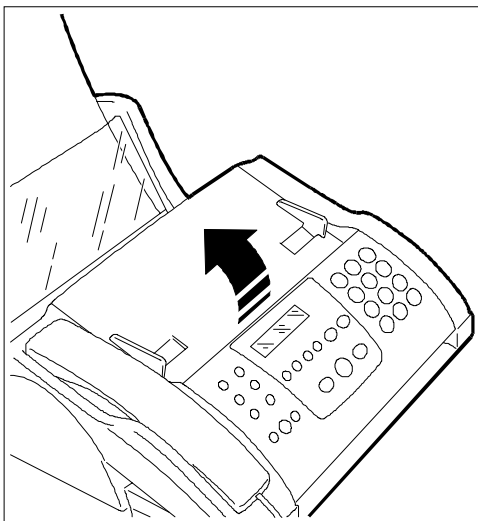

3. Kytke laite irti sähköverkosta.

4. Siirrä kirjoituspään kuljetusyksikköä vasemmalle kuvan osoittamalla tavalla.

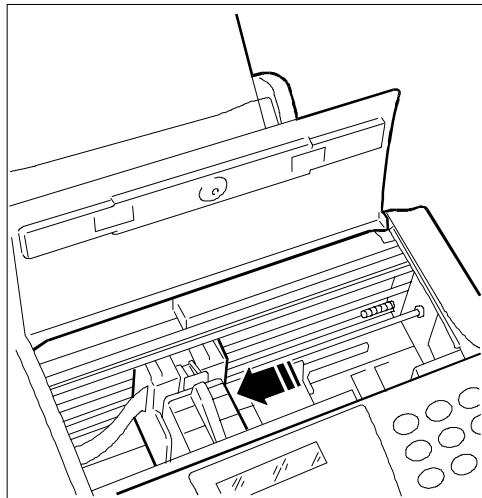

5. Puhdista kirjoituspään puhdistin kuivalla vanupuikolla.

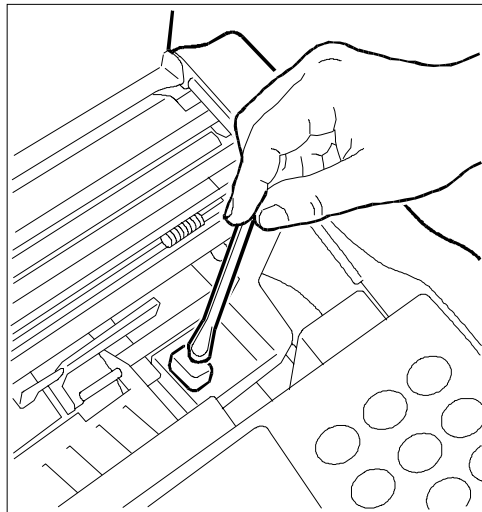

6. Sulje kirjoitusyksikön kansi.
7. Kytke uudelleen laite sähköverkkoon.

## OPTISEN LUKIJAN PUHDISTUS

Optisen lukijan lasille kerääntyvä pöly saattaa aiheuttaa häiriötä asiakirjojen lukulaitteelle. Häiriöiden välttämiseksi pitää lasi ajoittain puhdistaa seuraavalla tavalla:

1. Kytke laite irti sähköverkosta.
2. Paina yhdellä kädellä käyttöpaneelin oikean sivun alapuolella sijaitsevaa vipua ja nosta toisella kädellä käyttöpaneeli ylös.

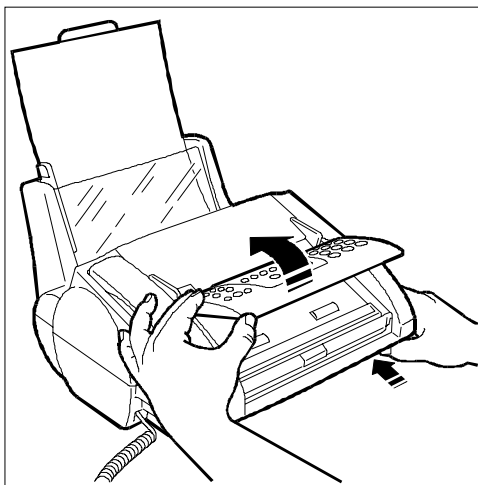

3. Pitäen käyttöpaneelia ylhäällä, puhdisti optisen lukijan lasi erityisesti lasin puhdistukseen tarkoitettulla aineella kostutetulla kankaalla ja kuivaa sitten lasi huolellisesti.

**Älä kaada tai suihkuta puhdistusainetta suoraan lasille.**

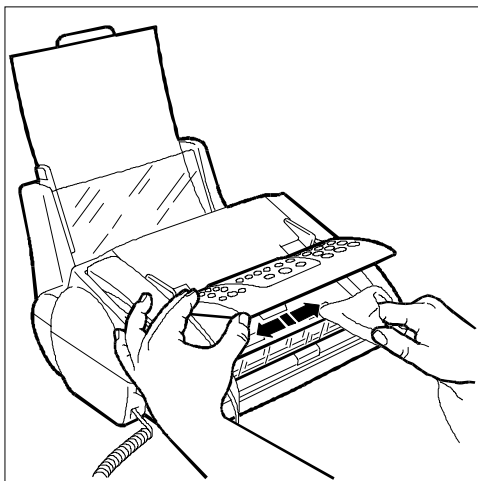

4. Sulje käyttöpaneelin kansi.

5. Kytke laite uudelleen sähköverkkoon.

Tarkistaaksesi, onko optinen lukija puhdas, tee kopio valkoisella paperilla. Jos kopiossa näkyy pystyraitoja ja tarkistettuasi uudelleen optisen lukijan havaiten sen olevan täysin puhdas, ota yhteys ammattitaitoiseen tekniseen henkilöstöön.

## OPTISEN LUKIJAN KALIBROINTI

Jos laitetta on kuljetettu tai sen paikkaa on muutettu, ennen sen käyttöönottoa on hyvä suorittaa optisen lukijan kalibrointi.

1. Paina näppäintä **FUNCTION**.

1.MUISTILÄHETYS  
( F ) / ◀ / ▼ / 1-9

2. Paina näppäintä **8** numeronäppäimistöä.

8.ALKUASETUS  
( F ) / ◀ / ▼ / 1-9

3. Paina näppäintä **START**.

PÄIVÄM. JA AIKA  
( F ) / ◀ / ▼

4. Paina näppäintä **FUNCTION** kunnes näytölle tulee:

KOPIOI PARAMETR.  
( F ) / ◀ / ▼

5. Paina näppäintä **START** kunnes näytölle tulee:

SKANN. KALIBR:EI  
◀ / ▼ / ←/→

6. Paina näppäimiä ◀ / ▶ saadaksesi näyttöön:

SKAN.KALIB:KYLLÄ  
◀ / ▼ / ←/→

7. Aseta oikein ADF-syöttötasolle laitteen mukana toimitettu skannerin kalibrointiarkki (ohjeet ovat itse arkilla).

8. Paina näppäintä **START**.

Kalibrointitoiminto käynnistyy automaattisesti. Kalibrointitoimenpiteen aikana, näytön ensimmäisellä rivillä näkyy teksti YST. ODOTA kun taas toisella rivillä osoitetaan kalibroinnin edistyminen.

Toimenpiteen päätyttyä, edellyttäen että kaikki on sujunut moitteettomasti, näytöllä näkyy teksti:

KALIBROINN. LOPPU  
▼

9. Painamalla näppäintä **STOP** näytöllä näkyy teksti YST. ODOTA, arkki poistuu laitteesta ja laite palaa alkutilaansa.

## LAITEKOTELON PUHDISTUS

1. Kytke laite irti sähköverkosta ja puhelimen pistorasista.
2. Käytä puhdistukseen yksinomaan vedellä laimennettuun neutraaliin pesuaineeseen kostutettua pehmeää kangasta, josta ei lähde nukkaa.

## JUUTTUNEIDEN ASIAKIRJOJEN POISTO

Lähetysten tai kopiointin aikana saattaa käydä niin, että alkuperäisasiakirja juuttuu ADF-syöttötasolle. Tämän tilanteen näkee näytöllä seuraavan sanoman muodossa: "POISTA ASIAKIRJA, PAINA (▼)".

Yritä poistaa asiakirja painamalla näppäintä **STOP**. Jos asiakirja ei tule laitteesta ulos, se pitää poistaa käsin menetellen seuraavasti:

1. Paina yhdellä kädellä käyttöpaneelin oikean sivun alapuolella olevaa vipua ja nosta toisella käyttöpaneelia ylös.

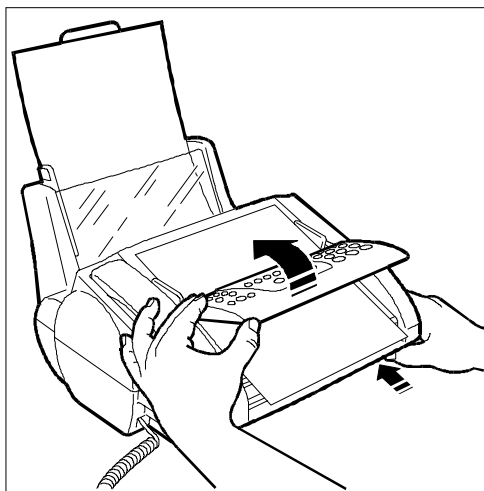

2. Pitäen käyttöpaneelia avoinna, poista mahdollisesti ADF-syöttötasoon jääneet alkuperäisasiakirjat.



3. Sulje huolellisesti käyttöpaneeli.

## JUUTTUNEIDEN PAPERIARKKIEJEN POISTO

Jos vastaanotettujen asiakirjojen tulostukseen tai kopiointiin tarkoitettu paperi juuttuu, tästä tilasta ilmoittaa näyttö antamalla seuraavan sanoman: "PAPER ERROR, PAINA (▼)".

Yritä poistaa arki painamalla näppäintä **STOP**. Jos arki ei tule laitteesta ulos, pitää se poistaa käsin menetellen seuraavasti:

- Jos paperi on juuttunut ASF-syöttölaitteeseen:

1. Laske ASF-syöttölaitteen kansi ja poista juuttunut arki.

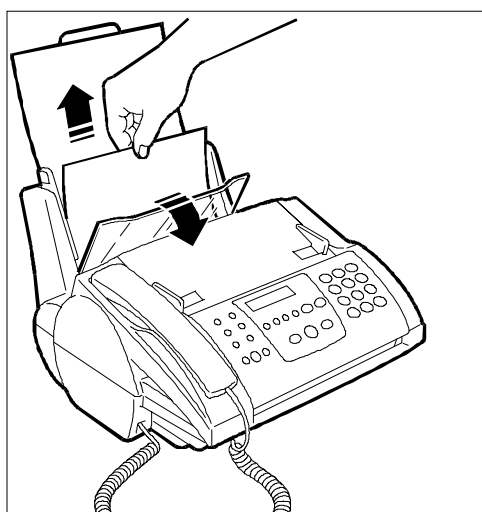

2. Tarkista, että ASF-syöttölaitteeseen asetettu paperi on asianmukaisesti asetettuna paperikaukaloon ja ettei siinä ole repeytymiä tai rypyjä.

- Jos paperi juuttuu saapuneiden/kopioitujen/tulostettujen asiakirjojen ulostuloalueelle:

1. Poista juuttunut paperiarkki.

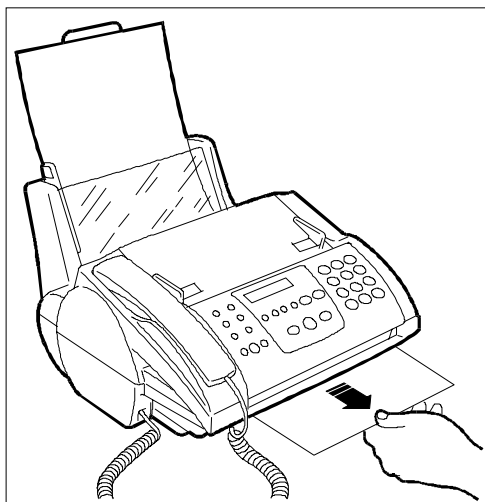

## PIENTEN ONGELMIEN RATKAISUT

Seuraavaan luetteloon on koottu joitakin ohjeita vähäisten ongelmien ratkaisemiseksi.

ONGELMA	RATKAISU
Laite ei osoita elonmerkkejä.	Tarkista, että se on kytketty sähköverkkoon.
Asiakirjan syöttö ei onnistu oikealla tavalla.	Tarkista, että alkuperäisasiakirja vastaa mittoja, jotka on annettu luvun "Lähetys- ja vastaanotokäytäntö", kohdassa "Millaisia alkuperäisasiakirjoja voit käyttää".
Fax-laite ei onnistu suorittamaan lähetystä.	Tarkista, ettei asiakirja ole juuttunut.  Linja on varattu: odota kunnes linja vapautuu ja tee uusi lähetysyritys.
Fax-laite ei suorita automaattista vastaanottoa.	Olet asettanut manuaalisen vastaanoton: Määritä automaattinen vastaanotto.
Laite ei suorita kopiaointia eikä vastaanottoa.	Tarkista, että alkuperäisasiakirja tai paperiarkki ei ole juuttunut laitteeseen.  Olet valinnut käyttöön vääränlaisen paperin: tarkista paperin ominaisuudet, jotka on lueteltu luvussa "Paperi ja muut tulostuspohjat".
Laite tulostaa täysin tyhjiä kopioita.	Sijoita alkuperäisasiakirja oikealla tavalla kopioitava puoli alaspäin.

Laitteen puutteellinen vastaanotto- tai lähetystoiminto voi riippua myös muista kuin edellä luetelluista syistä. Syyt ilmenevät virhekoodeista "Lähetysraportissa" ja "Tapahtumaraportissa", jotka on selostettu kohdassa "Raporttien ja listojen tulostus", luku "Lähetys- ja vastaanotokäytäntö".

## TOIMINTOJEN SAMANAIKAISUUS

Jos et onnistu suorittamaan haluamaasi toimenpidettä sen jälkeen kun olet tarkistanut, että laite toimii oikein, tarkista, ettet parhaillaan yritä suorittaa useampia, keskenään yhteensopimattomia toimenpiteitä samanaikaisesti.

Kun käytät laitetta jossakin erityisessä toiminnossa, et voi käynnistää toista toimenpidettä samassa ympäristössä tai sellaista toimenpidettä, joka käyttää laitteen samoja moduuleja toiminnassaan (kirjoitin, skanneri, jne.); esimerkiksi, jos olet suorittamassa mitä tahansa paikallista tulostusta (MUISTILÄH., RAPORTIT, KIRJ.PÄÄN HUOLTO, POLLAUSLÄH, POSTILOKERO, PC, KALENTERI, ALKUASETUKSEN TULOUSTUS ja ASENNUKSEN TULOUSTUS), et voi käynnistää paikallista kopiointi- tai skannaustoimintoa tai tulostusta PC:ltä, mutta voit sen sijaan vastaanottaa muistiin lähetettyjä asiakirjoja (fax-laite) ja puhelinsoittoja sekä suorittaa PC:lle skannauksen.

Seuraavassa taulukossa on osoitettu monitoimintomahdollisuudet:

Käynnissä oleva toiminto	Sallitut toiminnot	Ei-sallitut toiminnot
<b>Käyttäjän asetukset</b>	<ul style="list-style-type: none"> <li>Muistilähetys</li> <li>Vastaanotto</li> <li>Automaattiset tulostukset</li> <li>Skannaukset PC:ltä</li> <li>Tulostus PC:ltä</li> <li>UNIMessage-toiminnot</li> </ul>	<ul style="list-style-type: none"> <li>Lähetys ADF:ltä</li> <li>Puhelinsoitto</li> <li>Kopio</li> <li>Etäpaneeli</li> </ul>
<b>Lähetys ADF:ltä</b>	<ul style="list-style-type: none"> <li>Muistilähetys (ei käytössä)</li> <li>Vastaanotto (ei käytössä)</li> <li>Puhelinsoitto</li> <li>Automaattiset tulostukset</li> <li>Tulostus PC:ltä</li> <li>UNIMessage-toiminnot (ei käytössä)</li> <li>Etäpaneeli</li> </ul>	<ul style="list-style-type: none"> <li>Käyttäjän asetukset</li> <li>Kopio</li> <li>Skannaukset PC:ltä</li> </ul>
<b>Muistilähetys</b>	<ul style="list-style-type: none"> <li>Käyttäjän asetukset</li> <li>Lähetys ADF:ltä (ei käytössä)</li> <li>Vastaanotto (ei käytössä)</li> <li>Puhelinsoitto (ei käytössä)</li> <li>Kopio</li> <li>Automaattiset tulostukset</li> <li>Skannaukset PC:ltä</li> <li>Tulostus PC:ltä</li> <li>UNIMessage-toiminnot (ei käytössä)</li> <li>Etäpaneeli</li> </ul>	
<b>Fax-vastaanotto</b>	<ul style="list-style-type: none"> <li>Käyttäjän asetukset</li> <li>Puhelinsoitto (ei käytössä)</li> <li>Kopio</li> <li>Automaattiset tulostukset</li> <li>Skannaukset PC:ltä</li> <li>Tulostukset PC:ltä</li> <li>Etäpaneeli</li> </ul>	<ul style="list-style-type: none"> <li>Lähetys ADF:ltä</li> <li>Muistilähetys</li> <li>UNIMessage-toiminnot (ei käytössä)</li> </ul>
<b>Puhelinsoitto</b>	<ul style="list-style-type: none"> <li>Käyttäjän asetukset (1)</li> <li>Lähetys ADF:ltä (2)</li> <li>Kopio (1)</li> <li>Automaattiset tulostukset</li> <li>Skannaukset PC:ltä</li> <li>Tulostus PC:ltä</li> <li>Etäpaneeli</li> </ul>	<ul style="list-style-type: none"> <li>Muistilähetys</li> <li>Vastaanotto</li> <li>UNIMessage-toiminnot</li> </ul>



<b>Kopio</b>	<ul style="list-style-type: none"> <li>• Muistilähetys</li> <li>• Vastaanotto</li> <li>• UNIMessage-toiminnot</li> </ul>	<ul style="list-style-type: none"> <li>• Käyttäjän asetukset</li> <li>• Lähetys ADF:ltä</li> <li>• Puhelinsoitto</li> <li>• Automaattiset tulostukset</li> <li>• Skannaukset PC:ltä</li> <li>• Tulostus PC:ltä</li> <li>• Etäpaneeli</li> </ul>
<b>Automaattiset tulostukset</b>	<ul style="list-style-type: none"> <li>• Käyttäjän asetukset</li> <li>• Lähetys ADF:ltä</li> <li>• Muistilähetys</li> <li>• Vastaanotto</li> <li>• Puhelinsoitto</li> <li>• Skannaukset PC:ltä</li> <li>• UNIMessage-toiminnot</li> <li>• Etäpaneeli</li> </ul>	<ul style="list-style-type: none"> <li>• Kopio</li> <li>• Tulostus PC:ltä</li> </ul>
<b>Skannaukset PC:ltä</b>	<ul style="list-style-type: none"> <li>• Käyttäjän asetukset</li> <li>• Muistilähetys</li> <li>• Vastaanotto</li> <li>• Puhelinsoitto</li> <li>• Automaattiset tulostukset</li> <li>• Tulostus PC:ltä</li> <li>• Etäpaneeli</li> </ul>	<ul style="list-style-type: none"> <li>• Lähetys ADF:ltä</li> <li>• Kopio</li> <li>• UNIMessage-toiminnot</li> </ul>
<b>Tulostus PC:ltä</b>	<ul style="list-style-type: none"> <li>• Käyttäjän asetukset</li> <li>• Lähetys ADF:ltä</li> <li>• Muistilähetys</li> <li>• Vastaanotto</li> <li>• Puhelinsoitto</li> <li>• Skannaukset PC:ltä</li> <li>• Etäpaneeli</li> </ul>	<ul style="list-style-type: none"> <li>• Kopio</li> <li>• Automaattiset tulostukset</li> <li>• UNIMessage-toiminnot</li> </ul>
<b>UNIMessage-toiminnot</b>	<ul style="list-style-type: none"> <li>• Käyttäjän asetukset</li> <li>• Kopio</li> <li>• Automaattiset tulostukset</li> <li>• Skannaukset PC:ltä (ainoastaan muistiin)</li> <li>• Tulostus PC:ltä (ainoastaan muistiin)</li> <li>• Etäpaneeli</li> </ul>	<ul style="list-style-type: none"> <li>• Lähetys ADF:ltä</li> <li>• Muistilähetys</li> <li>• Vastaanotto</li> <li>• Puhelinsoitto</li> </ul>
<b>Etäpaneeli</b>	<ul style="list-style-type: none"> <li>• Lähetys ADF:ltä</li> <li>• Muistilähetys</li> <li>• Vastaanotto</li> <li>• Puhelinsoitto</li> <li>• Kopio</li> <li>• Automaattiset tulostukset</li> <li>• Skannaukset PC:ltä</li> <li>• Tulostus PC:ltä</li> <li>• UNIMessage-toiminnot</li> </ul>	<ul style="list-style-type: none"> <li>• Käyttäjän asetukset</li> </ul>

## VIRHEKOODIT

Virhekoodit on ilmaistu sekä tulostetuissa lähetyksraporteissa että tapahtumalistoissa **kaksinumeroisina** koodeina, jotka osoittavat virheen **syyn**. Tilan vähyden vuoksi tapahtumalistoissa on vain kaksinumeroinen koodi ilman viestiä.

KOODI	VIRHE	SYY/RATKAISU
01 / 09	Asiakirja puuttuu	<i>Lähetettävä asiakirja puuttuu.</i> Aseta asiakirja syöttötasolle ADF.
02	Yhteys mahdoton	<i>Yhteys vastaanottajan laitteeseen puuttuu.</i> Varmistu siitä, että vastaanottajan laite on kytketty verkkoon, virta on kytketty ja linja vapaa ja että valittu numero on olemassa ja oikea.
03	Vastaanottajan numero ei vastaa	<i>Hänen laitteensa on irtikytetty, sammutettuna tai varattuna.</i> Varmistu siitä, että vastaanottajan laite on kytketty verkkoon, virta on kytketty ja linja vapaa ja että valittu numero on olemassa ja oikea.
04	Virheitä lähetyksen aikana	<i>Linjahäiriö tai muita häiriöitä.</i> Yritä lähettää uudelleen siltä sivulta, jonka numero on ilmaistu lähetyksraportissa.
05	Lähetä uudelleen sivut:	<i>Osoitettuja sivuja ei ole lähetetty.</i> Aseta kyseiset sivut uudelleen ADF-syöttötasolle ja käynnistä lähetyks uudelleen.
07	Asiakirja liian pitkä	<i>Asiakirjan koko ei vastaa määritettyä kokoa tai ylittää sallitut kokorajat.</i> Määritä oikein asiakirjan koko, tai sivuta se uudelleen siten, että se koko vastaa sallittuja mittoja.
08	Tarkista asiakirja	<i>Laite on havainnut paperitukoksen.</i> Poista juuttunut asiakirja/paperi ja tarkista, että ADF-syöttötasossa olevat asiakirjat ja paperi ASF-syöttölaiteessa on asetettu oikein paikalleen.
10	Virhe vastaanoton aikana	<i>Linjahäiriö.</i> Pyydä lähettäjä lähettämään uudelleen asiakirja.
11	Vastaanotto mahdoton	<i>Muisti täynnä.</i> Poista turhat asiakirjat fax-laitteen muistista.
13	Virheitä pollauksen aikana	<i>Asiakirjaa ei ole tallennettu muistiin oikein ja/tai ongelmia puhe- linnyhteyksissä ja/tai linjahäiriöitä.</i> Varmistu siitä, että asiakirja on tallennettu muistiin oikein ja että laitteet ovat kytkettyinä verkkoon, asennettu ja asetettu oikein.
14	Luottamuksellinen Lähetyks/ Vastaanotto	<i>Osoite ei pätevä / Lähetyks/Vastaanotto toimintoja ohjataan salasanoilla.</i> Tarkista osoite ja/tai että toinen osapuoli on tehnyt luottamuksellisen postilokeron asetukset. Näppäile tarvittava salasana voidaksesi suorittaa haluamasi toimenpiteen.
15	Numero ei käytössä	<i>Numero, johon haet yhteyttä, ei ole käytössä.</i> Tarkista valitsemasi numero ja pyydä vahvistus siltä, jolle haluat lähettää tai jolta haluat vastaanottaa.
16	Virtakatkos	<i>Lähetyksen/vastaanoton aikana on tapahtunut virtakatkos.</i>
21	Painettu näppäintä <b>STOP</b>	<i>Meneillään ollut toimenpide on keskeytetty.</i>
22	Varattu	<i>Laite havainnut varattu-linjaäänien yhteydenottoa ennen tai sen jälkeen.</i> Yritä suorittaa lähetyks uudelleen.
23	Vastaanotto mahdoton	tarkista, että laite ei ole sellaisessa tilassa että se ei voi vastaanottaa (esim. paperi puuttuu ja muisti on täynnä).

## YLEISIÄ OMINAISUUKSIA

- Malli:** Pöytämallinen lähetyksen- ja vastaanottoyksikkö
- Näyttö LCD 16 + 16 merkkiä
  - PC-liityntä rinnakkainen kaksisuuntaväylä; IEEE 1284 ECP
  - Yhteensopivuus Windows 95, 98, NT 4.0 client

### Mitat ja paino:

- Leveys 369 mm
- Syvyys 300 mm + 66 mm (laite + ASF paperin syöttötuki)
- Korkeus 210 mm (ASF-syöttötuki asennettuna)
- Paino 5,9 Kg (8 Kg pakkauksineen)

### Virtalähde:

(kts. laitteen takalevyssä olevaa kilpeä)

- Jännite 115 – 240 VAC
- Taajuus 50 – 60 Hz

### Tehontarve:

- Valmiustilassa 7 W
- Enimmäisteho 30 W

### Tulostusmenetelmä

- Tavalliselle paperille mustesuihkutulostimella
- Maks. tulostusleveys: 204 mm

### Kirjoituspäät

- väritulostus (CYMK)
- musta, lisävaruste

### Paperi

- Paino 60-90 g/m<sup>2</sup>
- ASF:n kapasit. 200 kpl, 80g/m<sup>2</sup> painoista yksittäisarkkia (paperikoot: A4, Letter, Legal)
- ADF:n kapasit. 25 yksittäisarkkia

## YMPÄRISTÖVAATIMUKSET

### Lämpötilä:

- +5 °C - +35 °C (käyttö)
- 15 °C - +45 °C (kuljetus)
- 0 °C - +45 °C (varastointi ja säilytys)

### Suhteellinen kosteus:

- 15% - 85% (käyttö/varastointi/säilytys)
- 5% - 95% (kuljetus)

## FAKSITOIMINTO

- Puhelinverkko Yleinen/yksityinen
- Yhteensopivuus ITU G3
- Tiedontiivistys MH, MR, MMR
- Asiakirjakoko A4
- Tiedonsiirtonopeus 7 s /14400 bps (Test Sheet No. 1, vakioerotteluterävyys, MMR)
- Muistikapas. 55 sivua (Test Sheet No. 1, vakioerotteluterävyys, MM)

## KOPIOKONETOIMINTO

### Kopiointinopeus

Mustavalk. Nopeus(ppm)	LAATUKUVA		LUONNOS	
	yksitt.	monink.	yksitt.	monink.
4 -väri	1,2	1,2	3	3,5
Musta	1,8	1,8	3,5	5

### VÄRIK.

Nopeus(ppm)	0,6	1,5
-------------	-----	-----

\*10blacktxt

\*\*\*6mixtextcol.doc

Zoom 50% - 400% suurentaen 1% kerrallaan

## TULOSTINTOIMINTO

### Tulostusnopeus

Mustavalk. Tulostuslaatu	Nopeus		Erotteluteräv. (v x h)
	4 -väri	Suurtuot.	
Säästönopeus	4,5	6,7*	600 x 300 kaksisu.
Laatu-nopeus	3,1*	5,6*	600 x 600 yks./kaksis.
Korkea laatu	1,4*	2,4*	600 x 1200 yksis.

### VÄRITULOSTUS

Säästönopeus	2,5**	3,2***	600 x 300 kaksis.
Laatu-nopeus	1,3**	1,7***	600 x 600 yksis/kaksis.
Korkea laatu	0,5**	0,7***	600 x 1200 yksis.

\*10blacktxt

\*\*5mixgraphtext.doc

\*\*\*6mixtextcol.doc

## SKANNERITOIMINTO

- Lukumenetelmä CIS
- Maksimi skannauskoko: 216x600 mm
- Sovellusohjelma TWAIN yhteensop.
- Erotteluterävyys 300x300 dpi (2400x2400 dpi interpoloituina)

### Lukutarkkuus:

- vaakasuora 8 pikseliä/mm
- pystysuora STANDARD 3,85 viivaa/mm
- pystysuora FINE 7,7 viivaa/mm
- pystysuora EXTRAFINE 11,8 viivaa/mm



## THE SLEREXE COMPANY LIMITED

SAPORS LANE · BOOLE · DORSET · BH 25 8 ER

TELEPHONE BOOLE (945 13) 51617 · TELEX 123456

Our Ref. 350/PJC/EAC

4th April, 1984

Dr. P. N. Cundall,  
Mining Surveys Ltd.,  
Holroyd Road,  
Reading,  
Berks.

Dear Pete,

Permit me to introduce you to the facility of facsimile transmission.

In facsimile a photocell is caused to perform a raster scan over the subject copy. The variations of print density on the document cause the photocell to generate an analogous electrical video signal. This signal is used to modulate a carrier, which is transmitted to a remote destination over a radio or cable communications link.

At the remote terminal, demodulation reconstructs the video signal, which is used to modulate the density of print produced by a printing device. This device is scanning in a raster scan synchronised with that at the transmitting terminal. As a result, a facsimile copy of the subject document is produced.

Probably you have uses for this facility in your organisation.

Yours sincerely,

P. J. CROSS  
Group Leader - Facsimile Research