

237209R-01

# olivetti



**Gebruiksaanwijzing**

**PUBLICATIE UITGEGEVEN DOOR:**

Olivetti TECHCENTER  
Località Le Vieux  
11020 ARNAD (Italy)

**Samenstelling:**

Olivetti Lexikon, S.p.A.  
Divisione Home/Office  
Via Jervis, 77 - 10015 IVREA (Italy)

*Copyright © 2000, Olivetti  
Alle rechten voorbehouden*

De fabrikant behoudt zich het recht voor om zonder voorafgaande kennisgeving wijzigingen aan het in deze handleiding beschreven product aan te brengen.

Dit apparaat is goedgekeurd volgens Beschikking van de Raad 98/482/EG voor pan-Europese aansluiting van enkelvoudige eindapparatuur op het openbare geschakelde telefoonnetwerk (PSTN). Gezien de verschillen tussen de individuele PSTN's in de verschillende landen, biedt deze goedkeuring op zichzelf geen onvoorwaardelijke garantie voor een succesvolle werking op elk PSTN-netwerkaansluitpunt.

Neem bij problemen in eerste instantie contact op met de leverancier van het apparaat.

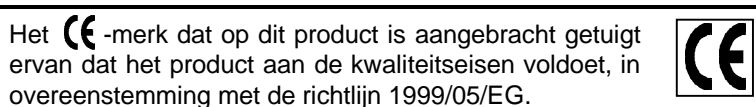
**Verklaring van netwerkcompatibiliteit**

Hierbij wordt verklaard dat het product geschikt is voor invoeging in alle netwerken van de EU-landen, Zwitserland en Noorwegen.

De volledige netwerkcompatibiliteit in elk land kan afhankelijk zijn van de betreffende nationale Softwareschakelaars die overeenkomstig ingesteld moeten worden. Neem in geval van problemen met betrekking tot de aansluiting op andere dan EC PSTN netwerken contact op met het technische servicecentrum in uw land.

---

Gelieve rekening te houden met feit dat in de volgende omstandigheden bovengenoemde conformiteit evenals de productkenmerken niet meer gegarandeerd zijn:

- verkeerde elektrische stroomvoorziening;
- verkeerde installatie; verkeerd of onheus gebruik of in ieder geval gebruik waarbij geen rekening wordt gehouden met de aanwijzingen die gegeven worden in de handleiding die bij het product wordt geleverd;
- vervanging van originele componenten of accessoires door een ander type dat niet goedgekeurd is door de constructeur, of uitgevoerd door onbevoegd personeel.



ENERGY STAR is a U.S. registered trade mark

---

**PAS OP: DIT TOESTEL MOET WORDEN AANGESLOTEN OP EEN GEAARD STOPCONTACT.**

Het stopcontact moet dicht in de buurt van het faxtoestel geïnstalleerd zijn en makkelijk bereikbaar zijn. Om de voeding van het toestel uit te schakelen, moet u de stekker uit het stopcontact trekken.



## BESCHRIJVING VAN HET PRODUCT ...

Dit product vormt een geavanceerde oplossing die, dankzij zijn complete en flexibele eigenschappen en toepassingsmogelijkheden, het ideale antwoord zal blijken op uw meest veeleisende behoeften.

Dit toestel kan werken als een zelfstandig apparaat (stand-alone), met alle functies van een faxtoestel, telefoon en kleurenkopieerapparaat.

Met een abonnement op een Internet Service Provider (Fax2Net), biedt het de mogelijkheid via Internet documenten te verzenden/ontvangen, ook als e-mail aanhechting, en WEB-pagina's af te drukken.

Met behulp van een geschikt softwareprogramma wordt het een multifunctioneel product in de omgeving Windows®. Want als het op een PC wordt aangesloten, kan het toestel ook als printer en als scanner werken, en met behulp van een faxtoepassing direct vanaf de PC elk type document verzenden (tekst en afbeeldingen).

## BELANGRIJKE AANBEVELINGEN ...

### PLAATS ...

- Plaats het toestel op een vlakke en stabiele ondergrond, vrij van trillingen, zodat het niet kan vallen; een val zou u of anderen kunnen verwonden en het toestel kunnen beschadigen.
- Houd het toestel uit de buurt van water, damp en hevige warmtebronnen. Plaats het niet in een stoffige omgeving en stel het ook niet bloot aan rechtstreeks zonlicht.
- Plaats het toestel op een veilige afstand van elektrische of elektronische apparaten zoals radio's, TV's e.d. die storingen kunnen veroorzaken.
- Omring het toestel niet met boeken, documenten of voorwerpen die de ventilatieruimte beperken. De ideale omgevingsvoorwaarden zijn temperaturen tussen de 5 en 35 °C en een relatieve vochtigheid tussen de 15 en 85%.
- Laat voldoende ruimte vrij voor de uitvoeropening aan de voorzijde voor de originele en ontvangen of gekopieerde documenten, zodat deze niet op de vloer vallen.

### AANSLUITING OP HET STROOMNET ...

- Het toestel is uitgerust met een snoer met een gearde stekker, die een niet te verwaarlozen bescherming biedt. Indien de stekker niet in het stopcontact past, of indien het stopcontact geen aarding heeft, dient u de hulp van een elektricien in te roepen om het stopcontact te laten aanpassen zodat het aan de geldende voorschriften voldoet.
- Zorg ervoor dat het stroomsnoer steeds makkelijk bereikbaar is en leg het zo dat er niet op getrapt of over gestruikeld kan worden.
- Controleer of de spanning en de frequentie van de stroomvoorziening overeenkomen met de spanning en de frequentie die op het plaatje achterop het toestel vermeld zijn.
- Sluit het toestel nooit aan op een meervoudig stopcontact of een verlengsnoer waarop reeds een ander toestel is aangesloten: een slecht elektrisch contact zou tot oververhitting en zelfs tot brand of elektrische schokken kunnen leiden.

### AANSLUITING OP HET TELEFOONNET ...

U dient zich te houden aan de nationaal geldende voorschriften inzake de aansluiting van faxtoestellen, telefoons, antwoordapparaten en andere apparatuur op het openbare telefoonnet.

### INSTALLATIE EN INSTELLINGSPARAMETERS ...

Op nationaal vlak kunnen de standaard waarden voor elke installatie- en instellingsparameter variëren naargelang de vereisten of de specifieke behoeften van de gebruiker. Daarom zijn deze instellingen niet altijd identiek aan de instellingen die in de handleiding zijn vermeld. We raden u dan ook aan ze af te drukken voordat u wijzigingen aanbrengt.

### ONDERHOUD ...

- Wanneer u het toestel wilt reinigen, dient u eerst de stekker uit het stopcontact te trekken. Daarna kunt u het afnemen met een vochtige doek. Gebruik nooit bij-

tende middelen zoals oplosmiddelen, alcohol of benzine en ook geen schuurmiddelen.

- Zorg ervoor dat er geen vreemde voorwerpen (of vloeistoffen) in het toestel geraken: indien ze toevallig in contact zouden komen met delen onder spanning, zou brand of een elektrische schok het resultaat kunnen zijn.

### REPARATIES ...

- Probeer nooit het toestel zelf te repareren of aan te passen indien u daarvoor geen speciale opleiding hebt genoten; wanneer u de behuizing verwijderd, riskeert u een elektrische schok of andere verwondingen. Neem dus geen risico's en roep er een gekwalificeerde onderhoudstechnicus bij.
- Wanneer er delen (of toebehoren) vervangen moeten worden, mag u enkel originele, door de fabrikant goedgekeurde onderdelen gebruiken. Bij gebruik van ander materiaal kan de veilige werking niet meer gegarandeerd worden en zijn brand en elektrische schokken mogelijk.
- Bij optreden van onderstaande omstandigheden moet u onmiddellijk de stekker uit het stopcontact trekken en de hulp van een gekwalificeerde onderhoudstechnicus inroepen:
  - het stroomsnoer of de stekker is beschadigd of versleten
  - de behuizing is beschadigd
  - een of andere vloeistof (al zijn het maar regen-druppels!) is in het toestel gelopen

### CORRECT GEBRUIK ...

- Lees zorgvuldig alle instructies in deze handleiding voor u aan de slag gaat. Houd de handleiding binnen handbereik voor latere raadpleging.
- Het toestel is reeds ingesteld overeenkomstig de normen van het plaatselijke telefoonnet.
- Wanneer u het toestel langere tijd niet gebruikt, trek dan de stekker uit het stopcontact om schade door eventuele storingen of spanningsstoten te voorkomen.

### DE TELEFOON ...

- In geval van spanningsval of stroomonderbreking kunt u geen telefoonoproepen maken of ontvangen, omdat het toetsenbord wordt uitgeschakeld.
- Wanneer u echter absoluut niet zonder het faxtoestel kunt om in deze omstandigheden een telefoonoproep uit te voeren, moet u een noodtelefoon van een goedgekeurd type gebruiken die u direct op het faxtoestel kunt aansluiten.

### OVER HET RAADPLEGEN VAN DEZE HANDLEIDING ...

Deze handleiding is in meerdere gedeelten onderverdeeld, volgens de verschillende functies van het product: faxtoestel, kopieerapparaat, printer, scanner. De instructies voor het gebruik van de verschillende functies bij aansluiting van het toestel op een PC vindt u in een bestand met **elektronische documentatie** dat wordt geladen wanneer u de specifieke software installeert.

Papiergeleider, kan worden ingesteld op de breedte van het papier in de ASF.

Automatische invoer voor te verzenden en te kopiëren documenten (ADF). Maximumcapaciteit: 25 vel A4, A5, Letter en Legal.

Telefoonhoorn

Bedieningspaneel

Tweestanden-hendel op bovenrand van de documentinvoer (ADF); links (default) voor documenten op standaard papier en meervoudige kopieën, rechts voor dik of speciaal papier (enkel vel).

Papiersteun

Automatische papierinvoer (ASF) voor standaard papier afstelbaar op de volgende formaten: A4, Letter en Legal. Maximumcapaciteit: 200 vel (80gr/m<sup>2</sup>).

Papiergeleiders, kunnen worden afgesteld op de breedte van het te verzenden/kopiëren document.

Display

Openingshendel bedieningspaneel

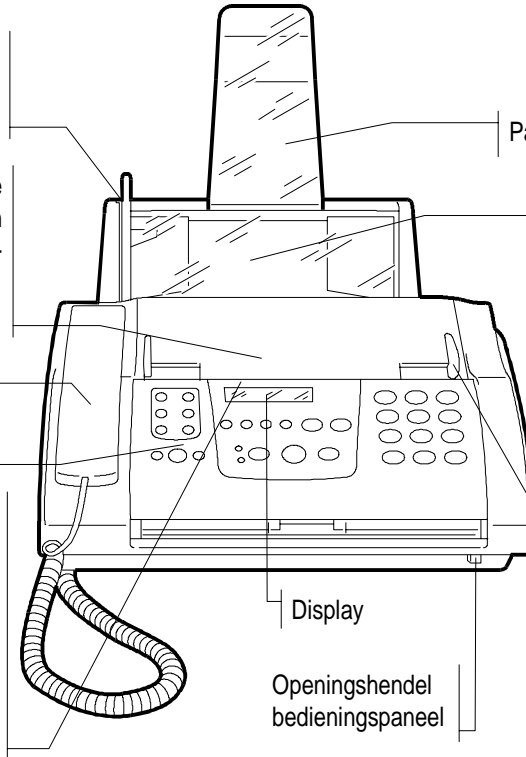

Connector voor de parallele interface

Stekker voor voedingsconnector

Plaatje serienummer machine (aan de onderkant)

Handmatige invoer

Aansluitcontacten telefoonlijn (aan de onderkant)

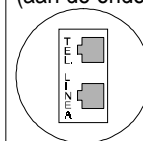

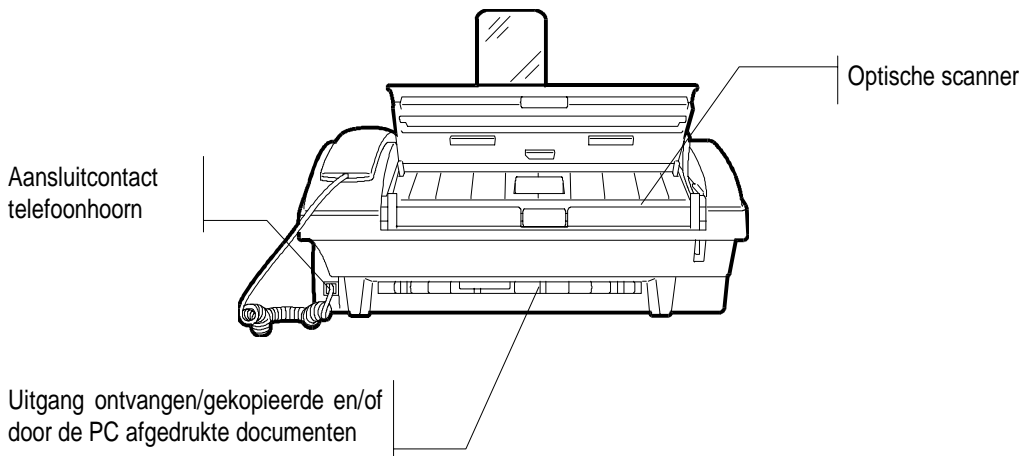
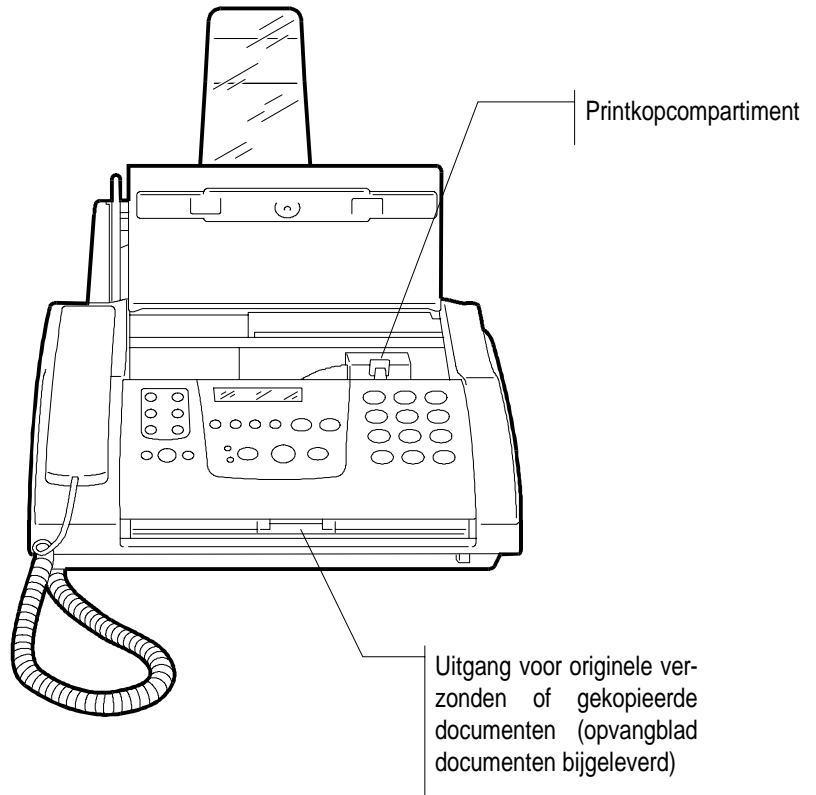

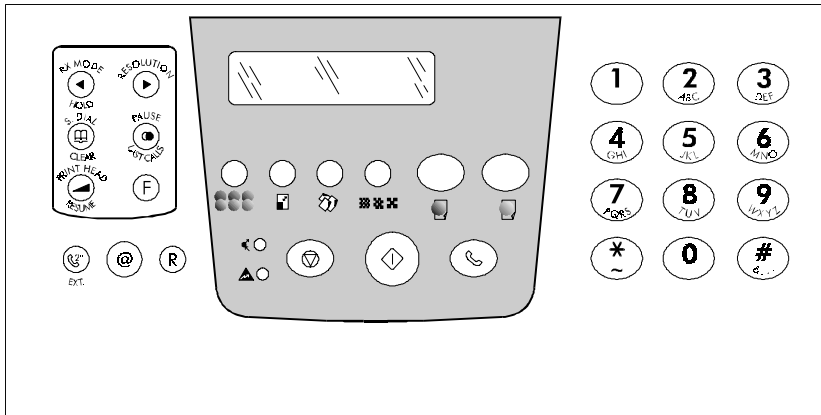

De tekst op het bedieningspaneel van het toestel is in het Engels. Er wordt een voorgesneden masker bijgeleverd in de landstaal dat op het linker gedeelte van het bedieningspaneel aangebracht moet worden.

In de functie **Faxtoestel** kunnen bepaalde toetsen verscheidene functies vervullen, afhankelijk van de **werkingsmodus van het FAXTOESTEL**:

- ① **Standby-modus**, wanneer het faxtoestel niet actief is.
- ② **Programmeermodus** (toegang tot de menu's), wordt geactiveerd door op de **FUNCTION**-toets te drukken.
- ③ **Communicatiemodus**, tijdens verzending of ontvangst.
- ④ **Lijnmodus**, wordt geactiveerd door op de **HOOK**-toets te drukken of de hoorn op te nemen.

De volgende toetsen, die zich direct onder het LCD display bevinden, dienen voor het **uitvoeren van KOPIEER-TAKEN**. Hun functies zijn beschreven in het gedeelte **Funcctie Kopieerapparaat**.

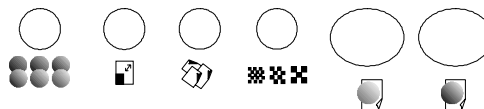

Van links naar rechts:



### RX MODE

Met het toestel in de **standby-modus**, voor het selecteren van de diverse ontvangsmethoden.



Met het toestel in de **programmeermodus**, voor het kiezen van de "vorige" waarden van een parameter.

Met het toestel in de **standby-modus**, na druk-

ken op de toets , kiezen van "vorige" uit de laatste uitgaande/ binnenkomende fax- of telefoonnummers.

### HOLD

Met het toestel in de **lijmodus**, voor tijdelijke onderbreking van de verbinding.



### S.DIAL.

Met het toestel in de **standby-modus** en gevolgd door twee numerieke toetsen (01-50) voor automatische selecteren (na programmering) van het eraan toegewezen telefoon-/faxnummer of internet-adres.

Met de toetsen ◀ / ▶ kan men het telefoonboek doorbladeren (nummers/adressen ingesteld onder snelkiescodes en one-touch-toetsen).

### CLEAR

Met het toestel in de **programmeermodus**, voor het annuleren van verkeerde instellingen.





## PRINT HEAD

Met het toestel in de **standby-modus**, vrijgave van de toegang tot operaties voor het plaatsen/vervangen van de printkop.

Met het toestel in de **lijnmodus**, regelen van het volume van de kiestonen na drukken op de toets



## RESUME

Elimineert, in **elke modus**, de foutstatus en herstelt de correcte werkingsmodus.



## RESOLUTION

Met het toestel in de **standby-modus**, voor afstemmen van de resolutie op de te verzenden documenten (alleen met het document in de ADF).

Met het toestel in de **standby-modus** en na in-

drukken van de toets , kiezen van "volgende" uit de laatste uitgaande/ binnenkomende fax- of telefoonnummers.

Met het toestel in de **programmeermodus**, kiezen van "volgende" waarde van een parameter.



## PAUSE

Met het toestel in de **standby-modus of lijnmodus**, voor het inlassen van een pauze tijdens het direct kiezen of tijdens het programmeren van nummers onder snelkiescodes of one-touch-toetsen.

## ● LAST CALLS (RE-SELECTION)

Met het toestel in de **standby-modus** en zonder document ingevoerd, weergave van de lijst van binnenkomende/ uitgaande oproepen.

Met document ingevoerd, weergave van het laatst geselecteerde fax- of telefoonnummer.



## (FUNCTION)

Met het toestel in de **standby-modus**, toegang tot de programmeermodus.

Met het toestel in de **programmeermodus**, en gevolgd door drukken op een nummertoeets, selecteren van het eerste niveau van het betreffende menu.

(Door herhaald drukken op deze toets kan het eerste niveau van menu worden doorlopen).

Binnen het menu, selecteren van de diverse parameters en/of sub-menu's.

Bij tijdsinstelling, wijzigen (als u het 12-uursformaat gebruikt) van het formaat van p.m. naar a.m. en andersom.

Met het toestel in de **standby-modus of lijnmodus**, bij indrukken tijdens het kiezen van het fax- of telefoonnummer, kan het gekozen nummer een tweede kiestoon detecteren bij sommige telefoonverbindingen.

*Deze functie is slechts in enkele landen beschikbaar.*



Met het toestel in de **programmeermodus**, inschakelen van kleine letter / hoofdletter voor het typen van Internet-adressen.



Met het faxtoestel aangesloten op een **privécentrale**:

Met het toestel in de **standby-modus of lijnmodus**, bij eenmaal indrukken voordat een telefoon of faxnummer wordt gevormd, heeft men toegang tot de openbare lijn.

Bij tweemaal indrukken voor het kiezen van een nummer heeft men toegang tot een ander geprogrammeerd telefoonnetwerk.

Met het faxtoestel aangesloten op een **openbare lijn**:

Met het toestel in de **standby-modus of lijnmodus**, bij indrukken voordat het telefoon- of faxnummer wordt gevormd, heeft men toegang tot een ander geprogrammeerd telefoonnetwerk.

Met het toestel in de **programmeermodus**, heeft de toets in beide gevallen dezelfde functie voor de nummers die opgeslagen zijn onder snelkiescodes en one-touch-toetsen.



Met het toestel in de **standby-modus**, voor toegang tot de Internet-functies.

Met het toestel in de **programmeermodus**, voor het invoeren van internet-adressen (met inbegrip van het teken "@" in de invoerfase) in de programmeermodus van het telefoonboek.



Met het toestel in de **lijnmodus**, en met de hoorn van de haak, voor het toegang krijgen tot de speciale functies die het telefoonbedrijf biedt, algemeen bekend als REGISTER RECALL (R-functie).



Weergave op twee regels van elk 16 tekens, van de status van het toestel, de menu- en submenu items, parameters en verbonden waarden.

De volgende ZES toetsen zijn alleen actief met het toestel in de functie KOPIERAPPARAAT.



#### AFBEELDING

Voor het regelen van twee kenmerken: de HELDERHEID en de VERZADIGING VAN DE KLEUREN.



#### VERKLEINEN/VERGROTEN

Voor het vergroten of verkleinen van de inhoud van het origineel op het voor de kopie gebruikte papierformaat.



#### PAPIER

Voor het selecteren van de papiersoort waarop de kopie wordt afgedrukt.



#### KWALITEIT

Voor het kiezen van de kwaliteit van de kopie.

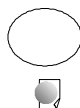

#### ZWART-WITKOPIE

Voor het instellen/starten van het kopieerproces in zwart-wit.



#### KLEURENKOPIE

Voor het starten van het kopieerproces in kleur.



#### FOUTEN-LED

Signaleert een storing tijdens verzending of ontvangst.



#### LED TX/RX

**Aan**, geeft aan dat er een verzending of ontvangst bezig is.

**Uit**, geeft aan dat er geen verzending of ontvangst bezig is.



#### STOP

Met het toestel in de **standby-modus**, voor het onderbreken van het kopieerproces.

Voor uitvoeren van een document uit de ADF.

Voor uitschakelen van de FOUTEN-LED.

Met het toestel in de **programmeermodus**, voor terugkeren naar de standby-modus.

Voor onderbreken van het programmeren.

Met het toestel in de **communicatiemodus**, voor onderbreken van de verzending of ontvangst.

Elimineert, in elke modus, de foutstatus en herstelt de correcte werkingsmodus.



#### START

Met het toestel in de **lijnmodus**, voor het starten van de ontvangst van een document.

Met het toestel in de **standby-modus / lijnmodus**, voor starten van de verzending nadat het faxnummer is gevormd (alleen met het document in de ADF).

Met het toestel in de **programmeermodus**, voor bevestiging van de selectie van menu's, submenu's, parameters en betreffende waarden en overgaan naar de volgende procedure.



#### HOOK

Met het toestel in de **standby-modus**, voor het nemen van de lijn, voor het vormen van het nummer van de correspondent.

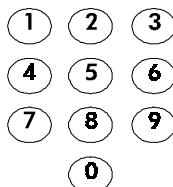

#### NUMERIEKE TOETSEN (0 - 9)

Met het toestel in de **standby-modus / lijnmodus**, voor het vormen van het fax- of telefoonnummer.

Met het toestel in de **standby-modus**, indien ingedrukt gedurende meer dan een seconde, voor automatisch selecteren (na programmering) van het overeenkomstige telefoon-/faxnummer of internet-adres van de correspondent.

Met het toestel in de **programmeermodus**, voor instellen van elk willekeurig alfanumeriek gegeven.



Met het toestel in de **programmeermodus**, voor selecteren van de "volgende" speciale tekens en symbolen tijdens het instellen van namen.

Voor het vormen van afstandsbedieningscodes.

Met het toestel in de **lijnmodus**, en in de toonkiesmodus, voor het zenden van een toon in de lijn voor speciale telefooncentralediensten.

Met het toestel in de **programmeermodus/ lijnmodus**, voor het tijdelijk omschakelen van puls naar toon.



Met het toestel in de **programmeermodus**, voor selecteren van de "vorige" speciale tekens en symbolen tijdens het instellen van namen.

Met het toestel in de **lijnmodus**, en in de toonkiesmodus, voor het zenden van een toon in de lijn voor speciale telefooncentralediensten.

**Indien u, in willekeurig welke werkingsmodus, gedurende circa twee minuten geen enkel gegeven invoert, keert het toestel automatisch in de standby-modus terug.**



**INSTALLATIE**

<b>HET TOESTEL INSTALLEREN.....</b>	<b>3</b>
UITPAKKEN .....	3
INSTALLEREN VAN DE PAPIERSTEUN VOOR DE ASF .....	3
DE TELEFOONHOORN AANSLUITEN .....	5
AANSLUITEN OP HET STROOMNET .....	5
INSTALLEREN VAN DE OPVANGBAK VOOR ORIGINELE DOCUMENTEN .....	6
TAAL VAN DE BERICHTEN OP HET DISPLAY WIJZIGEN .....	6
PAPIER LADEN .....	6
PRINTKOP INSTALLEREN .....	8
DATUM EN TIJD WIJZIGEN .....	10
NU ONTBREKEN UW NAAM EN FAXNUMMER NOG .....	11
HET TOESTEL AANSLUITEN OP EEN PERSONAL COMPUTER .....	13
DE SOFTWARE LADEN.....	13

**PAPIER EN ANDERE AFDRUKMEDIA**

PAPIERFORMATEN .....	17
PAPIERSOORTEN .....	18
PAPIERGEWICHTEN.....	19
VOORZORGSMAATREGELEN .....	19

**FUNCTIE FAXTOESTEL**

<b>HET FAXTOESTEL CONFIGUREREN VOOR DE KENMERKEN VAN DE TELEFOONLIJN .....</b>	<b>23</b>
AANSLUITEN.....	23
<b>VERZENDEN EN ONTVANGEN.....</b>	<b>25</b>
WELKE DOCUMENTEN .....	25
DOCUMENTEN IN DE ADF STEKEN .....	26
AFSTELLEN VAN CONTRAST EN RESOLUTIE VAN EEN TE VERZENDEN	
DOCUMENT .....	26
DOCUMENTEN VERZENDEN .....	27
BIJZONDERE GEVALLEN BIJ NUMMER VORMEN .....	29
DOCUMENTEN UIT HET GEHEUGEN VERZENDEN, DIRECT OF OP EEN	
VOORAF INGESTELD TIJDSTIP (UITGESTELDE VERZENDING) .....	30
EEN VOORAF INGESTELDE VERZENDING UIT HET GEHEUGEN WIJZIGEN, HERHALEN, WISSEN .....	31
AUTOMATISCH OPNIEUW VERZENDEN VAN DOCUMENTEN/PAGINA'S UIT	
HET GEHEUGEN .....	32
WANNEER DE VERZENDING MISLUKT .....	33
DOCUMENTEN ONTVANGEN .....	33
DOCUMENTEN AFDRUKKEN .....	34
ALS HET PAPIER OF DE INKT OPRAAKT OF DE STROOM UITVALT .....	35
ONTVANGSTMODI .....	35
ONE-TOUCH-TOETSEN EN SNELKIESCODES PROGRAMMEREN .....	39
VERZENDEN VIA ONE-TOUCH-TOETSEN .....	43
VERZENDEN VIA SNELKIESCODES .....	43
VERZENDEN MET ONE-TOUCH-TOETSEN OF SNELKIESCODES DOOR	
OPZOEKEN IN BETREFFENDE LIJSTEN .....	43
RAPPORTEN EN LIJSTEN AFDRUKKEN .....	44

<b>GEAVANCEERD GEBRUIK.....</b>	<b>49</b>
OVERIGE NUTTIGE INSTELLINGEN VOOR ONTVANGST .....	49
OVERIGE NUTTIGE INSTELLINGEN VOOR VERZENDING .....	56
VERZENDEN/ONTVANGEN VAN EEN DOCUMENT D.M.V. DE POLLINGFUNCTIE ... ..	59
<b>DE VEILIGHEIDSFUNCTIES ... ..</b>	<b>63</b>
TOEGANGSCODES INSTELLEN .....	63
TOEGANGSCODES WIJZIGEN OF ANNULEREN ... ..	64
IN VERTROUWELIJKE VORM DOCUMENTEN VERZENDEN EN ONTVANGEN .....	65
DOCUMENTEN UIT DE MAILBOX AFDRUKKEN / WISSEN .....	66
AAN DE PC GERICHTE DOCUMENTEN UIT HET GEHEUGEN AFDRUKKEN / WISSEN .....	67
EEN LIJST VAN UITGESLOTEN BELLERS CREËREN ... ..	68

## **FUNCTIE TELEFOON**

<b>HET TOESTEL ALS EEN TELEFOON GEBRUIKEN .....</b>	<b>71</b>
OPBELLEN VIA DE ONE-TOUCH-TOETSEN ... ..	71
OPBELLEN VIA DE SNELKIESCODES ... ..	71
OPBELLEN MET ONE-TOUCH-TOETSEN OF SNELKIESCODES DOOR ZOEKEN IN DE BETREFFENDE LIJSTEN .....	72
OPVRAGEN VAN EEN VAN DE LAATSTE 10 GEVORMDE NUMMERS OF EEN VAN DE LAATSTE 20 BINNENKOMENDE NUMMERS.....	72
<b>HET FAXTOESTEL VERBINDEN MET ANDERE TELEFOONDIENTEN.....</b>	<b>73</b>

## **FUNCTIE INTERNET**

<b>GEBRUIK VAN HET TOESTEL IN DE OMGEVING INTERNET (FAX2NET) .....</b>	<b>77</b>
INLEIDING .....	77
REGISTRATIE .....	78
INSTELLING VAN UW TOESTEL .....	79
BETALING VAN DE INTERNET-SERVICE .....	80
E-MAIL ONTVANGST .....	81
ACTUALISERING TARIEVEN .....	81
BEWERKINGEN IN DE INTERNET-OMGEVING .....	82

## **FUNCTIE KOPIERAPPARAAT**

<b>HET FAXTOESTEL ALS EEN KOPIERAPPARAAT GEBRUIKEN .....</b>	<b>85</b>
BEDIENINGSPANEEL VOOR HET KOPIEREN .....	85
WELKE DOCUMENTEN .....	86
KOPIËREN .....	86

## **FUNCTIE PRINTER**

<b>HET TOESTEL ALS EEN PRINTER GEBRUIKEN .....</b>	<b>91</b>
AANPASSING VAN DE PRINTPARAMETERS .....	91
INFORMATIE OVER DE DRIVER-INSTELLINGEN .....	92
HET TOESTEL SELECTEREN ALS UITGANGSAPPARAAT .....	92

## **FUNCTIE SCANNER**

<b>HET TOESTEL ALS EEN SCANNER GEBRUIKEN .....</b>	<b>95</b>
--	-----------

## **TOEPASSING PC-KLEURENFAX**

<b>TOEPASSING PC-KLEURENFAX .....</b>	<b>99</b>
---------------------------------------	-----------

## **ONDERHOUD.....103**

PRINTKOP VERVANGEN ("GEEN INKT MEER") .....	103
PRINTKOP VERVANGEN (PRINTKOPPEN VERWISSELEN) .....	105
UITLIJNEN VAN DE PRINTKOP .....	105
WAARSCHUWINGEN .....	106
REINIGEN VAN DE PRINTKOP EN TESTEN VAN DE SPUITMONDEN .....	106
ELEKTRISCHE CONTACTEN VAN DE PRINTKOP REINIGEN .....	107
REINIGINGSLINT VAN DE PRINTKOP SCHOONMAKEN .....	109
OPTISCHE SCANNER REINIGEN .....	110
KALIBREREN VAN DE OPTISCHE SCANNER ... ..	111
BEHUIZING REINIGEN ... ..	111
VASTGELOPEN DOCUMENTEN VERWIJDEREN ... ..	112
VASTGELOPEN PAPIER VERWIJDEREN .....	112
KLEINE PROBLEMEN OPLOSSEN ... ..	113
GELIJKTIJDIGE BEWERKINGEN .....	114
FOUTCODES .....	116

## **TECHNISCHE GEGEVENS.....117**





***INSTALLATIE***







### UITPAKKEN ...

Behalve het toestel en deze handleiding, vindt u het volgende in de verpakking:

- snoer voor aansluiting op het elektriciteitsnet,
- telefoonsnoer,
- kabel voor aansluiting op de PC (interfacekabel),
- telefoonstekker (indien voorzien),
- verpakking met kleurenprintkop (vierkleurig),
- telefoonhoorn,
- papiersteun voor de ASF,
- 1 transparant met achterblad te gebruiken als documentenhouder,
- een verpakking met speciaal papier voor de scanner-kalibrering,
- bak voor het opvangen van de verzonden en gekopieerde documenten,
- masker met aanduidingen in de landstaal voor linker gedeelte bedieningspaneel.
- 1 CD met de software "LinkfaxPro@",
- 1 CD met de software "Unimessage Colour Fax Management/OCR Application",
- Promotieblad FAX2NET,
- registratieformulier FAX2NET,
- garantie.

### INSTALLEREN VAN DE PAPIERSTEUN VOOR DE ASF ...

Plaats de papiersteun voor de ASF in zijn sleuf achterop het toestel en druk hem aan totdat hij vastklikt.

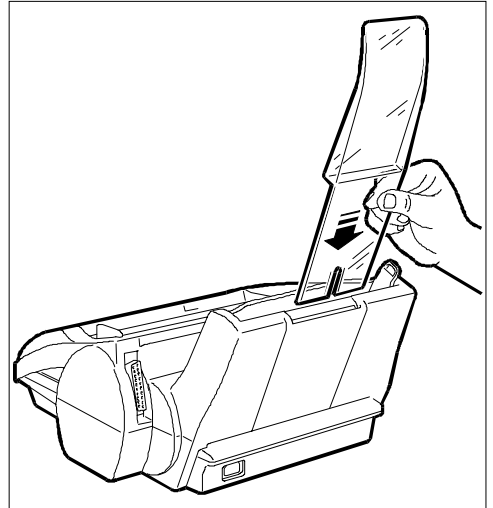

### Aansluiten op het telefoonnet ...

Sluit het toestel op de telefoonlijn aan met het bijgeleverde snoer. Gebruik **GEEN** andere snoeren, anders kan het zijn dat het faxtoestel niet correct werkt.

De aansluiting op het telefoonnet kan van land tot land verschillen. Neem bij twijfel contact op met klantenservice van de plaatselijke telefoondienst.

1. Kantel het toestel op een zijde en steek een uiteinde van het telefoonsnoer in de aansluitbus "LINE" aan de onderkant van het toestel; een klik geeft aan dat het goed zit. Breng het snoer in de voorziene gleuf aan.

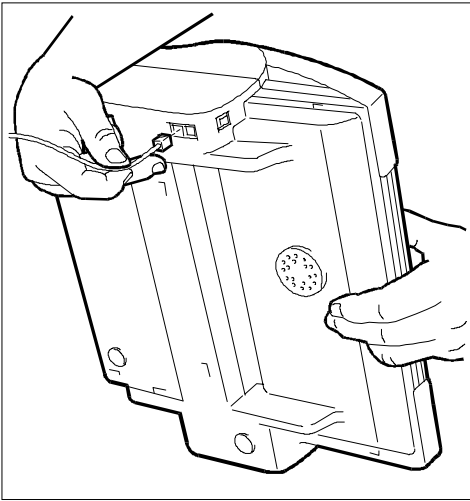

2. Steek de stekker aan het andere uiteinde van het telefoonsnoer in het telefoonstopcontact.

Indien het net waarop het toestel wordt aangesloten **meer dan een stopcontact in serie telt**, moet u het toestel op het **primaire stopcontact** aansluiten.

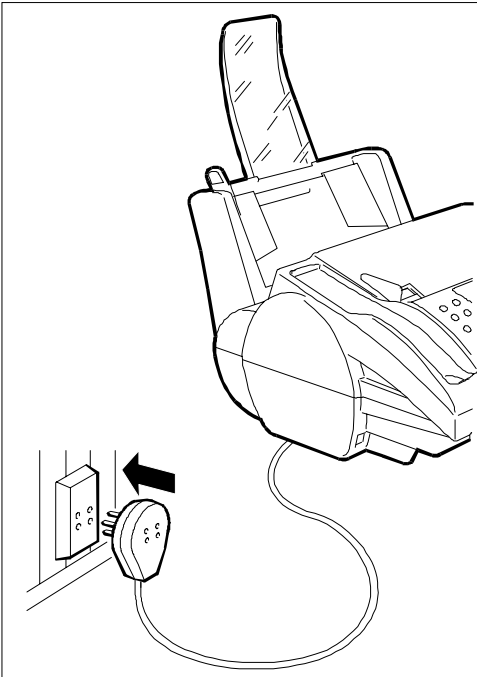

## Een antwoordapparaat, de modem van uw pc, een extra telefoon, etc. Aansluiten ...

1. Steek het snoer van de extra telefoon, de modem of het antwoordapparaat in de aansluitbus van de stekker van het hoofdtelefoonsnoer.

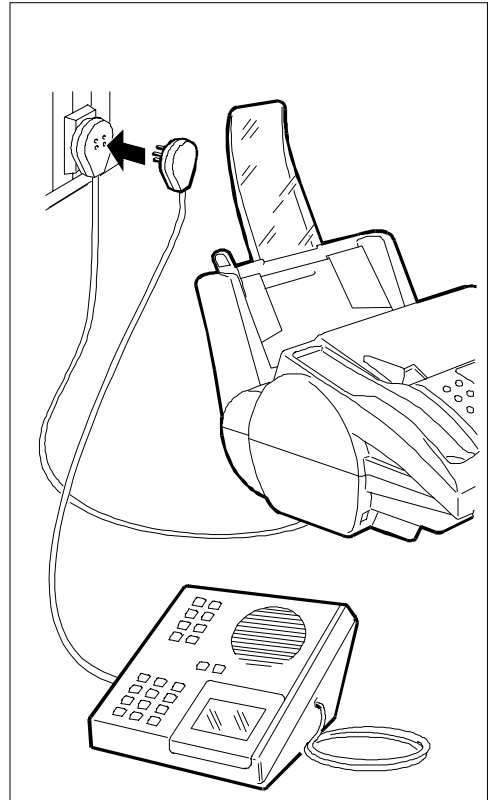

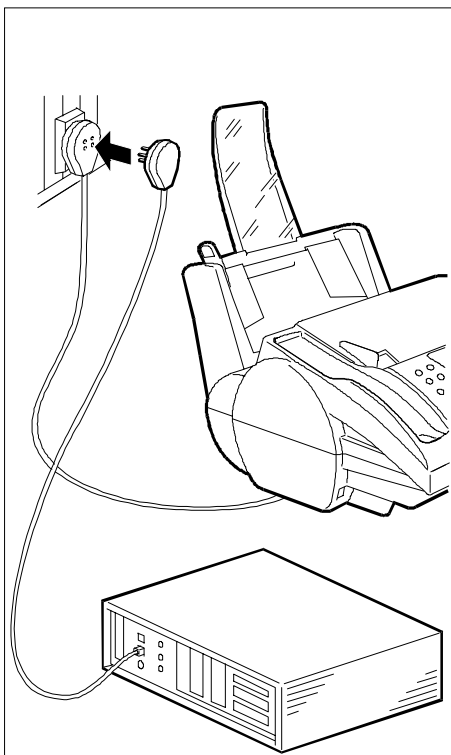

Indien het net waarop het faxtoestel wordt aangesloten **meer dan een stopcontact in serie telt**, moet u een **goedgekeurd telefoontoestel** gebruiken.

In sommige landen kunnen telefoontoestellen en antwoordapparaten of andere apparatuur via de aansluitbus **TEL** aan de onderkant van het toestel worden aangesloten. Voor meer informatie dient u de in uw land geldende bedieningsvoorschriften voor telefoon/fax te raadplegen.

## DE TELEFOONHOORN AANSLUITEN

1. Breng het snoer van de hoorn aan in de aansluitbus op het toestel.

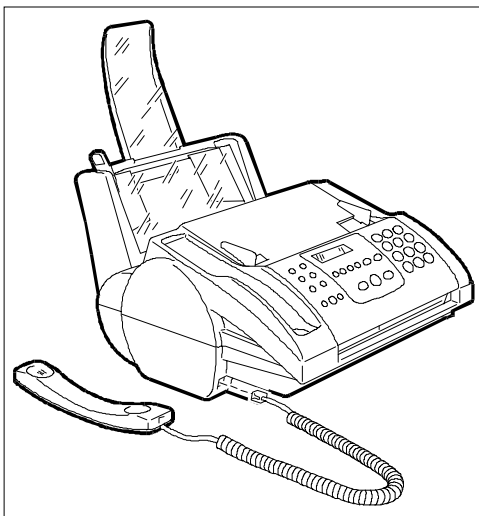

2. Leg de hoorn op de haak.

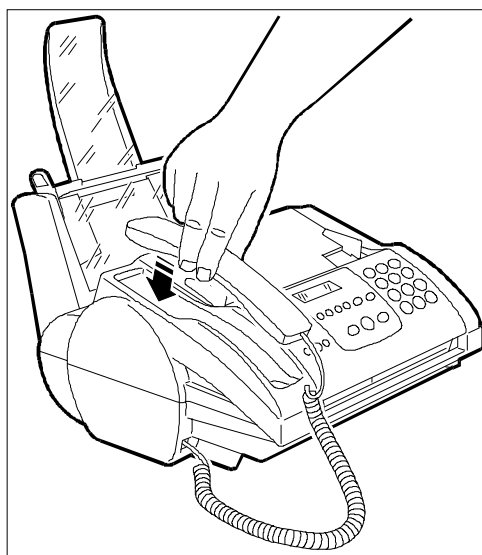

## AANSLUITEN OP HET STROOMNET ...

1. Steek de connector aan het ene uiteinde van het stroomsnoer in de stekker aan de achterkant van het toestel.

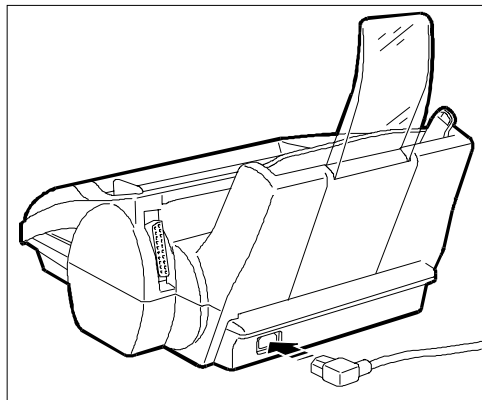

2. Steek de stekker aan het andere uiteinde van het snoer in het stopcontact van het stroomnet.

Het toestel voert automatisch een test uit om te controleren of alle componenten correct werken. Op het display verschijnen achtereenvolgens de berichten "RX OP FAX 100%" met de datum en tijd, en "PRINTKOP CONTR.; DRUK OP RESUME".

Het toestel wordt **permanent aangesloten**, zo staat het **24 uur** per dag klaar om documenten te ontvangen en te verzenden (**functie faxtoestel**). Wenst u het **uit te schakelen**, dan moet u **de stekker van het stroomsnoer uit het stopcontact trekken**, want het apparaat heeft geen aan/uit-schakelelaar.

## INSTALLEREN VAN DE OPVANGBAK VOOR ORIGINELE DOCUMENTEN ...

Breng de opvangbak voor verzonden of gekopieerde documenten aan door hem in de speciale spleten vast te haken

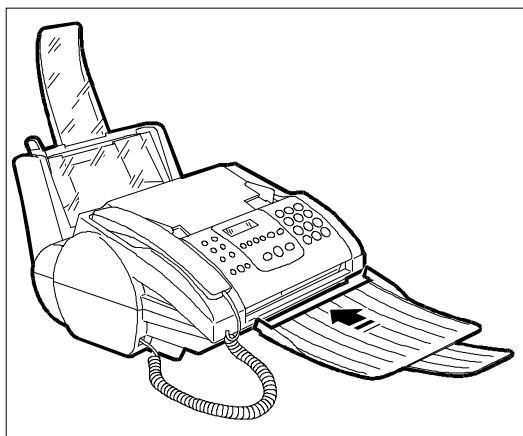

## TAAL VAN DE BERICHTEN OP HET DISPLAY WIJZIGEN ...

Als de berichten die op het display van het toestel verschijnen niet in uw taal zijn, kunt u deze wijzigen, door een andere uit de beschikbare talen te kiezen, en wel als volgt:

1. Druk op **FUNCTION**.

1.TX UIT GEH.  
( F ) / ◀ / ▶ / 1-9

2. Druk op toets **9** op het toetsenbord.

9.INSTALLATIE  
( F ) / ◀ / ▶ / 1-9

3. Druk op **START**.

TEL.NET INSTELL.  
( F ) / ◀ / ▶

4. Druk op **FUNCTION**, tot op het display verschijnt:

TAAL.  
( F ) / ◀ / ▶

5. Druk op **START**.

6. Druk op ◀ / ▶ tot de gewenste taal is geselecteerd.

7. Druk op **START** en tenslotte op **STOP**.

## PAPIER LADEN ...

In de papierinvoer (ASF) kunt u een stapel van max. **200 vel** papier van 80 g/m<sup>2</sup> laden voor het afdrukken van ontvangen documenten en het kopiëren van originele documenten. De ASF is geschikt voor de papierformaten **A4** (210 x 297 mm) **US Letter** (216 x 279 mm) en **US Legal** (216 x 356 mm) met een gewicht van 70 g/m<sup>2</sup> tot 90 g/m<sup>2</sup>.

1. Kantel het deksel van de ASF.

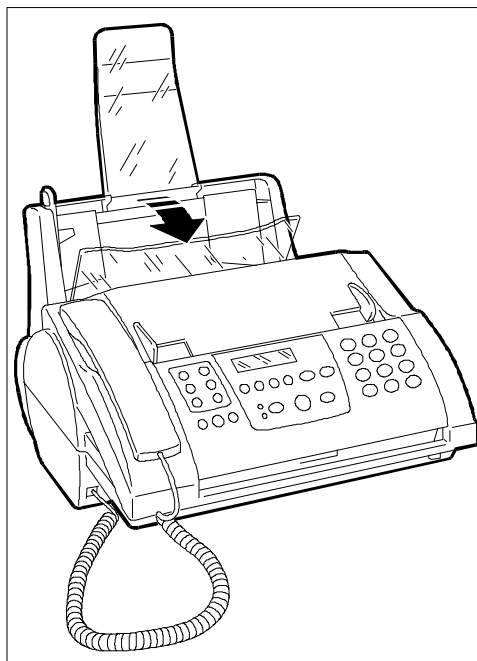

2. Waai het papier goed uit en maak er een enkel blok van.

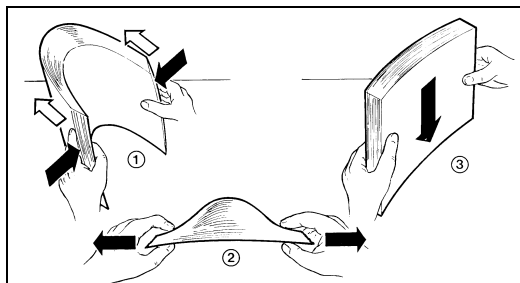

3. Houd het papier bovenaan vast en laat het in de ASF glijden zonder het te kreuken en zonder druk uit te oefenen.

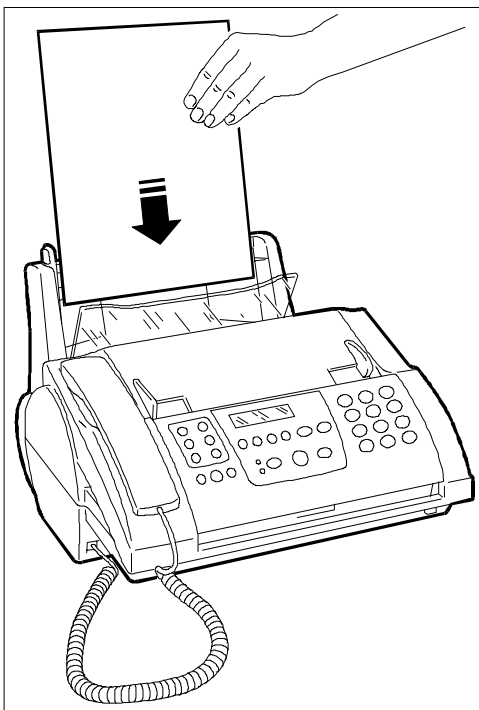

4. Duw het papier tegen de rechter zijkant van de ASF met behulp van de verstelbare geleider en sluit het deksel van de ASF.

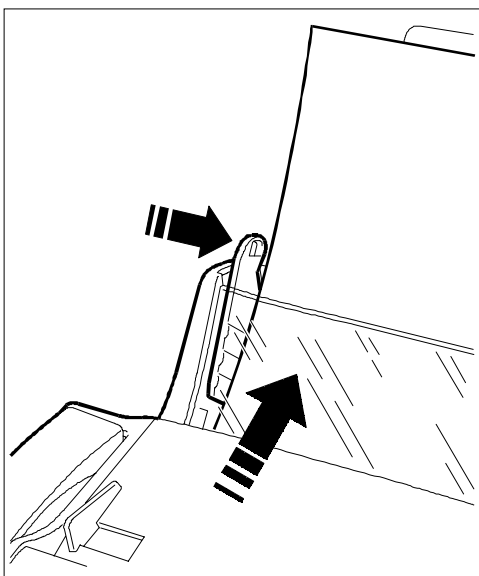

Wanneer u de ASF bijvult moet u het nieuwe papier **onder** en niet op het resterende papier plaatsen.

Nadat het papier is geladen moet u tevens, **om de correcte werking van het toestel te garanderen**, controleren of het ingestelde **afdrukformaat** op het toestel **overeenkomt** met het **formaat** van het papier dat u zojuist hebt geladen.

1. Druk op de toets **FUNCTION**.

1.TX UIT GEH.  
( F ) / ◀ / ▼ / 1-9

2. Druk op de toets **8** op het numerieke toetsenbord.

8.INSTELLING  
( F ) / ◀ / ▼ / 1-9

3. Druk op de toets **START**.

DATUM EN TIJD  
( F ) / ◀ / ▼

4. Druk op de toets **FUNCTION** tot op het display verschijnt:

PRINTERPARAMET.  
( F ) / ◀ / ▼

5. Druk op de toets **START**.

FORMAAT:A4  
◀ / ▼ / ↔

6. Druk op de toetsen ◀ / ▶ tot op het display het papierformaat verschijnt dat u wilt gebruiken, in het voorbeeld: "Letter"

FORMAAT:LETTER  
◀ / ▼ / ↔

7. Druk op de toets **START** om de instelling te bevestigen, en vervolgens op de toets **STOP**.

PRINTKOP CONTR.  
DRUK OP RESUME

## PRINTKOP INSTALLEREN ...

Het toestel kan **zowel kleurenprintkoppen als optionele monochromatische printkoppen** (alleen zwarte inkt):

- **Kleuren**, tijdens het gebruik als **faxtoestel** en **kleurenprinter** of als **alleen zwart-wit printer**.
- **Monochromatisch**, alleen tijdens het gebruik als **faxtoestel** of **zwart-wit printer**.

Indien u het toestel overwegend als **ontvangend faxtoestel** wilt gebruiken, wordt het gebruik van een **monochromatische printkop** aangeraden. **Wanneer u de printkop installeert, let er dan op dat u de printwagen niet uit de installatiepositie verplaatst.**

1. Druk op de toets  : op het display verschijnt het bericht "PRINTKOP VERV., DRUK OP RESUME".

2. Til het deksel van het printkopcompartiment omhoog, zoals aangegeven door de pijl.

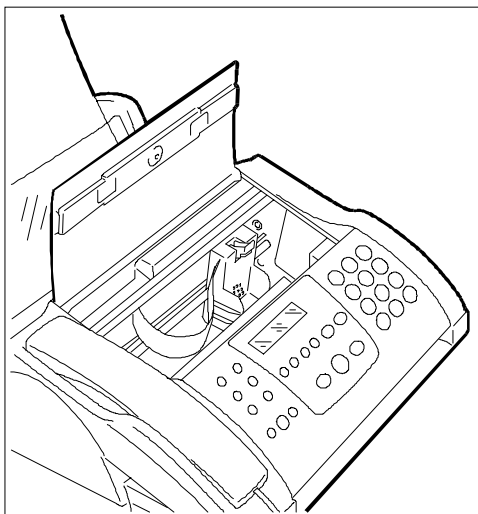
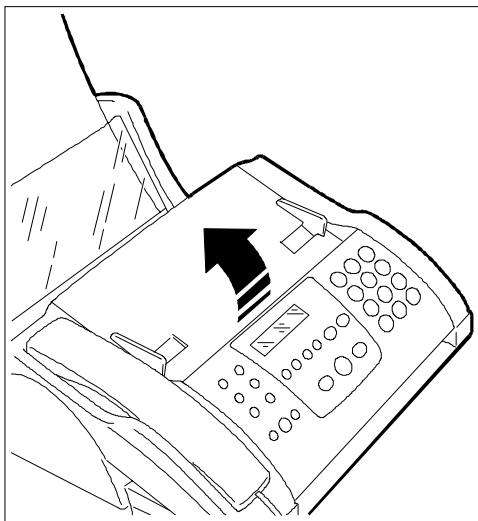

3. Neem de printkop uit zijn verpakking en verwijder de beschermfolie van de spuitmondens terwijl u de printkop bij de vingergreep vasthoudt.

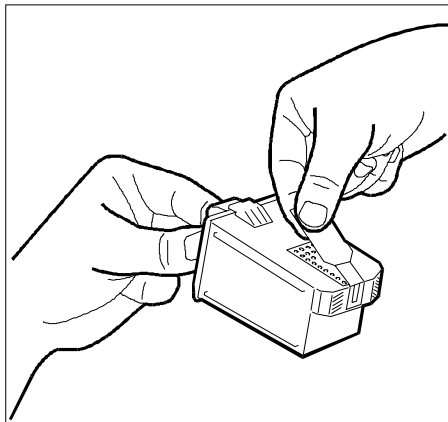

Raak de **spuitmondens** en de **elektrische contacten** niet aan.

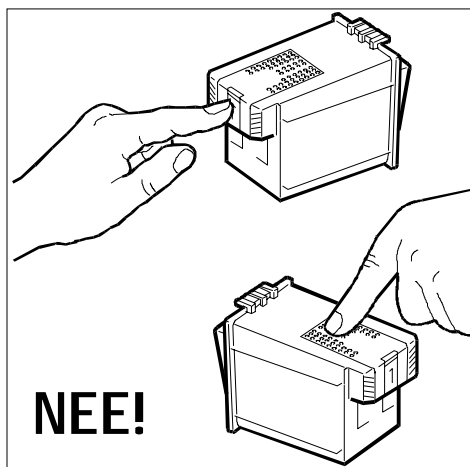

4. Plaats de printkop in zijn behuizing met de elektrische contacten naar de achterkant van het toestel gericht.

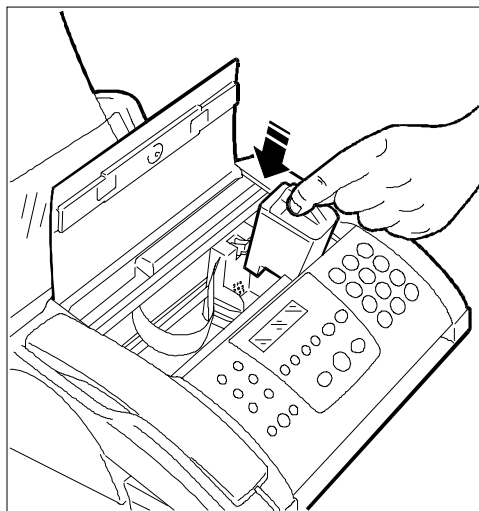

5. Duw de printkop in de richting van de pijl tot u een klik hoort, die aangeeft dat de printkop goed zit. Sluit het deksel van het printkopcompartiment en druk opnieuw op de toets .

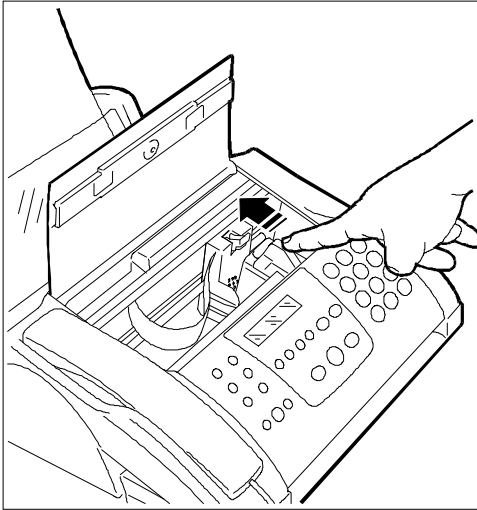

6. Het toestel start automatisch een controleprocedure van de printkop. Op het display verschijnt gedurende enkele seconden het bericht

INIT. PRINTKOP  
WACHTEN A.U.B.

Na afloop van de initialisatie van de printkop, verschijnt op het display het bericht:

UITLIJNING  
◀ / ▼

7. Druk op de toets **START**.

Het toestel voert een vel papier in en drukt de tekst van de uitlijningsprocedure van de printkop af. Op het display verschijnt:

AFDRUKKEN  
▼

De testpagina heeft de titel "**Test : Bidirectional Alignment**".

Indien de uitlijning die overeenkomt met de waarde "xx" op de testpagina de beste oplossing vormt, drukt u op de toets **START**. Zo niet, dan selecteert u een andere waarde met de toetsen ◀ / ▶, en drukt vervolgens op de toets **START**.

Op het display verschijnt:

AFDRUKKEN  
▼

Het toestel drukt nog een testpagina af met de titel "**Alignment confirmation**", dat het afdrukvoorbeeld bevat met de waarden die u hebt ingesteld, en komt vervolgens automatisch in de standby-modus terug. Op het display verschijnt het bericht "RX OP FAX 100%" op de bovenste regel en de datum en tijd op de onderste regel.

### Indien u problemen heeft met het plaatsen en/of uitlijnen van de printkop ...

Indien na installatie van de printkop opnieuw het bericht "PRINTKOP CONTR.; DRUK OP RESUME", verschijnt, kunt u proberen de printkop te verwijderen en opnieuw - maar met een beetje meer druk - te installeren. (Denk eraan om zowel voor als na het installeren van de printkop op de toets  te drukken). Indien het bericht niet verdwijnt, de printkop verwijderen en de elektrische contacten van de printkop en van de wagen reinigen, zie "**Elektrische contacten van de printkop reinigen ...**", in het gedeelte "**Onderhoud**".

Om de printkop los te maken, drukt u de hendeltjes aan de achterkant van het printkopcompartiment naar achteren.

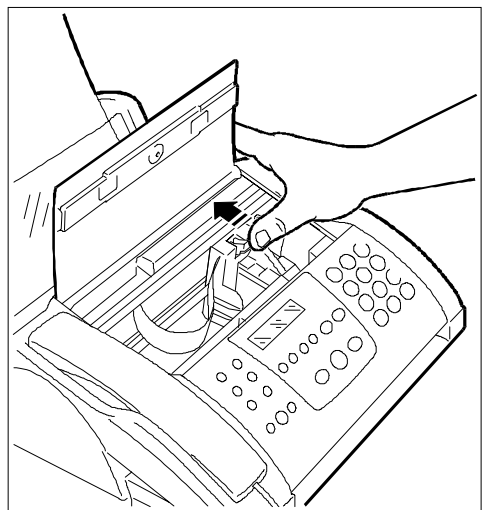

### Printkop vervangen ...

Voor het vervangen van de printkop wordt verwezen naar het gedeelte "**ONDERHOUD**".



## DATUM EN TIJD WIJZIGEN ...

Indien de datum en tijd op het display niet juist zijn, kunt u beide op elk willekeurig moment wijzigen:

### 1. Druk op de toets **FUNCTION**.

1.TX UIT GEH. ( F ) / ◀ / ▶ / 1-9
--------------------------------------

### 2. Druk op de toets **8** op het alfanumerieke toetsenbord.

8.INSTELLING ( F ) / ◀ / ▶ / 1-9
-------------------------------------

### 3. Druk op de toets **START**.

DATUM EN TIJD ( F ) / ◀ / ▶
--------------------------------

### 4. Druk op de toets **START**.

FORMAAT:DD/MM/JJ ◀ / ▶ / ← / →
-----------------------------------

 Om een ander datumformaat te selecteren, drukt u op de toetsen ◀ / ▶ tot het gewenste formaat wordt weergegeven.

### 5. Druk op de toets **START**.

FORMAAT TIJD: 24 H ◀ / ▶ / ← / →
-------------------------------------

 Om het andere formaat te selecteren (12-urenformaat), drukt u op de toetsen ◀ / ▶ tot het gewenste formaat verschijnt.

### 6. Druk op de toets **START**. De cursor knippert op het eerste cijfer van de datum.

DD/MM/JJ	UU:MM
30-09-99	12:46

 Indien het "12-urenformaat" geselecteerd is, verschijnt de afkorting "am" (ante meridiem) of "pm" (post meridiem) na de aangegeven tijd. Om van "am" naar "pm" te gaan of andersom, plaatst u de cursor op de eerste letter ("a" of "p") en drukt op de toets **FUNCTION**.

### 7. Voer de juiste datum en tijd in (bijv. 30-09-99, 15:30). Telkens wanneer u een cijfer invoert, gaat de cursor naar het volgende teken.

DD/MM/JJ	UU:MM
30-09-99	15:30

 Indien u slechts bepaalde cijfers wilt wijzigen, verplaatst u de cursor naar de gewenste positie d.m.v. de toetsen ◀ / ▶ en overschrijft u de betreffende gegevens met de juiste cijfers.

### 8. Druk op de toets **START**.

De procedure voor het wijzigen van de datum en tijd is beëindigd. De nieuwe datum en tijd worden automatisch bijgewerkt en op elke met de **functie faxtoestel** verzonden pagina afgedrukt.

 U kunt de procedure op elk moment onderbreken door op de toets **STOP** te drukken. De procedure wordt afgebroken zonder wijzigingen. U kunt vervolgens weer opnieuw beginnen.

### 9. Druk op de toets **STOP** om het toestel weer in de standby-modus te plaatsen

RX OP FAX	100%
30-09-99	15:30

 Indien er in elke willekeurige werkingsmodus gedurende ongeveer twee minuten tijd geen operatie wordt uitgevoerd, zal het toestel automatisch weer naar de standby-modus terugkeren.

Denk eraan dat de **standby-modus** aangeeft dat het apparaat in de **functie faxtoestel** niet actief is.

## NU ONTBREKEN UW NAAM EN FAXNUMMER NOG ...

Wanneer ze ingesteld zijn, blijven naam en nummer (zenderidentificatie) onveranderd tot ze opnieuw gewijzigd worden en worden op elke door uw correspondent ontvangen pagina afgedrukt.

### Naam instellen ...

1. Druk op de toets **FUNCTION**.

1.TX UIT GEH.  
( F ) / ◀ / ▼ / 1-9

2. Druk op de toets **9** op het alfanumerieke toetsenbord.

9.INSTALLATIE  
( F ) / ◀ / ▼ / 1-9

3. Druk op de toets **START**.

TEL. NET INSTELL.  
( F ) / ◀ / ▼

4. Druk op de toets **FUNCTION** tot op het display verschijnt:

NAAM ZENDER  
( F ) / ◀ / ▼

5. Druk op de toets **START**.

VORM UW NAAM  
\_

U kunt maximaal 16 tekens invoeren door ze via het numerieke toetsenblok een voor een te selecteren (zie rechter deel van het bedieningspaneel). In deze omgeving wordt met elke numerieke toets cyclisch een serie letters of symbolen geselecteerd, beginnend bij het numerieke teken en bij elke keer indrukken het volgende teken.

Toets	1 <sup>e</sup>	2 <sup>e</sup>	3 <sup>e</sup>	4 <sup>e</sup>
0	+	&	/	%
1	SPATIE	.	/	-
2	A	B	C	
3	D	E	F	
4	G	H	I	
5	J	K	L	
6	M	N	O	
7	P	Q	R	S
8	T	U	V	
9	W	X	Y	Z

Door op de toetsen \* en # te drukken kunt u bovendien een aantal symbolen in uw naam inlassen: ~ SPATIE . / , ; \_ - : ' ` " ? ! \$ # & % + \* < > @ ^ | ( ) [ ] { } en specifieke landgebonden tekens.

Wanneer u een spatie wilt invoegen, verplaatst u de cursor met behulp van de toets ► zonder een teken in te voeren.

Om bijv. de naam "LARA" in te voeren, gaat u als volgt te werk:

6. Druk op toets **5** tot op het display verschijnt:

VORM UW NAAM  
L

7. Druk op de toets ►. De cursor springt een positie verder.

VORM UW NAAM  
L\_

8. Druk op toets **2** tot de letter "A" op het display verschijnt.

VORM UW NAAM  
LA\_

Ga zo verder tot uw naam volledig ingevoerd is, controleer daarna of de gegevens correct zijn, door ze met de cursor (toetsen ◀ / ►) te overlopen.

 Indien u een fout gemaakt hebt, plaatst u de cursor op het foutieve teken en overschrijft u het met het juiste teken.

Om de naam volledig te annuleren, drukt u op **CLEAR**.

9. Druk op de toets **START** om de naam te bevestigen.

TEL. NUMMER  
( F ) / ◀ / ▼

## Faxnummer instellen ...

1. Druk op de toets **START**.

VORM UW NUMMER  
\_

2. Voer uw faxnummer (max. 20 tekens) in door de alle cijfers van het nummer een voor een in te voeren, bijv.: 230026. Om een spatie in te voeren drukt u op de toets ►.

VORM UW NUMMER  
230026

 Wanneer u een fout maakt, plaatst u de cursor op het foutieve nummer en overschrijft u het met het juiste nummer.

Om het nummer volledig te annuleren, drukt u op **CLEAR**.

Indien u de internationale code wilt invoeren, gebruikt u in plaats van de nullen, de toets \*, op het display verschijnt het symbool +. Dit wordt op elke verzonden pagina voor uw faxnummer afgedrukt.

3. Druk op de toets **START** om het nummer te bevestigen en vervolgens op de toets **STOP** om het toestel weer in de standby-modus te plaatsen.

RX OP FAX            100%  
30-09-99            15:40

## Plaats van naam en faxnummer ...

De informatie die bovenaan op het te verzenden document wordt afgedrukt (naam, faxnummer, datum en tijd en aantal pagina's) kan door het faxtoestel van uw correspondent buiten de tekstzone worden ontvangen en dus vlak onder de bovenrand van de pagina, of binnen de tekstzone en dus met een grotere bovenmarge.

Uw faxtoestel is ingesteld om deze informatie binnen de tekstzone te plaatsen.

## Plaats wijzigen ...

1. Druk op de toets **FUNCTION**.

1.TX UIT GEH.  
( F ) / ◀ / ▼ / 1-9

2. Druk op de toets **8** op het numerieke toetsenbord.

8.INSTELLING  
( F ) / ◀ / ▼ / 1-9

3. Druk op de toets **START**.

DATUM EN TIJD  
( F ) / ◀ / ▼

4. Druk op de toets **FUNCTION**.

DIV. PARAMETERS  
( F ) / ◀ / ▼

5. Druk op de toets **START** tot op het display verschijnt:

KOPREGEL:BINNEN  
◀ / ▼ / ← / →

6. Druk op de toetsen ◀ / ► om de andere parameter te selecteren.

KOPREGEL:BUITEN  
◀ / ▼ / ← / →

7. Druk op de toets **START** om de instelling te bevestigen en vervolgens op de toets **STOP** om het toestel opnieuw in de standby-modus te plaatsen.

RX OP FAX            100%  
30-09-99            15:40

Het apparaat is ingesteld om als faxtoestel te werken op het openbare telefoonnet van uw land. Indien u het **op een privé-centrale wilt aansluiten**, raadpleeg dan het specifieke gedeelte hierover.

Het toestel kan autonoom als faxtoestel werken of als autonome telefoon of als kopieerapparaat; zie de specifieke hoofdstukken (**Functie faxtoestel**, **Functie telefoon** of **Functie kopieerapparaat**) voor de gebruiksmogelijkheden.

Indien u het toestel in de INTERNET-omgeving wilt gebruiken, moet u zich eerst abonneren op een Provider; zie het gedeelte "**Functie Internet**".

Indien u het toestel als printer of als scanner wilt gebruiken, moet u het eerst op een PC aansluiten en de specifieke software installeren. Blijf hiervoor de instructies volgen die u in dit gedeelte vindt.

## HET TOESTEL AANSLUITEN OP EEN PERSONAL COMPUTER

1. Zorg ervoor dat het toestel en de PC beide uitgeschakeld en/of van het lichtnet afgekoppeld zijn.
2. Sluit de connector van de interfacekabel aan op de parallelle poort rechts aan de achterkant van het faxtoestel.
3. Sluit de andere connector van de kabel aan op de parallelle poort van de PC.
4. Sluit het faxtoestel en de PC weer aan of schakel deze in.

## DE SOFTWARE LADEN

Het toestel wordt geleverd met de nodige software voor het uitvoeren van diverse functies voor het printen, scannen en faxen vanaf de PC.

### Systemeisen

- Voor Windows® 95 of Windows® 98, eerste editie: Pentium 166MHz, 32 MB RAM. (Aanbevolen wordt het Service Pack Microsoft Windows® 95 OSR1).
- Voor Windows® 98 tweede editie, of Windows® NT4: Pentium 166MHz, 64 MB RAM. (Indien u Windows NT® gebruikt, controleer dan of het Service Pack Microsoft Windows® NT4 of hoger geïnstalleerd is.)

Voor alle configuraties is als minimum uitrusting een VGA beeldscherm (24 bit plaat voor kleurenbeeldscherm) en een parallelle interface-verbinding IEEE 1284 ECP vereist.

## Installeren van de software "LINKFAX PRO"...

De **installatie-CD** bevat een **koppelingsprogramma faxtoestel/PC**, een **printerdriver**, een **scannerdriver** en de bestanden voor **online documentatie** die nadere informatie bevatten over de functies van het toestel in de omgeving PC.

De **drivers en de documentatiebestanden die tijdens de installatie van de software naar de harde schijf gekopieerd worden nemen ca. 20 MB schijfruimte in beslag.**

*Bij installatie van de software "LINKFAX PRO" worden eventuele computerinstellingen voor modem, printers e.d. uitgeschakeld.*

1. Zorg ervoor dat alle toepassingen op uw PC zijn afgesloten.
2. Plaats de bij het toestel geleverde installatie-CD in de CD-speler van de PC.
3. De installatieprocedure start automatisch.
4. Volg de instructies die op het beeldscherm van uw PC worden weergegeven.

Indien uw PC niet over een CD-ROM-speler beschikt, kunt u 3,5" diskettes aanmaken vanuit de **functie diskette maken** van de installatie-CD. Hiervoor is een computer nodig die zowel een CD-ROM-speler als een station voor 3,5" diskettes heeft. Voor het creëren van diskettes, gebruikt u de procedure die op de inleidende vensters van het Installatieprogramma is aangegeven.

Voor de correcte werking van Internet Linkfax moeten de e-mail toepassingen geconfigureerd worden voor het gebruik van de MAPI (Message Application Programme Interface) ondersteuning.

Alvorens deze optie te kiezen, moet u de toepassing Internet Linkfax afsluiten. Nadat de configuratieprocedure is voltooid, moet u de PC opnieuw opstarten.

Het toestel is nu in staat om als printer, scanner en PC-fax te werken. Voor nadere informatie over de afzonderlijke functies, wordt verwezen naar de specifieke hoofdstukken of raadpleeg de elektronische documentatie die samen met de drivers wordt geïnstalleerd.

## "UNIMESSAGE" en OCR toepassingen

De tweede bij het toestel geleverde CD bevat een **toepassing voor verzending/ontvangst** van faxen (zowel in kleur als in zwart-wit) direct vanaf uw PC. De toepassing biedt ook de **functie OCR** (Optical Character Recognition), voor het omzetten van grafische tekst in bewerkbare tekens.

**De drivers en de documentatiebestanden die tijdens de installatie van de software naar de harde schijf gekopieerd worden nemen ca. 50 MB schijfruimte in beslag.**

Om deze software te installeren gaat u als volgt te werk:

1. Zorg ervoor dat alle toepassingen op uw PC zijn afgesloten.
2. Plaats de CD van "Unimessage" die bij het toestel werd geleverd in de CD-speler van de PC.
3. De installatieprocedure start automatisch.
4. Volg de instructies die op het scherm van uw PC verschijnen.

Voor nadere informatie wordt verwezen naar de specifieke elektronische documentatie op de CD.

## Elektronische documentatie ...

Samen met de software, worden ook bestanden met **elektronische documentatie** geladen die nadere informatie geven over de kenmerken en functies voor **printen, scannen en faxbeheer vanaf de PC**. De documentatie bestaat uit twee delen: **Gebruikershandleiding** en **Problemen oplossen**.

Om de elektronische documentatie te openen, klikt u op het betreffende pictogram in de groep die de naam van uw toestel heeft onder **Programma's** in het **Start**-menu.

## Desinstalleren van de drivers ...

Indien tijdens het afdrukken of scannen problemen optreden die niet oplosbaar zijn met de normale controleprocedures, kan het nodig zijn om de drivers opnieuw te installeren.

Voor het uitvoeren van deze operatie kunt u het gedeelte **"Desinstalleren van Linkfax"** in de online help van Linkfax Pro raadplegen. Met deze procedure kunt u alle bestanden die van de CD geladen werden en/of tijdens de installatie van de software op de PC gecreëerd werden, volledig en correct verwijderen, en vervolgens opnieuw installeren (zie **Installeren van de software**).

---

***PAPIER***

---

---



Uw multifunctionele toestel kan op een groot aantal papersoorten afdrukken, met automatische invoer van een papierstapel in de ASF of één vel tegelijk via de handmatige invoer aan de achterzijde van het toestel.

In de ASF kunt u tot **200 enkele vellen standaard papier** (gewicht 80 g/m<sup>2</sup>) laden. Van andere papersoorten kunt u een kleiner aantal vellen laden (zie de specifieke paragraaf in dit gedeelte).

Nadat het papier is geladen dat u voor het afdrukken wilt gebruiken, moet u het formaat en type ervan instellen, zowel in de functie faxtoestel/kopieerapparaat als in de functie printer. Als u in de functie faxtoestel/kopieerapparaat werkt, volgt u de procedure in de paragraaf "**PAPIER LADEN ...**" in het gedeelte **INSTALLATIE**. Als u in de functie printer werkt, raadpleeg dan het betreffende gedeelte van de elektronische documentatie.

### PAPIERFORMATEN

Het toestel kan de volgende **papierformaten** in de **ASF** verwerken:

Formaat	Afmetingen	
<i>Enkele vellen</i>		
* Formaat A4	8,27 x 11,7 inch	210 x 297 mm
Formaat A5	5,85 x 8,27 inch	148.5 x 210 mm
* U.S. letter	8,5 x 11 inch	216 x 279 mm
* U.S. legal	8,5 x 14 inch	216 x 356 mm
U.S. Executive	7,25 x 10,5 inch	184 x 267 mm
<i>Systeemkaarten</i>		
Kaart U.S. 4x6	4 x 6 inch	102 x 152 mm
Kaart U.S. 5x8	5 x 8 inch	127 x 203 mm
Kaart A6	4,135 x 5,85 inch	105 x 148.5 mm
<i>Enveloppen</i>		
U.S. # 10	4,12 x 8,88 inch	105 x 225 mm
DL	4,33 x 8,66 inch	110 x 220 mm
C6	4,46 x 6,37 inch	114 x 162 mm
<i>Door gebruiker gedefinieerd</i>		
Minimum	4 x 5,85 inch	102 x 148,5 mm
Maximum	8,5 x 14 inch	215,9 x 355,6 mm
Maximum (banner)	8,5 x 58,5 inch	215,9 x 1485 mm

\* In de functie faxtoestel en kopieerapparaat, herkent het toestel **ALLEEN** deze formaten, die met de volgende marges worden beheerd:

Formaat	Bovenste marge	Onderste marge (**)	Linker en rechter marge
Formaat A4	0,12 inch 3,00 mm	0,7 inch 17,7 mm	0,13 inch 3,30 mm
U.S. letter	0,12 inch 3,00 mm	0,7 inch 17,7 mm	0,25 inch 6,35 mm
U.S. legal	0,12 inch 3,00 mm	0,7 inch 17,7 mm	0,25 inch 6,35 mm

\*\* Waarde geldig voor zwart-wit afdrukken op standaard papier. Voor speciale papersoorten bedraagt deze waarde 20 mm en voor kleurenafdrukken 22,5 mm.

U kunt wel andere formaten invoeren, maar hierbij kunnen stringen of papieropstoppingen, inktafdruk buiten het vel, etc. optreden.



## Enkele vellen

Voor de instructies over het laden van enkele vellen van standaard formaat, wordt verwezen naar de paragraaf "PAPIER LADEN ..." in het gedeelte **INSTALLATIE**.

## Enveloppen

Het toestel kan in de **functie printer** enveloppen met een gewicht van 80 g/m<sup>2</sup> verwerken. U kunt tot 10 enveloppen tegelijk in de ASF laden.

De enveloppen moeten met de korte kant ingevoerd worden, met het te bedrukken oppervlak naar boven gericht en de afsluitklep naar links.

## Systeemkaarten

Het toestel kan in de **functie printer** twee soorten kaarten verwerken: van standaard papier of van fotografisch papier. U kunt tot 10 kaarten van standaard papier of 5 kaarten van fotografisch papier tegelijk in de ASF laden.

## Kettingpapier

Het toestel kan in de **functie printer** kettingstroken (banners) met een maximale lengte van 1.5 meter (5 vellen A4-formaat) verwerken. Het kettingpapier moet via de handmatige invoer aan de achterkant van het toestel geladen worden. Voor een correct gebruik, moet ook uw toepassing in staat zijn kettingpapier te beheren.

## PAPIERSOORTEN

Om altijd een optimale afdrukkwaliteit te verkrijgen, is het raadzaam uitsluitend door de fabrikant aanbevolen afdrukmedia te gebruiken (zie het gedeelte **VERBRUIKSMATERIAAL**). Het gebruik van ongeschikte afdrukmedia kan problemen geven bij het invoeren ervan en/of een slechte printkwaliteit opleveren.

Het toestel kan de volgende **papiersoorten** in de **ASF verwerken**:

### Standaard papier

Gebruik papier van goede kwaliteit, voor kantoor of kopieerapparaat.

### Speciale afdrukmedia

Al deze papiersoorten worden alleen in de **functie printer** automatisch beheerd.

Voor alle soorten speciale media geldt dat u altijd de instructies op de verpakking moet lezen.

#### Gestreken papier (coated)

Dit type papier heeft een zeer gladde coating aan de kant waarop de inkt moet worden aangebracht. Hier van kunt u maximaal 50 vel (gewicht 90 g/m<sup>2</sup>) in de ASF laden.

#### Fotografisch papier

Dit type papier heeft een gesatineerde coating en zorgt ervoor dat uw afdrucken er professioneel uitzien. U kunt hiervan maximaal 20 vel in de ASF laden.

#### Glanzend papier (glossy)

Dit type papier heeft een glanzende coating en is vergelijkbaar met het papier dat wordt gebruikt in de fotografische industrie. U kunt hiervan maximaal 20 vel in de ASF laden.

#### Transparanten

Gebruik alleen transparanten die speciaal zijn bedoeld voor inkjetprinters, d.w.z. het enige type dat de inkt goed absorbeert. U kunt hiervan maximaal 50 vel in de ASF laden.

#### Etiketten

Gebruik alleen etiketten van standaard formaat, en die de gehele papierzone dekken. Gebruik geen voorgesneden formaten of met randen of stroken voor het losmaken. U kunt hiervan maximaal 20 vel in de ASF laden.

## Opstrijkpapier (transfers voor T-shirts)

Gebruik alleen opstrijkpapier dat specifiek is bedoeld voor inkjetprinters, d.w.z. het enige type dat de inkt goed absorbeert. U kunt deze transfers één voor één in de ASF invoeren.

## PAPIERGEWICHTEN

	ASF min.		ASF max.		Handm. min.		Handm. max.	
	g/m <sup>2</sup>	lb.	g/m <sup>2</sup>	lb.	g/m <sup>2</sup>	lb.	g/m <sup>2</sup>	lb.
<b>Enkele vellen</b>								
Toegestane dikte voor enkele vellen:	64	16	120	32	60	16	200	50
Aanbevolen dikte voor enkele vellen *:	70	19	90	24				
<b>Enveloppen</b>								
Toegestane dikte voor enveloppen:	75	20	100	27	75	20	120	32
Aanbevolen dikte voor enveloppen:	80	21						
<b>Systeemkaarten</b>								
Toegestane dikte voor systeemkaarten:	100	27	150	39	100	27	200	50
Aanbevolen dikte voor systeemkaarten:	100	27	135	36				
<b>Kettingpapier</b>								
Toegestane dikte voor kettingpapier:					70	19	90	24
Aanbevolen dikte voor kettingpapier:					80	21		
<b>Trasparanten</b>								
Toegestane foliedikte:	90 µm		125 µm		90 µm		125 µm	
Aanbevolen foliedikte:	100 µm		120 µm					

\* Voor de beste resultaten wordt het gebruik van enkele vellen met een dikte van 80 g/m<sup>2</sup> (21 lbs) aanbevolen.

Het gebruik van enkele vellen met dikten van 60 tot en met 70 g/m<sup>2</sup> wordt uitsluitend aangeraden voor het afdrukken of kopiëren van tekst.

## VOORZORGSMAATREGELEN

- Als u papier gebruikt dat niet voldoet aan de kwaliteitseisen van standaardpapier, kan dit ten koste gaan van de afdruk-/kopieerkwaliteit.
- Zorg ervoor dat het papier vloeiend wordt ingevoerd en dat het niet te strak of te los in de invoer zit.
- Het vel papier of de enveloppe mag geen gekrulde randen hebben, of gekreukeld of gescheurd zijn. Hierdoor kan het papier of de enveloppe namelijk vastlopen of helemaal niet worden ingevoerd. Gebruik altijd papier dat in perfecte staat is en dat voldoet aan de in dit hoofdstuk aangegeven specificaties.
- Laad slechts één papierformaat en type tegelijk in de ASF.
- Het afdrukken op beide kanten van het papier kan tot gevolg hebben dat het papier vaker foutief wordt ingevoerd of dat het papier vastloopt. Er kunnen ook vlekken ontstaan als u het vel papier te snel omdraait.
- probeer **NOOIT** af te drukken op de sluitzijde van enveloppen.
- In geval van speciale afdrukmedia, dient u de afdruk **ALLEEN** op kant uit te voeren die als afdrukzijde wordt aangegeven.
- Wanneer u papier bijvult in de ASF, moet u dit **ACHTER** het resterende papier plaatsen. Het is echter raadzaam de procedure voor papier laden te herhalen.

- Voor alle soorten speciale afdrukmedia geldt dat u altijd de instructies op de verpakking moet lezen.
- Denk eraan dat pagina's met zeer veel tekst en/of afbeeldingen snel omkrullen. Deze pagina's kunnen bovendien vlekken produceren op de achterkant van de pagina die er bovenop ligt omdat het langer duurt voordat ze droog zijn. U kunt in dat geval de specifieke optie in de Printer Monitor selecteren (Droogtijd) of het afgedrukte document meteen uit het toestel nemen en laten drogen alvorens het verder te hanteren.

---

***FUNCTIE FAXTOESTEL***

---

---



# HET FAXTOESTEL CONFIGUREREN VOOR DE KENMERKEN VAN DE TELEFOONLIJN

## AANSLUITEN

### Op het openbare telefoonnet

Het faxtoestel is reeds ingesteld voor aansluiting op het openbare telefoonnet. Toch moet u nog even controleren:

- of de parameter "**OPENB. NET**" geselecteerd is
- of de geselecteerde kiesmodus (**puls of toon**) overeenstemt met die van de telefooncentrale die de lijn waarop uw faxtoestel is aangesloten, beheert. Indien u niet zeker weet welke modus u moet kiezen, vraagt u dat het beste even aan de telefoonmaatschappij.

In sommige landen is de **puls-kiesmodus niet beschikbaar**. In dat geval zal het faxtoestel de berichten van stap 6 en 7 van onderstaande procedure niet weergeven:

1. Controleer of het display de oorspronkelijke standby-modus met datum en tijd weergeeft.

RX OP FAX	100%
02-10-99	15:29

2. Druk op de toets **FUNCTION**.

1.TX UIT GEH.
( F ) / ◀ / ▼ / 1-9

3. Druk op toets 9 op het numerieke toetsenbord.

9.INSTALLATIE
( F ) / ◀ / ▼ / 1-9

4. Druk op de toets **START**.

TEL.NET INSTELL.
( F ) / ◀ / ▼

5. Druk op de toets **START**.

OPENB. NET (PSTN)
◀ / ▼ / ←/→

 Indien het faxtoestel ingesteld is voor aansluiting op een "privé-lijn", dient u op de toets ► te drukken om aansluiting op de "openbare lijn" te selecteren

6. Druk op de toets **START**.

PSTN KIES: TOON
◀ / ▼ / ←/→

7. Druk op de toetsen ◀ / ► om de andere kiesmodus te selecteren: "PSTN KIES: PULS".

PSTN KIES: PULS
◀ / ▼ / ←/→

8. Druk op de toets **START** om uw keuze te bevestigen en daarna op de toets **STOP** om naar de oorspronkelijke standby-modus terug te keren.

RX OP FAX	100%
02-10-99	15:29

### Op een privé-lijn (PBX)

Om uw faxtoestel op een privé-lijn aan te sluiten en het ook op een openbare lijn te kunnen gebruiken, gaat u als volgt te werk:

- selecteer de parameter "**BESL. LIJN (PBX)** ",
- stel de kiesmodus (**puls of toon**) in op de modus die wordt gebruikt door de PBX (privé-centrale) waarop het faxtoestel is aangesloten. Indien u niet zeker weet welke modus u moet selecteren, raadpleegt u het beste de PBX-beheerder,
- stel de buitenlijnmodus (**prefix of flash**) in die nodig is om via de PBX (privé-centrale) toegang tot het openbare net te krijgen,
- stem de kiesmodus (**puls of toon**) af op de modus die door de telefoonmaatschappij wordt gebruikt.

In enkele landen is de **puls-kiesmodus niet beschikbaar**. In dat geval zal het faxtoestel de berichten van 7, 8, 11 en 12 in onderstaande procedure niet weergeven:

1. Controleer of het display de oorspronkelijke standby-modus met datum en tijd weergeeft.

RX OP FAX	100%
02-10-99	15:29

2. Druk op de toets **FUNCTION**.

1.TX UIT GEH.  
( F ) / ◀ / ▼ / 1-9

3. Druk op toets **9** op het numerieke toetsenbord.

9.INSTALLATIE  
( F ) / ◀ / ▼ / 1-9

4. Druk op de toets **START**.

TEL.NET INSTELL.  
( F ) / ◀ / ▼

5. Druk op de toets **START**.

OPENB. NET (PSTN)  
◀ / ▼ / ◀/→

6. Druk op de toetsen ◀ / ▶ om de andere beschikbare optie weer te geven: "BESL. LIJN (PBX)".

BESL. LIJN (PBX)  
◀ / ▼ / ◀/→

7. Druk op de toets **START**.

PBX KIES:TOON  
◀ / ▼ / ◀/→

8. Druk op de toetsen ◀ / ▶ om de andere kiesmodus weer te geven: "PBX KIES:PULS".

PBX KIES:PULS  
◀ / ▼ / ◀/→

9. Druk op de toets **START** om uw keuze te bevestigen.

EXT.LIJN:PREFIX  
◀ / ▼ / ◀/→

10. Druk op de toetsen ◀ / ▶ om de andere beschikbare optie weer te geven: "EXT.LIJN: FLASH" of ga direct over naar punt 10 als u de modus "EXT.LIJN:PREFIX" wilt bevestigen.

EXT.LIJN:FLASH  
◀ / ▼ / ◀/→

11. Druk op de toets **START**.



PSTN KIES:TOON  
◀ / ▼ / ◀/→

12. Druk op de toetsen ◀ / ▶ om de andere kiesmodus weer te geven: "PSTN KIES:PULS".

PSTN KIES:PULS  
◀ / ▼ / ◀/→

13. Druk op de toets **START** op uw keuze te bevestigen en daarna op de toets **STOP** om het faxtoestel opnieuw in de standby-modus te plaatsen

RX OP FAX	100%
02-10-99	15:29

 Indien u de modus "EXT.LIJN:PREFIX" geselecteerd hebt, moet u het prefix-nummer invoeren (max. 3 cijfers). Wanneer de wijze waarop het faxtoestel toegang krijgt tot het openbare net eenmaal is bevestigd, hoeft u slechts op de toets  te drukken om de lijn te nemen.

Nu uw faxtoestel een naam en een nummer heeft, is het klaar om:

- **documenten te verzenden** (ook uitgesteld, vanuit het geheugen of via de pollingmethode),
- **documenten te ontvangen** (ook via de pollingmethode),
- **telefoonoproepen uit te voeren** (zie het specifieke hoofdstuk).

Om de beschrijving van de procedures te vereenvoudigen, zullen we vanaf hier de volgende grafische voorstellingen gebruiken aan het begin van elke procedure:

	Druk deze toets <b>eenmaal</b> in
<b>X</b> 	Druk deze toets <b>X-maal</b> in
	Leg het document met de te verzenden of te kopiëren gegevens naar beneden gericht op de invoer.
	Neem de hoorn op.
	Haak de hoorn in.
	Vorm het nummer via het numerieke toetsenbord.
	Druk gedurende meer dan een seconde op een nummertoes ('one-touch'-toets).
	Druk op de toets <b>S.DIAL</b> en voer een snelkiescode in

Binnenkomende oproep



## WELKE DOCUMENTEN ...

### Afmetingen

- Breedte min. 148 mm - max. 216 mm
- Lengte min. 216 mm - max. 600 mm

### Dikte

Van: 60 - 90 gr/m<sup>2</sup> (max. 25 vel)  
50 - 340 gr/m<sup>2</sup> (1 vel tegelijk)

Voor documenten die van de aangegeven formaten afwijken, altijd de speciale documentenmap gebruiken.

### Aanbevelingen

Ter voorkoming van schade die het toestel buiten werking zou kunnen stellen en de garantie te niet zou kunnen doen, moet u ervoor zorgen dat de documenten die u wilt gebruiken vrij zijn van:

- nietjes
- paperclips
- plakband
- natte Tipp-Ex of lijm.

### GEBRUIK NOOIT ...



opgerold papier



flinterdun papier



gescheurd papier



nat of vochtig papier



kleine stukjes papier



verkreukeld papier



carbonpapier

In al deze gevallen moet u het document eerst kopiëren en vervolgens de kopie verzenden, of het in de speciale documentenmap steken.



## DOCUMENTEN IN DE ADF STEKEN ...

1. Waaier de documenten goed uit en maak er een enkel blok van (max. 25 vel) dat u in de automatische invoer (ADF) laadt.
2. Steek de documenten met de gegevens naar beneden gericht en zonder druk uit te oefenen in de invoergleuf van de ADF. De documenten moeten licht verschoven op elkaar komen te liggen.
3. Stel de papiergeleiders in op de breedte van de documenten.

Controleer of de hendel voor de documentdikte op de juiste stand staat (links voor standaard papier en meervoudige documenten, rechts voor dik of speciaal papier).

## AFSTELLEN VAN CONTRAST EN RESOLUTIE VAN EEN TE VERZENDEN DOCUMENT ...

Voor het verzenden van een document kunt u enkele **afstellingen** maken om de **afdrukwaliteit** te **optimaliseren**.

In het bijzonder kunt u het **afdrukcontrast regelen via een speciaal menu** voor het kiezen van lichtere of donkerder tonen en via de **toets**  voor het afstellen van de resolutie van de tekens door instellen van hogere of lagere resolutiewaarden afhankelijk van het type tekst of afbeelding van het document.

### Om het contrast te selecteren ...

1. Controleer of het display de oorspronkelijke standby-modus met datum en tijd weergeeft.

RX OP FAX	100%
02-10-99	15:29

2. Steek het document in de ADF. Het display geeft de beginwaarde weer m.b.t. de voorziene resolutie: "NORMAAL".

NORMAAL	100%
DOCUMENT GEREED	

3. Druk op de toets **FUNCTION**.

1.TX UIT GEH. ( F ) / < / > / 1-9
--------------------------------------

4. Druk op toets **8** op het numerieke toetsenbord.

8.INSTELLING ( F ) / < / > / 1-9
-------------------------------------

5. Druk op de toets **START**.

DATUM EN TIJD ( F ) / < / >
--------------------------------

6. Druk op de toets **FUNCTION**, tot op het display verschijnt.

DIV. PARAMETERS ( F ) / < / >
----------------------------------

7. Druk op de toets **START**.

CONTRAST:NORM. < / > / <- / >-
-----------------------------------

Druk op de toetsen **<** / **>** om de andere beschikbare waarden te selecteren: "CONTRAST:LICHT" en "CONTRAST:DONKER".

CONTRAST:DONKER < / > / <- / >-
------------------------------------

8. Druk op de toets **START** om de keuze te bevestigen en daarna op de toets **STOP** om het faxtoestel weer in de standby-modus te plaatsen.

RX OP FAX	100%
02-10-99	15:29

**Kies het contrast op basis van de volgende criteria:**

- **NORMAAL**, als het document **noch te licht, noch te donker is**.
- **LICHT**, als het document **bijzonder donker is**.
- **DONKER**, als het document **bijzonder licht is**.

## Om de resolutie te selecteren ...

Kies de **resolutie**, met behulp van de toets 

op basis van de volgende criteria:

- **NORMAAL**, indien het document **gemakkelijk leesbaar is**. Op de bovenste regel van het display verschijnt "NORMAAL" en op de onderste "DOCUMENT GEREED".
- **FIJN**, indien het document **kleine tekens of tekeningen** bevat. Op de bovenste regel van het display verschijnt "FIJN" en op de onderste "DOCUMENT GEREED".
- **EXTRA FIJN**; indien het document **zeer kleine tekens of tekeningen** bevat. Op de bovenste regel van het display verschijnt "EXTRA FIJN" en op de onderste "DOCUMENT GEREED".
- **FOTO**, als het document overwegend **fotografische afbeeldingen** bevat. Op de bovenste regel van het display verschijnt "FOTO" en op de onderste "DOCUMENT GEREED".
- **EXTRA FOTO**; als het document foto's bevat en men hiervan een uitstekende reproductie wil verkrijgen. Op de bovenste regel van het display verschijnt "EXTRA FOTO" en op de onderste "DOCUMENT GEREED".

Bij inschakeling wordt het faxtoestel automatisch ingesteld op het optimaal verzenden van documenten met tekst en grafiek.

Om **scherpe kopieën van fotografische afbeeldingen** te verzenden, gaat u als volgt te werk:

1. Controleer of het display de oorspronkelijke standby-modus met datum en tijd weergeeft.

RX OP FAX	100%
02-10-99	15:29

2. Druk op de toets **FUNCTION**:

1.TX UIT GEH.
( F ) / ◀ / ▼ / 1-9

3. Druk op toets **8** op het numerieke toetsenbord.

8.INSTELLING
( F ) / ◀ / ▼ / 1-9

4. Druk op de toets **START**.

DATUM EN TIJD
( F ) / ◀ / ▼

5. Druk op de toets **FUNCTION** tot op het display verschijnt:

DIV. PARAMETERS
( F ) / ◀ / ▼

6. Druk op de toets **START** tot op het display verschijnt: "FOTO:AUTO" Op deze manier worden tekst en grafiek licht gereproduceerd.

FOTO: AUTO
◀ / ▼ / ↔

7. Druk op de toetsen ◀ / ▶ om de andere beschikbare waarde te selecteren: "FOTO:GRIJSTONEN". Op deze manier wordt het fotografisch gedeelte uiterst scherp weergegeven.

FOTO: GRIJSTONEN
◀ / ▼ / ↔

8. Druk op de toets **START** om de keuze te bevestigen en daarna op de toets **STOP** om het faxtoestel weer in de standby-modus te plaatsen.

RX OP FAX	100%
02-10-99	15:29

## DOCUMENTEN VERZENDEN ...

### Procedure A:

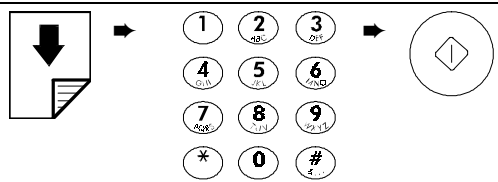

oftewel:

1. Controleer of het display de oorspronkelijke standby-modus met datum en tijd weergeeft.

RX OP FAX	100%
07-10-99	15:42

2. Steek het document in de ADF. Op het display verschijnt de uitgangswaarde voor de resolutie: "NORMAAL".

NORMAAL	100%
DOCUMENT GEREED	

 Indien het te verzenden document bijzonder licht of bijzonder donker is, of wanneer het zeer kleine tekens of tekeningen bevat, moet u het contrast en de resolutie aanpassen, zoals hierboven beschreven.

3. Vorm het nummer (max. 64 cijfers) van de correspondent aan wie u het document wilt sturen direct op het numerieke toetsenbord van het faxtoestel.

VORM NUMMER 0125 230023
----------------------------

 Indien u een verkeerd nummer hebt gevormd, plaatst u de cursor met behulp van de toetsen ◀ / ▶ op het verkeerde nummer en overschrijft het met het juiste nummer. Om het nummer volledig te wissen, drukt u op de toets **CLEAR**.

 De stappen 2 en 3 kunnen in omgekeerde volgorde uitgevoerd worden.

4. Druk op de toets **START** om de verzending te starten. Na de verzending verschijnt het bericht "VERZENDING OK" enkele seconden lang op het display. Daarna wordt de oorspronkelijke standby-modus opnieuw weergegeven.

RX OP FAX	100%
07-10-99	15:42

#### Procedure B:

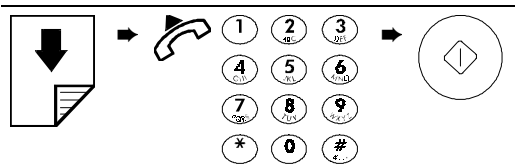

oftewel:

1. Controleer of het display de oorspronkelijke standby-modus met datum en tijd weergeeft.

RX OP FAX	100%
07-10-99	15:42

2. Steek het document in de ADF. Op het display verschijnt de uitgangswaarde voor de resolutie: "NORMAAL".

NORMAAL	100%
DOCUMENT GEREED	

3. Neem de lijn door de hoorn op te nemen.

TEL. OPROEP
-------------

4. Vorm het nummer (max. 64 cijfers) van de correspondent aan wie u het document wilt sturen direct op het numerieke toetsenbord van het faxtoestel.

 Als het faxtoestel van uw correspondent op automatische ontvangst is ingesteld, hoort u de toon van het faxapparaat. Als het op manuele ontvangst is ingesteld, zal iemand de telefoon opnemen die op de starttoets van het faxtoestel moet drukken, waarna u wacht tot u de faxtoon hoort.

5. Druk op de toets **START** om de verzending te starten. Na de verzending verschijnt het bericht "VERZENDING OK" enkele seconden lang op het display en daarna de oorspronkelijke standby-modus

RX OP FAX	100%
07-10-99	15:42

In beide gevallen, zal het faxtoestel nadat de verzending is voltooid een **verzendingsrapport**, afdrukken indien deze functie geactiveerd is (zie het gedeelte "**Rapporten en lijsten afdrukken**"). U kunt het verzendingsrapport op elk gewenst moment afdrukken (zie het gedeelte "**Rapporten en lijsten afdrukken**").

Indien er geen verbinding tot stand komt, omdat de lijn gestoord is of omdat het nummer van de correspondent bezet is, zal het faxtoestel het gewenste nummer **automatisch herhalen**.

Wenst u de **verzending te onderbreken**, dan drukt u op de toets **STOP**. Het faxtoestel zal het ingevoerde document automatisch uitvoeren. U kunt vervolgens eventuele andere vellen handmatig uit de ADF verwijderen. Het faxtoestel komt automatisch in de oorspronkelijke standby-modus terug.

U kunt uw document ook aan een internet-adres zenden. Zie de betreffende paragraaf in het hoofdstuk **Functie Internet**.

## BIJZONDERE GEVALLEN BIJ NUMMER VORMEN ...

In de volgende gevallen verandert de procedure om het nummer te vormen bij stap 3 (procedure A) en bij stap 4 (procedure B).

- **Het faxtoestel is aangesloten op een PBX.**

Neem de buitenlij door de toets  in te drukken voordat u het nummer vormt. Op het display zal een "E" (external) verschijnen.

Indien de buitenlijnmodus van uw PBX verschilt van die op uw faxtoestel, dient u deze laatste te programmeren overeenkomstig de gewenste buitenlijnmodus (zie "Aansluiten op een PBX", in het hoofdstuk "Het faxtoestel configureren voor de kenmerken van de telefoonlijn").

- **De kiesmodus tijdelijk wijzigen.**



Indien het faxtoestel op de pulskiesmodus ingesteld is (zie hoofdstuk "Het faxtoestel configureren voor de kenmerken van de telefoonlijn") en u wilt het op de toonkiesmodus instellen:

- kunt u de kiesmodus tijdelijk wijzigen door op de toets \* te drukken voor of tijdens het kiezen van het nummer.

Na de verzending zal het faxtoestel steeds naar de vooraf ingestelde kiesmodus terugkeren.

- **U wilt de correspondent terugbellen zonder zijn/haar nummer opnieuw te vormen.**

Het faxtoestel slaat steeds de 10 laatst gevormde nummers op (behalve bij verzending vanuit het geheugen). U kunt een van deze nummers **opvragen** door, met het document in de ADF gestoken, achtereenvolgens op de volgende toetsen te drukken:

 (RE-SELECTION),  /  en **START**. Deze functie is ook van nut wanneer de verzending niet heeft plaats gevonden ondanks de automatische kiesherhalingen.

- **Het nummer van de correspondent heeft een ander zonenummer.**

Indien het nummer van de correspondent een ander zonenummer heeft, kunt u in de pulskiesmodus het beste een pauze inlassen, (toets  (PAUSE)) tussen de internationale code, het zonenummer en het abonneenummer van de correspondent. In het nummer op het display verschijnt een "P" (pauze).

- **Het faxtoestel van de correspondent is aangesloten op een centrale die een tweede toon moet detecteren om de verbinding tot stand te brengen.**

Om het gekozen nummer in staat te stellen een tweede toon te detecteren, drukt u op de toets **F (FUNCTION)** terwijl u het nummer vormt. Op het display verschijnt ":" (deze functie is slechts in bepaalde landen beschikbaar).

- **Indien u de kiestoon wilt horen terwijl u kiest zonder de hoorn op te nemen (handen vrij).**

Het faxtoestel is **zo ingesteld** dat u zowel de kiestonen als de verbindingstonen hoort. Is dit tocht niet het geval, dan moet u de volgende procedure uitvoeren of het gedeelte "Verbindingsignalen weergeven", in het hoofdstuk "Geavanceerd gebruik" raadplegen.

### Procedure:

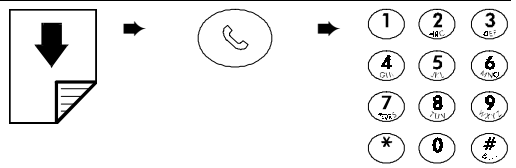

oftewel:

1. Druk op de toets **HOOK** op het faxtoestel om de lijn te nemen.



2. Kies het nummer van de correspondent via het numerieke toetsenbord van het faxtoestel.



3. Druk op de toets **START** om de verzending te starten.

- **Indien u snelkiesprocedures wilt gebruiken**

Het faxtoestel biedt ook snelkiesfuncties, zoals de one-touch-toetsen en snelkiescodes, die echter eerst geprogrammeerd moeten worden, volgens de beschrijving in het gedeelte "One-touch-toetsen en snelkiescodes programmeren".

Wanneer u ze geprogrammeerd hebt, hoeft u slechts op een enkele toets (one-touch-toets) of een toets gevolgd door een 2-cijferige code (snelkiescode) te drukken om een nummer te vormen (zie het gedeelte "Verzenden via one-touch-toetsen" en "Verzenden via snelkiescodes").

## DOCUMENTEN UIT HET GEHEUGEN VERZENDEN, DIRECT OF OP EEN VOORAF INGESTELD TIJDSTIP (UITGESTELDE VERZENDING) ...

Het faxtoestel is uitgerust met een geheugen waaruit u documenten op een vooraf ingesteld tijdstip kunt verzenden (uitgestelde verzending) en een document ook naar verschillende correspondenten kunt zenden (max. 50 - circulaire).

U kunt slechts één verzending uit het geheugen per keer programmeren.

1. Controleer of het display de oorspronkelijke standby-modus met datum en tijd weergeeft.

RX OP FAX	100%
07-10-99	15:42

2. Steek het document in de ADF.

NORMAAL	100%
DOCUMENT GEREED	

3. Stel het contrast en de resolutie in overeenkomstig het origineel.

4. Druk op de toets **FUNCTION**

1.TX UIT GEH.
( F ) / < / > / 1-9

5. Druk op de toets **START**. Het faxtoestel begint het document op te slaan. Tijdens de geheugenopslag verschijnt op het display: "RESOL. 100%" (eerste regel); "OPSLAAN #XXXX" (tweede regel), waar het weergegeven percentage het vrije geheugen aangeeft, dat vermindert naar gelang het document wordt opgeslagen. Na afloop geeft het gedurende enkele seconden het totale aantal opgeslagen pagina's aan, en daarna verschijnt het bericht voor het instellen van de tijd.

TIJD INVOEREN:
UU:MM

6. Voer het tijdstip in waarop u het document wilt verzenden en druk daarna op de toets **START** of druk direct op de toets **START** om de huidige tijd te bevestigen.

VORM NUMMER
N/TOETS/SNELK./@

7. Vorm het nummer van de correspondent via een van de mogelijke kiesmethoden en druk op de toets **START**. Het faxtoestel vraagt u een ander nummer in te voeren.

VORM NUMMER
NUM/TOETS/SNELK.

 Om het document aan meerdere correspondenten te sturen, herhaalt u punt 7 zo vaak als nodig is, waarna u op de toets **START** drukt op de procedure te beëindigen.

 Om het document slechts aan één correspondent te sturen, drukt u direct op de toets **START** zonder andere nummers in te voeren.

Na afloop van de verzending zal het faxtoestel, indien deze functie geactiveerd is, automatisch het **circulaire-rapport** afdrukken (indien het document aan verscheidene correspondenten werd verzonden) of een **verzendingsrapport** (indien een enkele verzending werd uitgevoerd). Zie het gedeelte "**Rapporten en lijsten afdrukken**".

Om de verzending te onderbreken, drukt u op de toets **STOP**. Als de verzending aan meerdere correspondenten is gericht (circulaire), wordt alleen de verzending aan de huidige correspondent onderbroken; de verzending gaat verder met de volgende correspondent uit de lijst.

Het faxtoestel wist automatisch alle geslaagde verzendingen uit het geheugen.

Wanneer u een verzending uit het geheugen geprogrammeerd hebt, kan deze:

- enkel **gewijzigd** worden indien nog geen verbindingsooging in uitvoering is,
- enkel **herhaald** worden wanneer de verzending mislukt, indien deze herhaling geprogrammeerd is (zie "**Herhaling na mislukte verzending uit het geheugen activeren/inactiveren**", in het hoofdstuk "**Geavanceerd gebruik**"),
- op elk gewenst moment **geannuleerd** worden.

U kunt ook een **afdruk** van de betreffende parameters vragen. Deze afdruk zal de volgende gegevens bevatten:

- ◆ **Nr. Activiteit/Doc:**  
Referentienummer van het opgeslagen document. Dit nummer verbindt een document met elke verzending (enkele of circulaire) uit het geheugen.
- ◆ **Totaal pagina's:**  
Het totale aantal pagina's van het opgeslagen document.
- ◆ **Ingest. datum/tijd:**  
Datum en tijd voor de verzending van het document uit het geheugen (enkele of circulaire).
- ◆ **Type:**  
Type ingestelde verzending.
- ◆ **Gekozen nummer**  
Het gekozen faxnummer van de correspondent.
- ◆ **Nummer/Naam Corresp.**  
Nummer (en eventueel naam) van de geselecteerde correspondent.  
Dit nummer komt overeen met het gekozen nummer, mits de correspondent zijn faxnummer correct heeft ingesteld. Anders kan het anders zijn of zelfs ontbreken.  
Indien de transactie via FAX2NET werd uitgevoerd, wordt dit aangegeven in plaats van het nummer / de naam.  
Indien de verzending **vertrouwelijk** werd uitgevoerd en het document dus in een **mailbox** van het faxtoestel van de correspondent werd verzonden, verschijnt op de afdruk bovendien:  
**Mbox Id:** identificatienummer van de mailbox van de correspondent.  
**Toeg.c.Mbox:** Toegangscode van de mailbox van de correspondent.
- ◆ **Datum/Tijd**  
Datum en tijd waarop de verzending uit het geheugen werd uitgevoerd. In geval van een circulaire wordt de datum en tijd aangegeven waarop elke afzonderlijke verzending van de circulaire werd uitgevoerd.
- ◆ **Duur**  
Tijdsduur van de verzending.
- ◆ **Pag.'s**  
Aantal verzonden pagina's.
- ◆ **Status**  
Huidige status van de verzending uit het geheugen. In geval van een circulaire, wordt de status van elke afzonderlijke verzending van de circulaire aangegeven.

## EEN VOORAF INGESTELDE VERZENDING UIT HET GEHEUGEN WIJZIGEN, HERHALEN, WISSEN ...

1. Controleer of u een verzending uit het geheugen hebt geprogrammeerd.

RX OP FAX	98%
TX GEH INGESTELD	

2. Druk op de toets **FUNCTION**.

1.TX UIT GEH.
( F ) / ◀ / ▼ / 1-9

3. Druk op de toets **START**.

REEDS INGEVOERD
◀ / ▼

4. Druk op de toets **START**.

INTELL. PRINTEN
◀ / ▼ / ←/→

 Indien u enkel de betreffende parameters wilt afdrukken, drukt u op de toets **START**. Wanneer de afdruk voltooid is, komt het faxtoestel op het item "PARAM. WIJZIGEN".

PARAM. WIJZIGEN
◀ / ▼ / ←/→

5. Druk op de toetsen ◀ / ▶ om de andere beschikbare optie weer te geven: "INTELL. WISSEN" en druk op de toets **START** om uw keuze te bevestigen.

 Indien u "PARAM. WIJZIGEN" selecteert, dient u voort te gaan met **stappen 6 en 7** van de procedure "**Een document uit het geheugen verzenden**".

 Indien de verzending uit het geheugen reeds gestart is, verschijnt het bericht "**NIET TOEGESTAAN**" op het display. In dit geval zijn geen wijzigingen mogelijk als het toestel in de verbindingfase is.

 Indien u "INTELL. WISSEN" selecteert, wordt de instelling en het betreffende document gewist waarna het faxtoestel automatisch naar de oorspronkelijke standby-modus terugkeert.

## AUTOMATISCH OPNIEUW VERZENDEN VAN DOCUMENTEN/PAGINA'S UIT HET GEHEUGEN ...

Indien uw document of enkele pagina's ervan om enige reden niet of slecht verzonden worden, kunt u met de overeenkomstige instellingen voordat u de verzending start, ervoor zorgen dat het document of de ontbrekende pagina's automatisch opnieuw worden verzonden.

Ga als volgt te werk:

1. Controleer of het display de oorspronkelijke standby-modus met datum en tijd weergeeft.

RX OP FAX	100%
09-10-99	16:18

2. Druk op de toets **FUNCTION**.

1.TX UIT GEH.
( F ) / ◀ / ▼ / 1-9

3. Druk op de toets **8** op het numerieke toetsenbord.

8.INSTELLING
( F ) / ◀ / ▼ / 1-9

4. Druk op de toets **START**.

DATUM EN TIJD
( F ) / ◀ / ▼

5. Druk op de toets **FUNCTION** tot op het display verschijnt:

DIV. PARAMETERS
( F ) / ◀ / ▼

6. Druk op de toets **START** tot op het display verschijnt:

AUTOM.HERH.:NEE
◀ / ▼ / ◀/→

7. Druk op de toets **START**, als u wilt dat eventuele niet verzonden pagina's worden **genegeerd**.

Zoniet, druk dan op de toetsen ◀ / ▶ om de andere beschikbare optie weer te geven; op het display verschijnt:

AUTOM.HERH.:JA
◀ / ▼ / ◀/→

8. Druk op de toets **START**, om eventuele niet van de correspondent ontvangen pagina's tijdens de verzending van het document automatisch opnieuw te laten verzenden.

Op het display verschijnt:

HERH.VERZ.:NEE
◀ / ▼ / ◀/→

9. Indien u niet wilt dat eventuele documenten in het geheugen automatisch opnieuw worden verzonden, drukt u op de toets **STOP**. Het faxtoestel komt in de oorspronkelijke standby-modus terug.

Anders drukt u op de toetsen ◀ / ▶ om de andere beschikbare optie weer te geven; op het display verschijnt:

HERH.VERZ.:JA
◀ / ▼ / ◀/→

10. Druk op de toets **START**, en daarna op de toets **STOP** om het faxtoestel weer in de oorspronkelijke standby-modus te plaatsen.

*Deze procedure heeft alleen effect bij documenten die uit het geheugen worden verzonden.*

## WANNEER DE VERZENDING MISLUKT ...

### 1. vanuit de ADF:

- a) Indien de verzending mislukte door lijn- of faxproblemen, gaat de, **FOUTEN-LED** ▲○ branden en geeft het faxtoestel een kort geluidssignaal; in dat geval drukt het toestel **automatisch het zendrapport** af (zie "**Rapporten en lijsten afdrukken**"), waarin de foutcode de oorzaak van de storing aangeeft (u vindt een lijst met alle foutcodes in het hoofdstuk "**Onderhoud**").

Wanneer het rapport volledig afgedrukt is, drukt u op de toets **STOP** om de LED te doven en verwijdt met de hand het originele document uit de ADF.

- b) Indien u probeert een **te lang document** (meer dan 600 mm) te verzenden of wanneer het **document** tijdens de verzending **geblokkeerd raakt**, wordt de verzending automatisch onderbroken, gaat de **FOUTEN-LED** ▲○ branden en geeft het faxtoestel een **alarm-signaal** om u te waarschuwen.

### 2. vanuit het geheugen:

- a) Indien tijdens de verzending van een circulaire **de verzending aan een of meer correspondenten niet plaats vindt**, wordt na afloop van de hele verzendingstaak een circulaire-rapport afgedrukt waarop het resultaat voor elke correspondent is aangegeven.
- b) Indien **de verzending niet plaats vindt** doordat het nummer bezet is, doet het faxtoestel tot drie herhalingspogingen. Na de laatste mislukte poging wordt een verzendingsrapport afgedrukt waarop het type storing is aangegeven (een code).

*Voor het wijzigen van de instelling voor het afdrukken van rapporten wordt verwezen naar het gedeelte "**Rapporten en lijsten afdrukken**".*

## DOCUMENTEN ONTVANGEN ...

Uw faxtoestel kan documenten die door een andere fax worden verzonden op **zes verschillende manieren** ontvangen. U kunt de gewenste modus activeren door de toets **RX MODE** in te drukken.

- ◆ **Manuele ontvangst**, voor alle omstandigheden waarin u persoonlijk de binnenkomende oproepen kunt beantwoorden.

- ◆ **Automatische ontvangst**, voor alle omstandigheden waarin u afwezig bent maar toch documenten wilt ontvangen (standaard ingesteld op uw faxtoestel).
- ◆ **Automatische ontvangst met oproeptypeherkenning**. In deze ontvangstmodus wordt het faxtoestel na een bepaald aantal belsignalen met de telefoonlijn verbonden en is in staat om te herkennen of de binnenkomende oproep een fax- of telefoonoproep is.
- ◆ **Ontvangst met antwoordapparaat**. In deze ontvangstmodus ontvangt het antwoordapparaat de oproepen, registreert eventuele boodschappen en geeft de verbinding over aan het faxtoestel als de correspondent een document wil verzenden.
- ◆ **Ontvangst op PC** In deze ontvangstmodus, worden de door de correspondent verzonden documenten in het geheugen van het faxtoestel of de PC opgeslagen en kunnen vervolgens door het faxtoestel afgedrukt worden (zie het specifieke gedeelte en de **elektronische documentatie** die geladen werd tijdens de installatie van de software op uw PC).
  - Als de PC aan staat, met de specifieke toepassing geopend, wordt het binnenkomende document direct op de PC opgeslagen.
  - Als de PC uit staat en/of de toepassing niet geopend is, wordt het binnenkomende document in het faxtoestel opgeslagen en naar de PC overgebracht zodra deze wordt ingeschakeld.
- ◆ **Ontvangst op PC met antwoordapparaat**  
In deze ontvangstmodus ontvangt het antwoordapparaat de oproepen, registreert eventuele boodschappen en geeft de verbinding over aan de PC als de correspondent een document wil verzenden.
  - Als de PC aan staat, met de specifieke toepassing geopend, wordt het binnenkomende document direct op de PC opgeslagen.
  - Als de PC uit staat en/of de toepassing niet geopend is, wordt het binnenkomende document in het faxtoestel opgeslagen en naar de PC overgebracht zodra deze wordt ingeschakeld.



## DOCUMENTEN AFDrukKEN ...

indien u een kleurenprintkop gebruikt, moet u kiezen of de binnenkomende documenten al of niet afgedrukt moeten worden wanneer de zwarte inkt van de printkop opdraakt.

Ga als volgt te werk:

1. Controleer of het display de oorspronkelijke standby-modus met datum en tijd weergeeft.

RX OP FAX	100%
09-10-99	16:18

2. Druk op de toets **FUNCTION**.

1.TX UIT GEH.
( F ) / ◀ / ▼ / 1-9

3. Druk op de toets **8** op het numerieke toetsenbord.

8.INSTELLING
( F ) / ◀ / ▼ / 1-9

4. Druk op de toets **START**.

DATUM EN TIJD
( F ) / ◀ / ▼

5. Druk op de toets **FUNCTION** tot op het display verschijnt:

PRINTERPARAMET.
( F ) / ◀ / ▼

6. Druk op de toets **START** tot op het display verschijnt:

PRINT:ALL.ZWART
◀ / ▼ / ◀→

7. Druk op de toets **START**, indien u wilt dat de ontvangen documenten alleen met de zwarte inkt van de printkop afgedrukt worden, en druk daarna op de toets **STOP** om het faxtoestel in de standby-modus te plaatsen.

Anders drukt u op de toetsen ◀ / ▶ om de andere beschikbare optie weer te geven; op het display verschijnt:

PRINT:GEM.ZWART
◀ / ▼ / ◀→

8. Druk op de toets **START** om de instelling te bevestigen en daarna op de toets **STOP** om het faxtoestel weer in de standby-modus te plaatsen.

Met deze instelling zal, wanneer de zwarte inkt van de printkop opdraakt, het afdrucken van de ontvangen documenten doorgaan met zwarte inkt die wordt samengesteld uit de andere drie kleuren van de printkop.

## ALS HET PAPIER OF DE INKT OPRAAKT OF DE STROOM UITVALT ...

Dankzij het **geheugen** is het faxtoestel **in staat om zelfs in de volgende gevallen documenten te ontvangen**:

- papier ontbreekt,
- inkt of printkop ontbreekt

Als tijdens ontvangst het **papier opraakt of vastloopt**, of de **inkt is op**, wordt het afdrukken onderbroken, op het display verschijnt het betreffende bericht en het ontvangen document wordt **tijdelijk in het geheugen opgeslagen**. Wanneer de storing eenmaal is hersteld, begint het faxtoestel weer af te drukken.

In geval van **stroomuitval** bewaart het faxtoestel de datum en tijd, de geprogrammeerde nummers voor de snelkiesmethodes en de rapporten in het geheugen. De documenten in het geheugen blijven gedurende een uur bewaard en gaan daarna verloren. In dit geval zal het faxtoestel automatisch een rapport afdrukken dat het totaal aantal uit het geheugen gewiste pagina's (voor verzending en ontvangst) aangeeft.

## ONTVANGSTMODI ...

In elke **niet handmatige RX MODE**, moet men bij direct opnemen van de hoorn altijd op **START** drukken om de ontvangst van de fax in de geselecteerde modus te starten.

## Manuele ontvangst ...

### Procedure:

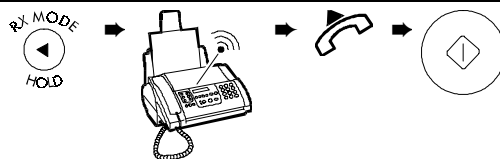

oftewel:

1. Controleer of het display de oorspronkelijke standby-modus met datum en tijd weergeeft

RX OP FAX	100%
09-10-99	14:09

2. Druk op de toets **RX MODE** tot de handmatige ontvangstmodus is geselecteerd.

HANDMATIG	100%
09-10-99	14:09

3. Neem bij overgaande telefoon de hoorn op om de verbinding tot stand te brengen.

TEL. OPROEP
-------------

4. Zodra u de faxtoon hoort of de correspondent u vraagt een faxbericht te ontvangen, drukt u op de toets **START**.

VERBINDING
------------

5. Haak de hoorn in. Het faxtoestel begint te ontvangen en op het display verschijnt informatie over de ontvangst zoals het faxnummer van de afzender of, indien geprogrammeerd, zijn naam.

6. Wanneer de ontvangst voltooid is, verschijnt het bericht "ONTVANGST OK" enkele seconden lang op het display; daarna keert het toestel naar de standby-modus terug.

HANDMATIG	100%
09-10-99	14:09

Indien de correspondent **u enkel wil spreken**, na het gesprek **de hoorn inhaken**.

Indien uw **telefooninstallatie verscheidene stop-contacten telt** en de aangesloten telefoon niet in de buurt van het faxtoestel staat, kunt u dit laatste toch **activeren voor ontvangst** (afstandsbediening - REMOTE CODE), indien de telefoon met **toonkiesmodus** werkt:

- Neem de lijn door de telefoonhoorn op te nemen.
- Druk op de toets \* **gevolgd door de afstandsbedieningscode**. U moet deze code vooraf hebben geprogrammeerd (zie "**Afstandsbedieningscode wijzigen**", in het hoofdstuk "**Geavanceerd gebruik**").

## **Automatische ontvangst ...**

Het faxtoestel ontvangt documenten automatisch zonder enige interventie.

Het faxtoestel is reeds geprogrammeerd om documenten in automatisch te ontvangen. Is dit niet het geval, dan drukt u op de toets **RX MODE** totdat "RX OP FAX" op het display verschijnt.

## **Automatische ontvangst met oproeptype-herkenning ...**

U hebt het faxtoestel geprogrammeerd om in deze modus te ontvangen door op de toets **RX MODE** te drukken (op het display moet "FAX/TEL." verschijnen).

Hoe het faxtoestel zich in deze ontvangstmodus gedraagt, is afhankelijk van de correspondent. Het volgende diagram geeft de procedure weer:

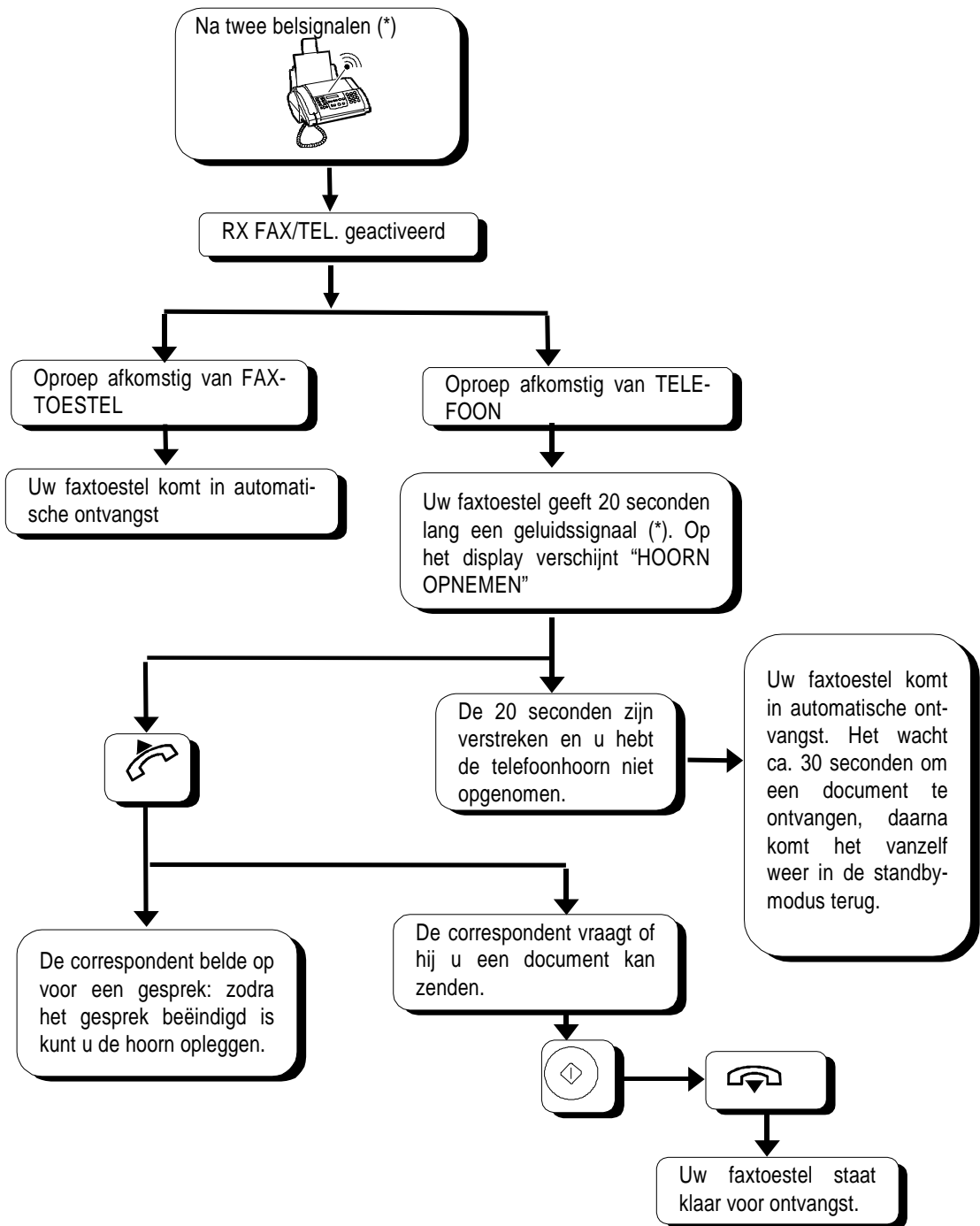

(\*) U kunt zowel het aantal en het volume van de belsignalen als de duur van het geluidssignaal van het faxtoestel wijzigen. Bovendien is in enkele landen in deze ontvangstmodus de herkenning van het belsignaal-ritme mogelijk (zie "Geavanceerd gebruik").

👉 Als u de hoorn voor het tweede belsignaal opneemt en u de faxtoon hoort, drukt u op de toets **START** en legt de hoorn op de haak. Uw faxtoestel is nu klaar voor ontvangst.

👉 Indien uw telefooninstallatie verscheidene stopcontactgen telt, kunt u uw faxtoestel op afstand bedienen voor ontvangst (REMOTE CODE), zoals beschreven in "Manuele ontvangst".

👉 Indien uw telefooninstallatie verscheidene stopcontacten telt, kunt u binnen 20 seconden ook vanaf een ander toestel de telefoon opnemen, indien de telefoon met toonkiesmodus werkt: neem de hoorn op en druk op de toetsen \* en #.

## Ontvangst met antwoordapparaat ...

- Indien uw faxtoestel verbonden is met een **extern antwoordapparaat** en u het toestel op deze ontvangstmodus hebt ingesteld door op de toets **RX MODE** te drukken (op het display moet "FAX/TAD" verschijnen), controleer dan eerst of:
  - het **antwoordapparaat aan staat**.
  - het **aantal belsignalen** waarna het antwoordapparaat geactiveerd wordt **minder is dan 5**.
  - de op het antwoordapparaat ingestelde **stille periode** (d.w.z. de tijd waarna het antwoordapparaat als het noch een boodschap, noch verbindingstonen hoort, de verbinding verbreekt) **langer is dan de periode die op het faxtoestel is ingesteld** (voor het wijzigen

van de op uw faxtoestel geprogrammeerde tijd wordt verwezen naar "**Stille periode wijzigen**", in het hoofdstuk "**Geavanceerd gebruik**").

- de **uitgaande boodschap** van het antwoordapparaat niet langer is dan 15-20 seconden.

In de ontvangstmodus "FAX/TAD" heeft u in enkele landen bovendien de mogelijkheid van **herkenning van het belsignaal-ritme** (zie "**Geavanceerd gebruik**").

Het gedrag van uw faxtoestel wordt bepaald door de correspondent, zoals uit het volgende diagram blijkt:

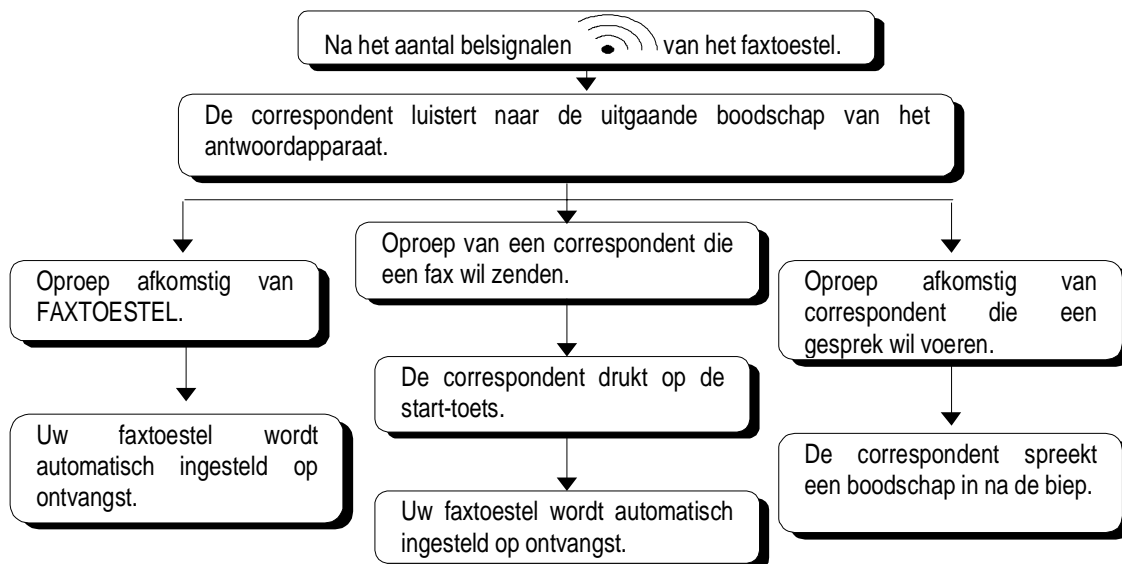

## ONE-TOUCH-TOETSEN EN SNELKIESCODES PROGRAMMEREN ...

Zoals reeds gezegd in "Bijzondere gevallen bij nummer vormen" kunt u het faxtoestel programmeren voor de volgende snelkiesprocedures:

- one-touch-toetsen
- snelkiescodes

### One-touch-toetsen ...

Aan elk van de 10 numerieke toetsen (0 - 9) kunt u een **faxnummer**, een **telefoonnummer** of een **internet-adres** en een **naam** toewijzen die automatisch geselecteerd worden wanneer u meer dan een seconde de betreffende toets indrukt.

Ook kunt u een document **gereserveerd verzenden**. In dat geval wordt het verzonden document niet direct door het ontvangende faxtoestel afgedrukt. Voor deze zendmethode moet **het faxtoestel van de correspondent beschikken** over een speciale geheugenplaats, "Mailbox" genoemd (zie het specifieke gedeelte hierover).

### Fax/telefoonnummer toewijzen:

1. Controleer of het display de oorspronkelijke standby-modus met datum en tijd weergeeft.

RX OP FAX	100%
09-10-99	16:18

2. Druk op de toets **FUNCTION**:

1.TX UIT GEH.
( F ) / < / > / 1-9

3. Druk op toets **8** op het numerieke toetsenbord.

8.INSTELLING
( F ) / < / > / 1-9

4. Druk op de toets **START**.

DATUM EN TIJD
( F ) / < / >

5. Druk op de toets **FUNCTION** tot op het display verschijnt:

1-TOETS NUMMERS
( F ) / < / >

6. Druk op de toets **START**.

DRUK 1-TOETS NR.
( 0 - 9 ):

7. Druk op de numerieke toets waaraan u een fax/telefoonnummer wilt toewijzen (bijv. **1**).

1:FAX/TEL. NR.
----------------

 Indien er reeds een nummer aan de toets is toegewezen, zal dit op het display verschijnen.

8. Vorm het gewenste faxnummer (max. 64 cijfers) direct op het numerieke toetsenbord van uw faxtoestel.

 Indien u een verkeerd nummer hebt ingevoerd, plaatst u de cursor op het verkeerde nummer en overschrijft dit met het juiste nummer.

Om het nummer volledig te wissen, drukt u op de toets **CLEAR**.

 Indien uw faxtoestel aangesloten is op een PBX, kunt u een buitenlijn nemen door op de

toets  (EXTERNAL) te drukken voordat u het nummer vormt. Op het display verschijnt de letter "E" (external). Indien de buitenlijnmodus van uw telefooncentrale verschilt van de op uw faxtoestel ingestelde modus, moet u de configuratie van uw faxtoestel overeenkomstig aanpassen (zie "Aansluiten op een privé-lijn", in het hoofdstuk "Het faxtoestel configureren voor de kenmerken van de telefoonlijn").

 Indien het nummer van de correspondent een ander zonenummer heeft, kunt u het beste een

pauze inlassen (d.m.v. de toets  (PAUSE)) tussen de internationale code, het zonenummer en het abonneenummer van de correspondent

9. Druk op de toets **START** om de instelling te bevestigen. het faxtoestel vraagt u om de naam van de correspondent in te voeren.

1:NAAM
_

### Naam toewijzen:

De naam heeft geen invloed op de nummervorming maar is handig om te controleren. Indien er reeds een naam werd opgeslagen, zal deze op het display verschijnen.

10. Voer de naam van de correspondent in (max. 16 tekens) zoals u dat deed voor uw naam (zie het gedeelte **INSTALLATIE**).

 Indien u een fout hebt gemaakt, plaatst u de cursor onder de foutieve letter en overschrijft deze met de juiste letter.

Om de volledige naam te wissen, drukt u op de toets **CLEAR**.

11. Druk op de toets **START** om de instelling te bevestigen.



VEILIGHEID:JA  
◀ / ▼ / ←/→

Indien u niet gereserveerd wilt verzenden, drukt u op de toetsen ◀ / ▶ om de andere beschikbare optie weer te geven: "VEILIGHEID:NEE", waarna u op de toets **START** drukt en direct doorgaat naar punt 15.

12. Druk op de toets **START** om de veiligheidsfuncties in te stellen



1:MAILBOX ID  
\_

13. Voer de identificatiecode van de mailbox van de correspondent in (max. 20 cijfers), en druk op de toets **START** om de instelling te bevestigen.

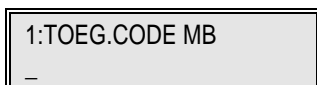

1:TOEG.CODE MB  
\_

14. Voer de toegangscode van de mailbox van de correspondent in (max. 20 cijfers) en druk op de toets **START** om de instelling te bevestigen.

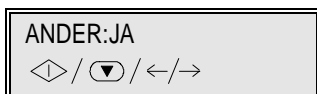

ANDER:JA  
◀ / ▼ / ←/→

15. Nu kunt u een andere one-touch-toets programmeren door op de toets **START** te drukken en de procedure vanaf punt 7 te herhalen, of u kunt de procedure afsluiten en het faxtoestel weer in de standby-modus plaatsen door direct op de toets **STOP** te drukken.

### Internet-adres toewijzen:

Indien u in plaats van een faxnummer een internet-adres aan een one-touch-toets wilt toewijzen, voert u de punten van 1 t/m 7 uit en gaat als volgt verder:

*In het veld NUM. FAX/TEL mag geen enkel teken aanwezig zijn opdat de toets @ geaccepteerd wordt. Indien er tekens aanwezig zijn wordt bij drukken op de toets een geluidsignaal voor geweigerde operatie gegeven. Druk in dat geval op de toets CLEAR om eventuele tekens te wissen en vervolgens weer op de toets @.*

8. Druk op de toets @ van het bedieningspaneel, op het display verschijnt:



1:ADRES  
\_

9. Voer het complete internet-adres in, met behulp van het alfanumerieke toetsenbord: de lettertekens worden in kleine letters weergegeven. Indien het adres hoofdletters bevat, moet u op de toets **FUNCTION (F)** drukken om deze in te voeren.

10. Druk op de toets **START** om de instelling te bevestigen. Het faxtoestel vraagt u om de naam van de correspondent in te voeren:



1:NAAM  
\_

11. Voer de naam van de correspondent in (max. 16 tekens).

12. Druk op de toets **START** om de instelling te bevestigen; op het display verschijnt:

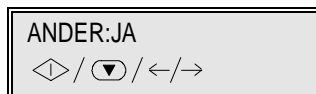

ANDER:JA  
◀ / ▼ / ←/→

13. Nu kunt u een andere one-touch-toets programmeren door op de toets **START** te drukken en de procedure te herhalen, of u kunt de procedure afsluiten en het faxtoestel weer in de standby-modus plaatsen door direct op de toets **STOP** te drukken.

## Snelkiescodes ...

U kunt een serie **codes (01-50)** gebruiken om extra **fax- of telefoonnummers** of **internet-adressen** en **namen** in te stellen; deze worden automatisch geselecteerd wanneer u op de toets **S. DIAL** drukt, de betreffende code invoert en op de toets **START** drukt.

Ook kunt u een document **gereserveerd verzenden**. In dat geval wordt het verzonden document niet direct door het ontvangende faxtoestel afgedrukt. Voor deze zendmethode moet **het faxtoestel van de correspondent beschikken** over een speciale geheugenplaats, "**Mailbox**" genoemd (zie het specifieke gedeelte hierover).

### Fax/telefoonnummer toewijzen:

1. Controleer of het display de oorspronkelijke standby-modus met datum en tijd weergeeft.

RX OP FAX	100%
09-10-99	16:18

2. Druk op de toets **FUNCTION**:

1.TX UIT GEH.
( F ) / < / > / 1-9

3. Druk op toets **8** op het numerieke toetsenbord.

8.INSTELLING
( F ) / < / > / 1-9

4. Druk op de toets **START**.

DATUM EN TIJD
( F ) / < / >

5. Druk op de toets **FUNCTION** tot op het display verschijnt:

SNEL KIEZEN
( F ) / < / >

6. Druk op de toets **START**.

DRUK SNEL KIEZEN
(01 - 50):

7. Voer de snelkiescode in waaraan u het fax/telefoonnummer wilt toewijzen (bijv. 01).



01: FAX/TEL. NR.
_



 Indien er reeds een fax- of telefoonnummer is opgeslagen, zal dit op het display verschijnen.

8. Vorm het gewenste faxnummer (max. 64 cijfers) direct op het numerieke toetsenbord van uw faxtoestel.

 Indien u een verkeerd nummer hebt ingevoerd, plaatst u de cursor op het verkeerde nummer en overschrijft dit met het juiste nummer.

Om het nummer volledig te wissen, drukt u op de toets **CLEAR**.

 Indien uw faxtoestel aangesloten is op een PBX, kunt u een buitenlijn nemen door op de toets  EXT. (**EXTERNAL**) te drukken voordat u het nummer vormt. Op het display verschijnt de letter "**E**" (**external**). Indien de buitenlijnmodus van uw telefooncentrale verschilt van de op uw faxtoestel ingestelde modus, moet u de configuratie van uw faxtoestel overeenkomstig aanpassen (zie "**Aansluiten op een privé-lijn**", in het hoofdstuk "**Het faxtoestel configureren voor de kenmerken van de telefoonlijn**").

 Indien het nummer van de correspondent een ander zonenummer heeft, kunt u het beste een pauze inlassen (d.m.v. de toets  PAUSE (**PAUSE**)) tussen de internationale code, het zonenummer en het abonneenummer van de correspondent

9. Druk op de toets **START** om de instelling te bevestigen. Het faxtoestel vraagt u om de naam van de correspondent in te voeren

1:NAAM
_



### Naam toewijzen:

De naam heeft geen invloed op de nummervorming maar is handig om te controleren.

Indien er reeds een naam werd opgeslagen, zal deze op het display verschijnen.

10. Voer de naam van de correspondent in (max. 16 tekens) zoals u dat deed voor uw naam (zie het gedeelte **INSTALLATIE**).

 Indien u een fout hebt gemaakt, plaatst u de cursor onder de foutieve letter en overschrijft deze met de juiste letter. Om de volledige naam te wissen, drukt u op de toets **CLEAR**.

11. Druk op de toets **START** om de instelling te bevestigen.



VEILIGHEID:JA  
◀ / ▼ / ←/→

Indien u niet gereserveerd wilt verzenden, drukt u op de toetsen ◀ / ▶ om de andere beschikbare optie weer te geven: "VEILIGHEID:NEE", waarna u op de toets **START** drukt en direct doorgaat naar punt 15.

12. Druk op de toets **START** om de veiligheidsfuncties in te stellen



1:MAILBOX ID  
\_

13. Voer de identificatiecode van de mailbox van de correspondent in (max. 20 cijfers), voorbeeld: 1234 en druk op de toets **START** om de instelling te bevestigen.

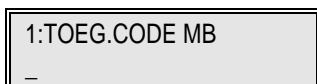

1:TOEG.CODE MB  
\_

14. Voer de toegangscode van de mailbox van de correspondent in (max. 20 cijfers) en druk op de toets **START** om de instelling te bevestigen.

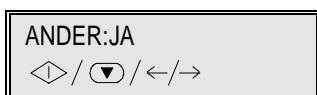

ANDER:JA  
◀ / ▼ / ←/→

15. Nu kunt u een andere snelkiescode programmeren door op de toets **START** te drukken en de procedure vanaf punt 6 te herhalen, of u kunt de procedure afsluiten en het faxtoestel weer in de standby-modus plaatsen door direct op de toets **STOP** te drukken.

### Internet-adres toewijzen:

Indien u in plaats van een faxnummer een internet-adres aan een snelkiescode wilt toewijzen, **voert u de punten van 1 t/m 7 uit en gaat als volgt verder:**

*In het veld FAX/TEL NR. mag geen enkel teken aanwezig zijn opdat de toets @ geaccepteerd wordt. Indien er tekens aanwezig zijn wordt bij drukken op de toets een geluidssignaal voor geweigerde operatie gegeven. Druk in dat geval op de toets CLEAR om eventuele tekens te wissen en vervolgens weer op de toets @.*

8. Druk op de toets @ van het bedieningspaneel, op het display verschijnt:

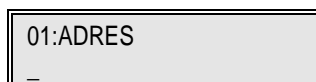

01:ADRES  
\_

9. Voer het complete internet-adres in, met behulp van het alfanumerieke toetsenbord: de lettertekens worden in kleine letters weergegeven. Indien het adres hoofdletters bevat, moet u op de toets **FUNCTION (F)** drukken om deze in te voeren.

10. Druk op de toets **START** om de instelling te bevestigen. Het faxtoestel vraagt u om de naam van de correspondent in te voeren:

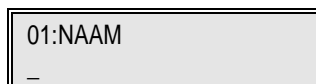

01:NAAM  
\_

11. Voer de naam van de correspondent in (max. 16 tekens).

12. Druk op de toets **START** om de instelling te bevestigen; op het display verschijnt:

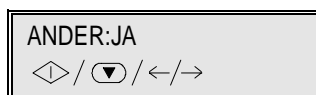

ANDER:JA  
◀ / ▼ / ←/→

Nu kunt u een andere snelkiescode programmeren door op de toets **START** te drukken en de procedure te herhalen, of u kunt de procedure afsluiten en het faxtoestel weer in de standby-modus plaatsen door direct op de toets **STOP** te drukken.

Indien u dit wenst, kunt u de onder de 10 one-touch-toetsen en 50 snelkiescodes opgeslagen gegevens afdrukken (zie het gedeelte "Rapporten en lijsten afdrukken"). Zo kunt u controleren of de opgeslagen nummers/adressen (van fax, telefoon of internet) en de andere gegevens correct zijn. Ook kunt u controleren welke toetsen/codes geprogrammeerd zijn en welke nog vrij zijn.

## VERZENDEN VIA ONE-TOUCH-TOETSEN ...

### Procedure:

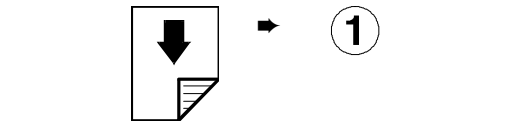

Net als voor een gewone verzending (zie "**Documenten verzenden**"), kunt u het **contrast** en de **resolutie** instellen voordat u de verzending start.

Zodra u de gewenste one-touch-toets langer dan een seconde hebt ingedrukt (in het voorbeeld, **1**), verschijnt het toegewezen faxnummer op het display. Als eveneens de naam werd opgeslagen, verschijnt deze ook op het display.

Wanneer het nummer is gekozen, verloopt de verzending verder zoals beschreven in "**Documenten verzenden**".

## VERZENDEN VIA SNELKIESCODES ...

### Procedure:

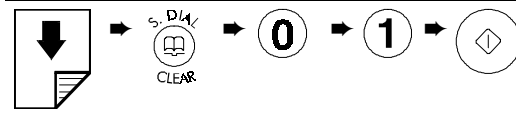

Net als voor een gewone verzending (zie "**Documenten verzenden**"), kunt u het **contrast** en de **resolutie** instellen voordat u de verzending start.

Zodra u op de toets **S.DIAL** hebt gedrukt gevolgd door de gewenste snelkiescode (in het voorbeeld 01), verschijnt het toegewezen faxnummer op het display. Als eveneens de naam werd opgeslagen, verschijnt deze ook op het display.

Wanneer het nummer is gekozen, verloopt de verzending verder zoals beschreven in "**Documenten verzenden**".

## VERZENDEN MET ONE-TOUCH-TOETSEN OF SNELKIESCODES DOOR OPZOEKEN IN BETREFFENDE LIJSTEN ...

Als u zich de one-touch-toets of de snelkiescode **niet herinnert** die u aan een bepaald faxnummer hebt toegewezen, **kunt u de verzending toch starten** door het nummer als volgt op te zoeken in de betreffende lijst:

### Procedure:

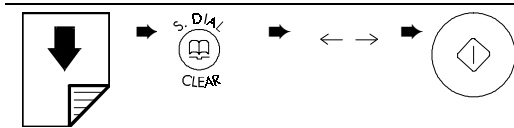

oftewel:

1. Controleer of het display de oorspronkelijke standby-modus met datum en tijd weergeeft.

RX OP FAX	100%
11- 10-99	12:07

2. Steek het document in de ADF. Net als bij een gewone verzending (zie "**Documenten verzenden**"), kunt u het **contrast** en de **resolutie** instellen voordat u de verzending start.

NORMAAL	100%
DOCUMENT GEREED	

3. Druk op de toets **S.DIAL**.

VORMING FAXNR.
CODE ←/→

4. Druk op de toetsen ◀ / ▶ om het gewenste faxnummer of de naam van de correspondent te vinden. De namen worden in alfabetische volgorde weergegeven.

SPATIE  
0 1 2 3 4 5 6 7 8 9  
A Á Â Ã Ä Æ B C Ç D E F G H I J K L M N Ñ O Ö Õ  
P Q R S T U Ü V W X Y Z  
! " # \$ % & ' ( ) \* + , - . / : ; < = > ? @ [ ] ^ \_ ` { | } ~ ¡ ¢ £ ¤ ¥ ¦ § ¨ © ª « ¬ ® ¯ ° ± ² ³ ´ µ ¶ · ¸ ¹ º » ¼ ½ ¾

5. Druk op de toets **START** om het nummer te vormen.

Wanneer het nummer gekozen is, verloopt de verzending verder zoals beschreven in "**Documenten verzenden**".

## RAPPORTEN EN LIJSTEN AFDRUKKEN ...

### Rapporten ...

Door het **afdrukken van rapporten** kunt u het **resultaat van alle uitgevoerde transacties**, (verzendingen en ontvangsten), het aantal verwerkte documenten en andere nuttige informatie **controleren**. Bepaalde rapporten worden altijd automatisch afgedrukt, andere kunt u, na programmering, periodiek en automatisch laten afdrukken, of op verzoek op elk gewenst moment.

In de volgende lijst vindt u de verschillende soorten rapporten. In de specifieke paragrafen vindt u meer informatie over het afdrukken en interpreteren ervan:

- **Stroomonderbrekingsrapport:** dit rapport wordt **automatisch afgedrukt** na een stroomonderbreking. Bij herstel van de normale werking kan het faxtoestel zich op twee verschillende manieren gedragen:
  - Als de stroom uitviel **tijdens verzending of ontvangst** van een document, zal het faxtoestel automatisch een rapport van laatste verzending/ontvangst afdrukken met de gegevens voor de betreffende verzending of ontvangst en met de aanduiding **16 STROOMUITVAL**.
  - Als de stroom uitviel (en gedurende meer dan een uur niet wordt hersteld) **tijdens of na een verzending of ontvangst in het geheugen**, wordt automatisch een rapport afgedrukt met de informatie m.b.t. de documenten in het geheugen (aantal pagina's, type document, etc.) die geannuleerd werden door de stroomuitval.
- **Activiteitenrapport:** dit rapport bevat de gegevens van de **laatste 22 transacties** (verzendingen en ontvangsten), die in het geheugen van het faxtoestel opgeslagen blijven. Het wordt **automatisch afgedrukt** (na de 22e transactie, waarbij de opgeslagen gegevens worden gewist) of **wanneer u dit opvraagt**.
- **Zendrapport:** dit rapport bevat de gegevens van de **laatste verzending**. Het faxtoestel is ingesteld om dit soort rapport **enkel na een mislukte verzending** automatisch af te drukken. Raadpleeg de betreffende paragraaf indien u het **altijd automatisch na elke verzending of op aanvraag** op het gewenste moment wilt afdrukken.
- **Rapport laatste circulaire:** bevat de gegevens met betrekking tot de **laatste circulaire-verzending** een kan, indien geprogrammeerd, **altijd automatisch afgedrukt** worden na elke circulaire-verzending of **op aanvraag** op het gewenste moment.
- **Rapport laatste ontvangst:** bevat de gegevens met betrekking tot de **laatste ontvangst** en kan op het gewenste moment **op aanvraag** worden afgedrukt.
- **Rapport laatste polling voor ontvangst:** bevat de gegevens met betrekking tot de **laatste polling voor ontvangst** en kan op het gewenste moment **op aanvraag** worden afgedrukt (zie "Verzenden/ontvangen van een document d.m.v. de pollingfunctie", in het hoofdstuk "Geavanceerd gebruik").
- **Beller-ID-rapport:** kan alleen op aanvraag worden afgedrukt en bevat de volgende informatie:
  - **Naam beller.** Onder dit item kan weergegeven worden:
    - naam van de correspondent door wie u gebeld werd, of
    - BESLOTEN: indien de correspondent ervoor gekozen heeft zijn identiteit niet te laten zien, of
    - NIET BESCHIKBAAR: indien de correspondent op een telefooncentrale is aangesloten die niet over deze service beschikt, of
    - NIET ONTVANGEN: indien de naam van de correspondent niet werd ontvangen.
  - **Nummer beller.** Onder dit item kan weergegeven worden:
    - nummer van de correspondent door wie u werd gebeld, of
    - BESLOTEN: indien de correspondent ervoor gekozen heeft zijn identiteit niet te laten zien, of
    - FAX2NET: indien de transactie plaats vond via de Provider van Internet, of
    - NIET BESCHIKBAAR: indien de correspondent op een telefooncentrale is aangesloten die niet over deze service beschikt, of
    - NIET ONTVANGEN: indien het nummer van de correspondent niet werd ontvangen.
  - **Datum/tijd:**
    - Datum en tijd waarop u de hebt ontvangen.

## Automatische afdruk van het zendrapport activeren/inactiveren ...

1. Controleer of het display de oorspronkelijke standby-modus met datum en tijd weergeeft.

RX OP FAX	100%
11-10-99	12:24

2. Druk op de toets **FUNCTION**:

1.TX UIT GEH.
( F ) / ◀ / ▼ / 1-9

3. Druk op toets **8** op het numerieke toetsenbord.

8.INSTELLING
( F ) / ◀ / ▼ / 1-9

4. Druk op de toets **START**.

DATUM EN TIJD
( F ) / ◀ / ▼

5. Druk op de toets **FUNCTION**.

DIV. PARAMETERS
( F ) / ◀ / ▼

6. Druk op de toets **START** tot op het display verschijnt:

ZENDRAPPORT:NEE
◀ / ▼ / ←/→

7. Druk op de toetsen ◀ / ▶ om de andere twee beschikbare opties weer te geven: "ZENDRAP.: ALTIJD" en "ZENDRAP.: FOUT".

ZENDRAP.:FOUT
◀ / ▼ / ←/→



Wanneer u "ZENDRAP.:FOUT" selecteert, stelt u uw faxtoestel in om enkel na een mislukte verzending automatisch een rapport af te drukken.

Wanneer u "ZENDRAP.:ALTIJD", selecteert, stelt u uw faxtoestel in om na elke verzending automatisch een rapport af te drukken, ongeacht het resultaat.

Wanneer u "ZENDRAPPORT:NEE" selecteert, stelt u uw faxtoestel in om geen rapporten af te drukken.

8. Druk op de toets **START** om de keuze te bevestigen en daarna op de toets **STOP** om uw faxtoestel opnieuw in de oorspronkelijke standby-modus te plaatsen.

RX OP FAX	100%
11-10-99	12:24

## Automatische afdruk van het circulaire-rapport activeren/inactiveren ...

1. Controleer of het display de oorspronkelijke standby-modus met datum en tijd weergeeft.

RX OP FAX	100%
11-10-99	12:39

2. Druk op de toets **FUNCTION**.

1.TX UIT GEH.
( F ) / ◀ / ▼ / 1-9

3. Druk op toets **8** op het numerieke toetsenbord.

8.INSTELLING
( F ) / ◀ / ▼ / 1-9

4. Druk op de toets **START**.

DATUM EN TIJD
( F ) / ◀ / ▼

5. Druk op de toets **FUNCTION**.

DIV. PARAMETERS
( F ) / ◀ / ▼

6. Druk op de toets **START** tot op het display verschijnt:

RAP.CIRCUL.:JA
◀ / ▼ / ←/→

7. Druk op de toetsen **◀ / ▶** om de andere beschikbare optie weer te geven: "RAP.CIRCUL.:NEE".

RAP.CIRCUL.:NEE
◀ / ▼ / ←/→

8. Druk op de toets **START** om de keuze te bevestigen en druk op de toets **STOP** om het faxtoestel opnieuw in de standby-modus te plaatsen.

RX OP FAX	100%
11-10-99	12:39

## Afdruk van het verzendings-, activiteiten- circulaire- ontvangst- en beller-ID-rapport opvragen

1. Controleer of het display de oorspronkelijke standby-modus met datum en tijd weergeeft.

RX OP FAX	100%
11-10-99	14:55

2. Druk op de toets **FUNCTION**.

1.TX UIT GEH.
( F ) / ◀ / ▼ / 1-9

3. Druk op toets **2** op het numerieke toetsenbord.

2.PRINT RAPPORT
( F ) / ◀ / ▼ / 1-9

4. Druk op de toets **START**.

RAP. LAATSTE TX
◀ / ▼ / ←/→

5. Druk op de toetsen **◀ / ▶** om de andere beschikbare opties weer te geven: "RAP. LAATSTE CIRC.", "ACTIVITEIT.RAP", "RAP. LAATSTE TX", "RAP. L. POLL.RX", "RAP. BELLER ID", "EXIT MENU".

ACTIVITEIT.RAP.
◀ / ▼ / ←/→

6. Druk op de toets **START** om de keuze te bevestigen. Het faxtoestel keert automatisch naar de standby-modus terug.

RX OP FAX	100%
11-06-99	14:55

 Indien u "EXIT MENU" hebt geselecteerd, drukt u op de toets **STOP** om het faxtoestel weer in de standby-modus te plaatsen.

## Rapporten interpreteren ...

De rapporten bevatten de volgende gegevens:

- **N.Act/Doc**
  - Het volgnummer van de uitgevoerde transactie (verzendingen en ontvangsten).  
Tevens het referentienummer van het opgeslagen document. Dit nummer verbindt een document met elke verzending (enkele of circulaire) uit het geheugen.
- **Type** (soort transactie):
  - TX ADF: verzending vanuit ADF,
  - TX ADF ECM: verzending vanuit AFD, in ECM-modus,
  - TX GEHEUGEN: verzending uit het geheugen,
  - TX MEM ECM: verzending uit het geheugen in ECM-modus,
  - RX POLLING: polling-ontvangst,
  - RX POLL ECM: polling-ontvangst in ECM-modus,
  - TX POLLING: polling-verzending,
  - TX POLL ECM: polling-verzending in ECM-modus,
  - RX: ontvangst,
  - RX ECM: ontvangst in ECM-modus,
  - RX MAILBOX: ontvangst in mailbox,
  - RX MAILBOX ECM: ontvangst in mailbox in ECM-modus,
  - RX GEH. PC: ontvangst in geheugen voor PC,
  - RX GEH. PC ECM: ontvangst in geheugen voor PC in ECM-modus,
  - REGISTR. FORM.: verzending vanuit ADF voor registratie gebruiker (Fax2Net),
  - GEG. GEBRUIKER: polling voor ontvangst voor nummer Provider en Id-Account (Fax2Net),
  - CONTR. TEGOED: polling voor ontvangst voor controle van resterend tegoed (Fax2Net),
  - EMAIL INSCHAK.: verzending opdracht voor inschakelen email-ontvangst,
  - EMAIL UITSCH.: verzending opdracht voor uitschakelen email-ontvangst,
  - CONTR. TARIIVEN: controle toegepaste tarieven voor de operaties (Fax2Net).
- **Gekozen nummer** (verzending)  
Het faxnummer van de correspondent dat u gekozen hebt.  
Indien de verzending in **vertrouwelijke** vorm werd uitgevoerd (d.w.z. het document werd in

een **mailbox van de correspondent** verzonden), verschijnt op het rapport:

- **Mailbox Id** : Identificatie van het postvak van de correspondent.
- **Passw. MBX** : Toegangscode van het postvak van de correspondent.
- **Nummer/Naam correspondent.** (ontvangst)  
Nummer/naam van de correspondent door wie u werd gebeld (indien de transactie via de Internet-Provider plaats vond wordt FAX2NET weergegeven).
- **Nummer/Naam correspondent.** (verzending)  
Nummer (en eventueel naam) van de geselecteerd correspondent.  
Dit nummer komt overeen met het nummer dat u gekozen hebt, mits de correspondent zijn faxnummer correct heeft ingesteld. Anders kan het afwijkend zijn of zelfs ontbreken.
- **Beller Id** (ontvangst)  
Identificatie van de correspondent door wie u werd gebeld.
- **Datum/Tijd**  
Datum en tijd waarop de transactie werd uitgevoerd.
- **Duur**  
Duur van de transactie (in minuten en seconden).
- **Pagina's**  
Totaal aantal pagina's dat u hebt verzonden/ontvangen.
- **Status**  
Resultaat van de transactie:
  - **OK**: als de transactie met succes werd voltooid
  - **FOUTCODE XX**: indien de transactie niet plaats gevonden heeft als gevolg van de oorzaak die door de foutcode wordt aangegeven (zie "**Foutcodes**", in het hoofdstuk "**Onderhoud**").

## Lijsten ...

U kunt de **volledige lijsten met instellings- en configuratieparameters** en de **lijst van uitgesloten nummers** evenals de **gegevens van de one-touch-toetsen en snelkiescodes** op elk gewenst moment **afdrukken**.

Wanneer u een afdruk van de installatie- en configuratieparameters vraagt, kunt u een bijgewerkt rapport afdrukken van de vooraf ingestelde waarden en van de waarden die af en toe overeenkomstig uw behoeften hebt ingesteld.

## Lijst van installatieparameters en uitge-sloten nummers afdrukken ...

1. Controleer of het display de oorspronkelijke standby-modus met datum en tijd weergeeft.

RX OP FAX	100%
11-10-99	15:26

2. Druk op de toets **FUNCTION**.

1.TX UIT GEH.
( F ) / ◀ / ▼ / 1-9

3. Druk op toets **9** op het numerieke toetsenbord.

9.INSTALLATIE
( F ) / ◀ / ▼ / 1-9

4. Druk op de toets **START**.

TEL.NET INSTELL.
( F ) / ◀ / ▼

5. Druk op de toets **FUNCTION** tot op het display verschijnt:

INSTALLATIELIJST
( F ) / ◀ / ▼

6. Druk op de toets **START**.

PRINT: INSTALL.
◀ / ▼ / ←/→

Met de toetsen ◀ / ▶ kunt u de andere beschikbare opties weergeven: "PRINT:UITGESL.NR" en "EXIT MENU".

7. Druk op de toets **START** om uw keuze te bevestigen.

 Indien u "PRINT:INSTALL." of "PRINT:UITGESL.NR" geselecteerd hebt, komt het faxtoestel na de afdruk automatisch weer in de standby-modus terug

 Indien u "EXIT MENU" gekozen hebt, drukt u op de toets **STOP** om het faxtoestel weer in de standby-modus te plaatsen.

## Lijst van configuratieparameters en gegevens van de snelkiescodes en one-touch-toetsen afdrukken ...

1. Controleer of het display de oorspronkelijke standby-modus met datum en tijd weergeeft

RX OP FAX	100%
11-10-99	15:26

2. Druk op de toets **FUNCTION**.

1.TX UIT GEH.
( F ) / ◀ / ▼ / 1-9

3. Druk op toets **8** op het numerieke toetsenbord.

8.INSTELLING
( F ) / ◀ / ▼ / 1-9

4. Druk op de toets **START**.

DATUM EN TIJD
( F ) / ◀ / ▼

5. Druk op de toets **FUNCTION** tot op het display verschijnt:

PRINT INSTELLING
( F ) / ◀ / ▼

6. Druk op de toets **START**.

PRINT:PARAMETERS
◀ / ▼ / ←/→

7. Druk op de toetsen ◀ / ▶ om de andere drie beschikbare opties weer te geven: "PRINT:1-TOETSNSRS", "PRINT:SNEKIESNR" en "EXIT MENU".

PRINT:1-TOETSNSRS
◀ / ▼ / ←/→

8. Druk op de toets **START** om uw keuze te bevestigen. Het faxtoestel komt automatisch weer in de standby-modus terug.

 Indien u "EXIT MENU" hebt geselecteerd, drukt u op de toets **STOP** om het faxtoestel weer in de standby-modus te plaatsen.

## OVERIGE NUTTIGE INSTELLINGEN VOOR ONTVANGST

### Afdrukzone van een ontvangen document verkleinen ...

U kunt de afdrukzone van een ontvangen document verkleinen tot 73% van het originele papierformaat. De beschikbare verkleiningsratio's zijn 94%, 88%, 79% en 73%.

Ook kunt u voor geen enkele verkleining kiezen (NEE = verkleining uitgeschakeld).

1. Controleer of het display de oorspronkelijke standby-modus met datum en tijd weergeeft.

RX OP FAX	100%
28-10-99	10:44

2. Druk op de toets **FUNCTION**.

1.TX UIT GEH.
( F ) / ◀ / ▼ / 1-9

3. Druk op toets **8** op het numerieke toetsenbord.

8.INSTELLING
( F ) / ◀ / ▼ / 1-9

4. Druk op de toets **START**.

DATUM EN TIJD
( F ) / ◀ / ▼

5. Druk op de toets **FUNCTION**.

DIV. PARAMETERS
( F ) / ◀ / ▼

6. Druk op de toets **FUNCTION**.

PRINTERPARAMET.
( F ) / ◀ / ▼

7. Druk op de toets **START** tot op het display verschijnt:

VERKLEINEN:NEE
◀ / ▼ / ← / →

8. Druk op de toetsen ◀ / ▶ om een van de andere beschikbare verkleiningswaarden te kiezen: 94%, 88%, 79%, 73%, NEE, bevestig de selectie met de toets **START** en druk op de toets **STOP** om het faxtoestel weer in de standby-modus te plaatsen.

RX OP FAX	100%
28-06-99	10:44

### Document ontvangen dat langer is dan het papierformaat ...

Indien u een document ontvangt dat langer is dan het gebruikte papierformaat, kunt u het faxtoestel zo instellen dat de resterende tekst op een andere pagina wordt afgedrukt.

1. Controleer of het display de oorspronkelijke standby-modus met datum en tijd weergeeft.

RX OP FAX	100%
28-06-99	10:44

2. Druk op de toets **FUNCTION**.

1.TX UIT GEH.
( F ) / ◀ / ▼ / 1-9

3. Druk op toets **8** op het numerieke toetsenbord.

8.INSTELLING
( F ) / ◀ / ▼ / 1-9

4. Druk op de toets **START**.

DATUM EN TIJD
( F ) / ◀ / ▼

5. Druk op de toets **FUNCTION**.

DIV. PARAMETERS
( F ) / ◀ / ▼

6. Druk op de toets **FUNCTION**.

PRINTERPARAMET.
( F ) / ◀ / ▼

7. Druk op de toets **START** tot op het display verschijnt:

PRINT EXTRA:JA
◀ / ▼ / ← / →



8. Druk op de toetsen ◀ / ▶ om een van de andere beschikbare parameters te kiezen: "PRINT EXTRA:NEE" of "PRINT EXTRA:AUTO", en druk op de toets **START** om de selectie te bevestigen.

PRINT EXTRA:AUTO
◀ / ▼ / ◀/▶

9. Druk op de toets **STOP** om het faxtoestel weer in de standby-modus te plaatsen.

RX OP FAX	100%
28-06-99	10:44

 Indien u de parameter "PRINT EXTRA:AUTO" selecteert, zal het faxtoestel de resterende tekst op een andere pagina afdrukken indien deze tekst minstens 12 mm van de pagina bedekt. Indien u de parameter "PRINT EXTRA:JA" selecteert, zal het faxtoestel de resterende tekst altijd op een andere pagina afdrukken. Indien u de parameter "PRINT EXTRA:NEE" selecteert, zal het faxtoestel de resterende tekst niet afdrukken, zodat deze verloren gaat.

## Instellen van de stille ontvangst ...

In de ontvangstmodi "RX OP FAX", "FAX/TEL" en "FAX/TAD" kunt u het faxtoestel instellen op het ontvangen van documenten zonder dat er bij de oproep belsignalen overgaan.

Wanneer deze functie is ingeschakeld hangt het gedrag van het faxtoestel af van de geselecteerde ontvangstmodus en van wie de oproep verricht:

- in de modus "RX OP FAX", geeft het faxtoestel bij ontvangst van een oproep nooit een belsignaal;
- in de modi "FAX/TEL" en "FAX/TAD" geeft het faxtoestel bij ontvangst van een oproep alleen geen belsignaal indien de oproep van een ander faxtoestel komt.

1. Controleer of het display de oorspronkelijke standby-modus met datum en tijd weergeeft.

RX OP FAX	100%
28-10-99	10:44

2. Druk op de toets **FUNCTION**.

1.TX UIT GEH.
( F ) / ◀ / ▼ / 1-9

3. Druk op toets **9** op het numerieke toetsenbord.

9.INSTALLATIE
( F ) / ◀ / ▼ / 1-9

4. Druk op de toets **START**; op het display verschijnt:

TEL.NET INSTELL.
( F ) / ◀ / ▼

5. Druk op de toets **FUNCTION**.

GEAVANC. FUNCTIES
( F ) / ◀ / ▼

6. Druk op de toets **START**.

ONDERSCH.BELSIGN
◀ / ▼ / ◀/▶

7. Druk op de toetsen ◀ / ▶ om de andere beschikbare optie weer te geven: "STILLE ONTVANGST".

STILLE ONTVANGST
◀ / ▼ / ◀/▶

8. Druk op de toets **START**.

STILLE RX:NEE ◀ / ▼ / ←/→
------------------------------

9. Druk op de toetsen ◀ / ▶ om de andere beschikbare opties weer te geven: "STILLE RX:ALTIJD", "STILLE RX:DAGEL".

STILLE RX:DAGEL. ◀ / ▼ / ←/→
---------------------------------

10. Druk op de toets **START**.

STILLE RX VANAF: 08:30
---------------------------

11. Stel het tijdstip in waarop de stille ontvangst moet beginnen en druk daarna op de toets **START** om de instelling te bevestigen.

STILLE RX TOT: 18:30
-------------------------

12. Stel het tijdstip in waarop de stille ontvangst moet eindigen en druk daarna op de toets **START** om de instelling te bevestigen. Druk tenslotte op de toets **STOP** om het faxtoestel weer in de standby-modus te plaatsen.

RX OP FAX	100%
28-10-99	10:44

Op de tweede regel van het display knippert afwisselend "STILLE ONTVANGST"

## Naam of nummer van de beller weergeven ...

Met deze functie, die slechts in enkele landen beschikbaar is, kunt u meteen zien door wie u wordt gebeld. U kunt dus beslissen of u de oproep al of niet wilt beantwoorden.

Met deze functie zal het faxtoestel als het zich in de standby-modus bevindt, bij elke oproep automatisch het nummer of de naam van de beller weergeven.

Als u echter bezig bent uw faxtoestel te programmeren en u wilt bij binnenkomst van een oproep het nummer of de naam van de beller weergeven, moet u op de toets  (HOOK) drukken om het nummer of de naam weer te geven alvorens de oproep te beantwoorden.

## Aantal belseignalen wijzigen ...

Indien uw faxtoestel ingesteld is op automatische ontvangst met oproeptype-herkenning, kan het faxtoestel na twee belseignalen automatisch detecteren of de oproep afkomstig is van een ander faxtoestel (FAX) of van een telefoon (TEL).

Indien u dit wenst, kunt u het aantal belseignalen als volgt wijzigen:

1. Controleer of het display de oorspronkelijke standby-modus met datum en tijd weergeeft.

FAX/TEL	100%
28-10-99	16:28

2. Druk op de toets **FUNCTION**.

1.TX UIT GEH. ( F ) / ◀ / ▼ / 1-9
--------------------------------------

3. Druk op toets **9** op het numerieke toetsenbord.

9.INSTALLATIE ( F ) / ◀ / ▼ / 1-9
--------------------------------------

4. Druk op de toets **START**:

TEL.NET INSTELL. ( F ) / ◀ / ▼
-----------------------------------

5. Druk op de toets **START** tot op het display verschijnt:

AANT.BELSIGN.: 02 ◀ / ▼ / ←/→
----------------------------------

6. Druk op de toetsen ◀ / ▶ om de andere beschikbare waarden weer te geven: "01", "03", "04", "05", "06", "07" en "08".

AANT.BELSIGN.: 04 ◀ / ▼ / ←/→
----------------------------------

7. Druk op de toets **START** om de keuze te bevestigen en op de toets **STOP** om het faxtoestel weer in de standby-modus te plaatsen.

FAX/TEL	100%
28-10-99	16:28

## Volume van de belsignalen wijzigen ...

Indien u dit wenst kunt u ook het volume van de belsignalen als volgt wijzigen:

1. Controleer of het display de oorspronkelijke standby-modus met datum en tijd weergeeft.

FAX/TEL	100%
28-10-99	16:28

2. Druk op de toets **FUNCTION**.

1.TX UIT GEH.
( F ) / ◀ / ▼ / 1-9

3. Druk op toets **8** op het numerieke toetsenbord.

8.INSTELLING
( F ) / ◀ / ▼ / 1-9

4. Druk op de toets **START**:

DATUM EN TIJD
( F ) / ◀ / ▼

5. Druk op de toets **FUNCTION**.

DIV. PARAMETERS
( F ) / ◀ / ▼

6. Druk op de toets **START** tot op het display verschijnt:

BELVOLUME:NIV.4
◀ / ▼ / ↔

7. Druk op de toetsen ◀ / ▶ om de andere beschikbare waarden weer te geven:

"BELVOLUME:NEE", "BELVOLUME:NIV.5",  
"BELVOLUME:NIV.6", "BELVOLUME:NIV.7",  
"BELVOLUME:NIV.8", "BELVOLUME:NIV.1",  
"BELVOLUME:NIV.2", "BELVOLUME:NIV.3".

BELVOLUME:NIV.2
◀ / ▼ / ↔

8. Druk op de toets **START** om de keuze te bevestigen en daarna op de toets **STOP** om het faxtoestel weer in de standby-modus te plaatsen.

FAX/TEL	100%
28-10-99	16:28

## Herkenning van het belsignaal-ritme ...

In enkele landen bieden de telefooncentrales de mogelijkheid **aan dezelfde telefoonlijn twee of meer nummers toe te kennen** voor verschillende gebruikers. Elk nummer krijgt een bepaald belsignaal-ritme.

Deze functie is bijzonder nuttig in huis of in een klein kantoor, waar dezelfde telefoonlijn door meerdere personen wordt gedeeld.

**Uw faxtoestel is in staat om één van deze ritmes te herkennen.** Op deze manier zal het faxtoestel (in de ontvangstmodus "FAX/TEL" en "FAX/TAD") wanneer het een oproep ontvangt met dat specifieke belsignaal-ritme, altijd alleen voor ontvangst van een document worden ingesteld. Door echter meteen de hoorn op te nemen kunt u de een gesprek voeren indien het een telefoonoproep betreft.

Indien **het belsignaal-ritme niet wordt herkend** blijft het faxtoestel overgaan tot de hoorn wordt opgenomen.

Deze functie is **bijzonder geschikt in combinatie met de stille ontvangst** aangezien het faxtoestel alleen een belsignaal zal geven indien het een telefoonoproep betreft.

Neem voor nadere informatie over de beschikbaarheid van deze service direct contact op met de beheerder van het telefoonnet.

Indien op het faxtoestel **een antwoordapparaat** is aangesloten, wordt aangeraden dit **af te koppelen** alvorens de herkenningprocedure te starten.

1. Controleer of het display de oorspronkelijke standby-modus met datum en tijd weergeeft.

FAX/TEL	100%
28-10-99	16:28

2. Druk op de toets **FUNCTION**.

1.TX UIT GEH.
( F ) / ◀ / ▼ / 1-9

3. Druk op toets **9** op het numerieke toetsenbord.

9.INSTALLATIE
( F ) / ◀ / ▼ / 1-9

4. Druk op de toets **START**:

TEL.NET INSTELL.
( F ) / ◀ / ▼

5. Druk op de toets **FUNCTION**.

GEAVANC. FUNCTIES ( F ) / ◀ / ▼
------------------------------------

6. Druk op de toets **START**.

ONDERSCH.BELSIGN ◀ / ▼ / ◀/→
---------------------------------

7. Druk op de toets **START**.

ONDERSCH.BEL:NEE ◀ / ▼ / ◀/→
---------------------------------

8. Druk op de toetsen ◀ / ▶ ; op het display verschijnt:

ONDERSCH.BEL:JA ◀ / ▼ / ◀/→
--------------------------------

Het bericht "BELSIGN.AAN:JA/NEE", dat de mogelijkheid aangeeft om het belsignaal-ritme te horen, wordt alleen weergegeven als er reeds een ritme werd opgeslagen.

9. Druk op de toets **START**.

WIJZ.PATROON:JA ◀ / ▼ / ◀/→
--------------------------------

10. Druk op de toets **START**.

BELSIGNAAL ONTV. ◀ / ▼
---------------------------

11. Druk op de toets **START**.

AUTODETECTIE ▼
-------------------

12. Bel het faxtoestel met het gewenste belsignaal-ritme opdat het toestel dit detecteert. Op het display moet het bericht "GEDETECTEERD" verschijnen.

13. Druk op de toets **STOP** om het faxtoestel weer in de standby-modus te plaatsen.

FAX/TEL	100%
28-10-99	16:28

 Indien het faxtoestel dit specifieke belsignaal-ritme niet kan herkennen, verschijnt op het display het bericht "NIET GEDETECT.". Druk in dat geval op de toets **STOP** en herhaal de procedure vanaf het begin.

## Zoemerduur wijzigen ...

Wanneer het faxtoestel ingesteld is op **automatische ontvangst met oproeptypeherkenning**, gedraagt het zich als volgt:

- indien een **fax** oproept, wordt de oproep **automatisch ontvangen** na het ingestelde aantal belsignalen,
- indien een **telefoon**toestel oproept, weerklinkt een **geluidssignaal**, waarna de ontvangst automatisch wordt gestart indien u de hoorn nog steeds niet hebt opgenomen.

Indien u dit wenst, kunt u de zoemerduur als volgt wijzigen:

1. Controleer of het display de oorspronkelijke standby-modus met datum en tijd weergeeft.

FAX/TEL	100%
28-10-99	16:28

2. Druk op de toets **FUNCTION**.

1.TX UIT GEH. ( F ) / ◀ / ▼ / 1-9
--------------------------------------

3. Druk op de toets **9** op het numerieke toetsenbord.

9.INSTALLATIE ( F ) / ◀ / ▼ / 1-9
--------------------------------------

4. Druk op de toets **START**:

TEL.NET INSTELL. ( F ) / ◀ / ▼
-----------------------------------

5. Druk op de toets **START** tot op het display verschijnt:

FAX/TEL TIJD: 20 ◀ / ▼ / ◀/→
---------------------------------

6. Druk op de toetsen ◀ / ▶ om de andere beschikbare waarden weer te geven: "15", "30" en "40".

FAX/TEL TIJD: 15 ◀ / ▼ / ◀/→
---------------------------------

7. Druk op de toets **START** om uw keuze te bevestigen en daarna op de toets **STOP** om het faxtoestel weer in de standby-modus te plaatsen.

FAX/TEL	100%
28-10-99	16:28

## Stille periode wijzigen ...

Indien de op het **antwoordapparaat** ingestelde **stille periode** korter is dan die op uw faxtoestel, is **automatische ontvangst onmogelijk** op het faxtoestel omdat het antwoordapparaat steeds eerst in werking zal treden en de **verbinding onderbreekt** wanneer het binnen de ingestelde tijd geen boodschap hoort. Daarom moet u een kortere **stille periode** voor het **faxtoestel** instellen zodat het de oproep kan beantwoorden.

Om de stille periode op uw faxtoestel te wijzigen gaat u als volgt te werk:

1. Controleer of het display de oorspronkelijke standby-modus met datum en tijd weergeeft.

FAX/TEL	100%
28-10-99	16:28

2. Druk op de toets **FUNCTION**.

1.TX UIT GEH.
( F ) / < / > / 1-9

3. Druk op toets **9** op het numerieke toetsenbord.

9.INSTALLATIE
( F ) / < / > / 1-9

4. Druk op de toets **START**:

TEL.NET INSTELL.
( F ) / < / > /

5. Druk op de toets **START** tot op het display verschijnt:

STILLE PAUZE: 6
< / > / <- / >

6. Druk op de toetsen **◀ / ▶** om de andere beschikbare waarden weer te geven: "3", "4", "8", "10" en "NEE".

STILLE PAUZE:10
< / > / <- / >

7. Druk op de toets **START** om uw keuze te bevestigen en daarna op de toets **STOP** om het faxtoestel weer in de standby-modus te plaatsen.

FAX/TEL	100%
28-10-99	16:28

## Afstandsbedieningscode wijzigen ...

Indien het faxtoestel aangesloten is op een telefoon-toestel dat in toonkiesmodus werkt en ingesteld is op manuele ontvangst of op automatische ontvangst met oproeptype-herkenning, kunt u bij elke oproep van een correspondent die u een document wil zenden, de ontvangst sturen door de code \* \* op het aangesloten telefoontoestel in te voeren. Deze procedure heeft hetzelfde resultaat als het indrukken van de toets **START** op uw faxtoestel.

U kunt alleen de tweede asterisk van deze code vervangen door een cijfer van 0 tot 9.

Indien het faxtoestel **op een extern antwoordapparaat is aangesloten**, kunt u het beste een ander cijfer kiezen dan die welke voor de afstandsbediening van het antwoordapparaat worden gebruikt.

Om de afstandsbedieningscode te wijzigen gaat u als volgt te werk:

1. Controleer of het display de oorspronkelijke standby-modus met datum en tijd weergeeft.

HANDMATIG	100%
28-10-99	16:28

2. Druk op de toets **FUNCTION**.

1.TX UIT GEH.
( F ) / < / > / 1-9

3. Druk op toets **9** op het numerieke toetsenbord.

9.INSTALLATIE
( F ) / < / > / 1-9

4. Druk op de toets **START**.

TEL.NET INSTELL.
( F ) / < / > /

5. Druk op de toets **START**.

OPENB.NET (PSTN)
< / > / <- / >

6. Druk op de toets **START** tot op het display verschijnt:

REMOTE START: JA
< / > / <- / >

Met de toetsen ◀ / ▶ kunt u de andere beschikbare optie weergeven: "REMOTE START:NEE". Indien u deze optie kiest, gaat men bij drukken op **START** direct naar het volgende item van het menu.

7. Druk op de toets **START**.

VORM CODE	
COD. (0-9,*)	**

8. Voer de nieuwe code in, bijvoorbeeld: "\*8".

VORM CODE	
COD. (0-9,*)	*8

9. Druk op de toets **START** om de ingevoerde gegevens te bevestigen en daarna op de toets **STOP** om het faxtoestel weer in de standby-modus te plaatsen.

HANDMATIG	100%
28-10-99	16:28

 Indien uw faxtoestel aangesloten is op een PBX, dient u dezelfde procedure te volgen maar moet u na stap 5 op de toets ▶ drukken om de optie: "BESL.LIJN (PBX)" weer te geven.

## OVERIGE NUTTIGE INSTELLINGEN VOOR VERZENDING ...

### Herhaling van mislukte verzending uit het geheugen activeren/inactiveren ...

1. Controleer of het display de oorspronkelijke standby-modus met datum en tijd weergeeft.

RX OP FAX	100%
29-10-99	16:28

2. Druk op de toets **FUNCTION**.

1.TX UIT GEH.
( F ) / ◀ / ▼ / 1-9

3. Druk op toets **8** op het numerieke toetsenbord.

8.INSTELLING
( F ) / ◀ / ▼ / 1-9

4. Druk op de toets **START**.

DATUM EN TIJD
( F ) / ◀ / ▼

5. Druk op de toets **FUNCTION**.

DIV. PARAMETERS
( F ) / ◀ / ▼

6. Druk op de toets **START** tot op het display verschijnt:

HERH. VERZ.:NEE
◀ / ▼ / ↔

7. Druk op de toetsen ◀ / ▶ om de andere beschikbare optie weer te geven: "HERH. VERZ.:JA".

HERH. VERZ.:JA
◀ / ▼ / ↔

8. Druk op de toets **START** om uw keuze te bevestigen en op de toets **STOP** om het faxtoestel weer in de standby-modus te plaatsen.

RX OP FAX	100%
29-10-99	16:28

### Verbindingstonen weergeven ...

Zoals reeds gezegd in "Bijzondere gevallen bij nummer vormen", is het faxtoestel zo ingesteld dat u de kiestonen tijdens het kiezen van het nummer en de verbindingstonen die tussen uw faxtoestel en het andere toestel worden uitgewisseld, kunt horen. Is dit niet het geval, dan programmeert u dit als volgt:

1. Controleer of het display de oorspronkelijke standby-modus met datum en tijd weergeeft.

RX OP FAX	100%
28-10-99	11:45

2. Druk op de toets **FUNCTION**.

1.TX UIT GEH.
( F ) / ◀ / ▼ / 1-9

3. Druk op toets **9** op het numerieke toetsenbord.

9.INSTALLATIE
( F ) / ◀ / ▼ / 1-9

4. Druk op de toets **START**.

TEL.NET INSTELL.
( F ) / ◀ / ▼

5. Druk op de toets **START** tot op het display verschijnt:

LIJNDETECTIE:NEE
◀ / ▼ / ↔

6. Druk op de toetsen ◀ / ▶ om de andere beschikbare optie weer te geven: "LIJNDETECTIE:JA".

LIJNDETECTIE:JA
◀ / ▼ / ↔

7. Druk op de toets **START** om uw keuze te bevestigen en daarna op de toets **STOP** om het faxtoestel weer in de standby-modus te plaatsen.

RX OP FAX	100%
28-10-99	11:45

## Luidsprekervolume aanpassen ...

Als het volume van de lijn- en verbindingstonen te laag of te hoog is, kunt u dit aanpassen met behulp van de toets .

1. Controleer of het display de oorspronkelijke standby-modus met datum en tijd weergeeft.

RX OP FAX	100%
28-10-99	11:45

2. Druk op de toets **HOOK**.

VORM NUMMER
-------------

3. Druk op de toets  om het volume van de luidspreker te verlagen of te verhogen.
4. Druk opnieuw op de toets **HOOK** of op de toets **STOP** om het faxtoestel weer in de oorspronkelijke wachtstand te plaatsen.

RX OP FAX	100%
29-10-99	16:28

## Zoemervolume aanpassen ...

1. Controleer of het display de oorspronkelijke standby-modus met datum en tijd weergeeft.

RX OP FAX	100%
29-10-99	16:28

2. Druk op de toets **FUNCTION**.

1.TX UIT GEH.
( F ) / ◀ / ▼ / 1-9

3. Druk op toets **8** op het numerieke toetsenbord.

8.INSTELLING
( F ) / ◀ / ▼ / 1-9

4. Druk op de toets **START**.

DATUM EN TIJD
( F ) / ◀ / ▼

5. Druk op de toets **FUNCTION**.

DIV. PARAMETERS
( F ) / ◀ / ▼

6. Druk op de toets **START** tot op het display verschijnt:

ZOEMERVOL.:NIV.4
◀ / ▼ / ←/→

7. Druk op de toetsen ◀ / ▶ om de andere beschikbare opties weer te geven: "NIV.5", "...NIV.6", "...NIV.7", "...NIV.8", "ZOEMERVOL.:NEE", "...NIV.1", "...NIV.2", "...NIV.3".

ZOEMERVOL.:NIV.8
◀ / ▼ / ←/→

8. Druk op de toets **START** om uw keuze te bevestigen en daarna op de toets **STOP** om het faxtoestel weer in de standby-modus te plaatsen.

RX OP FAX	100%
29-10-99	16:28



## Verzendingssnelheid verminderen ...

Het faxtoestel is ingesteld om te verzenden bij **14400 bps** (bit per seconde). Bij **storingen op de telefoonlijn** wordt een snelheid van **9600** en **4800 bps** aangeraden.

1. Controleer of het display de oorspronkelijke standby-modus met datum en tijd weergeeft.

RX OP FAX	100%
29-10-99	16:28

2. Druk op de toets **FUNCTION**.

1.TX UIT GEH.
( F ) / < / > / 1-9

3. Druk op toets **8** op het numerieke toetsenbord.

8.INSTELLING
( F ) / < / > / 1-9

4. Druk op de toets **START**.

DATUM EN TIJD
( F ) / < / > /

5. Druk op de toets **FUNCTION**.

DIV. PARAMETERS
( F ) / < / > /

6. Druk op de toets **START** tot op het display verschijnt:

TX SNELH.:14400
< / > / <- / ->

7. Druk op de toetsen **< / >** om de andere beschikbare waarden weer te geven: "TX SNELH.:9600" en "TX SNELH.:4800".

TX SNELH.:4800
< / > / <- / ->

8. Druk op de toets **START** om uw keuze te bevestigen en druk op de toets **STOP** om het faxtoestel weer in de standby-modus te plaatsen.

RX OP FAX	100%
29-10-99	16:28

## Activeren/stopzetten van de ECM modus ...

**ECM (Error Correction Mode)** is een correctiesysteem voor fouten die worden veroorzaakt door storingen van de telefoonlijn. Om hiervan te kunnen gebruikmaken, moet deze functie zowel op uw fax als op het toestel van uw correspondent geactiveerd zijn. De letter "E" op het display geeft aan dat de functie geactiveerd is.

Uw toestel is voorgeprogrammeerd om met deze modus te verzenden. Om het toestel op normaal verzenden in te stellen, volgt u onderstaande procedure:

1. Controleer of het display de oorspronkelijke standby-modus met datum en tijd weergeeft.

RX OP FAX	100%
29-10-99	16:28

2. Druk op de toets **FUNCTION**.

1.TX UIT GEH.
( F ) / < / > / 1-9

3. Druk op toets **8** op het numerieke toetsenbord.

8.INSTELLING
( F ) / < / > / 1-9

4. Druk op de toets **START**.

DATUM EN TIJD
( F ) / < / > /

5. Druk op de toets **FUNCTION**.

DIV. PARAMETERS
( F ) / < / > /

6. Druk op de toets **START** tot op het display verschijnt:

ECM: JA
< / > / <- / ->

7. Druk op de toetsen **< / >** om de andere beschikbare optie weer te geven: "ECM: NEE".

ECM: NEE
< / > / <- / ->

8. Druk op de toets **START** om de keuze te bevestigen en druk op de toets **STOP** om het faxtoestel weer in de standby-modus te plaatsen.

RX OP FAX	100%
29-10-99	16:28

## VERZENDEN/ONTVANGEN VAN EEN DOCUMENT D.M.V. DE POLLINGFUNCTIE ...

### Wat is polling ...

Wanneer een faxtoestel een ander om een verzending vraagt, zodat het document automatisch verzonden wordt, spreken we van polling.

De communicatie met de pollingmethode heeft de volgende twee fundamentele kenmerken:

- **de gebruiker die het document wil ontvangen, vraagt de verzending aan.** Dit betekent dat een gebruiker een verbinding met een ander faxtoestel tot stand kan brengen en dit toestel kan vragen hem automatisch een (speciaal voorbereid) document te zenden, ook wanneer er aan de andere kant van de lijn niemand aanwezig is.
- **de transactiekosten zijn voor rekening van degene die de verzending aanvraagt** (d.w.z. degene die het document ontvangt) en niet van degene die het document verzendt.

### Aanvragen van een verzending (polling voor ontvangst) ...

Spreek het tijdstip voor de verzending van het document met uw correspondent af, zodat deze het te verzenden document kan insteken. Stel uw faxtoestel in om het document te ontvangen, programmeer de kiesmethode die gebruikt moet worden om het andere faxtoestel op te roepen en het tijdstip waarop het document ontvangen moet worden.

Ga als volgt te werk:

1. Controleer of het display de oorspronkelijke standby-modus met datum en tijd weergeeft.

RX OP FAX	100%
29-10-99	16:28

2. Druk op de toets **FUNCTION**.

1.TX UIT GEH.
( F ) / < / > / 1-9

3. Druk op toets **4** op het numerieke toetsenbord.

4.POLLING ONTV.
( F ) / < / > / 1-9

4. Druk op de toets **START**. Op het display verschijnt automatisch de huidige tijd.

TIJD INVOEREN:
UU:MM

5. Druk op de toets **START** om de huidige tijd te bevestigen of typ een nieuw tijdstip in en druk daarna op de toets **START**.

VORM NUMMER
NUM/TOETS/SNELK.

6. Vorm het gewenste nummer op een van de mogelijke manieren, bijv. rechtstreeks via het numerieke toetsenbord van het faxtoestel.

VORM NUMMER
030 456789

7. Druk op de toets **START** om de instelling te bevestigen. Het faxtoestel komt automatisch in de oorspronkelijke standby-modus terug.

RX OP FAX	100%
POLL.RX INGEST.	

## Rapport van de laatste polling voor ontvangst afdrukken ...

1. Controleer of het display de oorspronkelijke standby-modus met datum en tijd weergeeft.

RX OP FAX	100%
11-10-99	14:55

2. Druk op de toets **FUNCTION**.

1.TX UIT GEH.
( F ) / ◀ / ▼ / 1-9

3. Druk op toets **2** op het numerieke toetsenbord.

2.PRINT RAPPORT
( F ) / ◀ / ▼ / 1-9

4. Druk op de toets **START**.

RAP. LAATSTE TX
◀ / ▼ / ↔

5. Druk op de toetsen ◀ / ▶ tot op het display verschijnt:

RAP. LAATSTE RX
◀ / ▼ / ↔

6. Druk op de toets **START** om uw keuze te bevestigen. Nadat de afdruk is voltooid, komt het faxtoestel automatisch in de oorspronkelijke standby-modus terug.

RX OP FAX	100%
29-10-99	16:28

Voor de interpretatie van het rapport wordt verwezen naar "**Rapporten en lijsten afdrukken**", in het hoofdstuk "**Verzenden en ontvangen**".

## Reeds ingestelde polling voor ontvangst wijzigen / wissen ...

1. Controleer of u polling voor ontvangst hebt ingesteld.

RX OP FAX	100%
POLL.RX INGEST.	

2. Druk op de toets **FUNCTION**.

1.TX UIT GEH.
( F ) / ◀ / ▼ / 1-9

3. Druk op toets **4** op het numerieke toetsenbord.

4.POLLING ONTV.
( F ) / ◀ / ▼ / 1-9

4. Druk op de toets **START**.

REEDS GEPROGR.
◀ / ▼

5. Druk op de toets **START**.

PARAM. WIJZIGEN
◀ / ▼ / ↔

 Indien u een reeds ingestelde ontvangst na polling wilt annuleren, drukt u op de toets ▶. Op het display verschijnt het bericht "INSTELL. WISSEN, ◀ / ▼ / ↔"; druk op **START** om de annulering te bevestigen. Het faxtoestel komt automatisch in de oorspronkelijke standby-modus terug.

 Om het tijdstip voor de aangevraagde ontvangst of het nummer van de correspondent van wie u het document wilt ontvangen te wijzigen, gaat u als volgt verder:

6. Druk op de toets **START**. Op het display verschijnt automatisch de huidige tijd.

TIJD INVOEREN:
UU:MM

7. Typ het nieuwe tijdstip en bevestig de instelling met de toets **START** of bevestig de huidige tijd door direct op de toets **START** te drukken.

VORM NUMMER
06 345678

8. Vorm het nieuwe nummer in op een van de mogelijke manieren en bevestig het met de toets **START** of bevestig het huidige nummer door direct op de toets **START** te drukken. Het faxtoestel keert automatisch naar de oorspronkelijke standby-modus terug.

RX OP FAX	100%
POLL.RX INGEST.	

## Vorbereiden van een document voor verzending (polling voor verzending) ...

1. Controleer of het display de oorspronkelijke standby-modus met datum en tijd weergeeft.

RX OP FAX	100%
29-10-99	14:42

2. Steek het document in de ADF.

NORMAAL	100%
DOCUMENT GEREED	

3. Selecteer het contrast en de resolutie die u geschikt acht.

4. Druk op de toets **FUNCTION**.

1.TX UIT GEH.
( F ) / ◀ / ▼ / 1-9

5. Druk op toets **5** op het numerieke toetsenbord.

5.POLLING ZENDEN
( F ) / ◀ / ▼ / 1-9

6. Druk op de toets **START**. Het faxtoestel begint het document op te slaan. Tijdens de geheugenopslag verschijnt op de eerste regel van het display de opgeslagen resolutie en het geheugenpercentage, dat afneemt naar gelang het geheugen in beslag wordt genomen door het document en op de tweede regel het bericht "OPSLAAN #XXXX", waar XXXX staat voor het nummer dat aan de transactie gekoppeld werd (nummer van het document). Na afloop verschijnt gedurende enkele seconden het aantal opgeslagen pagina's waarna het faxtoestel weer in de oorspronkelijke standby-modus komt.

RX OP FAX	97%
POLL TX IMPOST.	

## Reeds ingestelde polling voor verzending wissen ...

1. Controleer of u polling voor verzending hebt ingesteld.

RX OP FAX	97%
POLL.TX INGEST.	

2. Druk op de toets **FUNCTION**.

1.TX UIT GEH.
( F ) / ◀ / ▼ / 1-9

3. Druk op toets **5** op het numerieke toetsenbord.

5.POLLING ZENDEN
( F ) / ◀ / ▼ / 1-9

4. Druk op de toets **START**.

REEDS GEPROGR.
◀ / ▼

5. Druk op de toets **START**.

PRINT DOCUMENT
◀ / ▼ / ←/→

 Om het eerder in polling voor verzending ingestelde document af te drukken, drukt u direct op de toets **START**. Het faxtoestel komt na het afdrukken automatisch in de oorspronkelijke standby-modus terug.

 Om een document uit het geheugen te wissen, gaat u als volgt verder:

6. Druk op de toetsen ◀ / ▶ om de andere beschikbare optie weer te geven: "INTELL. WISSEN".

INTELL. WISSEN
◀ / ▼ / ←/→

7. Druk op de toets **START** om uw keuze te bevestigen. Het faxtoestel komt automatisch in de oorspronkelijke standby-modus terug.

RX OP FAX	100%
29-10-99	14:42

 Afhankelijk van de instelling van de parameter "POLL.TX:MULT/ENKEL" in het menu "DIV. PARAMETERS", wordt het document in het geheugen bewaard / uit het geheugen gewist na afloop van de verzending.

Het faxtoestel is voorzien van veiligheidsfuncties waarmee u kunt verhinderen dat onbevoegde personen hem gebruiken voor het verzenden van documenten, kopiëren, of de instellingen ervan wijzigen. De veiligheidsfuncties die in het menu VEILIGHEID zijn ondergebracht, zijn de volgende:

- **TOEG.CODE PROGR.:** om de toegang tot de **INSTALLATIE-** en **CONFIGURATIE-**parameters te verhinderen.
- **TOEG.CODE TX :** om te verhinderen dat onbevoegden een transactie uit kunnen voeren, zowel naar een telefoon als naar een faxtoestel.  
*Wanneer deze functie is ingeschakeld, kunnen ook geen oproepen naar noodnummers worden uitgevoerd.*
- **TOEG.CODE KOPIE :** om het gebruik van de kopieerfuncties te verhinderen.
- **CREËER MAILBOX :** voor het creëren van een mailbox voor uw correspondentie.
- **TOEG.CODE MBX :** om te verhinderen dat onbevoegden toegang krijgen tot uw mailbox.
- **UITSLUITING NRS. :** om de communicatie met uw faxtoestel te verhinderen voor correspondenten waarvan u de nummers eerder in een “zwarte lijst” hebt opgenomen.

De veiligheidsfuncties worden geactiveerd door middel van toegangscode (password), bestaande uit 4 cijfers (max.), die door het faxtoestel worden gevraagd bij elke poging om van bepaalde functies gebruik te maken of de instellingen van het toestel te wijzigen. Indien de toegangscode niet wordt ingevoerd, wordt de toegang geweigerd.

### TOEGANGSCODES INSTELLEN ...

Om een reeds ingestelde toegangscode te wijzigen, moet u zich eerst toegang verschaffen tot de functies die hierdoor beveiligd worden. Noteer voor de zekerheid de toegangscode die u hebt ingesteld.

1. Controleer of het display de oorspronkelijke standby-modus met datum en tijd weergeeft.

RX OP FAX	100%
29-10-99	14:42

2. Druk op de toets **FUNCTION**.

1.TX UIT GEH.
( F ) / ◀ / ▼ / 1-9

3. Druk op toets **9** op het numerieke toetsenbord.

9.INSTALLATIE
( F ) / ◀ / ▼ / 1-9

4. Druk op de toets **START**.

TEL.NET INSTELL.
( F ) / ◀ / ▼

5. Druk op de toets **FUNCTION** tot op het display verschijnt:

VEILIGHEID
( F ) / ◀ / ▼

6. Druk op de toets **START**.

TOEG.CODE PROGR.
◀ / ▼ / ◀/▶

7. Druk op de toetsen ◀ / ▶ indien u een andere veiligheidsfunctie wilt kiezen en druk op de toets **START** om deze te bevestigen; of ga direct over naar de volgende stap.

8. Druk op de toets **START**.

VORM PASSWORD
_

9. Voer de toegangscode in (max. 4 cijfers) en druk op de toets **START** om deze te bevestigen.

TOEG.CODE TX
◀ / ▼ / ◀/▶

10. Indien u andere toegangscode in wilt stellen voor een of meer andere veiligheidsfuncties (TOEG.CODE TX, TOEG.CODE KOPIE, TOEG.CODE MBX.), herhaalt u voor elke functie de stappen 7 en 8, zoniet dan drukt u op **STOP** om de procedure af te sluiten.

## TOEGANGSCODES WIJZIGEN OF ANNULEREN ...

U kunt de toegangscode op elk gewenst moment wijzigen/wissen.

1. Controleer of het display de oorspronkelijke standby-modus met datum en tijd weergeeft.

RX OP FAX	100%
29-10-99	14:42

2. Druk op de toets **FUNCTION**.

1.TX UIT GEH.
( F ) / ◀ / ▼ / 1-9

3. Druk op toets **9** op het numerieke toetsenbord.

9.INSTALLATIE
( F ) / ◀ / ▼ / 1-9

4. Druk op de toets **START**.

TEL.NET INSTELL.
( F ) / ◀ / ▼

5. Druk op de toets **FUNCTION** tot op het display verschijnt:

VEILIGHEID
( F ) / ◀ / ▼

6. Druk op de toets **START**.

TOEG.CODE PROGR.
◀ / ▼ / <-/>

7. Druk op de toetsen ◀ / ▶ indien u de toegangscode van een andere veiligheidsfunctie wilt wijzigen of wissen, of ga direct over naar de volgende stap.

8. Druk op de toets **START**.

VORM HUID.PASSW.
_

9. Voer de huidige toegangscode in en bevestig deze met de toets **START**.

VORM PASSWORD
_

10. Nu kunt u:

- de huidige toegangscode wijzigen, door een nieuwe code in te voeren en daarna op de toets **START** te drukken,
- of
- de huidige toegangscode wissen door op **START** te drukken.

11. Op het display van het faxtoestel verschijnt de volgende veiligheidsfunctie.

Indien u de toegangscode van andere veiligheidsfuncties wilt wijzigen of wissen, herhaalt u de procedure voor elke functie vanaf stap 7, en zoniet dan drukt u op **STOP** om de procedure af te sluiten.

## IN VERTROUWELIJKE FORM DOCUMENTEN VERZENDEN EN ONTVANGEN ...

### Verzenden ...

Gereserveerde verzending is alleen mogelijk indien (in aanvulling op **Mailbox ID** en de **Toegangscode**) de one-touch-toetsen en snelkiescodes overeenkomstig geprogrammeerd zijn (zie "**One-touch-toetsen en snelkiescodes programmeren ...**", in het hoofdstuk "**Verzenden en ontvangen ...**").

### Ontvangen ...

Voor het in **vertrouwelijke vorm ontvangen van documenten**, moet u op uw faxtoestel **reeds een mailbox gecreëerd** hebben.

### Creëren van een mailbox ...

U creëert de mailbox als volgt:

1. Controleer of het display de oorspronkelijke standby-modus met datum en tijd weergeeft.

RX OP FAX	100%
29-10-99	14:42

2. Druk op de toets **FUNCTION**.

1.TX UIT GEH.
( F ) / < / > / 1-9

3. Druk op toets **9** op het numerieke toetsenbord.

9.INSTALLATIE
( F ) / < / > / 1-9

4. Druk op de toets **START**.

TEL.NET INSTELL.
( F ) / < / >

5. Druk op de toets **FUNCTION** tot op het display verschijnt:

VEILIGHEID
( F ) / < / >

6. Druk op de toets **START**.

TOEG.CODE Progr.
< / > / <- / >

7. Druk op de toetsen < / > tot op het display verschijnt:

CREËER MAILBOX
< / > / <- / >

8. Druk op de toets **START**.

VORM MBOX ID
_

9. Voer de identificatiecode van de mailbox in en druk op de toets **START** om de instelling te bevestigen.

VORM TOEG.CODE
_

10. Indien u een extra beveiliging wenst, voert u een toegangscode in.

Druk op de toets **START** om de instelling te bevestigen en vervolgens op **STOP** om de procedure af te sluiten.

 *In de modus RX OP PC is de functie MAILBOX niet beschikbaar. Eventuele aan de mailbox gerichte documenten worden direct naar de PC overgebracht.*



## DOCUMENTEN UIT DE MAILBOX AFDrukKEN / WISSEN

Om documenten af te drukken die u in uw mailbox hebt ontvangen, gaat u als volgt te werk:

1. Controleer of het display de oorspronkelijke standby-modus met datum en tijd weergeeft.

RX OP FAX	100%
29-10-99	14:42

2. Druk op de toets **FUNCTION**.

1.TX UIT GEH.
( F ) / ◀ / ▼ / 1-9

3. Druk op toets **6** op het numerieke toetsenbord.

6.DOC.IN MAILB.
( F ) / ◀ / ▼ / 1-9

4. Druk op de toets **START**.

indien u een toegangscode hebt ingesteld, verschijnt op het display:

VORM PASSWORD:
_____

Anders verschijnt direct **PRINT LIJST**

5. Voer de toegangscode in.

Indien de ingevoerde toegangscode niet juist is, verschijnt op het display:

PASSWORD FOUT
xxxx

U kunt maximaal drie pogingen doen om de correcte toegangscode in te voeren, waarna het faxtoestel weer in de oorspronkelijke standby-modus komt.

Nadat de juiste toegangscode is ingevoerd en indien er ten minste één document in de mailbox is opgeslagen, verschijnt op het display:

PRINT LIJST
◀ / ▼ / ←/→

Anders verschijnt het bericht "LEEG" op de eerste regel en vervolgens komt het faxtoestel weer in de oorspronkelijke standby-modus terug.

6. Druk op de toets **START** om de lijst van documenten direct af te drukken of druk op de toetsen ◀ / ▶ ; op het display verschijnt:

DOCUM. ZOEKEN
◀ / ▼ / ←/→

7. Druk op de toets **START**.

DOC. NR. #xxxx
◀ / ▼ / ←/→

8. Druk op de toetsen ◀ / ▶ om de lijst van identificatiecodes van de documenten te doorzoeken en druk op de toets **START** om het gewenste document te selecteren, of selecteer direct het voorgestelde document, door op de toets **START** te drukken:

PRINT DOCUMENT
◀ / ▼ / ←/→

9. Druk op de toets **START**, om het geselecteerde document af te drukken, of druk op de toetsen ◀ / ▶ .

DOCUMENT WISSEN
◀ / ▼ / ←/→

10. Druk op de toets **START** om het document te wissen of op de toets **STOP** om de procedure af te sluiten.

Bij drukken op de toets **START**, wordt het geselecteerde document gewist en wordt de bijgewerkte lijst van documenten in de mailbox voorgesteld. Indien het document niet werd afgedrukt, wordt het bericht "WAARSCHUWING NIET GEPRINT" kort weergegeven en op het display verschijnt:

DOCUMENT WISSEN
◀ / ▼

11. Druk op de toets **START** om het wissen van het document te bevestigen of op de toets **STOP** om de procedure af te sluiten.

## AAN DE PC GERICHTE DOCUMENTEN UIT HET GEHEUGEN AFDRUKKEN / WISSEN

Voor het afdrucken van documenten uit het geheugen die aan de PC gericht zijn, gaat u als volgt te werk:

1. Controleer of het display de oorspronkelijke standby-modus met datum en tijd weergeeft.

RX OP FAX	100%
29-10-99	14:42

2. Druk op de toets **FUNCTION**.

1.TX UIT GEH.
( F ) / ◀ / ▼ / ▶ / 1-9

3. Druk op toets **7** op het numerieke toetsenbord.

7.DOC. RX VOOR PC
( F ) / ◀ / ▼ / ▶ / 1-9

4. Druk op de toets **START**.

Indien u een toegangscode hebt ingesteld, verschijnt op het display:

VORM PASSWORD:
_

Anders verschijnt direct **PRINT LIJST**

5. Voer de toegangscode in.

Indien de ingevoerde toegangscode niet juist is, verschijnt op het display:

PASSWORD FOUT
xxxx

U kunt maximaal drie pogingen doen om de correcte toegangscode in te voeren, waarna het faxtoestel weer in de oorspronkelijke standby-modus komt.

Nadat de juiste toegangscode is ingevoerd en indien er ten minste één document voor de PC is opgeslagen, verschijnt op het display:

PRINT LIJST
◀ / ▼ / ▶ / ↔

Anders verschijnt het bericht "LEEG" op de eerste regel en vervolgens komt het faxtoestel weer in de oorspronkelijke standby-modus terug.

6. Druk op de toets **START** om de lijst van documenten in het geheugen direct af te drukken of druk op de toetsen ◀ / ▶ ; op het display verschijnt:

DOCUM. ZOEKEN
◀ / ▼ / ▶ / ↔

7. Druk op de toets **START**.

DOC. NR. #xxxx
◀ / ▼ / ▶ / ↔

8. Druk op de toetsen ◀ / ▶ om de lijst van identificatiecodes van de documenten te doorzoeken en druk op de toets **START** om het gewenste document te selecteren, of selecteer direct het voorgestelde document, door op de toets **START** te drukken:

PRINT DOCUMENT
◀ / ▼ / ▶ / ↔

9. Druk op de toets **START**, om het geselecteerde document af te drukken, of druk op de toetsen ◀ / ▶ .

DOCUMENT WISSEN
◀ / ▼ / ▶ / ↔

10. Druk op de toets **START** om het document te wissen of op de toets **STOP** om de procedure af te sluiten.

Bij drukken op de toets **START**, wordt het geselecteerde document gewist en wordt de bijgewerkte lijst van documenten in het geheugen voorgesteld. Indien het document niet werd afgedrukt, wordt het bericht "WAARSCHUWING NIET GEPRINT" kort weergegeven en op het display verschijnt:

DOCUMENT WISSEN
◀ / ▼

11. Druk op de toets **START** om het wissen van het document te bevestigen of op de toets **STOP** om de procedure af te sluiten.

 Deze procedure is **ALLEEN** actief als de PC **UIT** staat en/of de toepassing afgesloten is. Zodra u de PC aanzet en/of de toepassing activeert, worden eventuele berichten in het geheugen automatisch naar het geheugen van de PC overgebracht.

## EEN LIJST VAN UITGESLOTEN BELLERS CREËREN ...

*Deze functie is alleen beschikbaar als de herkenningfunctie van de beller-ID van de gebruiker is ingeschakeld.*

Om de toegang tot uw faxtoestel te verhinderen voor bepaalde correspondenten, kunt u hun nummer invoeren (tot een maximum van 10 nummers met een identificatiecode van 0 tot 9) in een tabel voor nummeruitsluiting. Indien deze correspondenten proberen uw faxtoestel te bellen, zal de operatie mislukken.

Om een nummer in de "zwarte lijst" op te nemen gaat u als volgt te werk:

1. Controleer of het display de oorspronkelijke standby-modus met datum en tijd weergeeft.

RX OP FAX	100%
29-10-99	14:42

2. Druk op de toets **FUNCTION**.

1.TX UIT GEH.
( F ) / ◀ / ▼ / 1-9

3. Druk op toets **9** op het numerieke toetsenbord.

9.INSTALLATIE
( F ) / ◀ / ▼ / 1-9

4. Druk op de toets **START**.

TEL.NET INSTELL.
( F ) / ◀ / ▼

5. Druk op de toets **FUNCTION** tot op het display verschijnt:

VEILIGHEID
( F ) / ◀ / ▼

6. Druk op de toets **START**.

TOEG.CODE PROGR.
◀ / ▼ / ◀/→

7. Druk op de toetsen ◀ / ▶ tot op het display verschijnt:

UITSLUITING NRS.
◀ / ▼ / ◀/→

8. Druk op de toets **START**.

BARR.ID. BELLER
(0-9)_

*Indien de herkenningfunctie van de beller-ID niet actief is, wordt de procedure na een foutbericht afgesloten.*

9. Druk op een numerieke toets. De gekozen identificatiecode verschijnt enkele seconden op de tweede regel van het display en vervolgens verschijnt:

x:VORM NUMMER
_

10. Voer het nummer in dat u aan de identificatiecode **x** van de "zwarte lijst" wilt toewijzen (maximaal 20 tekens), en druk op de toets **START**.

ANDER:JA
◀ / ▼ / ◀/→

Indien aan de identificatiecode "x" reeds een nummer is toegewezen, wordt dit weergegeven op de tweede regel van het display.

11. Indien u een andere nummer wilt instellen, drukt u op de toets **START**,

BARR.ID. BELLER
(0-9)_

en herhaalt de procedure vanaf stap **9**.

Indien u geen ander nummer wilt instellen drukt u op **STOP** om naar de oorspronkelijke standby-modus terug te gaan.

Om een reeds toegewezen identificatiecode opnieuw te gebruiken, voert u op het bericht

x:VORM NUMMER
XXXXXXXXXXXXXXXXXXXXX_

het nieuwe nummer in dat u in de "zwarte lijst" wilt opnemen en drukt vervolgens op de toets **START** om de instelling te bevestigen; het eerder aan deze identificatiecode toegewezen nummer wordt vervangen door het nieuwe nummer.

Om een nummer te wissen dat aan een identificatiecode is toegewezen, drukt u bij het bericht:

x:VORM NUMMER
XXXXXXXXXXXXXXXXXXXXX_

op de toets **CLEAR** en daarna op **START**.



***FUNCTIE TELEFOON***





Indien er geen documenten in de ADF gestoken zijn, is het toestel in alle opzichten een traditioneel telefoontoestel. Als u de lijn neemt door opnemen van de hoorn, beschikt u dus over alle functies die een normale telefoon biedt.

Hiertoe behoort ook de functie **R** (REGISTER RECALL, geactiveerd met de **R**-toets) die toegang biedt tot speciale diensten die door de netwerkcentrale worden geboden.

U hebt tevens beschikking over de volgende functies:

- oproepen van een correspondent met gebruik van de geprogrammeerde snelkiesprocedures, zie hieronder "**Opbellen via de one-touch-toetsen**" en "**Opbellen via de snelkiescodes**",
- tijdelijk onderbreken van een telefoongesprek door indrukken van de toets "  " (**HOLD**). U kunt het gesprek voortzetten zodra u dezelfde toets weer indrukt,
- opvragen van een van de **laatste 10 gekozen nummers (uitgaande oproepen)** of een van de **laatste 20 binnengekomen nummers (ontvangen oproepen)** zonder het nummer opnieuw te hoeven vormen.

## BELANGRIJKE OPMERKING:

Indien op uw toestel de functie **TOEG.CODE TX** ingeschakeld is, (zie de paragraaf **DE VEILIGHEIDSFUNCTIES** in *Functie faxtoestel*), kan het apparaat alleen als telefoon gebruikt worden door personen die de toegangscode kennen.

## OPBELLEN VIA DE ONE-TOUCH-TOETSEN ...

Procedure:



oftewel:

Als u de gewenste toets gedurende meer dan een seconde indrukt, (in het voorbeeld **1**), verschijnt het toegewezen telefoonnummer op het display (zie "**One-touch-toetsen en snelkiescodes programmeren**", in het hoofdstuk "**Verzenden en ontvangen**"). Als ook de naam is opgeslagen, wordt deze op het display weergegeven.

Zodra de correspondent antwoordt, neemt u de hoorn op en begint het gesprek.

## OPBELLEN VIA DE SNELKIESCODES ...

Procedure:

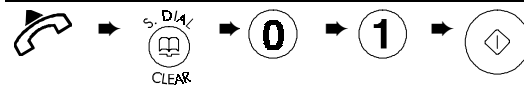

oftewel:

Zodra u op de toets **S.DIAL** hebt gedrukt en de snelkiescode hebt ingevoerd (in het voorbeeld **01**), verschijnt het toegewezen telefoonnummer op het display (zie "**One-touch-toetsen en snelkiescodes programmeren**", in het hoofdstuk "**Verzenden en ontvangen**"). Als ook de naam is opgeslagen, wordt deze op het display weergegeven.

Druk op de toets **START** om de oproep te starten.

Zodra het nummer is gevormd en de correspondent antwoordt, kunt u het gesprek beginnen.

## OPBELLEN MET ONE-TOUCH-TOETSEN OF SNELKIESCODES DOOR ZOEKEN IN DE BETREFFENDE LIJSTEN ...

Als u zich de one-touch-toets of de snelkiescode niet herinnert die u aan een bepaald telefoonnummer hebt toegewezen, kunt u de oproep toch uitvoeren door het nummer als volgt op te zoeken in de betreffende lijst:

### Procedure:



oftewel:

1. Controleer of het display de oorspronkelijke standby-modus met datum en tijd weergeeft.

RX OP FAX	100%
24-06-99	15:42

2. Neem de lijn door de hoorn op te nemen.

VORMING TEL.NR.
-----------------

3. Druk op de toets **S.DIAL**

VORMING TEL.NR.
CODE ←/→

4. Druk op de toetsen ◀ / ▶ om het telefoonnummer of de naam te vinden van de persoon die u wilt bellen. De namen worden in alfabetische volgorde weergegeven.

SPATIE  
 0 1 2 3 4 5 6 7 8 9  
 A Å Ä Æ B C Ç D E F G H I J K L M N Ñ O Ø Ö Õ  
 P Q R S β T U Ü V W X Y Z  
 ! " # \$ % & ` ( ) \* + , - . / : ; < = > ? @ [ ] ^ \_ ' { | } ~ ¨ ° ~

5. Druk op de toets **START** om de oproep te starten.

## OPVRAGEN VAN EEN VAN DE LAATSTE 10 GEVORMDE NUMMERS OF EEN VAN DE LAATSTE 20 BINNENKOMENDE NUMMERS

Om een van deze nummers op te vragen, gaat u als volgt te werk:

### Procedure:

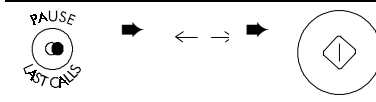

oftewel:

1. Controleer of het display de oorspronkelijke standby-modus met datum en tijd weergeeft.

RX OP FAX	100%
24-06-99	15:42

2. Druk op de toets **LAST CALLS**; op het display verschijnt:

UITG. OPROEPEN
◀ / ▼ / ← / →

3. Druk op de toets **START** en daarna op de toetsen ◀ / ▶ om in de lijst van laatste uitgaande oproepen, het telefoonnummer of de naam te vinden van de persoon die u wilt bellen.

*Indien zich een document in de ADF bevindt of bij opnemen van de hoorn, wordt direct het laatst gevormde faxnummer weergegeven.*

Anders kunt u op de toetsen ◀ / ▶ drukken; op het display verschijnt:

BINNENK. OPROEPEN
◀ / ▼ / ← / →

Druk op de toets **START** en daarna op de toetsen ◀ / ▶ om in de lijst van laatste binnengekomen oproepen het telefoonnummer of de naam te vinden van de persoon die u wilt bellen.

4. Druk op de toets **START** om de oproep te starten.

## HET FAXTOESTEL VERBINDEN MET ANDERE TELEFOONDIENTEN

Het faxtoestel heeft de mogelijkheid om met een ander telefoonbedrijf (carrier) te worden verbonden. In enkele landen is het faxtoestel reeds op genoemde verbinding ingesteld. Wanneer dit niet het geval is of u wenst van carrier te veranderen, gaat u als volgt te werk:

Nadat u het faxtoestel op de lijkenmerken hebt ingesteld (volg de procedure "Aansluiten op het openbare telefoonnet" tot stap 6 of de procedure "Aansluiten op een privé-lijn" tot stap 11, in het hoofdstuk "Het faxtoestel configureren voor de kenmerken van de telefoonlijn"), gaat u als volgt te werk:

1. Druk op de toets **START**.

ANDER NWERK:JA  
◁ / ▽ / ⇐ / ⇒

2. Druk op de toets **START**.

VORM NAAM NWERK:  
XXXXX ...

3. Voer de nieuwe naam in (max. 16 tekens) en druk op de toets **START** of bevestig de bestaande naam door direct op **START** te drukken.

VORM PREFIX  
(0 - 9): XXXX

4. Voer het nieuwe prefix in (max. 6 tekens) en druk op de toets **START** of bevestig het bestaande prefix door direct op **START** te drukken.

VOER ACRONIEM IN  
(a - z): x

5. Voer het nieuwe acroniem in (1 teken) en druk op de toets **START** of bevestig het bestaande acroniem door direct op **START** te drukken. Druk daarna op de toets **STOP** om het faxtoestel weer in de oorspronkelijke standby-modus te plaatsen.

RX OP FAX 100%  
27-10-99 10:48

Bij selecteren van een andere carrier dient u **alle velden** in te vullen, anders wordt de instelling niet tot een goed einde gebracht en wordt er een foutbericht weergegeven. Druk op **STOP** om terug te gaan naar de oorspronkelijke standby-modus.

Nadat de verbinding is ingesteld, krijgt u hiertoe toegang door op de toets  te drukken voordat u het nummer van de correspondent vormt. Op het display verschijnt gedurende enkele seconden de naam van de carrier en vervolgens blijvend het acroniem dat u hebt opgeslagen, binnen het gevormde nummer.

Onderstaande diagrammen dienen als gids voor het uitvoeren van een verzending of een telefoontoeproe in elke voorziene kiesmodus. Denk eraan dat u voor een **telefoonoproep geen documenten in de ADF moet steken**.

1. Nummer kiezen direct via het numerieke toetsenbord

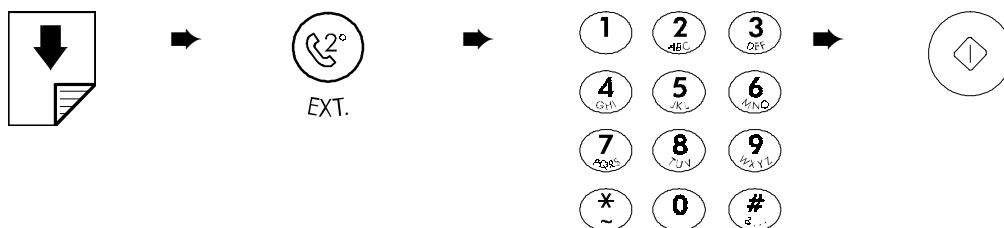



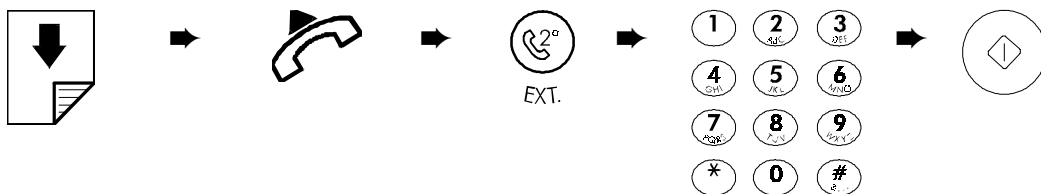

## 2. Nummer kiezen via de telefoon

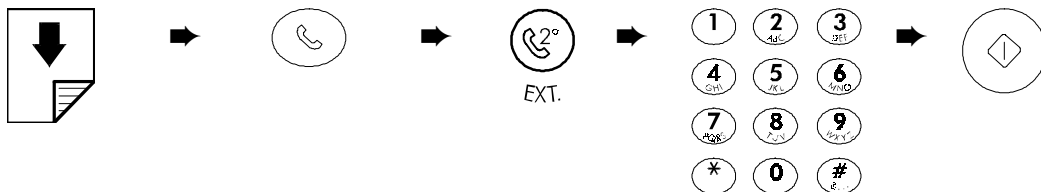

## 3. Kiestonen horen tijdens het kiezen zonder de hoorn op te nemen (handen vrij)



Om de **snelkiesprocedures** te kunnen gebruiken, zoals de **one-touch-toetsen** en de **snelkiescodes**, moet u tijdens de programmering hiervan (zie "**One-touch-toetsen en snelkiescodes programmeren**", in het hoofdstuk

"**Verzenden en ontvangen**") eenmaal op de toets  drukken voordat u het nummer van de correspondent vormt als het faxtoestel op een openbaar telefoonnet is aangesloten; of dezelfde toets tweemaal indrukken indien het faxtoestel op een privé-centrale is aangesloten.

---

***FUNCTIE INTERNET***

---

---



## INLEIDING

Uw faxtoestel heeft de mogelijkheid om in Internet te werken via Fax2Net, een berichtenservice van modiaal formaat, zonder gebruik te hoeven maken van uw PC.

Door u te abonneren op Fax2Net, kunt u:

- E-mail berichten ontvangen alsof het faxberichten waren.
- Faxdocumenten verzenden aan e-mail adressen.
- Web-pagina's opvragen en uitprinten op uw faxtoestel.
- Via Internet faxen verzenden aan elke andere faxgebruiker..

Aan uw faxtoestel wordt een eigen e-mail adres toegewezen zodat u niet alleen met uw faxcorrespondenten maar ook met alle e-mail gebruikers over de hele wereld kunt communiceren.

### U hoeft geen extra telefoonlijnen aan te vragen.

Indien u niet met Internet vertrouwd bent, kunt u de rest van deze pagina lezen alvorens met de procedures voor registratie en instelling van uw toestel te beginnen.

## Wat is Internet

Internet is een netwerk dat meerdere netwerken omvat die onderling zijn verbonden via de wereldwijde telecommunicatie-infrastructuur. Wanneer u een verbinding tot stand brengt met Internet ("on line"), heeft u toegang tot elk soort informatie dat op het World Wide Web (wereldwijd netwerk) wordt gebracht. De informatie is opgenomen in "sites", die normaal gemaakt zijn door wie ze openbaar maakt: bedrijven, verenigingen, particuliere en openbare instellingen, enz.

## Wat is een Internet-adres

Elke site heeft een eenduidig adres waardoor het geïdentificeerd wordt. Dit adres wordt ook wel URL genoemd: Uniform Resource Locator. Het adres bestaat uit twee delen: het protocol en het eigenlijke adres. Het protocol staat vast en wordt bepaald door het systeem dat u gebruikt; het adres is samengesteld en heeft normaal drie delen gescheiden door punten.

Voorbeeld:

[www.voorbeeld.com/onderwerp/pagina.html](http://www.voorbeeld.com/onderwerp/pagina.html)

waar:

- "www" = World Wide Web (WEB);
- ".voorbeeld" ("punt voorbeeld") = de naam van de site;
- ".com" ("punt com") = het soort site; ".com" staat in de regel voor een commercieel bedrijf; ".net" is een Internet servicenetwerk.

In dit voorbeeld is [www.voorbeeld.com](http://www.voorbeeld.com) het adres van de WEB-site; "onderwerp" is de naam van een map van deze WEB-site en "pagina.html" is de naam van een specifieke pagina van die map.

## Wat is "e-mail"

"E-mail" (electronic mail) betekent "elektronische post" en is net als het verzenden van een brief via de traditionele post, maar in plaats van pen en papier wordt de scanner van uw toestel gebruikt om het document dat u wilt verzenden over te nemen en de telefoonlijn dient als verzendingssysteem.

U kunt e-mail ontvangen van en zenden naar iedereen die over een verbinding met Internet beschikt en geabonneerd is.

Wanneer u zich op Internet abonneert, wordt u een e-mail adres verstrekt, dat u identificeert als gebruiker en anderen de mogelijkheid geeft u elektronische post te sturen. Een e-mail adres heeft gewoonlijk de volgende vorm:

[uwnaam@olivettifax.net](mailto:uwnaam@olivettifax.net)

waar het eerste deel uw identificatie is en het tweede deel de Internet Service Provider waarop u geabonneerd bent.



*Let op het verschil waardoor u een Internet-adres van een e-mail adres kunt onderscheiden: het e-mail adres bevat altijd het "@" (apenstaartje – in het engels "at").*

## Wat is een "Internet Service Provider"

Om op Internet te kunnen werken, heeft u een verbinding met een Internet Service Provider (ISP) nodig. ISP of SERVER is een beheerder die u een aantal diensten levert en u de mogelijkheid geeft uw berichten op te slaan.

Wanneer u zich op de Provider abonneert, wordt u de naam en extensie (".com", ".net", etc.) van de Provider van uw geografische gebied verstrekt.

## REGISTRATIE

Alvorens uw toestel in de omgeving Internet te gebruiken moet u zich abonneren op een "Internet Service Provider" (SERVER).

Voor de registratie bij de server, moet u het bij het toestel geleverde registratieformulier invullen en naar het faxnummer zenden dat op het formulier zelf is aangegeven.

1. Vul het registratieformulier in met voornaam, naam, volledig adres, uw faxnummer (inclusief zonennummer) en e-mail adres, indien u dit reeds heeft.

 **Schrijf duidelijk en in blokletters.**

2. geef, in de specifieke vakjes op het formulier, de naam aan die u wilt gebruiken als nieuw adres voor uw toestel (maximaal 16 alfanumerieke tekens).

Dit adres wordt gecontroleerd door de beheerder van de server om na te gaan of er niet reeds een eensluitende naam geregistreerd is door een andere gebruiker.

3. Geef aan, door aankruisen van de specifieke vakjes op het formulier, of, en in welk formaat u een faxverzendsbewijs wilt ontvangen.

4. Zend het registratieformulier via fax naar het nummer dat op het formulier zelf is aangegeven volgens onderstaande procedure:

- a. Controleer of het display de oorspronkelijke standby-modus met datum en tijd weergeeft.

RX OP FAX	100%
01-06-00	15.25

- b. Steek het formulier in de ADF van het faxtoestel.

NORMAAL	100%
DOCUMENT GEREED	

- c. Druk op de toets **FUNCTION**.

1.TX UIT GEH.
( F ) / < / > / 1-9

- d. Druk op de toets **9**.

9.INSTALLATIE
( F ) / < / > / 1-9

- e. Druk op **START**.

TEL.NET INSTELL.
( F ) / < / > /

- f. Druk op de toets **FUNCTION**.

INTERNET
( F ) / < / > /

- g. Druk op de toets **START**.

REGISTR. ZENDEN
( F ) / < / > /

- h. Druk op de toets **START**.

VORM NUMMER
_

- i. Voer het nummer, dat op het registratieformulier is aangegeven, in via het numerieke toetsenbord.

- j. Druk op de toets **START**.

De verzending start automatisch.

De Klantenservice zal u een antwoord zenden met bevestiging van de registratie en het provider-nummer en de klant-identificatie.

**Houd in afwachting van het antwoord van de Klantenservice, de lijn waarop uw faxtoestel is aangesloten vrij.**

## INSTELLING VAN UW TOESTEL

In antwoord op uw registratie-aanvraag, ontvangt u van de Klantenservice een bevestigingsbrief die het provider-nummer en de klant-identificatie bevat (accountnummer en PIN) die u op uw toestel moet instellen. Dit document bevat tevens de onderstaande instructies voor de juiste instelling:

1. Controleer of het display de oorspronkelijke standby-modus met datum en tijd weergeeft.

RX OP FAX	100%
01-06-00	15.25

2. Druk op de toets **FUNCTION**.

1.TX UIT GEH.
( F ) / ◀ / ▼ / 1-9

3. Druk op toets **9**.

9.INSTALLATIE
( F ) / ◀ / ▼ / 1-9

4. Druk op **START**.

TEL.NET INSTELL.
( F ) / ◀ / ▼

5. Druk op de toets **FUNCTION**.

INTERNET
( F ) / ◀ / ▼

6. Druk op de toets **START**.

REGISTR. ZENDEN
( F ) / ◀ / ▼

7. Druk op de toets **FUNCTION**.

PROVIDER INST.
( F ) / ◀ / ▼

8. Druk op de toets **START**.

NUMMER PROVIDER
_

9. Voer het nummer van de SERVER in dat in de registratiebevestiging van de Klantenservice is aangegeven (indien u op het netwerk bent aangesloten via een privé-centrale, moet u ook het toegangsnummer voor de buitenlijn invoeren) en druk op de toets **START**.

ID ACCOUNT
_

10. Voer het nummer van de ID ACCOUNT in dat in de registratiebevestiging van de Klantenservice is aangegeven en druk op de toets **START**.

11. Uw toestel verbindt zich automatisch met de SERVER Fax2Net, van wie u via fax een bevestigingsbericht ontvangt. Nadat u dit bericht hebt ontvangen, kunt u e-mail berichten en faxen ontvangen en verzenden via uw nieuwe Fax2Net account.

 Denk eraan dat het nummer van de ID ACCOUNT van uw toestel geregistreerd is bij de SERVER. Indien u om enige reden uw nummer wijzigt, moet u direct de Klantenservice van Fax2Net hiervan berichten

Indien u geen bevestigingsbericht ontvangt, herhaalt u de instelprocedure. Indien ook de tweede poging geen succes heeft, neem dan contact op met de Fax2Net Klantenservice onder het nummer dat in de registratiebevestiging is aangegeven.

**Voor een correcte werking van de Fax2Net service, moet u deze informatie in uw toestel invoeren en bewaren.**

## BETALING VAN DE INTERNET-SERVICE

Wanneer u zich inschrijft voor de Internet-service, biedt uw abonnement direct een tegoed van een aantal minuten op uw account voor het verrichten van uw bewerkingen on-line.

### Om te weten hoeveel tegoed u nog hebt....

U kunt op elk moment de toestand van uw tegoed controleren, volgens onderstaande procedure:

1. Controleer of het display de oorspronkelijke standby-modus met datum en tijd weergeeft.

RX OP FAX	100%
01-06-00	15.25

2. Druk op de toets **FUNCTION**.

1.TX UIT GEH.
( F ) / ◀ / ▼ / 1-9

3. Druk op toets **9**.

9.INSTALLATIE
( F ) / ◀ / ▼ / 1-9

4. Druk op **START**.

TEL.NET INSTELL.
( F ) / ◀ / ▼

5. Druk op de toets **FUNCTION**.

INTERNET
( F ) / ◀ / ▼

6. Druk op de toets **START**.

REGISTR. ZENDEN
( F ) / ◀ / ▼

7. Druk op de toets **FUNCTION** tot op het display verschijnt:

CONTROLE TEGOED
( F ) / ◀ / ▼

8. Druk op de toets **START**.

Er wordt automatisch een account-afschrift bij de Provider aangevraagd.

De Provider zendt u een account-afschrift waarop is vermeld hoeveel minuten u nog tegoed hebt. Dit account-afschrift bevat ook het formulier voor het vooruitbetalen van een nader tegoed aan minuten.

## Betalen van meer internet-verkeer ...

Indien u meer internet-verkeer vooruit wilt betalen, vult u het formulier in dat u ontving in antwoord op uw verzoek om een account-afschrift, onder vermelding van het type en de hoeveelheid internet-verkeer dat u wilt betalen, uw persoonsgegevens en e-mail adres, accountnummer en faxnummer. Zend het formulier via fax naar uw Provider onder het nummer dat op het formulier zelf is aangegeven.

De Provider zendt u een ontvangstbewijs waarop zowel het aantal minuten dat op uw account is bijgeschreven, als het totale tegoed is aangegeven.

### Als u vergeet uw tegoed aan te vullen...

Wanneer uw tegoed bijna op is (**minder dan 10 minuten**), en u hebt zelf niet gezorgd voor aanvulling ervan door middel van het formulier voor **VERNIEUWING ACCOUNT**, zendt de Provider u een herinnering **BERICHT VAN NADERENDE VERVALDATUM**.

Om uw account actief te houden, vult u het ontvangen herinneringsformulier in, onder vermelding van het type en de hoeveelheid internet-verkeer dat u wilt betalen, uw persoonsgegevens en e-mail adres, accountnummer en faxnummer. Zend het formulier via fax naar uw Provider onder het nummer dat op het formulier zelf is aangegeven.

De Provider zendt u een ontvangstbewijs waarop zowel het aantal minuten dat op uw account is bijgeschreven, als het totale tegoed is aangegeven.

**INDIEN U UW TEGOED LAAT VERLOPEN, VERLIEST U DE MOGELIJKHEID OM GEBRUIK TE MAKEN VAN DE FAX2NET SERVICE.**

## E-MAIL ONTVANGST

Volgens onderstaande procedure kunt u kiezen hoe u uw e-mail in Internet-omgeving wilt ontvangen:

1. Controleer of het display de oorspronkelijke standby-modus met datum en tijd weergeeft.

RX OP FAX	100%
01-06-00	15.25

2. Druk op de toets **FUNCTION**.

1.TX UIT GEH.
( F ) / < / > / 1-9

3. Druk op toets **9**.

9.INSTALLATIE
( F ) / < / > / 1-9

4. Druk op **START**.

TEL.NET INSTELL.
( F ) / < / >

5. Druk op de toets **FUNCTION**.

INTERNET
( F ) / < / >

6. Druk op de toets **START**.

REGISTR. ZENDEN
( F ) / < / >

7. Druk op de toets **FUNCTION** tot op het display verschijnt:

EMAIL ONTVANGST
( F ) / < / >

8. Druk op de toets **START**.

Op het display verschijnt:

EMAIL ONTV:NEE
< / > / <- / ->

9. Druk op de toets **START**, als u wilt dat de e-mail berichten op de server blijven; druk op de toetsen < / > om de andere beschikbare optie weer te geven:

EMAIL ONTV.:JA
< / > / <- / ->

10. Druk op de toets **START**. De e-mail berichten worden direct op het toestel ontvangen en afgedrukt.

## ACTUALISERING TARIEVEN

Met een oproep aan de Provider, kunt u de lijst met de huidige tarieven voor de diverse transactie opvragen.

Ga als volgt te werk:

1. Controleer of het display de oorspronkelijke standby-modus met datum en tijd weergeeft.

RX OP FAX	100%
01-06-00	15.25

2. Druk op de toets **FUNCTION**.

1.TX UIT GEH.
( F ) / < / > / 1-9

3. Druk op toets **9**.

9.INSTALLATIE
( F ) / < / > / 1-9

4. Druk op **START**.

TEL.NET INSTELL.
( F ) / < / >

5. Druk op de toets **FUNCTION**.

INTERNET
( F ) / < / >

6. Druk op de toets **START**.

REGISTR. ZENDEN
( F ) / < / >

7. Druk op de toets **FUNCTION** tot op het display verschijnt:

CONTR. TARIEVEN
( F ) / < / >

8. Druk op de toets **START**.

Er wordt automatisch een verzoek ingediend bij de Provider voor toezending van een bijgewerkte tarievenlijst.

De Provider zendt u de tabel met huidige tarieven.



## BEWERKINGEN IN DE INTERNET-OMGEVING

### Verzenden van documenten

1. Steek het document in de ADF en stel de zijgeleiders op de breedte af.
2. Druk op de toets @.
3. Indien u zowel een toepassing op PC al de Fax Provider ter beschikking hebt, biedt het display u de keuze:



of (toetsen ◀ / ▶)



4. Indien u FAX OP INTERNET selecteert, hoeft u alleen het Internet-adres in te voeren en vervolgens op **START** te drukken. De verzending wordt direct gestart.

*In dit geval kunt u ALLEEN het alfanumerieke toetsenbord gebruiken voor het typen van het nummer van uw correspondent.*

Indien u daarentegen INTERNET LINKFAX selecteert, vindt de transactie als volgt plaats:

5. Druk op **START**. Op het display verschijnt



en het document wordt gescand.

Tijdens het scannen geven een aantal berichten op het scherm van de PC het verloop van de operatie aan.

6. Na afloop van het scannen, verschijnt op het display:



7. Vorm het Internet-adres van de persoon/personen aan wie u het document wilt zenden.

In dit geval kunt u zowel het faxnummer als het Internet-adres dat aan een **one-touch-toets** of aan een **snelkiescode** is toegekend (voor nadere informatie wordt verwezen naar de paragrafen "One-touch-toetsen en snelkiescodes pro-

grammeren", "Verzenden via one-touch-toetsen/snelkiescodes" in het gedeelte "Functie Fax").

8. Druk op de toets **START**. Het faxtoestel vraagt u een ander nummer in te voeren. U kunt tot 50 adressen invoeren.
9. Wanneer alle adressen zijn ingevoerd, opnieuw op **START** drukken om de verzending te starten, die wordt uitgevoerd door uw e-mail toepassing.

U kunt ook een door het faxtoestel gescand document via de PC verzenden. Een beschrijving van deze procedure vindt u in de elektronische documentatie die samen met "LINKFAX PRO" werd geladen.

### Ontvangen van e-mail

U kunt uw e-mail berichten direct op uw faxtoestel ontvangen op uw nieuwe E-mail adres. Voor het beheer van deze service wordt verwezen naar de specifieke paragraaf van dit gedeelte.

### Uitprinten van WEB-pagina's

1. Controleer of de ADF leeg is, en druk vervolgens op de toets @.
2. Voer het volledige adres in van de pagina uit de Internet site die u wilt afdrukken.
3. Druk op de toets **START**.  
Indien het adres van de WEB-pagina het teken @ bevat, verschijnt op het display:



4. Druk opnieuw op de toets **START**.

Op het display verschijnt:

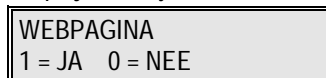

5. Druk op de toets **1** op het numerieke toetsenbord.  
Het zal enkele minuten duren voordat uw toestel begint af te drukken.

Het kan zijn dat deze functie niet beschikbaar is in uw land. Neem voor nadere informatie contact op met het verkooppunt.

---

***FUNCTIE KOPIEERAPPARAAT***

---



## HET FAXTOESTEL ALS EEN KOPIEERAPPARAAT GEBRUIKEN

Zoals reeds gezegd, kunt u het toestel tevens als **kleurenkopieerapparaat** gebruiken. U kunt namelijk behalve normale zwart-wit kopieën, ook kleurenkopieën maken. Het verkregen resultaat is afhankelijk van een aantal waarden die u via enkele toetsen moet selecteren alvorens de kopieerfunctie te activeren:

### BEDIENINGSPANEEL VOOR HET KOPIEREN ...

De toetsen van de het bedieningspaneel die u kunt gebruiken voor het uitvoeren en/of aanpassen van een kopie bevinden zich op de bovenste regel direct onder het LC-display, zie onderstaande figuur:

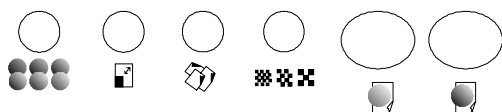

Van links naar rechts:

  
**Toets  (AFBEELDING)**

Deze toets regelt twee kenmerken: de **HELDERHEID** en de **VERZADIGING** van de kleuren.

Hiermee kan het contrast van de kleuren en/of van de grijstinten op de uitgaande kopie worden afgesteld, op basis van de kwaliteit van het origineel (bijv. als het origineel heel bleek is, kunt u de contrastwaarde verhogen).

De standaardwaarde is die welke verschijnt bij drukken op de toets:

- eenmaal voor de helderheid,
- tweemaal voor de verzadiging.

Na 2 minuten van inactiviteit of na 2 minuten vanaf de laatste kopieeropdracht worden de standaardwaarden hersteld.

  
**Toets  (VERKLEINEN/VERGROTEN)**

Met deze toets kunt u de inhoud van het origineel vergroot of verkleind weergeven op het voor de kopie gebruikte papierformaat.

De standaard waarde is 100% (kopie 1:1 op A4) en verschijnt bij eenmaal drukken op de toets:

Er zijn 9 vaste vergrotings-/verkleiningswaarden voor elk erkend papierformaat (A4, LETTER, LEGAL).

De volgende originele formaten kunnen bijvoorbeeld op een A4-formaat worden afgedrukt:

- LEG. (LEGAL) → A4 = verkleining van 76%
- B5 → A4 = vergroting van 105%



- A5 → A4 = vergroting van 129%
- B6 → A4 = vergroting van 149%
- A6 → A4 = vergroting van 182%
- B7 → A4 = vergroting van 211%
- A7 → A4 = vergroting van 258%
- 50% (minimum)
- 400% (maximum)

Bovendien kan de verkleining van 99% tot 50% of de vergroting van 101% tot 400% ingesteld worden in stappen van 1%, door middel van de toetsen ◀ / ▶.

Tijdens het kopiëren wordt het vergrotings-/verkleiningspercentage weergegeven aan de linkerkant van het display.

Bij kopiëren met vergroting is het uitgangspunt (van waaruit de vergrotingsfunctie begint) het paginamidden van het originele document, terwijl bij het afdrukken van het gekopieerde document de afbeelding vanaf de linker bovenhoek wordt weergegeven.

Na 2 minuten van inactiviteit of na 2 minuten vanaf de laatste kopieeropdracht, worden de standaardwaarden hersteld.

  
**Toets  (PAPIER)**

Met deze toets kunt u het papiertype selecteren waarop de kopie wordt gemaakt.

De standaard waarde (NORMAAL) is die welke verschijnt bij eenmaal drukken op de toets.

U kunt uw origineel op de volgende papiersoorten kopiëren:

- GLOSSY (glanzend papier),
- FOTO (fotografisch papier),
- COATED (gestreken papier),
- TRANSPARANT (positieve film),
- T-SHIRT (speciaal opstrijkpapier voor stof).

Na 2 minuten van inactiviteit of na 2 minuten vanaf de laatste kopieertaak, worden de standaardwaarden hersteld.



### Toets (KWALITEIT)

Met deze toets kunt u de kwaliteit van de uitgaande kopie kiezen.

De standaardwaarde (CONCEPT) is die welke verschijnt bij eenmaal drukken op de toets.

De enige alternatieve waarde is HOGE KWALITEIT. Na 2 minuten van inactiviteit of na 2 minuten vanaf de laatste kopieertaak, worden de standaard waarden hersteld.



### Toets Z/W KOPIE

Met deze toets wordt de machine ingesteld voor het maken van zwart-wit kopieën. Na eenmaal indrukken van deze toets, wordt u gevraagd het gewenste aantal kopieën in te stellen. Om de kopieertaak de starten, moet u de toets nogmaals indrukken.



### Toets KLEURENKOPIE

Met deze toets wordt het maken van een kleurenkopie gestart.

## WELKE DOCUMENTEN ...

### Afmetingen

- Breedte min. 148 mm - max. 216 mm
- Lengte min. 216 mm - max. 600 mm

### Dikte

Van: 60 - 90 gr/m<sup>2</sup> (max. 25 vel)  
50 - 340 gr/m<sup>2</sup> (1 vel per keer)

### Type

Normaal, glossy, foto, coated, transparant, T-shirt

Gebruik voor alle kleine en heel dunne documenten altijd de speciale documentenmap.

Denk eraan het hendeltje op de ADF overeenkomstig te verplaatsen.

## KOPIËREN ...

Controleer allereerst of het toestel aanstaat, met de printkop geïnstalleerd, en startklaar is (initialisatiecyclus voltooid) – op het display verschijnt:

RX OP FAX	100%
29-10-99	14:42

Ga als volgt te werk:

1. Laad, indien nodig, papier in de ASF en controleer of het **formaat** overeenkomt met het formaat dat in het menu **Instelling** is geselecteerd (zie het hoofdstuk "**Papier en andere afdrukmedia**").
2. Steek het te kopiëren document ondersteboven in de ADF. Controleer of de hendel voor de dikte van het origineel correct is geplaatst: naar links voor standaard papier, naar rechts voor speciaal papier.
3. Wijzig, indien nodig, de waarden van **helderheid** en/of **verzadiging** met behulp van de toets **AFBEELDING**.

*De instelling van **VERZADIGING** heeft geen effect bij een Z/W-kopie*

4. Stel indien nodig het **verkleinings-/ vergrotingspercentage** in, door middel van de toets **VERKLEINEN/ VERGROTEN**.
5. Stel de **papiersoort** in waarop de kopie wordt afgedrukt, door middel van de toets **PAPIER**.
6. Stel de **kopieerkwaliteit** in, door middel van de toets **KWALITEIT**.
7. Stel het **soort kopie** in, door drukken op de toets **Z/W-KOPIE** of **KLEURENKOPIE**.
8. Indien u een toegangscode hebt ingesteld om het gebruik van de kopieerfunctie te beveiligen, wordt u deze code nu gevraagd. Voer de code in en druk daarna op **START**:
  - Indien u op de toets **KLEURENKOPIE**, hebt gedrukt, wordt de kopieertaak direct gestart.
  - Indien u op de toets **Z/W-KOPIE** hebt gedrukt, moet u het aantal gewenste kopieën instellen.
9. Stel het **aantal kopieën** in, door middel van het **numerieke toetsenbord**.
10. Druk op de toets **Z/W-KOPIE** om de **kopieertaak te starten**.

Indien u problemen hebt met het kopiëren, controleer dan de volgende punten en probeer het opnieuw:

- Indien de inkt op is in de printkop, wordt de kopieertaak niet gestart en verschijnt het bericht PRINTKOP CONTR. knipperend op het display. Vervang de printkop (zie het hoofdstuk **Onderhoud**).
- Indien u een kleurenkopie hebt ingesteld en de geïnstalleerde printkop is een zwart-wit printkop, of andersom, verschijnt het bericht PRINTKOP CONTR. knipperend op het display. Verwissel de printkop (zie het hoofdstuk **Onderhoud**).
- Indien de kwaliteit van de kopie niet goed is:
  - voer de **kalibreringsprocedure** uit (zie het hoofdstuk **Onderhoud**).
  - wijzig de ingestelde waarde voor de **achtergrondverwijdering** in het menu **INSTELLING** (*alleen geldig voor Z/W-kopie*).



---

***FUNCTIE PRINTER***

---

---





Om het toestel als printer te gebruiken, moet u allereerst:

1. Het toestel volledig installeren (zie het hoofdstuk **Installatie**).
2. Controleren of het toestel aan staat.
3. Controleren of de instellingen van de printerdriver overeenkomen met de vereisten.
4. Controleren of het toestel geselecteerd is als uitgangsaparaat voor printen.

Ga nu als volgt te werk:

5. Open een toepassing voor tekstverwerking of desktop publishing.
6. Open of creëer het document dat u wilt afdrukken; bewerk het en sla het op.
7. Selecteer de opdracht Afdrukken van de toepassing. Er verschijnt een venster met de kenmerken van de huidige afdruktaak van het toestel.
8. Selecteer het geladen papiertype en -formaat, evenals het aantal kopieën dat u wenst af te drukken (voor meer details wordt verwezen naar de elektronische documentatie die samen met de printerdriver wordt geladen). Controleer of het toestel geselecteerd is als printer, en klik op OK.

*Indien u speciale afdrukmedia gebruikt, moet u eraan denken, nadat de afdruktaak is voltooid, de overige vellen papier uit ASF te verwijderen, om te voorkomen dat deze worden gebruikt voor het afdrukken van eventuele documenten die op de fax binnenkomen.*

### AANPASSING VAN DE PRINTPARAMETERS

Controleer altijd of de functies **Type papier** en **Papierformaat** van de printerdriver overeenkomen met de kenmerken van de afdrukmedia die u wilt gebruiken. Met name de kalibrering van de kleuren in de printerdriver is specifiek ingesteld voor de afzonderlijke media die door de printer worden beheerd. Een verkeerde instelling van deze parameters kan een iets mindere afdrukkwaliteit tot gevolg hebben.

1. Toegang tot de instellingen van de printerdriver:

*Windows® 95/98/NT*

Klik vanuit het Desktop-venster op **Start**, selecteer **Instellingen** en **Printers**. Klik met de rechter muisknop op het pictogram van de printerdriver van het faxtoestel, en klik op **Eigenschappen** om de eigenschappen van de driver te openen.

2. Klik op het tabblad **Instellingen**.

Er wordt een venster geopend met alle parameters waarmee u de afdruktaak kunt instellen.

Een volledige beschrijving van deze functies vindt u in de elektronische documentatie die bij de installatie van de printerdriver wordt geladen.

3. Elke wijziging in de opties van de parameters moet bevestigd worden om bewaard te blijven. Om de nieuwe opties te bevestigen, klikt u op de knop **Toepassen** onderin het scherm.
4. Klik op **OK** om het venster **Eigenschappen** te sluiten en de aangepaste parameters op te slaan, of druk op **Annuleren** om het venster **Eigenschappen** te sluiten zonder de aangebrachte wijzigingen op te slaan.

De knop **Printer Monitor** geeft direct toegang tot de controle- en statusfuncties van de printer.

Met de knop **Standaardinstellingen herstellen**, onderin het scherm, worden de oorspronkelijke standaard parameters hersteld.

## INFORMATIE OVER DE DRIVER-INSTELLINGEN

Er zijn verschillende manieren waarop men toegang heeft tot de beschikbare informatie voor de parameters van het tabblad **Instellingen**:

- met de muis gedurende meer dan 3 seconden op een willekeurige parameter gericht, wordt een lichtpunt geactiveerd dat de functie van deze parameter aangeeft. Deze indicator verdwijnt zodra de muis wordt verplaatst.
- selecteer de gewenste parameter, en klik met de rechter muisknop.
- selecteer ? in de rechter bovenhoek van het tabblad, en sleep het vraagteken naar de gewenste parameter.
- klik op de knop **HELP** in de rechter onderhoek van het tabblad. In dit geval heeft u toegang tot het hele gedeelte met betrekking tot het tabblad **Instellingen**.

## HET TOESTEL SELECTEREN ALS UITGANGSAPPARAAT

Het toestel wordt normaal als standaard uitgangsaparaat geselecteerd tijdens de installatie van de printerdriver. Indien u deze selectie nog niet hebt uitgevoerd, kunt u als volgt te werk gaan:

*In Windows® 95/98/NT: klik op **Start**, selecteer **Instellingen** en dan **Printers**. Dubbelklik nu op het **pictogram van de printer**, en klik vervolgens op **Printer** en op **Als standaardprinter instellen**.*

Indien u het toestel niet als standaardprinter wilt instellen, kunt u het selecteren op het moment waarop u de afdruktaak start.

***Nadere informatie over de functies van de printer vindt u in de elektronische documentatie die samen met de printerdriver wordt geladen.***

---

***FUNCTIE SCANNER***

---

---



Om het toestel als een scanner te gebruiken, moet u allereerst:

- Het toestel volledig installeren (zie het hoofdstuk **Installatie**).
- Controleren of het toestel en de PC aan staan.

Ga nu als volgt te werk:

1. Steek het document dat u wilt scannen in de ADF van het toestel.
2. Open het remote panel van LinkFax Pro op het scherm van uw PC.
3. Klik op de knop **SCAN** van het remote panel.  
Er wordt een venster van de scannerdriver TWAIN geopend en het toestel scant het document.  
Na afloop van het scannen wordt het venster van de driver gesloten en wordt een ander venster geopend waarin u het gecreëerde bestand kunt opslaan.
4. Volg de instructies op het scherm.

of

1. Open uw scannertoepassing (die compatibel moet zijn met TWAIN).
2. Selecteer een bron.
3. Start het scannen van de afbeelding (bijvoorbeeld: **Importeren...**).
4. Steek het document dat u wilt scannen in de ADF van het toestel.
5. Klik op het tabblad **SCAN** in het venster van de scannerdriver.  
De scannerdriver wordt geopend en het toestel scant het document.
6. Na afloop van het scannen wordt de afbeelding weergegeven op de pagina van uw toepassing.

*Indien uw document uit meerdere pagina's bestaat, controleer dan of de optie ADF in het venster van de driver geselecteerd is.*

Voor nadere informatie over het bedienen van de scanner vanaf de PC en een volledige beschrijving van alle functies in de beeldschermpagina's, wordt verwezen naar de elektronische documentatie die samen met de scannerdriver wordt geladen en de informatie die bij de scannertoepassing wordt geleverd.

Met behulp van de toepassing OCR die samen met het programma Unimessage werd geladen, kunt u een gescand bestand weer omzetten in een bewerkbaar bestand. Voor nadere informatie wordt verwezen naar de elektronische documentatie die samen met de toepassing werd geladen.



---

***TOEPASSING PC-KLEURENFAX***

---

---





Met het programma LinkFaxPro®, dat u geladen hebt tijdens de installatie van het toestel (zie het hoofdstuk **INSTALLATIE**), kunt u, via UNIMESSA-GE van WordCraft, faxen in zwart-wit en in kleur verzenden en ontvangen.

Behalve het garanderen van een standaard interface tussen UNIMESSAGE en uw toestel, zorgt LinkFax-Pro® tevens voor synchronisatie tussen de bewerkingen voor scannen, communicatie (verzenden en ontvangen) en printen, zodat deze elkaar niet overlappen.

Voor de installatie wordt verwezen naar het gedeelte INSTALLATIE en de documentatie die bij de toepassing wordt geleverd.

**Voor nadere informatie over het bedienen van het toestel en een volledige beschrijving van alle functies die vanaf de PC uitvoerbaar zijn, wordt verwezen naar de elektronische documentatie die samen met LinkFaxPro® wordt geladen en de informatie die bij de toepassing UNIMESSAGE wordt geleverd.**



---

***ONDERHOUD***

---

---



Om een correcte werking van uw toestel te blijven garanderen, moet u zich aan de **aanbevelingen** voorin deze handleiding houden. Deze aanbevelingen betreffen de ook de **normale vervanging** van toebehoren (kleuren- of monochromatische printkop) en de **periodieke reiniging** van de volgende onderdelen:

- de spuitmondten van de printkop
- de elektrische contacten van de printkop
- het reinigingslint van de printkop
- de optische scanner
- de behuizing

en het eventueel verwijderen van **vastgelopen documenten** in de ADF of **vastgelopen papier** in de ASF.

De oplossing voor kleine problemen vindt u in de betreffende paragraaf van dit gedeelte.

## PRINTKOP VERVANGEN ("GEEN INKT MEER") ...

Wanneer de inkt in de printkop op is, verschijnt op het display het bericht "GEEN INKT MEER". In dit geval moet u de **printkop vervangen**.

**Wanneer u de printkop verwisselt, let dan op dat u de printwagen niet uit de installatiepositie verplaatst.**

1. Druk op de toets . Op het display verschijnt het bericht "PRINTKOP VERV., DRUK OP RESUME".

De toets  is niet actief tijdens de afdrukken. Om de printwagen te verplaatsen, moet u hier alleen op drukken wanneer de afdruktaak is beëindigd.

2. Zet het deksel van het printkopcompartiment omhoog, zoals door de pijl is aangegeven.

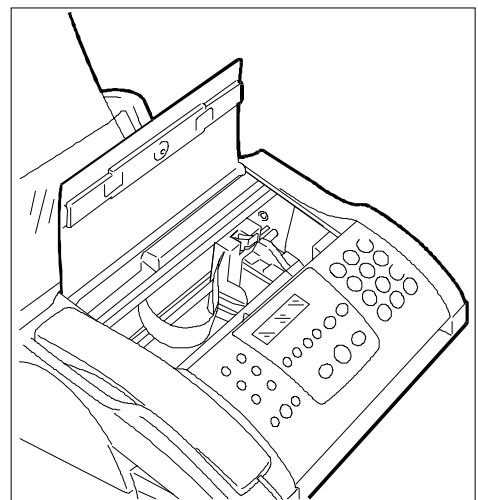
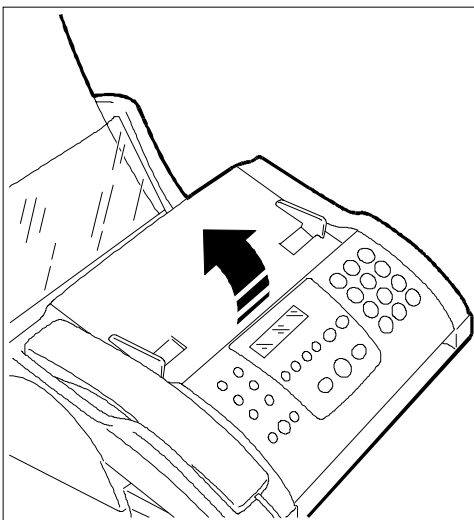

3. Ontgrendel de printkop, met behulp van de hendel achterin het printkopcompartiment.

De printkop komt naar de voorkant van het toestel los. Ondersteun hem eventueel met een vinger van de andere hand.

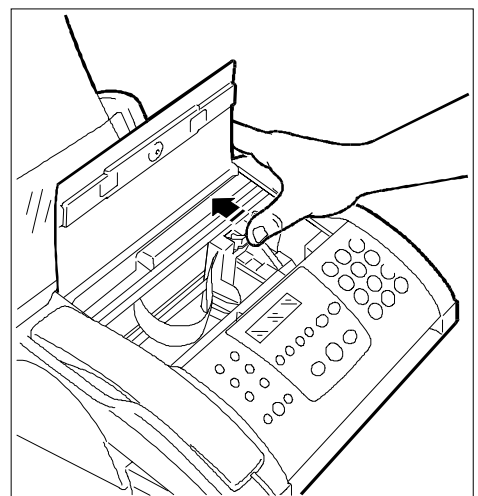

4. Neem de printkop uit het compartiment.

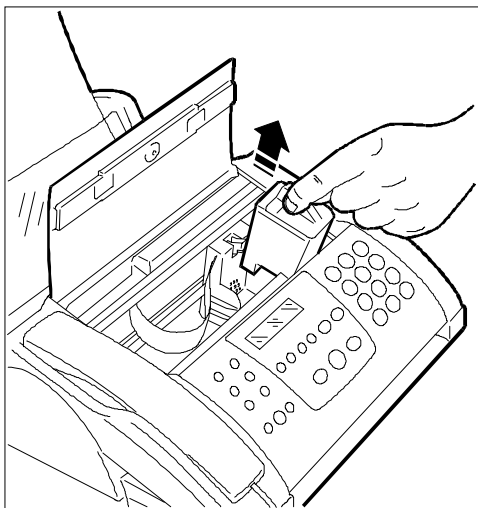

5. Neem de nieuwe printkop uit zijn verpakking en verwijder de beschermfilm van de printsputmonden terwijl u de printkop bij de vingergreep vasthoudt.

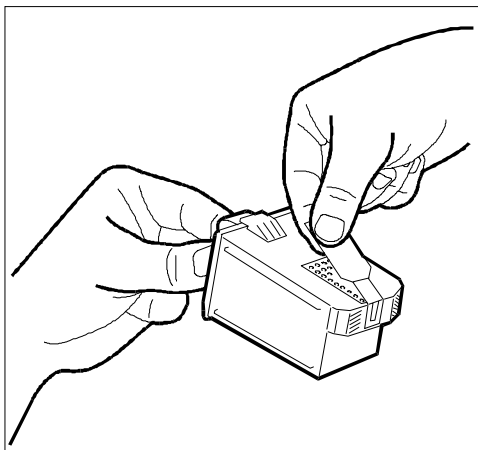

Raak de spuitmonden en de elektrische contacten niet aan.

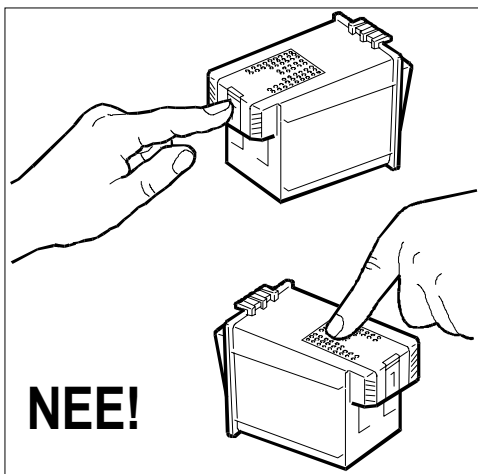

6. Installeer de printkop in zijn compartiment, met de elektrische contacten naar de achterkant van het toestel gericht.

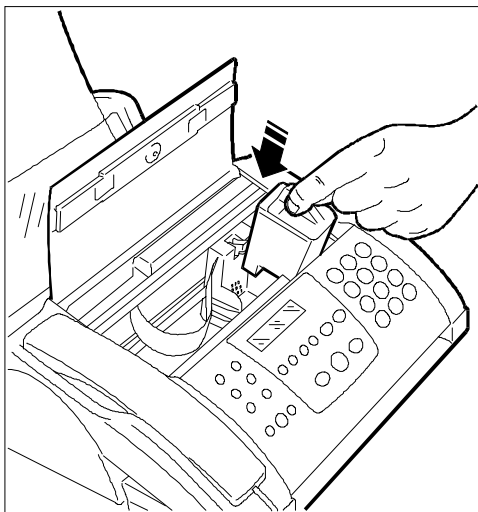

7. Duw de printkop in de richting van de pijl tot u een klik hoort ten teken dat de hij goed zit.

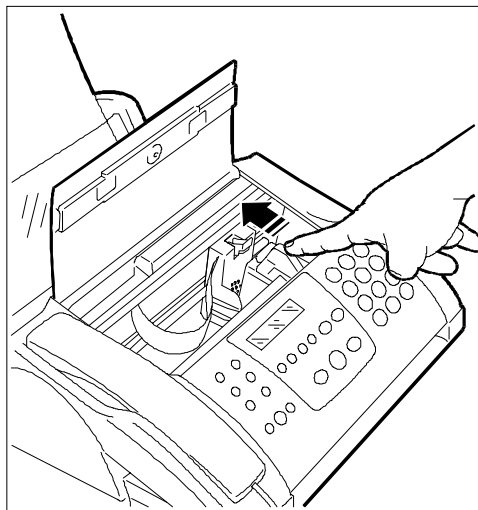

8. Sluit het deksel van het printkopcompartiment en druk opnieuw op de toets .

Het toestel voert **automatisch** een controleprocedure en test van de printkop uit en op het display verschijnt, gedurende enkele seconden, het bericht "INIT. PRINTKOP, WACHTEN A.U.B."

Wanneer u de **printkop vervangen** hebt omdat de inkt op was, herkent het toestel de vervanging automatisch en op het display verschijnt het bericht "NIEUWE PRINTKOP? 1 = JA, 0 = NEE". Druk op toets 1 van het numerieke toetsenbord. De volgende stap is het uitlijnen van de printkop.

## PRINTKOP VERVANGEN (PRINTKOPPEN VERWISSELEN) ...

Indien u de printkop verwijdt om het type te verwisselen (van zwart-wit naar kleur of andersom) of om een andere reden dan "geen inkt meer", gaat u als volgt te werk:

**Wanneer u de printkop verwisselt, let dan op dat u de printwagen niet uit de installatiepositie plaatst.**

1. Druk op de toets .
2. Open het deksel van het printkopcompartiment en verwijder de printkop.
3. Installeer de andere printkop.
4. Druk opnieuw op de toets . De volgende stap is het uitlijnen van de printkop.
5. Indien u alleen reeds gebruikte printkoppen verwisseld hebt, die dus reeds geïntialiseerd en door het toestel herkend zijn, komt het toestel na de uitlijningsprocedure automatisch weer in de standby-modus terug en is klaar voor gebruik.
6. Indien de geïnstalleerde printkop nieuw is, moet u na afloop van de uitlijningsprocedure, om de correcte werking van de teller voor de inktreserve te garanderen, aangeven dat de printkop nieuw is. Druk op de toets **FUNCTION**.

1.TX UIT GEH.  
( F ) / ◀ / ▼ / 1-9

7. Druk op toets **3** op het numerieke toetsenbord.

3.ONDERH. PRINTK.  
( F ) / ◀ / ▼ / 1-9

8. Druk op de toets **START**.

NIEUWE P.KOP: NEE  
◀ / ▼ / ←/→

9. Druk op de toetsen ◀ / ▶ om de andere beschikbare optie weer te geven: "NIEUWE P.KOP:JA" een druk op de toets **START** en daarna op de toets **STOP** om het toestel weer in de oorspronkelijke standby-modus te plaatsen.

## UITLIJNEN VAN DE PRINTKOP ...

Wanneer u een nieuwe printkop plaatst, of wanneer u de kleurenprintkop verwisselt met een zwart-wit printkop of andersom, is het raadzaam om de zojuist geïnstalleerde printkop uit te lijnen.

Controleer of er papier in de ASF aanwezig is en ga als volgt te werk:

1. Druk op de toets **FUNCTION**.

1.TX UIT GEH.  
( F ) / ◀ / ▼ / 1-9

2. Druk op toets **3** op het numerieke toetsenbord.

3.ONDERH. PRINTK.  
( F ) / ◀ / ▼ / 1-9

3. Druk op de toets **START**.

NIEUWE P.KOP:NEE  
◀ / ▼ / ←/→

4. Druk op de toets **START**. Op het display verschijnt:

REINIGEN: JA  
◀ / ▼ / ←/→

5. Druk op de toetsen ◀ / ▶ om weer te geven:

REINIGEN: NEE  
◀ / ▼ / ←/→

6. Druk op de toets **START**. Op het display verschijnt:

UITLIJNING: JA  
◀ / ▼ / ←/→

7. Druk op de toets **START**.

Het toestel drukt een testpagina af met als kopregel "Test: Bidirectional alignment".

Indien de uitlijning die overeenkomt met de waarde "xx" op de testpagina de beste oplossing biedt, drukt u op de toets **START**. Zoniet, dan selecteert u een andere waarde met de toetsen ◀ / ▶, en drukt daarna op de toets **START**.

Het toestel drukt een andere testpagina af met de kopregel "Alignment confirmation", die het afdrukvoorbeeld bevat met de waarden die u hebt ingesteld, en komt automatisch weer in de oorspronkelijke standby-modus terug.



## WAARSCHUWINGEN

Aangezien u de **printkop** met een zekere regelmaat zult **vervangen**, naar gelang het gebruik van het faxtoestel, dient u bovendien de volgende waarschuwingen in acht te nemen:

- **probeer de printkop niet bij te vullen:** u kunt de printkop of het toestel daardoor beschadigen.
- plaats de **niet gebruikte printkop** in het speciale **koffertje** (niet bij het toestel geleverd). Op deze manier garandeert u voor een lange tijd de werking van de printkop en de afdrukkwaliteit.
- let op dat u **geen vlekken maakt:** inktvlekken zijn zeer moeilijk te verwijderen.

Het faxtoestel herkent automatisch het type geïnstalleerde printkop en controleert het inktverbruik ervan via een specifieke interne teller, om op het juiste moment het bericht "GEEN INKT MEER" op het display weer te geven.

Opdat het door de teller bijgehouden inktniveau overeenkomstig is met het werkelijke niveau in de printkop, **moet u nooit printkoppen uit andere apparaten (faxtoestellen of printers) in uw toestel installeren.** Bovendien moet u, als u bij het verwisselen van de printkop een nieuwe installeert, in het toestel registreren dat de printkop die u geïnstalleerd hebt, nieuw is (zie voorgaande paragraaf).

## REINIGEN VAN DE PRINTKOP EN TESTEN VAN DE SPUITMONDEN ...

Indien de **afdrukkwaliteit achteruitgaat**, kunt u een snelle procedure uitvoeren voor het reinigen van de printkop en reinigen en testen van de spuitmond, afgesloten door een afdruk die de toestand weer geeft.

1. Controleer of het display de oorspronkelijke standby-modus met datum en tijd aangeeft.

RX OP FAX	100%
23-10-99	15:57

2. Druk op de toets **FUNCTION**.

1.TX UIT GEH.
( F ) / < / > / 1-9

3. Druk op toets **3** op het numerieke toetsenbord.

3.ONDERH. PRINTK.
( F ) / < / > / 1-9

4. Druk op de toets **START**.

NIEUWE P.KOP:NEE
< / > / <- / >-

5. Druk op de toets **START**.

REINIGEN:JA
< / > / <- / >-

6. Druk op de toets **START**. Het toestel start de procedure voor reiniging van de printkop en reiniging en controle van de spuitmond, en drukt het resultaat van de test op een vel papier af dat automatisch in de ASF wordt ingevoerd (PRINT-TEST). Op het display verschijnen achtereenvolgens de volgende berichten:

REINIG. PRINTKOP
WACHTEN A.U.B.

PRINTTEST
WACHTEN A.U.B.

*Na afloop van de afdruk komt het faxtoestel weer in de oorspronkelijke standby-modus terug.*

7. Controleer op het blad van de printtest of er geen onderbrekingen zijn in de lijnen tussen de spuitmond. Een onderbroken lijn betekent dat de overeenkomstige spuitmond verstopt zijn.

Indien dit het geval is, probeer dan de reiniging van de spuitmonden te herhalen. Indien na onderzoek van de nieuwe printtest het resultaat nog niet bevredigend is, herhaalt u de procedure nogmaals.

Indien na drie herhalingen van de reinigingsprocedure van de printkop de kwaliteit nog steeds niet aan de verwachtingen voldoet, kunt u in volgorde onderstaande handelingen uitvoeren tot een bevredigend afdrukresultaat is bereikt:

- Maak op het toestel een kopie van een document met het gewenste type grafiek of tekst en beoordeel de kwaliteit ervan.
- Verwissel de papiersoort en herhaal de printtest nogmaals.
- Verwijder de printkop en controleer of er geen stofdeeltjes aanwezig zijn op de spuitmonden. Verwijder eventuele stofdeeltjes voorzichtig, en voorkom de spuitmonden aan te raken, maak het reinigingslint van de printkop schoon (zie de paragraaf "**Reinigingslint van de printkop schoonmaken**"), installeer de printkop opnieuw en voer de printtest uit.
- Verwijder de printkop en reinig de elektrische contacten zowel van de printkop als van de printwagen (zie de paragraaf "**Elektrische contacten van de printkop schoonmaken**"), installeer de printkop opnieuw en voer de printtest uit.
- Neem contact op met de technische dienst.

## ELEKTRISCHE CONTACTEN VAN DE PRINTKOP REINIGEN ...

1. Druk op de toets . Op het display verschijnt het bericht "PRINTKOP VERV.; DRUK OP RESUME."
2. Zet het deksel van het printkopcompartiment omhoog.

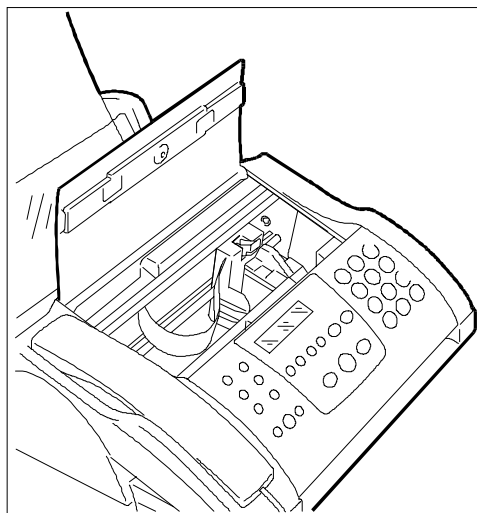
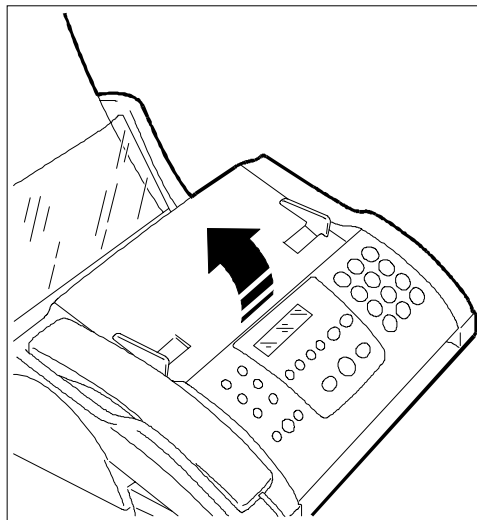

3. Ontgrendel de printkop, door middel van de hendel achterin het printkopcompartiment.

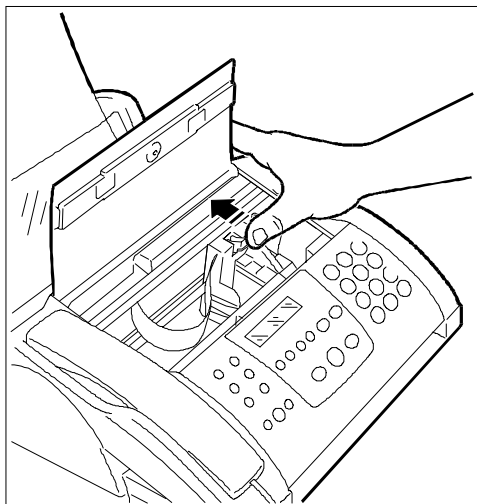

4. Verwijder de printkop.

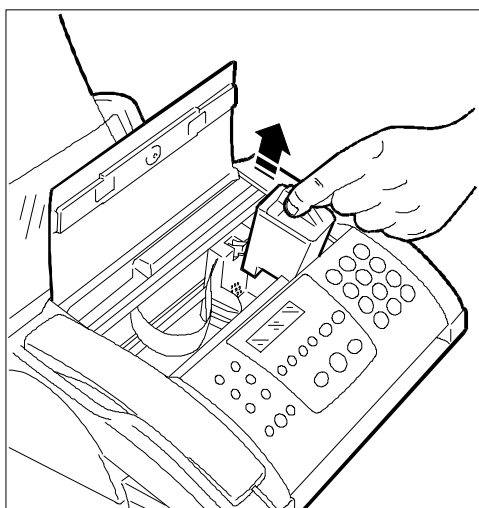

5. Reinig de elektrische contacten met behulp van een lichtjes bevochtigde doek.

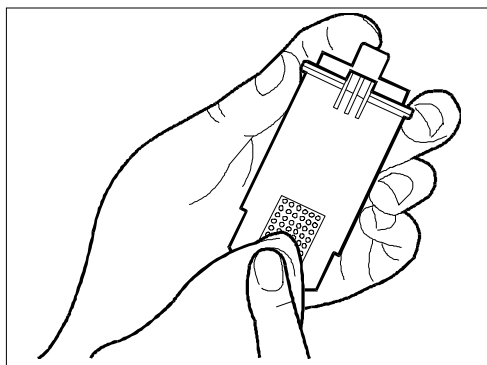

6. Koppel het toestel van het stroomnet af.
7. Reinig de elektrische contacten op de printwagen eveneens met een lichtjes bevochtigde doek.

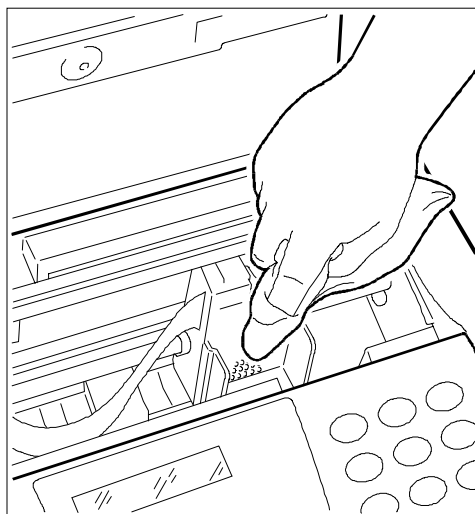

8. Installeer de printkop opnieuw en sluit het deksel van het printkopcompartiment.
9. Sluit het toestel weer op het stroomnet aan.

**Raak de spuitmond niet aan.**

## REINIGINGSLINT VAN DE PRINTKOP SCHOONMAKEN ...

1. Druk op de toets . Op het display verschijnt het bericht "PRINTKOP VERV.; DRUK OP RESUME."
2. Zet het deksel van het printkopcompartiment omhoog.

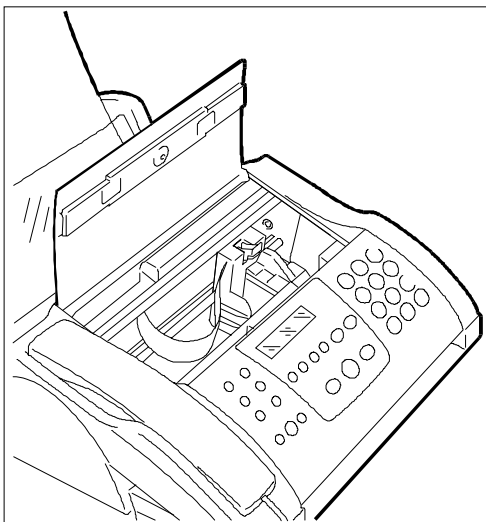
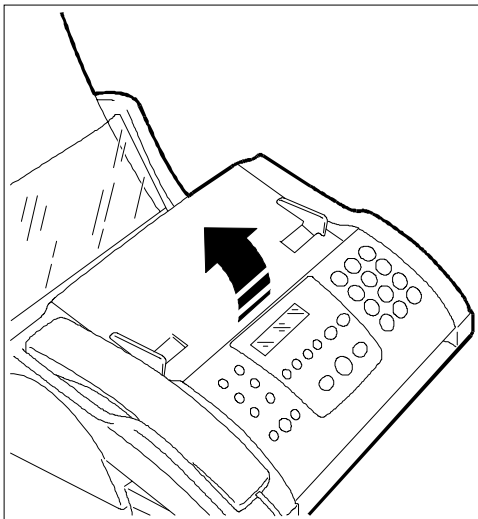

4. Verplaats de printwagen naar links zoals aangegeven in de figuur.

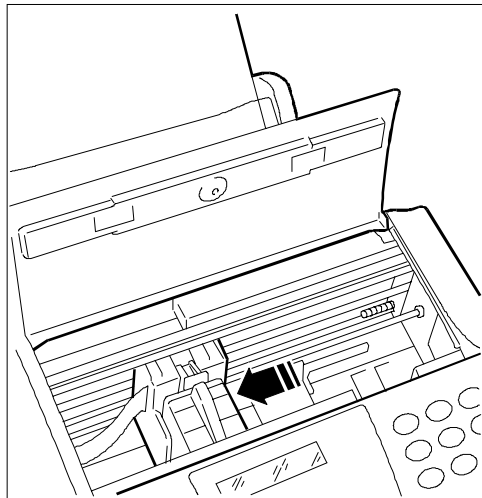

5. Maak het reinigingslint van de printkop met een droog wattenstaafje schoon.

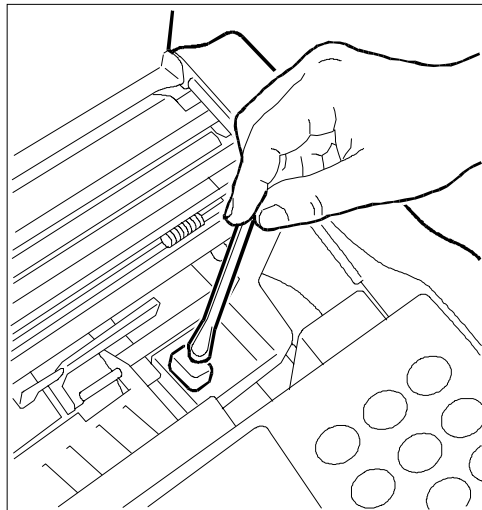

3. Koppel het toestel van het stroomnet af.

6. Sluit het deksel van het printkopcompartiment.
7. Sluit het toestel weer op het stroomnet aan.

## OPTISCHE SCANNER REINIGEN ...

Door stof dat zich op het glas van de optische scanner opstapelt, zijn problemen bij het inscannen van documenten mogelijk. Om dit te voorkomen, moet u het glas af en toe als volgt reinigen:

1. Koppel het toestel van het stroomnet af.
2. Druk met een hand op het hendeltje rechts onder het bedieningspaneel en til met de andere het bedieningspaneel omhoog.

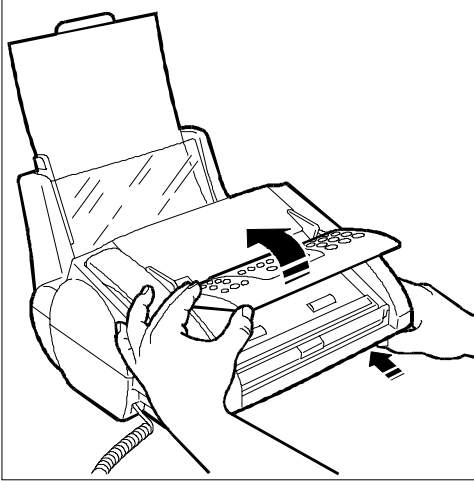

3. Houd het bedieningspaneel omhoog en reinig het glas van de optische scanner met een bevochtigd doek met een specifiek glasreinigingsmiddel. Droog het glas zorgvuldig af.

***Giet of spuit het reinigingsmiddel niet direct op het glas.***

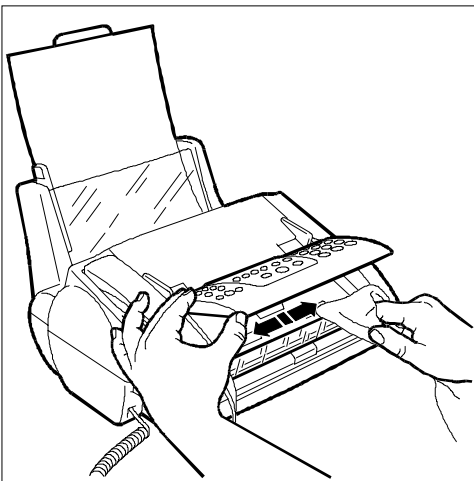

4. Sluit het deksel van het bedieningspaneel.

5. Sluit het toestel weer aan op het stroomnet.

Om te controleren of de optische scanner schoon is, maakt u een kopie met een blanco vel papier. Als op de kopie verticale strepen te zien zijn en een na controle blijkt dat de optische scanner perfect schoon is, dient u contact op te nemen met de technische dienst.

## KALIBREREN VAN DE OPTISCHE SCANNER ...

Als het toestel werd verplaatst of verhuisd, is het vóór gebruik raadzaam de scanner te kalibreren:

1. Druk op de toets **FUNCTION**.

1.TX UIT GEH.  
( F ) / ◀ / ▼ / 1-9

2. Druk op toets **8** op het numerieke toetsenbord.

8.INSTELLING  
( F ) / ◀ / ▼ / 1-9

3. Druk op de toets **START**.

DATUM EN TIJD  
( F ) / ◀ / ▼

4. Druk op de toets **FUNCTION** tot op het display verschijnt:

PARAMETERS KOPIE  
( F ) / ◀ / ▼

5. Druk op de toets **START** tot op het display verschijnt:

KALIBR. SCAN.:NEE  
◀ / ▼ / ←/→

6. Druk op de toetsen ◀ / ▶ om weer te geven:

KALIBR. SCAN.:JA  
◀ / ▼ / ←/→

7. Voer het bij het toestel geleverde blad voor de kalibrering van de scanner correct in op de ADF (de instructies vindt u op het blad zelf).

8. Druk op de toets **START**.

De kalibreringsprocedure start automatisch. Tijdens de kalibrering verschijnt op de eerste regel van het display WACHTEN A.U.B., en op de tweede regel wordt de voortgang weergegeven.

Na afloop van de operatie, als er geen fouten zijn opgetreden, verschijnt op het display:

EINDE KALIBR.  
▼

9. Bij drukken op de toets **STOP**, verschijnt op het display WACHTEN A.U.B., het blad wordt uitgevoerd en het toestel komt in de standby-modus terug.

## BEHUIZING REINIGEN ...

1. Koppel het toestel van het stroomnet en het elektriciteitsnet af.
2. Gebruik alleen een zachte, rafelvrije doek die u licht bevochtigd hebt met wat verdund afwasmiddel.

## VASTGELOPEN DOCUMENTEN VERWIJDEREN ...

Tijdens het **verzenden** of **kopiëren** kan het gebeuren dat een **origineel** vastloopt in de ADF. Dit wordt op het display aangegeven met het bericht: "**DOC. VERWIJDEREN; DRUK OP** ".

Probeer het origineel uit te voeren door op de toets **STOP** te drukken. Indien het origineel niet uitgevoerd wordt, moet u het als volgt handmatig verwijderen:

1. Druk met een hand op het hendeltje rechts onder het bedieningspaneel en til met de andere het bedieningspaneel omhoog.

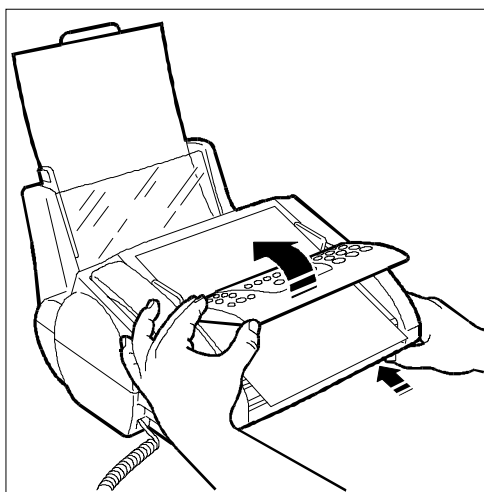

2. Houd het bedieningspaneel open, verwijder eventuele originelen uit de ADF.

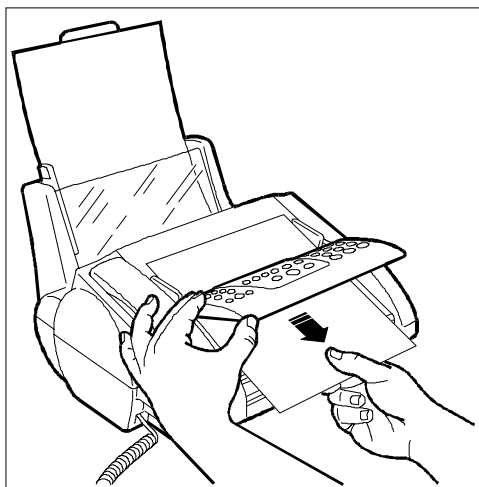

3. Sluit het bedieningspaneel goed.

## VASTGELOPEN PAPIER VERWIJDEREN ...

Indien het papier voor het afdrukken van ontvangen documenten of het kopiëren van originelen vast mocht lopen, wordt dit op het display aangegeven met het bericht: "**PAP.OPSTOPPING, DRUK OP** ".

Probeer het papier uit te voeren door op de toets **STOP** te drukken. Als het vel papier niet uitgevoerd wordt, moet u het als volgt handmatig verwijderen:

- **Indien het papier in de ASF vastloopt:**

1. Kantel het deksel van de ASF omlaag en verwijder het vastgelopen vel papier.

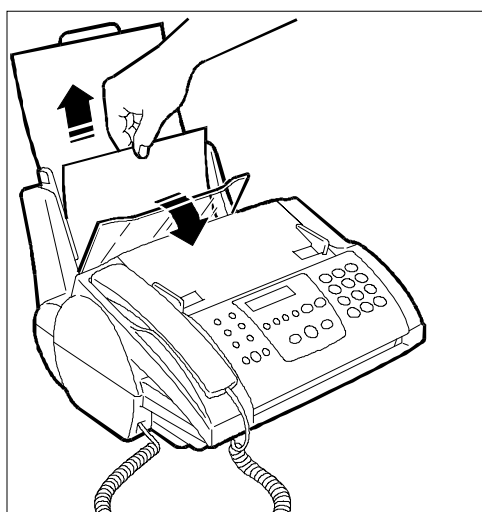

2. Controleer of het papier in de ASF goed in de papierlade is geplaatst en geen scheuren of kreukels vertoont.

- Indien het papier vastloopt in de uitgangszone van ontvangen / gekopieerde / afgedrukte documenten:

1. Verwijder het vastgelopen vel papier.

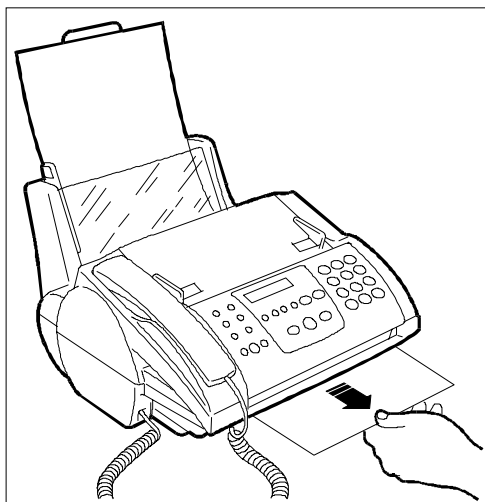

## KLEINE PROBLEMEN OPLOSSEN ...

Onderstaande lijst biedt enkele aanwijzingen voor het oplossen van kleine problemen.

PROBLEEM	OPLOSSING
U kunt het faxtoestel niet inschakelen.	Controleer of het stroom snoer goed op het stopcontact is aangesloten.
U kunt het document niet correct insteken.	Controleer of het document voldoet aan de aanbevelingen in de paragraaf " <b>Welke documenten kunt u gebruiken</b> ", in het hoofdstuk " <b>Verzenden en ontvangen</b> ".
Het toestel kan geen documenten verzenden.	Controleer of het document niet vastgelopen is.  De lijn is bezet: wacht tot deze vrij is en probeer het opnieuw.
Het toestel kan niet automatisch ontvangen.	U hebt het toestel ingesteld op manuele ontvangst: stel het in op automatische ontvangst.
Het toestel kan niet kopiëren of ontvangen.	Controleer of het document of het vel papier niet vastgelopen is.  Het gebruikte papiertype is niet geschikt: controleer de papierkenmerken vermeld in " <b>Papier en andere afdrukmedia</b> ".
De afdrukken zijn volledig blanco.	Steek het document met de gegevens naar beneden gericht in de ADF.

Indien het toestel geen documenten kan verzenden of ontvangen, kan dit ook aan andere oorzaken te wijten zijn. Deze oorzaken zullen worden aangegeven in de vorm van een **foutcode** in het "**Verzendingsrapport**" en in het "**Activiteitenrapport**", zie "**Rapporten en lijsten afdrukken**", in het hoofdstuk "**Verzenden en ontvangen**".



## GELIJKTIJDIGE BEWERKINGEN

Indien u er niet in slaagt de gewenste bewerking uit te voeren, en u heeft gecontroleerd of het toestel correct werkt, ga dan na of u niet gelijktijdig meerdere operaties probeert uit te voeren die onderling niet compatibel zijn.

Wanneer u met een specifieke functie werkt, kunt u geen tweede bewerking starten in dezelfde omgeving of die gebruik maakt van dezelfde modules van het toestel (printer, scanner, etc.); bijvoorbeeld, als u een willekeurig type lokale afdruk uitvoert (TX GEH., RAPPORTEN, ONDERH. PRINTKOP, POLL. TX, MAILBOX, PC, AGENDA, PRINTEN INSTELLING en PRINTEN INSTALLATIE), kunt u geen lokale kopie of scantaak of een afdruk vanaf de PC starten, maar u kunt wel in het geheugen verzonden documenten (faxtoestel) en telefoonoproepen ontvangen, en een scantaak uitvoeren voor de PC.

In onderstaande tabel zijn de multifunctionele mogelijkheden aangegeven:

Activiteit in uitvoering	Activeerbare bewerkingen	Niet toegestane bewerkingen
<b>Gebruikersinstellingen</b>	<ul style="list-style-type: none"> <li>• TX uit geheugen</li> <li>• Ontvangst</li> <li>• Automatisch afdrukken</li> <li>• Scannen vanaf PC</li> <li>• Afdrukken vanaf PC</li> <li>• Bewerkingen UNIMessage</li> </ul>	<ul style="list-style-type: none"> <li>• TX vanuit ADF</li> <li>• Telefoonoproep</li> <li>• Kopie</li> <li>• Remote panel</li> </ul>
<b>Verzending vanuit ADF</b>	<ul style="list-style-type: none"> <li>• TX uit geheugen (uitgesteld)</li> <li>• Ontvangst (uitgesteld)</li> <li>• Telefoon</li> <li>• Automatisch afdrukken</li> <li>• Afdrukken vanaf PC</li> <li>• Bewerkingen UNIMessage (uitgesteld)</li> <li>• Remote panel</li> </ul>	<ul style="list-style-type: none"> <li>• Gebruikersinstellingen</li> <li>• Kopie</li> <li>• Scannen vanaf PC</li> </ul>
<b>Verzending vanuit geheugen</b>	<ul style="list-style-type: none"> <li>• Gebruikersinstellingen</li> <li>• TX vanuit ADF (uitgesteld)</li> <li>• Ontvangst (uitgesteld)</li> <li>• Telefoon (uitgesteld)</li> <li>• Kopie</li> <li>• Automatische afdrukken</li> <li>• Scannen vanaf PC</li> <li>• Afdrukken vanaf PC</li> <li>• Bewerkingen UNIMessage (uitgesteld)</li> <li>• Remote panel</li> </ul>	
<b>Ontvangst</b>	<ul style="list-style-type: none"> <li>• Gebruikersinstellingen</li> <li>• Telefoon (uitgesteld)</li> <li>• Kopie</li> <li>• Automatisch afdrukken</li> <li>• Scannen vanaf PC</li> <li>• Afdrukken vanaf PC</li> <li>• Remote panel</li> </ul>	<ul style="list-style-type: none"> <li>• TX vanuit ADF</li> <li>• TX vanuit geheugen</li> <li>• Bewerkingen UNIMessage (uitgesteld)</li> </ul>
<b>Telefoon</b>	<ul style="list-style-type: none"> <li>• Gebruikersinstellingen</li> <li>• TX vanuit ADF (2)</li> <li>• Kopie (1)</li> <li>• Automatisch afdrukken</li> <li>• Scannen vanaf PC</li> <li>• Afdrukken vanaf PC</li> <li>• Remote panel</li> </ul>	<ul style="list-style-type: none"> <li>• TX uit geheugen</li> <li>• Ontvangst</li> <li>• Bewerkingen UNIMessage</li> </ul>

<b>Kopie</b>	<ul style="list-style-type: none"> <li>• TX uit geheugen</li> <li>• Ontvangst</li> <li>• Bewerkingen UNIMessage</li> </ul>	<ul style="list-style-type: none"> <li>• Gebruikersinstellingen</li> <li>• TX vanuit ADF</li> <li>• Telefoon</li> <li>• Automatisch afdrukken</li> <li>• Scannen vanaf PC</li> <li>• Afdrukken vanaf PC</li> <li>• Remote panel</li> </ul>
<b>Automatisch afdrukken</b>	<ul style="list-style-type: none"> <li>• Gebruikersinstellingen</li> <li>• TX vanuit ADF</li> <li>• TX uit geheugen</li> <li>• Ontvangst</li> <li>• Telefoon</li> <li>• Scannen vanaf PC</li> <li>• Bewerkingen UNIMessage</li> <li>• Remote panel</li> </ul>	<ul style="list-style-type: none"> <li>• Kopie</li> <li>• Afdrukken vanaf PC</li> </ul>
<b>Scannen vanaf PC</b>	<ul style="list-style-type: none"> <li>• Gebruikersinstellingen</li> <li>• TX uit geheugen</li> <li>• Ontvangst</li> <li>• Telefoon</li> <li>• Automatisch afdrukken</li> <li>• Afdrukken vanaf PC</li> <li>• Remote panel</li> </ul>	<ul style="list-style-type: none"> <li>• TX vanuit ADF</li> <li>• Kopie</li> <li>• Bewerkingen UNIMessage</li> </ul>
<b>Afdrukken vanaf PC</b>	<ul style="list-style-type: none"> <li>• Gebruikersinstellingen</li> <li>• TX vanuit ADF</li> <li>• TX uit geheugen</li> <li>• Ontvangst</li> <li>• Telefoon</li> <li>• Scannen vanaf PC</li> <li>• Remote panel</li> </ul>	<ul style="list-style-type: none"> <li>• Kopie</li> <li>• Automatisch afdrukken</li> <li>• Bewerkingen UNIMessage</li> </ul>
<b>Bewerkingen UNIMessage</b>	<ul style="list-style-type: none"> <li>• Gebruikersinstellingen</li> <li>• Kopie</li> <li>• Automatisch afdrukken</li> <li>• Scannen vanaf PC (alleen in geheugen)</li> <li>• Afdrukken vanaf PC (alleen in geheugen)</li> <li>• Remote panel</li> </ul>	<ul style="list-style-type: none"> <li>• TX vanuit ADF</li> <li>• TX uit geheugen</li> <li>• Ontvangst</li> <li>• Telefoon</li> </ul>
<b>Remote panel</b>	<ul style="list-style-type: none"> <li>• TX vanuit ADF</li> <li>• TX uit geheugen</li> <li>• Ontvangst</li> <li>• Telefoon</li> <li>• Kopie</li> <li>• Automatisch afdrukken</li> <li>• Scannen vanaf PC</li> <li>• Afdrukken vanaf PC</li> <li>• Bewerkingen UNIMessage</li> </ul>	<ul style="list-style-type: none"> <li>• Gebruikersinstellingen</li> </ul>

## FOUTCODES ...

De foutcodes die zowel in het verzendings- als het activiteitenrapport worden afgedrukt bestaan uit **twee cijfers** die de **oorzaak** van de fout aangeven. Op het activiteitenrapport wordt de code wegens plaatsgebrek zonder verder bericht weergegeven.

CODE	FOUT	OORZAAK / OPLOSSING
01 / 09	Document niet aanwezig	<i>Het te verzenden document ontbreekt.</i> Steek een document in de ADF.
02	Verbinding onmogelijk	<i>De verbinding met het toestel van de correspondent ontbreekt.</i> Controleer of het toestel van de correspondent aangesloten, ingeschakeld en vrij is, en of het gevormde nummer bestaat en correct is.
03	Geen gehoor	<i>Het toestel van de correspondent is afgekoppeld, uitgeschakeld of bezet.</i> Controleer of het toestel van de correspondent aangesloten, ingeschakeld en vrij is, en of het gebelde nummer bestaat en correct is.
04	Fouten tijdens zenden	<i>Interferentie op de lijn of andere storing.</i> Probeer de verzending te herhalen, vanaf de pagina waarvan het nummer aangegeven is op het verzendingsrapport.
05	Herhaal pagina:	<i>De aangegeven pagina's werden niet verzonden.</i> Steek de aangegeven pagina's opnieuw in de ADF en start de verzending.
07	Document te lang	<i>Document niet overeenkomstig het opgegeven formaat of langer dan de maximumafmetingen.</i> Stel het formaat van het document correct in, of maak een nieuwe pagina-indeling zodat de toegestane afmetingen worden gerespecteerd.
08	Document controleren	<i>Er is papier vastgelopen.</i> Verwijder het vastgelopen document / papier en controleer of de documenten in de ADF en het papier in de ASF correct geladen zijn.
10	Fouten tijdens ontvangst	<i>Storingen op de lijn.</i> Vraag uw correspondent het document opnieuw te verzenden.
11	Ontvangst onmogelijk	<i>Geheugen vol.</i> Wis overbodige documenten uit het geheugen van het faxtoestel.
13	Fout tijdens polling	<i>Het document werd niet correct opgeslagen en/of er zijn verbindingproblemen en/of storingen op de lijn.</i> Controleer of het document correct opgeslagen is en of de toestellen correct aangesloten, geïnstalleerd en ingesteld zijn.
14	Gereserveerde TX/RX	<i>Ongeldig adres / De bewerkingen voor verzenden/ontvangen zijn door toegangscode beveiligd.</i> Controleer of het adres correct is en/of of de correspondent een mailbox heeft ingesteld. Voer de specifieke toegangscode in om de gewenste bewerking uit te voeren.
15	Remote code niet bevoegd	<i>Het gevormde nummer is niet bevoegd.</i> Controleer het door u gekozen nummer, en vraag eventueel bevestiging aan uw correspondent van wie / aan wie u een document wilt ontvangen / verzenden.
16	Stroomuitval	<i>Stroomonderbreking tijdens verzending of ontvangst.</i>
21	<b>STOP</b> ingedrukt	<i>De in uitvoering zijnde bewerking werd onderbroken.</i>
22	Bezet	<i>De bezettoon werd gedetecteerd voor of na de verbinding.</i> Probeer de verzending opnieuw.
23	Ontvangst onmogelijk	<i>Controleer of het apparaat zich niet in een toestand bevindt waarin het niet kan ontvangen (bijv. geen papier of geheugen vol).</i>

## ALGEMENE KENMERKEN

*Model:* Tafelmodel

- Display LCD 16 + 16 tekens
- PC-Interface Bi-directioneel parallel;  
IEEE 1284 ECP
- Compatibility Windows 95, 98, NT 4.0 client

*Afmetingen en gewicht*

- Breedte 369 mm
- Diepte 300 mm + 66 mm  
(toestel + papiersteun ASF)
- Hoogte 210 mm  
(met papiersteun ASF gemonteerd)
- Gewicht 5,9 Kg (8 Kg verpakt)

*Stroomvoorziening:*

(zie ook plaatje op de achterkant van het toestel)

- Spanning 115 - 240 VAC
- Frequentie 50 – 60 Hz

*Stroomverbruik:*

- in stand-by 7 W
- max. 30 W

*Afrukmethode*

- Afdruk op standaard papier met inkjetprinter
- Max. afdrukbreedte: 204 mm

*Printkoppen*

- kleur (CYMK)
- zwart, optie

*Papier*

- Dikte van 60 tot 90 g/m<sup>2</sup>
- Capaciteit ASF 200 vel van 80g/m<sup>2</sup>  
(papierformaten: A4, Letter,  
Legal)
- Capaciteit ADF 25 vel

## OMGEVINGSVOORWAARDEN

*Temperatuur:*

- van +5 °C tot +35 °C (werking)
- van -15 °C tot +45 °C (transport)
- van 0 °C tot +45 °C (opslag en wachtstand)

*Relatieve vochtigheid:*

- 15% - 85% (werking/ opslag/ wachtstand)
- 5% - 95% (transport)

## FUNCTIE FAX

- Telefoonnet Openbaar/privé
- Compatibiliteit ITU G3
- Comprimeringsmethode MH, MR, MMR
- Documentformaat A4
- Verzendingstijd 7 sec. bij 14400 bps  
(Test Sheet No. 1, standaard resolutie, MMR)
- Geheugencapaciteit tot 55 pagina's (Test  
Sheet No. 1, standaard resolutie, MM)

## FUNCTIE KOPIEERAPPARAAT

*Kopieersnelheid*

Z/W	KWALITEIT		CONCEPT	
Snelheid*(ppm)	enkel	multi	enkel	multi
4 -kleuren	1,2	1,2	3	3,5
Zwart	1,8	1,8	3,5	5

**KLEUR**

Snelh.\*\*(ppm) 0,6 1,5

\*10blacktxt.doc

\*\*6mixtextcol.doc

*Zoom* van 50% tot 400% met stappen van 1%

## FUNCTIE PRINTER

*Afdruksnelheid*

Z/W	Snelheid		Resolutie (v x h)
Printkwaliteit	4 -kleur	hog.prod	
Snel-Sparen	4,5	6,7*	600 x 300 bi-dir.
Kwaliteit-Snel	3,1*	5,6*	600 x 600 m/bi-dir.
Hoge Kwaliteit	1,4*	2,4*	600 x 1200 m-dir.

**KLEUR**

Snel-Sparen	2,5**	3,2***	600 x 300 bi-dir.
Kwaliteit-Snel	1,3**	1,7***	600 x 600 m/bi-dir.
Hoge kwaliteit	0,5**	0,7***	600 x 1200 m-dir.

\*10blacktxt

\*\*5mixgraphtext.doc

\*\*\*6mixtextcol.doc

## FUNCTIE SCANNER

- Scanmethode CIS
- Max. scanformaat: 216 x 600 mm
- Toepassing TWAIN compatibel
- Resolutie 300 x 300 dpi  
(2400 x 2400 dpi interpolatie)

*Scanresolutie:*

- horizontaal 8 pixel/mm
- verticaal STANDARD 3,85 lijnen/mm
- verticaal FINE 7,7 lijnen/mm
- verticaal EXTRAFINE 11,8 lijnen/mm



## THE SLEREXE COMPANY LIMITED

SAPORS LANE · BOOLE · DORSET · BH 25 8 ER

TELEPHONE BOOLE (945 13) 51617 · TELEX 123456

Our Ref. 350/PJC/EAC

4th April, 1984

Dr. P. N. Cundall,  
Mining Surveys Ltd.,  
Holroyd Road,  
Reading,  
Berks.

Dear Pete,

Permit me to introduce you to the facility of facsimile transmission.

In facsimile a photocell is caused to perform a raster scan over the subject copy. The variations of print density on the document cause the photocell to generate an analogous electrical video signal. This signal is used to modulate a carrier, which is transmitted to a remote destination over a radio or cable communications link.

At the remote terminal, demodulation reconstructs the video signal, which is used to modulate the density of print produced by a printing device. This device is scanning in a raster scan synchronised with that at the transmitting terminal. As a result, a facsimile copy of the subject document is produced.

Probably you have uses for this facility in your organisation.

Yours sincerely,

P. J. CROSS  
Group Leader - Facsimile Research